



# 3M™ Peltor™ LiteCom Plus

MT7H7A4610-NA

MT7H7B4610-NA

MT7H7P3E4610-NA

The Sound Solution



**PELTOR™**

# (A) Headband MT7H7A4610-NA

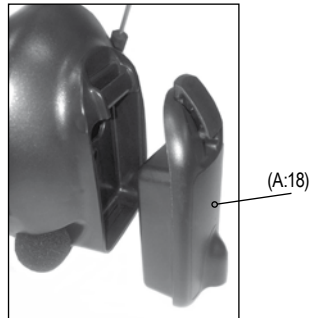
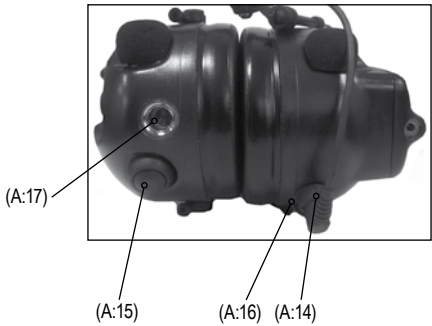

## (B) Helmet attachment MT7H7P3E4610-NA



## (C) Neckband MT7H7B4610-NA

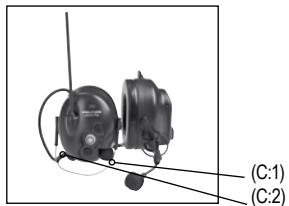

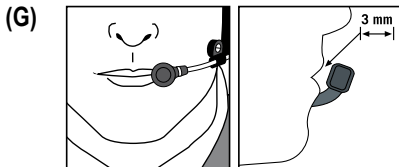
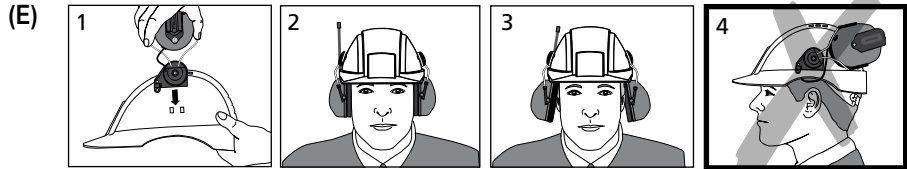
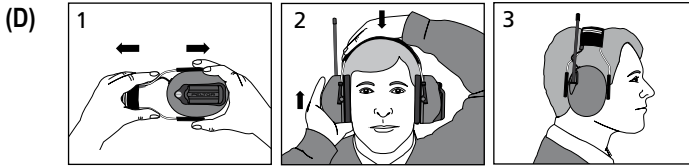

**(F) Radio Channel Frequencies**

Channel	Radio Service Type	Frequency (MHz)	Channel	Radio Service Type	Frequency (MHz)
1	FRS/GMRS 1	462,5625	16	FRS/GMRS 16	462,5750
2	FRS/GMRS 2	462,5875	17	FRS/GMRS 17	462,6000
3	FRS/GMRS 3	462,6125	18	FRS/GMRS 18	462,6250
4	FRS/GMRS 4	462,6375	19	FRS/GMRS 19	462,6500
5	FRS/GMRS 5	462,6625	20	FRS/GMRS 20	462,6750
6	FRS/GMRS 6	462,6875	21	FRS/GMRS 21	462,7000
7	FRS/GMRS 7	462,7125	22	FRS/GMRS 22	462,7250
8	FRS 8	467,5625	23	BRS 1	464,5000
9	FRS 9	467,5875	24	BRS 2	464,5500
10	FRS 10	467,6125	25	BRS 3	467,7625
11	FRS 11	467,6375	26	BRS 4	467,8125
12	FRS 12	467,6625	27	BRS 5	467,8500
13	FRS 13	467,6875	28	BRS 6	467,8750
14	FRS 14	467,7125	29	BRS 7	467,9000
15	FRS/GMRS 15	462,5500	30	BRS 8	467,9250

**(H) CTCSS (Continuous Tone Coded Squelch System)**

1. 67.0	8. 88.5	15. 110.9	22. 141.3	29. 179.9	36. 233.6
2. 71.9	9. 91.5	16. 114.8	23. 146.2	30. 186.2	37. 241.8
3. 74.4	10. 94.8	17. 118.8	24. 151.4	31. 192.8	38. 250.3
4. 77.0	11. 97.4	18. 123.0	25. 156.7	32. 203.5	
5. 79.7	12. 100.0	19. 127.3	26. 162.2	33. 210.7	
6. 82.5	13. 103.5	20. 131.8	27. 167.9	34. 218.1	
7. 85.4	14. 107.2	21. 136.5	28. 173.8	35. 225.7	

## (I) DCS (Digital Coded Squelch)

39. 023	53. 114	67. 174	81. 315	95. 445	109. 631
40. 025	54. 115	68. 205	82. 331	96. 464	110. 632
41. 026	55. 116	69. 223	83. 343	97. 465	111. 654
42. 031	56. 125	70. 226	84. 346	98. 466	112. 662
43. 032	57. 131	71. 243	85. 351	99. 503	113. 664
44. 043	58. 132	72. 244	86. 364	100. 506	114. 703
45. 047	59. 134	73. 245	87. 365	101. 516	115. 712
46. 051	60. 143	74. 251	88. 371	102. 532	116. 723
47. 054	61. 152	75. 261	89. 411	103. 546	117. 731
48. 065	62. 155	76. 263	90. 412	104. 565	118. 732
49. 071	63. 156	77. 265	91. 413	105. 606	119. 734
50. 072	64. 162	78. 271	92. 423	106. 612	120. 743
51. 073	65. 165	79. 306	93. 431	107. 624	121. 754
52. 074	66. 172	80. 311	94. 432	108. 627	

## (J)

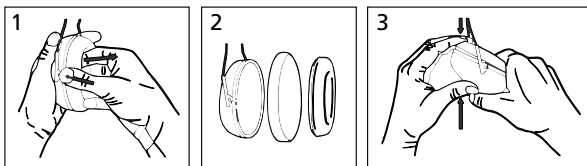

## (K) Attenuation

	Frequency [Hz]	125	250	500	1000	2000	3150	4000	6300	8000	NRR	CSA Class
MT7H7A4610-NA Head band	Mean Attenuation [dB]	17.8	23.0	32.1	36.2	35.1	39.0	38.7	38.3	36.5	25	A
	Standard Deviation [dB]	4.4	3.2	2.8	3.0	2.4	3.8	3.0	3.5	3.9		
MT7H7B4610-NA Neck band	Mean Attenuation [dB]	18.9	25.9	35.2	37.0	34.9	40.6	39.9	39.7	39.7	26	A
	Standard Deviation [dB]	5.2	3.2	3.3	2.9	2.5	3.6	3.0	2.3	2.5		
MT7H7P3E4610-NA Helmet attachment	Mean Attenuation [dB]	19.4	24.3	33.6	35.5	34.1	38.5	38.0	35.8	35.7	25	A
	Standard Deviation [dB]	3.4	3.3	3.8	1.7	2.6	3.6	3.1	5.4	5.4		

Testing performed by E-A-RCAL lab first accredited 12/3/91. All data per ANSI S3.19-1974.

The NRR calculated from these laboratory-based attenuation data is 25. Improper fit of this device will reduce its effectiveness in attenuating noise. Consult the fitting instructions for proper fit.

The level of noise entering a person's ear, when a hearing protector is worn as directed, is closely approximated by the difference between the A-weighted environmental noise level and the NRR.

Example:

1. The environmental noise level as measured at the ear is 92 dBA.
2. The NRR is 25 decibels (dB).
3. The level of noise entering the ear is approximately equal to 67 dBA.

**⚠ Caution:** For noise environments dominated by frequencies below 500 Hz, the C-weighted environmental noise level should be used.

Although hearing protectors can be recommended for protection against the harmful effects of impulsive noise, the noise reduction rating (NRR) is based on the attenuation of continuous noise and may not be an accurate indicator of the protection attainable against impulsive noise such as gunfire.

Improper fit of this device will reduce its effectiveness in attenuating noise. Consult the fitting instructions for proper fit.

## (L) Weight

MT53H7A4610-NA	16.4 oz. (464 g)
M753H7B4610-NA	16.2 oz. (453 g)
MT53H7P3E4610-NA	17.3 oz. (491 g)

## (M) Helmet attachments

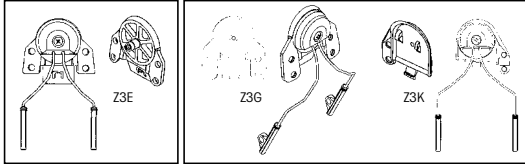

### Technical data

Frequency range:	462-467 MHz (FRS/GMRS/BRS)
Operation mode:	Half duplex
Channels:	Max 30
Channel raster:	6,25
Channel separation:	12.5 kHz
Modulation:	FM: 2.5 kHz
Microphone type:	Dynamic (MT7)
Receiver sensibility:	Typical-122 dBm
Selective squelch:	CTCSS (38 sub channels) DCS (83 codes)
Output power:	High power: 200 mW Low power: 25 mW
Range:	Up to 3 km depending on conditions
Power supply:	3.7V Lilon ACK081
Power consumption:	Stand-by: <59 mA Receiving: <70 mA Transmitting high power: <230 mA Transmitting low power: <160 mA
Operating time:	20 hours
Operating temperature:	-4F to +131F (-20C to +55C)
Storage temperature:	-40F to +131F (-40C to +55C)

# 3M™ Peltor™ LiteCom Plus

Hearing protector with built-in two-way radio, level dependent function for ambient listening and option to connect external equipment. Read these instructions carefully before use and save them for future reference.

## 1. COMPONENTS

### 1.1 Headband (figure A)

- (A:1) Headband
- (A:2) Headband padding (PVC foil)
- (A:3) Headband wire (stainless steel)
- (A:4) Two-point fastener (POM)
- (A:5) Ear cushion (PVC foil and PUR foam)
- (A:6) Attenuation cushion (PUR foam)
- (A:7) Cup
- (A:8) Microphone for level dependent function for ambient listening
- (A:9) Speech microphone (dynamic microphone)
- (A:10) On/Off/Mode
- (A:11) +
- (A:12) –
- (A:13) Antenna
- (A:14) Speech microphone input (J22)
- (A:15) PTT (Push To Talk button) for built-in communication radio
- (A:16) PTT auxiliary. (Push To Talk button) for externally connected equipment (A:17)
- (A:17) External input/output (e.g. for external communication radio, external telephone)
- (A:18) Lithium-ion battery (rechargeable)

### 1.2 Helmet attachment (figure B)

- (B:1) Cup supporting arm (stainless steel)

### 1.3 Neckband (figure C)

- (C:1) Neckband wire (stainless steel)
- (C:2) Neckband cover (POX)

## 2. FITTING AND ADJUSTMENT

Note! Brush aside hair around your ears so the ear cushions (A:5) fit snugly.

Spectacle frames should be as thin as possible and fit close to the head to minimize acoustic leakage.

### 2.1 Headband (figure D)

- (D:1) Slide out the cups (A:7). Tilt the upper part of the headset outwards to ensure the wires are outside the headband wires (A:3).
- (D:2) Adjust the height of the cups by sliding them up or down while holding the headband in place.
- (D:3) The headband should be positioned across the top of your head.

### 2.2 Helmet attachment (figure E)

- (E:1) Insert the helmet attachment in the slot on the helmet and snap it into place.
- (E:2) Working mode. To switch the unit from ventilation mode to working mode, press the headband wires inwards until you hear a click on both sides. Make sure that the cups and the headband wires do not press on the edge of the helmet when in working mode as this can cause noise leakage.
- (E:3) Ventilation mode. Avoid placing the cups against the helmet as this prevents ventilation (E:4).

## 3. USAGE/FUNCTIONS

### 3.1 Inserting batteries

Insert the rechargeable battery (ACK081) in the battery compartment. Push down the clamp.

Low battery level is indicated by a voice message: "low battery", repeated every five minutes. If the batteries are not replaced a "battery empty" warning will eventually be heard. The unit will then switch off automatically. Note! Use following battery in this product: 3M Peltor ACK081 charged with cable 3M Peltor AL2Al connected to a 3M Peltor FR08 (power supply).

Note! Performance may deteriorate as the batteries get low.

### 3.2 Recharging batteries

Insert a blunt tool under the edge of the clamp and pull outwards/upwards. Remove the battery and charge it separately, or leave the battery in place and charge it in the hearing protector.

### 3.3 Switching the headset on and off

Press and hold the On/Off/Mode button (A:10) for two seconds to switch the headset on or off. A voice message will confirm that the unit has been switched on or off. The button will start to flash when switched on. The last setting is always saved when the headset is switched off.

Note! The automatic power-off time of 2 hours (factory default) can be adjusted in the set up menu. Automatic power-off is indicated by a voice message: "automatic power off" followed by a series of short tones for 10 seconds, then the unit is switched off.

### 3.4 Scrolling through the menu

Press the On/Off/Mode button (A:10) briefly to browse through the menu. A voice message confirms each step.

### 3.5 Surround volume (level dependent function for ambient sound)

Press the + button (A:11) or – button (A:12) to adjust the ambient sound volume. Each change is confirmed by a voice message. You can choose between 6 volume levels, with level 6 allowing a maximum of 82dB. To switch this function off, press the – button (A:12) for two seconds. When this function is switched off it is confirmed by the voice message "surround volume off". Press the + button (A:11) to switch this function back on. Note! When this function is switched off you will not hear any ambient sound, which could be hazardous.

### 3.6 Radio volume (volume of built-in communication radio)

Press the + button (A:11) or – button (A:12) to adjust the sound level. Each change is confirmed by a voice message. You can choose between 6 volume levels. To switch this function off, press the – button (A:12) for two seconds. When this function is switched off it is confirmed by the voice message "Radio volume off". Press the + button (A:11) to switch this function back on. Note! No radio communication can be heard when the volume is switched off. Note! When the volume is switched off all the applicable menus are hidden

### 3.7 Channel (radio frequency)

Press the + button (A:11) or – button (A:12) to adjust the channel. Each change is confirmed by a voice message. You can choose between 30 channels. See table F Radio channel frequencies.

### 3.8 VOX (Voice Operated Transmission)

VOX enables the LiteCom Plus to transmit automatically when sound above a certain level reaches the microphone. This allows radio transmission without pressing the PTT button (A:15).

Press the + button (A:11) or – button (A:12) to adjust the sensitivity of voice operated transmission. Each change is confirmed by a voice message. You can choose between five levels or switch this function off. When the level is low it is easier to transmit. To switch this function off, press the – button (A:12) for two seconds. This is confirmed by the message "VOX off". The PTT button (A:15) must now be used to transmit. Press the + button (A:11) to switch this function back on. Alternatively switch voice-operated transmission on or off by briefly press the PTT button twice. A voice message confirms the current VOX setting. The radio has a Busy Channel Lock Out (BCLO) function that prevents VOX operation if the channel is being used for other transmission. An audible tone indicates that the channel is already being used. Note! To activate the VOX function the speech microphone (A:9) must be very close to your mouth, 1–3 mm (figure G). The user's voice will be heard in the headset when the radio is transmitting.

### 3.9 Sub menu

This gives access to settings that are only adjusted occasionally. The sub menu is accessed by pressing the + button (A:11) and – button (A:12) at the same time for 1 second. To return to the main menu, press and hold the + button (A:11) and – button (A:12) at the same time again or wait 10 seconds without pressing any button to return automatically to the main menu.

#### 3.9.1 Squelch (hiss reduction)

"Squelch" means that background hiss in the earphones is prevented when the incoming signal is below the set squelch level. Press the + button (A:11) or – button (A:12) to adjust the squelch level. Each change is confirmed by a voice message. You can choose between five levels or switch this function off. A low squelch level may permit longer range. To switch this function off, press the – button (A:12) for two seconds. This is confirmed by the message "squelch off". Press the + button (A:11) to switch this function back on.

### 3.9.2 Sub channel (selective squelch)

When sub channel is active, an inaudible code will be transmitted with speech, and this code is used to "open" the receiver. This allows multiple groups of users to use the same channel without hearing other groups. This product supports Continuous Tone Coded Squelch System (CTCSS), (table H), and Digital Coded System (DCS), (table I), which means there are 121 codes which have been assigned the numbers 1–121. All communication on a channel can be heard if this function is switched off. Press the + button (A:11) or the – button (A:12) to select the sub channel. Each change is confirmed by a voice message. You can choose between 121 tones or switch this function off. To switch this function off, press – (A:12) when sub channel 1 is selected or press the + (A:11) button when channel 121 is selected. This is confirmed by the message "sub channel off". Press the + button (A:11) to switch this function back on. Note! When the sub channel function is switched on, all other incoming radio communication will be blocked. Note! BCLO (Busy Channel Lock Out) prevents transmission on a busy channel (see 3.8 VOX).

### 3.9.3 Power (radio transmitted output)

There are two output power levels, high and low. Use as low output as possible to maximize the run time. Press the + button (A:11) or – button (A:12) to set the level. Each change is confirmed by a voice message.

### 3.10 Set up menu (configuration menu)

The configuration menu gives access to more advanced settings for the headset. This menu is accessed in power off mode by pressing the PTT auxiliary button (A:16) and the On/Off/Mode button (A:10) at the same time. To exit the set up menu press and hold the On/Off/Mode button (A:10) for 2 seconds and the headset will be turned off.

#### 3.10.1 Busy channel lockout (BCLO)

This menu setting lets you change the way the headset reacts when you try to transmit on a busy channel. There are two options to choose from: "carrier" and "sub channel" (code) with or without a warning tone. If you want the headset to respond to the carrier wave, select the "carrier" option; if you want it to react to the sub channel, choose the "sub channel" option. Press the + button (A:11) or – button (A:12) to select the BCLO setting. Each change is confirmed by a voice message.

#### 3.10.2 Max transmission time

This function lets you adjust the maximum transmission time. The time can be chosen between 30 seconds, up to 5 minutes and off-mode. Press the + button (A:11) or – button (A:12) to adjust the maximum transmission time. Each change is confirmed by a voice message.

#### 3.10.3 Automatic power off

The headset is switched off automatically when there is no activity (no button is pressed or no VOX transmission) for a set time. This time can be adjusted here (maximum time is 8 hours) or this function can be disabled. Press the + button (A:11) or – button (A:12) to adjust the automatic power off time. Each change is confirmed by a voice message.

#### 3.10.4 External mode

The external mode can be configured for different types of equipment that are connected to the headset. You can switch between external PTT mode, input source mode (e.g. FM/AM radio), phone mode (e.g. mobile phone, DECT phone), radio mode (external communication radio). Each has different functions. Press the + button (A:11) or – button (A:12) to select the function. Each change is confirmed by a voice message. **Warning! The output of the electrical audio circuit on this hearing protector may exceed the daily threshold for sound level.**

#### 3.10.5 Microphone input (microphone type)

LiteCom Plus is supplied with a dynamic microphone (MT7) as standard. However, you can use electret microphone (MT53) instead. The microphone setting can be changed here. It is also possible to switch off the microphone and just use the headset for listening.

Press the + button (A:11) or – button (A:12) to select the required microphone. Each change is confirmed by a voice message.

#### 3.10.6 Microphone mute (to the external output)

When you use PTT transmission with the built in communication radio this prevents sound from the speech microphone from being sent to the external output. This menu setting lets you switch this function on or off. Press the + button (A:11) or – button (A:12) to switch this function on or off. Each change is confirmed by a voice message.

#### 3.10.7 External jack level control

This function permits automatic level control for the incoming signal from external equipment. Press the + button (A:11) or – button (A:12) to switch this function on or off. Each change is confirmed by a voice message.



### 3.10.8 Menu return

If the user does not press any button for 7 seconds the headset will return to the first menu level (surround). This function can be switched on or off in this menu. Press the + button (A:11) or – button (A:12) to choose the desired setting. A voice message confirms the change.

### 3.10.9 Restore dealer defaults (resetting)

To restore the factory default settings, press and hold the PTT auxiliary (A:16) for 2 seconds. This is confirmed by the voice message “restored factory defaults”.

### 3.11 PTT (Push-to-talk)

Press and hold the PTT button (A:15) to transmit manually using the radio. When the radio is transmitting or receiving the button (A:10) will flash rapidly. PTT transmission works at all times, regardless of the BCLO and settings (see 3.8 VOX and 3.10.1 Busy channel lockout).

## 4. IMPORTANT USER INFORMATION

It is recommended that the wearer ensure that:

- The ear-muffs are fitted, adjusted and maintained in accordance with the manufacturer’s instructions.
- The ear-muffs are worn at all times in noisy surroundings.
- The ear-muffs are regularly inspected for serviceability.

### Warning!

**If the recommendations above are not adhered to, the protection afforded by the ear-muffs will be severely impaired.**

- This product may be adversely affected by certain chemical substances. Further information should be sought from the manufacturer.
- Ear-muffs, and in particular cushions, may deteriorate with use and should be examined at frequent intervals for cracking and leakage, for example.
- The fitting of hygiene covers to the cushions may affect the acoustic performance of the earmuffs.
- This ear-muff is provided with level-dependent attenuation. The wearer should check correct operation before use. If distortion or failure is detected, the wearer should refer to the manufacturer’s advice for maintenance and replacement of the battery.
- This ear-muff is provided with electrical audio input. The wearer should check correct operation before use. If distortion or failure is detected, the wearer should refer to the manufacturer’s advice.
- Follow the advice in this manual on maintaining and replacing batteries.

**Warning! Performance may deteriorate with battery usage. The typical period of continuous use that can be expected from the earmuff battery is 20 hours.**

**Warning! The output of the level-dependent circuit of this hearing protector may exceed the external sound level.**

**Warning! The output of the electrical audio circuit of this hearing protector may exceed the daily limit sound level.**

## 5. MAINTENANCE (figure J)

### 5.1. Removing/replacing ear cushions

(J:1) Slide your fingers under the edge of the ear cushion and pull straight out.

(J:2) Insert a new ear cushion by pressing until it snaps into place (J:3).

### 5.2 Cleaning

Remove the ear cushions (A:5) and attenuation cushions (A:6) if you have been wearing the hearing protector for a long time or if moisture has gathered inside the cups. Clean and disinfect the cups, headband and ear cushions regularly with soap and warm water. Make sure the soap is known not to be harmful to the wearer. Allow the hearing protector to dry before you use it again.

**Note!** Do not immerse the hearing protector in water!

### 5.3 Storage and operating temperature

Remove the batteries before storing the product. Do not store the hearing protector at temperatures above +131°F (+55°C), (for example on a dashboard, parcel shelf or window sill), or at temperatures below -40°F (-40°C). Do not use the hearing protector at temperatures above +131°F (+55°C), or below -4°F (-20°C).

## 6. FCC Regulations and Licensing Application Information

### 6.1 FCC Warning

This device complies with part 15 of the FCC Rules. Operation is subject to the following two conditions:

- (1) This device may not cause harmful interference, and
- (2) this device must accept any interference received, including interference that may cause undesired operation. Any Changes or modifications not expressly approved by the party responsible for compliance could void the user's authority to operate the equipment. Before any station transmits on any channel authorized in the GMRS from an point (a geographical location) within or over the territorial limits of any area where radio services are regulated by the FCC, the responsible party must obtain a license (a written authorization from the FCC for a GMRS system).

### 6.2 FCC Radiation Exposure Statement

This equipment complies with FCC radiation exposure limits set forth for an uncontrolled environment. This transmitter must not be co-located or operating in conjunction with any other antenna or transmitter. Do not transmit for more than 50% of the total transceiver use time; transmitting over 50% of the total use time may exceed the limits in accordance to the FCC RF exposure requirements. Nominal transceiver operation is 5% transmission time, 5% reception time and 90% stand-by time.

### 6.3 IC Warning

This device complies with Industry Canada license-exempt RSS standard(s). Operation is subject to the following two conditions:

- (1) This device may not cause interference and
- (2) this device must accept any interference, including interference that may cause undesired operation of the device.

Under Industry Canada regulations, this radio transmitter may only operate using an antenna of a type and maximum (or lesser) gain approved for the transmitter by Industry Canada. To reduce potential radio interference to other users, the antenna type and its gain should be so chosen that, the equivalent isotropically radiated power (e.i.r.p.) is not more than that necessary for successful communication.

## 7. CAUTION

When set to full gain the earphones can produce an equivalent sound level of up to 87dB(A). This is considered safe for daily 8-hours use, as long as the time spent in receiving mode does not exceed 2,5 hours. If the time spent listening to the earphones exceeds 2,5 hours per day the gain setting must be reduced below maximum. One step below maximum gain produces an equivalent sound level of 82 dB(A), considered safe even if used in the listen mode, in noise, for a full 8-hours day. If after wearing this device, tinnitus (ringing or buzzing in the ears) is heard, or your hearing seems muffled or dulled, or for any other reason you suspect a hearing problem, the volume levels should be reduced and the fit, condition, and adequacy of this device should be checked for the noise in which it is being worn. If the condition persists see an audiologist or physician for a professional review.

## 8. SPARE PARTS/ACCESSORIES

### 3M™ Peltor™ HY79 Hygiene kit

Replaceable hygiene kit consisting of two attenuation cushions, two foam rings and two snap-in ear cushions. Replace at least twice a year to ensure constant attenuation, hygiene and comfort.

### 3M™ Peltor™ HY100A Single-use protectors

A single-use protector that is easy to fit to the ear cushions. Pack of 100 pairs.

### 3M™ Peltor™ HYM1000 Microphone protector

Moisture-resistant and wind-resistant hygienic tape that protects the speech microphone and extends its life at the same time. Pack of 16 feet (5 meters) is sufficient for around 50 replacements.

### 3M™ Peltor™ MT7N-02 Dynamic microphone

Supplied as standard with product.

### 3M™ Peltor™ M42/1 Wind shield for microphone dynamic microphone

### 3M™ Peltor™ ACK081 Battery

Supplied as standard with product.

**3M™ Peltor™ AL2AI Charging cable**

USB cable connecting to ACK081

**3M™ Peltor™ FR08 Power supply**

Power supply for AL2AI/ ACK081

**3M™ Peltor™ FL5602 External PTT**

Push-To-Talk button with connection cable for external control of transmission with the built-in communication radio.

**3M™ Peltor™ M60/2 Wind protection** for microphones with level dependent function for ambient listening

Effective against wind noise; enhances life span and protects the microphones. One pair per pack.

**3M™ Peltor™ FL6CS Connecting cable**

With 2.5 mm stereo connector for use with DECT and mobile telephones.

**3M™ Peltor™ FL6CT Connecting cable**

Listening cable with a 3.5 mm mono connector for external equipment (e.g. communicatio radio).

**3M™ Peltor™ FL6BS Connecting cable**

Listening cable with a 2.5 mm mono connector for external equipment (e.g. communicatio radio).

**3M™ Peltor™ FL6BR Connecting cable**

With Peltor J11 connector (type Nexus TP-120) for use with a Peltor adapter and an external communication radio.

**3M™ Peltor™ MT90-02 Throat microphone**

Dynamic laryngophone.

**Important Notice**

3M does not accept liability of any kind, be it direct or consequential (including, but not limited to, loss of profits, business and/or goodwill) arising from reliance upon any information herein provided by 3M. The user is responsible for determining the suitability of the products for their intended use. Nothing in this statement will be deemed to exclude or restrict 3M's liability for death or personal injury arising from its negligence.

Peltor™ is a brand owned by 3M, St. Paul, MN 55144-1000, USA.

## 3M™ Peltor™ LiteCom Plus

Protecteurs d'oreilles avec radio de communication intégrée, fonction dépendante des niveaux pour l'écoute ambiante et possibilité de brancher du matériel externe. Lire attentivement ces directives avant d'utiliser les protecteurs d'oreilles et les conserver pour consultation ultérieure.

### 1. Composants

#### 1.1 Serre-tête (figure A)

- (A:1) Serre-tête
- (A:2) Rembourrage de serre-tête (feuille de PVC)
- (A:3) Broche de serre-tête (acier inoxydable)
- (A:4) Fixation à deux points (POM)
- (A:5) Coussinet de coquille (feuille de PVC et mousse de polyuréthane)
- (A:6) Coussinet d'atténuation (mousse de polyuréthane)
- (A:7) Coquille
- (A:8) Microphone pour fonction dépendante des niveaux pour écoute ambiante
- (A:9) Microphone de communication (microphone dynamique)
- (A:10) On/Off/Mode (marche/arrêt/mode)
- (A:11) +
- (A:12) –
- (A:13) Antenne
- (A:14) Entrée du microphone de communication (J22)
- (A:15) Bouton PTT (appuyer pour parler) pour la radio de communication intégrée
- (A:16) Auxiliaire PTT Bouton (appuyer pour parler) pour matériel externe (A:17)
- (A:17) Entrée/sortie externe (p. ex., pour for radio de communication externe, téléphone externe)
- (A:18) Pile au lithium-ion (rechargeable)

#### 1.2 Fixation de casque (figure B)

- (B:1) Bras de soutien des coquilles (acier inoxydable)

#### 1.3 Serre-nuque (figure C)

- (C:1) Broche de serre-nuque (acier inoxydable)
- (C:2) Gaine de serre-nuque (POX)

## 2. MISE EN PLACE ET AJUSTEMENT

Remarque : Éloigner les cheveux des oreilles pour que les coussinets de coquille s'ajustent fermement (A:5).

Les branches de lunettes doivent être aussi fines que possible et le plus près possible de la tête pour minimiser les fuites acoustiques.

#### 2.1 Serre-tête (figure D)

- (D:1) Glisser les coquilles vers l'extérieur (A:7). Faire pivoter la partie supérieure du serre-tête vers l'extérieur pour que les broches soient à l'extérieur des broches serre-tête (A:3).
- (D:2) Régler la hauteur des coquilles en les faisant glisser vers le haut ou vers le bas en maintenant le serre-tête en place.
- (D:3) Bien placer le serre-tête sur le dessus de la tête.

#### 2.2 Fixation de casque (figure E)

- (E:1) Insérer la fixation de casque dans la fente sur le casque et enclencher.
- (E:2) Mode utilisation. Pour passer du mode ventilation au mode utilisation, appuyer sur les broches du serre-tête vers l'intérieur jusqu'à entendre un déclic de chaque côté. En mode utilisation, s'assurer que les coquilles et les broches du serre-tête n'exercent pas de pression contre le bord du casque pour éviter les pertes d'atténuation du bruit.
- (E:3) Mode ventilation. Éviter de placer les coquilles contre le casque, sous peine de nuire à la ventilation (E:4).

## 3. UTILISATION ET FONCTIONS

#### 3.1 Insertion de la pile

Insérer la pile rechargeable (ACK081) dans son logement. Pousser sur les pinces.

Un niveau de pile faible est signalé par le message vocal : « low battery » (pile faible) répété aux cinq minutes. Si la pile n'est pas remplacée, l'avertissement « battery empty » (pile déchargée) se fera éventuellement entendre. Par la suite, l'unité s'éteindra automatiquement. Remarque : Pour ce produit, il faut utiliser la pile ci-dessous. Pile ACK081 Peltor 3M chargée avec un câble AL2AI Peltor 3M branché au bloc d'alimentation FR08 Peltor 3M. Remarque : Une pile faible affectera le rendement.

### 3.2 Recharge de la pile

Insérer un outil non coupant sous le bord de la pince et tirer vers le haut, vers l'extérieur. Retirer la pile. Il est possible de la charger séparément ou en la laissant dans son logement.

### 3.3 Mise sous tension et hors tension du casque d'écoute

Appuyer deux secondes sur le bouton On/Off/Mode (marche/arrêt/mode) (A:10) pour mettre le casque d'écoute sous tension ou hors tension. Un message vocal confirmera l'opération. À la mise hors tension, le bouton commencera à clignoter. À la mise hors tension, le dernier réglage est toujours enregistré.

Remarque : On peut modifier la mise hors tension automatique après deux heures (réglage en usine) dans le menu de configuration. Le message vocal suivant vient signaler la mise hors tension automatique : « Automatic power off », suivi d'une série de bips courts pendant dix secondes, puis le casque est mis hors tension.

### 3.4 Parcourir le menu

Appuyer brièvement sur le bouton On/Off/Mode (A:10) pour parcourir le menu. Un message vocal confirme chaque étape.

### 3.5 Volume ambiant (fonction dépendante des niveaux pour le son ambiant)

Appuyer sur le bouton + (A:11) ou - (A:12) pour régler le volume de son ambiant. Un message vocal confirme chaque changement. Il y a six niveaux de réglage du volume, le 6e permet un volume maximal de 82dB. Pour désactiver cette fonction, appuyer deux secondes sur le bouton - (A:12). Le message vocal « Surround volume off » (volume ambiant désactivé) vient confirmer la désactivation. Appuyer sur le bouton + (A:11) pour réactiver la fonction. Remarque : Lorsque cette fonction est désactivée, on n'entend plus de son ambiant, ce qui peut être dangereux.

### 3.6 Volume de la radio (volume de la radio de communication intégrée)

Appuyer sur le bouton + (A:11) ou - (A:12) pour régler le volume sonore. Un message vocal confirme chaque changement. On peut choisir parmi six niveaux de volume. Pour désactiver cette fonction, appuyer deux secondes sur le bouton - (A:12). Le message vocal « Radio volume off » (volume radio désactivé) vient confirmer la désactivation. Appuyer sur le bouton + (A:11) pour réactiver la fonction. Remarque : Lorsque le volume est désactivé, aucune communication par radio ne peut être entendue. Remarque : Lorsque le volume est désactivé, tous les menus applicables sont cachés.

### 3.7 Canal (fréquence radio)

Appuyer sur le bouton + (A:11) ou - (A:12) pour régler la fréquence. Un message vocal confirme chaque changement. MT7H7\*4610-NA = 22 canaux, voir le tableau F:1 fréquences radio (FRS/GMRS). MT7H7\*4610-NA = 8 canaux, voir le tableau F:2 fréquences radio (BRS).

### 3.8 Transmission à commande vocale

La transmission à commande vocale permet au casque radio bidirectionnelle LiteCom Plus de transmettre automatiquement les sons dépassant un certain seuil qui atteignent le microphone. La transmission radio est alors possible sans appuyer sur le bouton PTT (A:15).

Appuyer sur le bouton + (A:11) ou - (A:12) pour régler la sensibilité de la transmission à commande vocale. Un message vocal confirme chaque changement. On peut choisir parmi cinq niveaux ou désactiver la fonction. Un niveau faible facilite la transmission. Pour désactiver cette fonction, appuyer deux secondes sur le bouton - (A:12). Le message « VOX off » (transmission à commande vocale désactivée) vient confirmer la désactivation. Il faut alors utiliser le bouton PTT (A:15) pour transmettre. Appuyer sur le bouton + (A:11) pour réactiver la fonction. On peut également activer ou désactiver la transmission à commande vocale en appuyant brièvement deux fois sur le bouton PTT. Un message vocal confirme le réglage en cours de la transmission à commande vocale.

La radio est dotée d'une fonction verrouillage de canal occupé qui prévient l'utilisation de la transmission à commande vocale si le canal est utilisé pour une autre transmission. Un signal sonore indique que le canal est déjà utilisé. Remarque : Pour activer la transmission à commande vocale, le microphone de communication (A:9) doit être très près de la bouche (1 à 3 mm (figure G)). On entendra la voix de l'utilisateur dans le casque d'écoute lorsque la radio transmet.

### 3.9 Sous-menu

Le sous-menu sert à accéder aux fonctions qui ne doivent être réglées qu'à l'occasion. Pour y accéder, appuyer simultanément une seconde sur le bouton + (A:11) et le bouton - (A:12). Pour revenir au menu principal, tenir simultanément enfoncés les boutons + (A:11) et - (A:12) encore une fois ou attendre 10 secondes sans toucher aux boutons pour y revenir automatiquement.

### 3.9.1 Squelch (silencieux) (réduction du sifflement)

« Squelch » signifie qu'il n'y a pas de sifflement de fond dans les écouteurs lorsque le signal entrant est sous le seuil du silencieux établi.

Appuyer sur le bouton + (A:11) ou - (A:12) pour régler le niveau de silencieux. Un message vocal confirme chaque changement. On peut choisir parmi cinq niveaux ou désactiver la fonction. Un seuil de silencieux faible peut prolonger la portée. Pour désactiver cette fonction, appuyer deux secondes sur le bouton - (A:12). Le message vocal « squelch off » (silencieux désactivé) vient confirmer la désactivation. Appuyer sur le bouton + (A:11) pour réactiver la fonction.

### 3.9.2 Sous-canal (silencieux sélectif)

Lorsque le sous-canal est activé, un code sonore, transmis avec la communication, sert à « ouvrir » le récepteur. Cette fonction permet à plusieurs groupes d'utilisateur d'utiliser le même canal sans entendre d'autres groupes. Ce produit est compatible avec le silencieux de sous-porteuse (tableau H) et le système à code numérique (tableau I), ce qui signifie qu'il y a 121 codes auxquels on a assigné les numéros 1 à 121. Toute communication sur un canal peut être entendue si cette fonction est désactivée.

### 3.9.3 Puissance de sortie

Il y a deux niveaux de puissance de sortie, fort et faible. Utiliser le niveau faible dans la mesure du possible pour maximiser la durée d'utilisation. Appuyer sur le bouton + (A:11) ou - (A:12) pour choisir un niveau de puissance. Un message vocal confirme chaque changement.

### 3.10 Menu de configuration

Le menu de configuration donne accès à d'autres réglages avancés du casque d'écoute. On y accède en mode hors tension en appuyant simultanément sur le bouton auxiliaire PTT (A:16) et le bouton On/Off/Mode (A:10). Pour sortir du menu, appuyer 2 secondes sur le bouton On/Off/Mode (A:10) et le casque d'écoute sera mis hors tension.

#### 3.10.1 Verrouillage de canal occupé

Ce réglage de menu permet changer la réponse du casque d'écoute lorsqu'on essaie de transmettre sur un canal occupé. Il y a deux options : « carrier » (fréquence porteuse) et « sub channel » (sous-canal) [code], avec ou sans avertissement sonore. Si on veut que le casque d'écoute réponde à la fréquence porteuse, sélectionner « carrier »; pour la réponse au sous-canal, choisir « sub channel ». Appuyer sur le bouton + (A:11) ou - (A:12) pour choisir le réglage BCLO. Un message vocal confirme chaque changement.

#### 3.10.2 Durée de transmission maximale

Cette fonction permet de régler la durée de transmission maximale. La durée peut être réglée entre 30 secondes et 5 minutes, ainsi qu'en mode désactivée. Appuyer sur le bouton + (A:11) ou - (A:12) pour régler la durée maximale. Un message vocal confirme chaque changement.

#### 3.10.3 Mise hors tension automatique

Après un délai d'inactivité prédéterminé, le casque d'écoute est mis hors tension automatiquement (sans toucher à un bouton ou sans transmission à commande vocale). On règle ce délai ici (maximum de 8 heures) ou on peut désactiver cette fonction. Appuyer sur le bouton + (A:11) ou - (A:12) pour régler le délai de mise hors tension automatique. Un message vocal confirme chaque changement.

#### 3.10.4 Mode externe

Le mode externe se configure pour divers types de matériel branché au casque d'écoute. On peut commuter entre les modes PTT externe, source d'entrée (p. ex., radio AM/FM), téléphone (p. ex., téléphone mobile, DECT) et radio (radio de communication externe). Chacun est doté de fonctions différentes. Appuyer sur le bouton + (A:11) ou - (A:12) pour sélectionner une fonction. Un message vocal confirme chaque changement. Mise en garde! La sortie du circuit audio électrique de ces protecteurs d'oreilles peut dépasser le seuil quotidien de niveau sonore.

#### 3.10.5 Entrée de microphone (type de microphone)

Le casque radio LiteCom Plus est doté, de série, d'un microphone dynamique (MT7). Mais on peut utiliser un microphone à électret (MT53) à la place. Le réglage du microphone se modifie à cet endroit. On peut également désactiver le microphone et utiliser le casque d'écoute seulement pour l'écoute.

Appuyer sur le bouton + (A:11) ou - (A:12) pour sélectionner le microphone désiré. Un message vocal confirme chaque changement.

### 3.10.6 Microphone en sourdine (pour la sortie externe)

Lorsqu'on utilise la transmission PTT avec la radio de communication intégrée, le son du microphone n'est pas envoyé vers la sortie externe. Le menu permet d'activer ou de désactiver cette fonction en appuyant sur le bouton + (A:11) ou - (A:12). Un message vocal confirme chaque changement.

### 3.10.7 Réglage de niveau de prise externe

Cette fonction active le réglage de niveau automatique pour le signal entrant depuis le matériel externe. Appuyer sur le bouton + (A:11) ou - (A:12) pour activer ou désactiver cette fonction. Un message vocal confirme chaque changement.

### 3.10.8 Retour au menu

Si on n'appuie sur aucun bouton pendant 7 secondes, le casque d'écoute retourne au premier niveau de menu (ambiant). Ce menu permet d'activer ou de désactiver cette fonction. Appuyer sur le bouton + (A:11) ou - (A:12) pour choisir le réglage désiré. Un message vocal confirme la modification.

### 3.10.9 Restauration des réglages par défaut (réinitialisation)

Pour revenir aux réglages par défaut, appuyer 2 secondes sur le bouton auxiliaire PTT (A:16) qui sera confirmé par le message vocal « restored factory defaults » (réglages par défaut réinitialisés).

### 3.11 PTT (passage en émission)

Tenir le bouton PTT (A:15) enfoncé pour une transmission radio en manuel. En transmission ou en réception, le bouton (A:10) émet un clignotement rapide. Peu important le verrouillage de canal occupé et les réglages, la transmission PPT fonctionne en tout temps (voir 3.8 Transmission à commande vocale et 3.10.1 Verrouillage de canal occupé).

## 4. RENSEIGNEMENTS IMPORTANTS

### Consignes recommandées à l'utilisateur

- Porter, ajuster et entretenir les protecteurs d'oreilles conformément aux directives du fabricant.
- Toujours porter les protecteurs d'oreilles dans les environnements bruyants.
- Inspecter régulièrement le fonctionnement des protecteurs d'oreilles.

### Mise en garde!

**Toute omission envers ces recommandations réduira considérablement la protection qu'offrent ces protecteurs d'oreilles.**

- Certaines substances chimiques peuvent endommager ce produit. Pour en savoir davantage, consulter le fabricant.
- Les protecteurs d'oreilles, surtout les coussinets, peuvent se dégrader à l'usage; il faut donc les inspecter fréquemment pour détecter la présence de fissures et de fuites.
- L'ajustement de l'enveloppe hygiénique des coussinets peut nuire au rendement acoustique des protecteurs d'oreilles.
- Ces protecteurs d'oreilles ont une fonction d'atténuation selon le niveau sonore. L'utilisateur doit vérifier le bon fonctionnement avant l'utilisation. S'il y a des distorsions ou des défaillances, l'utilisateur doit s'adresser au fabricant pour obtenir des conseils relatifs à l'entretien ou au remplacement de la pile.
- Ces protecteurs d'oreilles sont dotés d'une entrée audio électrique. L'utilisateur doit vérifier le bon fonctionnement avant l'utilisation. S'il y a distorsion ou défaillance, l'utilisateur consultera le fabricant.
- Suivre les consignes du présent manuel au sujet de l'entretien et du remplacement de la pile.

### Mise en garde!

**La décharge graduelle de la pile affectera le rendement. La durée d'utilisation continue habituelle prévue pour la pile est de 20 heures.**

### Mise en garde!

**La sortie du circuit dépendant du niveau sonore peut excéder le seuil quotidien de niveau sonore externe.**

### Mise en garde!

**La sortie du circuit audio électrique de ces protecteurs d'oreilles peut excéder le seuil quotidien de niveau sonore.**

## 5. ENTRETIEN (figure J)

### 5.1. Retrait et remplacement des coussinets de coquille

(J:1) Glisser les doigts sous le bord des coussinets et tirer.

J:2) Insérer le coussinet neuf en appuyant dessus pour qu'il s'enclenche en place (J:3).

## 5.2 Nettoyage

Retirer les coussinets de coquille (A:5) et d'atténuation (A:6) si on porte les protecteurs d'oreilles depuis longtemps ou si l'humidité s'est accumulée dans les coquilles. Nettoyer et désinfecter régulièrement les coquilles, le serre-tête et les coussinets de coquille à l'eau tiède et au savon. S'assurer que le savon n'est pas nocif pour l'utilisateur. Laisser sécher les protecteurs d'oreilles avant de les utiliser.

Remarque : Ne pas immerger les protecteurs d'oreilles dans l'eau!

## 5.3 Température d'entreposage et de fonctionnement

Retirer la pile avant d'entreposer le produit. Ne pas entreposer les protecteurs d'oreilles à une température supérieure à 55 °C (131 °F) (tableau de bord, plage arrière ou rebord d'une fenêtre) ou inférieure à -40 °C (-40 °F). Ne pas utiliser les protecteurs d'oreilles à une température supérieure à 55 °C (131 °F) ou inférieure à -20 °C (-4 °F).

## 6. FCC Regulations and Licensing Application Information

### 6.1 FCC Warning

This device complies with part 15 of the FCC Rules. Operation is subject to the following two conditions:

- (1) This device may not cause harmful interference, and
- (2) this device must accept any interference received, including interference that may cause undesired operation. Any Changes or modifications not expressly approved by the party responsible for compliance could void the user's authority to operate the equipment. Before any station transmits on any channel authorized in the GMRS from an point (a geographical location) within or over the territorial limits of any area where radio services are regulated by the FCC, the responsible party must obtain a license (a written authorization from the FCC for a GMRS system).

### 6.2 FCC Radiation Exposure Statement

This equipment complies with FCC radiation exposure limits set forth for an uncontrolled environment. This transmitter must not be co-located or operating in conjunction with any other antenna or transmitter. Do not transmit for more than 50% of the total transceiver use time; transmitting over 50% of the total use time may exceed the limits in accordance to the FCC RF exposure requirements. Nominal transceiver operation is 5% transmission time, 5% reception time and 90% stand-by time.

### 6.3 IC Warning

Le présent appareil est conforme aux CNR d'Industrie Canada applicables aux appareils radio exempts de licence. L'exploitation est autorisée aux deux conditions suivantes:

- (1) l'appareil ne doit pas produire de brouillage, et
- (2) l'utilisateur de l'appareil doit accepter tout brouillage radioélectrique subi, même si le brouillage est susceptible d'en compromettre le fonctionnement

Conformément à la réglementation d'Industrie Canada, le présent émetteur radio peut fonctionner avec une antenne d'un type et d'un gain maximal (ou inférieur) approuvé pour l'émetteur par Industrie Canada.

Dans le but de réduire les risques de brouillage radioélectrique à l'intention des autres utilisateurs, il faut choisir le type d'antenne et son gain de sorte que la puissance isotrope rayonnée équivalente (p.i.r.e.) ne dépasse pas l'intensité nécessaire à l'établissement d'une communication satisfaisante.

## 7. CAUTION

When set to full gain the earphones can produce an equivalent sound level of up to 87dB(A). This is considered safe for daily 8-hours use, as long as the time spent in receiving mode does not exceed 2,5 hours. If the time spent listening to the earphones exceeds 2,5 hours per day the gain setting must be reduced below maximum. One step below maximum gain produces an equivalent sound level of 82 dB(A), considered safe even if used in the listen mode, in noise, for a full 8-hours day.

If after wearing this device, tinnitus (ringing or buzzing in the ears) is heard, or your hearing seems muffled or dulled, or for any other reason you suspect a hearing problem, the volume levels should be reduced and the fit, condition, and adequacy of this device should be checked for the noise in which it is being worn. If the condition persists see an audiologist or physician for a professional review.



## PIÈCES DE RECHANGE ET ACCESSOIRES

### Trousse d'hygiène HY79 3M™ Peltor™

Contenu de la trousse d'hygiène de rechange : 2 coussinets d'atténuation, 2 anneaux de mousse et 2 coussinets de coquille à enclenchement. Remplacer au moins aux deux ans pour assurer une atténuation, une hygiène et un confort constants.

### Protecteurs à usage unique HY100A 3M™ Peltor™

Protecteurs à usage unique qui se fixent facilement aux coussinets de coquille. Paquet de 100 paires.

### Protecteur de microphone HYM1000 3M™ Peltor™

Ruban hydrofuge et résistant au vent qui protège le microphone de communication et en prolonge la durée utile. Le paquet de 5 mètres suffit à environ 50 remplacements.

### Microphone dynamique MT7N-02 3M™ Peltor™

Fourni de série avec le produit.

### Écran anti-vent pour microphone dynamique M42/1 3M™ Peltor™

### Pile ACK081 3M™ Peltor™ C

Fourni de série avec le produit.

### Câble de recharge AL2AI 3M™ Peltor™

Câble USB à relier à la pile ACK081

### Bloc d'alimentation FR08 3M™ Peltor™

Bloc d'alimentation pour câble de recharge AL2AI et pile ACK081

### Bouton PTT externe FL5602 3M™ Peltor™

Bouton de passage en émission avec câble de connexion pour commande de transmission externe avec radio de communication intégrée.

### Bonnette pare-vent M60/2 3M™ Peltor™

pour microphones avec fonction dépendante des niveaux sonores pour écoute ambiante  
Efficace contre le bruit du vent, protège les microphones et prolonge leur durée utile. Une paire par paquet.

### Câble de connexion FL6CS 3M™ Peltor™

Avec connecteur stéréo de 2,5 mm pour téléphones mobiles et DECT

### Câble de connexion FL6CT 3M™ Peltor™

Câble d'écoute avec connecteur mono de 3,5 mm mono pour matériel externe (p. ex., radio de communication).

### Câble de connexion FL6BS 3M™ Peltor™

Câble d'écoute avec connecteur mono de 2,5 mm mono pour matériel externe (p. ex., radio de communication).

### Câble de connexion FL6BR 3M™ Peltor™

Avec connecteur J11 Peltor (type Nexus TP-120) pour adaptateur Peltor et radio de communication externe.

### Laryngophone MT7N-02 3M™ Peltor™

Laryngophone dynamique

#### Avis important

3M n'accepte aucune responsabilité quelle qu'elle soit, directe ou indirecte (y compris, mais sans s'y limiter, la perte de profits, de revenus et/ou d'achalandage) découlant de l'utilisation des renseignements fournis aux présentes par 3M. Il incombe à l'utilisateur de s'assurer que le produit convient à l'usage auquel il le destine. Aucun élément de la présente déclaration n'est réputé exclure ou limiter la responsabilité de 3M en cas de décès ou de blessures découlant de sa négligence. La marque Peltor appartient à 3M, St. Paul, MN 55144-1000, USA.

Contact / Address Info

**3M**

Personal Safety Division  
3M Center  
Building 235-2W-70  
St. Paul, MN 55144-1000

For More Information:

[www.3M.com/Peltor](http://www.3M.com/Peltor)  
Technical Assistance (U.S.A.)  
1-800-665-2942  
Customer Service (U.S.A.)  
1-800-328-1667

Please recycle. Printed in Sweden.

© 3M 2013. All rights reserved. 3M is a trademark of 3M Company, under license in Canada.  
Peltor is a trademark of 3M Svenska AB used under license by 3M.