

TECHNISCHE DATEN / TECHNICAL DATA / SPÉCIFICATIONS / DATOS TÉCNICOS

Modell / Model / Modèle / Modelo	WMS40 MINI
Typ / Type / Type / Tipo	Drahtloses Mikrofonsystem / Wireless Microphone System / Système microphone sans fil / Sistema de microfonía inalámbrica
Drahtloskanäle pro Gerät / Wireless channels within device / Canaux sans fil par appareil / Canales inalámbricos por dispositivo	1
Audioübertragungsbandbreite / Audio bandwidth / Bande passante audio / Ancho de banda de transmisión de audio	30 - 20.000 Hz (+/- 3 dB)
Klirrfaktor bei 1 kHz / THD at 1 kHz / Facteur de distortion pour 1 kHz / Coeficiente de distorsión a 1 kHz	0,8 %
Signal/Rauschabstand / Signal/noise ratio / Rapport signal/bruit / Relación señal/ruido	107 db(A)
Sendeleistung / Transmission power / Puissance d'émission / Potencia de transmisión	10 mW
Reichweite (Sichtverbindung) / Radio range (line of sight) / Portée (propagation en ligne droit) / Alcance (contacto visual)	20 m (65 ft.)
Spannungsversorgung / Power requirement / Tension d'alimentation / Tensión de alimentación	HT40 MINI, PT40 MINI: 1x 1,5 V Batterie Größe AA / 1x 1.5 V AA size battery / 1x pile 1,5 V type AA / 1x pila de 1,5 V tamaño AA
Betriebsdauer / Battery life / Autonomie / Horas de servicio	30 h
Audioausgang / Audio outputs / Sortie audio / Salida de audio	SR40 MINI: 1x 6,3 mm Klinke symmetrisch / 1x balanced ¼" (6.3 mm) jack / 1x prise jack symétrique 6,3 mm / 1x 6,3 mm jack balanceado
Betriebstemperatur / Operating temperature range / Plage des températures de fonctionnement / Gama de temperaturas de funcionamiento	-10 - 55 °C (14 - 131 °F)
Abmessungen / Dimensions / Dimensions / Dimensiones	SR40 MINI: 133 x 132 x 42 mm (5.24 x 5.20 x 1.65") HT40 MINI: 230 x 52,5 mm (9.06 x 2.07") PT40 MINI: 75 x 65 x 22 mm (2.95 x 2.36 x 0.87")
Nettogewicht / Net weight / Poids net / Peso neto	SR40 MINI: 464 g (16.4 oz), HT40 MINI: 192 g (6.8 oz), PT40 MINI: 54 g (1.9 oz)

KONFORMITÄTSEKTLÄRUNG / DECLARATION OF CONFORMITY / DÉCLARATION DE CONFORMITÉ / DECLARACIÓN DE CONFORMIDAD

- DE** Dieses Produkt entspricht den in der Konformitätserklärung angegebenen Normen. Sie können die Konformitätserklärung auf www.akg.com herunterladen oder per E-Mail an sales@akg.com anfordern.
- EN** This product conforms to the standards listed in the Declaration of Conformity. To order a free copy of the Declaration of Conformity, visit www.akg.com or contact sales@akg.com.
- FR** Ce produit est conforme aux normes citées dans la Déclaration de Conformité, dont vous pouvez prendre connaissance en consultant le site www.akg.com ou en adressant un e-mail à sales@akg.com.
- ES** Este aparato corresponde a las normas citadas en la declaración de conformidad. Esta última está disponible en el sitio www.akg.com o puede ser solicitada al correo electrónico sales@akg.com.

FCC STATEMENT

Only for frequencies designed for use in the USA.
(Receiver complies to Part 15, transmitter to Part 74):
This equipment has been tested and found to comply with the limits for a Class B digital device, pursuant to Parts 74 and 15 of the FCC Rules. These limits are designed to provide reasonable protection against harmful interference in a residential installation. This equipment generates, uses, and can radiate radio frequency energy and, if not installed and used in accordance with the instructions, may cause harmful interference to radio communications. However, there is no guarantee that interference will not occur in a particular installation. If this equipment does cause harmful interference to radio or television reception, which can be determined by turning the equipment off and on, the user is encouraged to try to correct the interference by one or more of the following measures:

- Reorient or relocate the receiving antenna.
- Increase the separation between the equipment and the receiver.
- Connect the equipment into an outlet on a circuit different from that to which the receiver is connected.
- Consult the dealer or an experienced radio/TV technician for help.

Shielded cables and I/O cords must be used for this equipment to comply with the relevant FCC regulations. Changes or modifications not expressly approved in writing by AKG Acoustics may void the user's authority to operate this equipment.

Warning: Using this equipment is subject to permission as required by law. Some countries may not require such permission. Please contact your local telecommunications authority for further information.



Printed in China (P.R.C.)

AKG ACOUSTICS GMBH LAXENBURGER STRASSE 254, 1230 VIENNA, AUSTRIA
AKG ACOUSTICS, U.S. 8500 BALBOA BOULEVARD, NORTHRIDGE, CA 93129, U.S.A.

© 2015 HARMAN International Industries, Incorporated. All rights reserved. AKG is a trademark of AKG Acoustics GmbH, registered in the United States and/or other countries. Features, specifications and appearance are subject to change without notice.

www.akg.com

08/15/5061614

QUICK
START
GUIDE

WMS40 MINI
WIRELESS MICROPHONE SYSTEM



BEDIENELEMENTE / CONTROLS / COMMANDES / CONTROLES: SR40 MINI - HT40 MINI - PT40 MINI

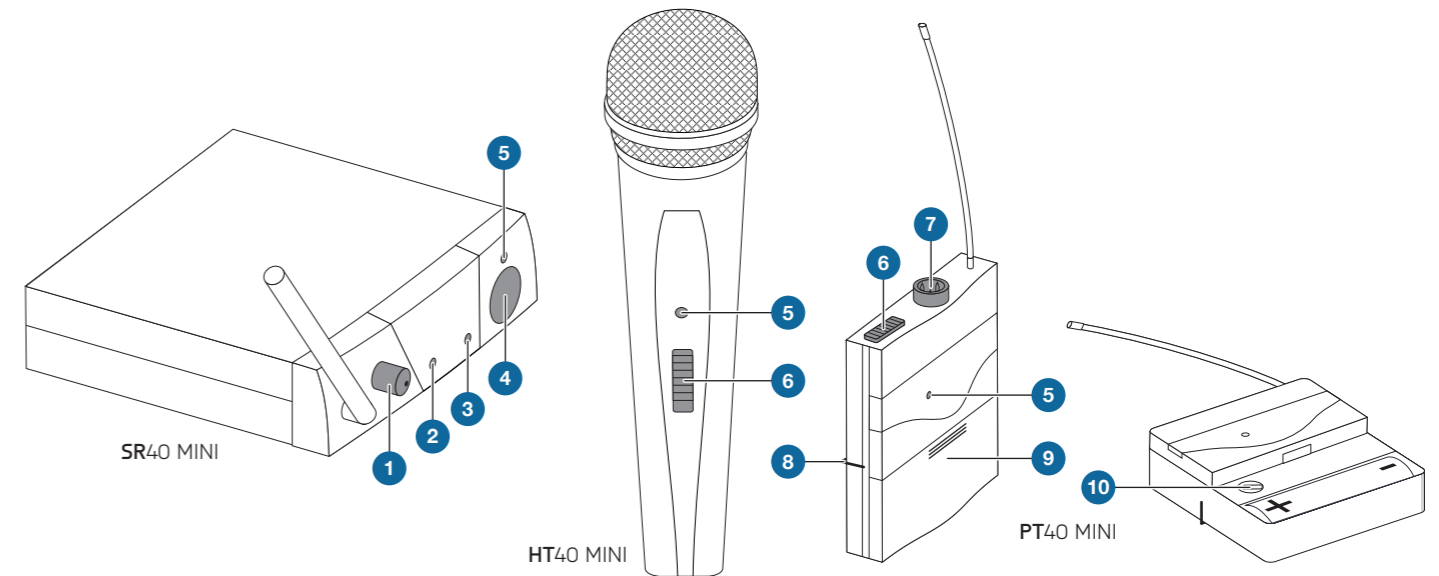

- | | | | |
|--|---|---|---|
| DE | EN | FR | ES |
| 1 Lautstärkereglер | Volume control | Contrôle de volume | Control de volumen |
| 2 RF OK leuchtet, wenn der Empfänger ein Signal ausreichender Stärke empfängt; bei keinem oder zu schwachem Signal leuchtet RF OK nicht | RF OK lights up if the receiver is receiving a sufficiently strong signal; RF OK will not light up if a signal is not being received or the signal is too weak | RF OK s'allume lorsque le récepteur reçoit un signal suffisamment puissant; en cas de signal absent ou faible, RF OK ne s'allume pas | RF OK se enciende cuando el receptor recibe una señal lo bastante fuerte; si no hay señal o ésta es muy débil, el RF OK no se enciende |
| 3 AF CLIP leuchtet wenn der Audiopegel zu hoch ist | AF CLIP lights up if the audio level is too high | AF CLIP s'allume lorsque le niveau sonore est trop fort | AF CLIP se enciende cuando los niveles de audio son demasiado elevados |
| 4 Ein/Aus Taste | On/Off button | Touche Marche/Arrêt | Tecla Con/Des |
| 5 Kontroll-LED für Betriebsbereitschaft und Batteriekapazität | LED indicating readiness for operation and battery capacity | LED de contrôle pour la disponibilité à l'usage et la capacité des piles | LED de control para la disponibilidad de servicio y la capacidad de la batería |
| 6 Ein/Aus Schieberegler mit MUTE-Funktion | On/Off slide control with MUTE function | Curseur Marche/Arrêt avec fonction MUTE | Control deslizante Conectar/Desconectar con función MUTE |
| 7 Mini-XLR-Eingangsbuchse | Mini-XLR input jack | Prise d'entrée mini XLR | Toma de entrada mini-XLR |
| 8 Gürtelspange | Belt clip | Clip de ceinture | Clip de cinturón |
| 9 Batteriefachdeckel | Battery compartment cover | Couvercle du compartiment à pile | Tapa de la batería |
| 10 GAIN Potentiometer zum Anpassen des Eingangspegels | GAIN potentiometer for adjusting the input level | Potentiomètre de GAIN pour adapter le niveau d'entrée | GAIN Potenciómetro para ajustar los niveles de entrada |

www.akg.com

SETUP

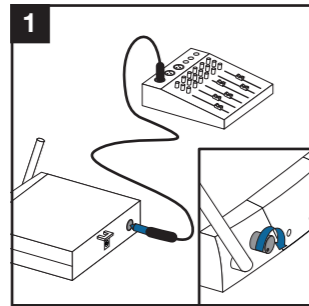
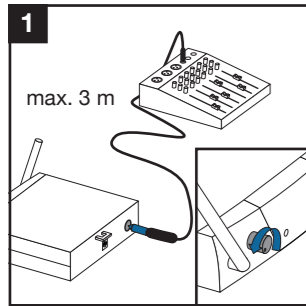

- DE** Empfänger an symmetrischen **ODER** asymmetrischen Eingang anschließen!
- EN** Connect receiver to a balanced **OR** unbalanced input!
- FR** Brancher le récepteur sur l'entrée symétrique **OU** asymétrique!
- ES** Conectar el receptor a la entrada balanceada **O** desbalanceada!

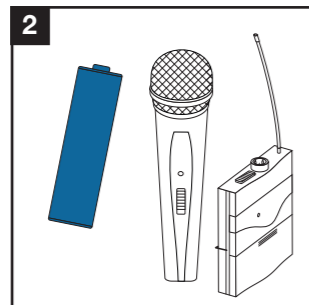
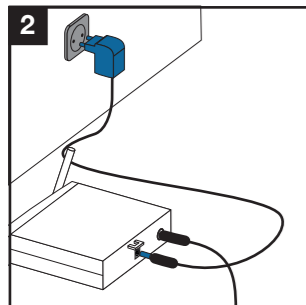

- DE** Empfänger an das Netz anschließen und Batterie in den Sender einlegen.
- EN** Connect receiver to the mains and insert battery in the transmitter.
- FR** Brancher le récepteur sur le réseau et introduire la pile dans l'émetteur.
- ES** Conectar el receptor a la red y colocar la batería en el transmisor.

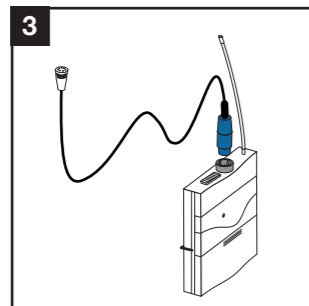
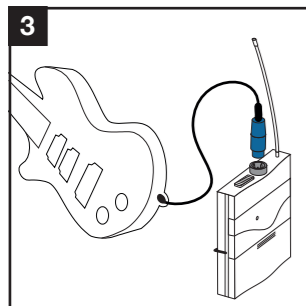

- DE** Instrument oder Mikrofon an den Mini-XLR-Stecker des Taschensenders anschließen.
- EN** Connect instrument or microphone to the mini-XLR jack of the bodypack transmitter.
- FR** Brancher l'instrument ou le microphone sur la fiche mini XLR de l'émetteur du poche.
- ES** Conectar el instrumento o micrófono en la clavija mini-XLR del transmisor de petaca.

BETRIEB / OPERATION / FONCTIONNEMENT / FUNCIONAMIENTO

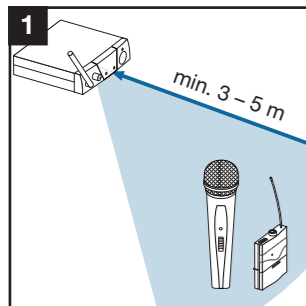

- DE** Mindestabstand zwischen Sender und Empfänger beachten.
- EN** Observe minimum distance between transmitter and receiver.
- FR** Respecter la distance minimale entre l'émetteur et le récepteur.
- ES** Respetar la distancia mínima entre el transmisor y el receptor.

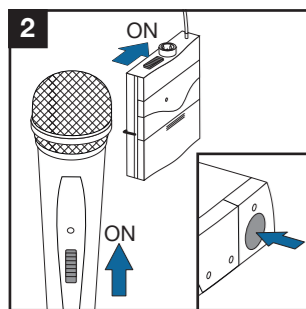

- DE** Empfänger und Sender einschalten.
- EN** Switch on receiver and transmitter.
- FR** Mettre en marche le récepteur et l'émetteur.
- ES** Conectar el receptor y el transmisor.

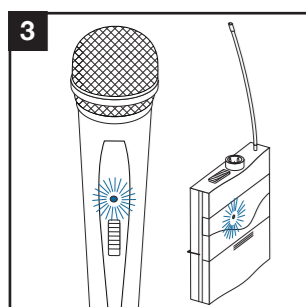

- DE** Grün: Batterie ist ok und der Sender betriebsbereit
Rot: Batterie bald austauschen
kein Aufleuchten: Batterie austauschen
- EN** Green: battery is OK and transmitter is operational
Red: replace battery soon
Does not light up: replace battery now
- FR** Vert: la pile est opérationnelle et l'émetteur prêt à l'usage
Rouge: remplacer bientôt la pile
aucune lumière: remplacer la pile
- ES** Verde: la batería está bien y el transmisor está listo
Rojo: cambiar la batería pronto
ningún destello: cambiar la batería

TIPPS & TRICKS / TIPS & TRICKS / CONSEILS & ASTUCES / CONSEJOS & TRUCOS

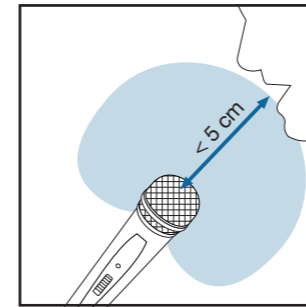

- DE** Bei Mikrofonen mit einer nierenförmigen Richtcharakteristik erfolgt die größte Dämpfung des Schalls bei 180°. Deshalb werden diese Mikrofone bevorzugt eingesetzt, wo sich eine Störschallquelle oder ein Lautsprecher unmittelbar gegenüber dem Sprecher befindet. Ein Besprechungsabstand unter 5 cm verleiht Ihrer Stimme einen voluminösen und bassbetonten Klang.
- EN** In the case of microphones with a cardioid polar pattern, most sound attenuation occurs at 180°. These microphones should therefore preferably be used where there is an interference noise source or a loudspeaker directly opposite the speaker. Holding the microphone less than 5 cm from your mouth will give your voice a voluminous and punchy quality.
- FR** Quant aux microphones avec directivité cardioïde, l'atténuation plus importante du son a lieu à 180°. C'est pourquoi ces microphones sont utilisés de préférence là où une source de bruit sonore ou un haut-parleur se trouvent immédiatement en face de celle ou celui qui parle. Une distance du microphone de moins de 5 cm confère à votre voix un son volumineux où les basses sont accentuées.
- ES** En micrófonos con patrón polar cardioide se consigue un mayor amortiguamiento de las ondas a 180°. Por eso es preferible utilizar estos micrófonos, en los que una fuente de perturbación del sonido se encuentra justo en frente del locutor. Si habla a menos de 5 cm, su voz adquirirá un tono voluminoso de bajos acentuados.

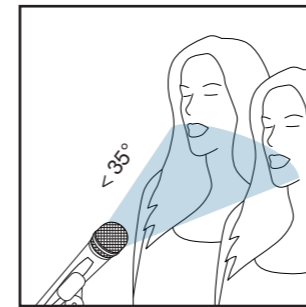

- DE** Lassen Sie nie mehr als 2 Personen in ein Mikrofon singen. Der Einfallswinkel sollte nie größer als 35° sein!
- EN** Never let more than 2 people sing into one microphone. The angle of incidence should never be more than 35°!
- FR** Ne laissez jamais chanter plus de 2 personnes dans un microphone. L'angle d'incidence ne devrait jamais dépasser 35°!
- ES** No deje que canten nunca más de dos personas en el micrófono. El ángulo de incidencia nunca debe ser superior a los 35°!

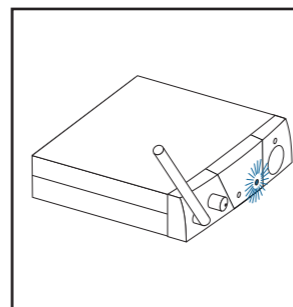
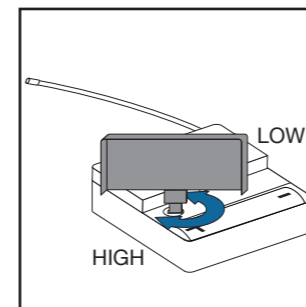

- DE** Stellen Sie die Eingangsempfindlichkeit am Taschensender PT40 MINI, mit dem im Batteriefachdeckel integrierten Schraubendreher ein: Wenn AF CLIP häufig leuchtet, stellen Sie das Potentiometer am PT40 MINI kleiner.
- EN** Adjust the input sensitivity on the PT40 MINI bodypack transmitter using the screwdriver included in the battery compartment cover: If AF CLIP lights up frequently, reduce the potentiometer setting on the PT40 MINI.
- FR** Réglez la sensibilité d'entrée de l'émetteur de poche PT40 MINI à l'aide du tournevis intégré dans le couvercle du compartiment à pile: Si AF CLIP s'allume trop souvent, baissez le potentiomètre du PT40 MINI.
- ES** En el transmisor de petaca PT40 MINI, ajuste la sensibilidad de entrada con el destornillador integrado en la tapa de la batería: Si el AF CLIP se enciende frecuentemente, reduzca el potenciómetro del PT40 MINI.

LAUTSTÄRKE-EINSTELLUNGEN – MISCHPULT / VOLUME CONFIGURATION – AUDIO-MIXER / REGLAGE DU VOLUME – CONSOLE DE MIXAGE / CONFIGURACIÓN DE VOLUMEN – MESA DE MEZCLAS

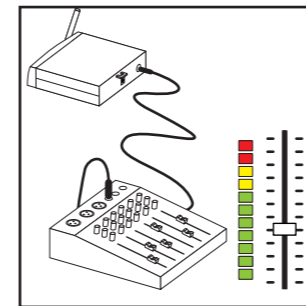

- DE** Passen Sie den Audiopegel mit dem Volume-Button an Ihr angeschlossenes Gerät an. Für optimale Ergebnisse empfehlen wir einen möglichst hohen Eingangspegel um einen optimalen Signal-Rauschabstand zu erhalten. Beachten Sie jedoch, dass die Pegelanzeige auch bei lautem Besprechen des Mikrofons nie in den roten Bereich gerät, da es sonst zu unangenehm klingenden Verzerrungen kommen kann. Erhöhen Sie den Eingangspegel vorsichtig bis die Pegelanzeige gerade nicht rot aufleuchtet.
- EN** Adjust the Volume control on the instrument you have connected. For best results we recommend using the highest possible input level in order to obtain the best possible signal-to-noise ratio. However, even when someone is speaking loudly into the microphone you should take care to ensure that the level indicator never moves into the red zone; failure to do so can result in unpleasant distortion. Carefully increase the input level until the level indicator is just below the red zone.
- FR** À l'aide du bouton du volume, adaptez le niveau sonore en fonction de l'appareil raccordé. Pour des résultats optimaux, nous recommandons un niveau d'entrée le plus haut possible permettant d'obtenir un écart optimal entre signal et bruit. Veillez cependant à ce que l'indicateur de niveau n'entre jamais dans la plage rouge, même en parlant fort dans le microphone, car autrement des distorsions désagréables à l'ouïe pourraient apparaître. Augmentez doucement le niveau d'entrée au maximum sans pour autant faire passer au rouge l'indicateur de niveau.
- ES** Regule los niveles de audio con el botón de volumen en su equipo conectado. Para unos resultados óptimos, le recomendamos unos niveles de entrada lo más altos posible para conseguir la mejor relación señal/ruido. Sin embargo, tenga en cuenta que el nivel de audio nunca llega a la zona roja incluso aunque se hable alto en el micrófono, ya que de lo contrario puede provocar distorsiones que suenen desagradables. Aumente el nivel de entrada con cuidado tan alto como sea posible pero sin que el indicador del nivel de audio se encienda de color rojo.