

# ATMOSPHERE ::| SKY™

Owner's Guide / Guide de l'utilisateur /  
Manual de Uso / 사용자 가이드 / 用户指南

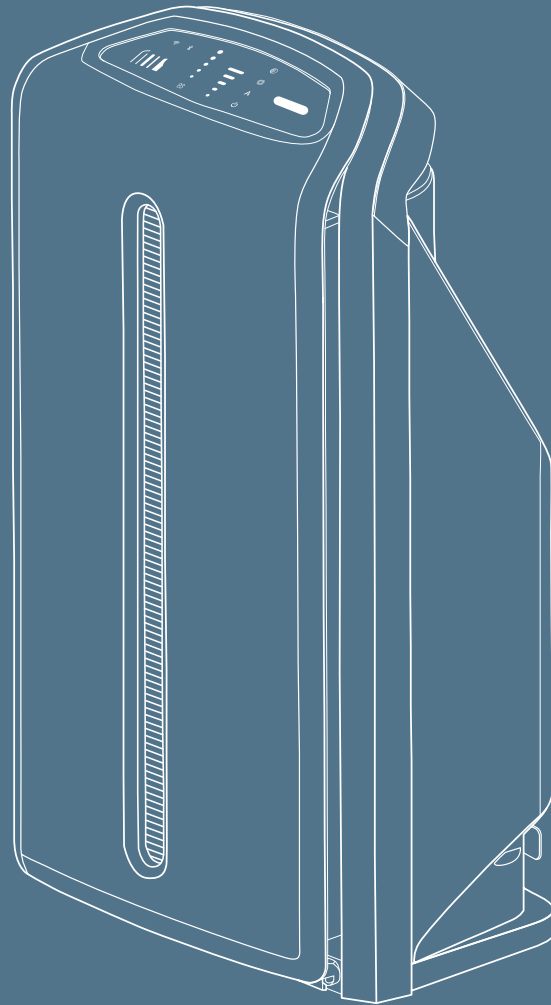

---

Atmosphere Sky™ Air Treatment System /  
Système de Traitement de l'Air / Sistema de Tratamiento de Aire /  
공기 정화 시스템 / 空气处理系统



ENGLISH

# **Congratulations! By purchasing the Atmosphere Sky™ Air Treatment System, you have made an important investment for your family: to improve the air quality in your home.**

The Atmosphere Sky™ Air Treatment System comes pre-installed with three filters: the pre-filter, HEPA and carbon filter. Inside the box, you'll also find the power cord for the unit.

## **Table of Contents:**

**01**

Important Safeguards

**02**

Product Visuals

**02**

Get Started

**03**

3rd Party Certifications

**03**

Troubleshooting

**04**

Service and Replacement Parts

**04**

Product Features

**06**

Maintenance

**07**

Customer Service

**08**

Limited Warranty

# Important Safeguards

Read all instructions before using the Atmosphere Sky™ Air Treatment System.

**⚠ WARNING:** When using an electrical appliance, always follow basic safety precautions, to reduce the risk of fire, electrical shock, and/or injury:

1. Always disconnect from power source before cleaning or performing maintenance, including filter replacement.
2. Before operating the unit, remove the front cover of the unit. Take out the filters, remove their protective bags, and reinstall the filters.
3. Do not open the housing. Internal parts are not to be serviced by the user. Repairs should be done by authorized service personnel only.
4. Do not allow liquids or any objects in any of the unit openings. Keep openings free of excessive dust, lint, hair or debris that may reduce the air flow.
5. Do not expose the unit to rain, and do not use in a wet area. Do not place the unit near a bathtub or a kitchen sink.
6. Do not unplug the unit by pulling on the cord. To unplug the unit, grasp the plug itself and pull gently.
7. Do not operate with a damaged cord or plug. If the cord or plug is damaged, it must be replaced by a new cord and plug available from the manufacturer or its service agent. Return to an authorized service facility for examination and/or repair.
8. Do not run the cord under carpeting. Do not cover with throw rugs, runners, or similar coverings. Do not route cord under furniture or appliances. Arrange cord away from traffic area and where it will not be tripped over
9. Do not cut, damage, or modify the cord. Do not place the cord underneath or between heavy objects, and always keep the cord away from heated surfaces.
10. If the unit is not working properly or has been dropped or damaged, contact Customer Support.
11. Do not use solvents or chemicals to clean the unit. Do not spray aerosols on the unit.
12. The unit is not to be operated by anyone (including children) who has reduced physical, sensory or mental capabilities, or lack of experience and knowledge, without supervision or instruction.
13. This appliance has a polarized plug (one blade is wider than the other). To reduce the risk of electric shock, this plug will fit a polarized outlet only one way. If the plug does not fit fully into the outlet, reverse the plug. If it still does not fit, contact a qualified electrician. Do not attempt to defeat this safety feature.

## READ AND SAVE THESE INSTRUCTIONS

### NOTES

1. The Atmosphere Sky™ Air Treatment System is not intended for use where oil particles are in the air, such as factories, or where continuous tobacco smoke is present, such as bars and restaurants. Usage in these environments could result in poor performance and shortened filter life.
2. The unit is shipped with the pre-filter, HEPA and carbon filters in protective wrapping to prolong the filters' effectiveness. Before operating the unit, remove the front cover, remove the filters from the packaging, and reinstall them.
3. CARBON DUST MAY BE GENERATED DURING SHIPPING AND HANDLING. WHEN DISPOSING OF THE FILTER PACKAGING, DO NOT ALLOW DUST FROM THE PACKAGING TO COME INTO CONTACT WITH CLOTHING, FURNITURE, OR CARPET.
4. To avoid blocking the unit's air flow, do not place items on top of the unit, or near the front cover of the unit.
5. Do not place the unit in front of heating vents.

# Clean Air Starts Here

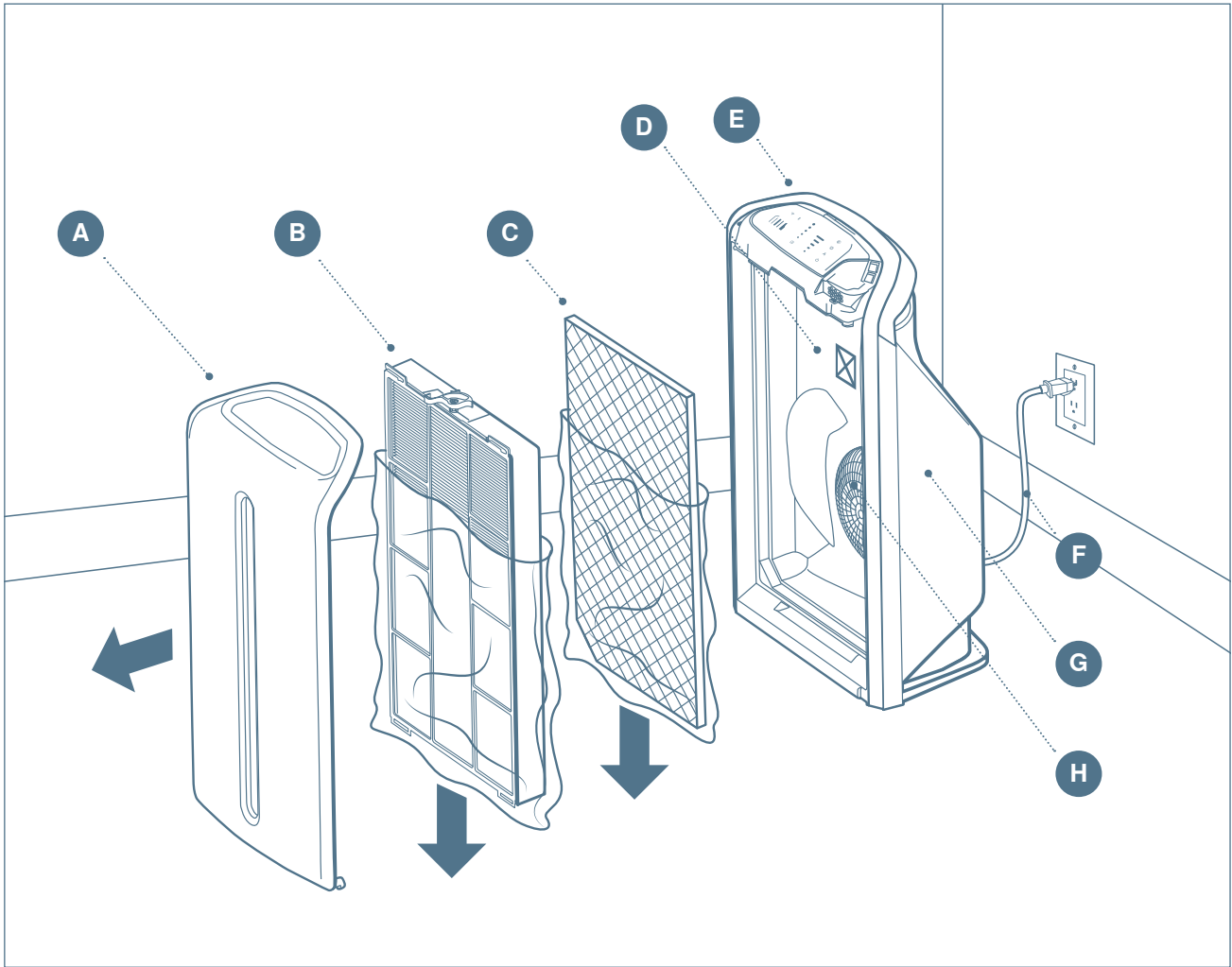

## Get Started

1. Remove the unit from the box. Remove the front shield from the unit.
2. Take the pre-filter, HEPA and carbon filter packages out of the unit.
3. Remove the protective wrap on filters. Avoid completing this step on carpet or a light colored surface, as carbon dust may fall from the filters.
4. Follow instructions on Registration Label to register your unit.
5. Reinstall the filters ensuring the lock on the HEPA filter is secure and reattach the front shield.
6. Place the unit in the room where it will be used, near an electrical outlet and away from heating vents and high traffic areas. Make sure the space above the unit is kept clear, for proper air flow.
7. Plug cord into the rear of the unit then into a nearby outlet.
8. Power on.

## Your Atmosphere Sky™ Air Treatment System

- A. Front Shield
- B. Pre-Filter and HEPA Filter
- C. Carbon Filter
- D. Registration Label/Serial Number
- E. Display Module
- F. Power Cord
- G. Rear Housing
- H. Motor/Fan Assembly

# 3rd Party Certifications



## Allergy UK – Seal of Approval

Indicates that the Atmosphere Sky™ Air Treatment System has been scientifically tested by a third-party laboratory to reduce or remove allergens, and is therefore suitable for use by people with allergies.



## AHAM

The Atmosphere Sky™ Air Treatment System has been tested according to the AHAM Certification Program (ANSI/AHAM AC-1).

## CADR

CADR (Clean Air Delivery Rate) certified by the U.S. Association of Home Appliance Manufacturers (AHAM) for the reduction of airborne tobacco smoke, dust, and pollen at air flow volumes of 300 cubic feet per minute. CADR is the main metric used to rate the performance of an air treatment system.



## ENERGY STAR®

Is a registered mark owned by the U.S. Environmental Protection Agency. ENERGY STAR® is the simple choice for energy efficiency. For more than 20 years, people across America have looked to EPA's ENERGY STAR® program for guidance on saving energy, saving money, and protecting the environment. Behind each blue label is a product, building, or home that is independently certified to use less energy and cause fewer of the emissions that contribute to climate change. Join the millions who are already making a difference at energystar.gov.

# Troubleshooting

Condition	Solution
The operation light is on, but air does not come out of the unit.	<p>Check that the protective shipping bags are removed from the filters inside the unit. Dirt and/or pet hairs can build up on the pre-filter.</p> <p>To wash and reinstall the pre-filter:</p> <ul style="list-style-type: none"> <li>» Turn off the power and unplug the unit.</li> <li>» Remove the front shield from the unit.</li> <li>» Remove the pre-filter from the unit.</li> <li>» Thoroughly vacuum the entire filter to remove surface and embedded debris. Vacuum with the pre-filter in place and the unit running to avoid breathing in the dust resuspended in the air by cleaning.</li> <li>» Reinstall the pre-filter into the unit.</li> <li>» Snap the front shield back into place.</li> </ul>
The air volume from the unit is high, but it doesn't appear to be removing dust or odors from the room.	Make sure both the carbon and HEPA filters are installed in the unit. If the air quality is especially challenging, because of cooking or pet odors, set the System to Turbo for maximum results.
My unit will not connect to my Wi-Fi® Network.	Please refer to the FAQ section within the Atmosphere™ Connect app or contact Customer Service at 1-800-253-6500. In Canada, please contact Customer Service at 1-800-265-5470.
My unit will not pair with Bluetooth® wireless technology.	Please refer to the FAQ section within the Atmosphere™ Connect app or contact Customer Service at 1-800-253-6500. In Canada, please contact Customer Service at 1-800-265-5470.
A replacement owners guide may be obtained by...	Go to Amway.com and search "Atmosphere Sky" Owner's Guide to find the most up-to-date Owner's Guide. In Canada, go to Amway.ca

# Replacement Filters / Parts

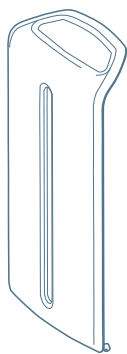

Replacement Front Shield

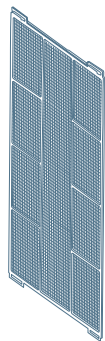

Replacement Pre-Filter

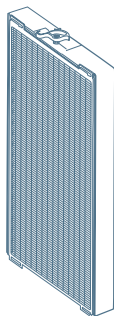

Replacement HEPA Filter

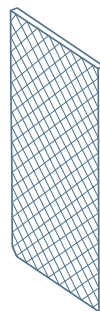

Replacement Carbon Filter

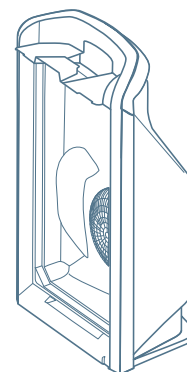

Replacement Motor/Rear Housing

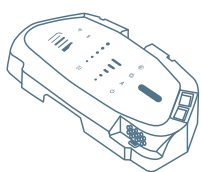

Replacement Electronic Module

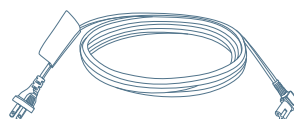

Replacement Detachable Power Cord—If available in your market

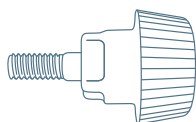

Replacement Thumb Screws

## Atmosphere Sky™ Air Treatment System Features

### Air Filtration Process:

Air enters through the front cover of the unit. The pre-filter removes large, lint-like particles, and the HEPA filter effectively removes 99.99% of particles as small as 0.007 microns. The carbon filter reduces objectionable odors. Filtered air is discharged upward through the grill on the back of the unit.

The unit uses a unique internal air circulation system. The dual-part Intelliflow™ Assembly directs the air flow inside the unit, moving air in a pattern that minimizes resistance and noise and maximizes air flow.

### Performance Features:

- » Effectively removes 99.99% of particles as small as 0.007 microns in size from air passing through the unit.
- » Effectively reduces unpleasant odors, such as tobacco, cooking and pet odors.
- » CADR measures no less than 300 at speed 5, to clean rooms up to 465 sq. ft. in size (43m<sup>2</sup>). CADR (Clean Air Delivery Rate) is the main metric used to rate the performance of an air treatment system.
- » Effectively reduces airborne bacteria, mold, viruses, fungi, asbestos, dust mites and their by-products, and radon decay products from air passing through the unit.
- » Allergen removal claims substantiated by third-party.
- » Energy efficient with low power consumption. The unit has earned the U.S. EPA's ENERGY STAR® certification for energy efficiency.

## Satisfaction Guarantee

We stand behind the quality of our products and guarantee your satisfaction. If for any reason you are not completely satisfied with your purchase, you may return it within 120 days of purchase for an exchange or refund of the product price and applicable tax. Other restrictions and fees may apply. For more information, visit [www.amway.com](http://www.amway.com) and search Satisfaction Guarantee. For more information in Canada, visit [www.amway.ca](http://www.amway.ca) and search Satisfaction Guarantee.

## CONNECTING TO WI-FI® AND BLUETOOTH® WIRELESS TECHNOLOGY



The app, Atmosphere™ Connect, works like a remote control for the unit. Download the free app to your smart phone or mobile device and use it when you're at home or away to:

- » Adjust the settings
- » Monitor the status of the filters
- » Check your room's air quality

**Atmosphere™ Connect is available through the Apple®, Android® and Google® app stores.**

The Bluetooth® word mark and logos are registered trademarks owned by Bluetooth SIG, Inc. and any use of such marks by Access Business Group International LLC is under license. Other trademarks and trade names are those of their respective owners.

## DISPLAY PANEL

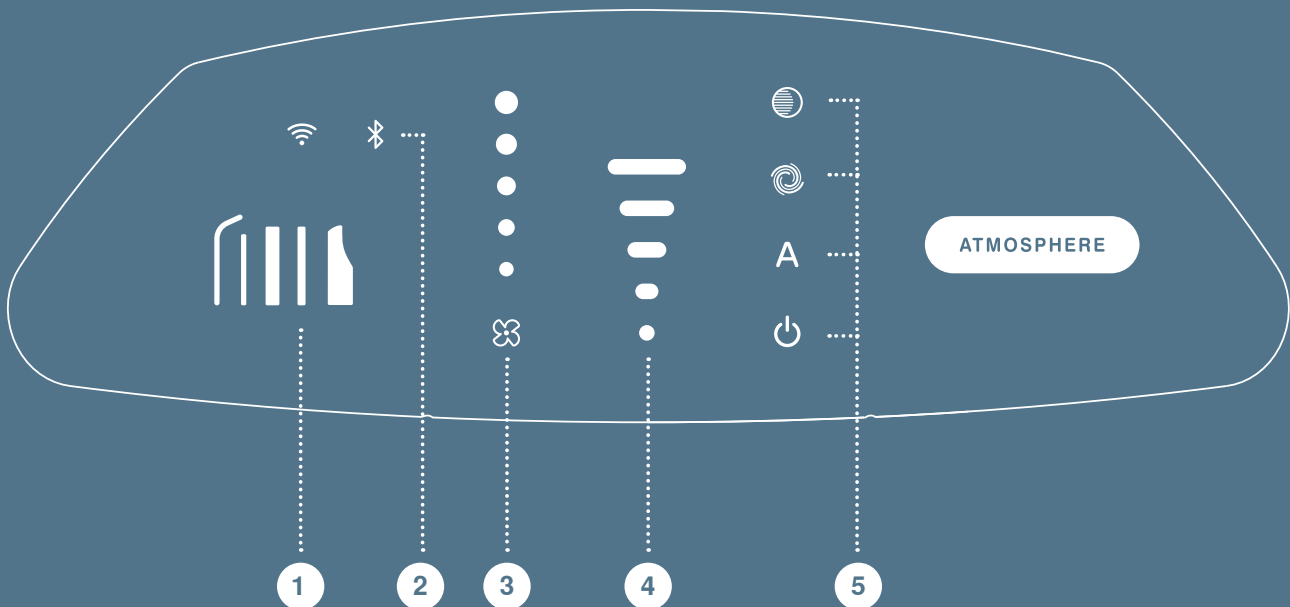

1. Filter Replacement Indicator
2. Wi-Fi® / Bluetooth® Indicator
3. Fan Speed
4. Particle Sensor Reading

5. Settings (top to bottom):
  - » Night – Fan speed less than 3; display dimmed
  - » Turbo – Maximum speed for 30 minutes
  - » Auto – Fan speed varies, based on air quality
  - » Power On/Off Indicator

# Maintenance

Your Atmosphere Sky™ Air Treatment System should be cleaned and maintained regularly for optimum performance.

## As Needed

Wipe the housing exterior with a damp cloth and dry. If very dirty, use a mild detergent, such as L.O.C.™ Multi-Purpose Cleaner. Do not use cleaners containing ammonia, alcohol, or paint thinner. These cleaners will damage the surface.

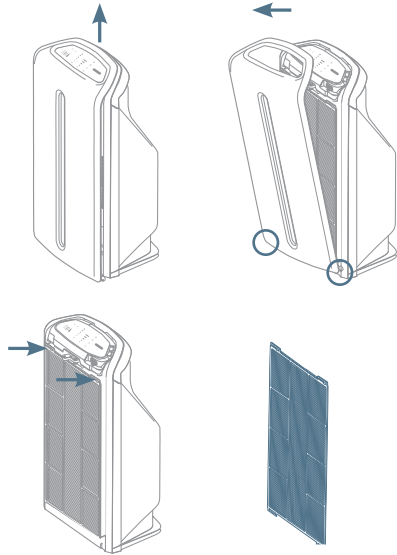

## Cleaning the Pre-Filter

1. Power off and unplug the unit.
2. Remove the front cover of the unit by placing your fingertips under the upper most edge of the front shield, gently pull up on the shield to disengage (should hear snap) then lift the shield off the unit. Magnets at the bottom of the shield will release on their own.
3. Remove the Pre-Filter by lifting from the tabs located at the top of the filter screen.
4. Remove accumulated dust from the Pre-Filter with a vacuum cleaner. If the filter is very dirty rinse with warm tap water. Dry thoroughly before replacing in the unit.
5. Reattach the Pre-Filter by placing the slots at the top of the filter to the tabs on the top of the HEPA filter.
6. Replace the front shield by positioning the shield over the display and let it gently fall into place engaging the magnets on the bottom of the shield. Then gently push until you hear a soft snap at the middle of the shield at the upper most edge of the display
7. Plug in your unit.
8. Reset the Pre-Filter by pushing the Pre-Filter light on the display. The Pre-Filter monitor light will change from red to green.

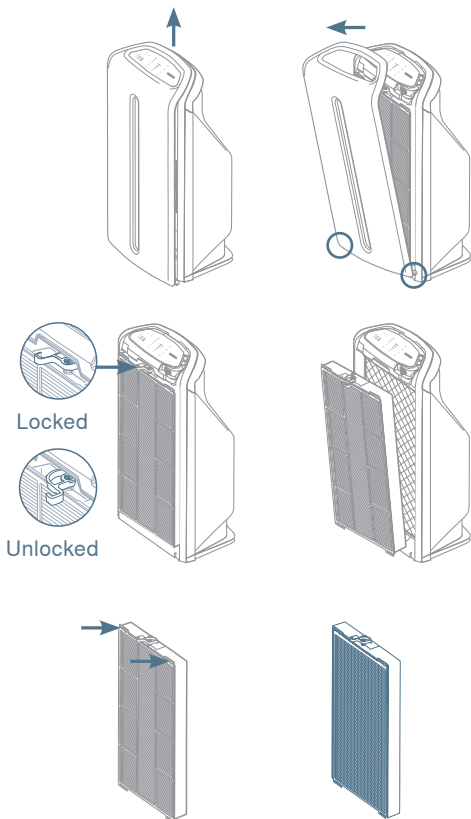

## Replacing the HEPA Filter

1. Power off and unplug the unit.
2. Remove the front cover of the unit by placing your fingertips under the upper most edge of the front shield, gently pull up on the shield to disengage (should hear snap) then lift the shield off the unit.
3. Remove the Pre-Filter/HEPA by disengaging the lock at the top of the HEPA Filter.
4. Gently lift the Pre-Filter from the HEPA Filter by lifting from the tabs located at the top of the filter screen. Set the Pre-Filter aside; you may want to clean your Pre-Filter at this time even if the light is green.
5. Remove your new HEPA Filter from the packaging.
6. Install your new HEPA filter into your unit, reengage the lock at the top of the filter.
7. Reattach the Pre-Filter by placing the slots at the top of the filter to the tabs on the top of the HEPA filter.
8. Replace the front shield by positioning the shield over the display and let it gently fall into place engaging the magnets on the bottom of the shield. Then gently push until you hear a soft snap at the middle of the shield at the upper most edge of the display
9. Plug in your unit.
10. The HEPA Filter monitor light will automatically change from red to green.



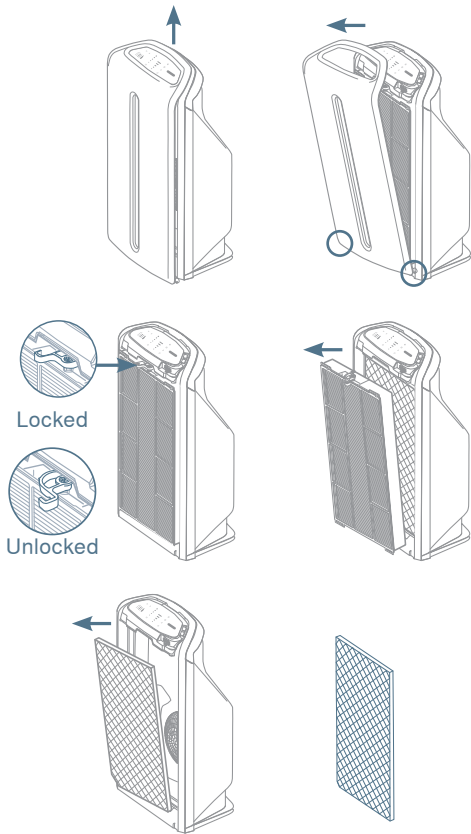

## Replacing the Carbon Filter

1. Power off and unplug the unit.
2. Remove the front cover of the unit by placing your fingertips under the upper most edge of the front shield, gently pull up on the shield to disengage (should hear snap) then lift the shield off the unit.
3. Remove the Pre-Filter/HEPA by disengaging the lock at the top of the HEPA Filter. Set these filters off to the side.
4. Remove the Carbon Filter set off to the side.  
**Note: Make sure you do not let any carbon particles stain your clothing, furniture or carpeting.**
5. Remove your new Carbon Filter from the packaging
6. Reinstall your new Carbon filter into your unit.  
**Note: there is an angled edge on the carbon filter. This edge will fit inside your unit on the lower left.**
7. Install the Pre-Filter/HEPA filter combination and lock into place.
8. Replace the front shield by positioning the shield over the display and let it gently fall into place engaging the magnets on the bottom of the shield. Then gently push until you hear a soft snap at the middle of the shield at the upper most edge of the display
9. Plug in your unit.
10. The Carbon Filter monitor light will automatically change from red to green.

## Customer Service

Please read this manual carefully. If you have questions concerning the installation or operation of your Atmosphere Sky™ Air Treatment System or to order replacement parts, please contact Customer Service or via the Internet at: [amway.com/shopatmosphere](http://amway.com/shopatmosphere) or [amway.ca/shopatmosphere](http://amway.ca/shopatmosphere) (in Canada).

US - 1-800-253-6500  
Customer.service@amway.com

Canada - 1-800-265-5470  
Customer.service.ca@amway.com

Go to [Amway.com](http://Amway.com) for your return form and additional return information such as how to's, tracking information, and processing fees. Track your return with an Amway return label at: [returnscenter.smartlabel.com/amway](http://returnscenter.smartlabel.com/amway). For all returns, Amway Independent Business Owners are charged a processing fee per invoice. Any merchandise returned due to errors or damages upon delivery will not incur a processing fee. We are not liable for returned merchandise that does not reach our returns facility.

In Canada, please go to [Amway.ca](http://Amway.ca) for your return form.

### FCC COMPLIANCE STATEMENT

This device complies with Part 15 of the FCC Rules. Operation is subject to the following two conditions:

- 1) This device may not cause harmful interference, and
- 2) This device must accept any interference received, including interference that may cause undesired operation.

This equipment has been tested and found to comply with the limits for a class B digital device, pursuant to part 15 of the FCC Rules. These limits are designed to provide reasonable protection against harmful interference in a residential installation. This equipment generates, uses and can radiate radio frequency energy and if not installed and used in accordance with the instructions, may cause harmful interference to radio communications. However, there is no guarantee that interference will not occur in a particular installation. If this equipment does cause harmful interference to radio or television reception, which can be determined by turning the equipment off and on, the user is

encouraged to try to correct the interference by one or more of the following measures:

- Reorient or relocate the module/product.
- Increase the separation between the equipment and module/product.
- Consult the dealer or an experienced radio/TV technician for help.
- Changes and modifications made to the equipment without the approval of manufacturer could void the user's authority to operate this equipment.
- To comply with FCC/IC RF exposure limits set forth for an uncontrolled environment, the equipment should be installed and operated with a minimum distance of 20cm between the radiator and your body.

# Limited Warranty

**IMPORTANT:** You must activate your Limited Warranty within 90 days of purchase by registering your product.

**There are two ways to register your product and activate your limited warranty:**

- 1 ONLINE:** Visit <https://prodreg.amway.com> to register your product and activate your Limited Warranty.
- 2 PHOTO REGISTRATION:** To register your product via texting a photograph please follow the instructions below.

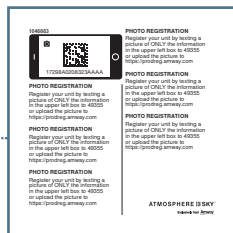
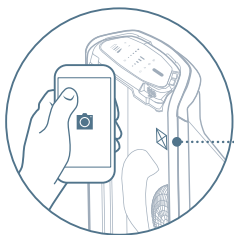

\*EXAMPLE

Simply take a photo of the serial number with the surrounding box (located on the unit, behind the filters).

Text the photo to 49355 and follow the instructions. Standard text and messaging rates apply.

You should receive a text confirmation.

## WHAT DOES THIS LIMITED WARRANTY NOT COVER?

This Limited Warranty does not cover:

- Any Unit that has been subjected to any use that is different than or inconsistent with the use instructions in this Owner's Guide.
- Any Unit that has been subjected to any abuse, accident, physical damage, improper installation or application, alteration, neglect, improper temperature, humidity or other environmental conditions (including, but not limited to, lightning, flood or fire).
- Any Unit that has been improperly repaired, improperly modified, improperly altered or improperly maintained by anyone other than an authorized service warranty representative of Amway
- Any defect or diminished performance that is caused by the use of any part or accessory that is not compatible with the Unit.

## HOW WILL THE USE OF NON-AUTHORIZED PARTS OR ACCESSORIES AFFECT THE PERFORMANCE OF THE UNIT?

Performance claims relating to the Atmosphere Sky™ Air Treatment System were developed through testing of the complete Unit as designed by the manufacturer and require operation of the Unit as recommended by the manufacturer. The use of replacement parts or accessory attachments not recommended by the manufacturer may result in diminished performance. Amway does not warrant the performance of any non-Atmosphere Sky™ Air Treatment System parts or accessories not authorized by Amway or the manufacturer for use with the Unit, and Amway is not responsible for any damage caused by or resulting from the use of any non-authorized parts or accessories.

## WHAT WILL AMWAY DO IF YOUR UNIT IS DEFECTIVE?

If any Unit is defective during the Limited Warranty Period then, subject to timely notification of the claimed defect, Amway will, at its option, either repair or replace the defective Unit at its expense.

## HOW AND WHEN MUST YOU MAKE A CLAIM UNDER THIS LIMITED WARRANTY?

For service during the Limited Warranty Period, please contact Amway for shipping and handling instructions BEFORE returning your Unit:

FOR THE U.S.: 1-800-253-6500 Monday – Friday, 8 am to midnight EST, and Saturday, 8:30 am to 5 pm EST. [customer.service@amway.com](mailto:customer.service@amway.com)

FOR CANADA: 800-265-5470 Monday – Friday, 8 am to midnight EST, and Saturday, 8:30 am to 5 pm EST. [customer.service.ca@amway.com](mailto:customer.service.ca@amway.com)

## WHAT MUST I DO TO HAVE MY UNIT COVERED BY THIS LIMITED WARRANTY?

Following the purchase of your unit, you must activate your Limited Warranty using either method described above.

If you do not activate your Limited Warranty, this Limited Warranty DOES NOT provide any coverage to you.

## WHAT DOES THIS LIMITED WARRANTY COVER?

This Limited Warranty applies only to the original retail purchaser of a new Atmosphere Sky™ Air Treatment System (sometimes called, the “Unit”) who activates this Limited Warranty as provided above (the “Original Retail Purchaser”). This Limited Warranty is not transferable and applies only to the Original Retail Purchaser. Amway Corp. (“Amway”) warrants to the Original Retail Purchaser that the Unit (except for the filters) will not prove defective under normal use for two (2) years from the date the Original Retail Purchaser activates the Limited Warranty (the “Limited Warranty Period”). A Unit will be considered “defective” if it is defective in materials or workmanship, and if that defect materially impairs the performance or value of the Unit to the Original Retail Purchaser.

If you are instructed to return the Unit to Amway, you must include a copy of your sales receipt or other proof of purchase and a brief description of the product issue.

Upon receipt of the Unit, Amway will determine, in its reasonable discretion, whether the Unit is defective. By accepting a returned Unit for inspection, Amway does not concede that the returned Unit is defective. Amway will bear the expense of shipping, both ways, with respect to the repair or replacement of any defective Unit within the Limited Warranty Period. If Amway determines that the Unit is not defective, it will be returned to the Original Purchaser at Amway's expense.

### **OTHER IMPORTANT LIMITATIONS**

If Amway fails to repair or replace any defective Unit within a reasonable time, its liability under this Limited Warranty will in no event exceed the purchase price of the defective Unit. Except as provided under Federal, State or Provincial laws, no person is authorized to or may modify or expand this Limited Warranty, waive any of the conditions or limitations of this Limited Warranty, or make any different or additional warranties with respect to the Unit, and no such modifications, expansions, waivers, or different or additional warranties shall be effective unless made in writing and signed by an authorized officer of Amway.

Except as provided under Federal, State or Provincial laws, this Limited Warranty sets forth the Original Retail Purchaser's sole and exclusive remedies for any defect in the Unit, and **THE WARRANTIES STATED IN THIS LIMITED WARRANTY ARE IN LIEU OF ALL OTHER WARRANTIES, EXPRESS, IMPLIED, STATUTORY OR OTHERWISE, EXCEPT FOR THE IMPLIED WARRANTY OF MERCHANTABILITY, THE IMPLIED WARRANTY OF FITNESS FOR A PARTICULAR PURPOSE, AND ANY OTHER NON-DISCLAIMABLE WARRANTY IMPOSED BY FEDERAL, STATE OR PROVINCIAL LAW. NO SUCH NON-DISCLAIMABLE WARRANTY, INCLUDING BUT NOT LIMITED TO THE WARRANTY OR CONDITION OF MERCHANTABILITY AND THE WARRANTY OR CONDITION OF FITNESS FOR A PARTICULAR PURPOSE, SHALL EXCEED THE DURATION OF THE LIMITED WARRANTY PERIOD OF THIS LIMITED WARRANTY.**

Some states or provinces do not allow limitations on how long an implied warranty lasts, so the above limitations may not apply to you. This Limited Warranty gives you specific legal rights, and you may also have other rights, which vary from state to state or province to province. The laws of some jurisdictions do not permit the exclusion or limitation

of certain rights or remedies. As this Limited Warranty is subject to those laws, some of the limitations or restrictions contained in this Limited Warranty may not apply to you. The provisions of this Limited Warranty are in addition to and not a modification of or subtraction from the statutory warranties contained in state or provincial laws.

**AMWAY SHALL HAVE NO LIABILITY TO THE ORIGINAL RETAIL PURCHASER OR ANY OTHER PERSON FOR CONSEQUENTIAL, INCIDENTAL, SPECIAL, EXEMPLARY, INDIRECT, OR PUNITIVE DAMAGES ARISING FROM ANY DEFECT AND BASED ON A BREACH OF THIS LIMITED WARRANTY, BREACH OF CONTRACT, NEGLIGENCE, STRICT TORT OR ANY OTHER LEGAL THEORY. IN PARTICULAR, AND WITHOUT LIMITATION, AMWAY SHALL NOT BE LIABLE FOR PERSONAL INJURY OR DEATH, PROPERTY DAMAGE, LOST PROFITS, OR OTHER ECONOMIC INJURY, NOR LIABLE FOR ANY CLAIM BASED ON ALLEGED NEGLIGENT DESIGN OR MANUFACTURE OF ANY GOODS, OR THE OMISSION OF ANY WARNING WITH RESPECT THERETO.** Some states or provinces do not allow the exclusion or limitation of incidental or consequential damages, so the above limitation or exclusion may not apply to you.

This Limited Warranty is applicable in the United States and Canada.

### **EXTENDING YOUR UNIT'S PROTECTION**

Amway is proud to offer additional support for your Atmosphere Sky™ Air Treatment System. Every time you purchase an Atmosphere™ branded replacement filter (or combination of replacement filters) for your Unit,\* Amway will provide a service contract adding an additional 365 days of protection for the Unit on terms similar to the original Limited Warranty. The additional 365 days of coverage commence on the date of filter installation and registration. You can take advantage of this offer for up to 3 additional years of protection in addition to the 2 years of coverage provided with activation and registration of your Unit after purchasing.

\* Purchase must be made within 90 days of expiration of initial Limited Warranty. Certain other terms and conditions apply. For more information, visit [www.Amway.com](http://www.Amway.com) or contact your Amway Independent Business Owner. For more information in Canada visit: [www.Amway.ca](http://www.Amway.ca) or contact your Amway Independent Business Owner.



FRENCH

# **Félicitations! En achetant le Système de Traitement de l'Air Atmosphere Sky™, vous avez fait un investissement important pour votre famille: améliorer la qualité de l'air chez vous.**

Le Système de Traitement de l'Air Atmosphere Sky™ est fourni avec trois filtres préinstallés: le préfiltre, le filtre HEPA et le filtre au carbone. À l'intérieur de la boîte, vous trouverez aussi le cordon d'alimentation de l'appareil.

## **Table des matières:**

**01**

Mesures de protection importantes

**02**

Visuels du produit

**02**

Pour commencer

**03**

Certifications de tiers

**03**

Dépannage

**04**

Service et pièces de rechange

**04**

Caractéristiques du produit

**06**

Maintenance

**07**

Service à la Clientèle

**08**

Garantie limitée

# Mesures de protection importantes

Lire toutes les instructions avant d'utiliser le Système de Traitement de l'Air Atmosphere Sky™.

**⚠ AVERTISSEMENT:** Lors de toute utilisation d'un appareil électrique, des mesures de sécurité de base devraient toujours être respectées afin de réduire le risque d'incendie, de choc électrique et/ou de blessure:

1. Toujours débrancher de la source d'alimentation avant de procéder au nettoyage ou à la maintenance, y compris pour changer les filtres.
2. Avant de faire fonctionner l'appareil, enlever le couvercle avant de l'appareil. Sortir les filtres, retirer leurs sacs protecteurs et réinstaller les filtres.
3. Ne pas ouvrir le boîtier. Les pièces internes ne doivent pas être entretenues par l'utilisateur. Les réparations ne peuvent être effectuées que par le personnel agréé.
4. Aucun liquide ou autre objet ne doit pénétrer dans les orifices de l'appareil. Maintenir les orifices libres de poussière, charpie, cheveux ou débris qui pourraient diminuer le débit d'air.
5. Ne pas exposer l'appareil à la pluie et ne pas l'utiliser dans un endroit humide. Ne pas placer l'appareil près d'une baignoire ou d'un évier de cuisine.
6. Ne pas débrancher l'appareil en tirant sur le cordon. Pour le débrancher, saisir la prise et tirer doucement.
7. Ne pas faire fonctionner avec un cordon ou une prise abîmé. Si le cordon ou la prise est abîmé, il faut procéder au remplacement du cordon ou de la prise disponible auprès du fabricant ou de son agent de service. Procéder au retour à un établissement de service agréé pour examen et/ou réparation.
8. Ne pas mettre le cordon sous un tapis. Ne pas le couvrir avec des carpettes, passages ou articles semblables. Ne pas faire passer le cordon sous des meubles ou appareils électroménagers. Garder le cordon à l'écart des zones de passage pour ne pas y trébucher.
9. Ne pas couper, endommager ou modifier le cordon. Ne pas placer le cordon sous ou entre des objets lourds et toujours tenir le cordon à l'écart des surfaces chaudes.
10. Si l'appareil ne fonctionne pas correctement, s'il est tombé ou a été endommagé, contacter Soutien-Clientèle.
11. Ne pas utiliser de solvants ou produits chimiques pour nettoyer l'appareil. Ne pas vaporiser d'aérosols sur l'appareil.
12. L'appareil ne doit pas être utilisé par toute personne (y compris enfants) à capacités physiques, sensorielles ou mentales réduites ou ayant un manque d'expérience et de connaissances, sans surveillance ou instructions.
13. Cet appareil est muni d'une fiche polarisée (une fiche est plus large que l'autre). Pour réduire le risque de choc électrique, il n'y a qu'une seule façon d'insérer cette fiche dans une prise de courant polarisée. Si la fiche ne s'insère pas entièrement dans la prise, inverser-la. Si elle ne s'insère toujours pas, contacter un électricien qualifié. Ne pas essayer d'annuler cette caractéristique de sécurité.

## LIRE ET CONSERVER CES INSTRUCTIONS

### REMARQUES

1. Le Système de Traitement de l'Air Atmosphere Sky™ n'est pas conçu pour une utilisation dans un endroit où il y a des particules d'huile dans l'air, comme les usines, ou en cas de présence de fumée de tabac continue, comme dans les bars et restaurants. L'usage dans ces environnements pourrait donner lieu à une performance médiocre et à une réduction de la durée de vie.
2. L'appareil est expédié avec le préfiltre, le filtre HEPA et le filtre au carbone dans un emballage protecteur afin de prolonger l'efficacité des filtres. Avant de faire fonctionner l'appareil, retirer le couvercle avant, enlever les filtres de leur emballage et les réinstaller.
3. DE LA POUSSIÈRE DE CARBONE PEUT ÊTRE GÉNÉRÉE DURANT L'EXPÉDITION ET LA MANUTENTION. LORS DE L'ÉLIMINATION DE L'EMBALLAGE DES FILTRES, NE PAS LAISSER LA POUSSIÈRE DE L'EMBALLAGE ENTRER EN CONTACT AVEC LES VÊTEMENTS, MEUBLES OU TAPIS.
4. Pour éviter de bloquer le débit d'air de l'appareil, ne pas placer d'articles sur l'appareil ni près du couvercle avant.
5. Ne pas placer l'appareil devant des bouches de chauffage.

# Un air propre commence ici

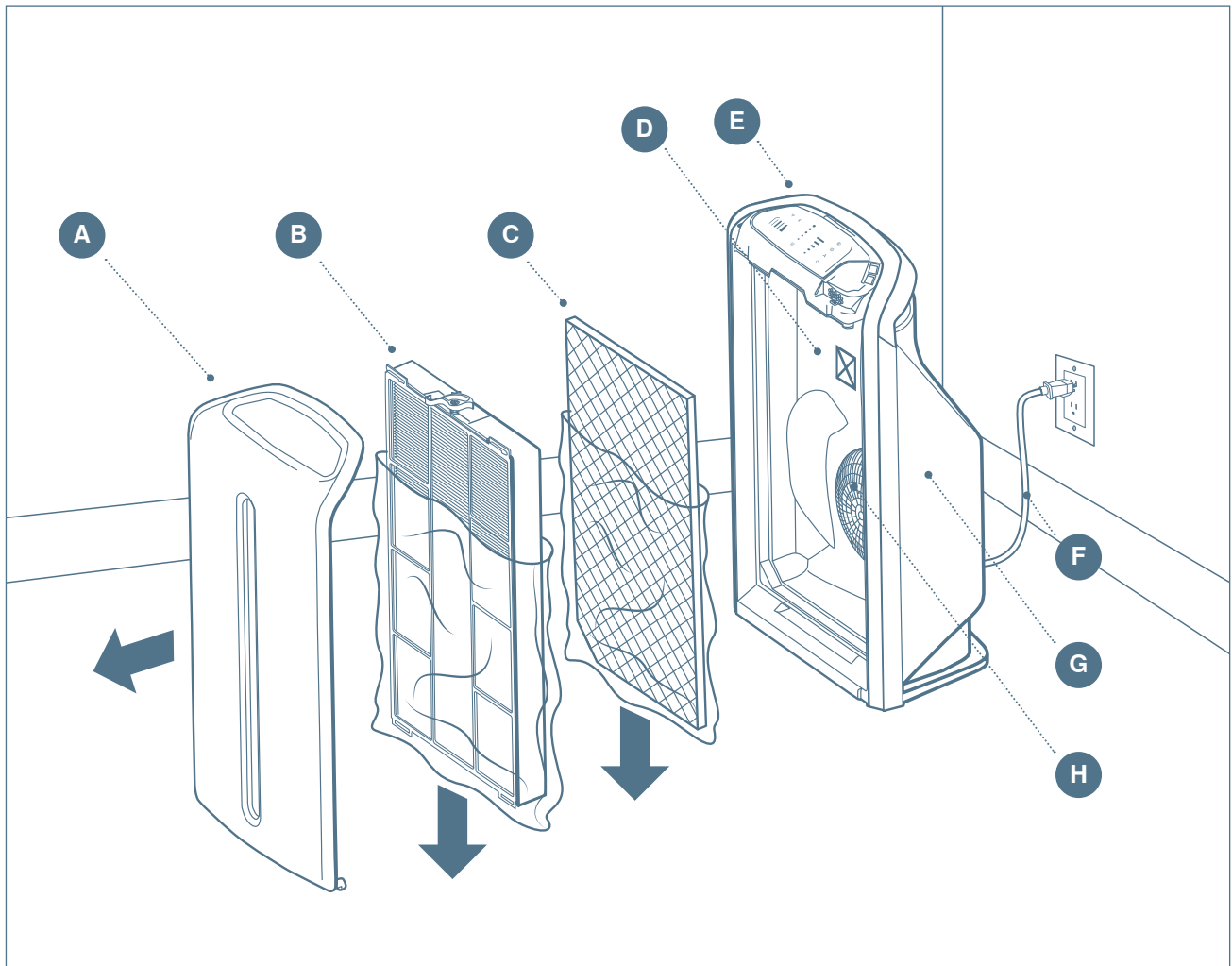

## Pour commencer

1. Sortir l'appareil de la boîte. Enlever le cache de protection avant de l'appareil.
2. Retirer de l'appareil les emballages du préfiltre, du filtre HEPA et du filtre au carbone.
3. Enlever les emballages protecteurs des filtres. Éviter de procéder à cette étape sur du tapis ou une surface de couleur pâle car de la poussière de carbone pourrait tomber des filtres.
4. Suivre les instructions sur l'étiquette d'enregistrement pour enregistrer votre appareil.
5. Réinstaller les filtres en s'assurant que le filtre HEPA est bien sécurisé puis remettre le cache de protection avant.
6. Mettre l'appareil dans la pièce à l'endroit où il sera utilisé, près d'une prise de courant et à l'écart des bouches de chaleur et zones de passage. S'assurer que l'espace au dessus de l'appareil est libre pour une circulation de l'air appropriée.
7. Brancher le cordon à l'arrière de l'appareil puis à une prise de courant à proximité.
8. Mettre l'appareil en marche.

## Votre Système de Traitement de l'Air Atmosphere Sky™

- A. Cache de protection avant
- B. Préfiltre et filtre HEPA
- C. Filtre au carbone
- D. Étiquette d'enregistrement/ Numéro de série
- E. Module d'affichage
- F. Cordon d'alimentation
- G. Boîtier arrière
- H. Ensemble moteur/ventilateur

# Certifications de tiers



## Allergy UK – Sceau d'approbation

Indique que le Système de Traitement de l'Air Atmosphere Sky™ a été testé scientifiquement par un laboratoire tiers pour la réduction ou l'élimination des allergènes et qu'il convient par conséquent à une utilisation par les personnes souffrant d'allergies.



## AHAM

Le Système de Traitement de l'Air Atmosphere Sky™ a été testé selon le Programme de certification AHAM (ANSI/AHAM AC-1).

## DAP

DAP (Débit d'air purifié) certifié par l'Association of Home Appliance Manufacturers (AHAM) des É. U. pour la réduction de la fumée de tabac, de la poussière et du pollen en suspension dans l'air à des volumes de débit d'air de 300 pieds cubes par minute. Le DAP est la principale donnée utilisée pour évaluer la performance d'un système de traitement de l'air.



## ENERGY STAR®

Est une marque déposée, propriété de l'Agence américaine pour la protection de l'environnement (EPA). ENERGY STAR® est le choix simple pour l'efficacité énergétique. Depuis plus de 20 ans, les gens en Amérique du Nord recherchent le programme ENERGY STAR® de l'EPA pour des conseils pour économiser de l'énergie, économiser de l'argent et protéger l'environnement. Derrière chaque étiquette bleue se trouve un produit, un bâtiment ou une maison qui est certifié indépendamment pour utiliser moins d'énergie et générer moins d'émissions qui contribuent au changement climatique. Rejoignez les millions de personnes qui font déjà une différence sur le site [energystar.gov](http://energystar.gov).

# Dépannage

État	Solution
Le voyant de fonctionnement est allumé mais il ne sort pas d'air de l'appareil.	Vérifier d'avoir bien retiré les sacs protecteurs d'expédition des filtres à l'intérieur de l'appareil. De la poussière et/ou des poils d'animaux peuvent s'accumuler sur le préfiltre.  Pour laver et réinstaller le préfiltre: <ul style="list-style-type: none"> <li>» Éteindre l'appareil et le débrancher.</li> <li>» Enlever la protection avant de l'appareil.</li> <li>» Enlever le préfiltre de l'appareil.</li> <li>» Bien aspirer tout le filtre pour enlever les débris en surface et incrustés. Aspirer avec le préfiltre en place et l'appareil en marche pour éviter de respirer la poussière remise en suspension dans l'air en nettoyant.</li> <li>» Réinstaller le préfiltre dans l'appareil.</li> <li>» Réenclencher le cache de protection avant en place.</li> </ul>
Le volume d'air de l'appareil est élevé mais il ne semble pas enlever la poussière ni les odeurs de la pièce.	S'assurer que les filtres au carbone et HEPA sont installés dans l'appareil. Si la qualité de l'air présente un enjeu en raison d'odeurs de cuisine ou d'animaux domestiques, mettre l'appareil en mode Turbo pour des résultats maximum.
Mon appareil ne se connecte pas à mon réseau Wi-Fi®.	Veuillez vous reporter à la section FAQ de l'application Connexion Atmosphere™ ou contacter le Service à la Clientèle au 1-800-253-6500. Au Canada, veuillez contacter le Service à la Clientèle au 1-800-265-5470.
Mon appareil ne se jumelle pas avec la technologie sans fil Bluetooth®.	Veuillez vous reporter à la section FAQ de l'application Connexion Atmosphere™ ou contacter le Service à la Clientèle au 1-800-253-6500. Au Canada, veuillez contacter le Service à la Clientèle au 1-800-265-5470.
Un guide de l'utilisateur de remplacement peut s'obtenir en...	Allant sur le site <a href="http://Amway.com">Amway.com</a> et en recherchant Guide de l'utilisateur Atmosphere Sky pour trouver le guide de l'utilisateur le plus récent. Au Canada, visitez le site <a href="http://Amway.ca">Amway.ca</a>

# Filtres et pièces de rechange

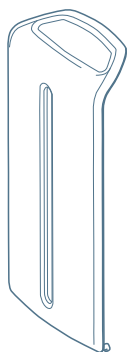

Cache de protection avant de rechange

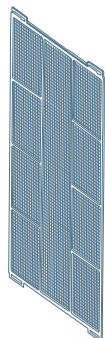

Préfiltre de rechange

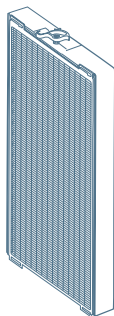

Filtre HEPA de rechange

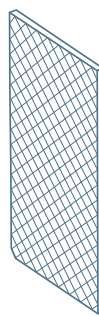

Filtre au carbone de rechange

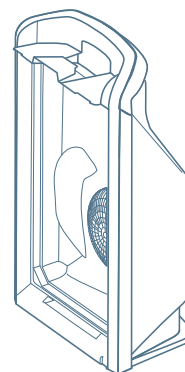

Boîtier moteur/arrière de rechange

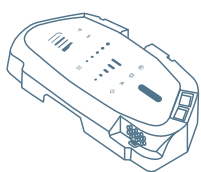

Module électronique de rechange

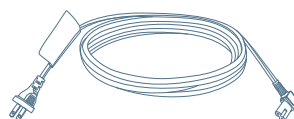

Cordon d'alimentation détachable de rechange—Si disponible dans votre marché

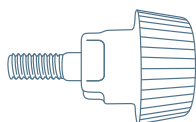

Vis à oreilles de rechange

## Caractéristiques du Système de Traitement de l'Air Atmosphere Sky™ :

### Processus de filtration de l'air:

L'air pénètre par le biais du couvercle avant de l'appareil. Le préfiltre enlève les grosses particules similaires à de la charpie tandis que le filtre HEPA enlève efficacement 99,99% des particules aussi petites que 0,007 micron. Le filtre au carbone réduit les odeurs désagréables. L'air filtré est diffusé vers le haut par le biais de la grille au dos de l'appareil.

L'appareil bénéficie d'un système de circulation de l'air interne unique. L'ensemble Intelliflow™ en double partie dirige le débit d'air à l'intérieur de l'appareil, déplaçant l'air en un mouvement qui minimise la résistance et le bruit, et maximise le débit d'air.

### Caractéristiques de performance:

- » Enlève efficacement 99,99% des particules aussi petites que 0,007 micron de l'air passant à travers l'appareil.
- » Réduit efficacement les odeurs désagréables, comme les odeurs de tabac, cuisine et animaux domestiques.
- » Le DAP s'élève à non moins de 300 à la vitesse 5 pour nettoyer les pièces allant jusqu'à 465 pieds carrés (43 m<sup>2</sup>). Le DAP (Débit d'air purifié) est la donnée principale utilisée pour évaluer la performance d'un système de traitement de l'air.
- » Réduit efficacement les bactéries, moisissures, virus, champignons, amiante, acariens détriticoles et leurs sous-produits ainsi que les produits de décomposition du radon en suspension dans l'air de l'air passant à travers l'appareil.
- » Affirmations d'élimination d'allergènes justifiées par un tiers.
- » Éconergétique avec faible consommation électrique. L'appareil a obtenu la certification ENERGY STAR® de l'EPA américaine pour son efficacité énergétique.



## Garantie de Satisfaction

Nous répondons de la qualité de nos produits et nous garantissons votre satisfaction. Si, pour une raison quelconque, vous n'êtes pas entièrement satisfait de votre achat, vous pouvez le retourner dans les 120 jours qui suivent l'achat pour un échange ou un remboursement du prix du produit et de la taxe applicable. D'autres frais et restrictions peuvent s'appliquer. Pour plus d'informations, visitez le site [www.amway.com](http://www.amway.com) et recherchez Satisfaction Garantie. Pour plus d'informations au Canada, visitez le site [www.amway.ca](http://www.amway.ca) et recherchez Garantie de Satisfaction.

## CONNEXION À LA TECHNOLOGIE SANS FIL WI-FI® ET BLUETOOTH®



L'application Connexion Atmosphere™ agit comme une télécommande pour l'appareil. Télécharger l'appli gratuite sur votre téléphone intelligent ou appareil mobile pour l'utiliser quand vous êtes chez vous ou ailleurs pour:

- » Ajuster les réglages
- » Surveiller l'état des filtres
- » Vérifier la qualité de l'air dans la pièce

Connexion Atmosphere™ est disponible par le biais des boutiques d'applications Apple®, Android® et Google®.

La marque verbale et les logos Bluetooth® sont des marques déposées appartenant à Bluetooth SIG, Inc. et toute utilisation de ces marques par Access Business Group LLC se fait sous licence. Les autres marques de commerce et noms commerciaux appartiennent à leurs propriétaires respectifs.

## PANNEAU D'AFFICHAGE

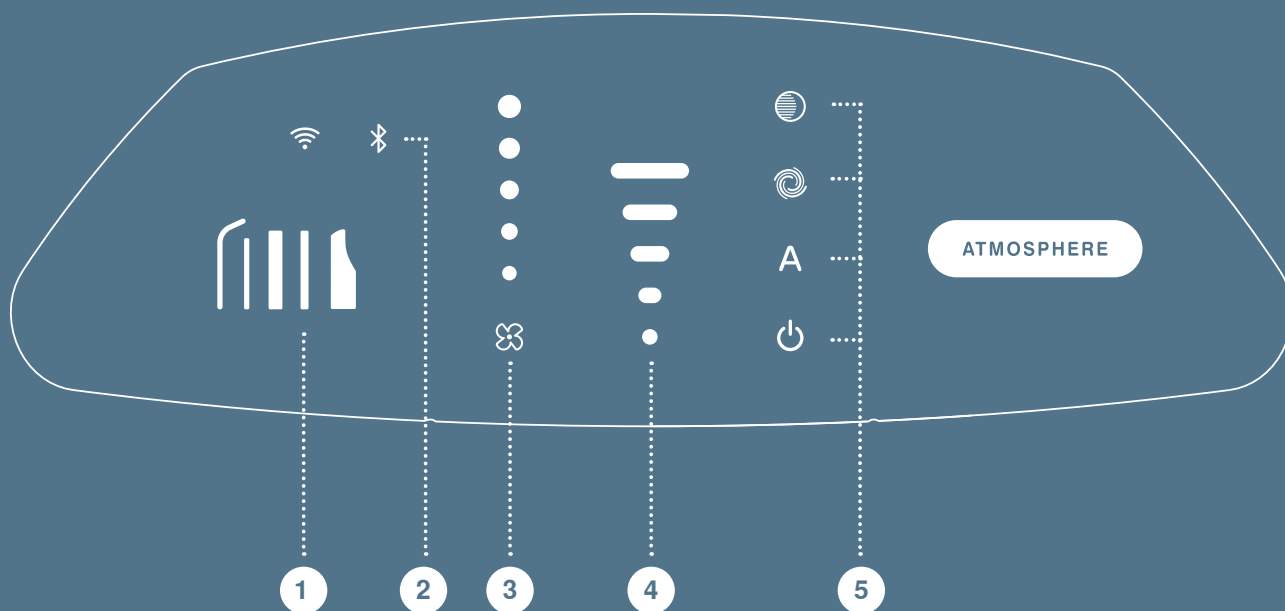

1. Indicateur de remplacement de filtre
2. Indicateur Wi-Fi® / Bluetooth®
3. Vitesse du ventilateur
4. Indication du capteur de particules

5. Réglages (de haut en bas):
  - » Nuit – Vitesse du ventilateur inférieure à 3; affichage grisé
  - » Turbo – Vitesse maximum pendant 30 minutes
  - » Auto – La vitesse du ventilateur varie, en fonction de la qualité de l'air
  - » Indicateur Marche/Arrêt

# Maintenance

Votre Système de Traitement de l'Air Atmosphere Sky™ doit être nettoyé et entretenu régulièrement pour une performance optimale.

## Au besoin

Essuyer le boîtier extérieur avec un linge humide et sécher. S'il est très sale, utiliser un détergent doux comme le Nettoyeur à Usages Divers L.O.C.™. Ne pas utiliser de nettoyeurs contenant de l'ammoniaque, de l'alcool ni de diluant à peinture. Ces nettoyeurs pourraient endommager la surface.

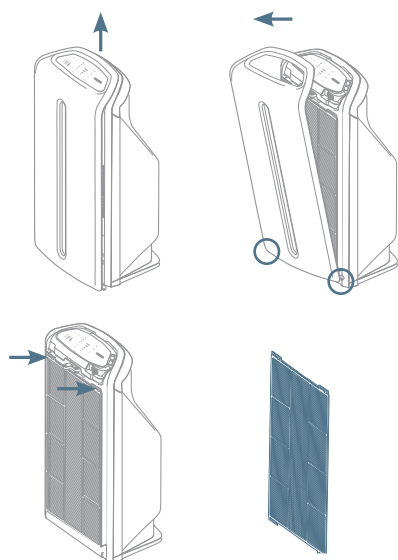

## Nettoyage du préfiltre

1. Éteindre l'appareil et le débrancher.
2. Enlever le couvercle avant de l'appareil en mettant les doigts sous l'extrémité supérieure du cache de protection avant, tirer doucement pour le dégager (déclit) puis soulever le cache de protection de l'appareil. Les aimants au bas du cache de protection se libéreront tout seuls.
3. Enlever le préfiltre en soulevant les languettes se trouvant sur le haut de l'écran du filtre.
4. Avec un aspirateur, enlever la poussière accumulée sur le préfiltre. Si le filtre est très sale, le rincer avec de l'eau tempérée du robinet. Le faire sécher complètement avant de le remettre dans l'appareil.
5. Remettre le préfiltre en place en positionnant les encoches en haut du filtre au niveau des languettes sur le dessus du filtre HEPA.
6. Remettre le cache de protection avant en le positionnant au-dessus de l'affichage et le laisser se mettre en place doucement ce qui engage les aimants au bas du cache de protection. Puis, pousser doucement jusqu'à ce que vous entendiez un petit déclit au milieu du cache de protection, au niveau de l'extrémité supérieure de l'affichage.
7. Brancher l'appareil.
8. Réinitialiser le préfiltre en appuyant sur le voyant de préfiltre de l'affichage. Le voyant témoin du préfiltre passera du rouge au vert.

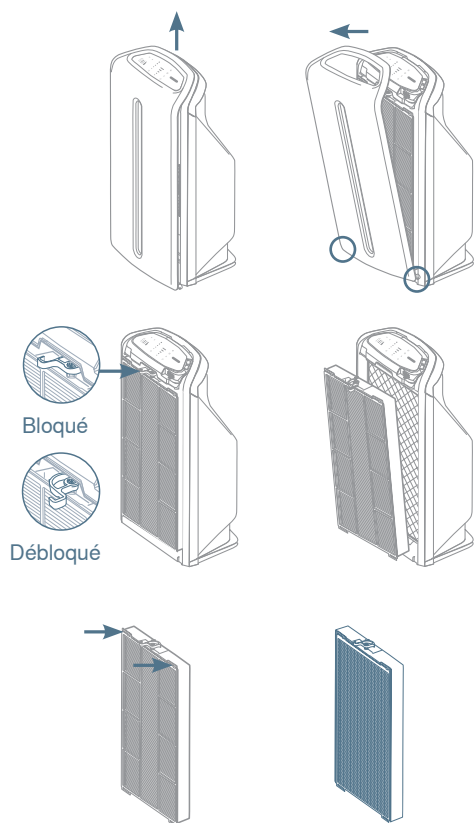

## Remplacement du filtre HEPA

1. Éteindre et débrancher l'appareil.
2. Enlever le couvercle avant de l'appareil en mettant les doigts sous l'extrémité supérieure du cache de protection avant, tirer doucement pour le dégager (déclit) puis soulever le cache de protection de l'appareil.
3. Enlever le préfiltre/filtre HEPA en libérant la fermeture en haut du filtre HEPA.
4. Soulever doucement le préfiltre du filtre HEPA en tirant à partir des languettes situées en haut de l'écran du filtre. Mettre le préfiltre de côté; vous voudrez peut-être nettoyer le préfiltre à ce moment-là même si le voyant est vert.
5. Enlever le nouveau filtre HEPA de l'emballage.
6. Installer le nouveau filtre HEPA dans votre appareil, réengager la fermeture sur le dessus du filtre.
7. Remettre le préfiltre en place en positionnant les encoches en haut du filtre au niveau des languettes sur le dessus du filtre HEPA.
8. Remettre le cache de protection avant en le positionnant au-dessus de l'affichage et le laisser se mettre en place doucement ce qui engage les aimants au bas du cache de protection. Puis, pousser doucement jusqu'à ce que vous entendiez un petit déclit au milieu du cache de protection, au niveau de l'extrémité supérieure de l'affichage.
9. Brancher l'appareil.
10. Le voyant témoin du filtre HEPA passera automatiquement du rouge au vert.

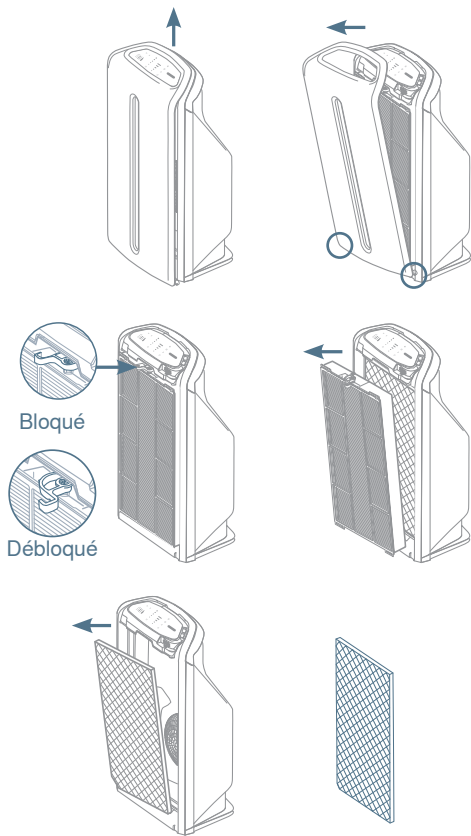

## Remplacement du filtre au carbone

1. Éteindre et débrancher l'appareil.
2. Enlever le couvercle avant de l'appareil en mettant les doigts sous l'extrémité supérieure du cache de protection avant, tirer doucement pour le dégager (déclat) puis soulever le cache de protection de l'appareil.
3. Enlever le préfiltre/filtre HEPA en libérant la fermeture en haut du filtre HEPA. Mettre ces filtres de côté.
4. Enlever le filtre au carbone mis de côté.  
**Remarque: S'assurer de ne pas laisser les particules de carbone tacher vos vêtements, meubles ou tapis.**
5. Enlever le nouveau filtre au carbone de l'emballage.
6. Installer le nouveau filtre au carbone dans l'appareil.  
**Remarque: il y a un bord angulaire sur le filtre au carbone. Ce bord s'adaptera dans l'appareil au niveau inférieur gauche.**
7. Installer le préfiltre/filtre HEPA et le loger en place.
8. Remettre le cache de protection avant en le positionnant au-dessus de l'affichage et le laisser se mettre en place doucement ce qui engage les aimants au bas du cache de protection. Puis, pousser doucement jusqu'à ce que vous entendiez un petit déclat au milieu du cache de protection, au niveau de l'extrémité supérieure de l'affichage.
9. Brancher l'appareil.
10. Le voyant témoin du filtre au carbone passera automatiquement du rouge au vert.

## Service à la clientèle

Veillez lire soigneusement ce manuel. Si vous avez des questions au sujet de l'installation ou du fonctionnement de votre Système de Traitement de l'Air Atmosphere Sky™ ou si vous désirez commander des pièces de rechange, veuillez contacter le Service à la Clientèle ou le faire par Internet: [amway.com/shopatmosphere](http://amway.com/shopatmosphere) ou [amway.ca/shopatmosphere](http://amway.ca/shopatmosphere) (au Canada).

É.-U. - 1-800-253-6500  
Customer.service@amway.com

Canada - 1-800-265-5470  
Customer.service.ca@amway.com

Rendez-vous sur le site [Amway.com](http://Amway.com) pour un bon de retour et des informations de retour supplémentaires comme la marche à suivre, les informations de suivi et les frais de traitement. Suivez votre retour avec une étiquette de retour Amway sur le site: [returnscenter.smartlabel.com/amway](http://returnscenter.smartlabel.com/amway). Pour tous les retours, les Propriétaires de Commerce Indépendant Amway doivent payer des frais de traitement par facture. Toute marchandise retournée en raison d'erreurs ou de dommages à la livraison ne sera pas soumise aux frais de traitement. Nous ne sommes pas responsables de toute marchandise retournée qui n'arrive pas à notre centre de retours.

Au Canada, veuillez visiter le site [Amway.ca](http://Amway.ca) pour votre bon de retour.

## DÉCLARATION DE CONFORMITÉ FCC

Cet appareil est conforme à la partie 15 du règlement de la FCC. Le fonctionnement est sujet aux deux conditions suivantes:

- 1) cet appareil ne doit pas causer d'interférences nuisibles, et
- 2) cet appareil doit accepter toute interférence reçue, y compris des interférences qui peuvent provoquer un fonctionnement non désiré.

Cet équipement a été testé et déclaré conforme aux limites pour appareils numériques de classe B, selon la section 15 des règlements de la FCC. Ces limitations sont conçues pour fournir une protection raisonnable contre les interférences nocives dans un environnement domestique. Cet équipement produit, utilise et peut émettre de l'énergie radio électrique et, s'il n'est pas installé et utilisé conformément aux présentes instructions, peut causer des interférences nuisibles aux communications radio. Il n'existe toutefois aucune garantie que de telles interférences ne se produiront pas dans une installation particulière. Si cet appareil cause des interférences nuisibles à la réception des signaux

de radio ou de télévision, ce qui peut être déterminé en mettant l'appareil sous et hors tension, l'utilisateur peut tenter de corriger ces interférences de l'une des façons suivantes:

- réorienter ou repositionner le module/produit;
- augmenter la distance séparant l'équipement du module/produit;
- consulter le fournisseur ou un technicien radiotélévision expérimenté pour obtenir de l'aide;
- tout changement ou modification apporté à l'équipement sans l'approbation du fabricant peut annuler l'autorisation de l'utilisateur à utiliser cet équipement.
- Pour être conforme aux limites d'exposition en matière de radiofréquences de FCC/IC établies pour un environnement non contrôlé, l'équipement doit être installé et mis en fonctionnement avec une distance minimale de 20 cm entre le radiateur et votre corps.

# Garantie Limitée

**IMPORTANT: Vous devez activer votre Garantie Limitée dans les 90 jours suivant l'achat en enregistrant votre produit.**

**Il y a deux façons d'enregistrer votre produit et d'activer votre Garantie Limitée:**

- 1 EN LIGNE:** Visitez <https://prodreg.amway.com> pour enregistrer votre produit et activer votre Garantie Limitée.
- 2 ENREGISTREMENT PHOTO:** Pour enregistrer votre produit par textage d'une photographie, veuillez suivre les instructions ci-dessous.

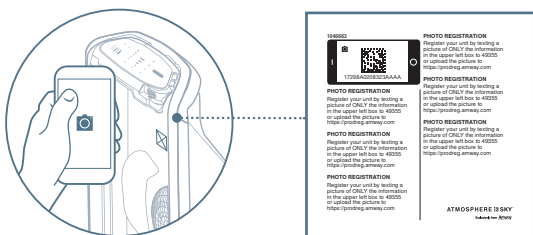

\*EXEMPLE

Il suffit de photographier le numéro de série avec l'encadré qui l'entoure (situé sur l'appareil, derrière les filtres).

Envoyez la photo par message texte au 49355 et suivez les instructions. Des frais de message texte et messagerie s'appliquent.

Vous devriez recevoir une confirmation par message texte.

**QUE DOIS-JE FAIRE POUR QUE MON APPAREIL SOIT COUVERT PAR CETTE GARANTIE LIMITÉE?**  
Après l'achat de votre appareil, vous devez activer votre Garantie Limitée en utilisant l'une des méthodes décrites ci-dessus.

**Si vous n'activez pas votre Garantie Limitée, celle-ci NE VOUS protégera PAS.**

**QU'EST-CE QUI EST COUVERT PAR CETTE GARANTIE LIMITÉE?**

Cette Garantie Limitée s'applique seulement à l'acheteur au détail original d'un nouveau Système de Traitement de l'Air Atmosphere Sky™ (parfois appelé l'«appareil») qui active cette Garantie Limitée tel que prévu ci-dessus (l'«acheteur au détail original»). Cette Garantie Limitée n'est pas transférable et s'applique seulement à l'acheteur au détail original. La Compagnie Amway («Amway») garantit à l'acheteur au détail original que l'appareil (sauf les filtres) ne s'avèrera pas défectueux dans des conditions d'utilisation normales pendant deux (2) ans à partir de la date où l'acheteur au détail original active la Garantie Limitée (la «période de Garantie Limitée»). Un appareil sera considéré comme étant «défectueux» s'il présente un défaut au niveau des matériaux ou de la fabrication et si le défaut

compromet matériellement la performance ou la valeur de l'appareil à l'acheteur au détail original.

**QU'EST-CE QUI N'EST PAS COUVERT PAR CETTE GARANTIE LIMITÉE?**

Cette Garantie Limitée ne couvre pas:

- Tout appareil ayant été soumis à tout usage autre que, ou incompatible avec, les instructions d'utilisation décrites dans ce Guide de l'utilisateur.
- Tout appareil ayant été soumis à un usage abusif, accident, dommage physique, installation ou application incorrecte, altération, négligence, température incorrecte, humidité ou autre condition environnementale (y compris, mais sans s'y limiter, foudre, inondation ou incendie).
- Tout appareil ayant été réparé incorrectement, modifié incorrectement, altéré ou entretenu incorrectement par qui que ce soit d'autre qu'un représentant autorisé d'Amway pour le service.
- Tout défaut ou diminution de performance résultant de l'utilisation de toute pièce ou accessoire qui n'est pas compatible avec l'appareil.

**COMMENT L'UTILISATION DE PIÈCES OU D'ACCESSOIRES NON AUTORISÉS AFFECTE-T-ELLE LA PERFORMANCE DE L'APPAREIL?**

Les affirmations de performance liées au Système de Traitement de l'Air Atmosphere Sky™ ont été développées suite à des essais du système complet tel que mis au point par le fabricant et exigent un fonctionnement de l'appareil tel que recommandé par le fabricant. L'utilisation de pièces de rechange ou d'accessoires qui ne sont pas recommandés par le fabricant peut entraîner une diminution de performance. Amway ne garantit pas la performance de toute pièce ou accessoire n'appartenant pas au Système de Traitement de l'Air Atmosphere Sky™ non autorisé par Amway ou le fabricant pour une utilisation avec l'appareil et Amway n'est pas responsable de tout dommage causé par l'utilisation de toute pièce ou accessoire non autorisé ou résultant de celle-ci.

**QUE FERA AMWAY SI VOTRE APPAREIL S'AVÈRE DÉFECTUEUX?**

Si tout appareil s'avère défectueux au cours de la période de la Garantie Limitée alors, sous réserve d'avis en temps opportun du défaut revendiqué, Amway, à son gré, réparera ou remplacera l'appareil défectueux à ses frais.

**COMMENT ET QUAND DOIS-JE FAIRE UNE RÉCLAMATION EN VERTU DE CETTE GARANTIE LIMITÉE?**

Pour une prestation de service au cours de la période de Garantie Limitée, veuillez contacter Amway pour obtenir des instructions d'expédition et de manutention AVANT de retourner votre appareil:

**POUR LES É.-U.:** 1-800-253-6500 Du lundi au vendredi, de 8 h 00 à minuit HNE, et le samedi, de 8 h 30 à 17 h 00 HNE. [customer.service@amway.com](mailto:customer.service@amway.com)

**POUR LE CANADA:** 800-265-5470 Du lundi au vendredi, de 8 h 00 à minuit HNE, et le samedi de 8 h 30 à 17 h 00 HNE. [customer.service.ca@amway.com](mailto:customer.service.ca@amway.com)

Si vous êtes invité à retourner l'appareil à Amway, vous devez joindre une copie de la facture ou autre preuve d'achat et une brève description du problème concernant le produit.

Dès réception de l'appareil, Amway déterminera, à son propre gré raisonnable, si l'appareil est défectueux. En acceptant le retour de l'appareil pour inspection, Amway ne reconnaît pas que l'appareil est défectueux. Amway prendra en charge les frais d'expédition, aller et retour, pour ce qui concerne la réparation ou le remplacement de tout appareil reconnu comme défectueux durant la période de Garantie Limitée. Si Amway détermine que l'appareil n'est pas défectueux, il sera retourné à l'acheteur original aux frais d'Amway.

#### **AUTRES RESTRICTIONS IMPORTANTES**

Si Amway ne répare pas ou ne remplace pas tout article défectueux dans une période de temps raisonnable, sa responsabilité en vertu de cette Garantie Limitée sera en tout cas limitée au prix d'achat de l'appareil défectueux. Sauf tel que prévu au titre des lois fédérales, étatiques ou provinciales, personne n'est autorisé à ou ne peut modifier ou prolonger cette Garantie Limitée, renoncer à toute condition et restriction que ce soit de cette Garantie Limitée ou émettre toute autre garantie ou garantie additionnelle que ce soit en ce qui concerne l'appareil, et de telles modifications, prolongations, renonciations ou garanties différentes ou supplémentaires n'entreront en vigueur à moins d'être faites par écrit et signées par un responsable autorisé d'Amway.

Sous réserve des dispositions des lois fédérales, étatiques ou provinciales, cette Garantie Limitée énonce les recours exclusifs de l'acheteur au détail original et les recours exclusifs pour tout défaut de l'appareil et LES GARANTIES ÉNONCÉES DANS CETTE GARANTIE LIMITÉE REMPLACENT TOUTES LES AUTRES GARANTIES EXPRESSES, IMPLICITES, STATUTAIRES OU AUTRES, SAUF LA GARANTIE IMPLICITE DE COMMERCIALITÉ, LA GARANTIE IMPLICITE D'ADAPTATION À UN USAGE PARTICULIER ET TOUTE AUTRE GARANTIE DE NON-EXONÉRATION IMPOSÉE PAR LA LOI FÉDÉRALE, ÉTATIQUE OU PROVINCIALE. AUCUNE GARANTIE DE NON-EXONÉRATION DE LA SORTE, Y COMPRIS MAIS SANS SE LIMITER À LA GARANTIE OU CONDITION DE COMMERCIALITÉ ET LA GARANTIE OU CONDITION D'ADAPTATION À UN USAGE PARTICULIER, NE DEVRA DÉPASSER LA DURÉE DE LA GARANTIE LIMITÉE DE CETTE GARANTIE LIMITÉE.

Certains États ou certaines provinces n'autorisent pas les restrictions au sujet de la durée de la garantie implicite et donc les restrictions ci-dessus peuvent ne pas s'appliquer à votre cas. Cette Garantie Limitée vous donne des droits légaux spécifiques et vous pouvez aussi bénéficier d'autres droits qui varient d'un état à l'autre ou d'une province à l'autre. Les lois de certaines juridictions n'autorisent pas l'exclusion ou la restriction de certains droits ou recours. Comme cette Garantie

Limitée est sujette à de telles lois, certaines limitations ou restrictions comprises dans cette Garantie Limitée peuvent ne pas s'appliquer à votre cas. Les conditions de cette Garantie Limitée sont en sus des garanties statutaires contenues dans les lois étatiques ou provinciales et ne représentent pas de modification ni de diminution de leur portée.

AMWAY NE SERA PAS TENUE RESPONSABLE ENVERS L'ACHETEUR AU DÉTAIL ORIGINAL OU TOUTE AUTRE PERSONNE DE TOUT DOMMAGE CONSÉCUTIF, ACCESSOIRE, PARTICULIER, EXEMPLAIRE, INDIRECT OU PUNITIF INHÉRENT À TOUT DÉFAUT ET BASÉ SUR LA VIOLATION DE CETTE GARANTIE LIMITÉE, VIOLATION DE CONTRAT, NÉGLIGENCE, DÉLIT STRICT OU TOUTE AUTRE THÉORIE JURIDIQUE. EN PARTICULIER, ET SANS S'Y LIMITER, AMWAY NE SERA PAS TENUE RESPONSABLE DE BLESSURES CORPORELLES OU MORT, DE DOMMAGES MATÉRIELS, DE PERTE DE PROFITS OU AUTRE DOMMAGE ÉCONOMIQUE, NI DE TOUTE RÉCLAMATION BASÉE SUR UNE CONCEPTION OU FABRICATION PRÉSUMÉE NÉGLIGENTE DE TOUTE MARCHANDISE NI D'OMISSION DE TOUT AVERTISSEMENT À CET ÉGARD. Certains États ou provinces ne permettent pas l'exclusion ou la limitation de dommages accessoires ou consécutifs et la limitation ci-dessus peut ne pas s'appliquer à votre cas.

Cette Garantie Limitée s'applique aux États-Unis et au Canada.

#### **PROLONGATION DE LA PROTECTION DE VOTRE APPAREIL**

Amway est fière d'offrir un soutien supplémentaire pour votre Système de Traitement de l'Air Atmosphere Sky™. Chaque fois que vous achetez un filtre de rechange de marque Atmosphere™ (ou une combinaison de filtres de rechange) pour votre appareil,\* Amway fournira un contrat de service ajoutant 365 jours supplémentaires de protection pour l'appareil selon des modalités similaires à la Garantie Limitée originale. La protection supplémentaire de 365 jours commence à la date d'installation et de l'enregistrement du filtre. Vous pouvez profiter de cette offre pour jusqu'à 3 années supplémentaires de protection en plus des 2 années de couverture fournies avec l'activation et l'enregistrement de votre appareil après achat.

\* L'achat doit être fait dans les 90 jours de la date d'expiration de la Garantie Limitée originale. D'autres modalités et conditions particulières s'appliquent. Pour plus d'informations, visitez le site [www.Amway.com](http://www.Amway.com) ou contactez votre Propriétaire de Commerce Indépendant Amway. Pour plus d'informations au Canada, visitez le site [www.Amway.ca](http://www.Amway.ca) ou contactez votre Propriétaire de Commerce Indépendant Amway.



SPANISH

# ¡Felicitaciones! Al comprar el Sistema de Tratamiento de Aire Atmosphere Sky™, has hecho una inversión importante para tu familia: la de mejorar la calidad del aire de tu hogar.

El Sistema de Tratamiento de Aire Atmosphere Sky™ ofrece tres filtros preinstalados: prefiltro, filtro HEPA y filtro de carbón activado. Dentro de la caja encontrarás también el cable de alimentación de la unidad.

## Índice

**01**

Medidas de seguridad importantes

**02**

Diagrama del producto

**02**

Cómo empezar

**03**

Certificaciones independientes

**03**

Solución de problemas

**04**

Piezas de reemplazo

**04**

Características del producto

**06**

Mantenimiento

**07**

Servicio al cliente

**08**

Garantía limitada

# Medidas de seguridad importantes

Lee todas las instrucciones antes de usar el Sistema de Tratamiento de Aire Atmosphere Sky™.

**⚠ ADVERTENCIA:** Cuando uses un artefacto eléctrico, adopta siempre precauciones de seguridad básicas para reducir el riesgo de incendio, descarga eléctrica y/o lesión:

1. Desconecta siempre la unidad de la fuente de alimentación antes de limpiarla o realizar tareas de mantenimiento, incluido el reemplazo de filtros.
2. Quita el panel frontal de la unidad antes de encenderla. Extrae los filtros, quítales los envoltorios protectores y vuelve a instalarlos.
3. No abras la carcasa. Las piezas internas no deben ser reparadas por el usuario. Las reparaciones deben ser realizadas únicamente por personal de servicio técnico autorizado.
4. No permitas que ingresen líquidos o ningún objeto en ninguna de las aberturas de la unidad. Mantén las aberturas limpias del exceso de polvo, pelusas, pelos o residuos que pueden reducir el caudal de aire.
5. No expongas la unidad a la lluvia y no la uses en un área húmeda. No coloques la unidad cerca de una tina o un fregadero de cocina.
6. No desenchufes la unidad tirando del cable de alimentación. Para desenchufar la unidad, tira cuidadosamente del enchufe.
7. No enciendas la unidad si está dañado el cable de alimentación o el enchufe. Si el cable de alimentación o el enchufe están dañados, se deben reemplazar por un nuevo cable de alimentación y enchufe que suministra el fabricante o su agente de servicio técnico. Lleva la unidad a un centro de servicio técnico autorizado para su inspección y/o reparación.
8. No pases el cable de alimentación por debajo de alfombras. No lo cubras con tapetes, alfombras de pasillo o coberturas similares. No pases el cable de alimentación por debajo de muebles o artefactos. Acomoda el cable de alimentación fuera de los lugares de tránsito, donde nadie pueda tropezarse.
9. No cortes, dañes ni modifiques el cable de alimentación. No pases el cable de alimentación por debajo o entre objetos pesados, y mantenlo alejado siempre de superficies que se calienten.
10. Si la unidad no está funcionando correctamente o se cayó o dañó, comunícate con el Servicio al Cliente.
11. No uses solventes ni productos químicos para limpiar la unidad. No rocíes la unidad con aerosoles.
12. La unidad no debe ser puesta en funcionamiento por nadie (incluidos niños) con capacidades físicas, sensoriales o mentales reducidas, o con experiencia y conocimientos insuficientes, sin supervisión o instrucción.
13. Este artefacto tiene un enchufe polarizado (una pata es más ancha que la otra). Para reducir el riesgo de descarga eléctrica, este enchufe encaja de una sola manera en un tomacorriente polarizado. Si el enchufe no encaja completamente en el tomacorriente, inviértelo. Si sigue sin encajar, consulta con un electricista cualificado. No intentes anular esta característica de seguridad.

## LEE Y GUARDA ESTAS INSTRUCCIONES

### NOTAS

1. El Sistema de Tratamiento de Aire Atmosphere Sky™ no está diseñado para ser usado en lugares con partículas de aceite en el aire, como fábricas, o con presencia constante de humo de tabaco, como bares y restaurantes. Su uso en dichos ambientes puede causar mal desempeño o reducir la vida útil del filtro.
2. La unidad es enviada con el prefiltro, filtro HEPA y filtro de carbón activado dentro de envoltorios protectores para prolongar la efectividad de los filtros. Antes de encender la unidad, quita el panel frontal, extrae los filtros de sus envoltorios y vuelve a instalarlos.
3. PUEDE QUE SE PRODUZCA POLVO DE CARBÓN DURANTE EL ENVÍO Y LA MANIPULACIÓN. AL DESECHAR LOS ENVOLTORIOS DE LOS FILTROS, NO PERMITAS QUE EL POLVO DE LOS ENVOLTORIOS ENTRE EN CONTACTO CON LA ROPA, MUEBLES O ALFOMBRAS.
4. Para evitar la obstrucción del flujo de aire de la unidad, no coloques objetos sobre la unidad o cerca de su panel frontal.
5. No coloques la unidad delante de conductos de calefacción.

# El aire limpio comienza aquí

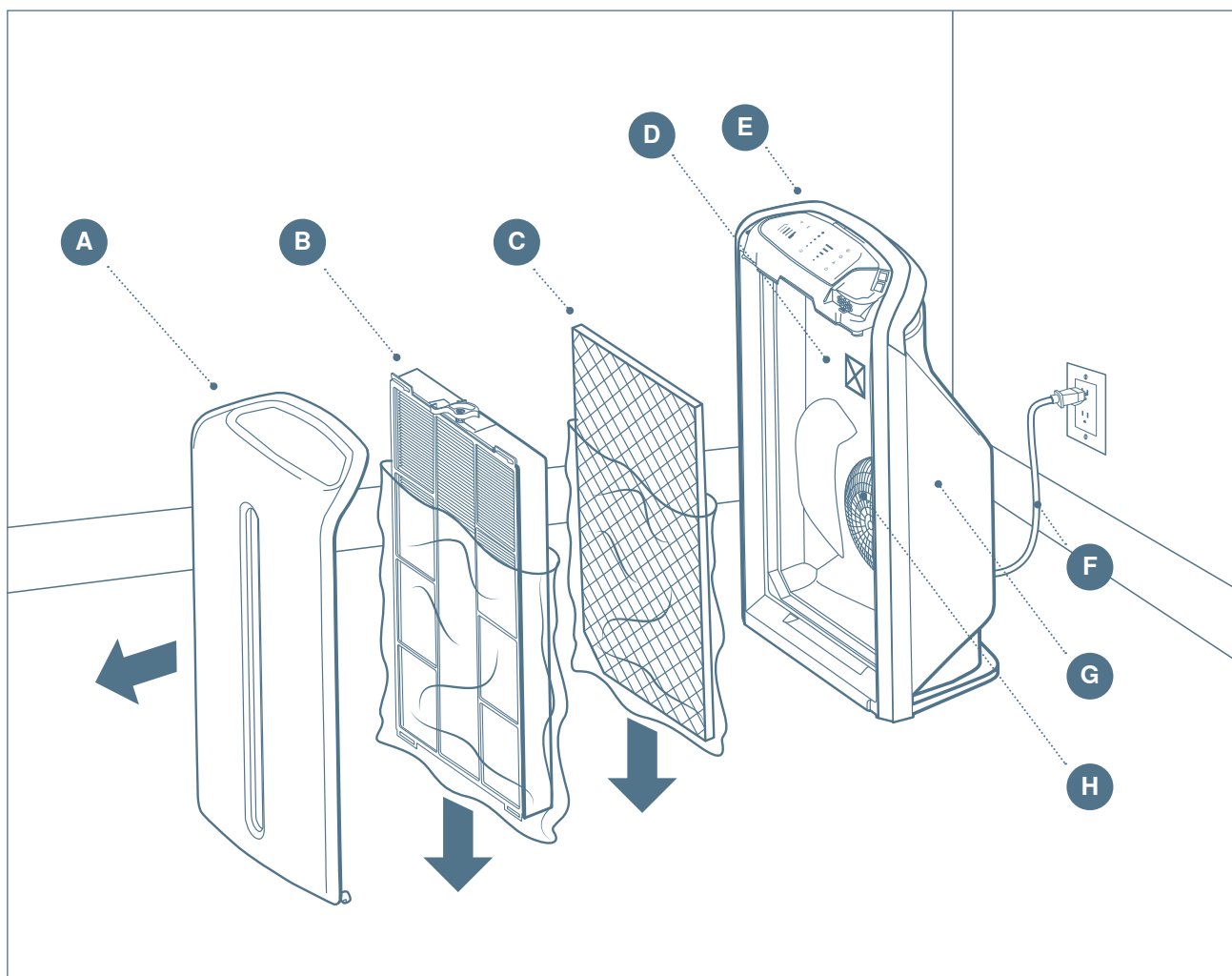

## Cómo empezar

1. Extrae la unidad de la caja. Quita el panel frontal de la unidad.
2. Extrae los paquetes de prefiltro, filtro HEPA y filtro de carbón activado de la unidad.
3. Quita los envoltorios protectores de los filtros. Evita completar este paso sobre una alfombra o superficie de color claro, ya que puede desprenderse polvo de carbón de los filtros.
4. Sigue las instrucciones de la Etiqueta de Registro para registrar tu unidad.
5. Vuelve a instalar los filtros, comprueba que el seguro del filtro HEPA quede asegurado y vuelve a colocar el panel frontal.
6. Coloca la unidad en la habitación donde se usará, cerca de un tomacorriente y lejos de conductos de calefacción y lugares de mucho tránsito. Asegúrate de que el espacio por encima de la unidad esté despejado para que el aire fluya adecuadamente.
7. Enchufa el cable de alimentación en la parte trasera de la unidad y luego en un tomacorriente cercano.
8. Enciende la unidad.

## Tu Sistema de Tratamiento de Aire Atmosphere Sky™

- A. Panel frontal
- B. Prefiltro y Filtro HEPA
- C. Filtro de carbón activado
- D. Etiqueta de registro/Número de serie
- E. Módulo de visualizador
- F. Cable de alimentación
- G. Carcasa trasera
- H. Conjunto de motor y ventilador



# Certificaciones independientes



## Allergy UK – Sello de Aprobación

Indica que un laboratorio independiente demostró científicamente que el Sistema de Tratamiento de Aire Atmosphere Sky™ reduce o elimina los alérgenos, y por lo tanto es apto para su uso por parte de personas con alergias.



## AHAM

El Sistema de Tratamiento de Aire Atmosphere Sky™ fue sometido a pruebas de acuerdo con el Programa de Certificación AHAM (ANSI/AHAM AC-1).

## CADR

Certificación de la Tasa de emisión de aire puro (CADR, por sus siglas en inglés) de la Asociación de Fabricantes de Electrodomésticos de EE.UU. (AHAM, por sus siglas en inglés) por la reducción de humo de tabaco, polvo y polen transportados por aire a volúmenes de caudal de aire de 300 pies cúbicos por minuto. La CADR es la principal medida usada para valorar el desempeño de un sistema de tratamiento de aire.



## ENERGY STAR®

Una marca registrada de propiedad de la Agencia de Protección Ambiental de EE.UU. (EPA, por sus siglas en inglés). ENERGY STAR® es la elección sencilla para la eficacia energética. Desde hace más de 20 años, personas en todos los Estados Unidos han recurrido al programa ENERGY STAR® de la EPA para asesorarse sobre ahorro de energía, ahorro de dinero y protección del medio ambiente. Detrás de cada etiqueta azul se encuentra un producto, edificio u hogar con certificación independiente por consumir menos energía y generar menor cantidad de las emisiones responsables del cambio climático. Únete a las millones de personas que ya están marcando una diferencia en [energystar.gov](http://energystar.gov).

## Solución de problemas

Problema	Solución
La luz de funcionamiento está encendida, pero no sale aire de la unidad.	<p>Verifica que se hayan extraído los envoltorios protectores de envío de los filtros dentro de la unidad. Puede acumularse suciedad y/o pelos de mascotas en el prefiltro.</p> <p>Para lavar y volver a instalar el prefiltro:</p> <ul style="list-style-type: none"> <li>» Apaga y desenchufa la unidad.</li> <li>» Quita el panel frontal de la unidad.</li> <li>» Extrae el prefiltro de la unidad.</li> <li>» Pasa una aspiradora a fondo por todo el filtro para quitar los residuos superficiales e incrustados. Pasa la aspiradora con el prefiltro en su lugar y la unidad en funcionamiento para evitar respirar el polvo nuevamente en suspensión en el aire por la limpieza.</li> <li>» Vuelve a instalar el prefiltro en la unidad.</li> <li>» Vuelve a fijar el panel frontal en su lugar.</li> </ul>
El volumen de aire que sale de la unidad es alto, pero no parece que estuviera eliminando polvo u olores de la sala.	Asegúrate de que tanto el filtro de carbón activado como el filtro HEPA estén instalados en la unidad. Si la calidad del aire es especialmente exigente, debido a olores de cocina o mascotas, configura el Sistema en Turbo para obtener los máximos resultados.
Mi unidad no se conecta a mi red Wi-Fi®.	Consulta la sección de Preguntas frecuentes dentro de la aplicación Atmosphere™ Connect o llama al Servicio al Cliente al 1-800-253-6500. En Canadá comunícate con el Servicio al Cliente al 1-800-265-5470.
Mi unidad no se empareja con la tecnología inalámbrica Bluetooth®.	Consulta la sección de Preguntas Frecuentes dentro de la aplicación Atmosphere™ Connect o llama al Servicio al Cliente al 1-800-253-6500. En Canadá comunícate con el Servicio al Cliente al 1-800-265-5470.
Necesito obtener un Manual de Uso de reemplazo.	Visita <a href="http://Amway.com">Amway.com</a> y busca el Manual de Uso de "Atmosphere Sky" para encontrar la versión más actualizada. En Canadá visita <a href="http://Amway.ca">Amway.ca</a>

# Filtros y piezas de reemplazo

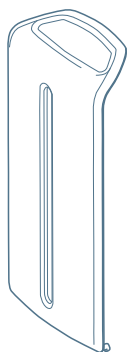

Panel frontal de reemplazo

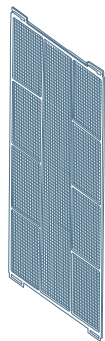

Prefiltro de reemplazo

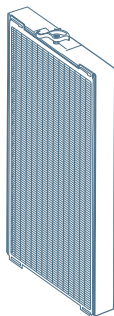

Filtro HEPA de reemplazo

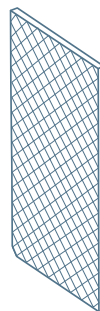

Filtro de carbón activado de reemplazo

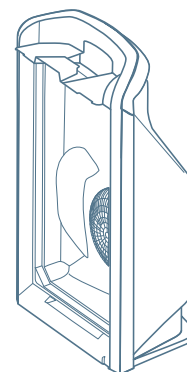

Motor/carcasa trasera de reemplazo

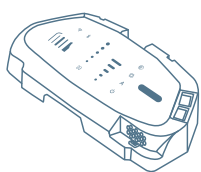

Módulo electrónico de reemplazo

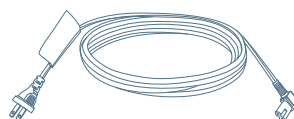

Cable de alimentación desmontable de reemplazo, en caso de estar disponible en tu mercado

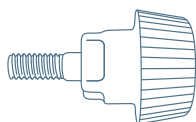

Tornillos manuales de reemplazo

## Características del Sistema de Tratamiento de Aire Atmosphere Sky™:

### Proceso de filtración de aire:

El aire ingresa a través del panel frontal de la unidad. El prefiltro elimina las partículas grandes como pelusas, y el filtro HEPA elimina con efectividad el 99.99% de las partículas tan pequeñas como de 0.007 micrón. El filtro de carbón activado elimina los olores desagradables. El aire filtrado es emitido hacia arriba a través de la rejilla en la parte trasera de la unidad.

La unidad usa un exclusivo sistema de circulación interna del aire. El Conjunto Intelliflow™ de dos piezas direcciona el flujo de aire dentro de la unidad, haciéndolo circular con un patrón que minimiza la resistencia y el ruido y maximiza el caudal de aire.

### Características de desempeño:

- » Elimina con efectividad el 99.99% de las partículas tan pequeñas como de 0.007 micrón de tamaño del aire que atraviesa la unidad.
- » Reduce con efectividad los olores desagradables, como los de tabaco, cocina y mascotas.
- » La CADR mide no menos de 300 en velocidad 5, para limpiar salas de hasta 465 pies cuadrados de tamaño (43 m<sup>2</sup>). La CADR (Tasa de emisión de aire puro) es la principal medida utilizada para valorar el desempeño de un sistema de tratamiento de aire.
- » Reduce con efectividad las bacterias, el moho, los virus, los hongos, el asbesto, los ácaros de polvo y sus productos derivados transportados por aire y los productos de desintegración del radón del aire que atraviesa la unidad.
- » Afirmaciones de eliminación de alérgenos corroboradas por terceros independientes.
- » Uso eficiente de la energía, con bajo consumo eléctrico. Esta unidad ha recibido la certificación ENERGY STAR® de la Agencia de Protección Ambiental de EE.UU. por su eficacia energética.

## Garantía de Satisfacción

Respaldamos la calidad de nuestros productos y garantizamos tu satisfacción. Si por cualquier razón no estás totalmente satisfecho con tu compra, puedes devolverla dentro de los 120 días a partir de la fecha de compra para obtener un reemplazo o reembolso del precio del producto e impuesto agregado. Se aplican otras restricciones y tarifas. Para obtener más información, visita [www.amway.com](http://www.amway.com) y busca Garantía de Satisfacción. Para obtener más información en Canadá, visita [www.amway.ca](http://www.amway.ca) y busca Garantía de Satisfacción.

## CÓMO CONECTAR LA UNIDAD CON LAS TECNOLOGÍAS INALÁMBRICAS WI-FI® Y BLUETOOTH®



La aplicación, Atmosphere™ Connect funciona como un control remoto de la unidad. Descarga la aplicación gratuita en tu teléfono inteligente o dispositivo móvil y úsala cuando estés en casa o fuera de ella para:

- » Ajustar la configuración
- » Monitorear el estado de los filtros
- » Verificar la calidad del aire de tu sala

Atmosphere™ Connect está disponible en las tiendas de aplicaciones de Apple®, Android® y Google®.

La marca denominativa y los logotipos de Bluetooth® son marcas registradas de propiedad de Bluetooth SIG, Inc. y cualquier uso por parte de Access Business Group International LLC de dichas marcas es con licencia. Otras marcas registradas y nombres de marcas pertenecen a sus dueños respectivos.

## PANEL VISUALIZADOR

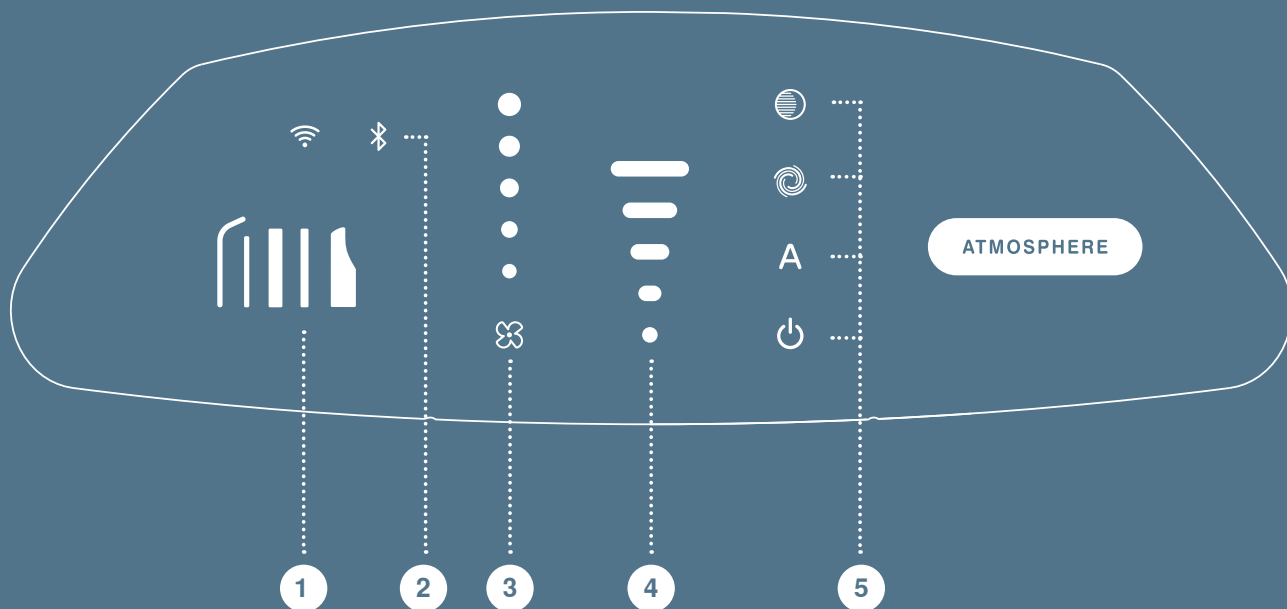

1. Indicador de reemplazo de filtros
2. Indicador de Wi-Fi®/Bluetooth®
3. Velocidad del ventilador
4. Lectura del sensor de partículas

5. Configuración (de arriba abajo):
  - » Nocturna – Velocidad del ventilador menor a 3; visualizador atenuado
  - » Turbo – Velocidad máxima durante 30 minutos
  - » Automática – Velocidad del ventilador variable, según la calidad del aire
  - » Indicador de Encendido/Apagado

# Mantenimiento

Se debe limpiar y realizar mantenimiento regularmente a tu Sistema de Tratamiento de Aire Atmosphere Sky™ para su desempeño óptimo.

## Cuando sea necesario

Limpia el exterior de la carcasa con un paño húmedo y luego sécala. Si está muy sucia usa un detergente suave, como el Limpiador Multiusos L.O.C.™. No uses limpiadores que contengan amoníaco, alcohol o diluyente de pintura. Estos limpiadores dañan la superficie.

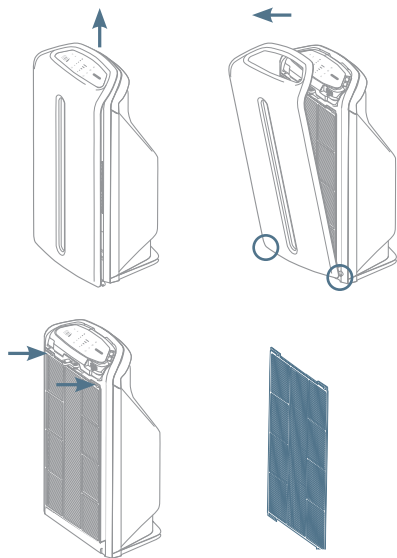

## Cómo limpiar el prefiltro

1. Apaga y desenchufa la unidad.
2. Quita el panel frontal de la unidad; para hacerlo, coloca las puntas de tus dedos debajo del borde superior del panel frontal, tira cuidadosamente del panel para desmontarlo (debes escuchar un clic) y elévalo para separarlo de la unidad. Los imanes en la parte inferior del panel se soltarán solos.
3. Extrae el prefiltro; para hacerlo, levántalo de las lengüetas ubicadas en la parte superior de la pantalla del filtro.
4. Limpia el polvo acumulado en el prefiltro con una aspiradora. Si el filtro está muy sucio, enjuágalo con agua tibia del grifo. Sécalo completamente antes de volver a colocarlo en la unidad.
5. Vuelve a montar el prefiltro; para hacerlo, coloca las ranuras de la parte superior del filtro en las lengüetas de la parte superior del filtro HEPA.
6. Vuelve a colocar el panel frontal; para hacerlo, posiciona el panel sobre el visualizador y deja que caiga cuidadosamente en su lugar hasta engranar los imanes de la parte inferior del panel. Luego, oprime cuidadosamente hasta que escuches un clic suave en la parte media del panel y el borde superior del visualizador.
7. Enchufa tu unidad.
8. Oprime la luz del prefiltro en el visualizador para restablecerlo. La luz de monitoreo del prefiltro pasará de roja a verde.

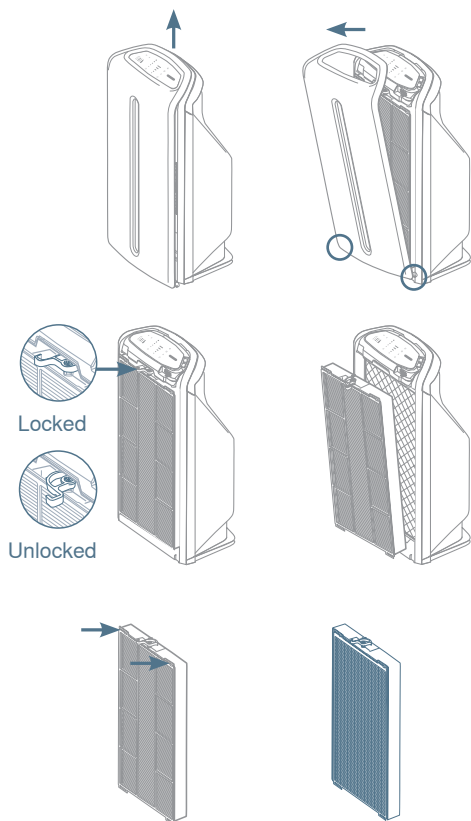

## Cómo reemplazar el filtro HEPA

1. Apaga y desenchufa la unidad.
2. Quita el panel frontal de la unidad; para hacerlo, coloca las puntas de tus dedos debajo del borde superior del panel frontal, tira cuidadosamente del panel para desmontarlo (debes escuchar un clic) y elévalo para separarlo de la unidad.
3. Extrae el prefiltro/filtro HEPA; para hacerlo, suelta el seguro de la parte superior del filtro HEPA.
4. Desprende cuidadosamente el prefiltro del filtro HEPA; para hacerlo, levántalo de las lengüetas ubicadas en la parte superior de la pantalla del filtro. Deja el prefiltro a un lado; en este momento te recomendamos limpiar tu prefiltro, aun si la luz es verde.
5. Extrae tu filtro HEPA nuevo de su envoltorio.
6. Instala tu filtro HEPA nuevo en tu unidad y vuelve a enganchar el seguro de la parte superior del filtro.
7. Vuelve a montar el prefiltro; para hacerlo, coloca las ranuras de la parte superior del filtro en las lengüetas de la parte superior del filtro HEPA.
8. Vuelve a colocar el panel frontal; para hacerlo, posiciona el panel sobre el visualizador y deja que caiga cuidadosamente en su lugar hasta engranar los imanes de la parte inferior del panel. Luego, oprime cuidadosamente hasta que escuches un clic suave en la parte media del panel y el borde superior del visualizador.
9. Enchufa tu unidad.
10. La luz de monitoreo del filtro HEPA pasará automáticamente de roja a verde.

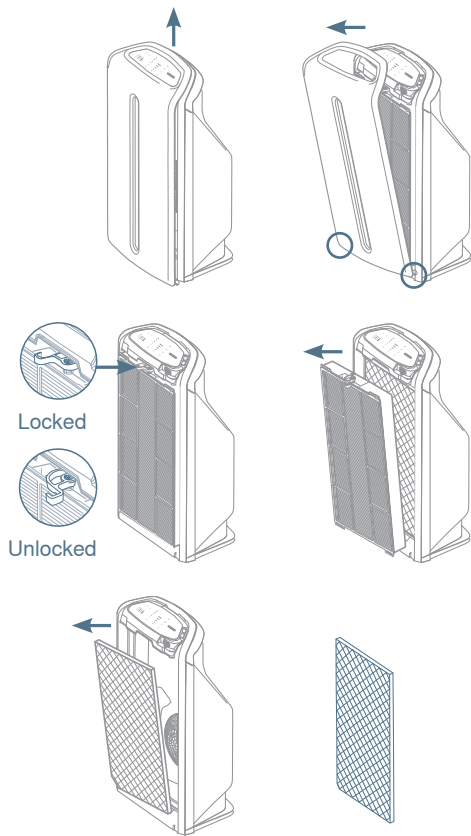

## Cómo reemplazar el filtro de carbón activado

1. Apaga y desenchufa la unidad.
2. Quita el panel frontal de la unidad; para hacerlo, coloca las puntas de tus dedos debajo del borde superior del panel frontal, tira cuidadosamente del panel para desmontarlo (debes escuchar un clic) y elévalo para separarlo de la unidad.
3. Extrae el prefiltro/filtro HEPA; para hacerlo, suelta el seguro de la parte superior del filtro HEPA. Deja estos filtros a un lado.
4. Extrae el filtro de carbón activado y déjalo a un lado.  
**Nota: Asegúrate de no permitir que ninguna partícula de carbón manche tu ropa, muebles o alfombras.**
5. Extrae tu filtro de carbón activado nuevo de su envoltorio.
6. Instala tu filtro de carbón activado nuevo en tu unidad.  
**Nota: el filtro de carbón activado tiene un borde angulado. Este borde encaja dentro de tu unidad, en la parte inferior izquierda.**
7. Instala el conjunto de prefiltro/filtro HEPA y asegúralo en su lugar.
8. Vuelve a colocar el panel frontal; para hacerlo, posiciona el panel sobre el visualizador y deja que caiga cuidadosamente en su lugar hasta engranar los imanes de la parte inferior del panel. Luego, oprime cuidadosamente hasta que escuches un clic suave en la parte media del panel y el borde superior del visualizador.
9. Enchufa tu unidad.
10. La luz de monitoreo del filtro de carbón activado pasará automáticamente de roja a verde.

## Servicio al Cliente

Lee este manual detenidamente. Si tienes preguntas acerca de la instalación u operación de tu Sistema de Tratamiento de Aire Atmosphere Sky™ o si quieres ordenar piezas de reemplazo, llama al Servicio al Cliente o consulta en Internet en: [amway.com/shopatmosphere](http://amway.com/shopatmosphere) o [amway.ca/shopatmosphere](http://amway.ca/shopatmosphere) (en Canadá).

EE.UU. - 1-800-253-6500  
Customer.service@amway.com

Canadá - 1-800-265-5470  
Customer.service.ca@amway.com

Visita [Amway.com](http://Amway.com) para obtener tu formulario de devolución e información adicional sobre devoluciones como instrucciones, información de seguimiento y cargos por procesamiento. Haz un seguimiento de tu devolución con una etiqueta de devolución de Amway en: [returnscenter.smartlabel.com/amway](http://returnscenter.smartlabel.com/amway). Para todas las devoluciones, a los Empresarios Independientes de Amway se les cobrará un cargo por procesamiento de por cada factura. Cualquier mercadería que se devuelva debido a errores o daños en la entrega no tendrá un cargo por procesamiento. No somos responsables de la mercadería devuelta que no llega a nuestras instalaciones de devolución.

En Canadá busca tu formulario de declaración en [Amway.ca](http://Amway.ca)

## DECLARACIÓN DE CONFORMIDAD DE LA FCC

Este dispositivo cumple con la Parte 15 de las normas de la FCC (Comisión Federal de Comunicaciones de EE.UU., por sus siglas en inglés). Su operación está sujeta a las dos condiciones siguientes:

- 1) Este dispositivo no puede causar interferencias nocivas, y
- 2) Este dispositivo debe aceptar cualquier interferencia recibida, incluidas interferencias que pueden causar una operación indeseada.

Este equipo fue sometido a pruebas y demostró cumplir con los valores límite para un dispositivo digital clase B, en virtud de lo dispuesto en la parte 15 de las normas de la FCC. Estos valores límite están diseñados para brindar una protección razonable contra interferencias nocivas en una instalación residencial. Este equipo genera, usa y puede emitir energía de radiofrecuencia y, si no se lo instala y usa de acuerdo con estas instrucciones,

puede causar interferencias nocivas a las radiocomunicaciones. Sin embargo, no existen garantías de que no se producirán interferencias en una instalación en particular. Si este equipo causa interferencias nocivas a la recepción de señales de radio o televisión, las cuales pueden comprobarse encendiendo y apagando el equipo, se recomienda al usuario que intente corregir la interferencia mediante una o más de las medidas siguientes:

- Reorientar o reubicar el módulo/producto.
- Aumentar la separación entre el equipo y el módulo/producto.
- Pedir asistencia al vendedor o a un técnico de radio/TV experimentado.
- Si se realizan cambios y modificaciones al equipo sin la autorización del fabricante, puede invalidarse la autorización otorgada al usuario para operar este equipo.

# Garantía limitada

**IMPORTANTE: Debes registrar tu producto dentro de los 90 días a partir de la compra para activar tu garantía limitada.**

**Hay dos maneras de registrar tu producto y activar tu garantía limitada:**

- 1 EN LÍNEA:** Visita <https://prodreg.amway.com> para registrar tu producto y activar tu garantía limitada.
- 2 REGISTRO POR FOTO:** Para registrar tu producto mediante el envío de una fotografía por mensaje de texto, sigue las instrucciones a continuación.

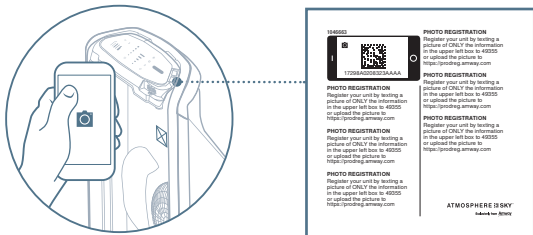

\*EJEMPLO

Simplemente toma una foto del número de serie con el recuadro que lo rodea (ubicado en la unidad, detrás de los filtros).

Envía la foto por mensaje de texto al 49355 y sigue las instrucciones. Se aplican tarifas estándares de texto y mensajes.

Debes recibir un mensaje de texto de confirmación.

## ¿QUÉ DEBO HACER PARA QUE MI UNIDAD ESTÉ CUBIERTA POR ESTA GARANTÍA LIMITADA?

Luego de la compra de tu unidad, debes activar tu garantía limitada mediante cualquiera de los dos métodos indicados arriba.

Si no activas tu garantía limitada, dicha garantía NO te brinda ninguna cobertura.

## ¿QUÉ CUBRE ESTA GARANTÍA LIMITADA?

Esta garantía limitada se aplica únicamente al comprador minorista original de un Sistema de Tratamiento de Aire Atmosphere Sky™ nuevo (a veces denominada "Unidad") que activa esta garantía limitada según lo indicado arriba (el "Comprador minorista original"). Esta garantía limitada no es transferible y se aplica únicamente al Comprador minorista original. Amway Corp. ("Amway") garantiza al Comprador minorista original que la Unidad (a excepción de los filtros) no resultará defectuosa bajo condiciones de uso normales por dos (2) años desde la fecha en que el Comprador minorista original activa la garantía limitada (el "periodo de garantía limitada"). Se considerará "defectuosa" a una Unidad si presenta defectos en sus

componentes o su fabricación, y si dichos defectos afectan sustancialmente al desempeño o valor de la Unidad para el Comprador minorista original.

## ¿QUÉ NO CUBRE ESTA GARANTÍA LIMITADA?

Esta garantía limitada no cubre:

- A. A ninguna Unidad que haya sido sometida a cualquier uso distinto o incongruente con las instrucciones de uso de este Manual de Uso.
- B. A ninguna Unidad que haya sido sometida a malos tratos, accidentes, daños físicos, instalación o aplicación incorrecta, alteración, negligencia, temperatura inadecuada, humedad u otras condiciones ambientales (que incluyen, pero no se limitan a, relámpagos, inundaciones o incendios).
- C. A ninguna Unidad a la que se haya reparado, modificado, alterado o realizado mantenimiento inadecuadamente por parte de cualquier persona que no sea un representante de garantía de servicio técnico autorizado de Amway.
- D. A ningún defecto o mal desempeño causado por el uso de cualquier pieza o accesorio no compatible con la Unidad.

## ¿CÓMO AFECTA AL DESEMPEÑO DE LA UNIDAD EL USO DE PIEZAS O ACCESORIOS NO AUTORIZADOS?

Las afirmaciones de desempeño relacionadas con el Sistema de Tratamiento de Aire Atmosphere Sky™ fueron elaboradas mediante pruebas realizadas a la Unidad completa según el diseño del fabricante y requieren que la Unidad sea operada según las recomendaciones del fabricante. El uso de piezas de reemplazo o accesorios no recomendados por el fabricante puede causar un desempeño reducido. Amway no garantiza el desempeño de ninguna pieza o accesorio que no sean del Sistema de Tratamiento de Aire Atmosphere Sky™ y no estén autorizados por Amway o el fabricante para su uso con la Unidad, y Amway no es responsable por ningún daño causado por o que resulte del uso de cualquier pieza o accesorio no autorizado.

## ¿QUÉ HARÁ AMWAY SI TU UNIDAD PRESENTA DEFECTOS?

Si cualquier Unidad presenta defectos durante el Periodo de garantía limitada, sujeto a la notificación a tiempo de dicho defecto, Amway, a su criterio, reparará o reemplazará la Unidad defectuosa sin costo para el comprador.

## ¿CÓMO Y CUÁNDO SE DEBE HACER EL RECLAMO CONFORME A ESTA GARANTÍA LIMITADA?

Para recibir servicio técnico durante el Periodo de garantía limitada, comunícate con Amway para recibir instrucciones de envío y manipulación ANTES de devolver tu unidad:

EN EE.UU.: 1-800-253-6500, de lunes a viernes de 8 AM a medianoche (Hora del Este) y sábados de 8:30 AM a 5PM (Hora del Este).  
[customer.service@amway.com](mailto:customer.service@amway.com)

EN CANADÁ: 1-800-265-5470, de lunes a viernes de 8 AM a medianoche (Hora del Este) y sábados de 8:30 AM a 5 PM (Hora del Este).

customer.service.ca@amway.com

Si te indican que devuelvas la Unidad a Amway, debes incluir una copia de tu recibo de compra u otra prueba de compra y una breve descripción del defecto del producto.

Al recibir la Unidad, Amway determinará, a su criterio, si la Unidad está defectuosa. Al aceptar una Unidad devuelta para su inspección, Amway no está admitiendo que la Unidad es defectuosa. Amway se hará cargo del gasto de envío, de ida y vuelta, con respecto a la reparación o reemplazo de cualquier Unidad defectuosa dentro del Periodo de garantía limitada. Si Amway determina que la Unidad no es defectuosa, será devuelta sin cargo al Comprador minorista original.

### **OTRAS LIMITACIONES IMPORTANTES**

Si Amway no repara o reemplaza una Unidad defectuosa dentro de un plazo razonable de tiempo, su responsabilidad según esta Garantía limitada en ningún caso excederá el precio de compra de la Unidad defectuosa. Excepto que sea estipulado por las leyes federales, estatales o provinciales, ninguna persona está autorizada a puede modificar o expandir esta garantía limitada, eximir ninguna de las condiciones o limitaciones de esta garantía limitada o hacer ninguna garantía diferente o adicional con respecto a la Unidad, y ninguna de dichas modificaciones, expansiones, exenciones o garantías diferentes o adicionales tendrá efecto a menos que sean hechas por escrito y estén firmadas por un funcionario autorizado de Amway.

Excepto que sea estipulado por las leyes federales, estatales o provinciales, esta garantía limitada establece medidas compensatorias exclusivas y únicas del Comprador minorista original ante cualquier defecto en la Unidad y LAS GARANTÍAS ESTABLECIDAS EN ESTA GARANTÍA LIMITADA REEMPLAZAN A CUALQUIER OTRA GARANTÍA, EXPRESA, IMPLÍCITA, ESTABLECIDA POR LEY O LO QUE FUERE, EXCEPTO POR LA GARANTÍA IMPLÍCITA DE APTITUD PARA LA VENTA, LA GARANTÍA IMPLÍCITA DE APTITUD PARA UN USO PARTICULAR Y CUALQUIER OTRA GARANTÍA IRRENUNCIABLE IMPUESTA POR LA LEY FEDERAL, ESTATAL O PROVINCIAL. DICHAS GARANTÍAS IRRENUNCIABLES, QUE INCLUYEN, PERO NO SE LIMITAN A, LA GARANTÍA O CONDICIÓN DE APTITUD PARA LA VENTA Y LA GARANTÍA O CONDICIÓN DE APTITUD PARA UN USO PARTICULAR, NO PODRÁN SUPERAR LA DURACIÓN DEL PERIODO DE GARANTÍA LIMITADA DE ESTA GARANTÍA LIMITADA.

Algunos estados o provincias no permiten limitaciones en el plazo de una garantía implícita, por lo que puede que las limitaciones anteriormente mencionadas no se apliquen a ti. Esta garantía limitada te da derechos

legales específicos y posiblemente tengas otros derechos que pueden variar de estado a estado o de provincia a provincia. Las leyes de algunas jurisdicciones no permiten la exclusión o limitación de determinados derechos o medidas compensatorias. Siendo que esta garantía limitada está sujeta a dichas leyes, puede que no se te apliquen algunas de las limitaciones o restricciones contenidas en esta garantía limitada. Las cláusulas de esta garantía limitada son adicionales y no modifican o eliminan las garantías legales contenidas en las leyes estatales o provinciales.

AMWAY NO SERÁ RESPONSABLE ANTE EL COMPRADOR MINORISTA ORIGINAL NI ANTE NINGUNA OTRA PERSONA DE INDEMNIZACIÓN POR DAÑOS Y PERJUICIOS INDIRECTOS, INCIDENTALES, ESPECIALES, EJEMPLARES NI PUNITIVOS QUE SURJAN DE CUALQUIER DEFECTO Y ESTÉN BASADOS EN LA VIOLACIÓN DE ESTA GARANTÍA LIMITADA, VIOLACIÓN AL CONTRATO, NEGLIGENCIA, RESPONSABILIDAD OBJETIVA NI NINGUNA OTRA TEORÍA JURÍDICA. EN PARTICULAR, PERO SIN LIMITARSE A ESTO, AMWAY NO SERÁ RESPONSABLE POR LESIONES PERSONALES O MUERTE, DAÑO A LA PROPIEDAD, PÉRDIDA DE GANANCIA U OTRO PERJUICIO ECONÓMICO NI SERÁ RESPONSABLE POR NINGÚN RECLAMO EN BASE AL DISEÑO O FABRICACIÓN PRESUNTAMENTE NEGLIGENTE, O LA OMISIÓN DE ALGUNA ADVERTENCIA CON RESPECTO AL MISMO. Algunos estados o provincias no permiten exclusiones o limitaciones de daños accidentales o consecuentes, por lo que puede que la limitación o exclusión anteriormente mencionada no se aplique a ti.

Esta garantía limitada es aplicable en Estados Unidos y Canadá.

### **CÓMO PRORROGAR LA PROTECCIÓN DE TU UNIDAD**

Amway se enorgullece en ofrecer apoyo adicional para tu Sistema de Tratamiento de Aire Atmosphere Sky™. Cada vez que compras un filtro de reemplazo de la marca Atmosphere™ (o una combinación de filtros de reemplazo) para tu Unidad\*, Amway brindará un contrato de servicios que añade 365 días adicionales de protección para la Unidad bajo términos similares a los de la garantía limitada original. Los 365 días adicionales de cobertura comienzan en la fecha de la instalación y registro del filtro. Puedes aprovechar esta oferta por hasta 3 años adicionales de protección que se suman a los 2 años de cobertura brindados con la activación y el registro de tu Unidad después de su compra.

\* La compra debe realizarse dentro de los 90 días a partir del vencimiento de la Garantía Limitada inicial. Se aplican algunos otros términos y condiciones. Para obtener más información, visita [www.Amway.com](http://www.Amway.com) o comunícate con tu Empresario Independiente de Amway. Para más información en Canadá, visita: [Amway.ca](http://Amway.ca) o comunícate con tu Empresario Independiente de Amway.