



EN Starter Pack for Xbox 360® console | Quick Start Guide
FR Pack de démarrage pour console Xbox 360 | Guide de Démarrage Rapide
ES Pack de inicio para la consola Xbox 360 | Guía de Inicio Rápido
IT Pacchetto base per la console Xbox 360 | Guida Introduttiva
DE Starter-Paket für die Xbox 360 Konsole | Schnellstartanleitung



IMPORTANT! Before using the Xbox 360 console with this product, read the Xbox 360 console instruction manual for safety, health, and other information regarding the use of the console.
IMPORTANT! Avant d'utiliser la console Xbox 360 avec ce produit, consultez son manuel d'instructions pour des informations de santé et de sécurité importantes concernant l'utilisation de la console Xbox 360.
¡IMPORTANTE! Antes de usar la consola Xbox 360 con este producto, lea el manual de instrucciones de la consola Xbox 360 para obtener información sobre salud y seguridad, y otra información relacionada con el uso de la consola.
IMPORTANTE. Prima di usare la console con il prodotto, leggere il manuale delle istruzioni di console Xbox 360 per informazioni sulla sicurezza e sull'incolunità fisica e altre informazioni relative all'uso della console Xbox 360.
WICHTIG! Bevor Sie die Xbox 360 Konsole mit diesem Produkt verwenden, lesen Sie im Handbuch zur Xbox 360 Konsole die Kapitel zu Sicherheit und Gesundheit sowie die weiteren Informationen zur Verwendung der Spielkonsole.



IMPORTANT! Please consult the wired accessory instruction manual for important information.
IMPORTANT! Consultez le manuel d'instructions de l'accessoire filaire pour des renseignements importants de santé et de sécurité.
¡IMPORTANTE! Consulte el manual de instrucciones del accesorio con cable para conocer información importante.
IMPORTANTE. Consultare il manuale delle istruzioni dell'accessorio con cavo per informazioni importanti.
WICHTIG! Bitte lesen Sie das Handbuch für Kabelzubehör für wichtige Informationen.

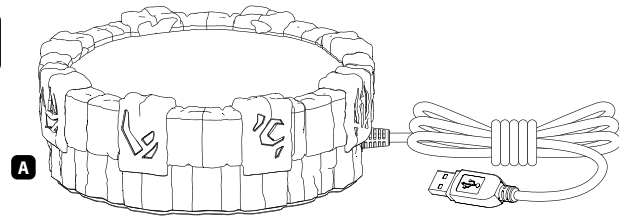

EN A. Portal of Power™
B. Spyro®
C. Trigger Happy
D. Gill Grunt

FR A. Portal of Power
B. Spyro
C. Trigger Happy
D. Gill Grunt

ES A. Portal of Power
B. Spyro
C. Trigger Happy
D. Gill Grunt

IT A. Portal of Power
B. Spyro
C. Trigger Happy
D. Gill Grunt

DE A. Portal of Power
B. Spyro
C. Trigger Happy
D. Gill Grunt

⚠ WARNING

CHOKING HAZARD – Small parts
Not for children under 3 years.

⚠ AVERTISSEMENT
RISQUE DE SUFFOCATION – Petites pièces
Non recommandé pour des enfants de moins de 3 ans.

⚠ ADVERTENCIA
RIESGO DE ASFIXIA – Piezas pequeñas
No apto para niños menores de 3 años.

⚠ ATTENZIONE
PERICOLO DI SOFFOCAMENTO – Contiene parti di piccole dimensioni
Non adatto a bambini di età inferiore ai 3 anni.

⚠ WARNUNG
ERSTICKUNGSGEFAHR – kleine Teile
Nicht für Kinder unter 3 Jahren geeignet.

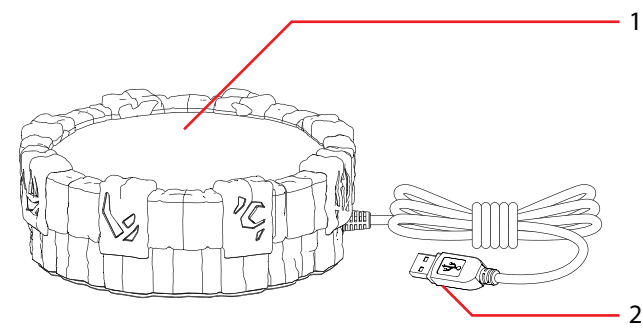

EN 1. Interaction figure surface
2. Portal of Power USB connector

FR 1. Surface pour figurines d'interaction
2. Connecteur USB du Portal of Power

ES 1. Base de la figura de interacción
2. Conector USB de Portal of Power

IT 1. Superficie del modellino del personaggio
2. Connettore USB del Portal of Power

DE 1. Standfläche der Interaktionsfigur
2. USB-Stecker des „Portal of Power“

Getting Started | Installation | Inicio | Operazioni preliminari | Erste Schritte

1

Power ON the Xbox 360 console.
Mettre la console Xbox 360 sous tension.
Encienda la consola Xbox 360.
Accendere la console Xbox 360.
Schalten Sie die Xbox 360 Konsole EIN.

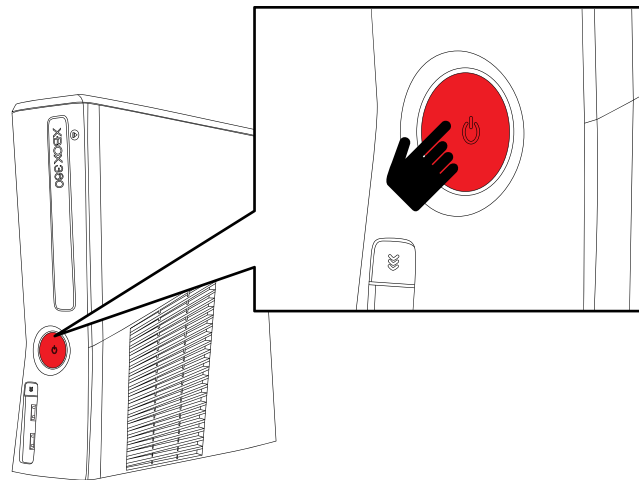

2

Plug the USB connector from the Portal of Power into a USB port on the console.
Brancher le connecteur USB du Portal of Power dans le port USB de la console.
Conecte el conector USB del Portal of Power en un puerto USB de la consola.
Collegare il connettore USB del Portal of Power in una porta USB della console.
Verbinden Sie den USB-Stecker des „Portal of Power“ mit einem USB-Anschluss an der Konsole.

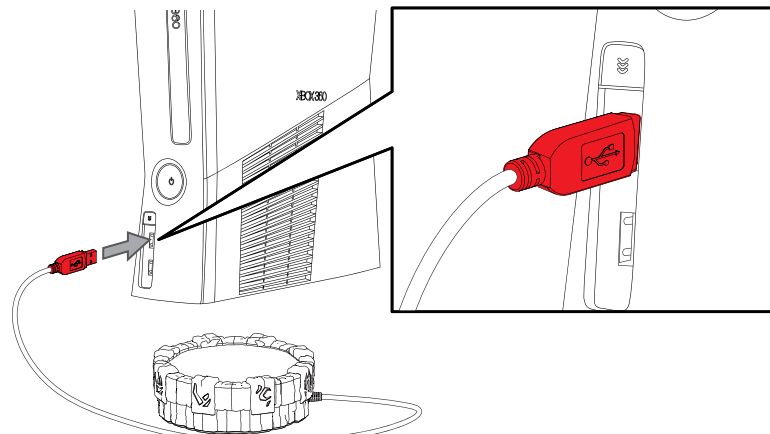

3

1) The Portal of Power interaction figure surface will illuminate when it is properly connected. 2) Insert the game software and you are ready to play.
1) La surface pour figurines d'interaction du Portal of Power s'allume lorsqu'il est correctement raccordé. 2) Insérer le disque de jeu pour commencer à jouer.
1) La base de la figura de interacción se iluminará cuando esté debidamente conectada. 2) Introduzca el software del juego y podrá empezar a jugar.
1) Quando il Portal of Power è collegato correttamente, si illumina la superficie del modellino del personaggio. 2) Inserire il software del gioco per iniziare a giocare.
1) Die Standfläche der Interaktionsfigur auf dem Portal of Power leuchtet auf, wenn sie korrekt angeschlossen ist. 2) Legen Sie die Spiel-Software ein und schon kann es losgehen.

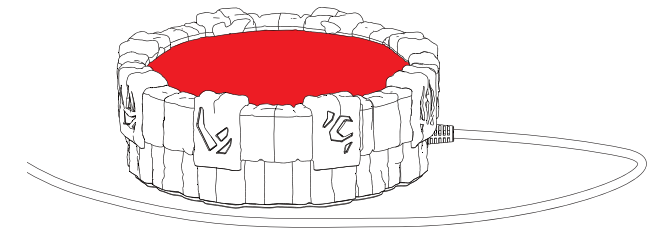

Troubleshooting | Dépannage | Solución de Problemas | Risoluzione dei Problemi | Fehlerbehebung

Keep away from large metal objects
The Portal of Power should be placed on a flat surface and kept a minimum of 6 in. (15 cm) away from metal objects or surfaces.

Tenir à l'écart des larges objets métalliques
Le Portal of Power doit être placé sur une surface plane et à un minimum de 6 pouces (15 cm) de distance d'objets ou de surfaces métalliques.

Aleje el dispositivo de objetos metálicos de gran tamaño
Debe colocar el Portal of Power en una superficie plana y a una distancia mínima de 6 pulgadas (15 cm) de objetos o superficies metálicas.

Mantenere distante da grandi oggetti metallici
Posizionare il Portal of Power su una superficie piana ad almeno 15 cm (6 pollici) da oggetti o superfici metalliche.

Halten Sie Abstand zu großen Metallobjekten
Das „Portal of Power“ sollte auf ebenem Untergrund stehen und mindestens 15 cm (6 Zoll) von Objekten oder Oberflächen aus Metall entfernt sein.

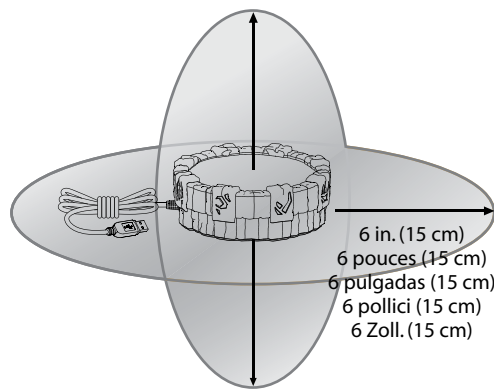

Place the interaction figure on the Portal of Power figure surface.
The Portal of Power can support up to 2 figures and 1 location or magic item at the same time. See software manual for additional figure usage directions. Location and magic items are sold separately.

Placer les figurines d'interaction sur la surface du Portal of Power.
Le Portal of Power peut porter jusqu'à deux figurines et un emplacement ou objet magique à la fois. Voir le manuel du jeu pour en savoir plus sur l'utilisation des figurine. Emplacements et objets magiques vendus séparément.

Coloque las figuras de interacción en la base del Portal of Power.
El Portal of Power es compatible con hasta 2 figuras y 1 ubicación o elemento mágico al mismo tiempo. Consulte el manual del software para obtener más información acerca del uso de las figuras. Las ubicaciones y los elementos mágicos se venden por separado.

Posizionare i modellini dei personaggi sulla relativa superficie del Portal of Power. Il Portal of Power può supportare contemporaneamente fino a 2 modellini dei personaggi e 1 oggetto magico o di luogo. Fare riferimento al manuale del software per ulteriori istruzioni sull'uso dei modellini dei personaggi. Gli oggetti magici e di posizione sono venduti separatamente.

Stellen Sie die Interaktionsfiguren auf die dafür vorgesehene Standfläche auf dem „Portal of Power“. Auf dem „Portal of Power“ finden bis zu zwei Interaktionsfiguren und ein Location oder Magic Item gleichzeitig Platz. Im Softwarehandbuch finden Sie weitere Informationen zur Nutzung der Figuren. Location und Magic Item sind separat erhältlich.

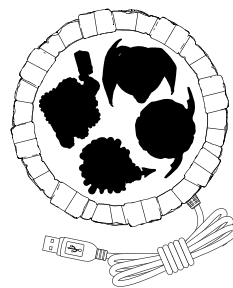
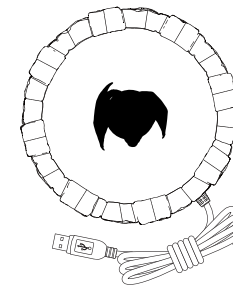

Questions or issues when setting up your new accessories? We recommend that you first contact Activision customer support before returning your product or visit the website below for technical help:

Vous avez des questions ou des problèmes lors de l'installation de vos nouveaux accessoires ? Il est recommandé de commencer par contacter le support clients d'Activision avant de nous retourner votre produit ou de visiter le site Internet ci-dessous afin de recevoir une aide technique:

¿Tiene preguntas o problemas para instalar sus nuevos accesorios? Le recomendamos que se ponga en contacto con un representante del servicio de atención al cliente de Activision antes de devolver el producto o que visite el sitio web que se indica más abajo para obtener asistencia técnica:

In caso di domande o problemi relativi alla configurazione dei nuovi accessori, prima di restituire il prodotto rivolgersi all'assistenza clienti di Activision o visitare il sito web all'indirizzo riportato di seguito.

Fragen oder Probleme mit dem neuen Zubehör? Wenden Sie sich zuerst an den Kundendienst von Activision, bevor Sie Ihr Produkt zurückgeben, oder suchen Sie auf der unten angegebenen Website nach technischer Hilfe:

<http://activision.com/support>



© 2011 Activision Publishing, Inc. Spyro and Activision are registered trademarks and Spyro™, Spyro™ Adventure and Portal of Power are trademarks of Activision Publishing, Inc. This product is manufactured under license from Microsoft Corporation. Microsoft, Xbox, Xbox 360, Xbox LIVE, and the Xbox logo are trademarks of the Microsoft group of companies and are used under license from Microsoft. All other trademarks and trade names are the property of their respective owners. Printed in China.
© 2011 Activision Publishing, Inc. Spyro et Activision sont des marques déposées et Spyro™, Spyro™ Adventure et Portal of Power sont des marques commerciales d'Activision Publishing, Inc. Ce produit est fabriqué sous licence de Microsoft Corporation. Microsoft, Xbox, Xbox 360, Xbox LIVE, et les Xbox logo sont des marques de la Microsoft group of companies et sont utilisés sous licence de Microsoft. Tous les autres marques de commerce et applications commerciales appartiennent à leurs propriétaires respectifs. Tous droits réservés. Imprimé en Chine.
© 2011 Activision Publishing, Inc. Spyro y Activision son marcas comerciales registradas y Spyro™, Spyro™ Adventure y Portal of Power son marcas de Activision Publishing, Inc. Este producto se fabrica con licencia de Microsoft Corporation. Microsoft, Xbox, Xbox 360, Xbox LIVE, los logotipos de Xbox son marcas comerciales del grupo de empresas Microsoft y se usan con licencia de Microsoft. Todos los otros nombres de marcas son propiedad de sus respectivos propietarios. Todos los derechos reservados. Impreso en China.
© 2011 Activision Publishing, Inc. Spyro und Activision sind eingetragene Marken, Spyro™, Spyro™ Adventure und Portal of Power sind Marken der Activision Publishing, Inc. Dieses Produkt wird unter Lizenz von Microsoft Corporation gefertigt. Microsoft, Xbox, Xbox 360, Xbox LIVE und die Xbox Logo sind Marken der Microsoft Unternehmensgruppe und werden unter Lizenz von Microsoft verwendet. Alle anderen Marken und Handelsnamen sind Eigentum der jeweiligen Besitzer. Alle Rechte vorbehalten. Gedruckt in China.

FRONT

390 x 360mm
130 x 180mm after folded



- DK** Startpakke til Xbox 360-konsol | Lynguide
- NO** Startpakke for Xbox 360-konsoll | Hurtigveiledning
- SV** Startpaket för Xbox 360-konsoll | Snabbguide
- SU** Xbox 360-konsolin aloituspakkaus | Pikaopas
- NL** Starterspakket voor Xbox 360-console | Snelstartgids
- BR** Pacote básico para o console Xbox 360® | Guia de Instruções Rápidas



VIGTIGT! Inden du bruger Xbox 360-konsollen med dette produkt, skal du læse om sundhed og sikkerhed samt andre oplysninger vedrørende brug af konsollen i brugsanvisningen til Xbox 360-konsollen.

VIKTIG! Les bruksanvisningen for Xbox 360-konsollen for sikkerhet, helse og annen informasjon om bruk av konsollen før du tar den i bruk.

VIKTIG! Innan du använder Xbox 360-konsollen tillsammans med den här produkten bör du läsa säkerhets- och hälsoinformation samt den övriga informationen angående användning av konsollen i bruksanvisningen till Xbox 360-konsollen.

TÄRKEÄÄ! Lue Xbox 360-konsolin käyttöoppaassa olevat turvallisuuteen ja terveyteen liittyvät sekä muut konsolin käyttöohjeet ennen konsolin käyttöä tämän tuotteen kanssa.

BELANGRIJK! Lees voordat u de Xbox 360-console met dit product gebruikt eerst de gebruikershandleiding van de Xbox 360-console omtrent veiligheid, gezondheid en andere informatie over het gebruik van de console.

IMPORTANT! Antes de usar o console Xbox 360 com este produto, leia o manual de instruções do console Xbox 360 para obter informações sobre segurança, saúde e outras informações relativas ao uso do console.



VIGTIGT! Vigtig information findes i brugsanvisningen til tilbehør med ledning.

VIKTIG! Se bruksanvisningen for kablet tilbehør for viktig informasjon.

VIKTIG! Det finns viktig information i bruksanvisningen till det nätanslutna tillbehöret.

TÄRKEÄÄ! Perehdy käyttöoppaassa oleviin langallisen lisävarusteen käyttöä koskeviin ohjeisiin.

BELANGRIJK! Raadpleeg de gebruikershandleiding van de bedrade randapparatuur voor belangrijke informatie.

IMPORTANT! Consulte o manual de instruções de acessórios com fio para obter informações importantes.

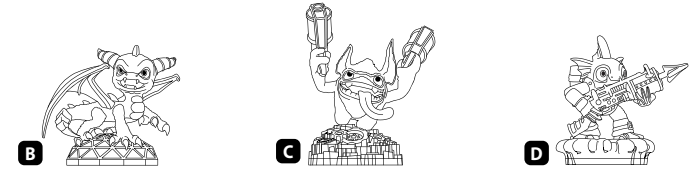
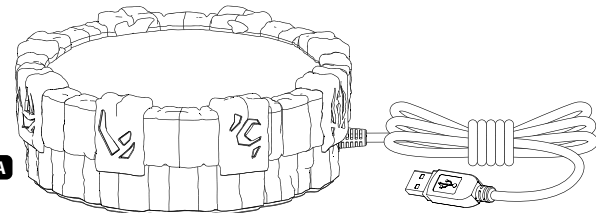

- DK** A. Portal of Power™
B. Spyro™
C. Trigger Happy
D. Gill Grunt
- NO** A. Portal of Power
B. Spyro
C. Trigger Happy
D. Gill Grunt
- SV** A. Portal of Power
B. Spyro
C. Trigger Happy
D. Gill Grunt
- SU** A. Portal of Power
B. Spyro
C. Trigger Happy
D. Gill Grunt
- NL** A. Portal of Power
B. Spyro
C. Trigger Happy
D. Gill Grunt
- BR** A. Portal of Power
B. Spyro
C. Trigger Happy
D. Gill Grunt

⚠ ADVARSEL
RISIKO FOR KVELNING – små dele
Ikke til børn under 3 år.

⚠ ADVARSEL
KVELNINGSFARE – små deler
Ikke egnet for barn under tre år.

⚠ VARNING
KVÄVNINGSRISK – små delar
Ej lämplig för barn under 3 år.

⚠ VAROITUS
TUKEHTUMISVAARA – Sisältää pieniä osia.
Ei alle 3-vuotiaalle lapsille.

⚠ WAARSCHUWING
VERSTIKKINGSGEVAAR - Kleine onderdelen
Niet geschikt voor kinderen beneden de 3 jaar.

⚠ AVISO
RISCO DE SUFOCAMENTO – Peças pequenas
Não recomendado para crianças menores de 3 anos.

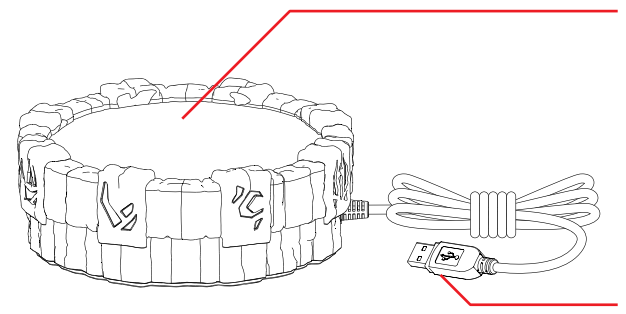

- DK** 1. Spilfigurens platform
2. USB-stik fra Portal of Power
- NO** 1. Actionfiguroverflate
2. USB-kontakt for Portal of Power
- SV** 1. Actionfiguryta
2. USB-kontakt till Portal of Power
- SU** 1. Toimintahahmotaso
2. Portal of Powerin USB-liitin
- NL** 1. Oppervlak interactiefiguur
2. USB-connector 'Portal of Power'
- BR** 1. Superfície da figura de interação
2. Conector USB do Portal of Power

Sådan kommer du i gang | Komme i gang | Komma igång | Aloitusopas | Aan de slag | Introdução

1 Tænd for Xbox 360-konsollen.
Skru Xbox 360-konsollen PÅ.
Slå på Xbox 360-konsollen.
Kytke Xbox 360-konsolin virta päälle.
Zet de Xbox 360-console aan.
LIGUE o console Xbox 360.

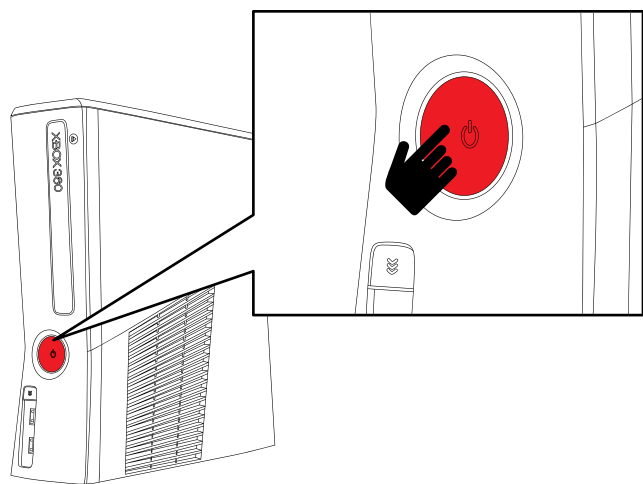

2 Sæt USB-stikket fra Portal of Power i en USB-port på konsollen.
Koble USB-kontakten fra Portal of Power til en USB-port på konsollen.
Sätt i USB-kontakten till Power of Portal i en USB-port på konsolen.
Kytke Portal of Powerin USB-liitin konsolissa olevaan USB-porttiin.
Sluit de USB-connector van de 'Portal of Power' aan op een USB-poort van de console.
Conecte o conector USB do Portal of Power em uma porta USB no console.

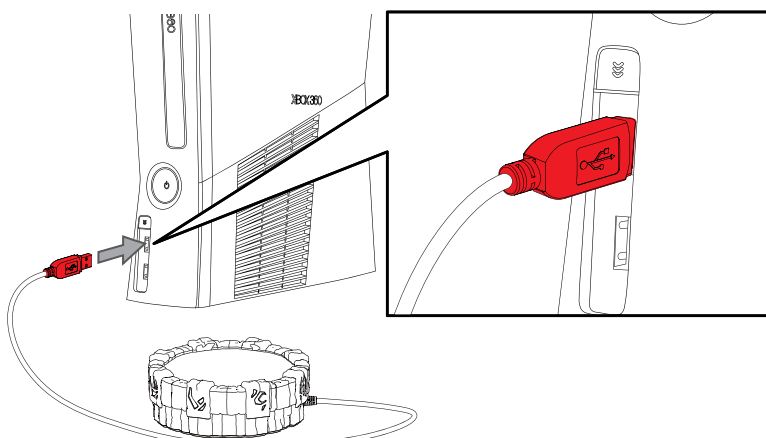

3 1) Spilfigurens platform i Portal of Power lyser op, når den er korrekt tilsluttet.
2) Indlæt spillet program, og du er klar til at spille.
1) Portal of Powers actionfiguroverflate vil tennes når den er ordentlig tilkoblet.
2) Sett inn spillprogramvaren og du er klar til å spille.
1) Actionfigurytan på Portal of Power lyser opp når figuren är korrekt ansluten.
2) Sätt i spelprogramvaran. Nu är du redo att börja spela.
1) Portal of Power-toimintahahmotasoon syttyy valo, kun se on kytketty oikein.
2) Aseta peliohjelmisto sisään, ja olet valmis pelaamaan.
1) Het oppervlak van de 'Portal of Power' licht op wanneer deze correct is aangesloten.
2) Plaats de spelsoftware en u bent klaar om te spelen.
1) A superfície da figura de interação do Portal of Power será iluminada quando estiver conectada corretamente. 2) Insira o software do jogo e você está pronto para jogar.

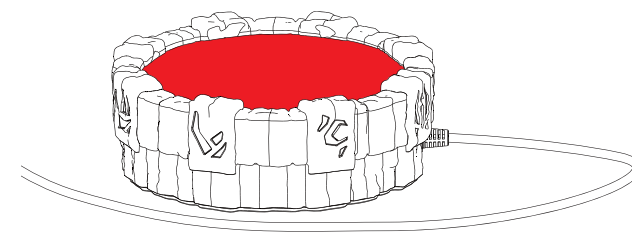

Fejlsøgning | Feilsøking | Felsökning | Vianmääritys | Oplossen van Problemen | Solução de Problemas

Hold god afstand til store metalgenstande
Placer Portal of Power på en plan overflade mindst 15 cm fra metalgenstande eller -overflader.

Hold avstand til store metalobjekter
Portal of Power skal plasseres på en jevn overflate, minst 15 cm unna metalobjekter eller -overflater.

Skyddas mot stora metallföremål
Portal of Power bör placeras på en platt yta och minst 15 cm bort från föremål eller ytor av metall.

Pidä etäällä suurista metalliesineistä
Portal of Power on sijoitettava tasaiselle alustalle ja pidettävä vähintään 15 cm:n etäisyydellä metalliesineistä tai -pinoista.

Uit de buurt houden van grote metalen voorwerpen
De 'Portal of Power' dient geplaatst te worden op een vlakke ondergrond en op minstens 15 cm afstand van metalen objecten en oppervlakten.

Fique longe de objetos metálicos grandes
O Portal of Power deve ser colocado em uma superfície plana e mantido a uma distância mínima de 15 cm (6 pol.) de objetos ou superfícies metálicas.

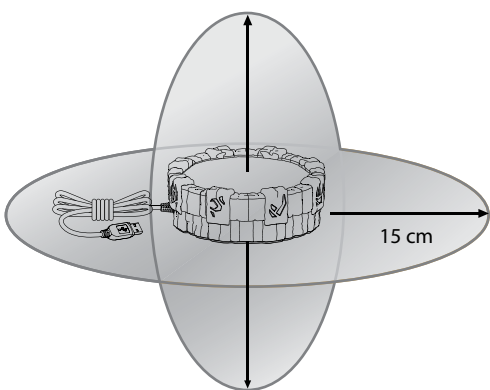

Placer spilfigurene på figurenes platform i Portal of Power. Portal of Power understøtter op til 2 figurer og 1 sted eller magisk genstand på samme tid. Information om brug af ekstra figur kan findes i softwaremanualen. *Sted og magiske genstande sælges separat.*

Plasser actionfigurerna på Portal of Powers figuroverflate. Portal of Power har støtte til opptil to figurer og ett sted eller én magisk gjenstand samtidig. Se programvarens bruksanvisning for ytterligere veiledning angående bruken av figurer. *Steder og magiske gjenstander selges separat.*

Placera actionfigurerna på figurytan på Portal of Power. Portal of Power kan hantera upp till två actionfigurer och en plats eller ett magiskt föremål samtidigt. Mer information om hur du använder actionfigurer finns i programvarans instruksjonsbok. *Platser och magiska föremål säljs separat.*

Aseta toimintahahmot Portal of Powerin toimintahahmotasolle. Portal of Poweriin mahtuu samaan aikaan enintään kaksihahmoa ja yksi sijainti tai taikaesine. Katso ohjelmiston käyttöoppaasta lisäohjeita hahmojen käytöstä. *Sijainti ja taikaesineet myydään erikseen.*

Plaats het interactiefiguur op het daarvoor bestemde oppervlak van de 'Portal of Power'. De 'Portal of Power' biedt tegelijkertijd plaats aan 2 figuren en 1 locatie- of magievoorwerp. Raadpleeg de softwarehandleiding voor meer instructies over het gebruik van figuren. *Locatie- en magievoorwerpen worden apart verkocht.*

Poronha as figuras de interação na superfície da figura do Portal of Power. O Portal of Power aceita até 2 figuras e 1 item de mágica ou local ao mesmo tempo. Consulte o manual do software para ver mais instruções sobre o uso das figuras. *Os itens de mágica e local são vendidos separadamente.*

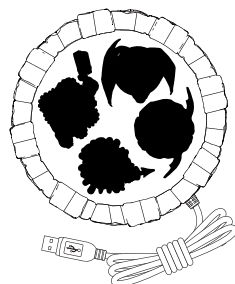
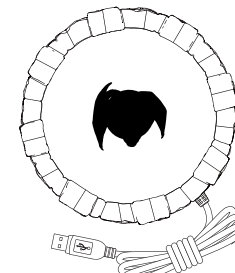

Har du spørgsmål vedrørende tilslutning af nyt tilbehør? Vi anbefaler, at du først kontakter Activisions kundesupport, inden du returnerer produktet, eller at du finder teknisk hjælp på følgende webside:

Lurer du på noe angående ditt nye tilbehør? Vi anbefaler at du først tar kontakt med Activisions kundesupport før du sender produktet tilbake. Se også nettstedet nedenfor for ytterligere teknisk støtte:

Har du några frågor eller problem när det gäller att installera de nya tillbehören? Vi rekommenderar att du i första hand kontaktar Activisions kundtjänst innan du återlämnar produkten, eller att du går till webbplatsen nedan om du behöver tekniskt stöd:

Jos sinulla on uusia lisävarusteiden asentamiseen liittyviä kysymyksiä tai ongelmia, suosittelemme, että otat yhteyden Activision-asiakastukeen ennen tuotteen palauttamista. Teknistä tukea saa myös alla olevasta sivustosta:

Heeft u vragen of hulp nodig bij het instellen van uw nieuwe randapparatuur? Neem voordat u het product retourneert eerst contact op met de klantenservice van Activision of bezoek onderstaande website voor technische ondersteuning:

Dúvidas ou perguntas sobre a configuração dos seus novos acessórios? Sugerimos que você entre em contato com o suporte a clientes da Activision antes de devolver o produto, ou visite o seguinte website para obter ajuda técnica:

<http://activision.com/support>



© 2011 Activision Publishing, Inc. Spil og Activision er registrerede varemærker, og Skylanders, Spyro, Adventure og Portal of Power er varemærker til Activision Publishing, Inc. Dette produkt er licensieret under licens fra Microsoft Corporation. Microsoft, Xbox, Xbox 360, Xbox LIVE, og Xbox Livegame er varemærker til Microsoft. Microsoft vil ikke være ansvarlig for skader eller tab, som skyldes brug af dette produkt. Alle andre varemærker og varemærker tilhører deres respektive ejere. Alle rettigheder forbeholdes. Taktik: Kina.

© 2011 Activision Publishing, Inc. Spil og Activision er registrerte varemærker og Skylanders, Spyro, Adventure og Portal of Power er varemærker til Activision Publishing, Inc. Dette produkt er licensiert under licens fra Microsoft Corporation. Microsoft, Xbox, Xbox 360, Xbox LIVE, og Xbox Livegame er varemærker til Microsoft. Microsoft vil ikke være ansvarlig for skader eller tab, som skyldes bruk av dette produktet. Alle andre varemærker og varemærker tilhører deres respektive eiere. Alle rettigheter forbeholdes. Taktik: Kina.

© 2011 Activision Publishing, Inc. Spil og Activision er registrerade varumärken och Skylanders, Spyro, Adventure och Portal of Power är varumärken som tillhör Activision Publishing, Inc. Detta produkt är licensierat under licens från Microsoft Corporation. Microsoft, Xbox, Xbox 360, Xbox LIVE och Xbox Livegame är varumärken som tillhör Microsoft Corporation. Microsoft vill inte vara ansvarig för skador eller förlust som skyldes användning av detta produkt. Alla andra varumärken och handelsnamn tillhör respektive ägare. Alla rättigheter förbehålls. Taktik: Kina.

© 2011 Activision Publishing, Inc. Spil og Activision er registrerte varemerker og Skylanders, Spyro, Adventure og Portal of Power er varemerker til Activision Publishing, Inc. Dette produkt er godkjent under lisens fra Microsoft Corporation. Microsoft, Xbox, Xbox 360, Xbox LIVE, og de Xbox laget spill handelsmerker og de Microsoft gruppe spill varemærker og handelsmerker tilhører Microsoft. Alle andre handelsmerker er varemerker til deres respektive eiere. Alle rettigheter forbeholdes. Taktik: Kina.

© 2011 Activision Publishing, Inc. Spil og Activision er registrerte varemærker og Skylanders, Spyro, Adventure og Portal of Power er varemerker til Activision Publishing, Inc. Dette produkt er godkjent under lisens fra Microsoft Corporation. Microsoft, Xbox, Xbox 360, Xbox LIVE og de Xbox laget spill handelsmerker og de Microsoft gruppe spill varemærker og handelsmerker tilhører Microsoft. Alle andre handelsmerker er varemerker til deres respektive eiere. Alle rettigheter forbeholdes. Taktik: Kina.

BACK

390 x 360mm
130 x 180mm after folded