

**1** LOCATION / EMBLACEMENT / UBICACIÓN

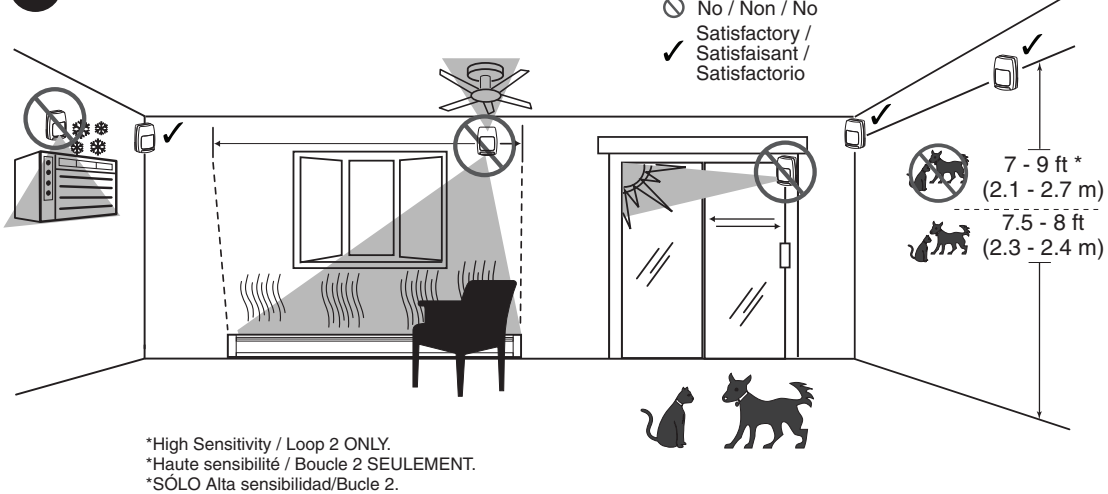

**2** OPEN / OUVERTURE / ABRIR

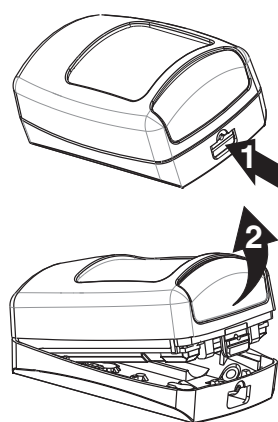

**3** CONNECT THE BATTERY / METTRE LES PILES EN PLACE / CONEXIÓN DE LAS BATERIAS

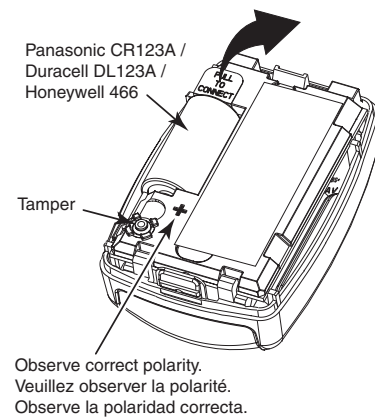

**4** ENROLL THE SENSOR, CONDUCT GO / NO GO TEST, AND PERFORM WALK TEST / ENRÔLEZ LE DÉTECTEUR, EXÉCUTEZ UN TEST "TOUT OU RIEN" ET FAITES UN TEST PAR DÉPLACEMENT / REGISTRE EL SENSOR, REALICE UNA PRUEBA PASA/NO PASA Y UN RECORRIDO DE PRUEBA

See page 2 for more information / Pour plus d'information, consultez la page 2 / Consulte la página 2 para obtener más información

**5** MOUNT / MONTAGE / MONTAJE

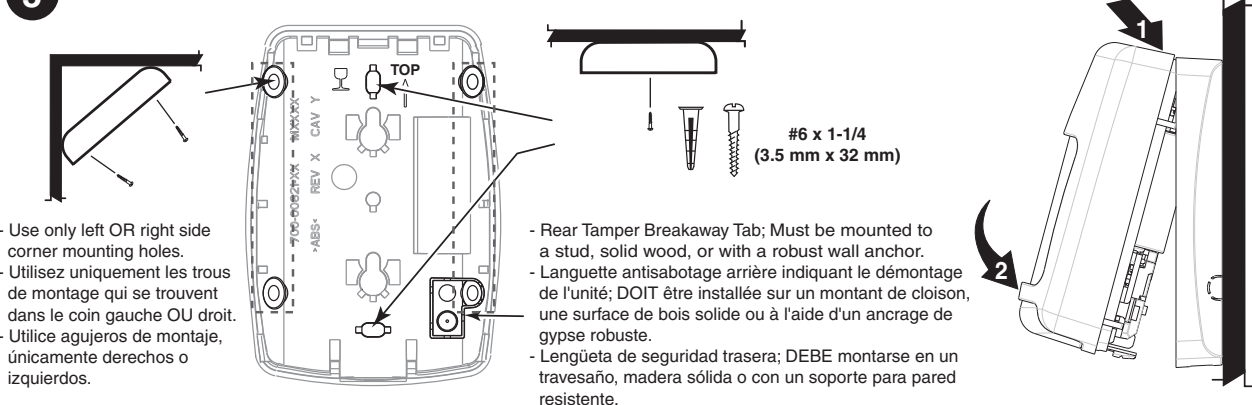

**A** LOOK DOWN MIRROR INSTALLATION / INSTALLATION DU MIROIR À VUE SOUS LE DÉTECTEUR / INSTALACIÓN DEL ESPEJO DE VISTA ZONA 0

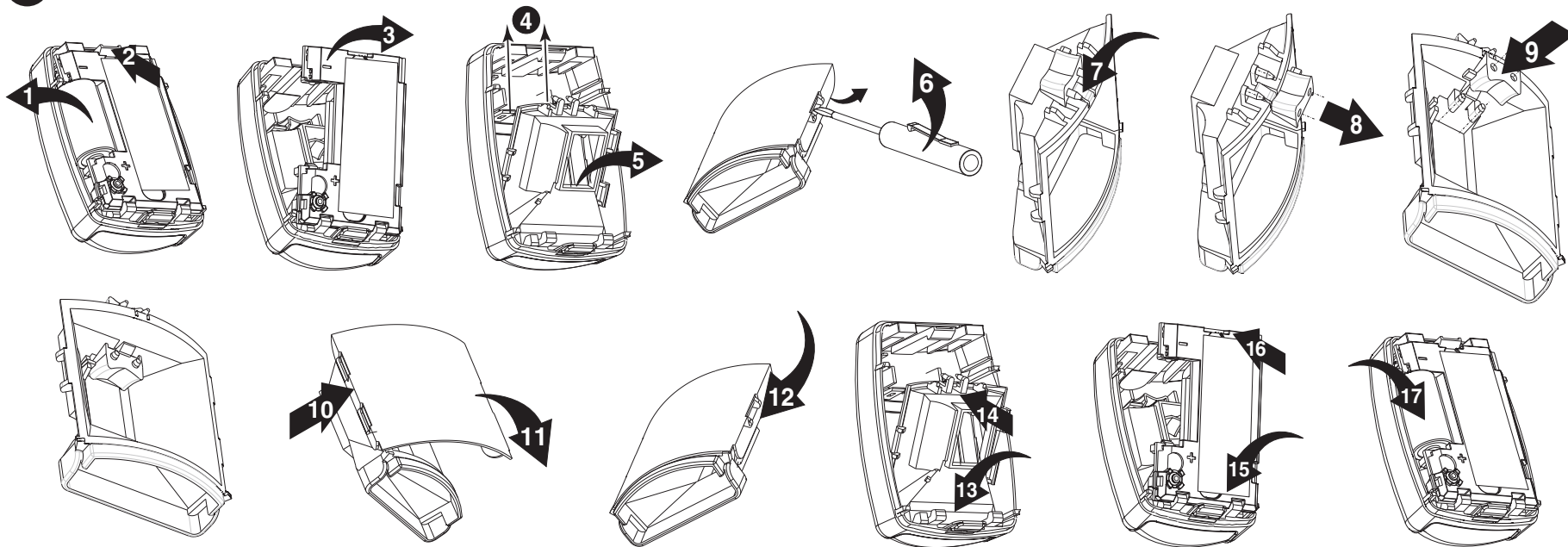

**B** DETECTION PATTERNS / MODÈLE DE DÉTECTION / PATRONES DE DETECCIÓN

35' / 11m Wide Angle Animal Immune Lens / Lentille à grand angle insensible aux animaux / Lente gran angular con tolerancia a animales (P/N 5-532-719-01)

Top View / Vue de Dessus / Vista Superior

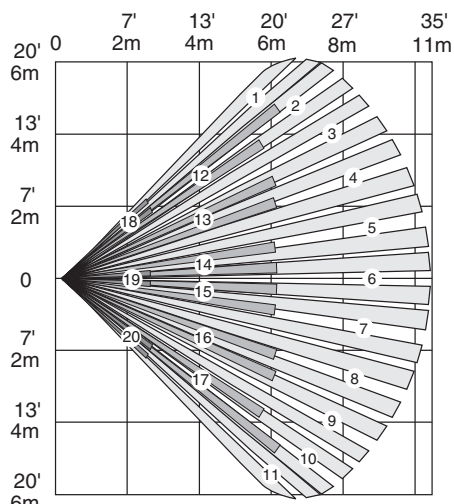

Side View / Vue de Côté / Vista Lateral

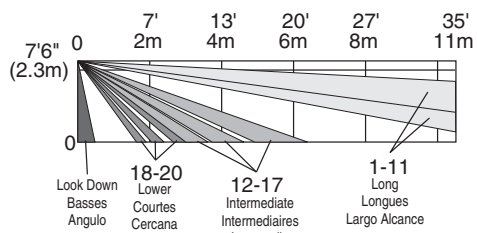

Lens Masking / Masquage de L'Objectif / Enmascaramiento del Lente

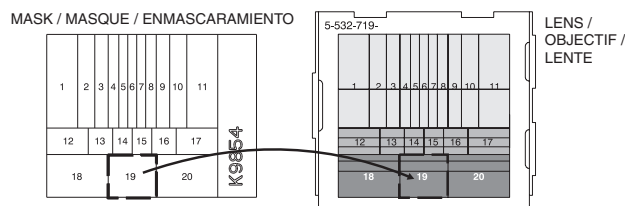

**C** ACCESSORIES / ACCESSOIRES / ACCESORIOS

<b>SMB-10</b> (P/N 0-000-110-01)	Swivel Mount Bracket Support de montage pivotant Soporte Giratorio
<b>SMB-10C</b> (P/N 0-000-111-01)	Swivel Mount Ceiling Bracket Support pivotant pour montage au plafond Soporte Giratorio de Cielo
<b>SMB-10T</b> (P/N 0-000-155-01)	Swivel Mount Bracket w/Tamper Support de montage avec antisabotage Soporte Giratorio con autoprotección
<b>IS2500-HSLK</b> <sup>1</sup> 35' x 40' (11 m x 12 m)	High Security Lens Kit Kit d'objectif haute sécurité Kit de lentes de alta seguridad
<b>IS2500-PALK</b> <sup>2</sup> 35' x 40' (11 m x 12 m)	Pet Alley Lens Kit Kit d'objectif avec couloir pour animaux familiers Conjunto de Lentes de corredor para mascotas (Pet Alley)

Mounting Height: <sup>1</sup> 7 - 9 ft (2.1 m - 2.7 m)  
Hauteur de montage: <sup>2</sup> 4 ft (1.2 m)  
Altura de la instalación:

SPECIFICATIONS	SPÉCIFICATIONS	ESPECIFICACIONES	
Power: Battery* (included).	Alimentation : Pile* (incluse).	Alimentación: Batería* (incluida).	1 x 3 V , Lithium / Lítio CR123A / DL 123A / 466
Battery Life, years (typical):	Durée de vie de la pile, en années (typique) :	Duración de las baterías, años (típica):	4
Operating Temperature: (for indoor use environment)	Température de fonctionnement :	Temperatura de funcionamiento: (para uso bajo techo)	14° to 131° F (-10° to 55° C)
Relative Humidity, no condensation:	Humidité relative, pas de condensation :	Humedad relativa, sin condensación:	95% max.
Detectable Walk Rate:	Vitesse de marche détectable :	Velocidad de recorrido detectable:	0.7 - 7ft/Sec. (0.2 - 2.0m/Sec.)
Temperature Compensation:	Compensations en Température :	Compensación de temperatura:	Advanced Dual Slope A doble pente Inclinación dual avanzada

\* Battery Caution: Risk of fire, explosion and burns. Do not recharge, disassemble, heat above 212° F (100° C), or incinerate. Dispose of used batteries promptly. Keep away from children.

## ENGLISH

## ENROLL THE SENSOR

Enroll the sensor in the control panel prior to its usage in the system. Refer to the control panel instructions for programming details. **Program the sensor as an "RF" type (supervised RF) device.**

Sensor loops:

Loop 1	Low Sensitivity (Pulse count 2) Up to 80 lb. (36 kg) Animal Immunity
Loop 2	High Sensitivity (Pulse count 1) No Animal Immunity
Loop 3 * [± 3° F (1.5°C)]	Low Temperature Alarm Fault = < 45° F (7° C)* for > 10-30 min. Restore = > 48° F (9° C)* for > 10-30 min.

Note: Program each desired loop as a separate zone with the appropriate zone type response.

**To enroll:** connect the battery and wait for power up to end (see LED Indications table). When prompted for the serial number, activate the sensor (wave a hand in front of the lens) to enroll default loop 1 (low sensitivity). For loop 2 and/or loop 3, program an appropriate zone and enroll using the tamper switch. Change the loop number at the keypad.

NOTE: In normal mode, the sensor transmits all loop signals as they occur, but the control panel processes only the loops programmed.

Condition	Indicator LED
Power Up	Blinks once per second (for < 45 seconds)
Enroll & LED Walk Test	ON for 3 seconds = Loop 1 / Low Sensitivity Alarm [Default] Blinks rapidly for 3 seconds = Loop 2 / High Sensitivity Alarm Flickers rapidly for 3 seconds = Loop / Sensitivity change made or walk test period ended
Trouble	Blinks once every 5 seconds

## MOUNT THE SENSOR (See page 1)

- Before mounting the transmitter permanently, conduct Go/No Go tests (see control panel manual) to verify adequate signal strength and reorient or relocate the sensor if necessary.

For Animal (Pet) Immunity:

- Install the sensor where animals cannot come within 6 ft (1.8 m) of the sensor by climbing on furniture or other objects.
- Aim the sensor away from stairways, furniture or other objects that can be climbed on by animals.
- Do not install look down mirror or use optional swivel mount brackets.

## WALK TEST MODES

There are two Walk Test modes: Enroll Walk Test Mode and LED Walk Test Mode. Both modes allow testing of the detection pattern for each of the loops by lighting the sensor LED when an alarm is triggered (see LED indications table).

**To select the loop / sensitivity level,** use the Flashlight Feature (described below).

Note: In either walk test mode, all transmissions will be sent as they occur. During normal operation, only one transmission sequence will occur within a 3 minute period to conserve battery life.

**Enroll Walk Test Mode** (to enroll or walk test the sensor): This mode is active for 10 minutes and begins either after power up or the sensor cover is opened and closed. When faulted in this mode, the sensor transmits alarm signals to the panel for the selected loop only, and the LED flashes the relative loop indication.

**LED Walk Test Mode** (to walk test the sensor): This mode is active for 10 minutes and is activated using the flashlight feature after Enroll Walk Test mode expires. In this mode, the sensor transmits both loop alarms as they occur, mimicking normal operation. The LED, however, only indicates the selected loop when it is alarmed, allowing a walk test of each loop/sensitivity setting.

## Flashlight Feature:

- Use a flashlight with a bright light beam, and stand within 4' (1.2 m) of the sensor.
- Pass the light beam across the sensor lens 3-5 times, holding the beam on the lens for 0.5 second each pass.

Notes: Every time you use the flashlight feature, the loop/sensitivity changes and the walk test timer restarts for 10 minutes. The flashlight feature is initially only available for 24 hours after power up. Subsequent tamper activations will enable this feature for 2 hours to allow for sensor detection verification after initial installation.

## TROUBLESHOOTING (see LED INDICATIONS)

**Problem:** The sensor LED indicates a trouble condition (see LED indicator table). A self test failure has occurred, which causes the sensor to stop transmitting RF supervision messages. If the condition exceeds the panel's RF supervision time, the panel will generate an RF supervision trouble. (Self Test: End-to-End PIR self test.)

**Solution:** Remove and reinstall the battery. If the trouble does not clear, replace the sensor.

**Problem:** The system displays a "low battery" message.

**Solution:** Replace the battery within 7 days.

## FRANÇAIS

## ENRÔLEMENT DU DÉTECTEUR

Avant d'utiliser le détecteur dans le système, vous devez l'enrôler dans le panneau de commande. Pour les détails concernant la programmation, reportez-vous aux instructions du panneau de commande. **Programmez le détecteur avec le type de dispositif « RF » (RF supervisé).**

Boucles du détecteur :

Boucle 1	faible sensibilité (Compteur d'impulsions 2) immunité aux animaux jusqu'à 36 kg
Boucle 2	haute sensibilité (Compteur d'impulsions 1) aucune immunité aux animaux
Boucle 3 * [± 3° F (1.5°C)]	Surveillance de la basse température Violation = < 7° C (45° F)* pour > 10 à 30 minutes Rétablissement = > 9° C (48° F)* pour > 10 à 30 min.

Note : Programmez chaque zone désirée en tant que zone distincte avec le type de réponse de la zone approprié.

**Pour enrôler le détecteur :** raccordez la batterie et attendez que la mise sous tension soit terminée (consultez le tableau des indications de la DEL). Lorsqu'on vous demande le numéro de série, activez le détecteur (en bougeant une main devant le détecteur) afin d'enrôler par défaut la boucle 1 (faible sensibilité). Pour les boucles 2 et/ou 3, programmez une zone appropriée et enrôlez cette dernière à l'aide de l'interrupteur antisabotage. Modifiez le numéro de la boucle à l'aide du clavier.

NOTE : En mode normal, le détecteur transmet tous les signaux des boucles au fur et à mesure que des activités sur ces boucles se produisent, mais le panneau de commande traite uniquement les boucles qui sont programmées.

Condition	Indications de la DEL
Mise sous tension	Clignote une fois par seconde (durant < 45 sec.)
Enrôlement et test par déplacement	Allumée pendant 3 secondes = Boucle 1/Alarme à faible sensibilité [par défaut] Clignote rapidement durant 3 secondes = Boucle 2/Alarme à haute sensibilité Scintille rapidement pendant 3 secondes = Boucle / Modification de la sensibilité ou fin du délai du test par déplacement
Défectuosité	Clignote une fois toutes les 5 secondes

## INSTALLATION DU DÉTECTEUR (Voir la page 1)

- Avant d'installer le détecteur de façon permanente, effectuez un test « Tout ou rien » (voir le manuel du panneau de commande) afin de vous assurer que la force du signal est adéquate et, si nécessaire, réorientez ou déplacez le détecteur.

Pour l'insensibilité aux animaux :

- Installez le détecteur à un endroit où les animaux ne peuvent pas approcher à moins de 1,8 m (6 pi), et ce, même en grimpaant sur les meubles ou d'autres objets.
- Dirigez le détecteur loin des escaliers, des meubles ou autres objets sur lesquels les animaux peuvent grimper.
- N'installez pas le miroir à vue sous le détecteur ni les supports de montage pivotants offerts en option.

## MODES DE TEST PAR DÉPLACEMENT

Il y a deux modes de test par déplacement : mode d'enrôlement par test de déplacement et mode de test de la DEL par déplacement. Les deux modes vous permettent de vérifier le modèle de détection de chaque boucle en faisant allumer la DEL du détecteur lorsqu'une alarme est déclenchée (voir le tableau d'indications de la DEL).

**Pour sélectionner la boucle / le niveau de sensibilité,** utilisez la fonction Lampe de poche (décrite ci-dessous).

Note : Peu importe le mode de test par déplacement sélectionné, toutes les transmissions seront envoyées au fur et à mesure qu'elles se produisent. Durant le mode de fonctionnement normal, seulement une séquence de transmission par période de 3 minutes sera effectuée, cela afin de prolonger la durée de vie de la pile.

**Enrôlement par mode de test par déplacement** (pour enrôler le détecteur ou effectuer un test par déplacement) : Ce mode est actif durant 10 minutes et commence soit après la mise sous tension du détecteur, soit lorsque le couvercle du détecteur est retiré et ensuite remis en place. Lorsqu'une alarme est détectée alors que le détecteur est dans ce mode, l'unité transmet les signaux d'alarme au panneau uniquement pour la boucle sélectionnée, et le clignotement de la DEL représente les indications relatives à cette boucle.

**Mode de test de la DEL par déplacement** (pour effectuer un test par déplacement du détecteur) : Ce mode, qui est actif durant 10 minutes, est activé par la fonction Lampe de poche une fois le délai du mode d'enrôlement par test de déplacement écoulé. Dans ce mode, le détecteur transmet les signaux des deux boucles d'alarme au fur et à mesure que des alarmes se produisent, imitant ainsi le mode de fonctionnement normal. Toutefois, la DEL indique seulement les activités d'alarme de la boucle sélectionnée permettant ainsi qu'un test par déplacement soit effectué pour chaque réglage de boucle/sensibilité.

## Fonction Lampe de poche :

- Placez-vous à 1,2 m (4 pi) du détecteur avec une lampe de poche dont le faisceau de lumière est très brillant.
- Balayez le rayon lumineux devant la lentille du détecteur de trois à cinq fois en tenant le rayon en direction de la lentille pendant 0,5 seconde à chaque passage.

Notes : Chaque fois que vous utilisez la fonction Lampe de poche, la boucle/sensibilité change et la minuterie du test par déplacement redémarre pour un délai de 10 minutes. La fonction Lampe de poche est à priori uniquement disponible pendant les 24 heures suivant la mise sous tension. Les activations subséquentes de l'interrupteur antisabotage activeront cette fonction pendant 2 heures afin de permettre la vérification du détecteur après l'installation initiale.

## DÉPANNAGE (voir les INDICATIONS DE LA DEL)

**Problème :** La DEL du détecteur indique une condition de défectuosité (voir le tableau des indications de la DEL). Un échec d'autotest du détecteur a eu lieu entraînant le détecteur à cesser de transmettre des messages de supervision RF. Si cette condition persiste plus longtemps que le délai de supervision RF du panneau, le panneau génère une défectuosité de supervision RF. (Autotest : Autotest de l'IRP de bout en bout.)

**Solution :** Retirez et remplacez la pile. Si la défectuosité ne se corrige pas, remplacez le détecteur.

**Problème :** Le système affiche un message de « pile faible ».

**Solution :** Remplacez la pile dans les 7 jours suivant l'apparition de ce message.

## ESPAÑOL

## REGISTRE EL SENSOR

Registre el sensor en el panel de control antes de usarlo en el sistema. Consulte las instrucciones del panel de control para obtener más información sobre la programación. **Programa el sensor como dispositivo de tipo "RF" (RF supervisada).**

Bucles de Sensor:

Bucle 1	Baja sensibilidad (recuento de pulso 2) inmunidad a animales de hasta 36 kg
Bucle 2	Alta sensibilidad (recuento de pulso 1) sin inmunidad a animales
Bucle 3 * [± 3° F (1.5° C)]	Alarma de baja temperatura Falla = < 45° F (7° C)* por > 10-30 minutos Restauración = > 48° F (9° C)* por > 10-30 min.

Nota: Programe cada bucle deseado como una zona separada con la respuesta de tipo de zona correspondiente.

**Para registrar el dispositivo:** conecte la batería y espere que termine el ciclo de encendido (consulte la tabla de Indicaciones del LED). Cuando se le solicite el número de serie, active el sensor (mueva la mano delante del lente) para inscribir el bucle 1 predeterminado (baja sensibilidad). Para el bucle 2 y/o el bucle 3, programe una zona adecuada y regístrela usando el interruptor de "tamper". Cambie el número de bucle en el teclado

NOTA: En el modo normal, el sensor transmite todas las señales de bucle a medida que ocurren, pero el panel de control procesa solamente los bucles programados.

Condición	LED Indicador
Encendido	Parpadea una vez por segundo (durante < 45 segundos)
Recorrido de prueba de registro y LED	Encendido por 3 segundos = Bucle 1 / Alarma de baja sensibilidad [Predeterminado] Parpadea rápidamente por 3 segundos = Bucle 2 / Alarma de alta sensibilidad Parpadea rápidamente por 3 segundos = Se realizó un cambio de bucle/sensibilidad o finalizó el período del recorrido de prueba
Problemas	Parpadea una vez cada 5 segundos

## MONTE EL SENSOR (consulte la página 1)

- Antes de montar permanentemente el transmisor, realice pruebas Pasa/No pasa (consulte el manual del panel de control) para comprobar que exista una intensidad de señal adecuada y cambie la orientación o la ubicación del sensor, si es necesario.

Para tolerancia a animales (mascotas):

- Instale el sensor donde los animales no puedan acercarse a 1,8 m (6 pies) del sensor al subirse en muebles u otros objetos.
- Apunte el sensor alejado de escaleras, muebles u otros objetos donde los animales puedan subirse.
- No instale espejos para vista inferior o use soportes de montaje giratorios opcionales.

## MODOS DE RECORRIDO DE PRUEBA

Existen dos modos de Recorrido de prueba: Modo de recorrido de prueba de registro y Modo de recorrido de prueba de LED. Ambos modos permiten comprobar el patrón de detección de cada bucle al encender el LED del sensor cuando se activa una alarma (consulte la tabla de Indicaciones del LED).

**Para seleccionar el nivel de bucle/sensibilidad,** use la función Linterna (descrita a continuación).

Nota: En cualquiera de los modos de recorrido de prueba, todas las transmisiones se enviarán como si ocurrieran. Durante el funcionamiento normal, sólo se producirá una secuencia de transmisión durante un período de 3 minutos para conservar la energía de la batería.

**Modo de recorrido de prueba de registro** (para registrar o hacer un recorrido de prueba del sensor): Este modo se activa durante 10 minutos y comienza ya sea después del encendido o después de que se abre y se cierra la tapa del sensor. Cuando se activa la alarma en este modo, el sensor transmite señales de alarma al panel sólo para el bucle seleccionado, y el LED parpadea según la indicación de bucle correspondiente.

**Modo de recorrido de prueba de LED** (para hacer un recorrido de prueba del sensor): Este modo se activa por 10 minutos usando la función de linterna después de que expira el modo de Recorrido de prueba de registro. En este modo, el sensor transmite ambas alarmas de bucle cuando ocurren, simulando el funcionamiento normal. Sin embargo, el LED solamente indica el bucle seleccionado cuando la alarma está activada, lo que permite realizar un recorrido de prueba de cada ajuste de bucle/sensibilidad.

## Función Linterna:

- Use una linterna con un haz de luz intenso y ubíquese dentro de 4' (1,2 m) del sensor.
- Pase el haz de luz por delante del lente del sensor de 3 a 5 veces, manteniendo el haz de luz en el lente durante 0,5 segundos cada vez.

Notas: Cada vez que usa la función Linterna, el bucle/sensibilidad cambia y el temporizador del recorrido de prueba se reinicia por 10 minutos. Inicialmente, la función Linterna sólo se encuentra disponible durante 24 horas después del encendido. Las activaciones de seguridad posteriores habilitarán esta función por 2 horas para permitir la verificación de detección del sensor después de la instalación inicial.

## SOLUCIÓN DE PROBLEMAS (consulte INDICACIONES DEL LED)

**Problema:** El LED del sensor indica una condición de problema (consulte la tabla de Indicaciones del LED). Se ha producido un error en la prueba automática, lo que ocasiona que el sensor deje de transmitir mensajes de supervisión RF. Si la condición supera el tiempo de supervisión RF del panel, el panel genera un mensaje de problema de supervisión RF. (Prueba automática: Prueba automática de PIR integral.)

**Solución:** Retire y reinstale la batería. Si el problema no se resuelve, reemplace el sensor.

**Problema:** El sistema muestra un "mensaje de batería baja".

**Solución:** Reemplace la batería dentro de 7 días.

## APPROVAL LISTINGS / APPROBATIONS ET HOMOLOGATIONS / REQUISITOS DE APROBACIÓN

- FCC part 15, Class B verified
- IC, ICES-003, Class B verified
- C-Tick
- CE
- SIA-PIR-01 Passive Infrared detector standard features for false alarm immunity.
- cETLus Listed



## COMPLIANCE NOTES

- Product must be tested at least once each year.

To obtain applicable EU compliance Declaration of Conformity for this product, please refer to our Website; Les déclarations de conformité aux normes Européennes de ce produit sont disponibles sur notre site Internet à l'adresse : Para obtener la Declaración de conformidad de cumplimiento aplicable para este producto, consulte en nuestro sitio Web: <http://www.security.honeywell.com/hnce/international/index.html>

For the latest U.S. warranty information, please go to: [www.honeywell.com/security/hnce/resources/wa](http://www.honeywell.com/security/hnce/resources/wa) or Please contact your local authorized Honeywell representative for product warranty information. Pour obtenir de l'information sur la garantie de ce produit, veuillez communiquer avec le représentant autorisé de Honeywell de votre région. Por favor contacte con su distribuidor Honeywell Security para información sobre la garantía del producto.

**FCC NOTICE:** This equipment has been tested and found to comply with the limits for a Class B digital device, pursuant to Part 15 of the FCC Rules. These limits are designed to provide reasonable protection against harmful interference in a residential installation. This equipment generates, uses and can radiate radio frequency energy and, if not installed and used in accordance with the instructions, may cause harmful interference to radio communications. However, there is no guarantee that interference will not occur in a particular installation. If this equipment does cause harmful interference to radio or television reception, which can be determined by turning the equipment off and on, the user is encouraged to try to correct the interference by one or more of the following measures:

- Reorient or relocate the receiving antenna.
- Increase the separation between the equipment and receiver.
- Connect the equipment into an outlet on a circuit different from that to which the receiver is connected.
- Consult the dealer or an experienced radio/television technician for help.

The user is cautioned that changes or modifications not expressly approved by Honeywell could void the user's authority to operate this equipment.

**IC NOTICE:** This Class B digital device complies with the Canadian ICES-003. Cet appareil numérique de la Classe B est conforme à la norme NMB-003 du Canada.

This device complies with RSS-210 of the IC rules. Operation is subject to the following two conditions: (1) this device may not cause harmful interference, and (2) this device must accept any interference received, including interference that may cause undesired operation.

Cet appareil est conforme à la norme CNR-210 des règles d'IC. L'utilisation de ce dispositif est autorisée seulement aux deux conditions suivantes : (1) il ne doit pas produire de brouillage, et (2) l'utilisateur du dispositif doit être prêt à accepter tout brouillage radioélectrique reçu, même si ce brouillage est susceptible de compromettre le fonctionnement du dispositif.

© 2009 Honeywell International Inc. Honeywell is a registered trademark of Honeywell International Inc. All other trademarks are the properties of their respective owners. All rights reserved. Assembled in Mexico.

Honeywell

