

**ANKER**

Product Number A3142 رقم المنتج  
Bluetooth Speaker / SoundCore Pro  
SM-A429-V02

# Owner's Manual

SoundCore Pro

Bedienungsanleitung | 取扱説明書 | Guide d'Utilisation  
Manuale di Istruzioni | Manual de Instrucciones | 使用说明书  
Начальное руководство | دليل الترحيب

## Safety Instructions

1. Avoid dropping.
2. Do not disassemble.
3. Do not submerge in water.
4. Avoid extreme temperatures.
5. Use original or certified cables.
6. Ensure there is enough free space around the speaker for ventilation.
7. Do not use the device outdoors during thunderstorms.
8. Ensure the protective flap is sealed before exposing SoundCore to liquids, do not charge near water.
9. Do not use any corrosive cleaner/oil to clean.

## Notice



This product complies with the radio interference requirements of the European Community.



This product is designed and manufactured with high quality materials and components, which can be recycled and reused.



This symbol means the product must not be discarded as household waste, and should be delivered to an appropriate collection facility for recycling. Proper disposal and recycling helps protect natural resources, human health and the environment. For more information on disposal and recycling of this product, contact your local municipality, disposal service, or the shop where you bought this product.

## FCC Statement

This device complies with Part 15 of the FCC Rules. Operation is subject to the following two conditions: (1) This device may not cause harmful interference, and (2) this device must accept any interference received, including interference that may cause undesired operation.

**Warning:** Changes or modifications not expressly approved by the party responsible for compliance could void the user's authority to operate the equipment.

**Note:** This equipment has been tested and found to comply with the limits for a Class B digital device, pursuant to Part 15 of the FCC Rules. These limits are designed to provide reasonable protection against harmful interference in a residential installation.

This equipment generates, uses and can radiate radio frequency energy and, if not installed and used in accordance with the instructions, may cause harmful interference to radio communications. However, there is no guarantee that interference will not occur in a particular installation. If this equipment does cause harmful interference to radio or television reception, which can be determined by turning the equipment off and on, the user is encouraged to try to correct the interference by one or more of the following measures: (1) Reorient or relocate the receiving antenna. (2) Increase the separation between the equipment and receiver. (3) Connect the equipment into an outlet on a circuit different from that to which the receiver is connected. (4) Consult the dealer or an experienced radio / TV technician for help.

## RF Warning Statement

The device has been evaluated to meet general RF exposure requirements. The device can be used in portable exposure conditions without restriction.

## Sicherheitshinweise

1. Lassen Sie das Gerät nicht fallen.
2. Nehmen Sie das Gerät nicht auseinander.
3. Nicht in Wasser eintauchen.
4. Vermeiden Sie extreme Temperaturen.
5. Verwenden Sie originale oder zertifizierte Kabel.
6. Stellen Sie sicher, dass ausreichend freier Platz um das Gerät zur Verfügung steht, um eine ausreichende Belüftung zu gewährleisten.
7. Das Gerät darf nicht im Freien während eines Gewitters genutzt werden.
8. Stellen Sie sicher, dass die Schutzflasche fest versiegelt ist bevor Sie den SoundCore Flüssigkeiten aussetzen. Laden Sie nicht in der Nähe von Wasser.
9. Verwenden Sie keine ätzenden Reinigungsmittel oder Öl zum Reinigen.

## Hinweis



Dieses Produkt entspricht den Richtlinien der Europäischen Union zu Funkstörungen.



Ihr Gerät wurde unter Verwendung hochwertiger Materialien und Komponenten entwickelt und hergestellt, die recycelt und wiederverwendet werden können.



Dieses Symbol bedeutet, dass das Produkt nicht mit dem Hausmüll entsorgt werden darf, sondern bei einer geeigneten Sammelstelle für das Recycling abgegeben werden muss. Die ordnungsgemäße Entsorgung und das Recycling tragen dazu bei, die natürlichen Ressourcen, die Gesundheit und die Umwelt zu schützen. Weitere Informationen zur Entsorgung und zum Recycling dieses Produkts erhalten Sie von Ihrer zuständigen Kommune, Ihrem Entsorgungsdienst oder dem Geschäft, in dem Sie dieses Produkt gekauft haben.

## 安全にご使用いただくために

1. 過度な衝撃を与えないでください。
2. 危険ですので分解しないでください。
3. 水に沈めないでください。
4. 極端な温度下では使用しないでください。
5. 純正または認証されたケーブルをご使用ください。
6. 通気のため、製品の周囲に十分な空間を確保してください。
7. 雷雨の激しい時はご使用を控えてください。
8. SoundCoreを水の近くで使用する前に、フラップがしっかりと閉じられていることを確認してください。水の近くでは充電しないでください。
9. 腐食防止剤や消毒用オイルは使用しないでください。

## 注意



リサイクル・再利用可能な、高品質の素材および部品で、設計・製造されています。

## Consignes de sécurité

1. Ne pas faire tomber.
2. Ne pas désassembler.
3. Ne pas immerger dans l'eau.
4. Eviter les températures extrêmes.
5. N'utiliser que des câbles originaux ou certifiés.
6. Assurez-vous que l'espace libre autour de l'appareil est suffisant pour la ventilation.
7. Ne pas utiliser cet appareil en extérieur lors d'orages.
8. Assurez-vous que le rabat protecteur est bien scellé avant d'exposer la SoundCore aux liquides, ne pas charger à proximité de l'eau.
9. Ne pas utiliser d'huile ou de produit de nettoyage corrosif.

## Avertissement



Ce produit est conforme aux spécifications d'interférence radio de la Communauté Européenne.



Votre produit a été conçu et fabriqué avec des matériaux et des composants de haute qualité pouvant être recyclés et réutilisés.



Ce symbole signifie que le produit ne doit pas être jeté avec les déchets ménagers, mais doit être déposé dans un centre de collecte approprié pour recyclage. Une mise au rebut et un recyclage adéquats permettent de protéger les ressources naturelles, la santé humaine et l'environnement. Pour plus d'informations sur l'élimination et le recyclage de ce produit, contactez votre mairie, votre service de ramassage des ordures ou le magasin où vous avez acheté ce produit.

## Istruzioni di sicurezza

1. Non far cadere.
2. Non smontare.
3. Non immergere in acqua.
4. Tenere lontano da temperature estreme.
5. Utilizzare cavi originali e/o certificati.
6. Accertarsi che intorno all'altoparlante ci sia spazio sufficiente per la ventilazione.
7. Non utilizzare l'altoparlante in ambienti esterni durante temporali.
8. Assicurarsi che la linguetta protettiva sia completamente sigillata prima di esporre il SoundCore a liquidi, non caricare in prossimità di acqua o altri liquidi.
9. Non utilizzare liquidi corrosivi per la pulitura del dispositivo.

## Avviso



Questo prodotto è conforme alle normative comunitarie in materia di interferenze radio.



Questo prodotto è stato progettato e realizzato con materiali e componenti di alta qualità che possono essere riciclati e riutilizzati.



Questo simbolo indica che il prodotto non deve essere smaltito con i rifiuti domestici, ma deve essere consegnato presso un'apposita struttura di raccolta per il riciclaggio. Uno smaltimento e un riciclaggio corretti aiutano a preservare le risorse naturali, la salute e l'ambiente. Per ulteriori informazioni sullo smaltimento e sul riciclaggio di questo prodotto, rivolgersi alle autorità locali, al servizio di smaltimento dei rifiuti o al negozio presso il quale il prodotto è stato acquistato.

## Instrucciones de seguridad

1. Evitar caídas.
2. No desarmar.
3. No sumergir en agua.
4. Mantener alejado de temperaturas extremas.
5. Usar cables originales y/o certificados.
6. Asegúrese de que haya espacio suficiente alrededor del producto para que se ventile.
7. No usar el dispositivo a la intemperie durante tormentas eléctricas.
8. Cerrar totalmente la solapa protectora antes de exponer SoundCore a líquidos, no cargar cerca del agua.
9. No limpiar con sustancias/aceites corrosivos.

## Aviso



Este producto cumple con los requisitos de interferencias de radio de la Comunidad Europea.



El producto ha sido diseñado y fabricado con materiales y componentes de alta calidad que pueden reciclarse y reutilizarse.



Este símbolo significa que el producto no debe desecharse como residuo doméstico y debe entregarse a un centro de recolección apropiado para reciclado. La eliminación y el reciclado adecuados ayudan a proteger los recursos naturales, la salud de las personas y el medioambiente. Para obtener más información sobre la eliminación y el reciclado de este producto, póngase en contacto con su municipio, el servicio de gestión de residuos o el comercio donde haya comprado este producto.

## 安全指南

1. 避免跌落产品。
2. 请勿拆卸。
3. 请勿浸入水中。
4. 避免在过高或过低温环境使用。
5. 使用原装或者通过认证的线材。
6. 请确保扬声器周围有足够的空间进行通风。
7. 雷雨天气请勿在户外使用。
8. 为确保SoundCore的防水功能，务必紧密盖好保护盖，充电时切勿靠近水源。
9. 请勿使用任何腐蚀性清洁剂或油清洗。

## 声明



本产品采用可回收利用的高性能材料和组件制造而成。

## Инструкции по технике безопасности

1. Избегайте падений.
2. Не разбирайте.
3. Не погружайте в воду.
4. Избегайте воздействия экстремальных температур.
5. Используйте исходные или сертифицированные кабели.
6. Убедитесь, что вокруг устройства достаточно пространства для вентиляции.
7. Не используйте устройство на улице во время грозы.
8. В случае возможного воздействия влаги на устройство SoundCore убедитесь, что защитная заглушка плотно закрыта. Не заряжайте его рядом с водой.
9. Не используйте для очистки масло/чистящие средства, вызывающие коррозию.

## Предупреждение



Данное изделие изготовлено из высококачественных материалов и компонентов, которые подлежат повторной переработке и вторичному использованию.

## إرشادات السلامة

1. تجنب إسقاطه.
2. لا تقم بالتفكيك.
3. لا تغمرها بالماء.
4. تجنب الحرارة المرتفعة.
5. استخدم كابلات أصلية أو معتمدة.
6. احرص على توفر مساحة كافية حول مكبر الصوت للتهوية.
7. لا تستخدم الجهاز في الخارج أثناء عاصفة رعدية.
8. تأكد من أن جنيح الحماية محكم الغلق قبل تعريض SoundCore للسوائل ولا تستخدمه بالقرب من الماء أثناء الشحن.
9. لا تستخدم أي منظف للتآكل/زيت لتنظيفه.

## إشعار

تم تصميم منتجك وتصنيعه باستخدام مواد ومكونات عالية الجودة، يمكن إعادة تدويرها وإعادة استخدامها.



## What's Included

Packungsinhalt | パッケージ内容  
 Contenu du pack | Contenuto della confezione  
 Contenido | 包装清单  
 Комплект поставки | اللوازم المتضمنة

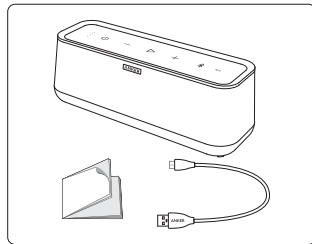

## At a Glance

Auf einen Blick | 外觀  
 Aperçu | Sintesi  
 Síntesis | 概观  
 Краткий обзор | نظرة سريعة

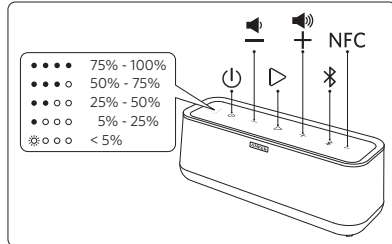



## Charge your SoundCore

Ihren SoundCore aufladen | SoundCore本体の充電 | Chargez votre SoundCore | Ricarica il tuo SoundCore  
Carga tu SoundCore | 给SoundCore充电 | Зарядка SoundCore | SoundCore شحن

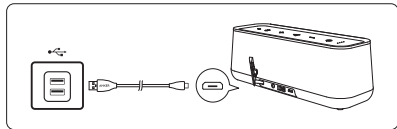

### Deutsch

☼○○○ Einmal blinkend weiß Niedriger Energiestand  
○○○○ Aus Voll geladen

⚠ Um die Lebensdauer zu erhalten, mindestens einmal in 45 Tagen laden.

### English

☼○○○ One flashing white Low battery  
○○○○ Off Fully charged

⚠ To preserve battery lifespan, fully charge at least once every 45 days.

### 日本語

☼○○○ 白いランプが1つだけ点滅 要充電  
○○○○ オフ 満充電

⚠ バッテリーの寿命を長く保つために、少なくとも45日に一度満充電してください。

### Français

☼○○○ Un voyant blanc clignotant Batterie faible  
○○○○ Voyants éteints Charge complète

⚠ Pour préserver la durée de vie de la batterie, recharger au moins une fois tous les 45 jours.

### Español

☼○○○ Una luz blanca intermitente Batería baja  
○○○○ Apagado Carga completa

⚠ Para prolongar la vida útil de la batería, recargar completamente al menos una vez cada 45 días.

### Русский

☼○○○ Один индикатор мигает белым Низкий уровень заряда  
○○○○ Не горит Аккумулятор заряжен полностью

⚠ Чтобы продлить срок службы аккумулятора, полностью заряжайте его не реже чем каждые 45 дней.

### Italiano

☼○○○ Una luce bianca lampeggiante Batteria quasi scarica  
○○○○ Spento Ricarica completa

⚠ Per prolungare la durata della batteria, ricaricare completamente almeno una volta ogni 45 giorni.

### 简体中文

☼○○○ 1颗灯白色闪烁 电量低  
○○○○ 熄灭 充满电

⚠ 为保证电池使用寿命, 请每45天至少给产品充满电一次。

### العربية

☼○○○ إشارة بيضاء وامضة واحدة طاقة منخفضة

○○○○ غياب إشارة اكتمل الشحن

⚠ للحفاظ على عمر البطارية، اشحنها بشكل كامل مرة واحدة على الأقل كل 45 يوماً.





## Charge USB devices

So laden Sie USB-Geräte | USB機器の充電  
 Charger vos appareils USB | Caricare dispositivi USB  
 Cargar dispositivos USB | 给USB设备充电  
 Зарядка USB-устройств | USB أجهزة شحن

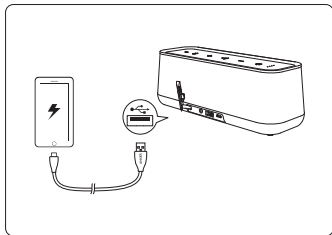

## Turn on / off

Ein- / Ausschalten | 電源オン / オフ  
 Allumer / Eteindre | Accendere / Spegnere  
 Encender / apagar | 开机 / 关机  
 Включение / выключение | تشغيل / إيقاف تشغيل

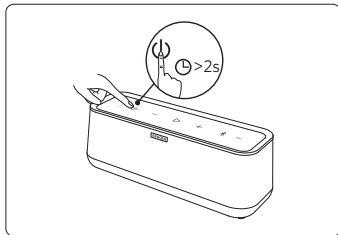

## Bluetooth pairing

Bluetooth-Kopplung | Bluetooth ペアリング | Couplage Bluetooth | Collegamento Bluetooth  
 Emparejamiento mediante Bluetooth | Bluetooth 配对 | Сопряжение через Bluetooth | الإقران بواسطة تقنية Bluetooth

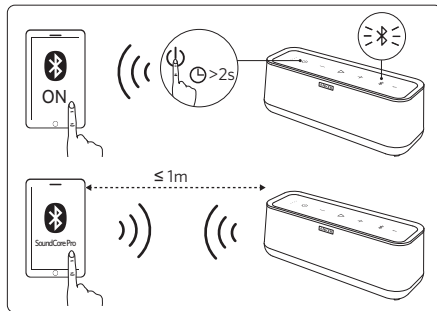

### English

Rapidly flashing blue Pairing mode

Steady blue Connected to a device

⌘ >3s Un-pair connected device and re-enter pairing mode

💡 When turned on, SoundCore will automatically connect to the last connected device if available. If not, SoundCore will enter pairing mode.

### Deutsch

Schnell blau blinkend Pairing-Modus

Durchgehend blau Mit Gerät verbunden

⌘ >3s Verbindung zu verbundenem Gerät trennen und wieder in den Pairing-Modus treten

💡 When turned on, SoundCore will automatically connect to the last connected device if available. If not, SoundCore will enter pairing mode.

## 日本語

青色ライトの早い点滅 ペアリングモード

青色ライトの点灯 機器と接続

 >3s 接続済みの機器とのペアリングを解除し、再度ペアリングモードに入ります

 SoundCoreは電源をオンにしたとき、自動的に最後に接続した機器と接続します。そうでない場合、SoundCoreはペアリングモードになります。

## Italiano

Blu lampeggiante (rapido) Modalità accoppiamento

Blu fisso Collegato ad un dispositivo

 >3s Scollegare il dispositivo connesso e rientrare in modalità accoppiamento

 Al momento dell'accensione, il SoundCore si conetterà automaticamente all'ultimo dispositivo collegato, se disponibile. In caso contrario, entrerà in modalità accoppiamento.

## Français

Voyant bleu clignotant rapidement Mode jumelage

Voyant bleu fixe Connectés à un appareil

 >3s Déconnecter l'appareil associé et entrer à nouveau en mode jumelage

 Une fois allumée, la SoundCore se connectera automatiquement au dernier appareil associé si celui-ci est disponible. Sinon, elle entrera en mode jumelage.

## Español

Azul intermitente rápido Modo emparejamiento

Azul fijo Conectado a un dispositivo

 >3s Desemparejar dispositivo conectado y volver a modo emparejamiento

 Al encenderse, SoundCore se conecta automáticamente al último dispositivo conectado en caso de estar disponible. Si no, entra en modo emparejamiento.

## 简体中文

蓝色LED快速闪烁 配对模式

蓝色LED常亮 设备配对成功

 >3s 解除当前配对并重新进入配对模式

 开机后SoundCore会自动连接上一次所连设备, 如果连接不成功, 则会进入配对模式。

## العَرَبِيَّة

الوميض باللون الأزرق بشكل سريع وضع الإقران

إضاءة ثابتة باللون الأزرق متصل بجهاز

 >3s إلغاء اقتران الجهاز الموصول ومعاودة الدخول إلى وضع الاقتران

 عند تشغيل SoundCore، ستتصل تلقائيًا بأخير جهاز تم وصله إذا كان متوفرًا. وإن لم يتوفر أي جهاز، فستدخل SoundCore في وضع الاقتران.

## Русский

Мигает синим цветом Режим сопряжения

Горит синим цветом подключены к устройству

 >3s Отменить сопряжение с устройством или повторно войти в режим сопряжения

 При включении наушники SoundCore автоматически подключаются к последнему подключенному устройству, если оно доступно. В противном случае SoundCore переходят в режим сопряжения.

## NFC NFC pairing

NFC-Kopplung | NFCペアリング | Couplage NFC | Collegamento NFC | Emparejamiento mediante NFC  
NFC 配对 | Сопряжение через NFC | الإقران بواسطة تقنية NFC

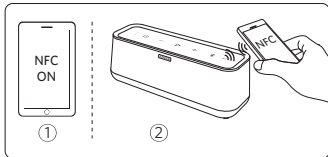

**Français** Pour interrompre la connexion, tapotez à nouveau l'appareil NFC sur la zone de détection NFC de l'enceinte SoundCore.

**Italiano** Per interrompere la connessione, posizionare nuovamente il dispositivo NFC sulla zona di rilevamento NFC del SoundCore.

**Español** Para interrumpir la conexión, coloca nuevamente el dispositivo NFC sobre la zona de detección NFC de SoundCore.

**English** To break connection, tap again the NFC device onto SoundCore's NFC detection area.

**Deutsch** Um die Verbindung aufzuheben berühren Sie den SoundCore mit Ihrem NFC-Gerät erneut.

**日本語** 接続を解除する場合、SoundCoreのNFC検出圈内にてNFC機器を再度タップします。

**简体中文** 如要断开连接,请再次用NFC设备轻击SoundCore的NFC检测区域。

**Русский** Чтобы прервать подключение, снова коснитесь устройством с поддержкой NFC зоны определения NFC на устройстве SoundCore.

**العربية** لقطع الاتصال، اضغط مجدداً على الجهاز المزود بتقنية NFC في منطقة الكشف الخاصة بتقنية الاتصال بالحقل القريب (NFC) من SoundCore.



## Connect via AUX

Via AUX verbinden | AUX経由での接続 | Connexion via AUX | Connessione via AUX  
Conectar con AUX | 音频线连接 | Подключение с помощью разъема AUX | الاتصال عبر كبل AUX

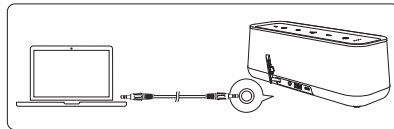

### \* SoundLine AUX cable sold separately

SoundLine AUX-Kabel werden separat verkauft  
SoundLine AUX ケーブルは別売です  
Câble SoundLine AUX vendu séparément  
Cavo SoundLine AUX venduto separatamente  
Cables SoundLine AUX en venta por separado  
SoundLine 音频线另售  
Кабель SoundLine AUX приобретается отдельно  
يتم بيع كبل SoundLine AUX بشكل منفصل



### Steady white

Durchgehend weiß | 白の点灯  
Voyant blanc fixe | Bianco fisso  
Blanco fijo | 白色LED常亮  
Горит белым | إضاءة ثابتة باللون الأبيض

### AUX mode





AUX-Modus | AUXモード  
Mode AUX | Modalità AUX  
Modo AUX | AUX模式  
Режим AUX | وضع AUX







# Controls

Steuerung | 操作方法 | Contrôles | Comandi | Controles | 操作方法 | Элементы управления | أدوات التحكم





## English

	
▷ × 1 Play / pause	▷ × 1 Answer / end call
▷ × 2 Skip forward	▷ > 15 Reject call
+ / - Volume up / down	▷ × 1 Put current call on hold and answer incoming call
When there is an incoming call while playing music, music automatically pauses to allow you to answer/reject the call. Once the call is ignored or ended, the music will resume.	▷ > 25 Switch between held call and active call
	▷ × 1 Transfer a call between speaker and mobile phone
	 Steady blue On a call
▷ × 2 Activate Siri / other voice control software	 Flashing blue Incoming call





## Deutsch

	
▷ × 1 Play / Pause	▷ × 1 Anruf annehmen / beenden
▷ × 2 Nächster Titel	▷ > 15 Anruf ablehnen
+ / - Lautstärke hoch / runter	▷ × 1 Aktuellen Anruf halten und ankommenden Anruf annehmen
Wenn ein Anruf während der Wiedergabe von Musik eingeht pausiert die Musik automatisch, damit Sie den Anruf beantworten / beenden können. Sobald der Anruf ignoriert oder beendet wurde, beginnt die Musikwiedergabe erneut.	▷ > 25 Zwischen gehaltenem und aktivem Anruf wechseln
	▷ × 1 Den Anruf vom Lautsprecher auf das Handy umleiten
	 Durchgehend blau aktiver Anruf
▷ × 2 Siri / andere Sprachkontrolle aktivieren	 Blau blinkend Eingehender Anruf













## 日本語

	
▶ ×1 再生 / 一時停止	▶ ×1 電話に出る / 終了
▶ ×2 次の曲	▶ >15 着信を拒否
+ / - 音量アップ / ダウン	▶ ×1 通話を保留し、新規着信に出る
音楽再生中に着信があった場合、自動的に一時停止し通話することができます。着信に回答しないままだった場合や終了後は、音楽再生が再開します。	▶ >25 保留中の回線と通話中の回線を切り替える
	▶ ×1 通話を、スピーカーとスマートフォン間で切り替える
	 青の点灯 通話中
▶ ×2 Siriや音声認識ソフトの起動	 青の点滅 着信













## Français

	
▶ ×1 Lecture / Pause	▶ ×1 décrocher / raccrocher
▶ ×2 Saut Avant	▶ >15 Rejeter un appel
+ / - Augmenter / Baisser le volume	▶ ×1 Mettre l'appel en cours en attente et répondre à l'autre appel entrant
Si vous recevez un appel alors que vous écoutez de la musique, celle-ci se mettra automatiquement en pause pour vous permettre de répondre ou de rejeter l'appel. Une fois l'appel terminé, la musique se remettra en lecture.	▶ >25 Permuter entre l'appel en attente et l'appel actif
	▶ ×1 Transférer un appel entre l'enceinte et le téléphone portable
	 Voyant bleu fixe Appel en cours
▶ ×2 Activer Siri / autres commandes vocales	 Voyant bleu clignotant Appel entrant

## Italiano

	
 × 1 Play / Pausa	 × 1 Rispondere / terminare la chiamata
 × 2 Traccia successiva	 > 15 Rifiutare la chiamata
+ / - Alzare / abbassare il volume	 × 1 Mettere la chiamata corrente in attesa e rispondere alla chiamata in arrivo
Se riceverete una chiamata durante la riproduzione musicale, la musica andrà automaticamente in pausa così da consentire di rispondere alla chiamata. Al termine della chiamata, o se questa verrà ignorata, la riproduzione musicale riprenderà automaticamente.	 > 25 Scambiare tra chiamata in attesa e chiamata attiva
	 × 1 Trasferire una chiamata tra l'altoparlante e il telefono
 × 2 Attivare Siri / altri controlli vocali	 Blu fisso In chiamata
	 Blu lampeggiante Chiamata in arrivo







## Español

	
 × 1 Reproducir / pausa	 × 1 Responder / terminar llamada
 × 2 Próxima pista	 > 15 Rechazar llamada
+ / - Subir / bajar volumen	 × 1 Poner llamada en espera y responder llamada en entrada
Si recibes una llamada mientras reproduces música, la música se pausa para que recibas/ termines la llamada. Cuando la llamada termine o sea ignorada, la reproducción musical continuará automáticamente.	 > 25 Cambiar entre llamada en espera y llamada activa
	 × 1 Transferir llamada entre altavoz y móvil
 × 2 Activar Siri / otros mandos de voz	 Azul fijo En llamada
	 Azul intermitente Llamada entrante

## 简体中文

	
 × 1 播放/暂停	 × 1 接听/挂断
 × 2 下一曲	 > 1S 拒接来电
+ / - 音量调高/调低	 × 1 保留当前通话并接听新的来电
播放音乐时如果有来电,音乐会自动暂停让您接听/拒绝来电。一旦来电被忽略或结束,音乐会继续播放。	 > 2S 在当前通话和被保持的通话之间切换
	 × 1 在扬声器和手机之间切换通话
	 蓝色LED常亮 通话中
 × 2 打开Siri或其他声控软件	 蓝色LED闪烁 来电

## Русский

	
 × 1 Воспроизведение / пауза	 × 1 Ответить / завершить вызов
 × 2 Переход вперед	 > 1S Отклонить вызов
+ / - Увеличение / уменьшение громкости	 × 1 Поставить текущий вызов на удержание и ответить на входящий вызов
Если во время воспроизведения музыки поступает вызов, музыка автоматически приостанавливается, чтобы вы могли ответить/завершить вызов. Когда вызов сброшен или завершен, музыка возобновляется.	 > 2S Переключение между удерживаемым и активным вызовами
	 × 1 Перенаправляйте вызовы между громкоговоритель и мобильным телефоном
	 Горит синим цветом полностью заряжены
 × 2 Активация Siri / другого ПО голосового управления	 Мигает синим цветом Входящий вызов

## Specifications

Spezifikationen | 製品の仕様 | Spécifications | Specifiche | Especificaciones  
产品参数 | Технические характеристики | المواصفات

### English

Specifications are subject to change without notice.



Input	5 V = 2 A	Audio output	10 W × 2, THD 1%	USB output	5 V = 2 A
Impedance	16 Ω	Driver (full range)	2 x 1.75"	Driver (tweeter)	2 x 1a"
Battery capacity	5200 mAh	Waterproof rating	IPX5	Bluetooth version	V4.2 + EDR
Charging time	3-4 hours	Play time(varies by volume level and content)	24 hours	Size	204 x 72 x 69 mm / 8 x 2.8 x 2.7 in
Range	20 m / 66 ft	Frequency response	20 Hz - 20 KHz	Weight	732 g / 25.8 oz

### Deutsch

Technische Daten können ohne vorherige Ankündigung geändert werden.

Input	5 V = 2 A	Audio-Output	10 W × 2, THD 1%	USB-Output	5 V = 2 A
Impedanz	16 Ω	Treiber (Full-Range)	2 x 1.75"	Treiber (Hochtöner)	2 x 1a"
Akkukapazität	5200 mAh	Zertifizierung Wasserdichte	IPX5	Bluetooth-Version	V4.2 + EDR
Ladezeit	3-4 Stunden	Spielzeit(abhängig von Lautstärke und Inhalt der Wiedergabe)	24 Stunden	Größe	204 x 72 x 69 mm / 8 x 2.8 x 2.7 in
Reichweite	20 m / 66 ft	Frequenzgang	20 Hz - 20 KHz	Gewicht	732 g / 25.8 oz

### العربية

	
الرد على المكالمات / إنهاء المكالمات × 1	تشغيل / إيقاف مؤقت × 1
رفض المكالمات > 15	تخطي إلى الأمام × 2
تعليق المكالمات الحالية والرد على المكالمات الواردة × 1	رفع مستوى الصوت / خفضه + / -
التبديل بين المكالمات قيد الانتظار والمكالمة النشطة > 25	عند ورود مكالمة أثناء تشغيل الموسيقى، يتم إيقاف تشغيل الموسيقى مؤقتًا بشكل تلقائي للسماح لك بالرد على المكالمات أو بإنهائها. عند تجاهل المكالمات أو إنهائها، يتم استئناف تشغيل الموسيقى.
تحويل مكالمة بين مجهات والهاتف المحمول × 1	
إضاءة ثابتة باللون الأزرق في مكالمة	تنشيط Siri / برنامج آخر للتحكم في الصوت × 2
مكالمة واردة	



## 日本語

仕様は予告なく変更されることがあります。

入力端子	5 V = 2 A	オーディオ出力	10 W × 2, THD 1%	USB出力	5 V = 2 A
電気抵抗	16 Ω	ドライバー (フルレンジ)	2 x 1.75"	ドライバー (ツイーター)	2 x 1a"
バッテリー容量	5200 mAh	防水規格	IPX5	Bluetooth規格	V4.2 + EDR
充電時間	3-4 時間	再生可能時間(音量や内容により異なる)	約24時間	サイズ	204 x 72 x 69 mm / 8 x 2.8 x 2.7 in
動作範囲	20 m / 66 ft	周波数応答	20 Hz - 20 KHz	重さ	732 g / 25.8 oz

## Français

Les caractéristiques mentionnées dans le présent manuel sont susceptibles d'être modifiées sans notification préalable.

Entrée	5 V = 2 A	Sortie Audio	10 W × 2, THD 1%	Sortie USB	5 V = 2 A
Impédance	16 Ω	Baffle (gamme étendue)	2 x 1.75"	Baffle (tweeters)	2 x 1a"
Capacité de la batterie	5200 mAh	Niveau d'imperméabilité	IPX5	Version Bluetooth	V4.2 + EDR
Temps de charge	3-4 heures	Autonomie(varie selon le volume et le contenu)	24 heures	Dimensions	204 x 72 x 69 mm / 8 x 2.8 x 2.7 in
Portée	20 m / 66 ft	Réponse en fréquence	20 Hz - 20 KHz	Poids	732 g / 25.8 oz

## Italiano

Le specifiche sono soggette a modifica senza preavviso.

Entrata	5 V = 2 A	Uscita Audio	10 W × 2, THD 1%	Uscita USB	5 V = 2 A
Impedenza	16 Ω	Driver (gamma estesa)	2 x 1.75"	Driver (tweeter)	2 x 1a"
Capacità della batteria	5200 mAh	Tasso di protezione	IPX5	Versione Bluetooth	V4.2 + EDR
Tempo di ricarica	3-4 hours	Tempo di riproduzione(varia a seconda del volume e del contenuto della riproduzione)	24 ore	Dimensioni	204 x 72 x 69 mm / 8 x 2.8 x 2.7 in
Raggio	20 m / 66 ft	Risposta in frequenza	20 Hz - 20 KHz	Peso	732 g / 25.8 oz

## Español

Las especificaciones están sujetas a cambios sin previo aviso.

Entrada	5 V = 2 A	Salida de Sonido	10 W × 2, THD 1%	Salida USB	5 V = 2 A
Impedancia	16 Ω	Conos (rango completo)	2 x 1.75"	Conos (tweeter)	2 x 1a"
Capacidad de batería	5200 mAh	Nivel de impermeabilidad	IPX5	Versión de Bluetooth	V4.2 + EDR
Tiempo de carga	3-4 hours	Tiempo de reproducción (variable según volumen y contenido)	24 horas	Medidas	204 x 72 x 69 mm / 8 x 2.8 x 2.7 in
Rango	20 m / 66 ft	Respuesta de frecuencia	20 Hz - 20 KHz	Peso	732 g / 25.8 oz

## 简体中文

规格如有更改,恕不另行通知。

输入	5 V = 2 A	音频输出	10 W × 2, THD 1%	USB输出	5 V = 2 A
阻抗	16 Ω	驱动器 (全频)	2 x 1.75"	驱动器 (高音扬声器)	2 x 1a"
电池容量	5200 mAh	防水等级	IPX5	蓝牙版本	V4.2 + EDR
充电时间	3-4 小时	播放时间(根据音量和播放内容而异)	约24小时	尺寸	204 x 72 x 69 mm / 8 x 2.8 x 2.7 in
范围	20 m / 66 ft	频率响应	20 Hz - 20 KHz	重量	732 g / 25.8 oz

## Русский

Характеристики могут быть изменены без предварительного уведомления.

Входная мощность	5 V = 2 A	Аудиовыход	10 W × 2, THD 1%	Выходной разъем USB	5 V = 2 A
Сопrotивление	16 Ω	Излучатели (широкополосных)	2 x 1.75"	Излучатели (твитеры)	2 x 1a"
Емкость аккумулятора	5200 mAh	Класс защиты от влаги	IPX5	Версия Bluetooth	V4.2 + EDR
Время зарядки	3-4 часов	Время воспроизведения (в зависимости от уровня громкости и воспроизводимого материала)	24 часов	Размер	204 x 72 x 69 mm / 8 x 2.8 x 2.7 in
Диапазон работы	20 m / 66 ft	Частотный отклик	20 Hz - 20 KHz	Вес	732 g / 25.8 oz

## العربية

ملاحظة: إن المواصفات عرضة للتغيير من دون إشعار.

5 V = 2 A	إخراج USB	10 W × 2, THD 1%	إخراج الصوت	5 V = 2 A	إدخال
2 x 1a"	سائق رئيس (مكبرات الصوت)	2 x 1.75"	سائق رئيس (النطاق الكامل)	16 Ω	المعاوقة
V4.2 + EDR	إصدار Bluetooth	IPX5	تصنيف المقاومة للماء	5200 mAh	سعة البطارية
204 x 72 x 69 mm / 8 x 2.8 x 2.7 in	الحجم	24 ساعة	وقت التشغيل (يختلف بحسب مستوى ضبط الصوت والمحتوى)	3-4 ساعة	وقت الشح
732 g / 25.8 oz	الوزن	20 Hz - 20 KHz	استجابة التردد	20 m / 66 ft	النطاق

# Customer Service

Kundenservice | カスタマーサポート | Service Client | Servizio ai Clienti | Atención al Cliente | 客服支持  
Обслуживание клиентов | خدمة العملاء



## 18-month limited warranty

18 Monate beschränkte Herstellergarantie | 18ヶ月保証 | Garantie limitée de 18 mois | Garanzia limitata 18 mesi  
Garantía limitada de 18 meses | 18个月质保期 | Ограниченная гарантия на 18 месяцев | كتودحم'ارهش 18 قن امض



## Lifetime technical support

Lebenslanger technischer Support | テクニカルサポート | Support technique à vie | Supporto tecnico a vita  
Asistencia técnica de por vida | 终身客服支持 | Техническая поддержка на весь срок эксплуатации

الدعم الفني مدى الحياة



support@anker.com



1-800-988-7973 | Mon-Fri 9:00-5:00 PST (US) 069-9579-7960 | Mon-Fri 6:00-11:00 (DE)  
03-4455-7823 | Mon-Fri 9:00-17:00 (日本) 01604-936200 | Mon-Fri 6:00-11:00 (UK)  
400-0550-036 | Mon-Fri 9:00-17:30 (中国)

For FAQs and more information, please visit:



[anker.com/support](https://anker.com/support)



@Anker



@Anker Office



@Anker