

# Instruction Manual Rice Cooker & Food Steamer



# AROMA®

"America's Favorite Rice Cooker™"



**Questions or concerns  
about your rice cooker?**  
*Before returning to the  
store...*



Aroma's customer service  
experts are happy to help.  
Call us toll-free at  
**1-800-276-6286.**



Answers to many common  
questions and even replacement  
parts can be found online. Visit  
**www.AromaCo.com/Support.**

Las respuestas a muchas  
preguntas comunes e incluso  
piezas de repuesto se pueden  
encontrar en línea. Visita:  
**www.AromaCo.com/Support.**



Nos expertos de servicio  
al cliente estará encantado  
de ayudarle. Llámenos al  
número gratuito a  
**1-800-276-6286.**



**? Preguntas o dudas  
acerca de su arrocera?**  
*Antes de regresar a la  
tienda...*



# AROMA®

"La arrocera favorita de los Estados Unidos™"

# Manual de instrucciones Arrocera y vaporera





Felicidades por comprar la Arrocera Digital para 20 Tazas Aroma®! En cualquier momento, usted estará preparando arroz fantástico, de la calidad de un restaurante, con el toque de un botón! Ya sea que el grano sea largo, mediano o corto, esta máquina está calibrada especialmente para cocinar todas las variedades de arroz, incluyendo el arroz integral difícil de cocinar, con un esponjado perfecto.

Además del arroz, su nueva Arrocera Aroma® es ideal para patillos saludables cocinados en una sola olla para toda la familia. La cómoda charola de vapor se inserta directamente encima el arroz, permitiendo cocinar vegetales y carnes frescas al vapor al mismo tiempo, en la misma olla. Los alimentos al vapor encierran sus nutrientes y sabores naturales (los cuales se pierden con frecuencia con otros métodos de cocinado) sin tener que agregar aceite o grasa, para patillos que son tan nutritivos y bajos en calorías como fáciles de preparar.

Pero esto no es todo. ¡Su nueva arrocera también es grandiosa para sopas, guisos, caldos, sopas de mariscos, jambalaya, frittatas para el desayuno, dips y hasta postres! En la parte trasera de este manual se incluyen varias deliciosas recetas.

Este manual contiene instrucciones para usar su arrocera y sus configuraciones digitales preprogramadas, así como todos los accesorios que se incluyen. También se incluyen tablas útiles de medida para cocinar arroz y otros alimentos al vapor.

Para más información acerca de su arrocera o el servicio de otros electrodomésticos, por favor visítenos en línea en [www.AromaCo.com](http://www.AromaCo.com)



Publicado Por:  
Aroma Housewares Co.  
6469 Flanders Drive  
San Diego, CA 92121  
U.S.A.  
1-800-276-6286  
www.AromaCo.com  
©2013 Aroma Housewares Company  
Todos los derechos reservados.



[www.twitter.com/AromaHousewares](http://www.twitter.com/AromaHousewares)



[www.facebook.com/AromaHousewares](http://www.facebook.com/AromaHousewares)

Published By:  
Aroma Housewares Co.  
6469 Flanders Drive  
San Diego, CA 92121  
U.S.A.  
1-800-276-6286  
www.AromaCo.com  
©2013 Aroma Housewares Company  
All rights reserved.



[www.AromaTestKitchen.com](http://www.AromaTestKitchen.com)



For more information on your Aroma® Rice Cooker, or for product service, recipes and other home appliance solutions, please visit us online at [www.AromaCo.com](http://www.AromaCo.com).

This manual contains instructions for using your rice cooker and its convenient pre-programmed digital settings, as well as all of the accessories included. There are also helpful measurement charts for cooking rice and steaming.

But it doesn't end there. Your new rice cooker is also great for soups, stews, stocks, gumbos, jambalaya, breakfast frittata, dips and even desserts! Several delicious recipes are included at the back of this manual, and even more are available online at [www.AromaCo.com](http://www.AromaCo.com).

In addition to rice, your new Aroma® Rice Cooker is ideal for healthy, one-pot meals for the whole family. The convenient steam tray inserts directly over the rice, allowing you to cook moist, fresh meats and vegetables at the same time, in the same pot. Steaming foods locks in their natural flavor and nutrients without added oil or fat, for meals that are as nutritious and low-calorie as they are easy.

Congratulations on your purchase of the Aroma® 20-Cup Digital Rice Cooker. In no time at all, you'll be making fantastic, restaurant-quality rice at the touch of a button! Whether long, medium or short grain, this cooker is specially calibrated to prepare all varieties of rice, including tough-to-cook whole grain brown rice, to fluffy perfection.



## IMPORTANT SAFEGUARDS

**Basic safety precautions should always be followed when using electrical appliances, including the following:**

**1. Important: Read all instructions carefully before first use.**

2. Do not touch hot surfaces. Use the handles or knobs.
3. Use only on a level, dry and heat-resistant surface.
4. To protect against fire, electric shock and injury to persons, do not immerse cord, plug or the appliance in water or any other liquid. See instructions for cleaning.
5. Close supervision is necessary when the appliance is used by or near children.
6. Unplug from outlet when not in use and before cleaning. Allow unit to cool before putting on or taking off parts and before cleaning the appliance.
7. Do not operate any appliance with a damaged cord or plug or after the appliance malfunctions or has been damaged in any manner. Contact Aroma® customer service for examination, repair or adjustment.
8. The use of accessory attachments not recommended by Aroma® Housewares may result in fire, electrical shock or injury.
9. Do not use outdoors.
10. Do not let cord touch hot surfaces or hang over the edge of a counter or table.
11. Do not place on or near a hot burner or in a heated oven.
12. Do not use the appliance for other than its intended use.

13. Extreme caution must be used when moving the appliance containing rice, hot oil or other liquids.
14. Do not touch, cover or obstruct the steam vent on the top of the rice cooker as it is extremely hot and may cause scalding.
15. Use only with a 120V AC power outlet.
16. Always unplug from the base of the wall outlet. Never pull on the cord.
17. The rice cooker should be operated on a separate electrical circuit from other operating appliances. If the electrical circuit is overloaded with other appliances, the appliance may not operate properly.
18. Always make sure the outside of the inner cooking pot is dry prior to use. If the inner pot is returned to the cooker when wet, it may damage or cause the product to malfunction.
19. Use extreme caution when opening the lid during or after cooking. Hot steam will escape and may cause burns.
20. Rice should not be left in the inner pot with the “Keep-Warm” function on for more than 12 hours.
21. To prevent damage or deformation, do not use the inner pot on a stovetop or burner.
22. To disconnect, turn any control to “OFF,” then remove the plug from the wall outlet.
23. To reduce the risk of electrical shock, cook only in the removable inner cooking pot provided.



## MEDIDAS IMPORTANTES DE SEGURIDAD

**Quando se usen aparatos eléctricos, siempre deberán observarse las precauciones básicas de seguridad, incluyendo las siguientes:**

**1. Importante: Antes de usarse por favor lea todas las instrucciones cuidadosamente.**

14. No toque, cubra u obstruya el ventilador de vapor situado en la parte superior de su olla de presión, ya que el calor es extremo y le puede escaldar.
15. Úsese solo con un enchufe eléctrico de 120V AC (corriente alterna).
16. Siempre desconecte el enchufe de la pared, nunca jale el cordón.
17. Su arrocera debe de operarse en un circuito eléctrico separado de otros aparatos en funcionamiento. Si el circuito eléctrico se sobrecarga con otros aparatos esto puede: bien dañar al aparato o bien causar que este no funcione adecuadamente.
18. Cerciórese siempre que el exterior de la olla interior esté seca antes de ser usada. Si la olla se regresa mojada a la olla puede dañar al aparato o provocar que no funcione apropiadamente.
19. Use precaución extrema cuando abra la tapa y durante, o inmediatamente después, de cocinar. El vapor ardiente puede escaparse y causar serias quemaduras.
20. No deje el arroz en la olla interior por más de 12 horas cuando la función esté en “Keep-Warm” (conservar caliente).
21. Para prevenir y evitar daño o deformación no se use la olla interior en una estufa u hornilla.
22. Para desconectar póngase el control en “OFF” (desconectar) y después separe el cable del enchufe en el muro.
23. Para evitar el riesgo de un choque eléctrico cocine solo en la charola interior removible que le ha sido proporcionada.
1. No toque las superficies calientes, utilice las manijas o las perillas.
2. Úsese solo en superficies secas, planas y resistentes al calor.
3. Para evitar incendios, descargas eléctricas y lesiones personales, no sumerja el cable, enchufe o pava en agua u otro líquido.
4. Si el aparato es usado por niños, o cerca de ellos, se recomienda una estrecha supervisión.
5. Desconéctese del enchufe cuando no esté en uso y antes de lavarse. Permita que el aparato se enfríe antes de agregarle o quitarle piezas.
6. No se opere ningún aparato con un cordón o enchufe dañado, o bien cuando haya funcionamiento defectuoso. Por favor contacte a nuestro servicio a clientes para que lo examinen, lo repararen o lo ajusten.
7. El uso de refacciones o accesorios no recomendados por Aroma Housewares puede ocasionar fuego, un choque eléctrico o una lesión.
8. No se utilice a la intemperie.
9. No permitan que el cordón haga contacto con superficies calientes o que cuelgue de alguna mesa o mostrador.
10. No lo coloque sobre, o cerca, de un calentador o de un horno caliente.
11. No se use el aparato para otro uso diferente al deseado.
12. Cuando utilice el aparato conteniendo arroz, aceite caliente o otros líquidos, úselo con mucha precaución.



# IMPORTANT SAFEGUARDS

## Short Cord Instructions

1. A short power-supply cord is provided to reduce the risks resulting from becoming entangled in or tripping over a longer cord.
2. Longer extension cords are available and may be used if care is exercised in their use.
3. If a longer extension cord is used:
  - a. The marked electrical rating of the extension cord should be at least as great as the electrical rating of the appliance.
  - b. The longer cord should be arranged so that it will not drape over the counter top or tabletop where it can be pulled by children or tripped over unintentionally.



## Polarized Plug

This appliance has a **polarized plug** (one blade is wider than the other); follow the instructions below:

To reduce the risk of electric shock, this plug is intended to fit into a polarized outlet only one way. If the plug does not fit fully into the outlet, reverse the plug. If it still does not fit, contact a qualified electrician. Do not attempt to modify the plug in any way.

If the supply cord is damaged, it must be replaced by the manufacturer, its service agent or a similarly qualified person in order to avoid a hazard.

**THIS APPLIANCE IS FOR HOUSEHOLD USE ONLY.**

# ESTE APARATO ES PARA USO DOMÉSTICO.

## Ploja polarizada

Si este aparato tiene ploja polarizada:

Para reducir el riesgo de descarga eléctrica, este ploya intencionalmente solo debe de enchufar un lado en enchufes de luz de ploya polarizada. Si la clavija no entra completamente, da vuelta a la clavija. Si aun la clavija no puede entrar, llame a un electricista calificada. No intente de modificar la clavija, es muy peligroso.

Si este estropeado el cordón eléctrico, hay que ser reemplazado por el fabricante o su agencia de servicio u otra persona calificada para hacer que se evita cualquier peligro.

## Instrucciones de cable corto

1. Se proporciona un cable eléctrico corto con el propósito de reducir el riesgo de tropezarse o enredarse con un cable más largo.
2. Hay cables de extensión más largos disponibles y deben ser usados con sumo cuidado.
3. Si se usa un cable de extensión más largo:
  - a. La clasificación eléctrica marcada en el cable de extensión debe ser por lo menos igual que la clasificación eléctrica del aparato.
  - b. El cable más largo debe ser colocado de manera que no cuelgue por el borde del mostrador o mesa en donde pudiera ser jalado por un niño o alguien pudiera tropezarse con el cable sin querer.

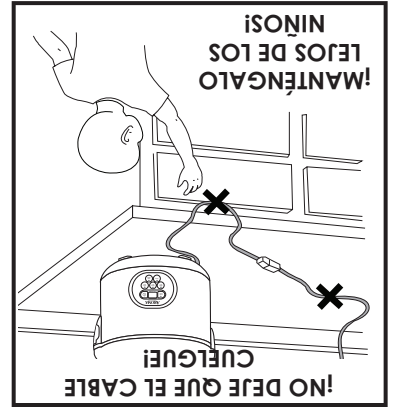

## MEDIDAS IMPORTANTES DE SEGURIDAD



- Power**  
El botón POWER enciende y apaga el artefacto para cocinar arroz.
- Delay Timer**  
El botón DELAY TIMER permite que el arroz esté listo cuando lo necesite. Agregue agua y arroz a la mañana, y tenga un delicioso arroz listo para servir cuando vuelva a casa.
- White Rice**  
El botón WHITE RICE cocina arroz automáticamente con la calidad de un restaurante.
- Brown Rice**  
El botón BROWN RICE es ideal para cocinar a punto arroz integral y otros granos enteros que requieren un tiempo de cocción más largo.
- Quick Rice**  
El botón QUICK RICE es una opción excelente para ahorrar tiempo y cocinar arroz en poco tiempo. Aunque no tendrá la misma calidad que el arroz preparado con las funciones "White Rice" y "Brown Rice".
- Steam**  
El botón STEAM cocina a punto platos principales y guarniciones saludables. Ajuste el tiempo de cocción al vapor. Cuando el agua hierve comenzará la cuenta regresiva y se apagará automáticamente cuando el tiempo se cumpla. El botón KEEP WARM es ideal para conservar la comida caliente y lista para servir. El artefacto cambiará al modo "conservar caliente" cuando se cumpla el tiempo de cocción.
- Keep-Warm**

## IDENTIFICACION DE LAS PARTES

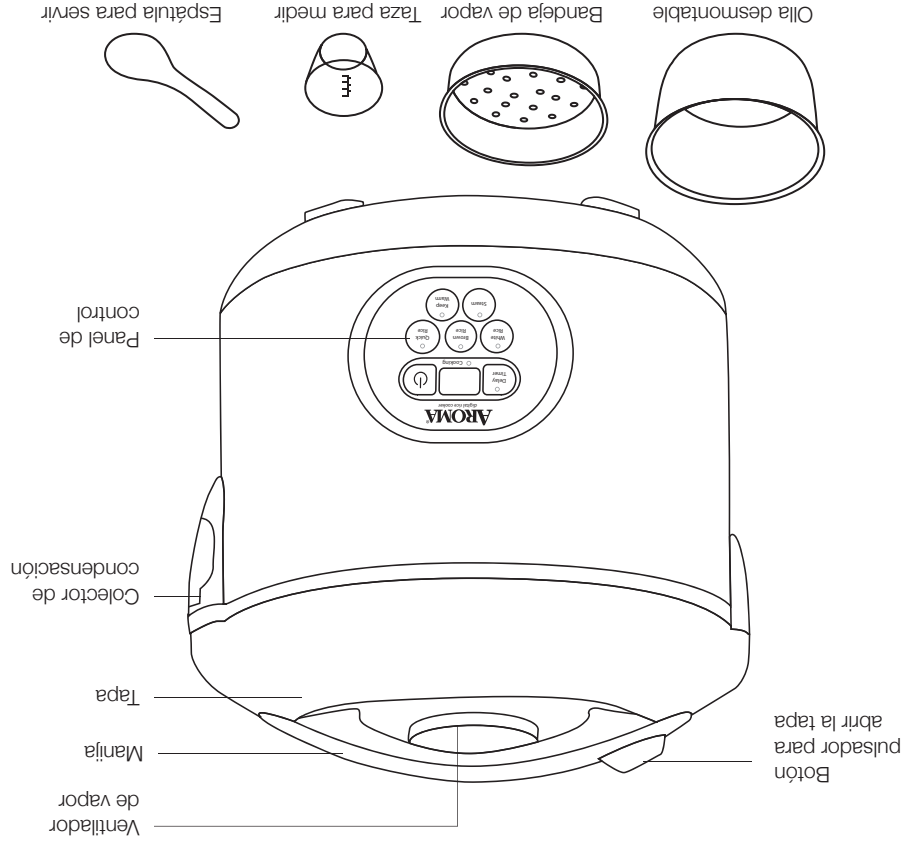

## PARTS IDENTIFICATION

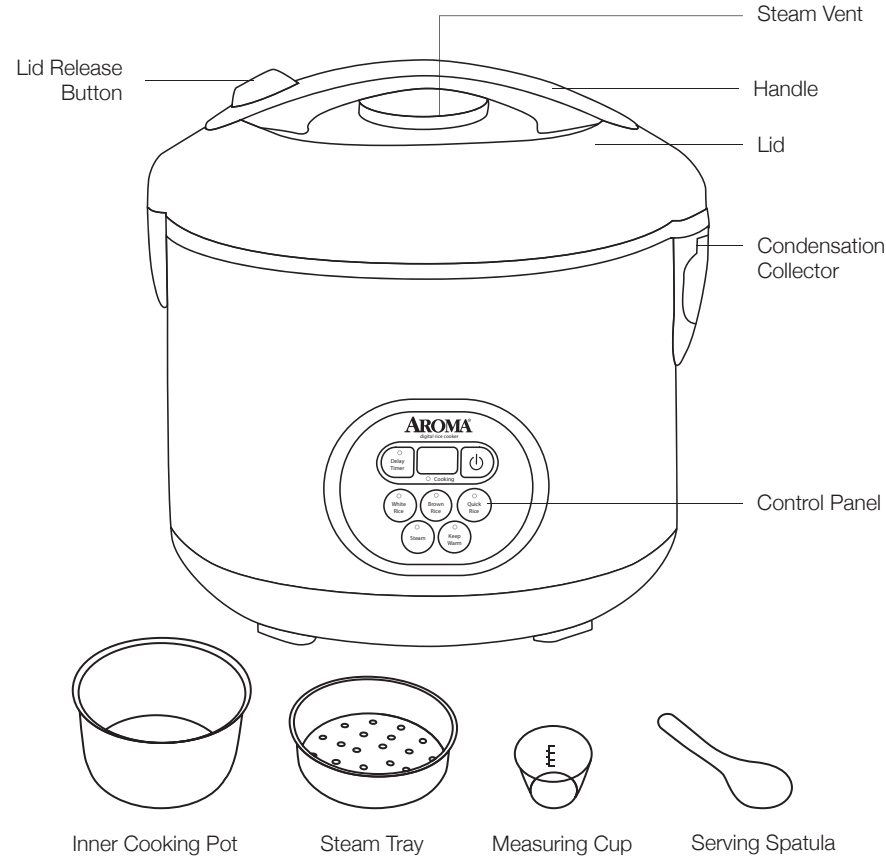

## Digital Controls



### Power Button

The POWER button turns the rice cooker on and off.



### Delay Timer

The DELAY TIMER button allows for rice to be ready right when it's needed. Add rice and water in the morning and come home to delicious rice ready to eat!



### White Rice

The WHITE RICE button cooks restaurant-quality rice automatically.



### Brown Rice

The BROWN RICE button is ideal for cooking brown rice and other tough-to-cook whole grains to perfection.



### Quick Rice

The QUICK RICE button is a great time-saving option for rice in a pinch. Although cooked rice will not be to the same quality of the "White Rice" and "Brown Rice" functions.



### Steam

The STEAM button is perfect for healthy sides and main courses. Set the time food needs to steam, it will begin to countdown once water reaches a boil and shut off once time has elapsed.



### Keep-Warm

The KEEP-WARM button is perfect for keeping food warm and ready to serve. The rice cooker automatically switches over to "Keep-Warm" once rice is finished cooking.



- No use limpiadores abrasivos o estropajos.
- Nunca meta al agua la base de la olla, cordones, clavijas o enchufes.



## ANTES DE USAR POR PRIMERA VEZ

### 1. Lea todas las instrucciones y todas las medidas de seguridad.

2. Desempaque los materiales de embalaje y verifique que todos los artículos hayan llegado en buen estado.
3. Deshágase de todas las bolsas de plástico ya que pueden significar un riesgo para los niños.
4. Lave el ventilador de vapor y todos los otros accesorios con agua tibia y jabón. Enjuague y seque a fondo.
5. Desmonte la olla de cocinar de la olla y límpiela con agua limpia, tibia y jabonosa. Enjuague y seque concienzudamente antes de regresarla a la olla.
6. Enjuague el bastidor con un trapo húmedo.



## BEFORE FIRST USE

### 1. Read all instructions and important safeguards.

2. Remove all packaging materials and check that all items have been received in good condition.
3. Tear up all plastic bags as they can pose a risk to children.
4. Wash steam vent and all other accessories in warm, soapy water. Rinse and dry thoroughly.
5. Remove the inner cooking pot from rice cooker and clean with warm, soapy water. Rinse and dry thoroughly before returning to cooker.
6. Wipe body clean with a damp cloth.



NOTE

- Do not use abrasive cleaners or scouring pads.
- Do not immerse the rice cooker base, cord or plug in water at any time.

# HOW TO COOK RICE



**1** Using the provided measuring cup, add rice to the inner cooking pot.

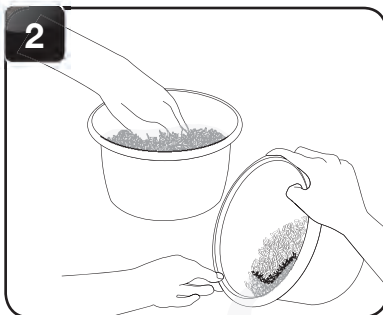

**2** Rinse rice to remove excess starch. Drain.

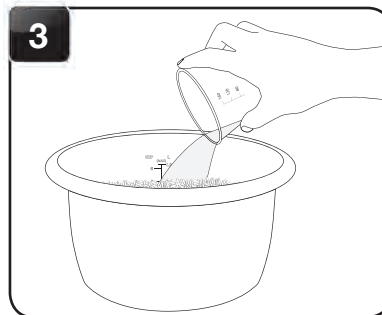

**3** Fill with water to the line which matches the number of cups of rice being cooked.



**4** Place the inner cooking pot into the rice cooker.



**NOTE**

- Before placing the inner cooking pot into the rice cooker, check that it is dry and free of debris. Adding the inner cooking pot when wet may damage the rice cooker.



**HELPFUL HINTS**

- If you misplace the measuring cup, a  $\frac{3}{4}$  standard US cup is an exact replacement.
- To add more flavor to rice, try substituting a favorite meat or vegetable broth or stock. The ratio of broth/stock to rice will be the same as water to rice.
- For approximate rice cooking times and suggested rice/water ratios, see the "Rice/Water Measurement Table" on **page 8**.

## PARA COCER ARROZ

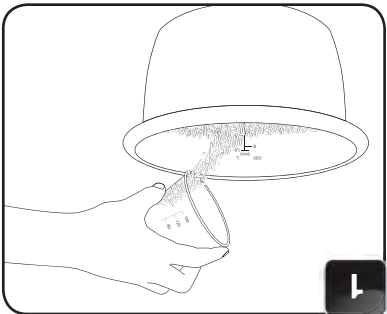

**1** Por usar la taza de medir provista, añada arroz a la olla desmontable en la

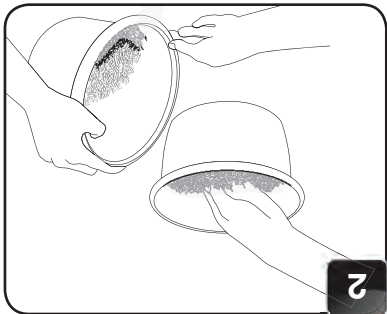

**2** Enjuaga el arroz para quitar el almidón excedente. Cuelalo.

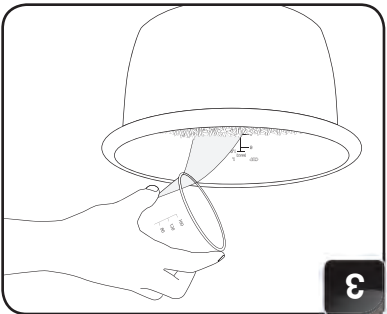

**3** Llena la olla desmontable con agua hasta la línea que corresponde al número de tazas de arroz que quieres cocer.

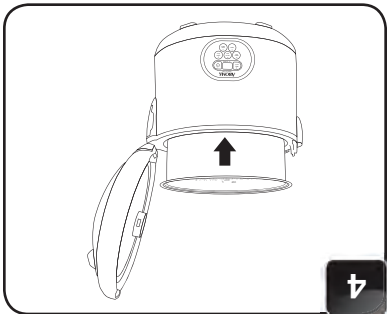

**4** Pon la olla desmontable en la arrocera.



**CONSEJOS UTILES**

- Si pierde la taza de medir, una taza de .75 norma de EE.UU. es un reemplazo exacto.
- Para agregarle una dimensión extra de sabor al arroz, trate de sustituirlo con una variedad de su caldo de carne o de verduras favoritos; el índice porcentual de caldo/arroz debe de ser el mismo que el de agua con el arroz.
- Para los tiempos de cocer aproximados y las proporciones de arroz-agua recomendadas, consulta la "Tabla de medidas arroz/agua" en la **página 8**.



**NOTA**

- Antes de poner la olla desmontable en la arrocera, asegúrate que esté seca y limpia la olla mojada.



# TO COOK RICE (CONT.)



5 Close the lid securely.

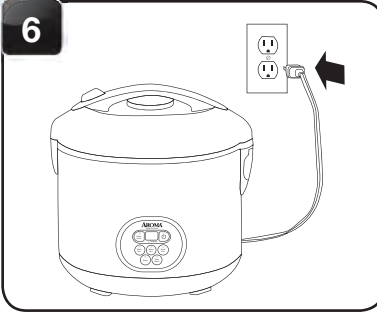

6 Plug the rice cooker into an available outlet.

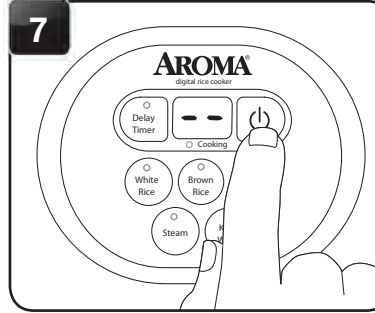

7 Press the POWER button to turn on the rice cooker.

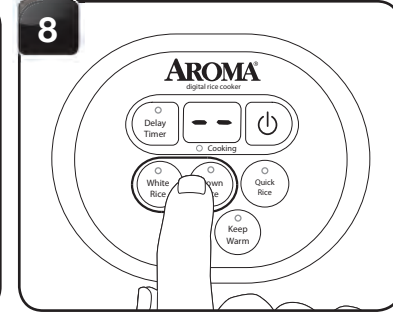

8 Press the WHITE RICE or BROWN RICE button, depending upon the type of rice being cooked.



NOTE

• Brown rice requires a much longer cooking cycle than other rice varieties due to the extra bran layers on the grains. The “Brown Rice” function on this rice cooker allows extra time and adjusted heat settings in order to cook the rice properly. If it appears the rice cooker is not heating up immediately on the “Brown Rice” setting, this is due to a low-heat soak cycle that precedes the cooking cycle to produce better brown rice results.



• El arroz integral necesita un tiempo de cocer mucho más largo que el de otros tipos de arroz debido a las capas extra alrededor de los granos. Deja tiempo extra y posiciones de calentar ajustadas la función de “Arroz integral” de este hervidor para que cueza bien el arroz. Si te parece que no calienta inmediatamente el hervidor a la posición de “Arroz integral”, es debido a un ciclo de bajo calor de calar que precede el ciclo de cocinado para que produzca mejores resultados para arroz integral.

# PARA COCER ARROZ (CONT.)

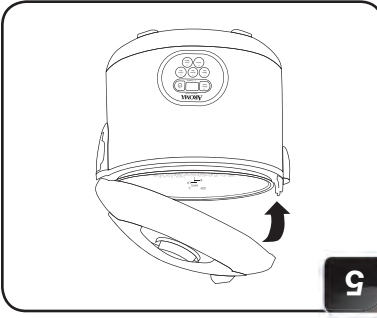

5 Cierre y trabe la tapa.

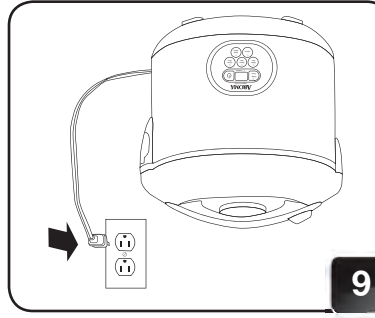

6 Enchufe el cable a un tomacorriente.

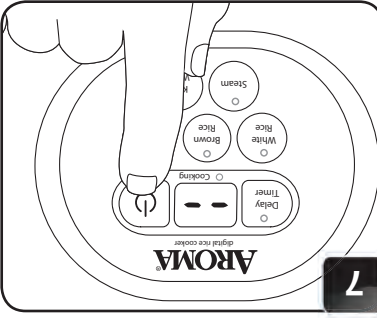

7 Presione el botón de ENCENDIDO (POWER) para encender el artefacto.

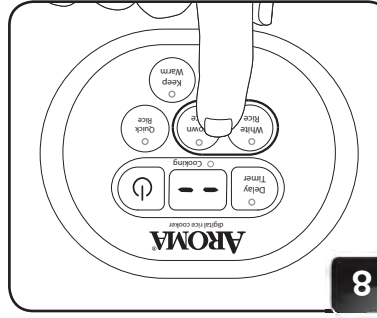

8 Optimice el botón de ARROZ BLANCO (WHITE RICE) o el botón de ARROZ INTEGRAL (BROWN RICE).



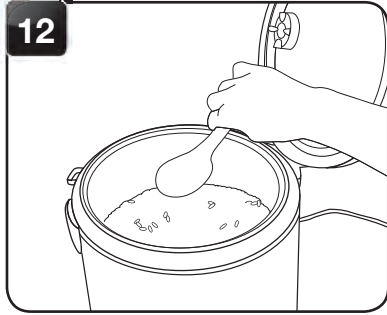

For best results, stir the rice with the serving spatula to distribute any remaining moisture.

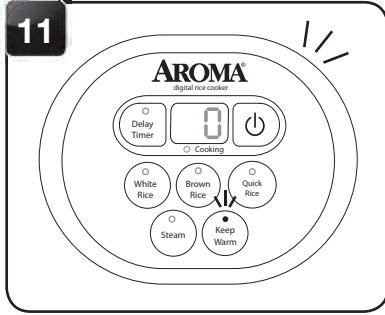

Once rice is finished, the rice cooker will beep and automatically switch to "Keep-Warm." The digital display will show a "0" and will display the number of hours it has been on "Keep-Warm."

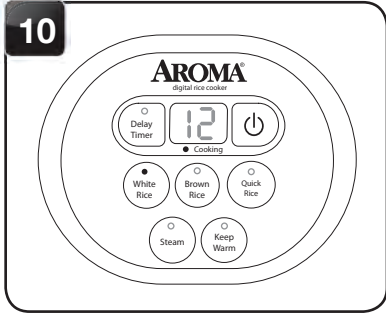

The rice cooker will countdown the final minutes of cook time (12 minutes for white rice and 25 minutes for brown rice).

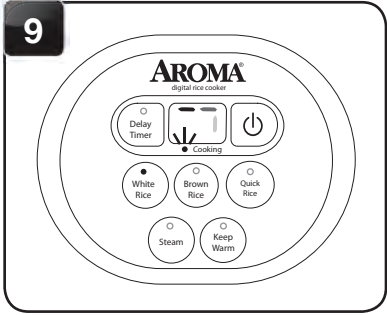

The rice cooker will begin cooking. The COOKING indicator light will illuminate and the digital display will show a "chasing" pattern.

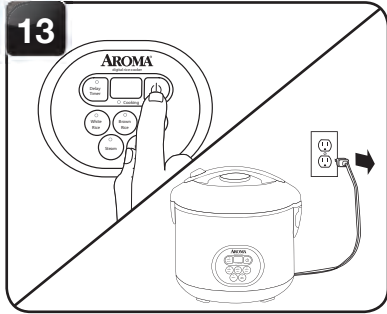

When finished serving rice, turn the rice cooker off by pressing the POWER button twice and unplug the power cord.



NOTE

- Rice should not be left in the rice cooker on "Keep-Warm" for more than 12 hours.



## TO COOK RICE (CONT.)

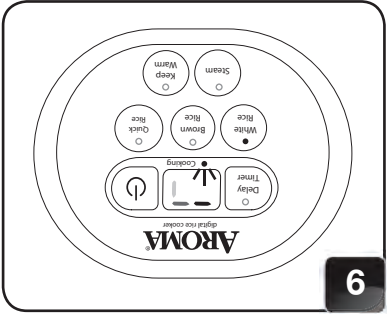

La arrocerá se comience a cocinar. Se encenderá la luz indicadora de COCCION (COOKING) y la pantalla digital mostrará un patron.

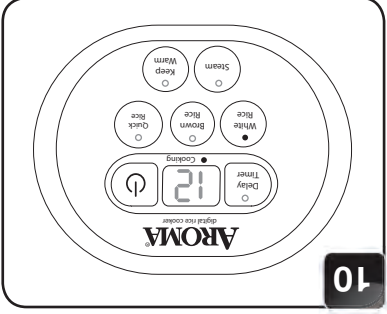

The rice cooker will countdown the final minutes of cook time (12 minutes for white rice and 25 minutes for brown rice).

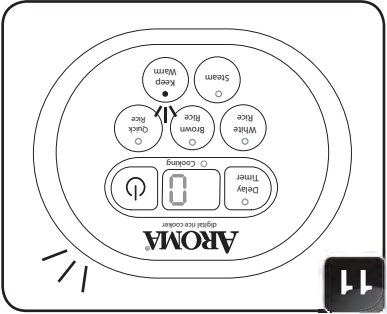

Cuando el arroz esté listo, hará un pitido y cambiará automáticamente al modo "conservar caliente". El visualizador digital estará en "0" y mostrará las horas que estuvo en el modo "conservar caliente".

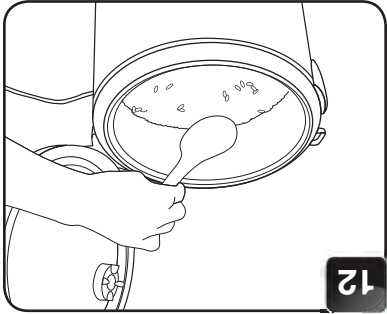

Para obtener mejores resultados, revuelva el arroz con una espátula para distribuir la humedad restante.

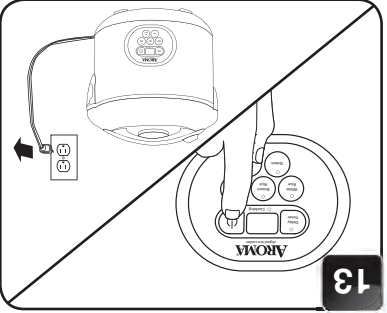

Cuando haya servido el arroz, apague el artefacto presionando dos veces y desenchúfelo.



NOTA

- No deje el arroz en el modo "conservar caliente" por más de 12 horas.



## PARA COGER ARROZ (CONT.)



# RICE/WATER MEASUREMENT TABLE

UNCOOKED RICE	RICE WATER LINE INSIDE POT	APPROX. COOKED RICE YIELD	COOKING TIMES
2 Cups	Line 2	4 Cups	<b>WHITE RICE:</b> 30-35 Min. <b>BROWN RICE:</b> 100-105 Min.
3 Cups	Line 3	6 Cups	<b>WHITE RICE:</b> 32-37 Min. <b>BROWN RICE:</b> 102-107 Min.
4 Cups	Line 4	8 Cups	<b>WHITE RICE:</b> 34-39 Min. <b>BROWN RICE:</b> 110-115 Min.
5 Cups	Line 5	10 Cups	<b>WHITE RICE:</b> 38-43 Min. <b>BROWN RICE:</b> 114-119 Min.
6 Cups	Line 6	12 Cups	<b>WHITE RICE:</b> 40-45 Min. <b>BROWN RICE:</b> 116-121 Min.
7 Cups	Line 7	14 Cups	<b>WHITE RICE:</b> 41-46 Min. <b>BROWN RICE:</b> 118-123 Min.
8 Cups	Line 8	16 Cups	<b>WHITE RICE:</b> 43-48 Min. <b>BROWN RICE:</b> 120-125 Min.
9 Cups	Line 9	18 Cups	<b>WHITE RICE:</b> 44-49 Min. <b>BROWN RICE:</b> 123-128 Min.
10 Cups	Line 10	20 Cups	<b>WHITE RICE:</b> 46-51 Min. <b>BROWN RICE:</b> 125-130 Min.



## HELPFUL HINTS

- Rinse rice before placing it into the inner pot to remove excess bran and starch. This will help reduce browning and sticking to the bottom of the pot.
- Want perfect brown rice without the wait? Use the "Delay Timer." Simply add rice and water in the morning and set the "Delay Timer" for when rice will be needed that night. See "To Use The Delay Timer" on **page 10** for instructions.
- This chart is only a general measuring guide. As there are many different kinds of rice available (see "About Rice" on **page 22**), rice/water measurements may vary.

ARROZ CRUDO	LÍNEA ADEENTRO DE LA OLLA	ARROZ COCIDO	TIEMPOS DE COCINAR
2 Tazas	Línea 2	4 Tazas	<b>ARROZ BLANCO:</b> 30-35 Min. <b>ARROZ INTEGRAL:</b> 100-105 Min.
3 Tazas	Línea 3	6 Tazas	<b>ARROZ BLANCO:</b> 32-37 Min. <b>ARROZ INTEGRAL:</b> 102-107 Min.
4 Tazas	Línea 4	8 Tazas	<b>ARROZ BLANCO:</b> 34-39 Min. <b>ARROZ INTEGRAL:</b> 110-115 Min.
5 Tazas	Línea 5	10 Tazas	<b>ARROZ BLANCO:</b> 38-43 Min. <b>ARROZ INTEGRAL:</b> 114-119 Min.
6 Tazas	Línea 6	12 Tazas	<b>ARROZ BLANCO:</b> 40-45 Min. <b>ARROZ INTEGRAL:</b> 116-121 Min.
7 Tazas	Línea 7	14 Tazas	<b>ARROZ BLANCO:</b> 41-46 Min. <b>ARROZ INTEGRAL:</b> 118-123 Min.
8 Tazas	Línea 8	16 Tazas	<b>ARROZ BLANCO:</b> 43-48 Min. <b>ARROZ INTEGRAL:</b> 120-125 Min.
9 Tazas	Línea 9	18 Tazas	<b>ARROZ BLANCO:</b> 44-49 Min. <b>ARROZ INTEGRAL:</b> 123-128 Min.
10 Tazas	Línea 10	20 Tazas	<b>ARROZ BLANCO:</b> 46-51 Min. <b>ARROZ INTEGRAL:</b> 125-130 Min.

# TABLA DE MEDIDAS ARROZ/AGUA



## CONSEJOS ÚTILES

- Enjuaga el arroz antes de ponerlo en la olla para quitar el salvado y el almidón excesivos. Esto ayudará a reducir el acaramelar y el pegar al fondo de la olla.
- ¿Quieres el arroz integral perfecto sin la espera? Usa el "Programador edil tiempo", Solo añade arroz y agua en la mañana y pon el Reloj automático al tiempo al cual necesitas arroz esa tarde. Lee "Usa del programador edil tiempo" en la **página 10** para más detalles.
- Esta tabla es solamente una guía de medir general. Como hay muchos tipos diferentes de arroz disponibles (lee "Acera del arroz" en la **página 22**), pueden variar las proporciones de arroz-agua.

La función de "Arroz rápido" (Quick Rice) le ahorrará tiempo, sin embargo solo recomendamos usar esta función si tiene el tiempo muy limitado y con prisas. El arroz producto de la función de "Arroz rápido" (Quick Rice) no tendrá la misma calidad que si usara las funciones de "Arroz rápido" (Quick Rice) o "Arroz integral" (Brown Rice).

## PARA USAR ARROZ RÁPIDO



**Para utilizar la función de "Arroz rápido" (Quick Rice) siga los pasos al principio de la página 5.**

Ahorro aproximado de tiempo comparada de "Arroz integral"	Tiempo de cocimiento con la función de "Arroz rápido"	Arroz integral crudo	Ahorro aproximado de tiempo comparada de "Arroz blanco"	Tiempo de cocimiento con la función de "Arroz rápido"	Arroz blanco crudo
60 Min.	38-43 Min.	2 Tazas	15 Min.	17-22 Min.	2 Tazas
70 Min.	44-49 Min.	4 Tazas	15 Min.	22-27 Min.	4 Tazas
70 Min.	46-51 Min.	6 Tazas	15 Min.	27-32 Min.	6 Tazas
70 Min.	52-57 Min.	8 Tazas	30-35 Min.	30-35 Min.	8 Tazas
70 Min.	57-62 Min.	10 Tazas	38-43 Min.	38-43 Min.	10 Tazas



- Para mejores resultados con el arroz integral cuando use la función de "Arroz rápido" (Quick Rice), agregue 1 ½ tazas de agua, usando la taza de medida. El agua adicional ayudará a compensar por la falta de tiempo del remojado.



CONSEJOS ÚTILES

- Los tiempos de cocimiento son aproximados. Afectarán el tiempo de cocer la altitud, la humedad y la temperatura exterior.
- Abrir la tapa durante el ciclo de cocimiento provocará una pérdida de calor y de vapor. Los tiempos pueden prolongarse si se abre la tapa antes de que el arroz esté terminado.



NOTA



## TO USE QUICK RICE

**The rice produced by "Quick Rice" will not be to the same quality as rice made using the "White Rice" or "Brown Rice" settings, but it's an excellent option for cooked rice in a pinch.**

**To use the "Quick Rice" function, follow the steps for "To Cook Rice" beginning on page 5. Rather than pressing one of the standard rice function buttons, press the QUICK RICE button. If cooking brown rice, add an additional 1 ½ cups water, using the provided measuring cup, to compensate for the lack of soaking time. The included measuring cup is equal to a standard ¾ US cup.**

WHITE RICE UNCOOKED CUPS*	COOKING TIME WITH "QUICK RICE" FUNCTION	APPROX. TIME SAVINGS COMPARED TO "WHITE RICE" FUNCTION	BROWN RICE UNCOOKED CUPS*	COOKING TIME WITH "QUICK RICE" FUNCTION	APPROX. TIME SAVINGS COMPARED TO "BROWN RICE" FUNCTION
2 Cups	17-22 Min.	15 Min.	2 Cups	38-43 Min.	25 Min.
4 Cups	22-27 Min.	15 Min.	4 Cups	44-49 Min.	35 Min.
6 Cups	27-32 Min.	15 Min.	6 Cups	46-51 Min.	40 Min.
8 Cups	30-35 Min.	10 Min.	8 Cups	52-57 Min.	40 Min.
10 Cups	38-43 Min.	10 Min.	10 Cups	57-62 Min.	45 Min.

\* Cups referenced are with the included measuring cup. The measuring cup included adheres to rice cooker industry standards and is not equal to a standard U.S. measuring cup. If cooking brown rice, add an additional 1 ½ cups water, using the provided measuring cup, to compensate for the lack of soaking time. The included measuring cup is equal to a standard ¾ US cup.



NOTE

- Cooking times are approximate. Altitude, humidity and outside temperature will affect cooking time.
- Opening the lid during the cooking cycle causes a loss of heat and steam. Cooking time may be prolonged if the lid is opened before the rice is finished.

# 15 TO USE THE DELAY TIMER

Follow steps 1 to 7 of "To Cook Rice" beginning on page 5.

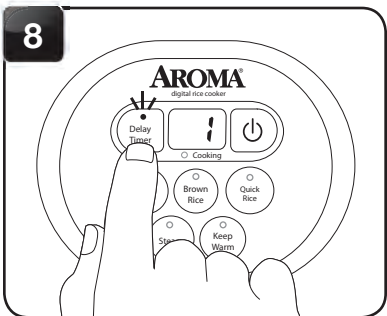

Press the DELAY TIMER button. Each press increases in one hour increments. It may be set to have rice ready in 1 to 15 hours.

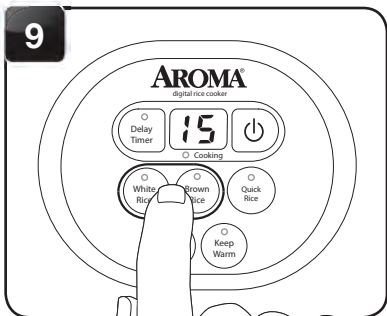

Once the needed time is selected, press the WHITE RICE or BROWN RICE button, depending upon the type of rice being cooked.

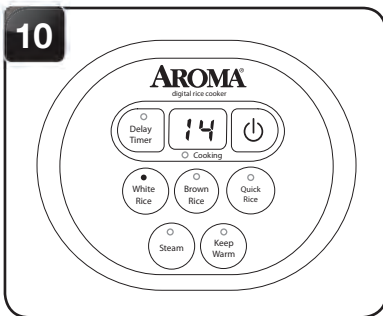

The digital display will countdown from the time selected.

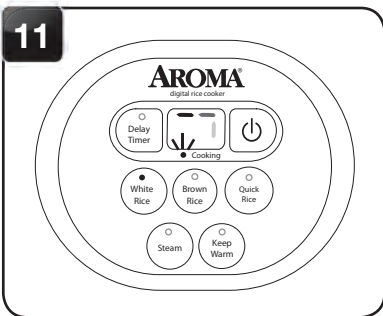

Once rice begins cooking, the COOKING indicator light will illuminate and the digital display will show a "chasing" pattern.



NOTE

- Due to the longer cooking time needed, brown rice may only be delayed for 2 hours or more.



HELPFUL HINTS

- If you misplace the measuring cup, a  $\frac{3}{4}$  standard US cup is an exact replacement.
- To add more flavor to rice, try substituting a favorite meat or vegetable broth or stock. The ratio of broth/stock to rice will be the same as water to rice.

# USO DEL PROGRAMADOR DEL TIEMPO



Sigue los pasos 1 a 7 de "Para cocer arroz" que empiezan en la página 5.

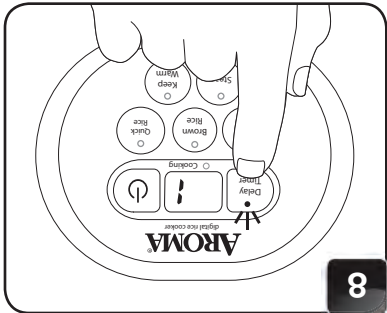

de una a 15 horas.

Oprimir añade una hora al tiempo. Se puede ponerlo para terminar dentro

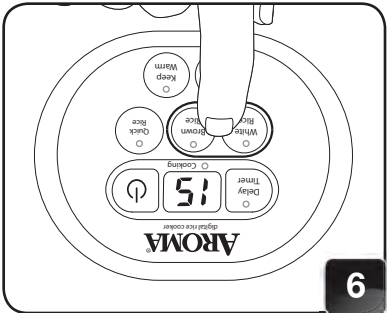

El visualizador digital mostrará la cuenta regresiva.

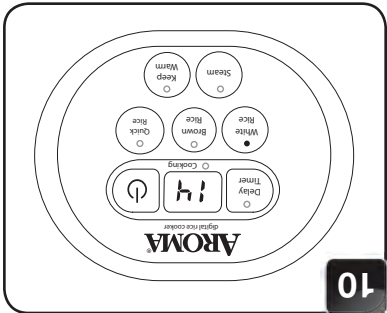

Cuando el arroz se comienza a cocinar, se encenderá la luz indicadora de COCCIÓN (COOKING) y la pantalla digital mostrará un patrón.

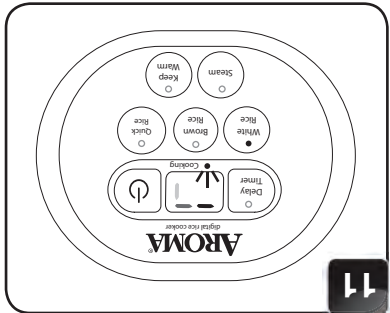

- Debido al tiempo de cocer más largo necesario, sea retrasado sólo dos o más horas al cocer de arroz integral.



NOTA

- Si pierde la taza de medir, una taza de EE.UU. es un reemplazo exacto.
- Para agregarle una dimensión extra de sabor al arroz, trate de sustituirlo con una variedad de su caldo de carne o de verduras favoritos; el índice porcentual de caldo/arroz debe de ser el mismo que el de agua con el arroz.



CONSEJOS UTILES

## 15 USO DEL PROGRAMADOR DEL TIEMPO (CONT.)

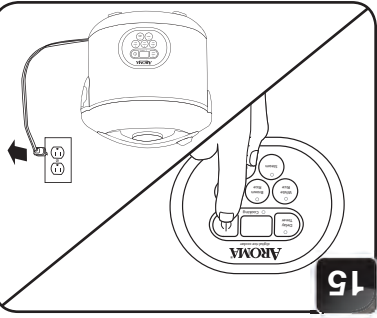

15 Cuando haya servido el arroz, apague el artefacto presionando el botón de ENCENDIDO (POWER) dos veces y desenchúfelo.

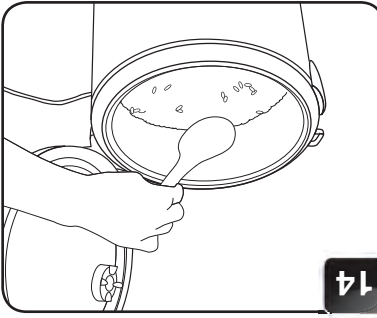

14 Para obtener mejores resultados, revuelva el arroz con una espátula para distribuir la humedad restante.

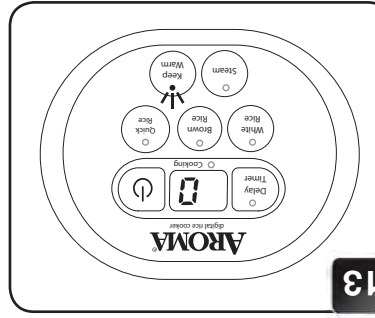

13 Cuando el arroz esté listo, hará un pitido y cambiará automáticamente al modo "conservar caliente". El visualizador digital estará en "0" y mostrará las horas que estuvo en el modo "conservar caliente".

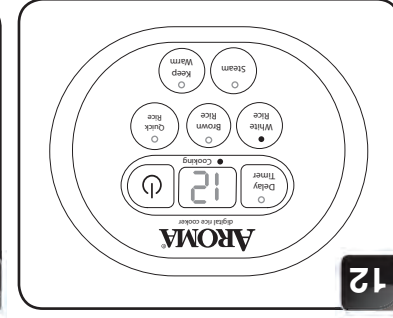

12 The rice cooker will countdown the final minutes of cook time (12 minutes for white rice and 25 minutes for brown rice).

• No deje el arroz en el modo "conservar caliente" por más de 12 horas.



NOTA

## 15 TO USE THE DELAY TIMER (CONT.)

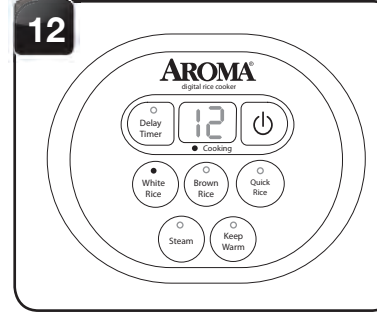

12 The rice cooker will countdown the final minutes of cook time (12 minutes for white rice and 25 minutes for brown rice).

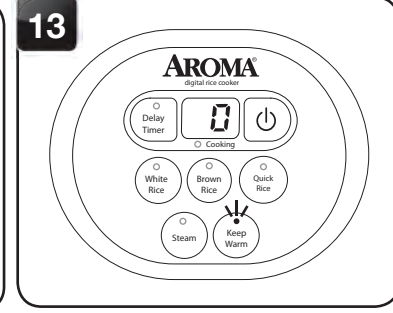

13 Once rice is finished, the rice cooker will beep and automatically switch to "Keep-Warm." The digital display will show a "0" and will display the number of hours it has been on "Keep-Warm."

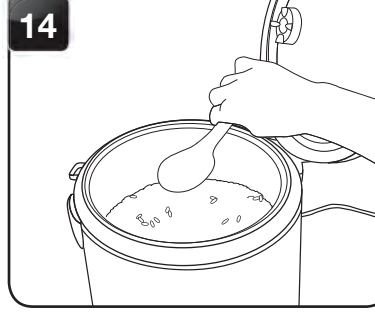

14 For best results, stir the rice with the serving spatula to distribute any remaining moisture.

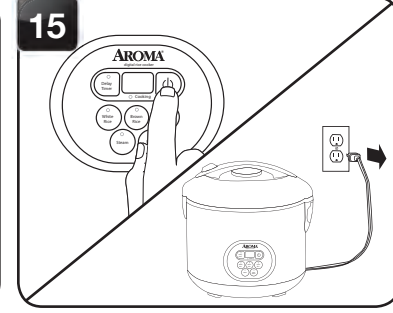

15 When finished serving rice, turn the rice cooker off by pressing the POWER button twice and unplug the power cord.



NOTE

• Rice should not be left in the rice cooker on "Keep-Warm" for more than 12 hours.



- Se puede poner las comidas más pequeñas sobre un plato refractario, y después se puede ponerlo sobre la bandeja. Papel pergamino o papel de aluminio se pueden utilizar también. Coloque lo en el centro de la bandeja de vapor y asegúrese de que no crea un sello en la parte inferior de la bandeja de vapor. Para obtener los mejores resultados, se recomienda perforaciones pequeñas en el papel o el papel de aluminio.
- Para los tiempos de cocer al vapor y los volúmenes de agua recomendados, lee las tablas de cocer al vapor para carnes y vegetales en la **página 17**.

## PARA COCER AL VAPOR

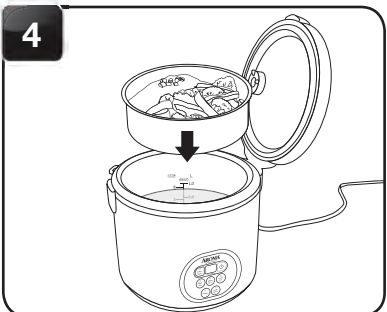
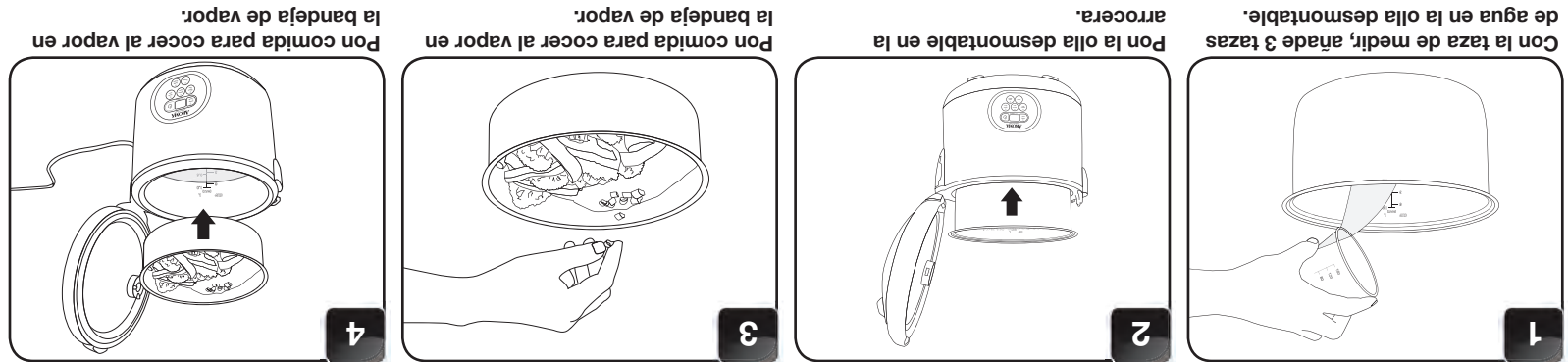

Place the steam tray into the rice cooker.

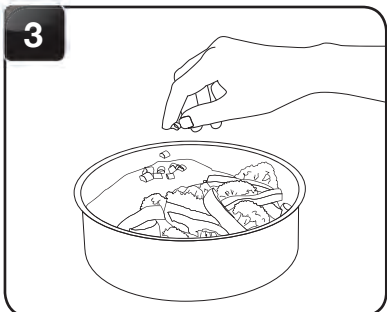

Place food to be steamed onto the steam tray.



Place the inner cooking pot into the rice cooker.

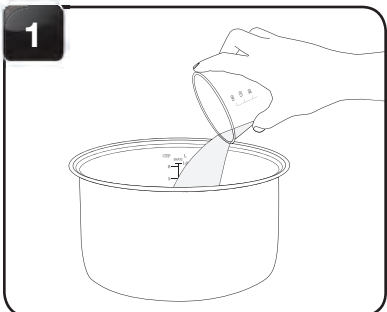

Using the provided measuring cup, add 3 cups water to the inner cooking pot.



### HELPFUL HINTS

- Smaller foods may be placed on a heat-proof dish and then placed onto the steam tray. Parchment paper or aluminum foil may be used as well. Place the paper/foil in the center of the steam tray and ensure it does not create a seal along the bottom of the steam tray. For best results, it is recommended to puncture small holes in the paper/foil.
- For suggested steaming times and water amounts, see the meat and vegetable steaming tables on **page 17**.

## TO STEAM



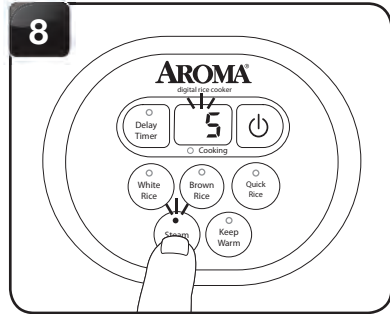

Press the **STEAM** button. The digital display will show a flashing 5 to represent five minutes of steam time.

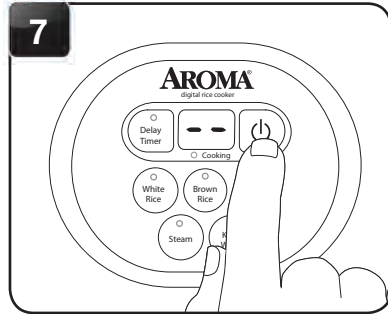

Press the **POWER** button to turn the rice cooker on.

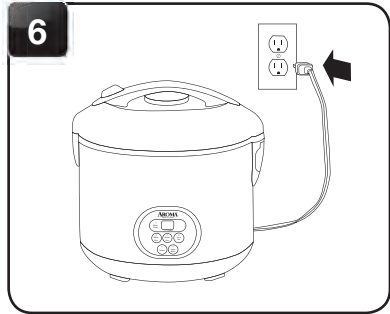

Plug the power cord into an available outlet.

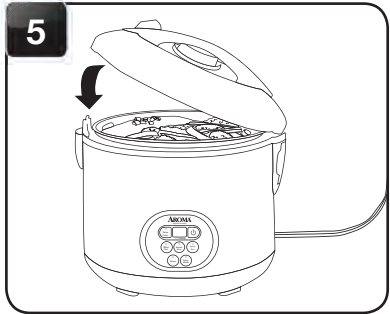

Close the lid securely.

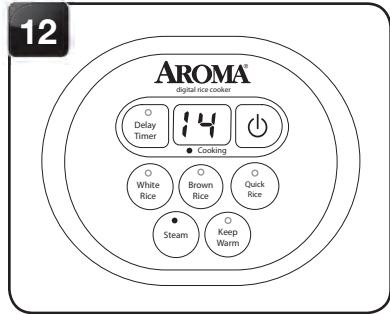

Once the water reaches a boil, the digital display will countdown in one minute increments from the selected time.

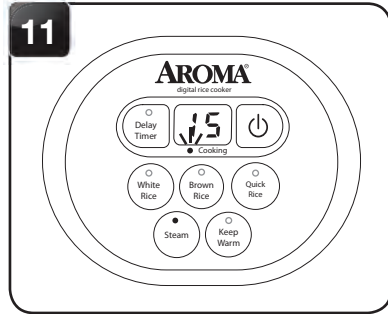

The **COOKING** indicator light will illuminate to indicate it has begun steaming.

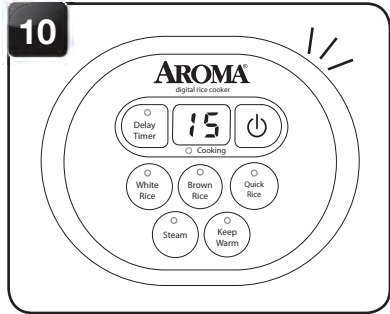

Once the needed time is selected, the rice cooker will beep to indicate it is setting at the displayed time. The display will stop flashing to indicate it has set.

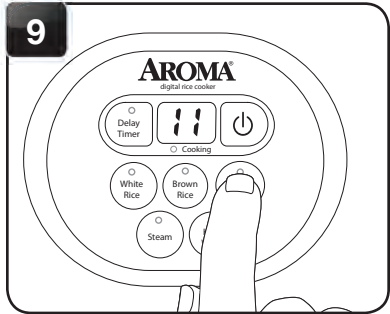

Each press of the **STEAM** button will increase steaming time by one minute, up to 30 minutes. After 30 minutes, it will cycle back to five minutes.

## TO STEAM (CONT.)

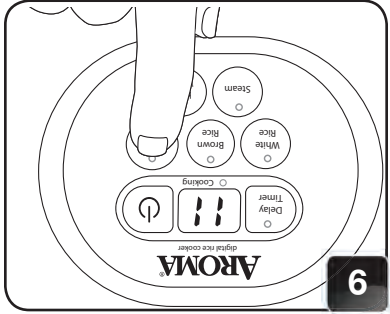

Cada vez que presiona el botón **VAPOR (STEAM)** se incrementa en un minuto el tiempo de cocción hasta llegar a 30 minutos. Al llegar a 30 minutos, vuelve a comenzar el ciclo de cinco minutos.

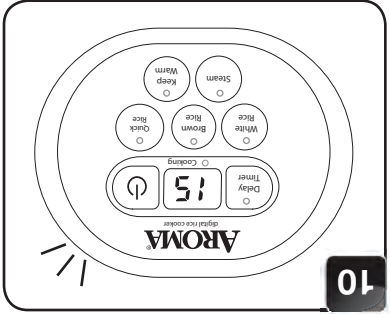

Una vez que el tiempo de cocción VAPOR (STEAM) se incrementa, hará un pitido que indica que el visualizador muestra el tiempo especificado. Hará otro pitido para indicar que el tiempo de cocción está ajustado.

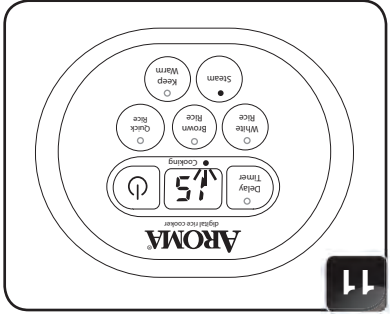

El artefacto comenzará a echar vapor. Se encenderá la luz indicadora de COCCION (COOKING).

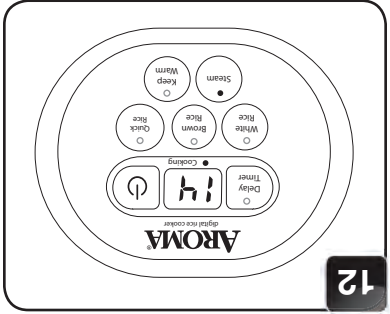

Una vez que el agua entre en ebullición, el visualizador digital mostrará la cuenta regresiva de un minuto por vez.



## PARA COCER AL VAPOR (CONT.)

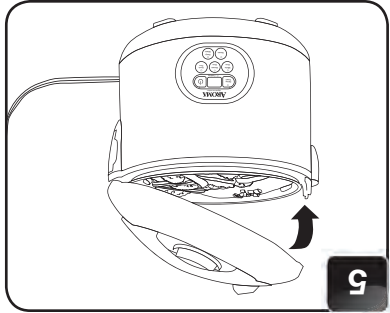

Cierra bien la tapa.

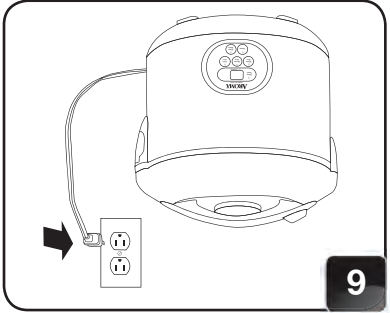

Conecta el cordón eléctrico a la arrocera. Enchufa el cordón en una salida disponible.

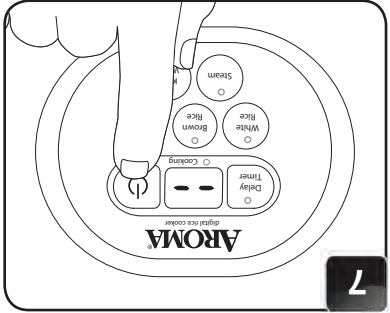

Oprime el botón de **ENCENDIDO (POWER)** para encender la arrocera.

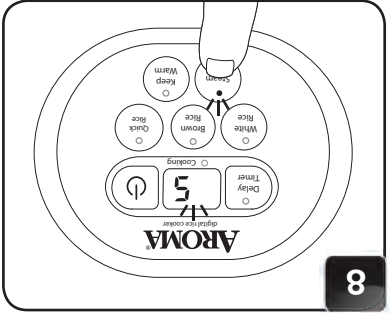

Presione el botón **VAPOR (STEAM)**. El visualizador digital mostrará un 5 titilando que representa el tiempo de cocción.



## TO STEAM (CONT.)

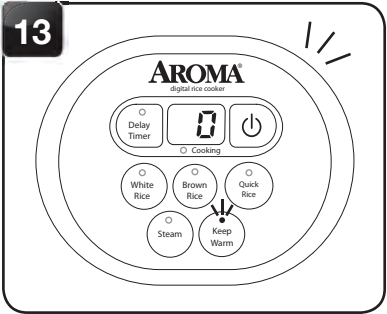

**13** Once the selected time has passed, the rice cooker will beep and switch to "Keep-Warm" mode. The digital display will show a "0" and will display the number of hours it has been on "Keep-Warm."



**14** Check steamed food for doneness. If finished steaming, remove food immediately to avoid overcooking.

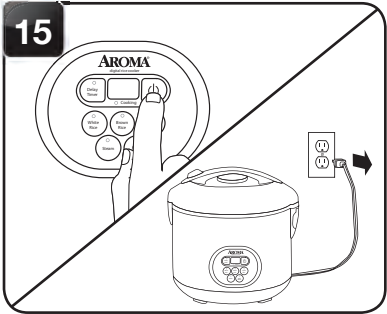

**15** Turn the rice cooker off by pressing the POWER button twice and unplug the power cord.

## PARA COCER AL VAPOR (CONT.)

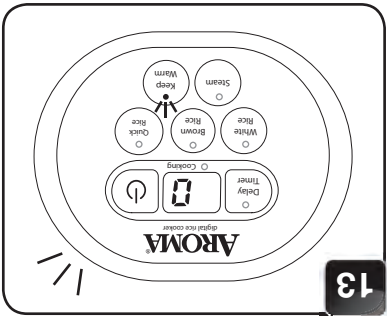

**13** Cuando llegue a cero, hará un pitido y cambiará al modo "conservar caliente". El visualizador digital estará en "0" y mostrará las horas que estuvo en el modo "conservar

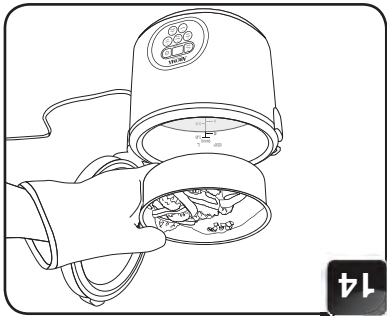

**14** Compruebe el punto de cocción. Cuando se detenga, retire la comida inmediatamente para evitar que se cocine en exceso.

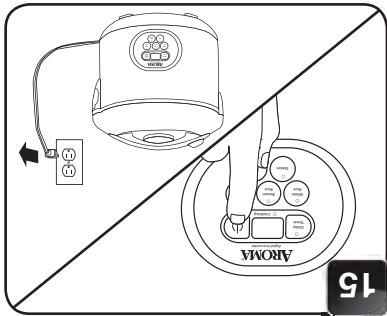

**15** Cuando haya servido el arroz, apague el artefacto presionando el botón de ENCENDIDO (POWER) dos veces y desenchúfelo.



## PARA COCER AL VAPOR LA COMIDA Y COCER ARROZ SIMULTÁNEAMENTE



*Sigue los pasos 1 a 9 de "Para cocer arroz" que empiezan en la página 5.*

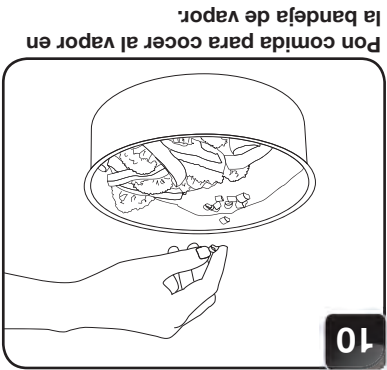

10 Pon comida para cocer al vapor en la bandeja de vapor.

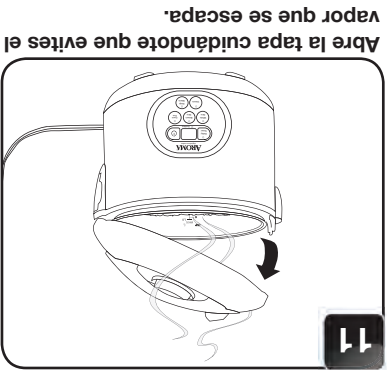

11 Abre la tapa cuidandote que evites el vapor que se escapa.



12 Pon la bandeja de vapor en la arrocera.



13 Cierra bien la tapa.



## TO STEAM FOOD & SIMULTANEOUSLY COOK RICE

*Follow steps 1 to 9 of "To Cook Rice" beginning on page 5.*

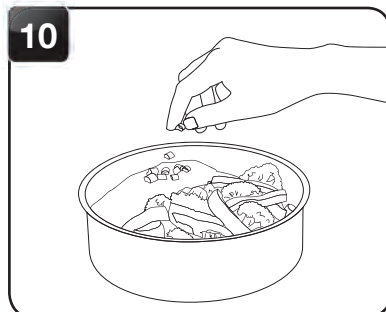

10 Place food to be steamed onto the steam tray.



11 Using caution to avoid escaping steam, open the lid.



12 Place steam tray into the rice cooker.

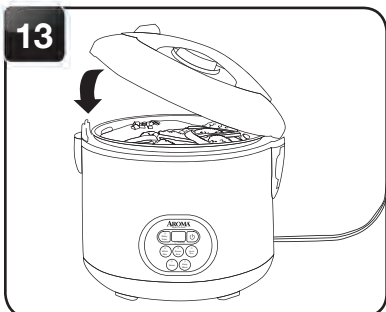

13 Close the lid securely.



NOTE

- Do not attempt to cook more than **8 cups (uncooked)** of rice if steaming and cooking rice simultaneously.
- It is possible to steam at any point during the rice cooking cycle. However, it is recommended that you steam during the end of the cycle so that steamed food does not grow cold or become soggy before the rice is ready.



HELPFUL HINTS

- Refer to the steaming tables for meats and vegetables on **page 17** for hints and approximate steaming times. See the "Rice/Water Measurement Table" included on **page 8** for approximate rice cooking times.



NOTA

- No trates de cocer más de **8 tazas de arroz (crudo)** si cueces al vapor y cueces arroz simultáneamente.
- Es posible cocinar al vapor en cualquier momento del ciclo de cocción del arroz. Sin embargo, no es recomendable cocinar al vapor al final del ciclo para que la comida cocinada al vapor no se enfríe o pase antes de que el arroz esté listo.



CONSEJOS ÚTILES

- Consulte en la **página 17** los tiempos de cocción aproximados y otras sugerencias. Consulte los tiempos aproximados de cocción del arroz en la "Tabla para calcular la cantidad de agua y arroz" en **página 8**.



## PARA COCER AL VAPOR LA COMIDA Y COCER ARROZ SIMULTÁNEAMENTE (CONT.)

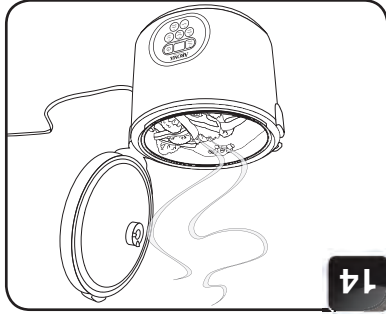

14 Abre cuidadosamente la tapa para probar la comida si está cocida.

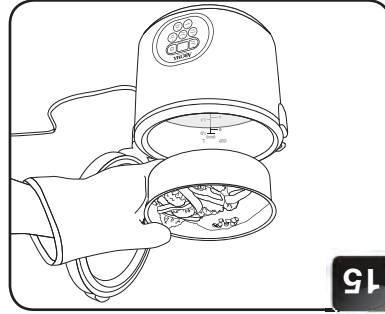

15 Si está cocida la comida, quita la bandeja de vapor.



16

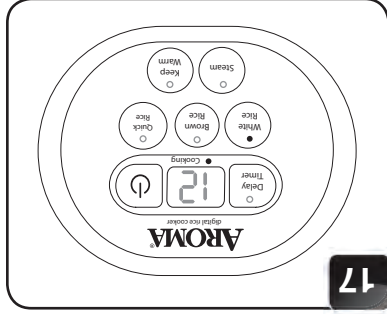

17

The rice cooker will countdown the final minutes of cook time (12 minutes for white rice and 25 minutes for brown rice).



NOTE

- Rice should not be left in the rice cooker on "Keep-Warm" for more than 12 hours.

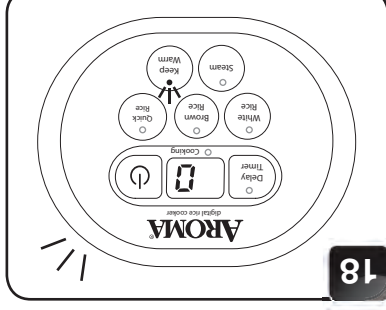

18

Quando llegue a cero, hará un pitido y cambiará al modo "conservar caliente". El visualizador digital estará en "0" y mostrará las horas que estuvo en el modo "conservar caliente".

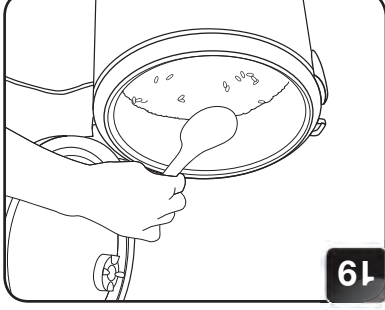

19

Para obtener mejores resultados, revuelva el arroz con una espátula para distribuir la humedad restante.

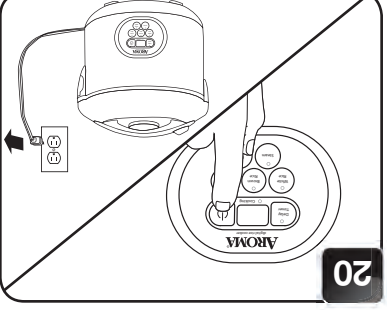

20

Quando haya servido el arroz, apague el artefacto presionando el botón de ENCENDIDO (POWER) dos veces y desenchúfelo.

- NOTA
- No deje el arroz en el modo "conservar caliente" por más de 12 horas.

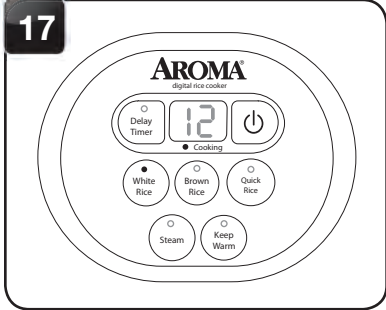

17

The rice cooker will countdown the final minutes of cook time (12 minutes for white rice and 25 minutes for brown rice).

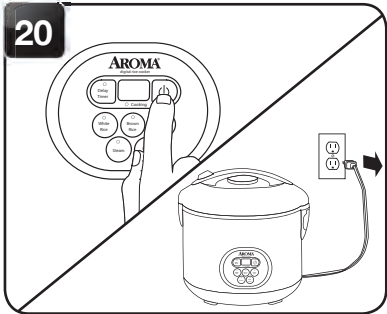

20

When finished serving rice, turn the rice cooker off by pressing the POWER button twice and unplug the power cord.

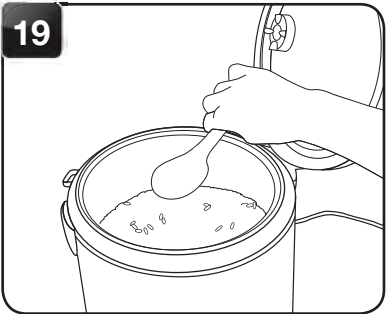

19

For best results, stir the rice with the serving spatula to distribute any remaining moisture.



15

If food is finished steaming, remove steam tray.



14

Using caution, open the lid to check food for doneness.

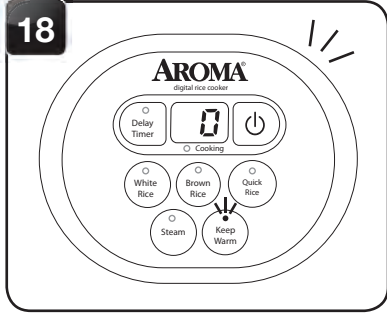

18

Once the selected time has passed, the rice cooker will beep and switch to "Keep-Warm" mode. The digital display will show a "0" and will display the number of hours it has been on "Keep-Warm."

## TO STEAM FOOD & SIMULTANEOUSLY COOK RICE (CONT.)



# TABLAS DE COCER AL VAPOR

*Aroma® recomienda utilizar 3 tazas de agua con la taza de medir provista cuando cocinar al vapor.*

**Tabla para cocer al vapor los vegetales**

TIEMPO DE COCIMENTO	VEGETAL
9-11 Minutos	Espárragos
16-8 Minutos	Brocoli
5-7 Minutos	Col
11-13 Minutos	Zanahorias
7-9 Minutos	Coliflor
12-16 Minutos	Maíz
9-11 Minutos	Ejotes
4-6 Minutos	Chicharos
28-33 Minutos	Papas
2-4 Minutos	Calabaza
9-11 Minutos	Espinaca
9-11 Minutos	Calabacín

TEMPERATURA	TIEMPO DE COCIMENTO	CARNE
140°	25 Min.	Pescado
165°	30 Min.	Pollo
160°	30 Min.	Carne de Cerdo
160°	En su punto = 25 Min. Bien hecho = 30 Min. Muy hecho = 33 Min.	Carne de vaca

**Tabla para cocer al vapor las carnes**

- Puesto que absorben poca agua la mayoría de los vegetales, **no hay que aumentar la cantidad de agua para una porción más grande de vegetales.**

- Puede variar dependiente del corte de la carne usada el tiempo de cocer al vapor.
- Para asegurar que sepa lo mejor la carne y prevenir una posible enfermedad, prueba la carne si está bien cocida antes de servirla. Si no está cocida, sólo pon más agua en la olla y repite el proceso de cocer hasta que esté bastante cocida la carne.

- Aroma recomiendan utilizar 3 tazas de agua con la taza de medir provista cuando cocinar al vapor.
- Afectarán el tiempo de cocer la altitud, la humedad, y la temperatura exterior.
- Es sólo para referencia esta tabla de cocer al vapor. Los tiempos de cocer pueden variar.



# STEAMING TABLES

*When steaming, Aroma® recommends using 3 cups of water with the provided measuring cup.*

## Meat Steaming Table

MEAT	STEAMING TIME	SAFE INTERNAL TEMPERATURE
Fish	25 Min.	140°
Chicken	30 Min.	165°
Pork	30 Min.	160°
Beef	Medium = 25 Min. Medium-Well = 30 Min. Well = 33 Min.	160°

- Since most vegetables only absorb a small amount of water, **there is no need to increase the amount of water with a larger serving of vegetables.**
- Steaming times may vary depending upon the cut of meat being used.
- To ensure meat tastes its best, and to prevent possible illness, check that meat is completely cooked prior to serving. If it is not, simply place more water in the inner cooking pot and repeat the cooking process until the meat is adequately cooked.

- When steaming, Aroma recommends using 3 cups of water with the provided measuring cup.
- Altitude, humidity and outside temperature will affect cooking times.
- These steaming charts are for reference only. Actual cooking times may vary.

## Vegetable Steaming Table

VEGETABLE	STEAMING TIME
Asparagus	9-11 Minutes
Broccoli	16-8 Minutes
Cabbage	5-7 Minutes
Carrots	11-13 Minutes
Cauliflower	7-9 Minutes
Corn	12-16 Minutes
Green Beans	9-11 Minutes
Peas	4-6 Minutes
Potatoes	28-33 Minutes
Spinach	2-4 Minutes
Squash	9-11 Minutes
Zucchini	9-11 Minutes



- La arrozera no se cambie al estado de "conservar caliente" hasta que sea evaporado todo el líquido. Sigue cuidadosamente la receta y **no** dejes la arrozera sin vigilar.

# TO COOK SOUPS, STEWS OR CHILIS

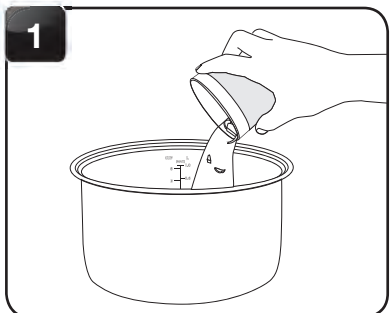

1

Add ingredients to the inner cooking pot.



2

Place the inner cooking pot into the rice cooker.



3

Close the lid securely.

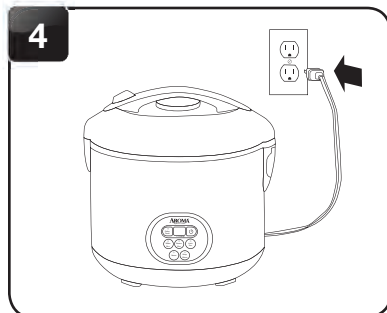

4

Plug the power cord into an available outlet.

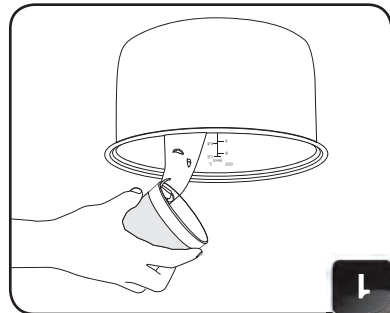

1

Añade los ingredientes a la olla desmontable.

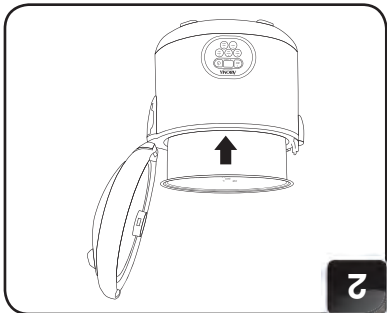

2

Pon la olla desmontable en la arrozera.

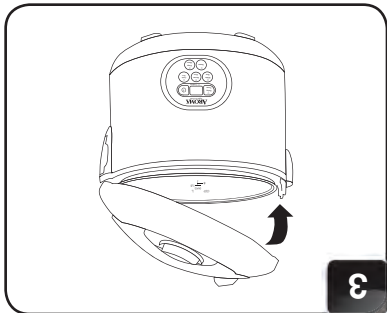

3

Cierra bien la tapa.

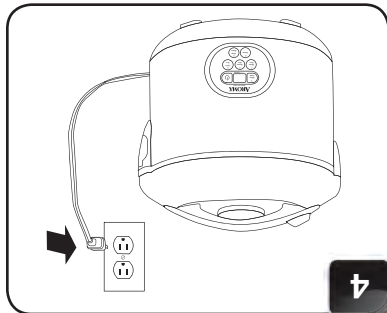

4

Enchufa el cordón en una salida disponible.

# PARA COCER SOPA, CHILI O ESTOFADO



CAUTION

- The rice cooker will not switch to "Keep-Warm" mode until all liquid is boiled away. Follow the recipe carefully and **do not leave the rice cooker unattended.**

## PARA COCER SOPA, CHILI O ESTOFADO (CONT.)

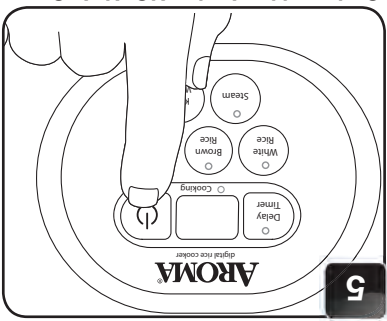

5

Once cooking is complete, press the **KEEP-WARM** button to switch the rice cooker to “Keep-Warm” mode. The digital display will show a “0” and will display the number of hours it has been on “Keep-Warm.”

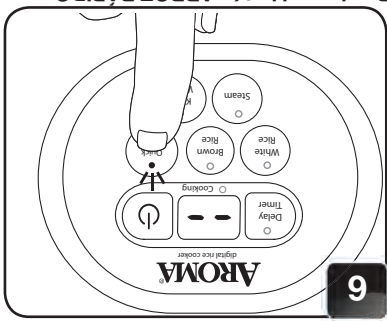

6

Opriente el botón de **ENCENDIDO (POWER)** para encender el hervidor. (QUICK RICE) para comenzar la cocción.

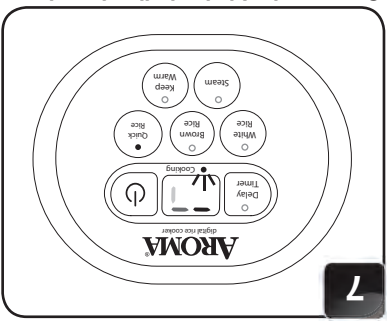

7

Se encenderá la luz indicadora de **COCCIÓN (COOKING)** y la pantalla mostrará un patrón.

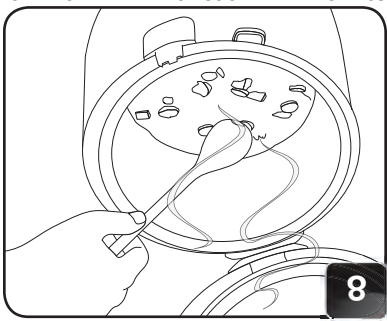

8

Abra la tapa cuidándose que evite el vapor que se escapa, y agita de vez en cuando la comida con una pala de madera de mango largo.

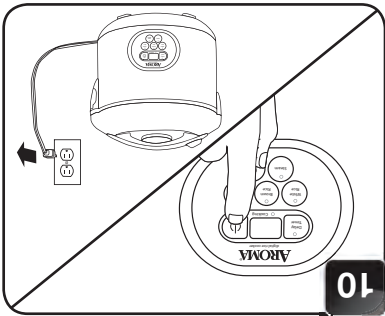

9

Quando la cocción esté completa, presione el botón **CONSERVAR CALIENTE (KEEP-WARM)** para cambiar al modo “conservar caliente”. El visualizador digital estará en “0” y mostrará las horas que estuvo en el modo “conservar caliente”.

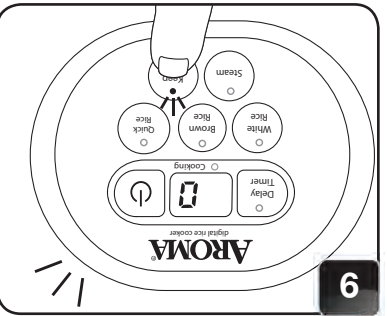

10

Quando haya servido el arroz, apague el artefacto presionando el botón de **ENCENDIDO (POWER)** dos veces y desenchúfelo.



• No deje el arroz en el modo “conservar caliente” por más de 12 horas.

## TO COOK SOUPS, STEWS AND CHILIS (CONT.)

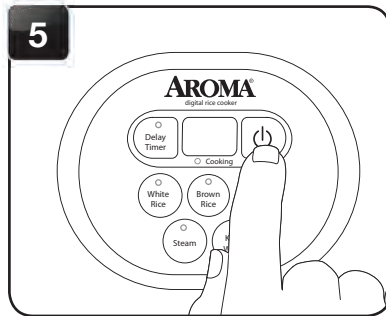

5

Press the **POWER** button to turn the rice cooker on.

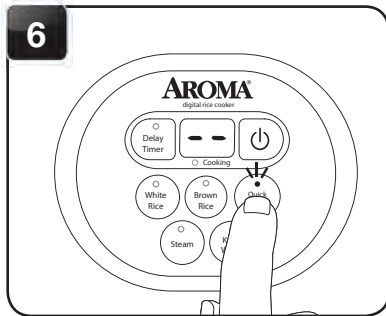

6

Press the **QUICK RICE** button to begin cooking.

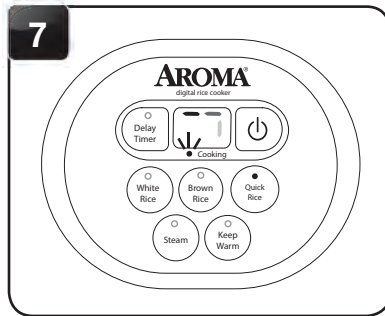

7

The **COOKING** indicator light will illuminate and the digital display will show a “chasing” pattern.

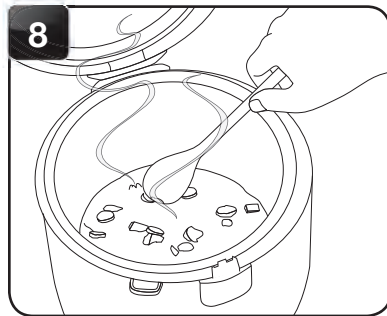

8

Using caution to avoid escaping steam, open the lid and stir occasionally with a long-handled wooden spoon.

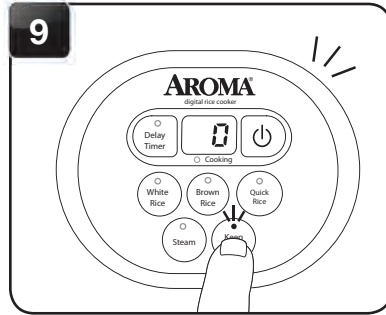

9

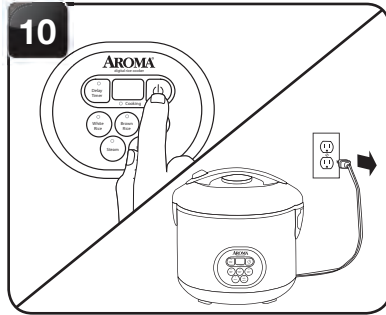

10

When finished serving, turn the rice cooker off by pressing the **POWER** button twice and unplug the power cord.



NOTE

• Food should not be left in the rice cooker on “Keep Warm” mode for more than 12 hours.



# TO CLEAN

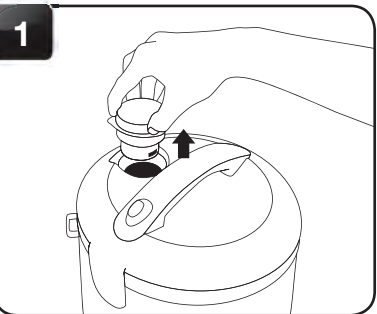

1 Remove the steam vent.

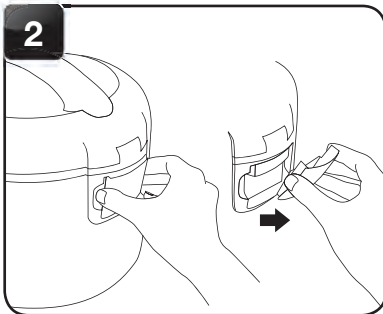

2 Remove the condensation collector.

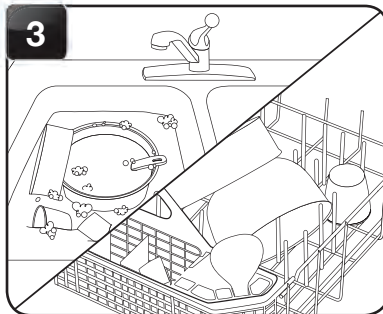

3 Hand wash the inner cooking pot and all accessories or wash them in the dishwasher.



4 Wipe rice cooker body clean with a damp cloth.



5 Thoroughly dry rice cooker body and all accessories.

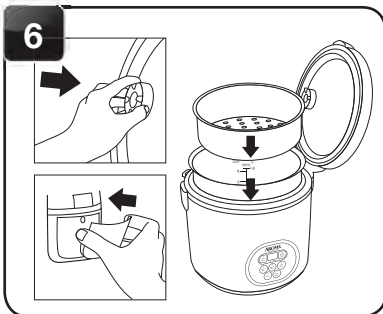

6 Reassemble for next use.



NOTE

- Do not use harsh abrasive cleaners, scouring pads or products that are not considered safe to use on nonstick coatings.
- If washing in the dishwasher, a slight discoloration to the inner pot and accessories may occur. This is cosmetic only and will not affect performance.
- Any other servicing should be performed by Aroma® Housewares.

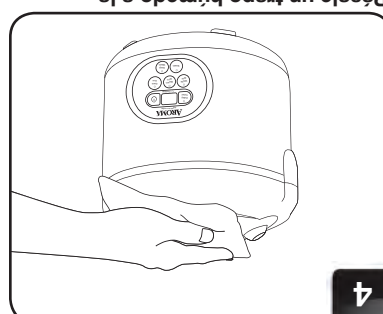

4

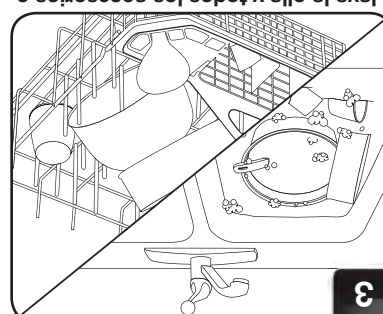

3

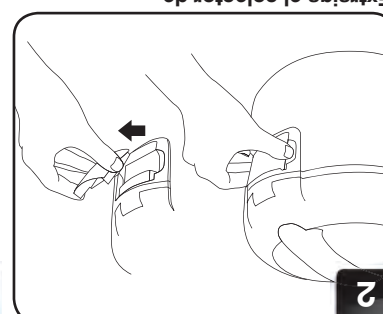

2

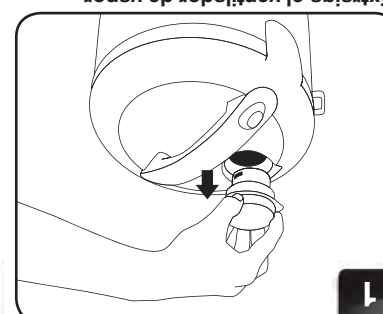

1

Pásale un trapo húmedo a la parte principal de la arrozera para limpiarlo.

Lávala la olla y todos los accesorios o lávalos en el lavaplatos.

Extraiga el colector de condensación.

Extraiga el ventilador de vapor.

- No uses ningún producto de limpieza duro y abrasivo, ni estropajo, ni producto que no es considerado seguro para capas antiadherentes. Si el lavado en el lavaplatos, una ligera decoloración de la olla interior y los accesorios pueden ocurrir. Este es sólo cosmético y no afecta el rendimiento.
- Cualquier otro servicio debe ser rendido por Aroma® Housewares.



NOTA

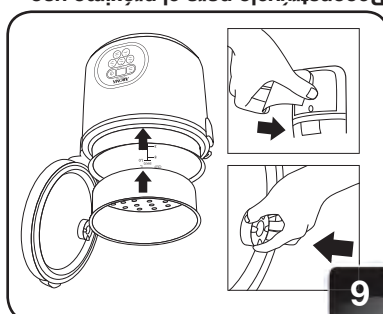

6

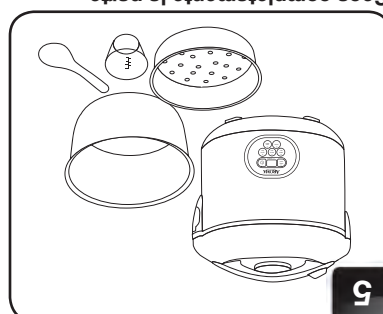

5

Seca completamente la parte principal y todos los accesorios de la arrozera.

# LIMPIEZA



# SOLUCIONANDO PROBLEMAS



Porque las variedades de arroz pueden variar en su composición, los resultados también pueden ser diferentes. Abajo hay algunos consejos para resolver problemas para ayudarte a conseguir la consistencia deseada.

<p>Si su arroz quedó seco, duro y chicoloso cuando la arroceras cambia a la modalidad de "conservar caliente" (Keep Warm) entonces use de agua y tiempo adicional para suavizar el arroz. Dependiendo qué tan seco esté su arroz, agregue de ½ a 1 taza de agua y revélvase. Cierre la tapa y presione el botón ARROZ RÁPIDO (QUICK RICE) Cuando la arroceras cambie a la modalidad "conservar caliente" (Keep Warm) abra la tapa y agite el arroz para revisar su consistencia. Repítase como sea necesario hasta que el arroz quede suave y húmedo.</p>	<p><b>El arroz quedó demasiado seco y duro después de ser cocinado.</b></p>
<p>Si su arroz quedó todavía demasiado húmedo o apelmazado cuando la arroceras ya cambió a la modalidad de "conservar caliente" (Keep Warm) entonces use una paleta de madera para agitar el arroz, esto redistribuirá la parte mas húmeda y soltará la humedad excesiva. Cierre la tapa y permita que se quede en la modalidad de "conservar caliente" (Keep Warm) por unos 10-30 minutos según sea necesario, abriendo la tapa y agitando periódicamente para liberar el exceso de humedad.</p>	<p><b>El arroz quedó demasiado húmedo y apelmazado después de cocinarse.</b></p>
<p>La capa inferior del arroz puede dorarse o caramelizarse levemente durante la cocción. Para evitar que se dore, debe enjuagar el arroz antes de cocinarlo para eliminar el exceso de almidón. Remover el arroz una vez que cambia a la posición "conservar caliente" (Keep Warm) también ayuda a evitar que se dore o caramelice.</p>	<p><b>La capa inferior del arroz está dorada o caramelizada.</b></p>



# TROUBLESHOOTING

Because rice varieties may vary in their make-up, results may differ. Below are some troubleshooting tips to help you achieve the desired consistency.

<p><b>Rice is too dry/hard after cooking.</b></p>	<p>If your rice is dry or hard/chewy when the rice cooker switches to "Keep-Warm" mode, additional water and cooking time will soften the rice. Depending on how dry your rice is, add ½ to 1 cup of water and stir through. Close the lid and press the QUICK RICE button. When rice cooker switches to "Keep-Warm" mode, remove the lid and stir the rice to check the consistency. Repeat as necessary until rice is soft and moist.</p>
<p><b>Rice is too moist/soggy after cooking.</b></p>	<p>If your rice is still too moist or soggy when the rice cooker switches to "Keep-Warm" mode, use the serving spatula to stir the rice. This will redistribute the bottom (moistest) part of the rice as well as release excess moisture. Close the lid and allow to remain on "Keep-Warm" mode for 10-30 minutes as needed, removing the lid and stirring periodically to release excess moisture.</p>
<p><b>The bottom layer of rice is browned/ caramelized.</b></p>	<p>The bottom layer of cooked rice may become slightly browned and/or caramelized during cooking. To reduce browning, rice should be rinsed before cooking to remove any excess starch. Stirring rice once it switches to "Keep-Warm" will also help to reduce browning/caramelizing.</p>



# ACERA DEL ARROZ

## Cortesía de la Federación de Arroz de EE.UU.

El arroz es la base perfecta para tener una alimentación más sana hoy en día. Es un carbohidrato complejo que proporciona energía, fibra, vitaminas y minerales esenciales, y antioxidantes beneficiosos para nuestro cuerpo. El arroz se puede combinar con otros alimentos saludables, como verduras, frutas, carne de res, pescado y ave, frijoles y productos derivados de la soja.

Casi el 88% de arroz consumido en los EE.UU. se produce en los EE.UU. Arkansas, California, Luisiana, Tejas, Mississippi y Missouri producen las variedades de alta calidad de arroz corto, medio y largo del grano así como arroz de la especialidad incluyendo jazmín, basmati, arborio, japónica aromático y negro rojo, entre otros. Hay muchas diferentes variedades de arroz disponibles en el mercado. Su Arrocera de Aroma® puede cada vez cocinar cualquier tipo de arroz perfectamente. A continuación encontrará las variedades de arroz comúnmente disponibles y sus características:

### Arroz de grano largo

El arroz de grano largo es alargado y delgado, y su longitud es de tres a cuatro veces mayor que su ancho. Dada su composición de almidón, los granos cocidos quedan más separados, ligeros y esponjosos, en comparación con el arroz de grano mediano o corto. Ideal como plato principal y acompañamiento: tazones de arroz, frituras con poco aceite, ensaladas y platos.

### Arroz de grano mediano

El arroz de grano mediano, en comparación con el arroz de grano largo, es más corto y ancho, y su longitud es de dos a tres veces mayor que su ancho. Los granos cocidos quedan más húmedos y tiernos que el arroz de grano largo, y tienen una mayor tendencia a unirse. Ideal para plato principal, risotto o arroz con leche.

### Arroz de grano corto

El arroz de grano corto es más relleno, corto y casi redondeado. Los granos cocidos quedan blandos y tienden a unirse, pero aun así quedan separados y



Para más información, visite el sitio web de la Federación de Arroz de los EE.UU. en [www.usarice.com/consumer](http://www.usarice.com/consumer).



# ABOUT RICE

## Courtesy of the USA Rice Federation

Rice is the perfect foundation for today's healthier eating. It is a nutrient-dense complex carbohydrate that supplies energy, fiber, essential vitamins and minerals and beneficial antioxidants. Rice combines well with other healthy foods such as vegetables, fruits, meat, seafood, poultry, beans and soy foods.

Nearly 88% of rice consumed in the U.S. is grown in the U.S. Arkansas, California, Louisiana, Texas, Mississippi and Missouri produce high-quality varieties of short, medium and long grain rice as well as specialty rices including jasmine, basmati, arborio, red aromatic and black japonica, among others.

There are many different varieties of rice available in the market. Your Aroma® Rice Cooker can cook any type perfectly every time. The following are the commonly available varieties of rice and their characteristics:

### Long Grain Rice

This rice has a long, slender kernel three to four times longer than its width. Due to its starch composition, cooked grains are more separate, light and fluffy compared to medium or short grain rice. The majority of white rice is enriched to restore nutrients lost during processing. Great for entrees and side dishes— rice bowls, stir-fries, salads and pilafs.

### Medium Grain Rice

When compared to long grain rice, medium grain rice has a shorter, wider kernel that is two to three times longer than its width. Cooked grains are more moist and tender than long grain, and have a greater tendency to cling together. Great for entrees, sushi, risotto and rice puddings.

### Short Grain Rice

Short grain rice has a short, plump, almost round kernel. Cooked grains are soft and cling together, yet remain separate and are somewhat chewy, with a slight springiness to the bite. Great for sushi, Asian dishes and desserts.

### Brown Rice

Brown rice is a 100% whole grain food that fits the U.S. Dietary Guidelines for Americans recommendation to increase daily intake of whole grains. Brown rice contains the nutrient-dense bran and inner germ layer where many beneficial compounds are found. Brown rice is available in short, medium and long grain varieties and can be used interchangeably with enriched white rice.

### Wild Rice

Wild rice is an aquatic grass grown in Minnesota and California and is a frequent addition to long grain rice pilafs and rice mixes. Its unique flavor, texture and rich dark color provide a delicious accent to rice dishes. Wild rice also makes a wonderful stuffing for poultry when cooked with broth and mixed with your favorite dried fruits.

For recipes and rice information visit the USA Rice Federation online at [www.usarice.com/consumer](http://www.usarice.com/consumer).







Para más información, visite el sitio web de la Federación de Arroz de los EE.UU. en [www.usarice.com/consumer](http://www.usarice.com/consumer).

- El arroz es el principal ingrediente básico de la dieta de más de la mitad de la población mundial.
- El arroz que se cultiva en los EE.UU. es el estándar de excelencia y representa casi el 88% del arroz que se consume en el país. Es cultivado y cosechado por agricultores locales en cinco estados centrales del sur y en California.
- El arroz no contiene sodio, colesterol, grasas trans o gluten, y tiene solamente un rastro de la grasa. Una mitad-taza de arroz contiene cerca de 100 calorías. La investigación demuestra que las personas que comen el arroz tienen dietas más sanas que comedores del no-arroz y comen más como las patatas dietéticas de los Estados Unidos para las recomendaciones de los americanos.
- Los granos enteros como el arroz integral reducen el riesgo de enfermedades crónicas tales como enfermedad cardíaca, diabetes y ciertos cánceres, y ayuda en la gerencia del peso.
- El arroz integral es 100% de grano entero. Una taza de arroz integral de grano entero proporciona dos de las tres porciones diarias recomendadas de grano entero.
- El arroz estimula la producción de serotonina en el cerebro, una sustancia química que ayuda a regular y mejorar el estado de ánimo.
- Septiembre es el Mes Nacional del Arroz, durante el cual se promueve el conocimiento de la versatilidad y el valor del arroz producido en los EE.UU.

## ¿Sabía que?

**ACERA DEL ARROZ**  
Cortesía de la Federación de Arroz de EE.UU.



## ABOUT RICE

Courtesy of the USA Rice Federation

### Did You Know?

- Rice is the primary dietary staple for more than half of the world's population.
- U.S. grown rice is the standard for excellence and accounts for nearly 88% of the rice consumed in America. It is grown and harvested by local farmers in five south-central states and California.
- Rice contains no sodium, cholesterol, trans fats or gluten, and has only a trace of fat. One half-cup of rice contains about 100 calories.
- Research shows that people who eat rice have healthier diets than non-rice eaters and eat more like the U.S. Dietary Guidelines for Americans recommendations.
- Whole grains like brown rice help reduce the risk of chronic diseases such as heart disease, diabetes and certain cancers, and aid in weight management.
- Brown rice is a 100% whole grain. One cup of whole grain brown rice provides two of the three recommended daily servings of whole grains.
- Eating rice triggers the production of serotonin in the brain, a chemical that helps regulate and improve mood.
- September is National Rice Month - promoting awareness of the versatility and the value of U.S. grown rice.

For recipes and rice information visit the USA Rice Federation online at [www.usarice.com/consumer](http://www.usarice.com/consumer).







## RECIPES

### Green Chile Chicken and Rice

#### Ingredients

1½ cups	rice
3 cups	chicken broth
2 tbsp.	diced minced onion
½ tsp.	salt
1	10-oz. can chicken breast chunks, with liquid
1	4-oz. can diced green chiles, with liquid

Place all ingredients in the inner cooking pot and stir. Place inner cooking pot into the rice cooker, cover. Press the power button to turn on the rice cooker. Press the WHITE RICE button. Allow to cook until rice cooker switches to “Keep-Warm” mode. Add salt to taste. Stir and serve immediately as a main course. *Serves 4.*

### Game Day Chili Cheese Dip

#### Ingredients

1	small onion, chopped
2 tsp.	vegetable oil
1	clove garlic, minced
2	15-oz. cans prepared chili without beans
1 cup	prepared medium salsa
½ cup	black olives, sliced
3 ounces	low-fat cream cheese, cubed
3 ounces	cheddar cheese, grated
-	Tortilla chips, for dipping

Place the onion, oil and garlic in the inner cooking pot and sauté for 3 minutes. Use a large wooden spoon to gently stir as the onion and garlic cook. Add the chili, salsa, olives, cream cheese and cheddar cheese. Stir to combine all of the ingredients, close the lid. Press the power button to turn on the rice cooker. Press the QUICK RICE button. Cook for 4 minutes. Carefully open the lid, keeping hands and face away to avoid steam burns, and stir the dip. Cook again for 3 minutes. Open the lid and stir again. Continue cooking until the dip is warm throughout and the cheeses are melted. When done, serve in a large bowl and use the tortilla chips for dipping. *Serves 6.*



## RECETAS

### Arroz y Pollo con Chile Verde

#### Ingredientes

1½ tazas	de arroz
3 tazas	de caldo de pollo
2 cucharas	de mesa de cebollitas en trozos
½ cucharada	de sal
1 lata	de 10 onzas de pedacearía de pechuga de pollo
1 lata	en su jugo
1 lata	de 4 onzas de chiles verdes en cubitos en su jugo

Coloque todos los ingredientes en la cazuela interior y revuelva. Ahora ponga la olla de cocinar en la arrocera, tápela y presione el botón de ARROZ BLANCO (WHITE RICE). Déjela cocer hasta que la arrocera cambie a la modalidad de “conservar caliente”, agréguéle sal al gusto, agrétele y sírvale de inmediato, como un delicioso platillo principal. *Serve a 4 comensales.*

#### Ingredientes

1	cebollita en trozos
2 cucharas	de mesa de aceite vegetal
1 clavo	de ajo picado
2 latas	de 15 onzas de Chili preparado (sin frijoles)
1 taza	de salsa preparada
½ taza	de rebanas de aceitunas negras
3 onzas	de cubitos de queso crema bajo en calorías
3 onzas	de queso rallado cheddar
3 onzas	de tortillitas fritas para sopear

Coloque la cebolla, el aceite y el ajo en la olla interior y fríalos ‘sautéado’ por 3 minutos. Use una cuchara de madera larga para revolverlos suavemente mientras el ajo y la cebolla se cocen. Agréguele el chili, la salsa, las aceitunas, el queso crema y el queso cheddar; cierre la tapa y presione el botón de ARROZ RÁPIDO (QUICK RICE). Cocine por 4 minutos, abra la tapa con cuidado manteniendo la cara y las manos lejos para evitar quemaduras por el vapor. Bata el dip y cocínelo de nuevo por tres minutos. Abra la tapa y revuelva otra vez. Continúe el cocimiento hasta que la crema de untar y los quesos se hayan derretido. Cuando esté listo, sírvalo en un platón grande y use tortillitas fritas para sopear. *Distritúelo! Sive a 6 comensales.*

### Salsa para untar de chili con queso, para el día del juego de pelota



# WARRANTY

## LIMITED WARRANTY

Aroma Housewares Company warrants this product free from defects in material and workmanship for one year from provable date of purchase in the United States.

Within this warranty period, Aroma Housewares Company will repair or replace, at its option, defective parts at no charge, provided the product is returned, freight prepaid with proof of purchase and U.S. \$17.00 for shipping and handling charges payable to Aroma Housewares Company. Before returning an item, please call the toll free number below for a return authorization number. Allow 2-4 weeks for return shipping.

This warranty does not cover improper installation, misuse, abuse or neglect on the part of the owner. Warranty is also invalid in any case that the product is taken apart or serviced by an unauthorized service station.

This warranty gives you specific legal rights, which may vary from state to state, and does not cover areas outside the United States.

AROMA HOUSEWARES COMPANY  
6469 Flanders Drive  
San Diego, California 92121  
1-800-276-6286  
M-F, 8:30 AM - 4:30 PM, Pacific Time  
Website: www.AromaCo.com

## SERVICE & SUPPORT

In the event of a warranty claim, or if service is required for this product, please contact Aroma® customer service toll-free at:

1-800-276-6286  
M-F, 8:30AM-4:30PM, Pacific Time

Or we can be reached online at CustomerService@AromaCo.com.

For your records, we recommend stapling your sales receipt to this page along with a written record of the following:

Date of Purchase: \_\_\_\_\_

Place of Purchase: \_\_\_\_\_



NOTE

- Proof of purchase is required for all warranty claims.



NOTA

- La prueba de compra de compra es necesaria para todos los reclamos.

\_\_\_\_\_ Lugar de compra:

\_\_\_\_\_ Fecha de compra:

Para su registro, le recomendamos grapar su recibo a esta página, junto con un registro escrito de lo siguiente:

Podemos ser alcanzados en línea en CustomerService@AromaCo.com.

1-800-276-6286  
L-V, 8:30AM - 4:30PM, Tiempo del Pacífico

En la eventualidad de un reclamo de garantía, o si el servicio se requiere para este producto, póngase en contacto con Aroma® de servicio al cliente al número gratuito:

## SERVICIO Y SOPORTE

## GARANTÍA LIMITADA

Aroma Housewares Company garantiza que este producto no tenga defectos en sus materiales y fabricación durante un periodo de un año a partir de la fecha comprobada de compra dentro de los Estados Unidos.

Dentro de este periodo de garantía, Aroma Housewares Company reparará o reemplazará, a su opción, las partes defectuosas sin ningún costo, siempre y cuando el producto sea devuelto, con el fi este prepagado, con comprobación de compra y \$17.00 dólares para cargos de envío y manejo a favor de Aroma Housewares Company. Antes de devolver un producto, sírvase llamar al número telefónico gratuito que está mas abajo para obtener un número de autorización de devolución. Espere entre 2-4 semanas para recibir el aparato nuevamente. Esta garantía no cubre la instalación, incorrecta, el uso indebido, maltrato o negligencia por parte del usuario. La garantía también es inválida en caso de que el aparato sea desarmado o se le dé mantenimiento en un centro de servicio no autorizado.

Esta garantía le da derechos legales específicos los cuales podrán variar de un estado a otro y no cubre áreas fuera de los Estados Unidos.

AROMA HOUSEWARES COMPANY

6469 Flanders Drive  
San Diego, California 92121  
1-800-276-6286  
L-V, 8:30 AM - 4:30 PM, Tiempo del Pacífico  
Sitio Web: www.AromaCo.com

## GARANTÍA

