

# QUICK REFERENCE

This Quick Reference contains supply loading information and general care and maintenance procedures for the Pathfinder® 6057 printer. For more detailed information, refer to the *Operator's Handbook* available on our Web site ([www.monarch.com](http://www.monarch.com)).

Review the printer safety information in the *Regulatory Compliance* document provided with your printer.

Information in this document supercedes information in previous versions. Check our Web site for the latest documentation and release information.

## Charging the Battery

---

1. Charge the main battery using a Monarch® battery charger.
  - ♦ Refer to the *6057 Accessories List* for battery charger models.
  - ♦ Refer to the documentation with your charger for additional instruction.
  - ♦ **Important:** You must charge the main battery when you receive the printer.
  - ♦ Refer to the *Operator's Handbook* for important battery safety information.
2. Insert the main battery into the printer.

The internal backup battery charges from the main battery. The internal backup battery is not user-replaceable.



## Replacing the Main Battery

---

Always remove the main battery from the printer when storing the printer for a month or longer.

1. Hold the printer upright with one hand and press the battery release button on the handle with your other hand.



2. The battery compartment door opens slightly. Use your finger to open the door.
3. Remove the battery.
4. Insert a new battery (label side up) into the compartment (connector end last).

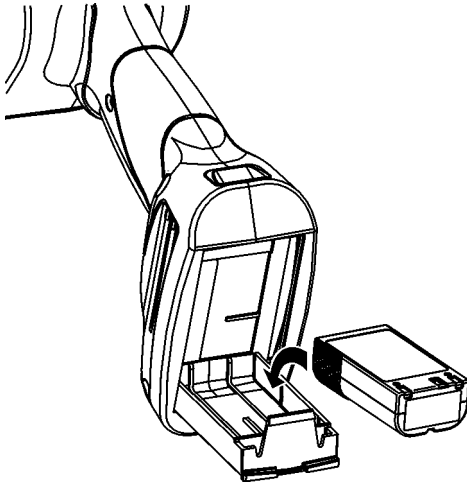

5. Close the compartment door until it clicks into place.

# Loading Supplies

---

1. Turn on the printer. You may need to wait a few seconds for the desktop to load.

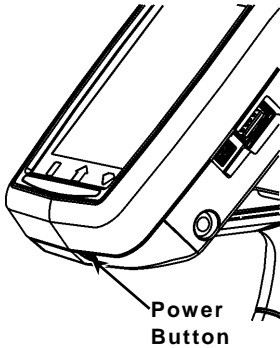

2. Press the latch buttons and open the supply cover.

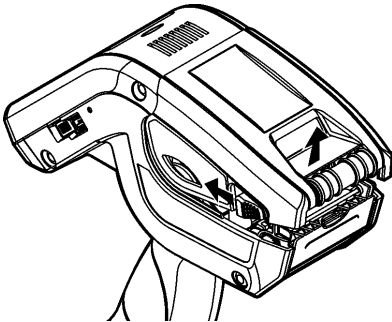

3. Spread the supply holder tabs apart with one hand so it adjusts to the size of your supply roll.
4. Adjust the supply lock tab to lock the supply holder in place. The supply lock tab has three positions to adjust for 1.2", 1.5", and 2.0" supply.

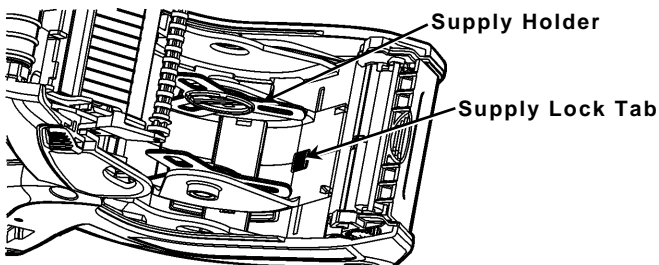

5. Place a roll of supply in the supply holder so it unrolls from the bottom.

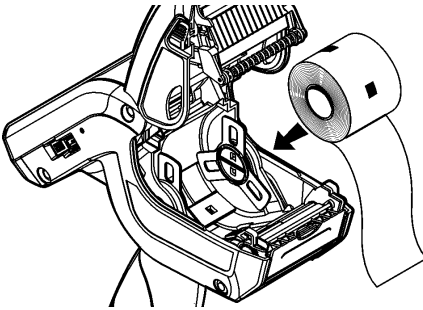

6. Load the supplies for the printing mode you want: Peel or Non-Peel.

### Loading for Non-Peel Mode

1. Feed the supply **over** the platen roller, peel bar, and label deflector.

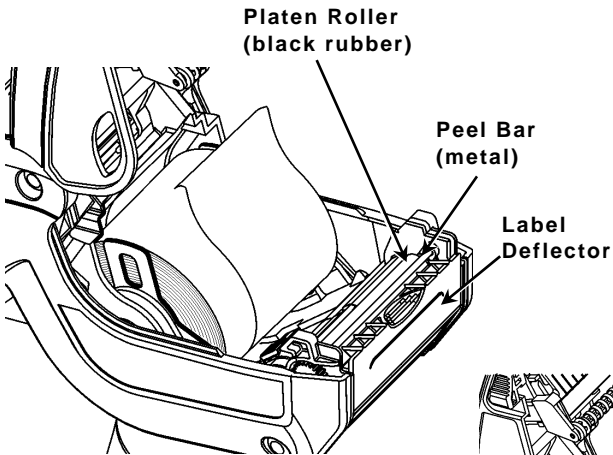

2. Close the supply cover.
3. Touch the **Home** key on the display, then select **Load Supply, Calibrate Stock**.

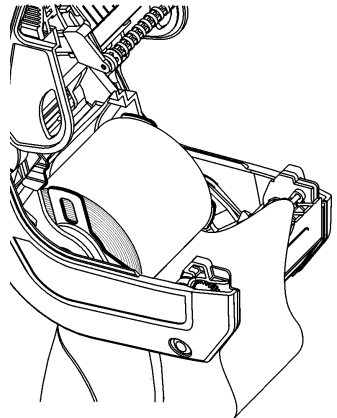

## Loading for Peel Mode

1. Peel and discard the first four inches of labels from the backing paper.
2. Hold the printer upright and gently press down on the label deflector.
3. Feed the supply **over** the platen roller, **over** the peel bar, and through the opening at the base of the label deflector.

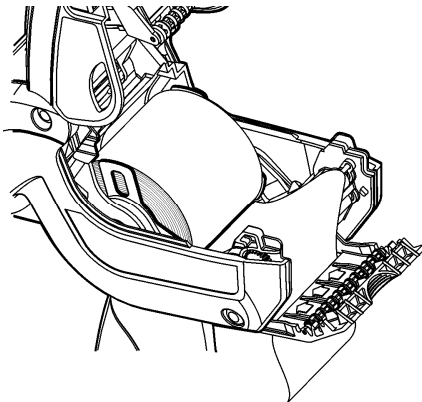
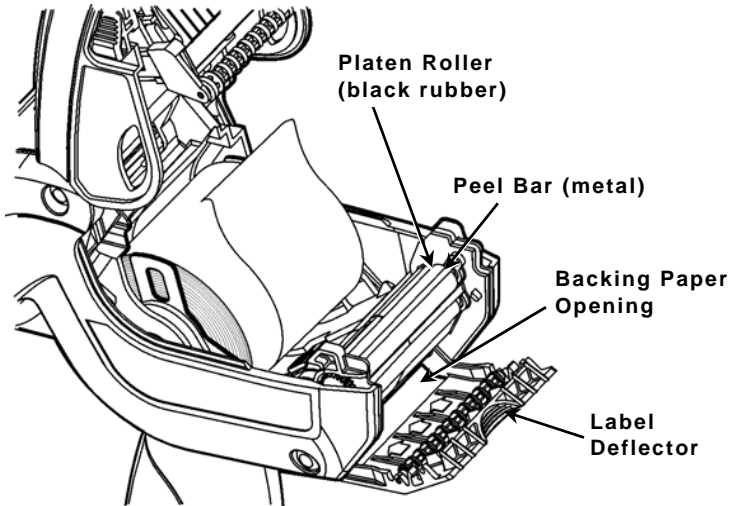





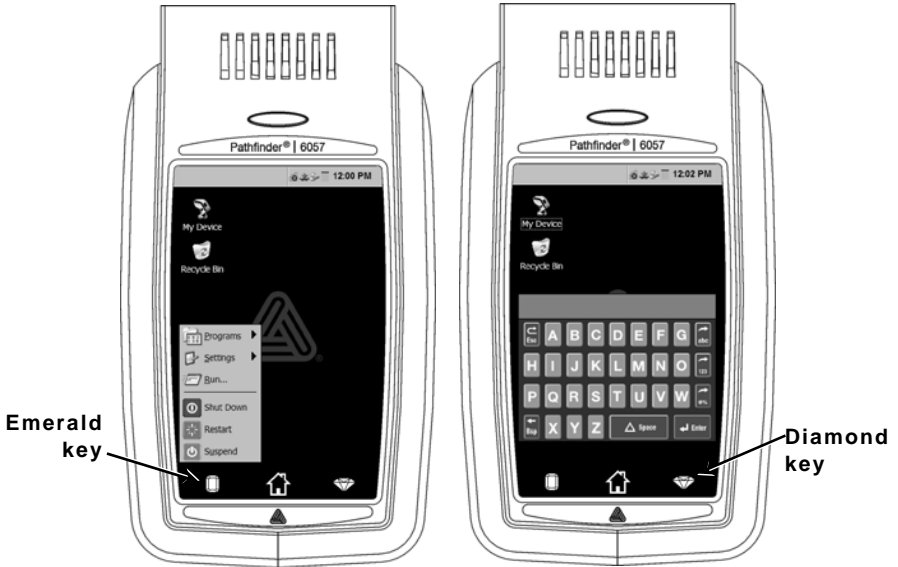

4. Push the label deflector up until it snaps into place.
5. Close the cover completely.
6. Touch the **Home** key on the display, then select **Load Supply, Calibrate Stock**.

# Using the Input Panel

To open the printer's Start Menu, touch the Emerald key.

To open the printer's input panel, touch the Diamond key.



Key(s)	Description
	Accepts data or menu selection.
	Closes any open windows.
 or 	Displays upper case or lower-case alphabetic input panel.
	Displays numeric input panel.
	Displays special character & symbol input panel.

# Changing the Display Settings

To change the backlight, sound (beep) and other standard Windows options, touch the Emerald key to open the Start Menu, select **Settings, Control Panel**.

# Cleaning the Printer

---

When cleaning the printer, **do not** use sharp objects, **do not** use household cleaners, use isopropyl alcohol on the interior areas only (except where specified), never on the exterior. The printer should be turned off and supplies removed when cleaning.

## Cleaning the Printhead, Black Mark Sensor, and Platen Roller

1. Check the supply holder for adhesive buildup; clean it if necessary.
2. Ground yourself by touching a metal object, other than the printer, to prevent electrostatic discharge, which may damage the printer.
3. Clean the printhead area using a Monarch Cleaning Pen (#114226) or a soft cloth moistened with isopropyl alcohol. Allow the printer to dry before reloading supplies.

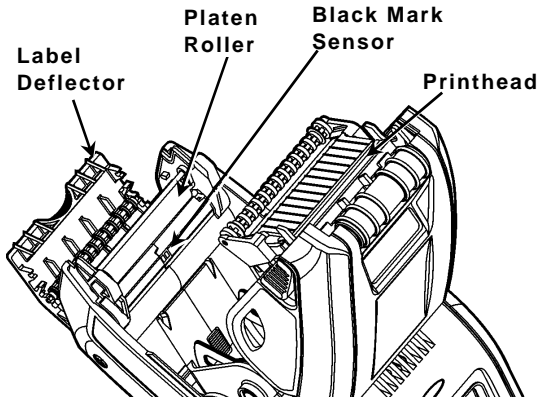

4. Clean the black mark sensor with a dry cotton swab.
5. Clean the platen roller with a dry, soft-bristle brush (such as a toothbrush) when you see significant adhesive build-up or when a label is wrapped around the platen roller.
6. Reload supplies, close the label deflector and supply cover.

## **Cleaning the Scanner Window and Display**

1. Turn off the printer.
2. Moisten a soft cloth with distilled water.
3. Wipe the scanner window and the display screen until they are clean.

## **Clearing Supply Jams**

1. Turn off the printer.
2. Open the supply cover and remove the supplies.
3. Hold the printer upright and gently press down on the label deflector.
4. Carefully remove any jammed supply and close the deflector. **Do not** pull the jammed supply out through the front of the label deflector. **Do not** use sharp objects to remove jammed supplies.
5. Reload the supplies and close the label deflector.



# Troubleshooting

---

This section lists some common problems and their solutions.

<b>Problem</b>	<b>Solution</b>
Printer does not print.	Switch to a fully-charged battery. Load the supply correctly. Clean the printhead.
Printer does not feed.	Switch to a fully-charged battery. Load the supply correctly. Check the platen roller for jammed labels. Close the supply cover completely.
Print has voids or is too light.	Load the supply correctly / Check for damage. Close the supply cover completely. Switch to a fully-charged battery. Clean the printhead.
Printer partially prints and fails to respond to the keypad or trigger.	Re-load the supply or load new supplies. Clear any supply jams. Clean the printhead. Switch to a fully-charged battery.
Scanner does not scan a bar code.	Alter the scan angle and distance. Clean the scanner window or move to a more dimly lit area. Scan a bar code you have previously scanned correctly. Check bar code for voids. Run a scan test.
Display does not turn on.	Switch to a fully charged battery/Make sure power is on.
Printer and display locks up.	Press and hold the power button until the printer shuts down, then turn it back on.

## Error Codes

Following are some common error codes you may receive. See your System Administrator if you receive any codes not listed here.

<b>Code(s)</b>	<b>Description</b>
004 – 005	Supply size is incorrect. Reload the correct supplies.
267 – 271 410 – 413	Communication error. See your System Administrator.
703 – 704	Load supplies or make sure they are loaded correctly.
750	Printhead is overheated. Turn off the printer to let it cool.
751 – 753	Check the supplies to see if they are loaded correctly.
756	The printer is out of supplies. Load supplies.
757	The calibrated supply length differs by plus or minus .25 inches from the format. Load supplies.
758	Check supply. Remove any printed labels. Check for a label jam. Clear the supply path or reload supplies.
762	Low battery. Recharge the battery.
763	Waiting to dispense label. Press the trigger.
768	Printhead error. See your System Administrator.
790 – 791	Turn off the printer. Wait two seconds and turn it back on.
904 – 911	System error. See your System Administrator.
SYSTEM ERROR VECTOR ##	System error. See your System Administrator.



# MANUEL DE RÉFÉRENCE RAPIDE

Ce Manuel de référence rapide présente les procédures relatives au chargement du papier et à l'entretien général de l'imprimante Pathfinder® 6057. Pour obtenir des informations plus détaillées, reportez-vous au Manuel de l'opérateur disponible sur notre site Web ([www.monarch.com](http://www.monarch.com)).

Consultez les informations relatives à la sécurité de votre imprimante dans le document *Conformité réglementaire* fourni avec votre imprimante.

Les informations contenues dans le présent document remplacent celles des versions précédentes. Consultez notre site Web pour télécharger la documentation et les informations de version les plus récentes.

## Recharge de la batterie

---

1. Pour charger la batterie, utilisez un chargeur de batterie Monarch®.
  - ♦ Reportez-vous à *Liste des accessoires 6057* pour connaître les modèles de chargeur de batterie.
  - ♦ Reportez-vous à la documentation fournie avec votre chargeur pour de plus amples informations.
  - ♦ **Important** : Vous devez charger la batterie principale lorsque vous recevez l'imprimante.
  - ♦ Reportez-vous au *Manuel de l'opérateur* pour obtenir des informations importantes sur la batterie.
2. Insérez la batterie principale dans l'imprimante.

La batterie de secours interne se recharge à partir de la batterie principale. La batterie de secours interne n'est pas remplaçable par l'utilisateur.

## Changement de la batterie principale

---

Retirez la batterie principale de l'imprimante si vous prévoyez ranger l'imprimante pendant un mois ou plus.

1. Tenez l'imprimante vers le haut avec une main et appuyez sur le bouton de dégagement de la batterie au niveau de la poignée avec votre autre main.



2. La porte du compartiment de la batterie s'ouvrira légèrement. Servez-vous de votre doigt pour ouvrir la porte.
3. Déposer la batterie.
4. Insérez une nouvelle batterie (côté avec l'étiquette vers le haut) dans le compartiment (extrémité connecteur en dernier).

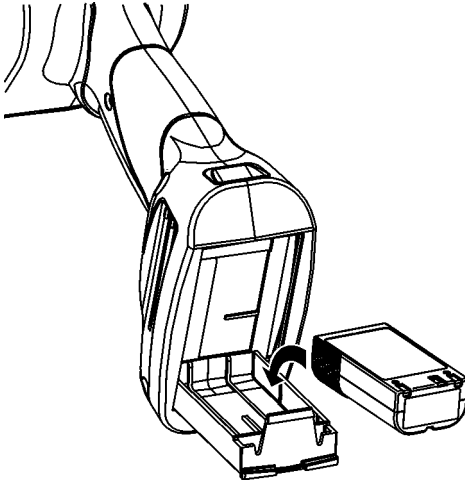

5. Fermez la porte du compartiment jusqu'à ce qu'elle s'enclenche.

## Chargement du papier

---

1. Mettez l'imprimante sous tension. Il est possible que vous deviez attendre quelques secondes pour que l'ordinateur de bureau charge.

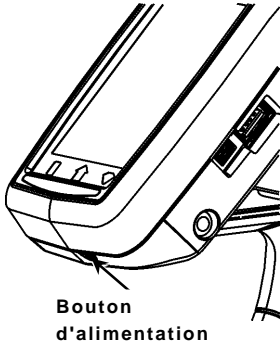

2. Appuyez sur les loquets de fermeture et ouvrez la capot du compartiment du papier.

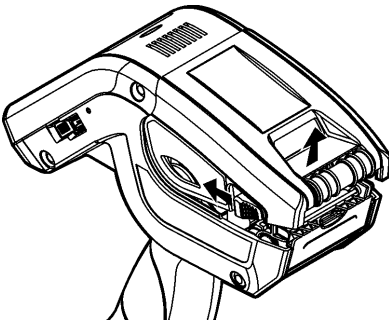

3. Ouvrez le support d'alimentation maintenu par un ressort Écartez les languettes du support d'alimentation d'une main afin de les ajuster à la taille du rouleau d'alimentation.
4. Ajustez la languette de verrouillage d'alimentation pour bloquer le support d'alimentation en place. La languette de verrouillage d'alimentation comporte trois positions pour s'ajuster en fonction de papier de 1,2 po, 1,5 po et 2,0 po.

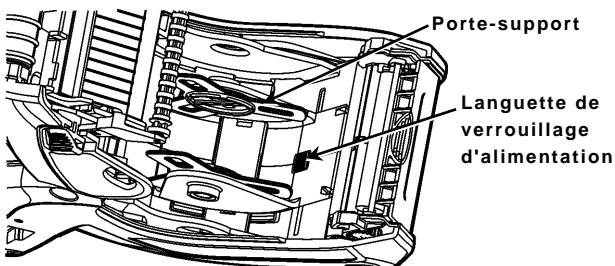

5. Placez un rouleau de papier sur le support de façon à ce qu'il déroule par le bas.

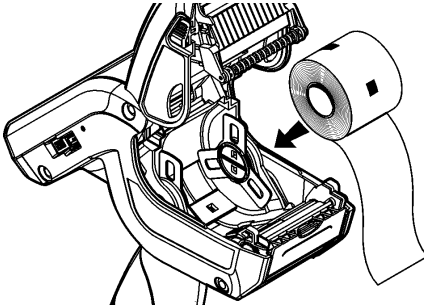

6. Chargez le papier pour le mode d'impression voulu : Peel (avec décollement) ou Non-Peel (sans décollement).

### Chargement pour mode « Non-Peel » (sans décollement)

1. Faites glisser le papier **au-dessus** du rouleau d'application, de la barre de décollement et du déflecteur d'étiquettes.
2. Fermez le capot du compartiment du papier.
3. Appuyez sur le bouton **Home** (Touche Début) sur l'afficheur, puis sur **Load Supply**, et sélectionnez ensuite **Calibrate Stock**.

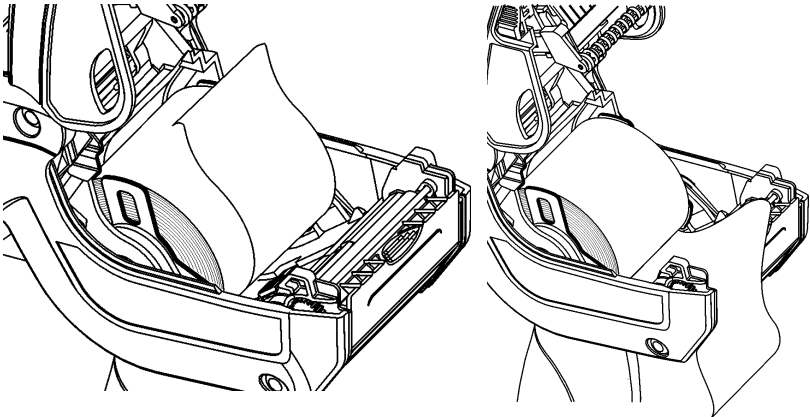

## Chargement pour mode « Peel » (décollement)

1. Décollez et jetez les quatre premiers pouces d'étiquettes du film de protection.
2. Maintenez l'imprimante à la verticale et appuyez délicatement sur le déflecteur d'étiquettes.
3. Placez le papier **au-dessus** du rouleau d'application, **au-dessus** de la barre de décollement et **sous** le déflecteur d'étiquettes.

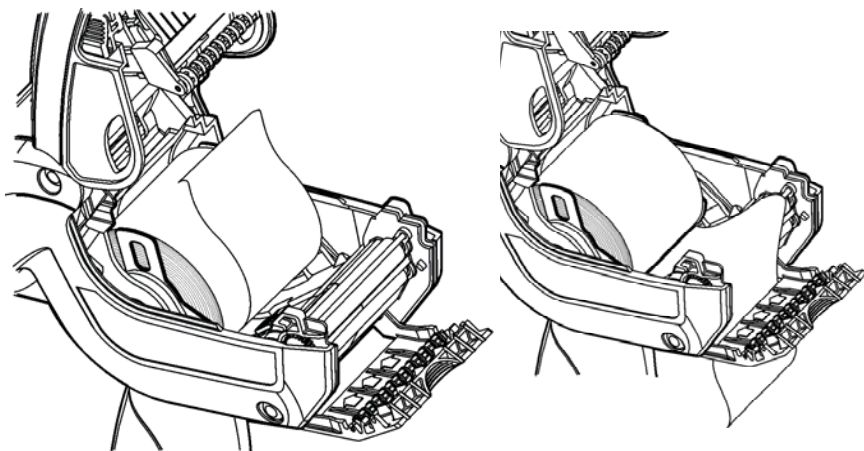





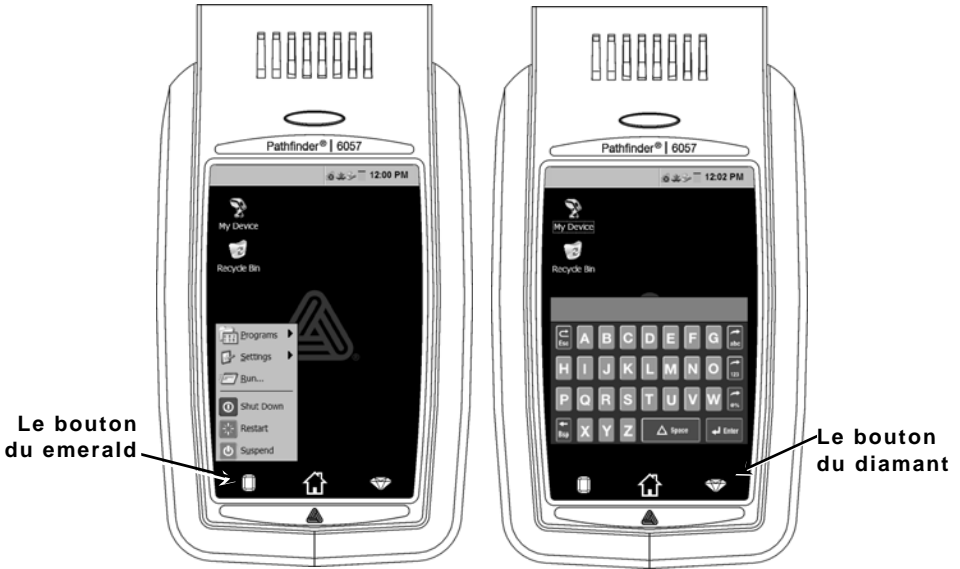

4. Relevez le déflecteur d'étiquettes jusqu'à ce qu'il s'encliquète en place.
5. Fermez complètement le capot.
6. Appuyez sur le bouton **Home** (Touche Début) sur l'afficheur, puis sur **Load Supply**, et sélectionnez ensuite **Calibrate Stock**.

# Utilisation du clavier de saisie

Pour accéder au menu Démarrer de l'imprimante, appuyez sur le bouton vert émeraude..

Pour accéder au clavier de saisie de l'imprimante, touchez le bouton du diamant.



Touche(s)	Description
	Valide les données ou une sélection de menu.
	Ferme toute fenêtre ouverte.
 ou 	Affiche respectivement une lettre en majuscule ou en minuscule sur le clavier de saisie.
	Affiche le clavier de saisie numérique.
	Affiche un caractère spécial et les symboles du clavier de saisie.



## Modification des réglages de l'affichage

---

Pour modifier le rétroéclairage, le son (bip) et les autres options standard de Windows, à partir du menu Démarrer, sélectionnez **Réglages, Panneau de contrôle**.

## Nettoyage de l'imprimante

---

Lors du nettoyage de l'imprimante, **n'utilisez pas** d'objets pointus, **n'utilisez pas** de produits d'entretien ménager; utilisez de l'alcool isopropylique pour le nettoyage des parties internes seulement (sauf indication contraire), jamais pour les parties externes. L'imprimante doit être mise hors tension (off) et le papier retiré lors du nettoyage.

### Nettoyage de la tête d'impression, du capteur de repérage et du rouleau d'entraînement

1. Assurez-vous de l'absence d'accumulation de particules adhésives; nettoyez le tout au besoin.
2. Isolez-vous électriquement en touchant un objet métallique autre que l'imprimante afin de prévenir toute décharge électrostatique, laquelle peut endommager l'imprimante.
3. Nettoyez la tête d'impression à l'aide du crayon de nettoyage Monarch (réf. 114226) ou d'un chiffon doux imbibé d'alcool isopropylique. Laissez l'imprimante sécher avant de recharger le papier.

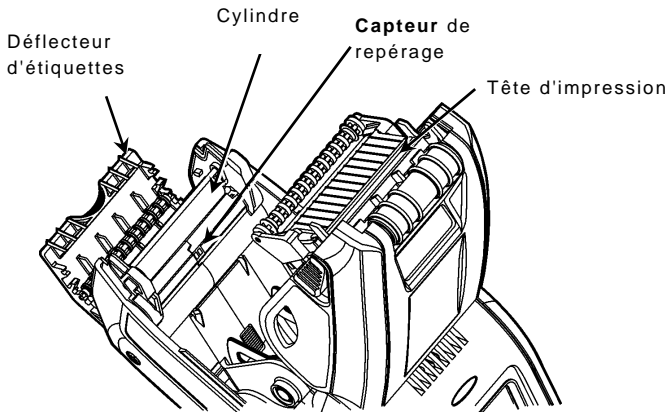

4. Nettoyez le capteur de repérage à l'aide d'un coton-tige sec.

5. Nettoyez le rouleau d'entraînement à l'aide d'une petite brosse à soie douce (par exemple une brosse à dents) si vous observez une accumulation d'adhésif ou la présence d'une étiquette enroulée autour du rouleau.
6. Rechargez le papier, puis fermez le déflecteur d'étiquettes et le capot du compartiment papier.

## Nettoyage de la vitre du scanner et de l'affichage

1. Humidifiez un chiffon doux avec de l'eau distillée.
2. Essuyez la vitre du scanner et l'écran d'affichage jusqu'à ce qu'ils soient propres.

## Élimination de bourrages papier

1. Mettez l'imprimante hors tension.
2. Ouvrez complètement le capot du compartiment papier et retirez le papier.
3. Maintenez l'imprimante à la verticale et appuyez délicatement sur le déflecteur d'étiquettes.
4. Retirez avec précaution tout bourrage et refermez le déflecteur.  
**Ne tirez pas** sur le papier par l'avant du déflecteur d'étiquettes.  
**N'utilisez pas** d'objets tranchants pour retirer les étiquettes coincées.
5. Rechargez le papier, puis fermez le déflecteur pour étiquettes.

## Dépannage

---

Cette section présente certains problèmes couramment rencontrés et la solution correspondante.

Problème	Solution
L'imprimante n'imprime pas.	Utilisez une batterie complètement chargée. Chargez correctement le papier. Nettoyez la tête d'impression.
L'imprimante ne charge pas le papier.	Utilisez une batterie complètement chargée. Chargez correctement le papier. Assurez-vous qu'il n'y a pas de

Problème	Solution
	<p>bouillage d'étiquettes au niveau du rouleau d'impression.            Fermez complètement le capot du compartiment du papier.</p>
<p>L'impression présente des espaces vides ou est trop claire.</p>	<p>Chargez correctement le papier / Assurez-vous de l'absence de tout défaut.            Fermez complètement le capot du compartiment du papier.            Utilisez une batterie complètement chargée.            Nettoyez la tête d'impression.</p>
<p>L'imprimante imprime partiellement et ne répond pas au clavier ou au déclencheur.</p>	<p>Chargez le papier ou remplacez-le par un neuf. Supprimez tout bouillage éventuel.            Nettoyez la tête d'impression            Utilisez une batterie complètement chargée.</p>
<p>Le scanner ne lit pas un code à barres.</p>	<p>Modifiez légèrement l'angle et la distance d'inclinaison.            Nettoyez la vitre du scanner ou déplacez-vous vers une zone où l'éclairage est plus faible.            Essayez de lire un autre code à barres que vous avez déjà lu sans difficulté.            Assurez-vous que le code à barres ne présente aucun vide.            Procédez à un test du scanner.</p>
<p>L'affichage ne s'allume pas.</p>	<p>Assurez-vous d'avoir mis sous tension l'imprimante / Utilisez une batterie complètement chargée.</p>
<p>L'imprimante et l'affichage se verrouillent.</p>	<p>Appuyez sur le bouton d'alimentation jusqu'à ce que l'imprimante se mette hors tension, puis remettez-la sous tension.</p>

## Codes d'erreur

Le tableau suivant présente certains codes d'erreur courants qui peuvent s'afficher. Contactez votre administrateur système en cas d'affichage d'un code non répertorié.

Code(s)	Description
004 - 005	Le format du papier est incorrect. Chargez un format de papier approprié.
267 - 271 410 - 413	Erreur de communication. Contactez l'administrateur du système.
703 - 704	Erreur de chargement. Chargez le papier ou assurez-vous qu'il est correctement chargé.
750	Surchauffe de la tête d'impression. Mettez l'imprimante hors tension et laissez-la refroidir.
751 - 753	Vérifiez le papier et assurez-vous qu'il est correctement chargé.
756	Il n'y a plus de papier. Chargez des étiquettes
757	La longueur du papier étalonnée diffère de plus ou moins 0,25 po du format défini. Chargez des étiquettes.
758	Vérifiez l'approvisionnement en étiquettes. Retirez les étiquettes imprimées. Assurez-vous de l'absence d'un bourrage d'étiquettes. Assurez-vous que rien ne gêne le chargement du papier ou rechargez le papier.
762	Le niveau de la batterie est faible. Rechargez la batterie.
763	En attente de récupération d'étiquette. Appuyez sur le déclencheur.
768	Erreur de la tête d'impression. Contactez l'administrateur du système.
790 - 791	Mettez l'imprimante hors tension. Attendez deux secondes avant de la remettre sous tension.
904 - 911	Erreur système. Contactez l'administrateur du système.
SYSTEM ERROR VECTOR ##	Erreur système. Contactez l'administrateur du système.

# REFERÊNCIA RÁPIDA

Esta Referência Rápida contém informações sobre os procedimentos de carregamento de consumíveis, cuidados gerais e manutenção para a impressora Pathfinder® 6057. Para obter informações mais detalhadas, consulte o *Manual do utilizador* disponível no nosso Web site ([www.monarch.com](http://www.monarch.com)).

Leia as informações de segurança da impressora no documento *Conformidade Regulamentar* fornecido com a impressora.

As informações neste documento substituem as informações em versões anteriores. Consulte o nosso Web site para obter a documentação mais recente e informações sobre lançamentos.

## Carregar a bateria

---

1. Carregue a bateria principal utilizando um carregador de bateria Monarch®.
  - ♦ Consulte a *Lista de acessórios 6057* relativa aos modelos de carregadores de bateria.
  - ♦ Consulte a documentação fornecida com o carregador para obter instruções adicionais.
  - ♦ **Importante:** Tem de carregar a bateria principal quando receber a impressora.
  - ♦ Consulte o *Manual do utilizador* para obter informações importantes relativas à segurança da bateria.
2. Insira a bateria principal na impressora.

A bateria de reserva interna carrega-se a partir da bateria principal. A bateria de reserva interna não pode ser substituída pelo utilizador.

## Substituir a bateria principal

---

Retire sempre a bateria principal da impressora ao armazenar a impressora durante um mês ou mais.

1. Mantenha a impressora na vertical com uma mão e prima o botão de libertação da bateria na pega com a outra mão.



2. A porta do compartimento da bateria abre-se ligeiramente. Use um dedo para abrir a porta.
3. Retire a bateria.
4. Insira uma nova bateria (com a etiqueta virada para cima) no compartimento (a extremidade do conector em último lugar).

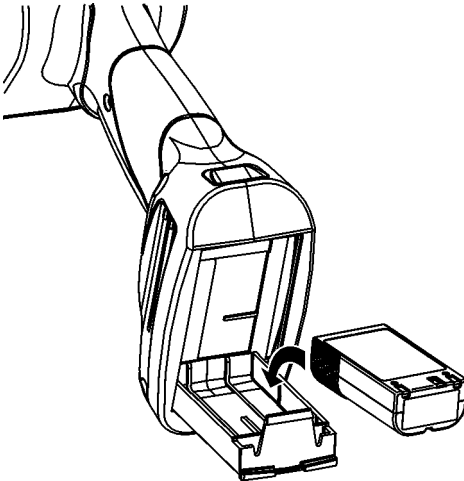

5. Feche a porta do compartimento até que esta encaixe.

## Carregar consumíveis

---

1. Ligue a impressora. Pode ter de aguardar alguns segundos até que o ambiente de trabalho esteja carregado.

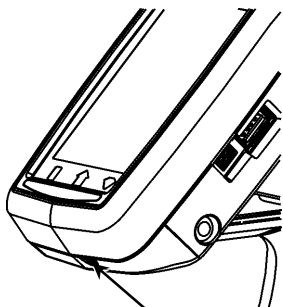

Botão de alimentação

2. Prima os botões de travagem e abra a tampa de alimentação.

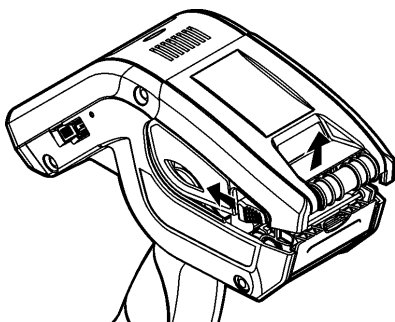

3. Abra o suporte de alimentação accionado por mola. Afaste as patilhas do suporte de alimentação com uma mão para que se ajustem ao tamanho do rolo.
4. Ajuste a patilha de bloqueio de consumíveis para bloquear o suporte no devido lugar. A patilha de bloqueio de consumíveis tem três posições para se ajustar a consumíveis de 1,2", 1,5" e 2,0".

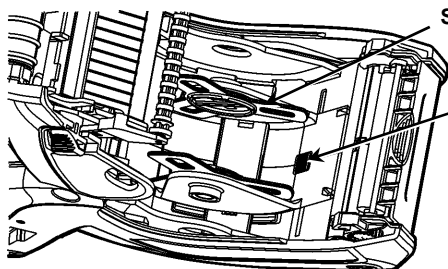

Suporte de alimentação

Patilha de bloqueio de alimentação

5. Coloque um rolo de consumível no respectivo suporte para que este desenrole desde a parte inferior.

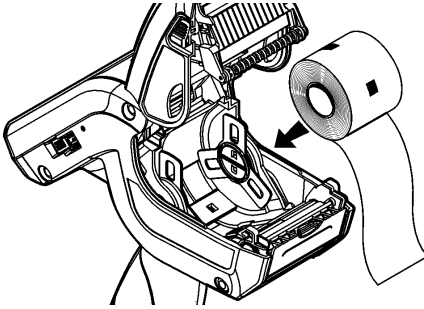

6. Carregue os consumíveis para o modo de impressão pretendido: Destacável ou não destacável.

### Carregar para o modo não destacável

1. Coloque o consumível **sobre** o rolo de impressão, a barra de destacamento e o deflector de etiquetas.

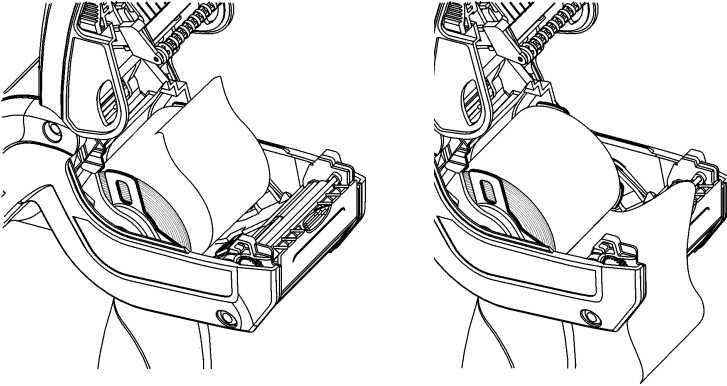

2. Feche a tampa de alimentação.
3. Prima o botão **Home** (Inicial) no visor e, de seguida, prima em **Load Supply** (Carregar consumível) e seleccione **Calibrate Stock** (Calibrar stock).



## Carregar para o modo destacável

1. Destaque e elimine os primeiros 10 cm de etiquetas do papel de revestimento.
2. Mantenha a impressora na vertical e prima suavemente o deflector de etiquetas.
3. Coloque o consumível **sobre** o rolo de impressão, **sobre** a barra de destacamento e **por baixo** do deflector de etiquetas.

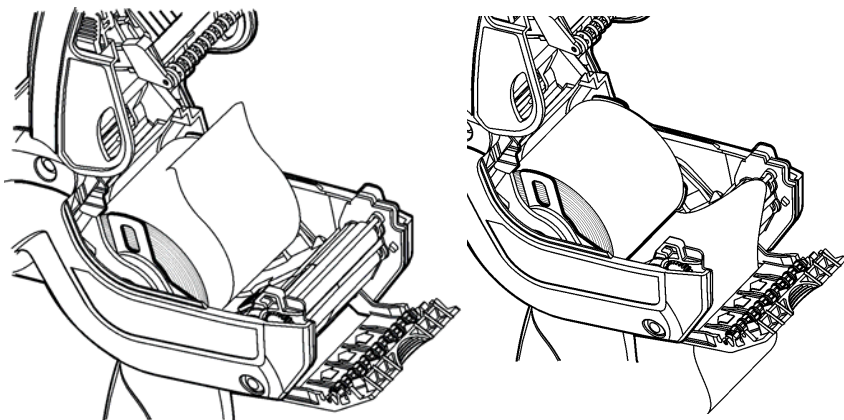





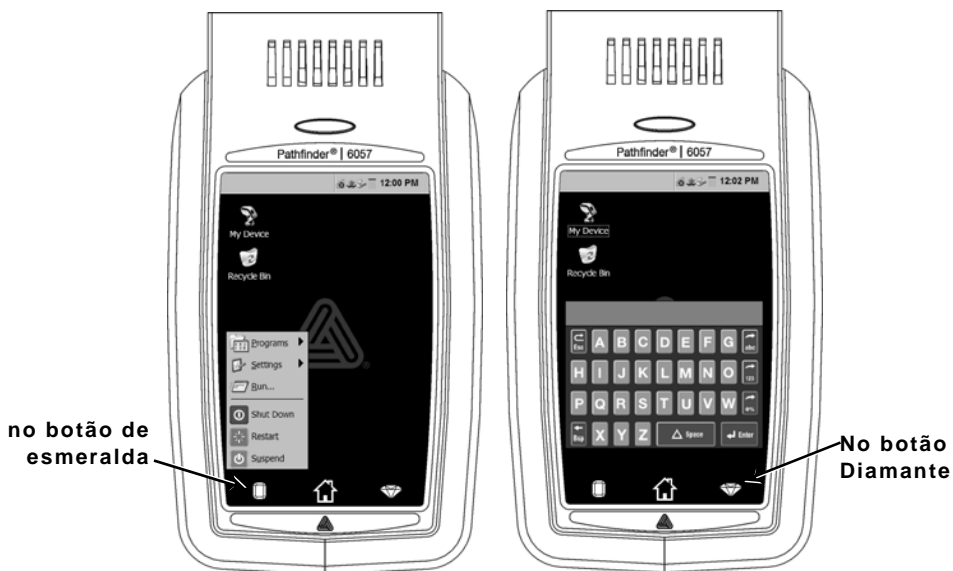

4. Empurre o deflector de etiquetas até que encaixe no devido lugar.
5. Feche totalmente a tampa.
6. Prima o botão **Home** (Inicial) no visor e, de seguida, prima em **Load Supply** (Carregar consumível) e seleccione **Calibrate Stock** (Calibrar stock).

## Utilizar o Painel de controlo

Para aceder ao painel de menu iniciar, toque no botão de Esmeralda.

Para aceder ao painel de controlo da impressora, toque no botão Diamante.



Tecla(s)	Descrição
	Aceita dados ou selecção do menu.
	Fecha as janelas abertas.
 ou 	Apresenta o painel de controlo alfabético em maiúsculas ou minúsculas.
	Apresenta o painel de controlo numérico.
	Apresenta o painel de controlo de caracteres especiais e símbolos.

## Alterar as Definições do visor

---

Para alterar a retroiluminação, o som (sinal) e outras opções padrão do Windows, Para aceder ao painel de controlo da impressora, toque no botão de Esmeralda, seleccione **Definições, Painel de Controlo**.

## Limpar a Impressora

---

Ao limpar a impressora, **não** utilize objectos pontiagudos, **não** utilize detergentes domésticos, utilize álcool isopropílico apenas nas áreas interiores (excepto onde especificado), nunca no exterior. A impressora deve ser desligada e os consumíveis devem ser retirados ao limpar.

### Limpar a Cabeça de impressão, o Sensor de marca preta e o Rolo de impressão

1. Verifique o suporte de alimentação quanto à acumulação de adesivo; limpe-o se for necessário.
2. Estabeleça ligação à terra tocando num objecto metálico, que não a impressora, para evitar descargas electrostáticas, que podem danificar a impressora.
3. Limpe a área da cabeça de impressão utilizando uma Caneta de limpeza Monarch (Monarch Cleaning Pen) (#114226) ou um pano suave humedecido com álcool isopropílico. Deixar secar a impressora antes de carregar consumíveis.

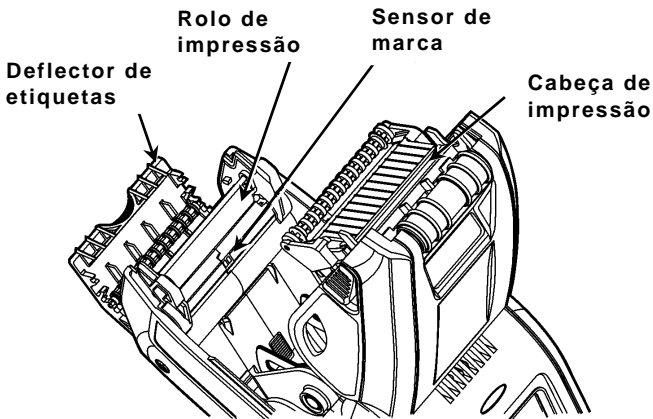

4. Limpe o sensor de marca preta com um pano de algodão seco.

5. Limpe o rolo de impressão com uma escova de cerdas suaves seca (como por exemplo uma escova de dentes) quando verificar que existe uma acumulação considerável de adesivo ou quando uma etiqueta estiver enrolada em torno do rolo de impressão.
6. Carregue os consumíveis, feche o deflector de etiquetas e a tampa de alimentação.

### **Limpar a janela e o visor do scanner**

1. Humedeça um pano suave com água destilada.
2. Limpe bem a janela e o visor do scanner.

### **Eliminar consumíveis encravados**

1. Desligue a impressora.
2. Abra a tampa de alimentação e retire os consumíveis.
3. Mantenha a impressora na vertical e prima suavemente o deflector de etiquetas.
4. Retire cuidadosamente qualquer consumível encravado e feche o deflector.  
**Não** puxe os consumíveis encravados para fora através da parte da frente do deflector de etiquetas.  
**Não** utilize objectos pontiagudos para retirar os consumíveis encravados.
5. Carregue os consumíveis e feche o deflector de etiquetas.

## Detecção e resolução de problemas

Esta secção indica problemas comuns e respectivas soluções.

<b>Problema</b>	<b>Solução</b>
A impressora não imprime.	Instale uma bateria totalmente carregada. Carregue o consumível correctamente. Limpe a cabeça de impressão.
A impressora não é alimentada.	Instale uma bateria totalmente carregada. Carregue o consumível correctamente. Verifique o rolo de impressão relativamente a etiquetas encravadas. Feche totalmente a tampa de alimentação.
A impressão tem áreas em branco ou está demasiado clara.	Carregue os consumíveis correctamente/verifique se existem danos. Feche totalmente a tampa de alimentação. Instale uma bateria totalmente carregada. Limpe a cabeça de impressão.
A impressora imprime parcialmente e não responde ao teclado ou ao gatilho.	Volte a carregar os consumíveis ou substitua-os por novos. Elimine os encravamentos de consumíveis. Limpe a cabeça de impressão. Instale uma bateria totalmente carregada.
O scanner não digitaliza um código de barras.	Altere o ângulo e a distância de digitalização. Limpe a janela do scanner ou desloque-o para uma área com uma iluminação menos intensa. Digitalize um código de barras que tenha digitalizado antes correctamente. Verifique se o código de barras tem áreas em branco. Realize um teste de digitalização.
O visor não se liga.	Instale uma bateria totalmente carregada/certifique-se de que a alimentação está ligada.
A impressora e o visor bloqueiam-se.	Prima continuamente o botão de alimentação até que a impressora se desligue e, de seguida, volte a ligá-la.

## Códigos de erro

A seguir encontram-se alguns códigos de erro comuns que poderá receber. Contacte o Administrador do Sistema se receber algum código não indicado aqui.

<b>Código(s)</b>	<b>Descrição</b>
004 - 005	O tamanho do consumível está incorrecto. Carregue os consumíveis correctos.
267 - 271 410 - 413	Erro de comunicação. Consulte o Administrador do Sistema.
703 - 704	Carregue os consumíveis ou certifique-se de que estes estão devidamente carregados.
750	A cabeça de impressão sobreaqueceu. Desligue a impressora para que esta arrefeça.
751 - 753	Verifique os consumíveis para ver se os mesmos estão carregados correctamente.
756	A impressora esgotou os consumíveis. Carregue os consumíveis.
757	O comprimento do consumível calibrado difere em mais ou menos 0,6 cm do formato. Carregue os consumíveis.
758	Verifique o consumível. Retire as etiquetas impressas. Verifique se existe um encravamento de etiquetas. Desobstrua o percurso de alimentação ou carregue os consumíveis.
762	Bateria fraca. Carregue a bateria.
763	A aguardar para dispensar etiqueta. Prima o gatilho.
768	Erro da cabeça de impressão. Consulte o Administrador do Sistema.
790 - 791	Desligue a impressora. Aguarde dois segundos e volte a ligar a impressora.
904 - 911	Erro do sistema. Consulte o Administrador do Sistema.
SYSTEM ERROR VECTOR ##	Erro do sistema. Consulte o Administrador do Sistema.

# REFERENCIA RÁPIDA

Esta Referencia rápida contiene información de carga de papel y procedimientos generales de cuidado y mantenimiento para la impresora Pathfinder® 6057. Para obtener información más detallada, consulte el *Manual del operador* disponible en nuestro sitio Web ([www.monarch.com](http://www.monarch.com)).

Revise la información de seguridad de la impresora en el documento *Cumplimiento normativo* incluido con la impresora.

La información de este documento reemplaza la información de las versiones anteriores. Revise nuestro sitio Web para obtener la documentación e información más reciente.

## Carga de la batería

---

1. Cargue la batería principal con un cargador de batería Monarch®.
  - ♦ Consulte la *Lista de Accesorios* para ver los modelos de cargadores.
  - ♦ Consulte la documentación que viene con el cargador para obtener instrucciones adicionales.
  - ♦ **Importante:** Usted debe cargar la batería principal cuando reciba la impresora.
  - ♦ Consulte el *Manual del operador* para obtener información importante de seguridad de la batería.
2. Inserte la batería principal en la impresora.

La batería de respaldo interna se carga a través de la batería principal. El usuario no puede cambiar la batería de respaldo interna.

## Cambio de la batería principal

---

Cuando vaya a guardar la impresora durante un mes o por más tiempo, siempre saque la batería de la impresora.

1. Sostenga la impresora hacia arriba con una mano y presione el botón de liberación de la batería de la manija con la otra mano.



2. La puerta del compartimiento de la batería se abrirá ligeramente. Use un dedo para abrir la puerta.
3. Retire la batería.
4. Inserte una batería nueva (con la etiqueta hacia arriba) adentro del compartimiento (con el extremo del conector al final).

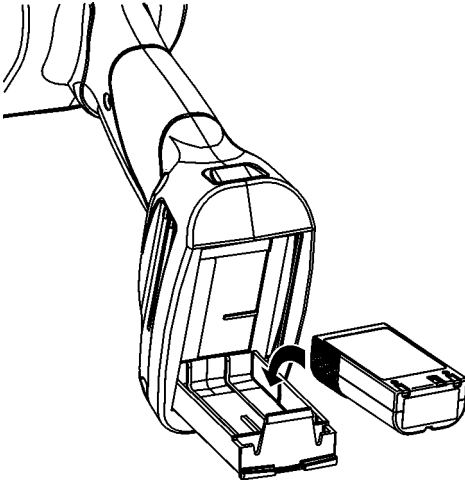

5. Cierre la puerta del compartimiento hasta que haga clic.



# Carga de papel

---

1. Encienda la impresora. Puede ser necesario esperar unos cuantos segundos para que se cargue el escritorio.

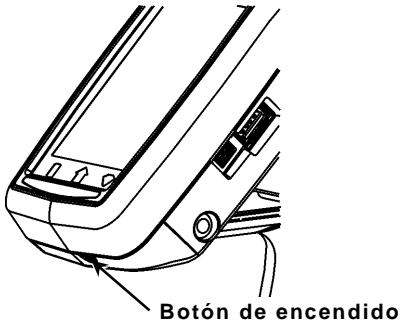

2. Presione los botones del seguro y abra la cubierta del papel.

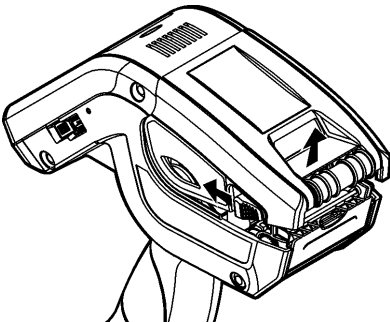

3. Abra el sujetador de papel accionado con resorte. Separe las pestañas del sujetador de papel con una mano de modo que se ajuste al tamaño del rollo de papel.
4. Ajuste la pestaña de bloqueo del papel para bloquear el sujetador de papel en su lugar. La pestaña de bloqueo del papel tiene tres posiciones para ajustarse al papel de 1.2", 1.5" y 2.0".

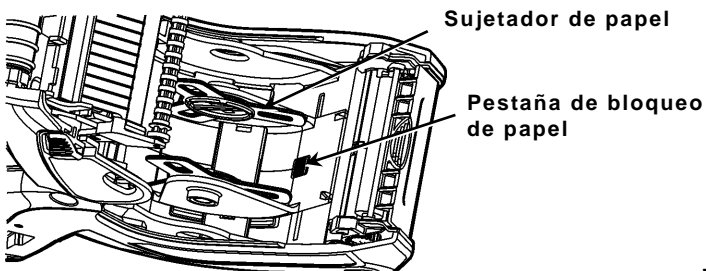

5. Coloque el rollo de papel en el sujetador de papel de manera que se desenrolle desde la parte inferior.

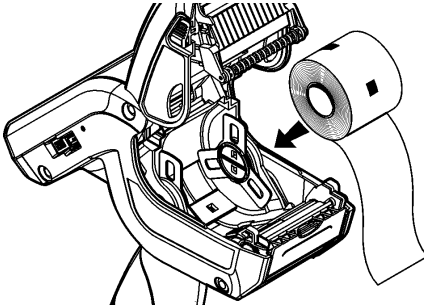

6. Cargue el papel para el modo de impresión que desee: Desprendible y no desprendible.

### Carga en el modo no desprendible

1. Alimente el papel **sobre** el rodillo de platina, la barra de desprendimiento y el deflector de etiqueta.

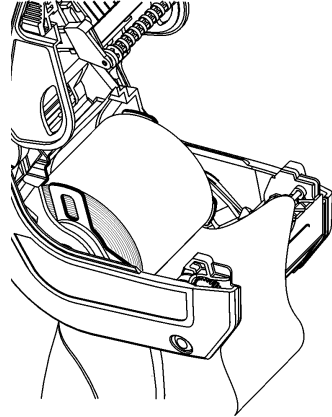
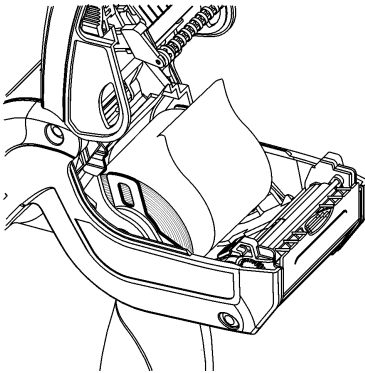

2. Cierre la cubierta de papel.
3. Presione el botón del menú **Home** (Principal) de la pantalla, después presione **Load Supply** (Cargar Papel) y luego seleccione **Calibrate Stock** (Calibrar Carga).

## Carga en el modo desprendible

1. Desprenda y deseche las primeras cuatro pulgadas de etiqueta del papel protector.
2. Sostenga la impresora hacia arriba y presione hacia abajo con gentileza en el deflector de etiqueta.
3. Alimente el papel **sobre** el rodillo de platina, **sobre** la barra de desprendimiento y **debajo** del deflector de etiqueta.

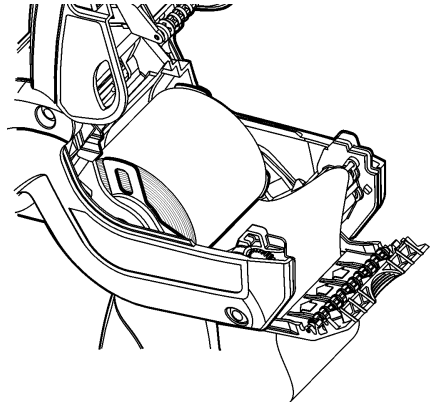
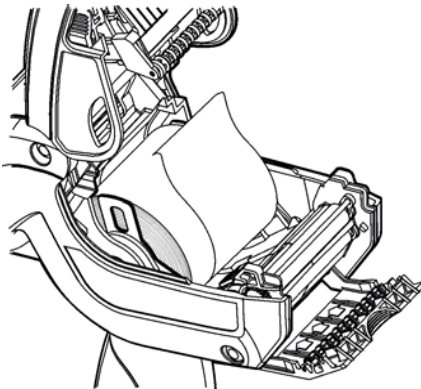





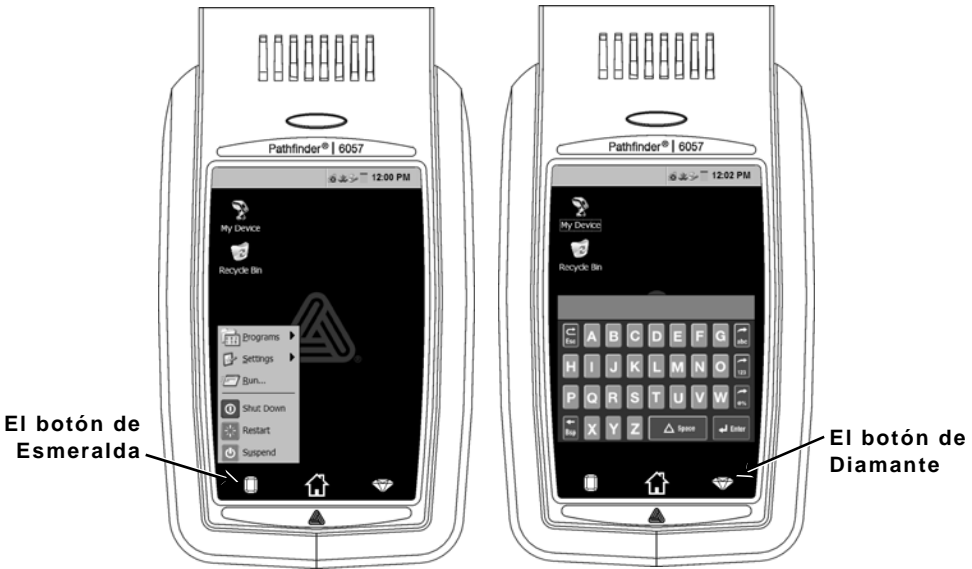

4. Presione el deflector de etiqueta hacia arriba hasta que entre a presión en su lugar.
5. Cierre por completo la cubierta.
6. Presione el botón del menú **Home** (Principal) de la pantalla, después presione **Load Supply** (Cargar Papel) y luego seleccione **Calibrate Stock** (Calibrar Carga).

# Uso del panel de entrada

Para abrir el menú de la impresora en Inicio, toque el botón de Esmeralda.

Para acceder al panel de entrada de la impresora, toque el botón de Diamante.



Tecla(s)	Descripción
	Acepta datos o selección de menú.
	Cierra cualquier ventana abierta.
 	Despliega el panel de entrada alfabético con mayúsculas o minúsculas.
	Despliega el panel de entrada numérico.
	Despliega el panel de entrada de caracteres especiales y símbolos.

## Cambio de las configuraciones de pantalla

---

Para cambiar la luz de fondo, el sonido (bip) y otras opciones de Windows estándar, seleccione **Configuración, Panel de control** desde el Menú Inicio.

## Limpieza de la impresora

---

Cuando limpie la impresora, **no** use objetos filosos, **no** use limpiadores caseros, use alcohol de isopropilo sólo en las áreas interiores (excepto donde se especifica), nunca en el exterior. La impresora debe estar apagada y sin papel cuando se limpie.

### Limpieza del cabezal de impresión, el sensor de marca negra y el rodillo de platina

1. Revise si hay acumulación de adhesivo en el sujetador de papel; límpielo si es necesario.
2. Haga tierra al tocar un objeto de metal, que no sea la impresora, para evitar una descarga electrostática, la cual puede dañar la impresora.
3. Limpie el área del cabezal de impresión con un Bolígrafo de limpieza Monarch (#114226) o un paño suave humedecido con alcohol de isopropilo. Permita que la impresora se seque antes de volver a cargar papel.

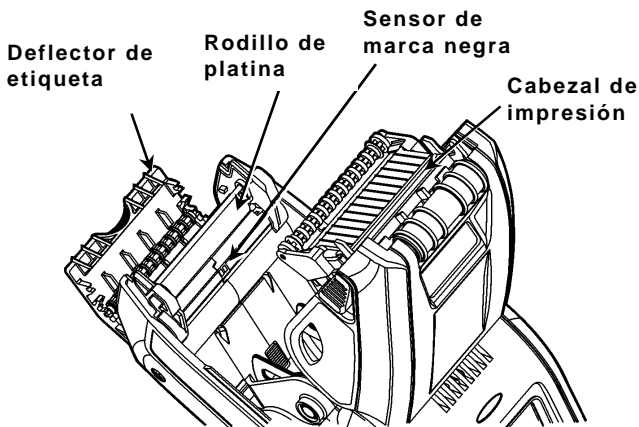

4. Limpie el sensor de marca negra con un cotonete de algodón seco.

5. Limpie el rodillo de platina con un cepillo de cerdas suaves seco (como un cepillo de dientes) cuando vea una acumulación importante de adhesivo o cuando las etiquetas se enreden en el rodillo de platina.
6. Vuelva a cargar el papel, cierre el deflector de etiqueta y la cubierta del papel.

## **Limpieza de la ventana y la pantalla del escáner**

1. Humedezca un paño suave con agua destilada.
2. Limpie la ventana y la pantalla del escáner hasta que estén limpias.

## **Eliminación de atoramiento de papel**

1. Apague la impresora.
2. Abra la cubierta del papel y retire el papel.
3. Sostenga la impresora hacia arriba y presione hacia abajo con gentileza en el deflector de etiqueta.
4. Retire con cuidado cualquier papel atorado y cierre el deflector.  
**No** jale el papel atorado a través del frente del deflector de etiqueta.  
**No** use objetos filosos para retirar el papel atorado.
5. Vuelva a cargar el papel y cierre el deflector de etiqueta.

## Solución de problemas

---

Esta sección enumera algunos problemas comunes y sus soluciones.

<b>Problema</b>	<b>Solución</b>
La impresora no imprime.	Cambie a una batería completamente cargada. Cargue el papel correctamente. Limpie el cabezal de impresión.
La impresora no alimenta el papel.	Cambie a una batería completamente cargada. Cargue el papel correctamente. Revise que no haya etiquetas atoradas en el rodillo de platina. Cierre por completo la cubierta del papel.
La impresión tiene vacíos o está demasiado clara.	Cargue el papel correctamente / revise que no tenga daños. Cierre por completo la cubierta del papel. Cambie a una batería completamente cargada. Limpie el cabezal de impresión.
La impresora imprime parcialmente y no responde al teclado o al disparador.	Vuelva a cargar el papel o cargue papel nuevo. Elimine cualquier atoramiento de papel. Limpie el cabezal de impresión. Cambie a una batería completamente cargada.
El escáner no escanea un código de barras.	Cambie el ángulo y la distancia de escaneo. Limpie la ventana del escáner y muévase a un área con iluminación más tenue. Escanee un código de barras que haya escaneado antes correctamente. Revise que el código de barras no tenga vacíos. Haga una prueba de escaneo.
La pantalla no se enciende.	Cambie a una batería completamente cargada / Asegúrese de que esté encendida.
La impresora y la pantalla se bloquean.	Presione y sostenga el botón de encendido hasta que la impresora se apague, después vuelva a encenderla.

## Códigos de error

Los siguientes son algunos códigos de error comunes que puede recibir. Consulte al administrador del sistema si recibe cualquier código no enumerado aquí.

<b>Código(s)</b>	<b>Descripción</b>
004 - 005	Tamaño de papel incorrecto. Vuelva a cargar el papel correcto.
267 - 271 410 - 413	Error de comunicación. Consulte al administrador del sistema.
703 - 704	Cargue el papel o asegúrese de que esté cargado correctamente.
750	El cabezal de impresión se sobrecalentó. Apague la impresora para dejar que se enfríe.
751 - 753	Revise el papel para ver si está cargado correctamente.
756	La impresora no tiene papel. Cargue el papel.
757	La longitud del papel calibrado tiene una diferencia de .25 pulgadas más o menos con el formato. Cargue el papel.
758	Revise el papel. Retire cualquier etiqueta impresa. Revise que no haya una etiqueta atorada. Limpie el trayecto del papel o vuelva a cargar papel.
762	Batería baja. Vuelva a cargar la batería.
763	La impresora espera que retire la etiqueta. Presione el disparador.
768	Error del cabezal de impresión. Consulte al administrador del sistema.
790 - 791	Apague la impresora Espere dos segundos y vuelva a encenderla.
904 - 911	Error del sistema. Consulte al administrador del sistema.
ERROR DEL SISTEMA VECTOR ##	Error del sistema. Consulte al administrador del sistema.