

EN

ES

FR

DE

PT

Quick Start Guide (Check out behringer.com for Full Manual)



EUROPORT EPA150

Ultra-Compact 150-Watt 5-Channel Portable PA System
with Digital Effects and FBQ Feedback Detection



EN

EN Important Safety Instructions



Terminals marked with this symbol carry electrical current of sufficient magnitude to constitute risk of electric shock.

Use only high-quality professional speaker cables with ¼" TS or twist-locking plugs pre-installed. All other installation or modification should be performed only by qualified personnel.



This symbol, wherever it appears, alerts you to the presence of uninsulated dangerous voltage inside the enclosure - voltage that may be sufficient to constitute a risk of shock.



This symbol, wherever it appears, alerts you to important operating and maintenance instructions in the accompanying literature. Please read the manual.



Caution

To reduce the risk of electric shock, do not remove the top cover (or the rear section). No user serviceable parts inside. Refer servicing to qualified personnel.



Caution

To reduce the risk of fire or electric shock, do not expose this appliance to rain and moisture. The apparatus shall not be exposed to dripping or splashing liquids and no objects filled with liquids, such as vases, shall be placed on the apparatus.



Caution

These service instructions are for use by qualified service personnel only. To reduce the risk of electric shock do not perform any servicing other than that contained in the operation instructions. Repairs have to be performed by qualified service personnel.

1. Read these instructions.
2. Keep these instructions.
3. Heed all warnings.
4. Follow all instructions.
5. Do not use this apparatus near water.
6. Clean only with dry cloth.
7. Do not block any ventilation openings. Install in accordance with the manufacturer's instructions.
8. Do not install near any heat sources such as radiators, heat registers, stoves, or other apparatus (including amplifiers) that produce heat.

9. Do not defeat the safety purpose of the polarized or grounding-type plug. A polarized plug has two blades with one wider than the other. A grounding-type plug has two blades and a third grounding prong. The wide blade or the third prong are provided for your safety. If the provided plug does not fit into your outlet, consult an electrician for replacement of the obsolete outlet.

10. Protect the power cord from being walked on or pinched particularly at plugs, convenience receptacles, and the point where they exit from the apparatus.

11. Use only attachments/accessories specified by the manufacturer.



12. Use only with the cart, stand, tripod, bracket, or table specified by the manufacturer, or sold with the apparatus. When a cart is used, use caution when moving the cart/apparatus combination to avoid

injury from tip-over.

13. Unplug this apparatus during lightning storms or when unused for long periods of time.

14. Refer all servicing to qualified service personnel. Servicing is required when the apparatus has been damaged in any way, such as power supply cord or plug is damaged, liquid has been spilled or objects have fallen into the apparatus, the apparatus has been exposed to rain or moisture, does not operate normally, or has been dropped.

15. The apparatus shall be connected to a MAINS socket outlet with a protective earthing connection.

16. Where the MAINS plug or an appliance coupler is used as the disconnect device, the disconnect device shall remain readily operable.



LEGAL DISCLAIMER

TECHNICAL SPECIFICATIONS AND APPEARANCES ARE SUBJECT TO CHANGE WITHOUT NOTICE AND ACCURACY IS NOT GUARANTEED. BEHRINGER, KLARK TEKNIK, MIDAS, BUGERA, AND TURBOSOUND ARE PART OF THE MUSIC GROUP (MUSIC-GROUP.COM). ALL TRADEMARKS ARE THE PROPERTY OF THEIR RESPECTIVE OWNERS. MUSIC GROUP ACCEPTS NO LIABILITY FOR ANY LOSS WHICH MAY BE SUFFERED BY ANY PERSON WHO RELIES EITHER WHOLLY OR IN PART UPON ANY DESCRIPTION, PHOTOGRAPH OR STATEMENT CONTAINED HEREIN. COLORS AND SPECIFICATIONS MAY VARY FROM ACTUAL PRODUCT. MUSIC GROUP PRODUCTS ARE SOLD THROUGH AUTHORIZED FULLFILLERS AND RESELLERS ONLY. FULLFILLERS AND RESELLERS ARE NOT AGENTS OF MUSIC GROUP AND HAVE ABSOLUTELY NO AUTHORITY

TO BIND MUSIC GROUP BY ANY EXPRESS OR IMPLIED UNDERTAKING OR REPRESENTATION. THIS MANUAL IS COPYRIGHTED. NO PART OF THIS MANUAL MAY BE REPRODUCED OR TRANSMITTED IN ANY FORM OR BY ANY MEANS, ELECTRONIC OR MECHANICAL, INCLUDING PHOTOCOPYING AND RECORDING OF ANY KIND, FOR ANY PURPOSE, WITHOUT THE EXPRESS WRITTEN PERMISSION OF MUSIC GROUP IP LTD.

ALL RIGHTS RESERVED.

© 2013 MUSIC Group IP Ltd.
Trident Chambers, Wickhams Cay, P.O. Box 146,
Road Town, Tortola, British Virgin Islands

LIMITED WARRANTY

For the applicable warranty terms and conditions and additional information regarding MUSIC Group's Limited Warranty, please see complete details online at www.music-group.com/warranty.

ES Instrucciones de seguridad



Las terminales marcadas con este símbolo transportan corriente eléctrica de magnitud suficiente como para constituir un riesgo de descarga eléctrica. Utilice solo cables de altavoz profesionales y de alta calidad con conectores TS de 6,3 mm o de bayoneta prefijados. Cualquier otra instalación o modificación debe ser realizada únicamente por un técnico cualificado.



Este símbolo, siempre que aparece, le advierte de la presencia de voltaje peligroso sin aislar dentro de la caja; este voltaje puede ser suficiente para constituir un riesgo de descarga.



Este símbolo, siempre que aparece, le advierte sobre instrucciones operativas y de mantenimiento que aparecen en la documentación adjunta. Por favor, lea el manual.



Atención

Para reducir el riesgo de descarga eléctrica, no quite la tapa (o la parte posterior). No hay piezas en el interior del equipo que puedan ser reparadas por el usuario. Si es necesario, póngase en contacto con personal cualificado.



Atención

Para reducir el riesgo de incendio o descarga eléctrica, no exponga este aparato a la lluvia, humedad o alguna otra fuente que pueda salpicar o derramar algún líquido sobre el aparato. No coloque ningún tipo de recipiente para líquidos sobre el aparato.



Atención

Las instrucciones de servicio deben llevarlas a cabo exclusivamente personal cualificado. Para evitar el riesgo de una descarga eléctrica, no realice reparaciones que no se encuentren descritas en el manual de operaciones. Las reparaciones deben ser realizadas exclusivamente por personal cualificado.

1. Lea las instrucciones.
2. Conserve estas instrucciones.
3. Preste atención a todas las advertencias.
4. Siga todas las instrucciones.
5. No use este aparato cerca del agua.
6. Limpie este aparato con un paño seco.
7. No bloquee las aberturas de ventilación. Instale el equipo de acuerdo con las instrucciones del fabricante.

8. No instale este equipo cerca de fuentes de calor tales como radiadores, acumuladores de calor, estufas u otros aparatos (incluyendo amplificadores) que puedan producir calor.

9. No elimine o deshabilite nunca la conexión a tierra del aparato o del cable de alimentación de corriente. Un enchufe polarizado tiene dos polos, uno de los cuales tiene un contacto más ancho que el otro. Una clavija con puesta a tierra dispone de tres contactos: dos polos y la puesta a tierra. El contacto ancho y el tercer contacto, respectivamente, son los que garantizan una mayor seguridad. Si el enchufe suministrado con el equipo no concuerda con la toma de corriente, consulte con un electricista para cambiar la toma de corriente obsoleta.

10. Coloque el cable de suministro de energía de manera que no pueda ser pisado y que esté protegido de objetos afilados. Asegúrese de que el cable de suministro de energía esté protegido, especialmente en la zona de la clavija y en el punto donde sale del aparato.

11. Use únicamente los dispositivos o accesorios especificados por el fabricante.



12. Use únicamente la carretilla, plataforma, trípode, soporte o mesa especificados por el fabricante o suministrados junto con el equipo. Al transportar el equipo, tenga cuidado para evitar

daños y caídas al tropezar con algún obstáculo.

13. Desenchufe el equipo durante tormentas o si no va a utilizarlo durante un periodo largo.

14. Confíe las reparaciones únicamente a servicios técnicos cualificados. La unidad requiere mantenimiento siempre que haya sufrido algún daño, si el cable de suministro de energía o el enchufe presentaran daños, se hubiera derramado un líquido o hubieran caído objetos dentro del equipo, si el aparato hubiera estado expuesto a la humedad o la lluvia, si ha dejado de funcionar de manera normal o si ha sufrido algún golpe o caída.

15. Al conectar la unidad a la toma de corriente eléctrica asegúrese de que la conexión disponga de una unión a tierra.

16. Si el enchufe o conector de red sirve como único medio de desconexión, éste debe ser accesible fácilmente.



NEGACIÓN LEGAL

LAS ESPECIFICACIONES TÉCNICAS Y LA APARIENCIA EXTERIOR ESTÁN SUJETAS A CAMBIOS SIN PREVIO AVISO Y NO PODEMOS GARANTIZAR LA TOTAL EXACTITUD DE TODO LO QUE APARECE AQUÍ. BEHRINGER, KLARK TEKNIK, MIDAS, BUGERA, Y TURBOSOUND SON PARTE DEL GRUPO MUSIC GROUP (MUSIC-GROUP.COM). TODAS LAS MARCAS REGISTRADAS SON PROPIEDAD DE SUS RESPECTIVOS DUEÑOS. MUSIC GROUP NO ACEPTA NINGÚN TIPO DE RESPONSABILIDAD POR POSIBLES DAÑOS Y PERJUICIOS SUFRIDOS POR CUALQUIER PERSONA QUE SE HAYA BASADO COMPLETAMENTE O EN PARTE EN LAS DESCRIPCIONES, FOTOGRAFÍAS O EXPLICACIONES QUE APARECEN EN ESTE DOCUMENTO. LOS COLORES Y ESPECIFICACIONES TÉCNICAS PUEDEN VARIAR LIGERAMENTE DE UN PRODUCTO A OTRO. LOS PRODUCTOS MUSIC GROUP SON COMERCIALIZADOS ÚNICAMENTE A TRAVÉS DE DISTRIBUIDORES OFICIALES. LOS DISTRIBUIDORES Y MAYORISTAS NO SON AGENTES DE MUSIC GROUP, POR LO QUE NO ESTÁN AUTORIZADOS A CONCEDER NINGÚN TIPO DE CONTRATO O GARANTÍA QUE OBLIGUE A MUSIC GROUP DE FORMA EXPRESA O IMPLÍCITA. ESTE MANUAL ESTÁ PROTEGIDO POR LAS LEYES DEL COPYRIGHT. ESTE MANUAL NO PUEDE SER REPRODUCIDO O TRANSMITIDO, NI COMPLETO NI EN PARTE, POR NINGÚN TIPO DE MEDIO, TANTO SI ES ELECTRÓNICO COMO MECÁNICO, INCLUYENDO EL FOTOCOPIADO O REGISTRO DE CUALQUIER TIPO Y PARA CUALQUIER FIN, SIN LA AUTORIZACIÓN EXPRESA Y POR ESCRITO DE MUSIC GROUP IP LTD.

RESERVADOS TODOS LOS DERECHOS.

© 2013 MUSIC Group IP Ltd.
Trident Chambers, Wickhams Cay, P.O. Box 146,
Road Town, Tortola, British Virgin Islands

GARANTÍA LIMITADA

Si quiere conocer los detalles y condiciones aplicables de la garantía así como información adicional sobre la Garantía limitada de MUSIC group, consulte online toda la información en la web www.music-group.com/warranty.

FR Consignes de sécurité

Les points repérés par ce symbole portent une tension électrique suffisante pour constituer un risque d'électrocution.

Utilisez uniquement des câbles d'enceintes professionnels de haute qualité avec fiches Jack mono 6,35 mm ou fiches à verrouillages déjà installées. Toute autre installation ou modification doit être effectuée uniquement par un personnel qualifié.



Ce symbole avertit de la présence d'une tension dangereuse et non isolée à l'intérieur de l'appareil - elle peut provoquer des chocs électriques.

**Attention**

Ce symbole signale les consignes d'utilisation et d'entretien ! Tien importantes dans la documentation fournie. Lisez les consignes de sécurité du manuel d'utilisation de l'appareil.

**Attention**

Pour éviter tout risque de choc électrique, ne pas ouvrir le capot de l'appareil ni démonter le panneau arrière. L'intérieur de l'appareil ne possède aucun élément réparable par l'utilisateur. Laisser toute réparation à un professionnel qualifié.

**Attention**

Pour réduire les risques de feu et de choc électrique, n'exposez pas cet appareil à la pluie, à la moisissure, aux gouttes ou aux éclaboussures. Ne posez pas de récipient contenant un liquide sur l'appareil (un vase par exemple).

**Attention**

Ces consignes de sécurité et d'entretien sont destinées à un personnel qualifié. Pour éviter tout risque de choc électrique, n'effectuez aucune réparation sur l'appareil qui ne soit décrite par le manuel d'utilisation. Les éventuelles réparations doivent être effectuées uniquement par un technicien spécialisé.

1. Lisez ces consignes.
2. Conservez ces consignes.
3. Respectez tous les avertissements.
4. Respectez toutes les consignes d'utilisation.
5. N'utilisez jamais l'appareil à proximité d'un liquide.
6. Nettoyez l'appareil avec un chiffon sec.
7. Veillez à ne pas empêcher la bonne ventilation de l'appareil via ses ouïes de ventilation. Respectez les consignes du fabricant concernant l'installation de l'appareil.

8. Ne placez pas l'appareil à proximité d'une source de chaleur telle qu'un chauffage, une cuisinière ou tout appareil dégageant de la chaleur (y compris un ampli de puissance).

9. Ne supprimez jamais la sécurité des prises bipolaires ou des prises terre. Les prises bipolaires possèdent deux contacts de largeur différente. Le plus large est le contact de sécurité. Les prises terre possèdent deux contacts plus une mise à la terre servant de sécurité. Si la prise du bloc d'alimentation ou du cordon d'alimentation fourni ne correspond pas à celles de votre installation électrique, faites appel à un électricien pour effectuer le changement de prise.

10. Installez le cordon d'alimentation de telle façon que personne ne puisse marcher dessus et qu'il soit protégé d'arêtes coupantes. Assurez-vous que le cordon d'alimentation est suffisamment protégé, notamment au niveau de sa prise électrique et de l'endroit où il est relié à l'appareil; cela est également valable pour une éventuelle rallonge électrique.

11. Utilisez exclusivement des accessoires et des appareils supplémentaires recommandés par le fabricant.



12. Utilisez exclusivement des chariots, des diables, des présentoirs, des pieds et des surfaces de travail recommandés par le fabricant ou livrés avec le produit.

Déplacez précautionneusement tout chariot ou diable chargé pour éviter d'éventuelles blessures en cas de chute.

13. Débranchez l'appareil de la tension secteur en cas d'orage ou si l'appareil reste inutilisé pendant une longue période de temps.

14. Les travaux d'entretien de l'appareil doivent être effectués uniquement par du personnel qualifié. Aucun entretien n'est nécessaire sauf si l'appareil est endommagé de quelque façon que ce soit (dommages sur le cordon d'alimentation ou la prise par exemple), si un liquide ou un objet a pénétré à l'intérieur du châssis, si l'appareil a été exposé à la pluie ou à l'humidité, s'il ne fonctionne pas correctement ou à la suite d'une chute.

15. L'appareil doit être connecté à une prise secteur dotée d'une protection par mise à la terre.



16. La prise électrique ou la prise IEC de tout appareil dénué de bouton marche/arrêt doit rester accessible en permanence.

DÉNI LÉGAL

CARACTÉRISTIQUES TECHNIQUES ET APPARENCE SUJETTES À MODIFICATIONS SANS PRÉAVIS. PRÉCISION NON GARANTIE. BEHRINGER, KLARK TEKNIK, MIDAS, BUGERA, ET TURBOSOUND FONT PARTIE DU MUSIC GROUP (MUSIC-GROUP.COM). TOUTES LES MARQUES DÉPOSÉES SONT LA PROPRIÉTÉ DE LEURS PROPRIÉTAIRES RESPECTIFS. LA SOCIÉTÉ MUSIC GROUP N'ACCEPTÉ AUCUNE RESPONSABILITÉ DANS LES ÉVENTUELS DOMMAGES OU PERTES SUBIS PAR UN TIERS EN SE BASANT EN ENTIER OU EN PARTIE SUR LES DESCRIPTIONS, PHOTOGRAPHIES OU DÉCLARATIONS CONTENUES DANS CE DOCUMENT. LES COULEURS ET CARACTÉRISTIQUES PEUVENT VARIER LÉGÈREMENT DE CELLES DU PRODUIT. LES PRODUITS MUSIC GROUP NE SONT VENDUS QUE PAR LE BIAIS DE REVENDEURS AGRÉÉS. LES DISTRIBUTEURS ET LES REVENDEURS NE SONT PAS AGENTS DE MUSIC GROUP ET N'ONT ABSOLUMENT AUCUNE AUTORITÉ POUR ENGAGER OU REPRÉSENTER LA SOCIÉTÉ MUSIC GROUP DE FAÇON IMPLICITE, EXPLICITE OU INDIRECTE. CE MODE D'EMPLOI EST PROTÉGÉ PAR DROITS D'AUTEURS. IL EST INTERDIT DE TRANSMETTRE OU DE COPIER CE MODE D'EMPLOI SOUS QUELLE FORME QUE CE SOIT, PAR QUEL MOYEN QUE CE SOIT, ÉLECTRONIQUE OU MÉCANIQUE, CE QUI COMPREND LES MOYENS DE PHOTOCOPIE ET D'ENREGISTREMENT DE QUELLE FAÇON QUE CE SOIT, QUEL QUE SOIT LE BUT, SANS LA PERMISSION ÉCRITE EXPRESSE DE MUSIC GROUP IP LTD.

TOUS DROITS RÉSERVÉS.

© 2013 MUSIC Group IP Ltd.

Trident Chambers, Wickhams Cay, P.O. Box 146, Road Town, Tortola, Iles Vierges Britanniques

GARANTIE LIMITÉE

Pour connaître les termes et conditions de garantie applicables, ainsi que les informations supplémentaires et détaillées sur la Garantie Limitée de MUSIC Group, consultez le site Internet www.music-group.com/warranty.

DE Wichtige Sicherheitshinweise**Vorsicht**

Die mit dem Symbol markierten Anschlüsse führen so viel Spannung, dass die Gefahr eines Stromschlags besteht.

Verwenden Sie nur hochwertige, professionelle Lautsprecherkabel mit vorinstallierten 6,35 mm MONO-Klinkensteckern oder Lautsprecherstecker mit Drehverriegelung. Alle anderen Installationen oder Modifikationen sollten nur von qualifiziertem Fachpersonal ausgeführt werden.

**Achtung**

Um eine Gefährdung durch Stromschlag auszuschließen, darf die Geräteabdeckung bzw. Geräterückwand nicht abgenommen werden. Im Innern des Geräts befinden sich keine vom Benutzer reparierbaren Teile. Reparaturarbeiten dürfen nur von qualifiziertem Personal ausgeführt werden.

**Achtung**

Um eine Gefährdung durch Feuer bzw. Stromschlag auszuschließen, darf dieses Gerät weder Regen oder Feuchtigkeit ausgesetzt werden noch sollten Spritzwasser oder tropfende Flüssigkeiten in das Gerät gelangen können. Stellen Sie keine mit Flüssigkeit gefüllten Gegenstände, wie z. B. Vasen, auf das Gerät.

**Achtung**

Die Service-Hinweise sind nur durch qualifiziertes Personal zu befolgen. Um eine Gefährdung durch Stromschlag zu vermeiden, führen Sie bitte keinerlei Reparaturen an dem Gerät durch, die nicht in der Bedienungsanleitung beschrieben sind. Reparaturen sind nur von qualifiziertem Fachpersonal durchzuführen.

1. Lesen Sie diese Hinweise.
2. Bewahren Sie diese Hinweise auf.
3. Beachten Sie alle Warnhinweise.
4. Befolgen Sie alle Bedienungshinweise.
5. Betreiben Sie das Gerät nicht in der Nähe von Wasser.
6. Reinigen Sie das Gerät mit einem trockenen Tuch.
7. Blockieren Sie nicht die Belüftungsschlitze. Beachten Sie beim Einbau des Gerätes die Herstellerhinweise.
8. Stellen Sie das Gerät nicht in der Nähe von Wärmequellen auf. Solche Wärmequellen sind z. B. Heizkörper, Herde oder andere Wärme erzeugende Geräte (auch Verstärker).
9. Entfernen Sie in keinem Fall die Sicherheitsvorrichtung von Zweipol- oder geerdeten Steckern. Ein Zweipolstecker hat zwei unterschiedlich breite Steckkontakte. Ein geerdeter Stecker hat zwei Steckkontakte und einen dritten Erdungskontakt. Der breitere Steckkontakt oder der zusätzliche

Erdungskontakt dient Ihrer Sicherheit. Falls das mitgelieferte Steckerformat nicht zu Ihrer Steckdose passt, wenden Sie sich bitte an einen Elektriker, damit die Steckdose entsprechend ausgetauscht wird.

10. Verlegen Sie das Netzkabel so, dass es vor Tritten und scharfen Kanten geschützt ist und nicht beschädigt werden kann. Achten Sie bitte insbesondere im Bereich der Stecker, Verlängerungskabel und an der Stelle, an der das Netzkabel das Gerät verlässt, auf ausreichenden Schutz.

11. Das Gerät muss jederzeit mit intaktem Schutzleiter an das Stromnetz angeschlossen sein.

12. Sollte der Hauptnetzstecker oder eine Gerätesteckdose die Funktionseinheit zum Abschalten sein, muss diese immer zugänglich sein.

13. Verwenden Sie nur Zusatzgeräte/Zubehörteile, die laut Hersteller geeignet sind.



14. Verwenden Sie nur Wagen, Standvorrichtungen, Stative, Halter oder Tische, die vom Hersteller benannt oder im Lieferumfang des Geräts enthalten sind. Falls Sie einen

Wagen benutzen, seien Sie vorsichtig beim Bewegen der Wagen-Gerätkombination, um Verletzungen durch Stolpern zu vermeiden.

15. Ziehen Sie den Netzstecker bei Gewitter oder wenn Sie das Gerät längere Zeit nicht benutzen.

16. Lassen Sie alle Wartungsarbeiten nur von qualifiziertem Service-Personal ausführen. Eine Wartung ist notwendig, wenn das Gerät in irgendeiner Weise beschädigt wurde (z. B. Beschädigung des Netzkabels oder Steckers), Gegenstände oder Flüssigkeit in das Geräterinnere gelangt sind, das Gerät Regen oder Feuchtigkeit ausgesetzt wurde, das Gerät nicht ordnungsgemäß funktioniert oder auf den Boden gefallen ist.



17. Korrekte Entsorgung dieses Produkts: Dieses Symbol weist darauf hin, das Produkt entsprechend der WEEE Richtlinie (2002/96/EC) und der jeweiligen nationalen Gesetze nicht zusammen mit Ihren

Haushaltsabfällen zu entsorgen. Dieses Produkt sollte bei einer autorisierten Sammelstelle für Recycling elektrischer und elektronischer Geräte (EEE) abgegeben werden. Wegen bedenklicher Substanzen, die generell mit elektrischen und elektronischen Geräten in Verbindung stehen, könnte eine unsachgemäße Behandlung dieser Abfallart eine negative Auswirkung auf Umwelt und Gesundheit haben. Gleichzeitig gewährleistet Ihr Beitrag zur richtigen Entsorgung dieses Produkts die effektive Nutzung natürlicher Ressourcen. Für weitere Informationen zur Entsorgung Ihrer Geräte bei einer Recycling-Stelle nehmen Sie bitte Kontakt zum zuständigen städtischen Büro, Entsorgungsamts oder zu Ihrem Haushaltsabfallentsorger auf.

HAFTUNGS-AUSSCHLUSS

TECHNISCHE DATEN UND ERSCHENUNGSBILD KÖNNEN UNANGEKÜNDIGT GEÄNDERT WERDEN. IRRTÜMER BLEIBEN VORBEHALTEN. BEHRINGER, KLARK TEKNIK, MIDAS, BUGERA UND TURBOSOUND SIND TEIL DER MUSIC GROUP (MUSIC-GROUP.COM). ALLE WARENZEICHEN SIND DAS EIGENTUM IHRER JEWEILIGEN BESITZER. MUSIC GROUP ÜBERNIMMT KEINE HAFTUNG FÜR VERLUSTE, DIE PERSONEN ENTSTEHEN, DIE SICH GANZ ODER TEILWEISE AUF HIER ENTHALTENE BESCHREIBUNGEN, FOTOS ODER AUSSAGEN VERLASSEN. ABGEBILDETE FARBEN UND SPEZIFIKATIONEN KÖNNEN GERINGFÜGIG VOM PRODUKT ABWEICHEN. MUSIC GROUP PRODUKTE WERDEN NUR ÜBER AUTORISIERTE FACHHÄNDLER VERKAUFT. DIE VERTRIEBSPARTNER UND HÄNDLER SIND KEINE VERTRETER VON MUSIC GROUP UND SIND NICHT BERECHTIGT, MUSIC GROUP DURCH AUSDRÜCKLICHE ODER STILLSCHWEIGENDE HANDLUNGEN ODER REPRÄSENTANZEN ZU VERPFLICHTEN. DIESE BEDIENUNGSANLEITUNG IST URHEBERRECHTLICH GESCHÜTZT. KEIN TEIL DIESES HANDBUCHS DARF IN IRGEND EINER FORM ODER MIT IRGENDWELCHEN MITTELN ELEKTRONISCH ODER MECHANISCH, INKLUSIVE FOTOKOPIE ODER AUFNAHME, ZU IRGEND EINEM ZWECK OHNE DIE SCHRIFTLICHE ZUSTIMMUNG DER FIRMA MUSIC GROUP IP LTD. VERVIELFÄLTIGT ODER ÜBERTRAGEN WERDEN.

ALLE RECHTE VORBEHALTEN.

© 2013 MUSIC Group IP Ltd.

Trident Chambers, Wickhams Cay, P.O. Box 146, Road Town, Tortola, British Virgin Islands

BESCHRÄNKTE GARANTIE

Die geltenden Garantiebedingungen und zusätzliche Informationen bezüglich der von MUSIC Group gewährten beschränkten Garantie finden Sie online unter www.music-group.com/warranty.

PT Instruções de Segurança Importantes



Aviso!

Terminais marcados com o símbolo carregam corrente elétrica de magnitude suficiente para constituir um risco de choque elétrico. Use apenas cabos de alto-falantes de alta qualidade com plugues TS de ¼" ou plugues com trava de torção pré-instalados. Todas as outras instalações e modificações devem ser efetuadas por pessoas qualificadas.



Este símbolo, onde quer que o encontre, alerta-o para a leitura das instruções de manuseamento que acompanham o equipamento. Por favor leia o manual de instruções.



Atenção

De forma a diminuir o risco de choque elétrico, não remover a cobertura (ou a secção de trás). Não existem peças substituíveis por parte do utilizador no seu interior. Para esse efeito recorrer a um técnico qualificado.



Atenção

Para reduzir o risco de incêndios ou choques elétricos o aparelho não deve ser exposto à chuva nem à humidade. Além disso, não deve ser sujeito a salpicos, nem devem ser colocados em cima do aparelho objectos contendo líquidos, tais como jarras.



Atenção

Estas instruções de operação devem ser utilizadas, em exclusivo, por técnicos de assistência qualificados. Para evitar choques elétricos não proceda a reparações ou intervenções, que não as indicadas nas instruções de operação, salvo se possuir as qualificações necessárias. Para evitar choques elétricos não proceda a reparações ou intervenções, que não as indicadas nas instruções de operação. Só o deverá fazer se possuir as qualificações necessárias.

1. Leia estas instruções.
2. Guarde estas instruções.
3. Preste atenção a todos os avisos.
4. Siga todas as instruções.
5. Não utilize este dispositivo perto de água.
6. Limpe apenas com um pano seco.
7. Não obstrua as entradas de ventilação. Instale de acordo com as instruções do fabricante.
8. Não instale perto de quaisquer fontes de calor tais como radiadores, bocas de ar quente, fogões de sala ou outros aparelhos (incluindo amplificadores) que produzam calor.
9. Não anule o objectivo de segurança das fichas polarizadas ou do tipo de ligação à terra. Uma ficha polarizada dispõe de duas palhetas sendo uma mais larga do que a outra. Uma ficha do tipo ligação à terra dispõe

de duas palhetas e um terceiro dente de ligação à terra. A palheta larga ou o terceiro dente são fornecidos para sua segurança. Se a ficha fornecida não encaixar na sua tomada, consulte um electricista para a substituição da tomada obsoleta.

10. Proteja o cabo de alimentação de pisadelas ou apertos, especialmente nas fichas, extensões, e no local de saída da unidade. Certifique-se de que o cabo eléctrico está protegido. Verifique particularmente nas fichas, nos receptáculos e no ponto em que o cabo sai do aparelho.
11. O aparelho tem de estar sempre conectado à rede eléctrica com o condutor de protecção intacto.
12. Se utilizar uma ficha de rede principal ou uma tomada de aparelhos para desligar a unidade de funcionamento, esta deve estar sempre acessível.
13. Utilize apenas ligações/acessórios especificados pelo fabricante.



14. Utilize apenas com o carrinho, estrutura, tripé, suporte, ou mesa especificados pelo fabricante ou vendidos com o dispositivo. Quando utilizar um carrinho, tenha cuidado ao

mover o conjunto carrinho/dispositivo para evitar danos provocados pela terpidação.

15. Desligue este dispositivo durante as trovoadas ou quando não for utilizado durante longos períodos de tempo.
16. Qualquer tipo de reparação deve ser sempre efectuado por pessoal qualificado. É necessária uma reparação sempre que a unidade tiver sido de alguma forma danificada, como por exemplo: no caso do cabo de alimentação ou ficha se encontrarem danificados; na eventualidade de líquido ter sido derramado ou objectos terem caído para dentro do dispositivo; no caso da unidade ter estado exposta à chuva ou à humidade; se esta não funcionar normalmente, ou se tiver caído.



17. Correcta eliminação deste produto: este símbolo indica que o produto não deve ser eliminado juntamente com os resíduos domésticos, segundo a Directiva REEE (2002/96/CE) e a legislação nacional. Este produto deverá

ser levado para um centro de recolha licenciado para a reciclagem de resíduos de equipamentos eléctricos e electrónicos (EEE). O tratamento incorrecto deste tipo de resíduos pode ter um eventual impacto negativo no ambiente e na saúde humana devido a substâncias potencialmente perigosas que estão geralmente associadas aos EEE. Ao mesmo tempo, a sua colaboração para a eliminação correcta deste produto irá contribuir para a utilização eficiente dos recursos naturais. Para mais informação acerca dos locais onde poderá deixar o seu equipamento usado para reciclagem, é favor contactar os serviços municipais locais, a entidade de gestão de resíduos ou os serviços de recolha de resíduos domésticos.

LEGAL RENUNCIANTE

ESPECIFICAÇÕES TÉCNICAS E APARÊNCIA ESTÃO SUJEITAS A MUDANÇAS SEM AVISO PRÉVIO E NÃO HÁ GARANTIA DE PRECISÃO. BEHRINGER, KLARK TEKNIK, MIDAS, BUGERA, E TURBOSOUND FAZEM PARTE DO MUSIC GROUP (MUSIC-GROUP.COM). TODAS AS MARCAS REGISTRADAS SÃO PROPRIEDADE DOS SEUS RESPECTIVOS PROPRIETÁRIOS. MUSIC GROUP NÃO SE RESPONSABILIZA POR QUALQUER PERDA QUE POSSA TER SIDO SOFRIDA POR QUALQUER PESSOA QUE ACREDITA TANTO COMPLETA QUANTO PARCIALMENTE EM QUALQUER DESCRIÇÃO, FOTO OU AFIRMAÇÃO AQUI CONTIDA. CORES E ESPECIFICAÇÕES PODEM VARIAR UM POUCO DO PRODUTO. OS PRODUTOS DA MUSIC GROUP SÃO VENDIDOS ATRAVÉS DE DISTRIBUIDORES AUTORIZADOS APENAS. DISTRIBUIDORES E REVENDEDORES NÃO SÃO AGENTES DA MUSIC GROUP E NÃO TÊM AUTORIDADE ALGUMA PARA OBRIGAR A MUSIC GROUP A QUALQUER TAREFA OU REPRESENTAÇÃO EXPRESSA OU IMPLÍCITA. ESTE MANUAL TEM DIREITOS AUTORAIS. PARTE ALGUMA DESTA MANUAL PODE SER REPRODUZIDA OU TRANSMITIDA DE QUALQUER FORMA OU MEIO, ELETRÔNICO OU MECÂNICO, INCLUINDO FOTOCÓPIA E GRAVAÇÃO DE QUALQUER TIPO, PARA QUALQUER INTENÇÃO, SEM A PERMISSÃO ESCRITA EXPRESSA DE MUSIC GROUP IP LTD.

TODOS DIREITOS RESERVADOS.

© 2013 MUSIC Group IP Ltd.

Trident Chambers, Wickhams Cay, P.O. Box 146, Road Town, Tortola, Ilhas Virgens Britânicas

GARANTIA LIMITADA

Para obter os termos de garantia aplicáveis e condições e informações adicionais a respeito da garantia limitada do MUSIC group, favor verificar detalhes na íntegra através do website www.music-group.com/warranty.

EUROPORT EPA150 Set-up

EN Step 1: Set-up

ES Paso 1: Conexión

FR Etape 1 : Mise en œuvre

DE Schritt 1: Einrichtung

PT Passo 1: Ativação

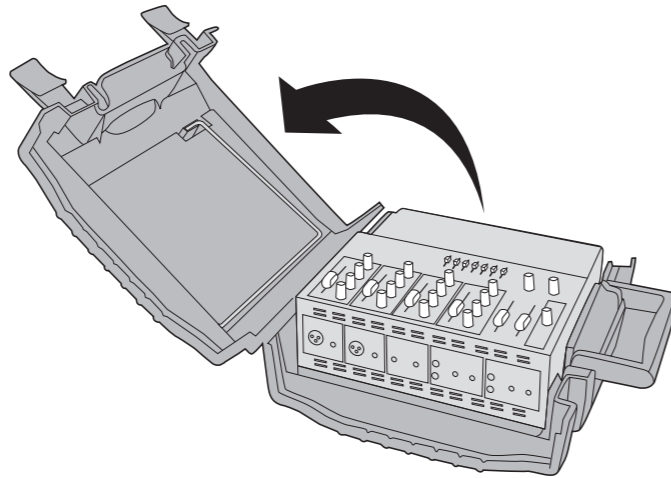

1 EN Open the case and prop the lid open using the built-in brace.

ES Abra el maletín y deje la tapa abierta usando la abrazadera incluida.

FR Ouvrez le boîtier et utilisez le renfort pour maintenir le couvercle ouvert.

DE Öffnen Sie den Koffer und klappen Sie den Deckel mit Hilfe des integrierten Stützbügels auf.

PT Abra a caixa retirando a placa utilizando a ferramenta embutida.

2 EN Remove the speakers by lifting them out of their grooves. Place them to either side of the stage, facing the audience.

If possible, elevate them at or above audience head level.

ES Extraiga los altavoces sacándolos de sus receptáculos. Colóquelos a cada lado del escenario, enfocados hacia el público. Si es posible, elévelos por encima del nivel de la cabezas del público.

FR Retirez les enceintes en les extrayant de leurs rainures. Placez-les sur les côtés de la scène, face au public. Si possible, placez-les en hauteur, au niveau des oreilles du public.

DE Jetzt können Sie die Boxen aus der Schiene heben und herausnehmen. Stellen Sie sie auf beiden Seiten der Bühne auf und richten Sie sie auf das Publikum. Heben Sie sie möglichst auf oder über Kopfhöhe des Publikums an.

PT Remova os alto-falantes através os suportes. Coloque os alto-falantes com a parte frontal de frente com a audiência. Se possível, levantem-os até o nível da cabeça dos espectadores.

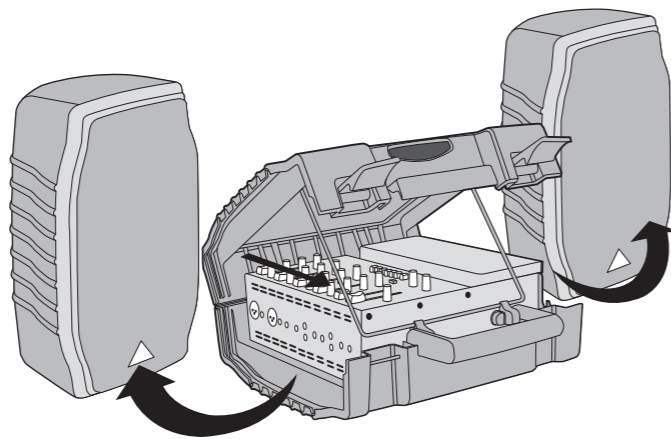

3 EN Remove the contents of the accessory pouch, including: speaker cables, microphone, microphone clip and cable, power cable and 1/8" mini-plug-to-stereo RCA adapter.

ES Extraiga el contenido de la bolsa de accesorios, formado por: cables de altavoz, micrófono, pinza y cable de micro, cable de alimentación y adaptador de conector mini de 3,5 mm a RCA stereo.

FR Retirez le contenu du sac d'accessoires : les câbles d'enceintes, le micro, le câble et la pince du micro, le cordon secteur et l'adaptateur stéréo mini-Jack vers RCA.

DE Nehmen Sie den Inhalt der Zubehörtasche heraus: Boxenkabel, Mikrofon, Mikrofonclip und -kabel, Netzkabel und den 3,2 mm Miniklinken-auf-Stereocinch Adapter.

PT Remova o conteúdo da bolsa contendo os acessórios, incluindo: cabos de alto-falante, microfone, suporte de microfone e cabo, cabo de força e um adaptador RCA com plugue estéreo de 1/8".

EN Recommended speaker placement, left and right

ES Colocación recomendada para los altavoces, izquierda y derecha

FR Positionnement recommandé gauche/droite des enceintes

DE Empfohlene Boxenaufstellung, links und rechts

PT Colocação recomendada de alto-falantes, esquerdo e direito

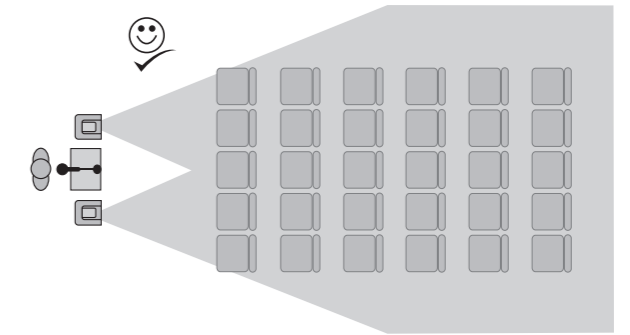

EN Recommended speaker placement, left and right (angled)

ES Colocación recomendada para los altavoces, izquierda y derecha (inclinados)

FR Positionnement recommandé gauche/droite des enceintes (avec un angle de diffusion)

DE Empfohlene Boxenaufstellung, links und rechts (abgewinkelt)

PT Colocação recomendada de alto-falantes, esquerdo e direito (com angulo)

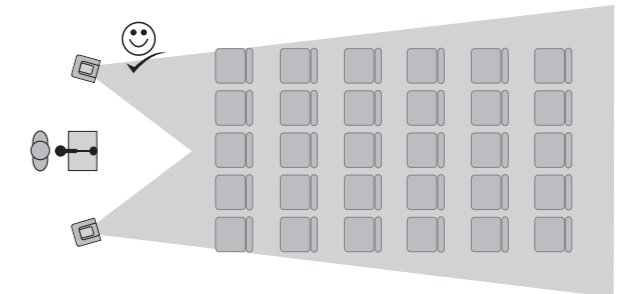

EN Speaker placement, not recommended

ES Colocación NO recomendada para los altavoces

FR Positionnement des enceintes à éviter

DE Boxenaufstellung, nicht empfohlen

PT Colocação de alto-falante, não recomendado

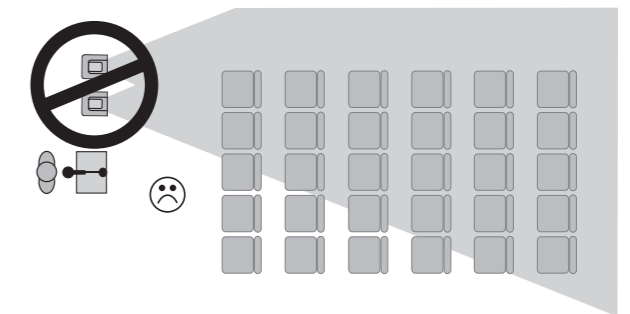

EN Recommended speaker height

ES Altura recomendada para los altavoces

FR Placement en hauteur recommandé des enceintes

DE Empfohlene Boxenhöhe Zalecana wysokość głośnika

PT Altura de alto-falante recomendada

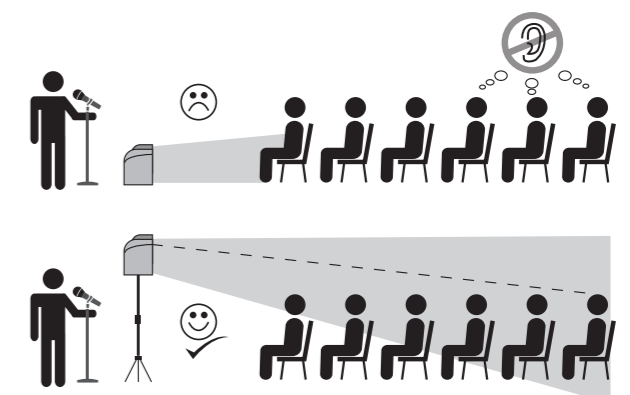

EUROPORT EPA150 Hook-up

EN Step 2: Hook-Up

ES Paso 2: Conexión

FR Etape 2 : Connexions

DE Schritt 2: Verkabelung

PT Passo 2: Conexões

1 EN Make sure the POWER SWITCH is OFF and the STEREO MASTER FADERS are all the way down.

ES Asegúrese de que el interruptor POWER esté en OFF y que los FADERS MASTER STEREO estén al mínimo.

FR Placez l'interrupteur POWER sur OFF et les Faders de sortie MAIN LEVEL CONTROL au minimum.

DE Der POWER-SCHALTER muss auf OFF/AUS stehen und die STEREO MASTER FADER müssen ganz nach unten geschoben sein.

PT Certifique-se de que o POWER SWITCH está OFF e que os STEREO MASTER FADERS estejam totalmente para baixo.

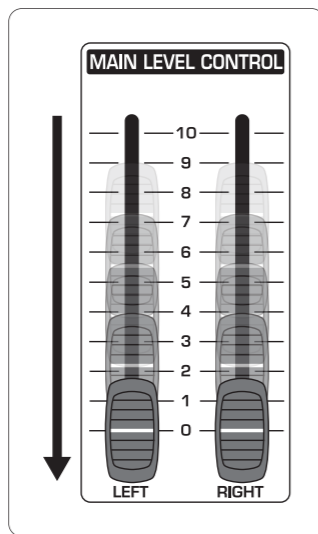

2 EN Plug a speaker cable from the LEFT SPEAKER OUTPUT into the left speaker, and from the RIGHT SPEAKER OUTPUT into the right speaker. NOTE: Use only the included speaker cables or similar to connect speakers. Do not use instrument cables. Do not connect any other speakers to this system.

ES Conecte un cable de altavoz desde la toma LEFT SPEAKER OUTPUT al altavoz izquierdo y otro desde la salida RIGHT SPEAKER OUTPUT al altavoz derecho. NOTA: Use solo los cables de altavoz incluidos u otros de idénticas características para la conexión de los altavoces. No utilice cables de instrumento. No conecte ningún otro tipo de altavoces a este sistema.

FR Reliez un câble d'enceinte entre la sortie SPEAKER OUTPUT L et l'enceinte gauche, et un câble d'enceinte entre la sortie SPEAKER OUTPUT R et l'enceinte droite. REMARQUE : utilisez uniquement les câbles d'enceintes fournis ou d'autres similaires. N'utilisez jamais de câbles instruments. Ne connectez aucune autre enceinte à cette sonorisation.

DE Verbinden Sie SPEAKER OUTPUT L über ein Boxenkabel mit der linken Box und SPEAKER OUTPUT R über ein weiteres Boxenkabel mit der rechten Box. ANMERKUNG: Schließen Sie die Boxen nur über die mitgelieferten Kabel oder gleichwertige Kabel an. Benutzen Sie keine Instrumentenkabel. Schließen Sie keine anderen Boxen an dieses System an.

PT Conecte um cabo de alto-falante do LEFT SPEAKER OUTPUT no alto-falante esquerdo, e do RIGHT SPEAKER OUTPUT no alto-falante direito. NOTA: Use apenas os cabos de alto-falante inclusos ou semelhantes para contactar os mesmos. Não use cabos para instrumentos. Não conecte qualquer outro alto-falante a este sistema.

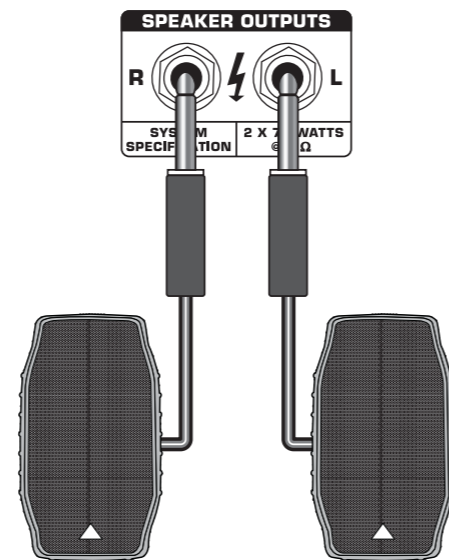

3 EN If using the EPA150 for speech or singing, plug the included mic into CHANNEL 1 or 2. The male end of the mic cable (3 pins) plugs into the mic input, and the female end plugs into the bottom of the microphone.

ES Si está usando el EPA150 para voz hablada o cantada, conecte el micrófono incluido al CANAL 1 ó 2. El extremo macho del cable (3 puntas) debe ser conectado a la entrada de micro y el hembra a la parte inferior del micrófono.

FR Si vous utilisez l'EPA150 pour les discours ou le chant, connectez le micro fourni aux entrées CHANNEL 1 ou 2. La fiche mâle du cordon micro (3 broches) se relie à l'entrée micro, et la fiche femelle se connecte au micro lui-même.

DE Wenn Sie das EPA150 für Sprache oder Gesang verwenden, schließen Sie das mitgelieferte Mikrophon an KANAL 1 oder 2 an. Der Stecker des Mikrophonkabels (3 Pole) wird an den Mikrofoneingang und die Buchse des Kabels an die Unterseite des Mikrofons angeschlossen.

PT Se estiver usando o EPA150 para discurso ou canto, conecte o microfone incluso no CHANNEL 1 ou 2. O fim do cabo macho do microfone (3 pins) conecta na entrada do microfone, e o fim fêmea conecta na parte inferior do microfone. При использовании системы EPA150 для речи или пения, подключите поставляемый микрофон к КАНАЛУ 1 или 2.

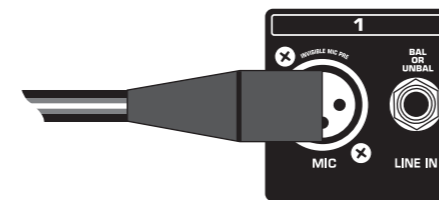

4 EN An acoustic/electric guitar may be plugged into the CHANNEL 3 MIC/INST input, or a keyboard can be plugged into any LINE IN input. NOTE: Do not plug multiple sources into one channel.

ES Puede conectar una guitarra acústica/eléctrica a la entrada MIC/INST del CANAL 3, o un teclado a cualquier entrada LINE IN. NOTA: No conecte varias fuentes a un mismo canal.

FR Vous pouvez connecter une guitare acoustique/électrique à l'entrée du CANAL 3 MIC/INST, et vous pouvez connecter un clavier dans les entrées LINE IN. REMARQUE : Veillez à ne connecter qu'une source à la fois par voie.

DE Sie können eine akustische/elektrische Gitarre an den MIC/INST-Eingang von KANAL 3 oder ein Keyboard an einen beliebigen LINE IN-Eingang anschließen. HINWEIS: Schließen Sie nicht mehrere Signalquellen an einen Kanal an.

PT Uma guitarra acústica/elétrica pode ser conectada na entrada CHANNEL 3 MIC/INST, ou um teclado pode ser conectado em qualquer entrada LINE IN. NOTA: Não conecte fontes múltiplas em um mesmo canal.

5 EN If playing a CD, tape, MP3 player, or other audio source, plug the device into CHANNEL 4/5 using the stereo RCA inputs. A 1/8" mini-plug-to-stereo RCA adapter is included.

ES Si quiere usar un reproductor de CD, cinta, MP3, u otra fuente audio, conecte dicho dispositivo al CANAL 4/5 usando las entradas RCA stereo. Con esta unidad se incluye un adaptador de conector mini 3,5 mm a RCA stereo.

FR Si vous utilisez un lecteur de CD, de cassette, de MP3, ou toute autre source audio, connectez-la aux CANAUX 4/5 par les embases stéréo en RCA. Nous vous fournissons un adaptateur mini-Jack/RCA.

DE CD/MP3 Player, Cassettendecks oder andere Audioquellen schließen Sie an die Stereo Cinch-Eingänge von KANAL 4/5 an. Ein 3,2 mm Miniklinken-auf-Stereocinch Adapter ist im Lieferumfang enthalten.

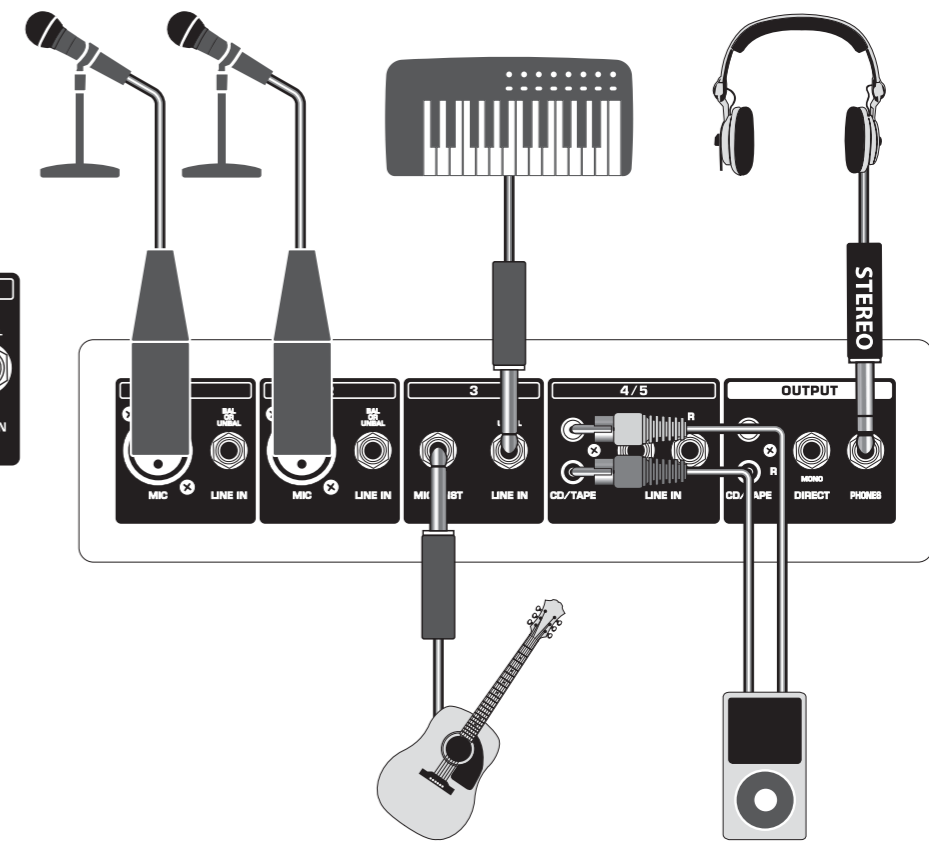

PT Se estiver tocando um CD, fita, MP3, ou outra fonte de áudio, conecte o dispositivo no canal CHANNEL 4/5 usando as entradas estéreas RCA. Um adaptador RCA de 1/8" mini-plug-to-stereo está incluso.

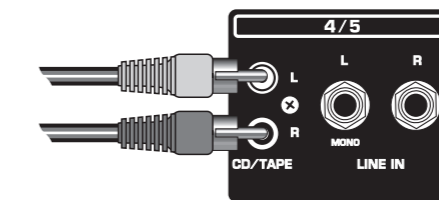

6 EN Raise the STEREO MASTER FADERS up about half-way to start.

ES Para empezar, suba los FADERS MASTER STEREO sobre la mitad de su recorrido.

FR Réglez les Faders de sorties STEREO en position intermédiaire pour commencer.

DE Schieben Sie die STEREO MASTER FADER zu Beginn halb nach oben.

PT Aumente os STEREO MASTER FADERS até a metade como início.

7 EN Raise the individual channel fader(s) for your mic, instrument, and/or CD player to desired level. Point the mic away from the speakers as much as possible to avoid feedback.

ES Suba los faders de canal individuales de su micro, instrumento y/o reproductor al nivel que quiera. Siempre que le sea posible, coloque el micro de forma que no apunte hacia los altavoces para evitar la realimentación.

FR Montez progressivement le niveau des voies individuelles (micro, instrument, et/ou lecteur de CD ou autre) jusqu'à obtenir le niveau souhaité. Veillez à ne jamais pointer le micro vers les enceintes pour éviter tout Larsen.

DE Schieben Sie die einzelnen Kanalfader für Ihr Mikrophon, Instrument und/oder Ihren CD-Player auf den gewünschten Pegel hoch. Richten Sie das Mikrophon nicht auf die Boxen, sondern möglichst exakt in die andere Richtung aus, um Feedback zu vermeiden.

PT Aumente o(s) fader(s) individualmente para seu mic, instrumento, e/ou CD player até o nível desejado. Afaste o mic dos alto-falantes o máximo possível para evitar feedback.

EUROPORT EPA150 Hook-up Diagrams

EN Step 3: Hook-Up Diagrams

ES Paso 3: Conexiones Diagrams

FR Etape 3 : Schémas de connexions

DE Schritt 3: Verkabelungsdiagramme

PT Passo 3: Conexões Diagrams

Panel Discussion
Debate
Débats
Bedienfeldbeschreibung
Panel Discussão

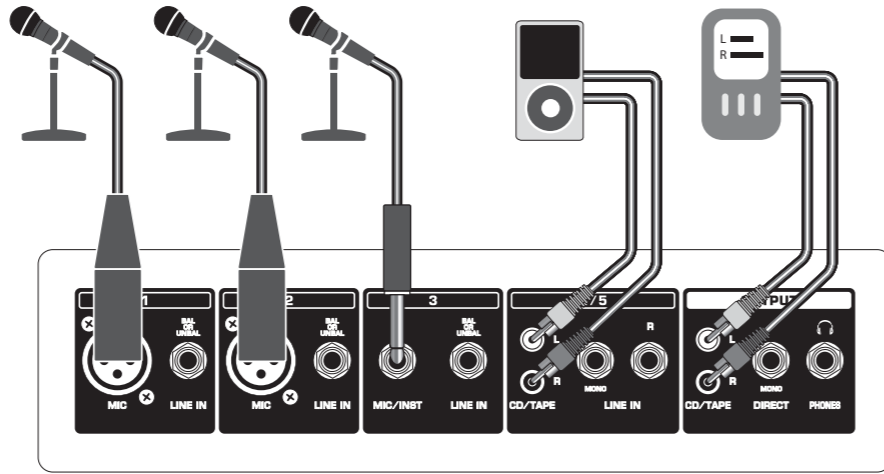

Meeting/Sales Presentation
Mitin/promoción comercial
Réunions/présentations
Konferenz/Verkaufspräsentation
Reunião/Apresentação de vendas

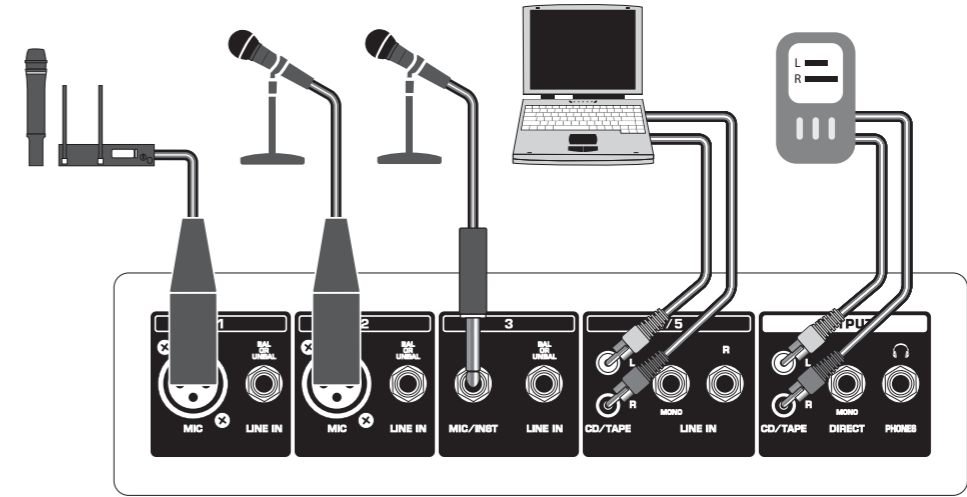

Singer-Songwriter Performance Setup
Configuración para actuación de cantautor
Chanteur/guitariste
Singer-Songwriter Performance Setup
Configuração Cantor-Compositor Performance

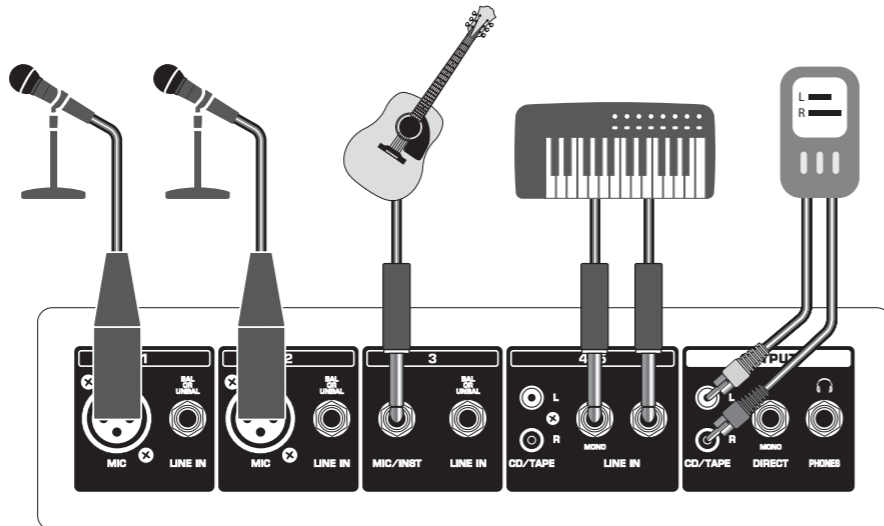

Speaker Connection
Conexión de altavoces
Connexion des enceintes
Boxenanschluss
Conexão de alto-falante

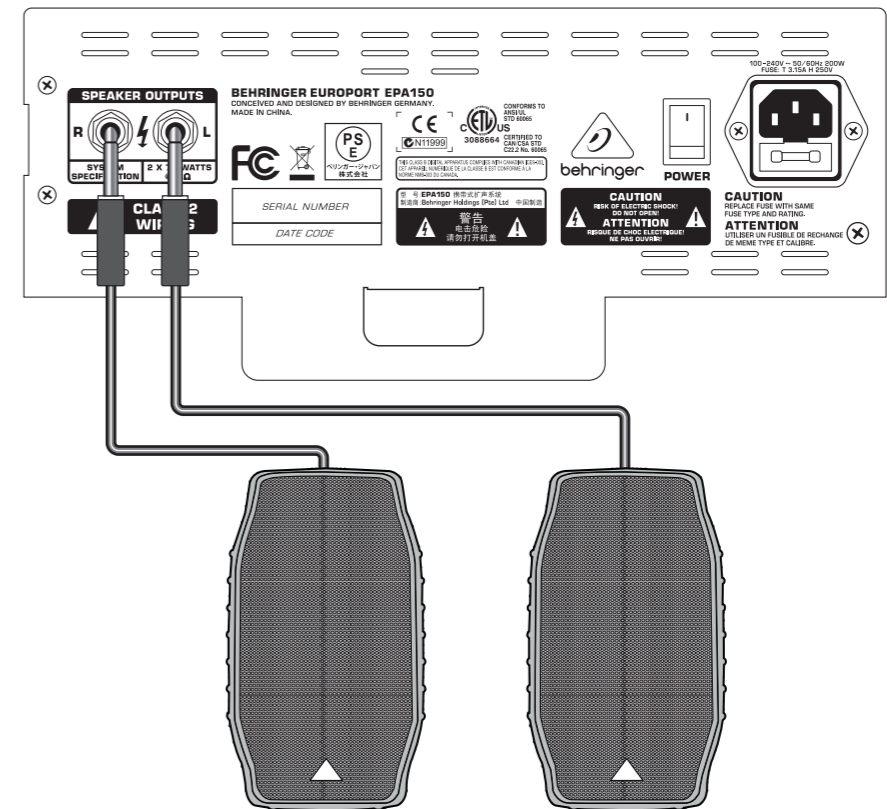

EUROPORT EPA150 Controls

EN Step 4: Controls

ES Paso 4: Controles

FR Etape 4 : Réglages

DE Schritt 4: Regler

PT Passo 4: Controlos

LINE IN Instruments, CD players, sub-mixers, or other line-level sources may be connected to these jacks using cables with ¼" plugs. These jacks accept both balanced and unbalanced signals.

LINE IN Puede conectar a estas tomas instrumentos, reproductores de CD, submezcladores u otras fuentes de nivel de línea, usando cables con conectores de 6,3 mm. Estas entradas acepta tanto señales balanceadas como no balanceadas.

entrée LINE IN Connectez vos instruments, lecteurs de CD, mélangeurs, et toutes sources à niveau ligne à ces entrées avec des câbles en Jacks 6,35 mm. Ces entrées acceptent des signaux symétriques et asymétriques.

MIC-EINGANG An diesen Eingang kann man Dynamik- (handgehaltene) oder Kondensatormikrofone über ein XLR-Kabel anschließen. Diese XLR-Eingänge verfügen über Mikrofonvorverstärker mit Phantomspannung zum Betreiben von Kondensatormikrofonen.

MIC INPUT Microfones dinâmicos (portáteis) ou microfones condensados podem ser conectados nesta entrada usando um cabo XLR. Estas entradas XLR contém preamps com alimentação fantasma para utilizar microfones condensados.

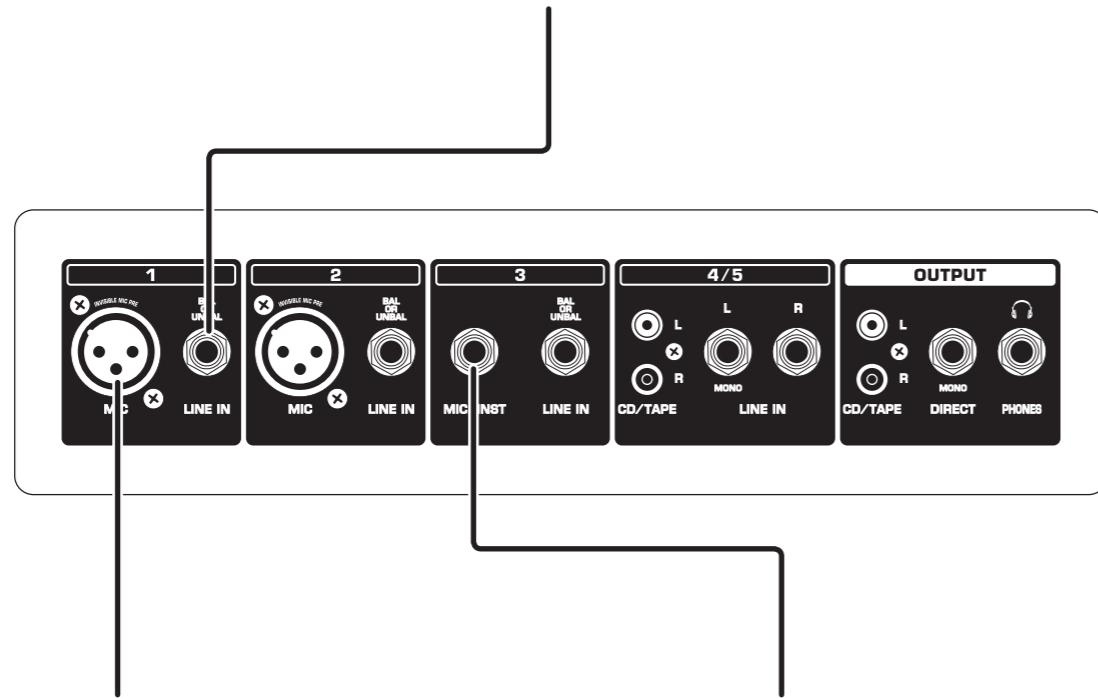

MIC INPUT Dynamic (handheld) or condenser microphones can be plugged into this input using an XLR cable. These XLR inputs contain mic preamps with phantom power to operate condenser microphones.

MIC INPUT Puede conectar a esta entrada un micrófono dinámico (manual) o uno condensador usando un cable XLR. Estas entradas XLR contienen previos de micro con alimentación fantasma para que pueda usar micrófonos condensadores.

entrée MIC Vous pouvez connecter vos micros dynamiques (micros main) ou à condensateur à cette entrée avec un câble XLR. Ces entrées XLR sont équipées de préamplis micro avec alimentation fantôme.

MIC-EINGANG An diesen Eingang kann man Dynamik- (handgehaltene) oder Kondensatormikrofone über ein XLR-Kabel anschließen. Diese XLR-Eingänge verfügen über Mikrofonvorverstärker mit Phantomspannung zum Betreiben von Kondensatormikrofonen.

MIC INPUT Microfones dinâmicos (portáteis) ou microfones condensados podem ser conectados nesta entrada usando um cabo XLR. Estas entradas XLR contém preamps com alimentação fantasma para utilizar microfones condensados.

MIC/INST INPUT Connect a ¼" high impedance ("high Z") cable, such as from a guitar or high-Z microphone, into this input.

MIC/INST Conecte a esta entrada un cable con conector de 6,3 mm y alta impedancia ("Z alto"), como el procedente de una guitarra o un micro de Z alta.

entrée MIC/INST Connectez à cette entrée un câble en Jacks 6,35 mm à haute impédance comme un cordon guitare ou le câble d'un micro haute impédance.

LINE IN An diese Buchsen kann man Instrumente, CD-Player, Submischer oder andere Line-Pegel-Quellen über 6,3 mm Klinckenabel anschließen. Die Buchsen akzeptieren symmetrische und asymmetrische Signale.

LINE IN Instrumentos, CD players, sub-mixers, or outros fontes de linha de nível podem ser conectadas a estas tomadas usando cabos com plugues de ¼". Essas tomadas aceitam tanto sinais balanceados quanto desbalanceados.

STEREO LINE IN (Channel 4/5 only)

Plug stereo RCA cables into these jacks to connect a CD player, tape deck, mp3 player, or other sound source.

STEREO LINE IN (solo canal 4/5)

Conecte cables RCA stereo a estas tomas cuando use un reproductor de CD, cassette, MP3 u otra fuente de sonido.

entrée STÉRÉO LINE IN (voies 4/5 uniquement)

Reliez des câbles Jacks à ces entrées pour connecter un clavier, une boîte à rythmes, lecteur de CD, de cassette, de mp3, ou toute autre source sonore à niveau ligne.

STEREO LINE IN (nur Kanal 4/5)

An diese Buchsen können Sie CD/MP3-Player, Cassettedecks oder andere Klangquellen über Stereo-Cinchkabel anschließen.

STEREO LINE IN (canal 4/5 somente)

Conecte cabos RCA estéreos nestas tomadas para conectar um CD player, toca-fita, mp3 player, ou outra fonte de som.

CD/TAPE OUTPUT Send a line-level stereo signal out to a tape deck, digital recorder, or other recording device.

CD/TAPE OUTPUT Da salida a una señal stereo de nivel de línea hacia una pletina, grabadora digital u otro dispositivo de grabación.

SORTIES CD/TAPE Connectez ce signal stéréo à niveau ligne vers un enregistreur analogique ou numérique.

CD/TAPE OUTPUT Leit ein Stereosignal mit Line-Pegel zu einem Cassettedeck, Digitalrecorder oder anderem Aufnahmegerät.

CD/TAPE OUTPUT Envie um sinal estéreo de linha de nível para um toca-fita, gravador digital, ou outro dispositivo de gravação.

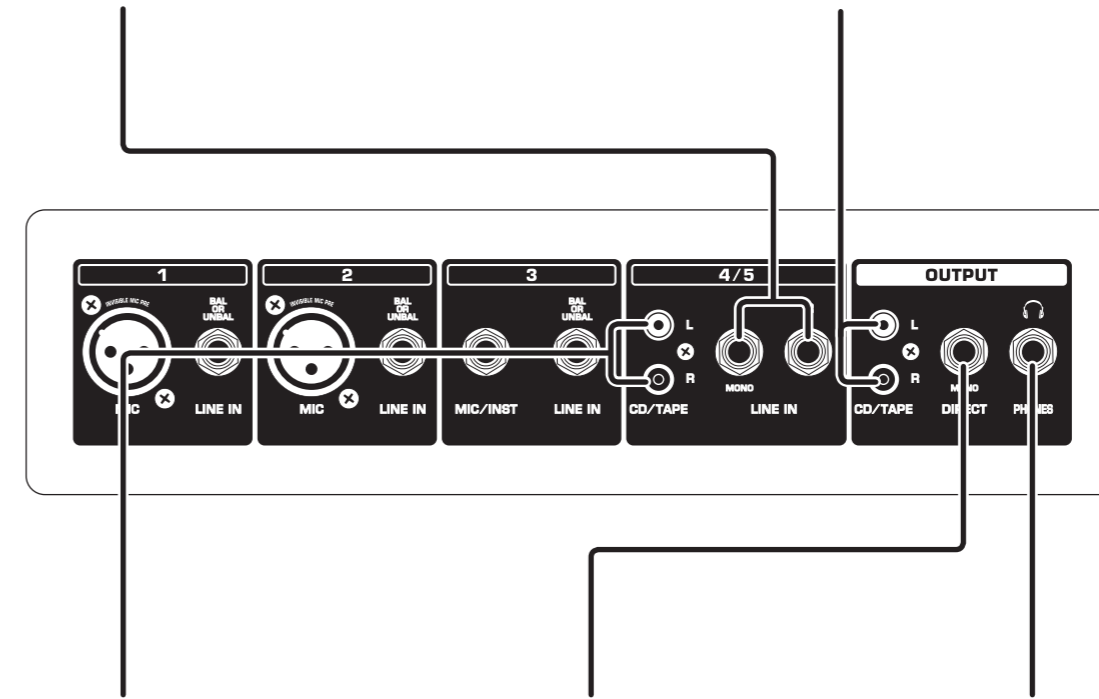

CD/TAPE INPUT Plug stereo RCA cables into these jacks to connect a CD player, tape deck, mp3 player, or other sound source.

CD/TAPE INPUT Conecte cables RCA stereo a estas tomas cuando use un reproductor de CD, cassette, MP3 u otra fuente de sonido.

entrée CD/TAPE Reliez des câbles RCA stéréo à ces entrées pour connecter un lecteur de CD, de cassette, de mp3, ou toute autre source sonore.

CD/TAPE INPUT An diese Buchsen können Sie CD/MP3-Player, Cassettedecks oder andere Klangquellen über Stereo-Cinchkabel anschließen.

CD/TAPE INPUT Conecte cabos estéreos RCA nessas tomadas para conectar um CD player, toca-fita, mp3 player, ou outra fonte de som.

DIRECT Send a line-level mono signal out to a tape deck, digital recorder, or other recording device.

DIRECT Da salida a una señal mono de nivel de línea hacia una pletina, grabadora digital u otro dispositivo de grabación.

SORTIE DIRECT Connectez ce signal mono à niveau ligne vers un enregistreur analogique ou numérique.

DIRECT Leit ein Monosignal mit Line-Pegel zu einem Cassettedeck, Digitalrecorder oder anderem Aufnahmegerät.

DIRECT Envie um sinal mono de linha de nível para um toca-fita, gravador digital, ou outro dispositivo de gravação.

PHONES Connect headphones using a ¼" TRS stereo plug. Some headphones may require an adapter.

PHONES Conecte aquí unos auriculares que dispongan de una clavija TRS de 6,3 mm stereo. Algunos auriculares puede que requieran el uso de un adaptador.

SORTIE PHONES Connectez un casque stéréo à cette sortie à l'aide d'une fiche Jack stéréo 6,35 mm. Certains casques peuvent nécessiter l'utilisation d'un adaptateur.

PHONES Zum Anschluss von Kopfhörern über einen 6,3 mm TRS Stereostecker. Für manche Kopfhörer wird ein Adapter benötigt.

PHONES Conecte fones de ouvido usando um plugue estéreo TRS de ¼". Alguns fones de ouvidos podem requerer um adaptador.

EUROPORT EPA150 Controls

EN Step 4: Controls

ES Paso 4: Controles

FR Etape 4 : Réglages

DE Schritt 4: Regler

PT Passo 4: Controles

SPEAKER OUTPUTS Plug the included speakers into these left and right jacks using speaker cables with ¼" plugs. DO NOT USE INSTRUMENT CABLES AND ONLY USE THE INCLUDED SPEAKERS.

SPEAKER OUTPUTS Conecte los altavoces incluidos a estas tomas izquierda y derecha por medio de cables de altavoz con conector de 6,3 mm. NO UTILICE CABLES DE INSTRUMENTOS PARA ESTA TOMA Y TAMPOCO USE OTROS ALTAVOCES DISTINTOS A LOS INCLUIDOS.

SORTIES SPEAKER OUTPUTS Connectez les enceintes fournies à ces Jacks R (droite) et L (gauche) à l'aide des câbles d'enceintes Jacks fournis. N'UTILISEZ JAMAIS DE CÂBLES INSTRUMENTS ET UTILISEZ UNIQUEMENT LES ENCEINTES FOURNIES.

SPEAKER OUTPUTS Schließen Sie die mitgelieferten 6,3 mm Klinckenkabel an die linke und rechte Buchse an. VERWENDEN SIE KEINE INSTRUMENTENKABEL UND KEINE ANDEREN ALS DIE MITGELIEFERTEN BOXEN.

SPEAKER OUTPUTS Conecte os alto-falantes inclusos nessas tomadas esquerda e direita usando cabos com plugues de ¼". NÃO USE CABOS PARA INSTRUMENTO E APENAS USE OS ALTO-FALANTES INCLUIDOS.

POWER SWITCH Turns the power to the unit on and off.

INTERRUPTOR POWER Le permite encender y apagar la unidad.

INTERRUPTEUR POWER Place l'appareil sous/hors tension.

POWER-SCHALTER Schaltet das Gerät ein und aus.

POWER SWITCH Liga e desliga força da unidade.

POWER SOURCE Plug the included IEC power cable into this jack.

TOMA DE CORRIENTE Introduzca el cable de alimentación IEC incluido en esta entrada.

POWER SOURCE Connectez le cordon secteur IEC fourni à cette embase.

POWER SOURCE Schließen Sie das mitgelieferte IEC-Netzkaabel an diese Buchse an.

POWER SOURCE Plugue o cabo de força IEC incluso nesta tomada.

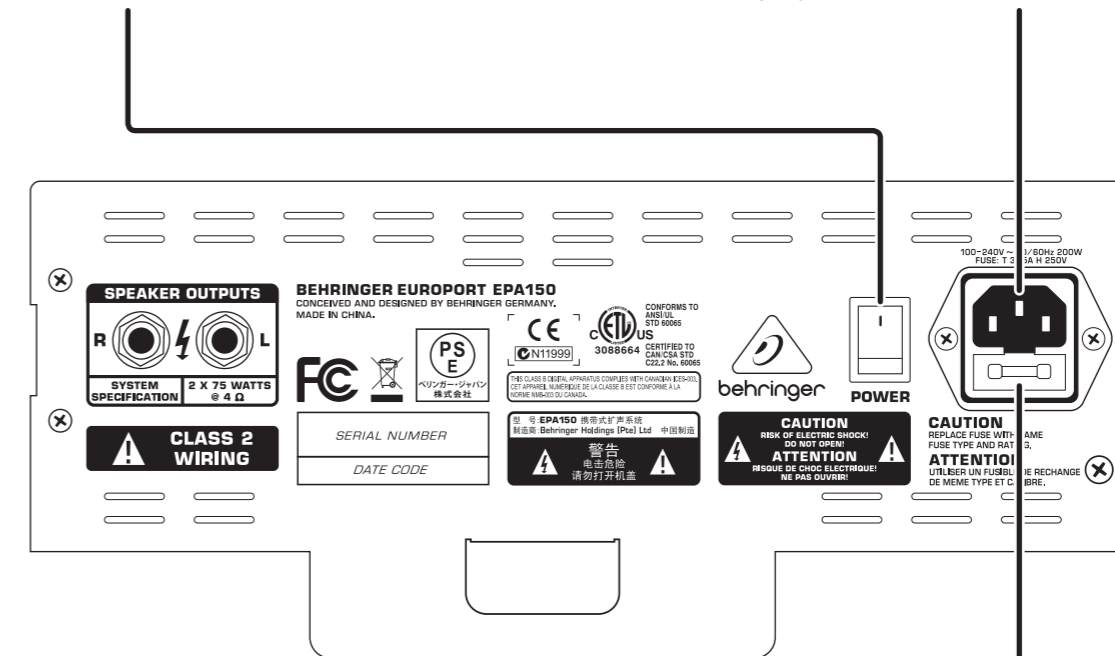

FUSE Replace a blown fuse here.

FUSIBLE Si se quema, sustituya el fusible que está aquí dentro por otro de idénticas características.

FUSIBLE Le fusible est situé dans cet emplacement.

FUSE Hier werden durchgebrannte Sicherungen ersetzt.

FUSE Troque um fusível queimado aqui.

EUROPORT EPA150 Controls

EN Step 4: Controls

ES Paso 4: Controles

FR Etape 4 : Réglages

DE Schritt 4: Regler

PT Passo 4: Controles

EFFECTS Determines how much of each individual channel's signal goes to the DIGITAL EFFECTS PROCESSOR.

EFFECTS Determina qué cantidad de la señal de cada canal individual es enviada al procesador digital de efectos.

EFFECTS Détermine le niveau des effets numériques appliqués à chaque voie.

EFFECTS Bepaalt welk deel van het signaal, afkomstig van elk afzonderlijk kanaal wordt toegevoerd aan de DIGITAL EFFECTS PROCESSOR.

EFEKTY Określa, ile sygnału z każdego pojedynczego kanału przechodzi do CYFROWEGO PROCESORA EFEKTÓW.

GRAPHIC EQ Adjusts specific frequencies in the sound spectrum.

EQ GRAFICO Le permite ajustar frecuencias concretas del espectro sonoro.

ÉGALISEUR Permet de corriger la réponse de sortie.

GRAPHIC EQ Zum Einstellen bestimmter Frequenzen im Klangspektrum.

GRAPHIC EQ Ajuste as frequências específicas no espectrum de som.

CLIP/SIG LEDs Use these LEDs to monitor the signal in the DIGITAL EFFECTS PROCESSOR. The SIG LED lights when a signal routes through the processor; the CLIP LED lights when the signal from the channel strip EFFECTS sends overloads the processor.

LEDs CLIP/SIG Monitorizan la señal del procesador digital de efectos. Cuando una señal sea rutada a través del procesador, se encenderá el indicador SIG; el LED CLIP se iluminará cuando la señal del envío EFFECTS de la

banda de canal sobrecargue el procesador.

LEDs CLIP/SIG Utilisez ces Leds pour contrôler le niveau du signal dans le PROCESSEUR D'EFFETS NUMÉRIQUE. La Led SIG s'allume en présence d'un signal dans le processeur d'effets; la Led CLIP s'allume lorsque le signal envoyé par le départ de voie EFFECTS surcharge le processeur d'effets.

CLIP/SIG LEDs Mit diesen LEDs überwachen Sie das Signal im DIGITALEN

EFFEKTPROZESSOR. Die SIG LED leuchtet, wenn ein Signal den Prozessor durchläuft. Die CLIP LED leuchtet, wenn das Signal des EFFECTS Sends des Kanals den Prozessor überlastet.

CLIP/SIG LEDs Use estes LEDs para monitorar o sinal no DIGITAL EFFECTS PROCESSOR. O SIG LED acende quando um sinal está sendo roteado através do processador; o CLIP LED acende quando o sinal da faixa EFFECTS sobrecarrega o processador.

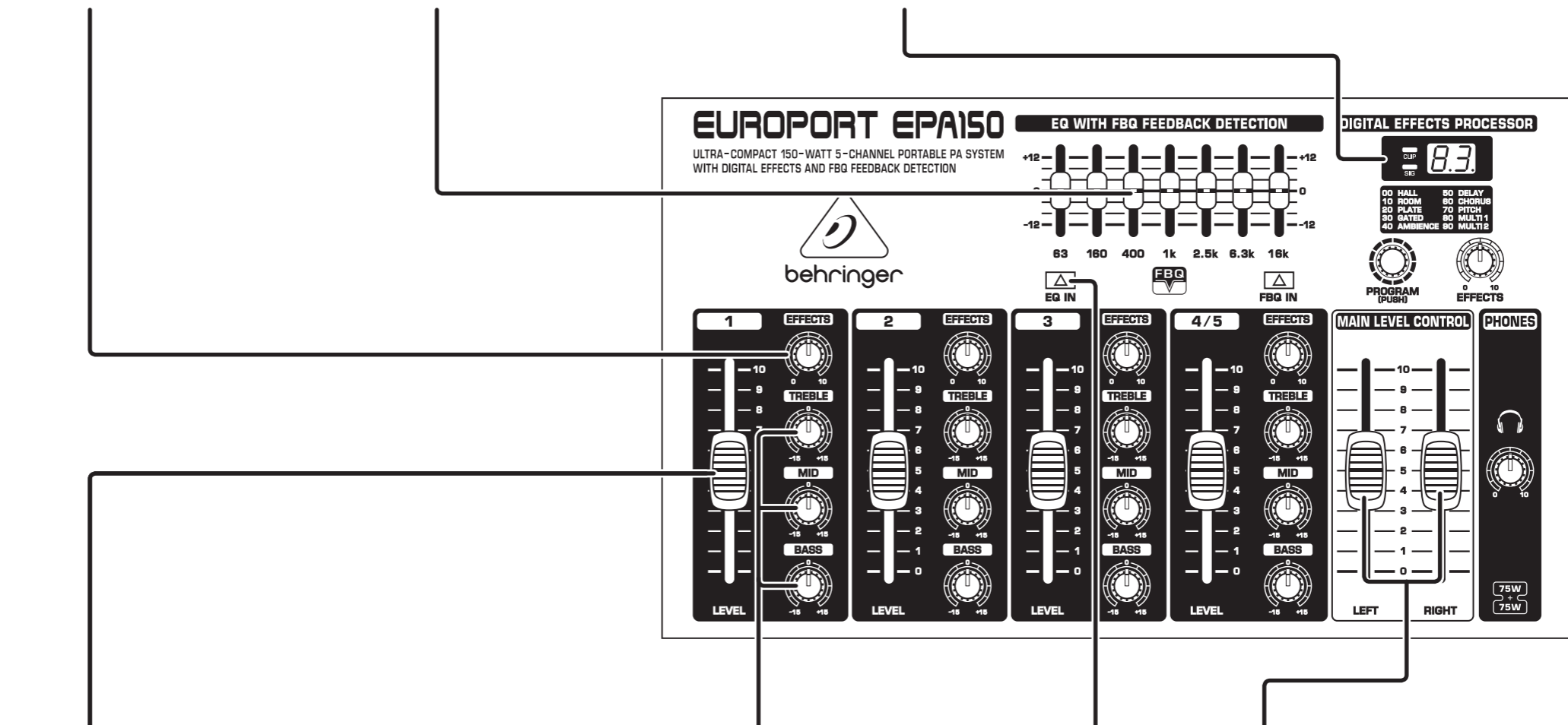

LEVEL This slider determines the volume of the individual channel in the overall mix.

LEVEL Este mando deslizante determina el volumen de cada canal concreto dentro de la mezcla general.

LEVEL Ce Fader détermine le volume du signal de la voie dans le mixage général.

LEVEL Dieser Schieberegler bestimmt die Lautstärke des individuellen Kanals in der Gesamtmischung.

LEVEL Este slider determina o volume do canal individual do mixagem geral.

TONE CONTROLS These knobs boost or cut the low, middle, or high frequencies on individual channels by 15 dB.

CONTROLES DE TONO Estos mandos giratorios realzan o cortan en hasta 15 dB las frecuencias graves, medias o agudas de los canales individuales.

RÉGLAGES DE TIMBRE Atténuent ou accentuent les fréquences basses, médiums et hautes de 15 dB.

KLANGREGLER Diese Regler verstärken oder bedämpfen die Bässe, Mitten oder Höhen eines Kanals um 15 dB.

TONE CONTROLS Estes botões aumentam ou cortam as frequências baixas, médias ou altas nos canais individuais de 15 dB.

EQ IN Activates the GRAPHIC EQ.

EQ IN Activa el ecualizador gráfico.

EQ IN Active l'égaliseur GRAPHIQUE.

EQ IN Aktiviert den GRAFISCHEN EQ.

EQ IN Ativa o GRAPHIC EQ.

STEREO MASTER FADERS Each fader independently controls volume for the left and right stereo outputs.

FADERS MASTER STEREO Cada fader controla de forma individual el volumen para las salidas stereo izquierda y derecha.

MAIN LEVEL Chaque Fader contrôle le niveau des sorties gauche (L) et droite (R).

STEREO MASTER FADERS Jeder Fader steuert unabhängig den Pegel des linken bzw. rechten Stereoausgangs.

STEREO MASTER FADERS Cada fader controla independemente o volume para as saídas esquerda e direita.

EUROPORT EPA150 Controls

EN Step 4: Controls

ES Paso 4: Controles

FR Etape 4 : Réglages

DE Schritt 4: Regler

PT Passo 4: Controles

PROGRAM Rotate this knob to scroll through effects patches, and push to select a patch.

PROGRAM Gire este mando para ir avanzando a través de los programas de efectos y púselo para seleccionar uno de ellos.

PROGRAM Tournez ce bouton pour faire défiler les programmes d'effets, et appuyez pour le sélectionner.

PROGRAM Durch Drehen dieses Reglers scrollen Sie durch die Effektprogramme, durch Drücken des Reglers wählen Sie ein Effektprogramm aus.

PROGRAM Gire este botão para folhar os efeitos diferentes, e aperte para seleccionar um programa.

DIGITAL EFFECTS

PROCESSOR Adds a selected sound effect to any channels which have their EFFECTS knob turned up. Effects include reverb, chorus, flanger, and delay.

PROCESADOR DIGITAL DE EFECTOS Añade el efecto seleccionado a los canales que tengan su correspondiente mando EFFECTS subido. Estos efectos incluyen reverb, chorus, flanger y retardo.

PROCESSEUR D'EFFETS NUMÉRIQUE Ajoute le son de l'effet sélectionné aux voies, selon la position du bouton EFFECTS de chaque voie. Effets disponibles : réverbération, Chorus, Flanger et délai.

PROCESOR EFEKTÓW CYFROWYCH Dodaje wybrany efekt dźwiękowy do kanału, dla którego gałka EFEKTÓW została podkręcona. Efekty obejmują pogłos, chór, flanger i opóźnienie.

DIGITAL EFFECTS

PROCESSOR Adiciona un efecto de som seleccionado para cualquier canal que esteja com o seu botão de efeitos para cima. Efeitos incluem reverberação, chorus, flanger, e atraso.

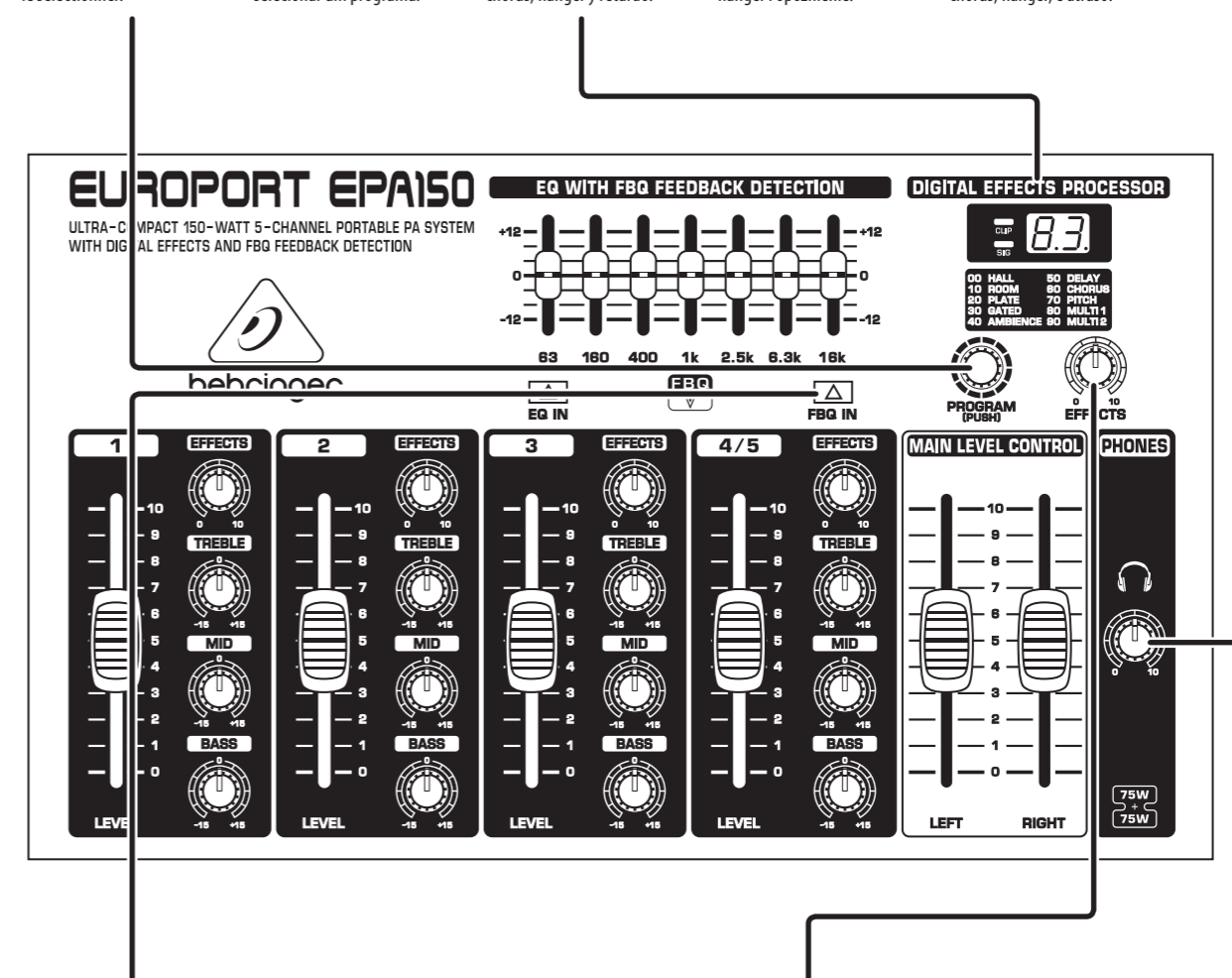

FBQ IN Activates the feedback detection system, which finds feedback frequencies and lights the matching GRAPHIC EQ sliders. The EQ IN button must also be activated for this feature to work.

FBQ IN Activa el sistema de detección de realimentación, que localiza las frecuencias de realimentación y que hace que se iluminen los mandos correspondientes del EQ gráfico. Debe estar activado el botón EQ IN para que esta función sea operativa.

FBQ IN Active le système de détection du Larsen, qui trouve les fréquences du Larsen et indique les curseurs de fréquence à utiliser sur l'égaliseur GRAPHIQUE. Utilisez la touche EQ IN pour activer ou désactiver cette fonction.

FBQ IN Aktiviert das Feedback-Erkennungssystem, das Feedback-Frequenzen findet und die passenden GRAPHIC EQ-Schieberegler leuchten lässt. Damit diese Funktion in Betrieb ist, muss die EQ IN-Taste aktiviert sein.

FBQ IN Ativa o sistema detector de feedback, que encontra frequências de feedback e acende os sliders equivalentes do GRAPHIC EQ. O botão EQ IN deve também ser ativado para esta função funcionar.

EFFECTS Controls the amount of effects returned to the main mix from the DIGITAL EFFECTS PROCESSOR.

EFFECTS Controla la cantidad de retorno de efectos enviado a la mezcla principal desde el procesador digital de efectos.

EFFECTS Détermine le niveau des effets numériques dans le mixage de sortie.

EFFECTS Steuert den Effektanteil, der vom DIGITALEN EFFEKTPROZESSOR zur Hauptmischung zurückgeführt wird.

EFFECTS Controla a quantidade de efeitos que retorna da mixagem principal do DIGITAL EFFECTS PROCESSOR.

PHONES Controls the volume level of the PHONES out jack.

AURICULARES Controla el volumen de la salida de auriculares.

NIVEAU CASQUE Détermine le niveau de la sortie casque PHONES.

PHONES Steuert den Pegel der PHONES-Ausgangsbuchse.

PHONES Controla o nível de volume da tomada PHONES.

EN

ES

FR

DE

PT

EN Specifications

Mixer Section	
Inputs	XLR, ¼" balanced, ¼" unbalanced, RCA
Outputs	RCA, ¼" unbalanced mono, ¼" TRS stereo
Amplifier	
Output power	75 W per stereo channel @ 4 Ω
Frequency response	40 Hz to 25 kHz
Distortion	<0.8% THD rated output
Signal-to-noise ratio	85 dB
Outputs	¼" speaker outputs L/R
Speakers	
Woofers	4" / 112 mm
Tweeter	1" / 25 mm
Power Supply	
Voltage (Fuses)	
USA / Canada	120 V, 60 Hz (T 3.15 A H 250 V)
UK / Australia	240 V~, 50 Hz (T 3.15 A H 250 V)
Europe	230 V~, 50 Hz (T 3.15 A H 250 V)
Japan	100 V~, 50-60 Hz (T 3.15 A H 250 V)
Power consumption	max. 200 Watts
Mains connection	Standard IEC receptacle
Dimensions/Weight	
Dimensions (H x W x D)	13.3 x 24.1 x 7.3" / 339 x 613 x 186 mm
Weight	26.4 lbs / 12 kg

Especificaciones técnicas

Sección de Mesa de Mezclas	
Entradas	XLR, 6,3 mm balanceado, 6,3 mm no balanceado, RCA
Salidas	RCA, 6,3 mm mono no balanceado, TRS de 6,3 mm stereo
Amplificador	
Potencia de salida	75 W por cada canal stereo @ 4 Ω
Respuesta de frecuencia	40 Hz a 25 kHz
Distorsión	<0,8% THD salida clasificada
Relación señal-ruido	85 dB
Salidas	Salidas de altavoz I/D de 6,3 mm
Altavoces	
Woofers	4 pulgadas / 112 mm
Tweeter	1 pulgada / 25 mm
Alimentación	
Voltaje (Fusibles)	
EE.UU. / Canadá	120 V, 60 Hz (T 3,15 A H 250 V)
Reino Unido / Australia	240 V~, 50 Hz (T 3,15 A H 250 V)
Europa	230 V~, 50 Hz (T 3,15 A H 250 V)
Japón	100 V~, 50-60 Hz (T 3,15 A H 250 V)
Consumo	Máx. 200 vatios
Toma de corriente	Enchufe IEC standard
Dimensiones/Peso	
Dimensiones (A x L x P)	13,3 x 24,1 x 7,3 pulgadas / 339 x 613 x 186 mm
Peso	26,4 libras / 12 kg

Caractéristiques techniques

Section de Mixage	
Entrées	XLR, Jack 6,35 mm symétrique, asymétrique, RCA
Sorties	RCA, Jack 6,35 mm asymétrique mono, Jack 6,35 mm stéréo
Amplificateur	
Puissance de sortie	75 W par voie dans 4 Ω
Réponse en fréquence	40 Hz à 25 kHz
Distorsion	DHT < 0,8% à rendement évalué
Rapport signal/bruit	85 dB
Sorties	Jacks 6,35 mm monos pour les sorties L/R
Enceintes	
Woofers	112 mm
Tweeter	25 mm
Alimentation	
Tension (fusibles)	
USA / Canada	120 V, 60 Hz (T 3,15 A H 250 V)
UK / Australie	240 V~, 50 Hz (T 3,15 A H 250 V)
Europe	230 V~, 50 Hz (T 3,15 A H 250 V)
Japan	100 V~, 50-60 Hz (T 3,15 A H 250 V)
Consommation électrique	200 Watts max.
Raccordement au secteur	Embase IEC standard
Dimensions/Poids	
Dimensions (h x l x p)	13,3 x 24,1 x 7,3" / 339 x 613 x 186 mm
Poids	26,4 lbs / 12 kg

Technische Daten

Mixer Section	
Inputs	XLR, ¼" balanced, ¼" unbalanced, RCA
Outputs	RCA, ¼" unbalanced mono, ¼" TRS stereo
Amplifier	
Output power	75 W per stereo channel @ 4 Ω
Frequency response	40 Hz to 25 kHz
Distortion	<0,8% THD rated output
Signal-to-noise ratio	85 dB
Outputs	¼" speaker outputs L/R
Speakers	
Woofers	4" / 112 mm
Tweeter	1" / 25 mm
Power Supply	
Voltage (Fuses)	
USA / Canada	120 V, 60 Hz (T 3,15 A H 250 V)
UK / Australia	240 V~, 50 Hz (T 3,15 A H 250 V)
Europe	230 V~, 50 Hz (T 3,15 A H 250 V)
Japan	100 V~, 50-60 Hz (T 3,15 A H 250 V)
Power consumption	max. 200 Watts
Mains connection	Standard IEC receptacle
Dimensions/Weight	
Dimensions (H x W x D)	13,3 x 24,1 x 7,3" / 339 x 613 x 186 mm
Weight	26,4 lbs / 12 kg

Dados técnicos

Mixer Section	
Inputs	XLR, ¼" balanced, ¼" unbalanced, RCA
Outputs	RCA, ¼" unbalanced mono, ¼" TRS stereo
Amplifier	
Output power	75 W per stereo channel @ 4 Ω
Frequency response	40 Hz to 25 kHz
Distortion	<0,8% THD rated output
Signal-to-noise ratio	85 dB
Outputs	¼" speaker outputs L/R
Speakers	
Woofers	4" / 112 mm
Tweeter	1" / 25 mm
Power Supply	
Voltage (Fuses)	
USA / Canada	120 V, 60 Hz (T 3,15 A H 250 V)
UK / Australia	240 V~, 50 Hz (T 3,15 A H 250 V)
Europe	230 V~, 50 Hz (T 3,15 A H 250 V)
Japan	100 V~, 50-60 Hz (T 3,15 A H 250 V)
Power consumption	max. 200 Watts
Mains connection	Standard IEC receptacle
Dimensions/Weight	
Dimensions (H x W x D)	13,3 x 24,1 x 7,3" / 339 x 613 x 186 mm
Weight	26,4 lbs / 12 kg

Other important information

EN Important information

- 1. Register online.** Please register your new MUSIC Group equipment right after you purchase it by visiting behringer.com. Registering your purchase using our simple online form helps us to process your repair claims more quickly and efficiently. Also, read the terms and conditions of our warranty, if applicable.
- 2. Malfunction.** Should your MUSIC Group Authorized Reseller not be located in your vicinity, you may contact the MUSIC Group Authorized Fulfiller for your country listed under "Support" at behringer.com. Should your country not be listed, please check if your problem can be dealt with by our "Online Support" which may also be found under "Support" at behringer.com. Alternatively, please submit an online warranty claim at behringer.com BEFORE returning the product.
- 3. Power Connections.** Before plugging the unit into a power socket, please make sure you are using the correct mains voltage for your particular model. Faulty fuses must be replaced with fuses of the same type and rating without exception.

FR Informations importantes

- 1. Enregistrez-vous en ligne.** Prenez le temps d'enregistrer votre produit MUSIC Group aussi vite que possible sur le site Internet behringer.com. Le fait d'enregistrer le produit en ligne nous permet de gérer les réparations plus rapidement et plus efficacement. Prenez également le temps de lire les termes et conditions de notre garantie.
- 2. Dysfonctionnement.** Si vous n'avez pas de revendeur MUSIC Group près de chez vous, contactez le distributeur MUSIC Group de votre pays : consultez la liste des distributeurs de votre pays dans la page "Support" de notre site Internet behringer.com. Si votre pays n'est pas dans la liste, essayez de résoudre votre problème avec notre "aide en ligne" que vous trouverez également dans la section "Support" du site behringer.com. Vous pouvez également nous faire parvenir directement votre demande de réparation sous garantie par Internet sur le site behringer.com AVANT de nous renvoyer le produit.
- 3. Raccordement au secteur.** Avant de relier cet équipement au secteur, assurez-vous que la tension secteur de votre région soit compatible avec l'appareil. Veillez à remplacer les fusibles uniquement par des modèles exactement de même taille et de même valeur électrique — sans aucune exception.

PT Outras Informações Importantes

- 1. Registre-se online.** Por favor, registre seu novo equipamento MUSIC Group logo após a compra visitando o site behringer.com. Registrar sua compra usando nosso simples formulário online nos ajuda a processar seus pedidos de reparos com maior rapidez e eficiência. Além disso, leia nossos termos e condições de garantia, caso seja necessário.
- 2. Funcionamento Defeituoso.** Caso seu fornecedor MUSIC Group não esteja localizado nas proximidades, você pode contatar um distribuidor MUSIC Group para o seu país listado abaixo de "Suporte" em behringer.com. Se seu país não estiver na lista, favor checar se seu problema pode ser resolvido com o nosso "Suporte Online" que também pode ser achado abaixo de "Suporte" em behringer.com. Alternativamente, favor enviar uma solicitação de garantia online em behringer.com ANTES da devolução do produto.
- 3. Ligações.** Antes de ligar a unidade à tomada, assegure-se de que está a utilizar a voltagem correcta para o modelo em questão. Os fusíveis com defeito terão de ser substituídos, sem qualquer excepção, por fusíveis do mesmo tipo e corrente nominal.

ES Aspectos importantes

- 1. Registro online.** Le recomendamos que registre su nuevo aparato MUSIC Group justo después de su compra accediendo a la página web behringer.com. El registro de su compra a través de nuestro sencillo sistema online nos ayudará a resolver cualquier incidencia que se presente a la mayor brevedad posible. Además, aproveche para leer los términos y condiciones de nuestra garantía, si es aplicable en su caso.
- 2. Averías.** En el caso de que no exista un distribuidor MUSIC Group en las inmediaciones, puede ponerse en contacto con el distribuidor MUSIC Group de su país, que encontrará dentro del apartado "Support" de nuestra página web behringer.com. En caso de que su país no aparezca en ese listado, acceda a la sección "Online Support" (que también encontrará dentro del apartado "Support" de nuestra página web) y compruebe si su problema aparece descrito y solucionado allí. De forma alternativa, envíenos a través de la página web una solicitud online de soporte en período de garantía ANTES de devolvernos el aparato.
- 3. Conexiones de corriente.** Antes de enchufar este aparato a una salida de corriente, asegúrese de que dicha salida sea del voltaje adecuado para su modelo concreto. En caso de que deba sustituir un fusible quemado, deberá hacerlo por otro de idénticas especificaciones, sin excepción.

DE Weitere wichtige Informationen

- 1. Online registrieren.** Bitte registrieren Sie Ihr neues MUSIC Group-Gerät direkt nach dem Kauf auf der Website behringer.com. Wenn Sie Ihren Kauf mit unserem einfachen online Formular registrieren, können wir Ihre Reparaturansprüche schneller und effizienter bearbeiten. Lesen Sie bitte auch unsere Garantiebedingungen, falls zutreffend.
- 2. Funktionsfehler.** Sollte sich kein MUSIC Group Händler in Ihrer Nähe befinden, können Sie den MUSIC Group Vertrieb Ihres Landes kontaktieren, der auf behringer.com unter „Support“ aufgeführt ist. Sollte Ihr Land nicht aufgelistet sein, prüfen Sie bitte, ob Ihr Problem von unserem „Online Support“ gelöst werden kann, den Sie ebenfalls auf behringer.com unter „Support“ finden. Alternativ reichen Sie bitte Ihren Garantieanspruch online auf behringer.com ein, BEVOR Sie das Produkt zurücksenden.
- 3. Stromanschluss.** Bevor Sie das Gerät an eine Netzsteckdose anschließen, prüfen Sie bitte, ob Sie die korrekte Netzspannung für Ihr spezielles Modell verwenden. Fehlerhafte Sicherungen müssen ausnahmslos durch Sicherungen des gleichen Typs und Nennwerts ersetzt werden.

FEDERAL COMMUNICATIONS COMMISSION COMPLIANCE INFORMATION



Responsible Party Name: **MUSIC Group Services US Inc.**
Address: **18912 North Creek Parkway,
Suite 200 Bothell, WA 98011,
USA**
Phone/Fax No.: **Phone: +1 425 672 0816
Fax: +1 425 673 7647**

EUROPORT EPA150

complies with the FCC rules as mentioned in the following paragraph:

This equipment has been tested and found to comply with the limits for a Class B digital device, pursuant to part 15 of the FCC Rules. These limits are designed to provide reasonable protection against harmful interference in a residential installation. This equipment generates, uses and can radiate radio frequency energy and, if not installed and used in accordance with the instructions, may cause harmful interference to radio communications. However, there is no guarantee that interference will not occur in a particular installation. If this equipment does cause harmful interference to radio or television reception, which can be determined by turning the equipment off and on, the user is encouraged to try to correct the interference by one or more of the following measures:

- Reorient or relocate the receiving antenna
- Increase the separation between the equipment and receiver
- Connect the equipment into an outlet on a circuit different from that to which the receiver is connected
- Consult the dealer or an experienced radio/TV technician for help

This device complies with Part 15 of the FCC rules. Operation is subject to the following two conditions:

- (1) this device may not cause harmful interference, and
- (2) this device must accept any interference received, including interference that may cause undesired operation.

Important information:

Changes or modifications to the equipment not expressly approved by MUSIC Group can void the user's authority to use the equipment.

EN

ES

FR

DE

PT



We Hear You