



# Audio S Plus

Quick Start Guide

Guide de démarrage rapide

Guida rapida

Kurzanleitung

Guía de inicio rápido

Guia de Início Rápido

EN

**Audio S Plus**

Portable Bluetooth Speaker

**1 Power Button**

Press and hold until tone is heard to turn unit on/off.

**2 Bluetooth**

On 1st use your speaker is automatically ready to pair with your Bluetooth® device.  
On your device turn on Bluetooth and scan for devices, select Audio S Plus from the menu.

To re-enter pairing mode stop streaming music and wait until the Logo LED blinks blue on/off then press the Pair button.

**3 Volume Up****4 Volume Down****5 Logo LED**

Flash blue equal on/off = ready to pair.

Flashes blue once every 2 seconds = not paired.

Flashes blue twice every 2 seconds = paired.

Amber = line in music player connected.

Blue fade on/off = Bluetooth connected and music is streaming.

Flashing purple + ring tone = incoming call.

Solid purple = mute.

1 x flash purple = unmuted.

**6 Removable Rubber Strap**

Your speaker is splash proof with the rubber strap in place. Swap to another colour strap or to attach the stand. Note: To enjoy the best audio performance from your speaker we recommend using with the stand or strap in place.

**7 Power and Battery Charge LED**

Charging = blinking white.

Fully charged = solid white.

Medium charge = half white, half red.

Low charge = solid red.

Very low charge = flashing red.

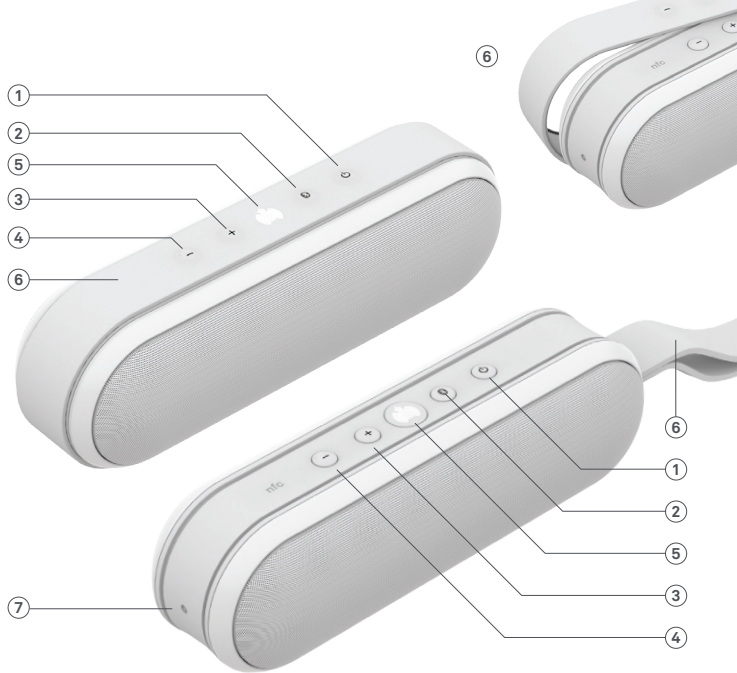

### Call/Speakerphone Mode

Short press button ② to answer and again to end a call. Press button ③ and ④ together to mute/unmute voices during call. Press and hold button ② to reject an incoming call.

### 8 NFC

Touch here to connect your NFC device ensuring no other Bluetooth devices are connected.

### 9 Aux In

### 10 Micro USB

Use the provided USB cable and adapter to connect to a power (mains) outlet. Note: You can also use a computer (with the power on) for charging.

### 11 Reset Button

Push with a pointed object such as a pin, the speaker will reset and turn off.

### 12 Stand

Insert the stand into the strap recess and use yourspeaker vertically.

### 13 Connecting Two Audio S Plus Speakers

If you have two Audio S Plus speakers you are able to connect them wirelessly and stream your music to both turning them into a left and right speaker.

Press and hold power button on each speaker to turn on. Connect your 1st speaker to your Bluetooth device. Long press the Pair button (2-3 seconds) on your 1st speaker until you hear a tone which will repeat to confirm available to pair with the 2nd speaker. Long press the Pair button (2-3 seconds) on your 2nd speaker until the same tone is heard. A tone will be heard simultaneously from both speakers when stereo connection is ready. The speakers are now connected and the Bluetooth device will play to both.

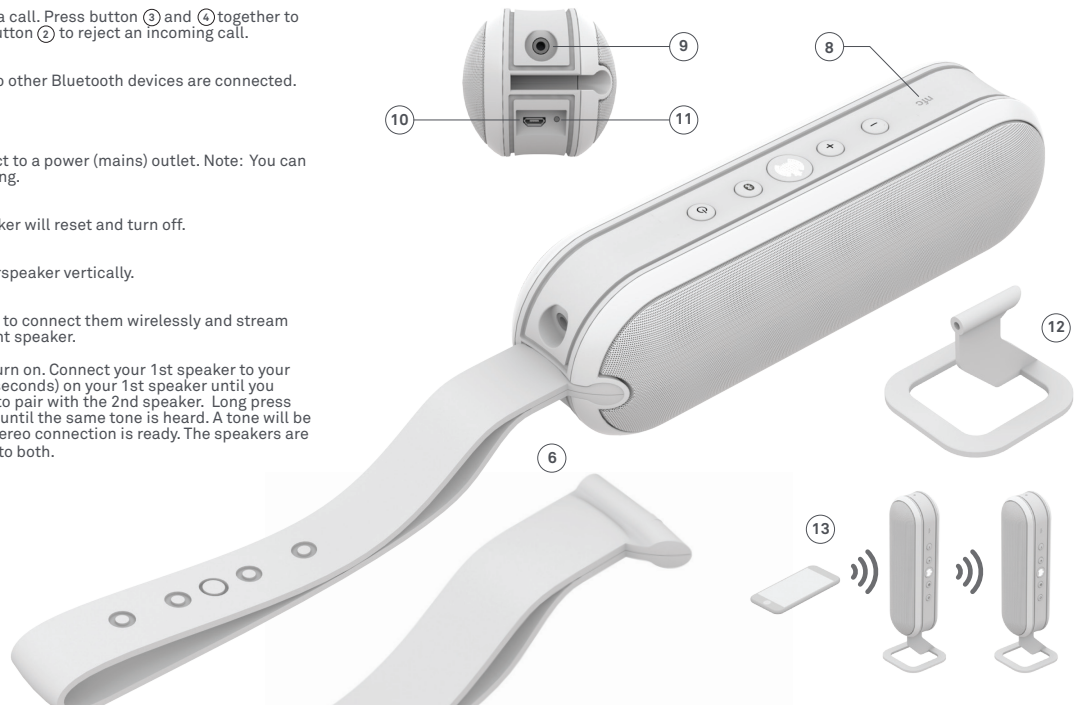

FR

## Audio S Plus

Enceinte Bluetooth portable

### 1 Bouton Power

Appuyez sur le bouton et maintenez-le enfoncé jusqu'à ce que l'enceinte émette une tonalité pour allumer/éteindre l'appareil.

### 2 Bluetooth

Dès la première utilisation, votre enceinte sera automatiquement prête à être appairée à votre appareil Bluetooth®.

Sur votre appareil, activez le Bluetooth et recherchez les appareils, sélectionnez Audio S Plus dans le menu. Pour réactiver le mode d'appairage, arrêtez l'écoute de musique en streaming et attendez que le Logo LED clignote en bleu, puis appuyez sur le bouton d'appairage.

### 3 Volume +

### 4 Volume -

### 5 Logo LED

Bleu clignotant régulièrement = prête à être appairée.

Clignote en bleu une fois toutes les 2 secondes = non appairée.

Clignote en bleu deux fois toutes les 2 secondes = appairée.

Orange = entrée de lecteur de musique connectée.

Dégradé progressif bleu = Bluetooth connecté et musique en streaming.

Violet clignotant + sonnerie = appel entrant.

Violet fixe = mode muet.

Violet clignotant = mode muet désactivé.

### 6 Dragonne en caoutchouc amovible

Votre enceinte résistera aux éclaboussures une fois la dragonne en caoutchouc en place.

Vous pouvez changer de couleur de dragonne ou fixer l'enceinte sur le support.

Remarque : pour que vos enceintes offrent des performances audio optimales, nous vous conseillons de les utiliser avec le support ou la bande.

### 7 Témoin d'alimentation et de charge batterie

En charge = blanc clignotant.

Complètement chargée = blanc fixe.

Charge à 50 % = mi blanc, mi rouge.

Charge faible = rouge fixe.

Charge très faible = rouge clignotant.

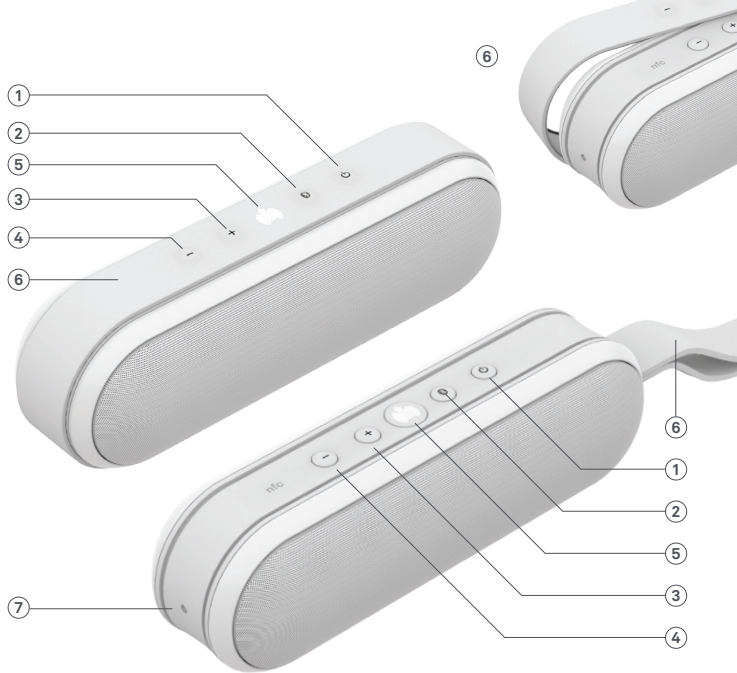

### Mode Appel/Haut-parleur

Appuyez brièvement sur le bouton ② pour répondre à un appel et une nouvelle fois pour y mettre fin. Appuyez en même temps sur le bouton ③ et ④ pour activer/désactiver le mode muet pendant un appel. Appuyez sur le bouton ② et maintenez-le enfoncé pour refuser un appel entrant.

### 8 NFC

Appuyez ici pour connecter votre appareil NFC en veillant à ce qu'aucun autre appareil Bluetooth ne soit connecté.

### 9 Entrée Aux

### 10 Micro USB

Utilisez le câble USB et l'adaptateur fournis pour brancher l'enceinte sur une prise secteur. Remarque : Vous pouvez également utiliser un ordinateur (sous tension) pour la charger.

### 11 Bouton Réinitialisation

Appuyez avec un objet pointu (une épingle par exemple) ; l'enceinte se réinitialisera et s'éteindra.

### 12 Support

Insérez le support à la place de la dragonne et utilisez votre enceinte verticalement.

### 13 Connecter deux enceintes Audio S Plus

Si vous avez deux enceintes Audio S Plus, vous pouvez les connecter sans fil et écouter votre musique en streaming sur les deux en les transformant en enceinte gauche et enceinte droite.

Appuyez sur le bouton Power et maintenez-le enfoncé sur chaque enceinte pour les allumer. Connectez votre première enceinte à votre appareil Bluetooth. Appuyez longtemps sur le bouton Appairage (pendant 2 à 3 secondes) de votre première enceinte jusqu'à ce que vous entendiez une tonalité qui se répètera pour indiquer que l'appairage est possible avec la seconde enceinte. Appuyez longtemps sur le bouton Appairage (pendant 2 à 3 secondes) de votre seconde enceinte jusqu'à ce que vous entendiez la même tonalité. Vous entendrez une tonalité simultanément sur les deux enceintes lorsque la connexion stéréo sera établie. Les enceintes sont désormais connectées et l'appareil Bluetooth jouera sur les deux enceintes.

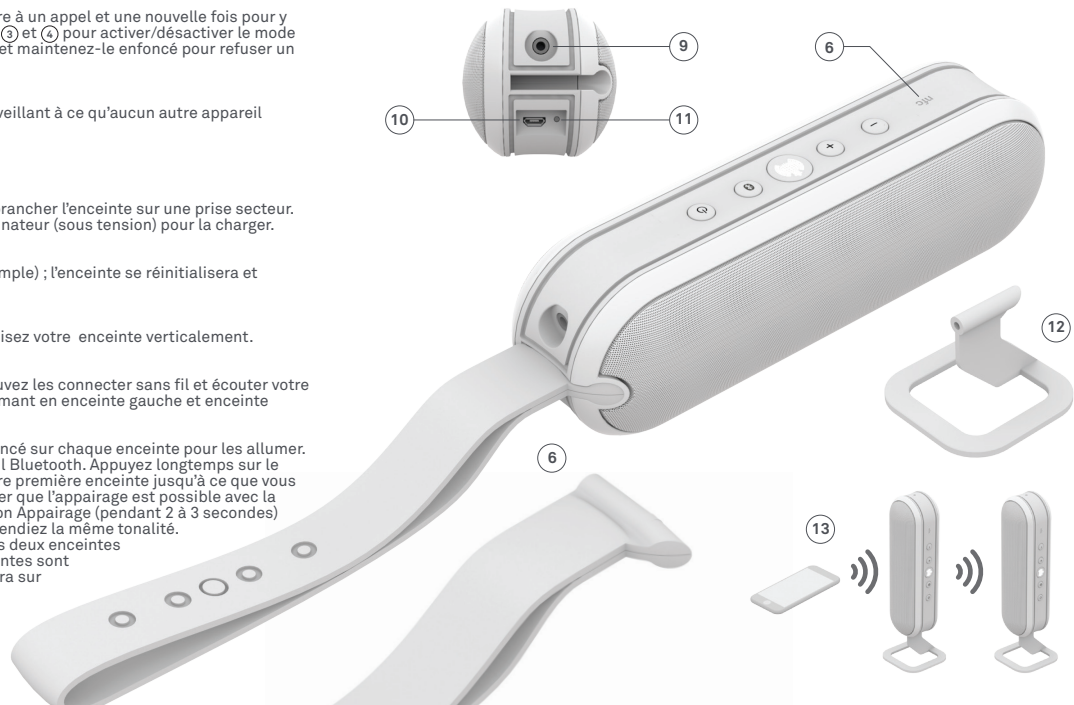

IT

## Audio S Plus

Diffusore Bluetooth portatile

### 1 Pulsante di alimentazione

Per accendere/spgnere l'unità (on/off), premere e tenere premuto fino a udire la tonalità.

### 2 Bluetooth

Al primo utilizzo il diffusore è automaticamente pronto per l'accoppiamento con il dispositivo Bluetooth®. Attivare Bluetooth sul proprio dispositivo e ricercare i dispositivi, selezionare Audio S Plus dal menù.

Per accedere nuovamente alla modalità di accoppiamento, interrompere lo streaming di musica e attendere che il logo LED lampeggi in blu (on/off) e quindi premere il pulsante Pair.

### 3 Per alzare il volume

### 4 Per abbassare il volume

### 5 Logo LED

Lampeggiamento blu fisso on/off = Pronto per l'accoppiamento.

Lampeggiamento blu ogni 2 secondi = Non accoppiato.

Lampeggiamento blu due volte ogni 2 secondi = Accoppiato.

Giallo = Linea in lettore di musica connessa.

Blu dissolvenza on/off Bluetooth connesso e musica in streaming.

Lampeggiamento viola + suoneria = Chiamata in arrivo.

Viola fisso = Silenziato.

Lampeggiamento viola = Non silenziato.

### 6 Banda elastica rimovibile

Il diffusore è a prova di spruzzi quando la banda elastica è in posizione. Passare a un altro colore di cinghia o fissare il supporto. Nota: per ottenere le migliori prestazioni audio dal diffusore, consigliamo di utilizzarlo con il supporto o la banda in posizione.

### 7 Alimentazione e carica della batteria LED

In carica = Lampeggiamento bianco.

Carica completa = Bianco fisso.

Carica media = Metà bianco, metà rosso.

Carica bassa = Rosso fisso.

Carica molto bassa = Lampeggiamento rosso.

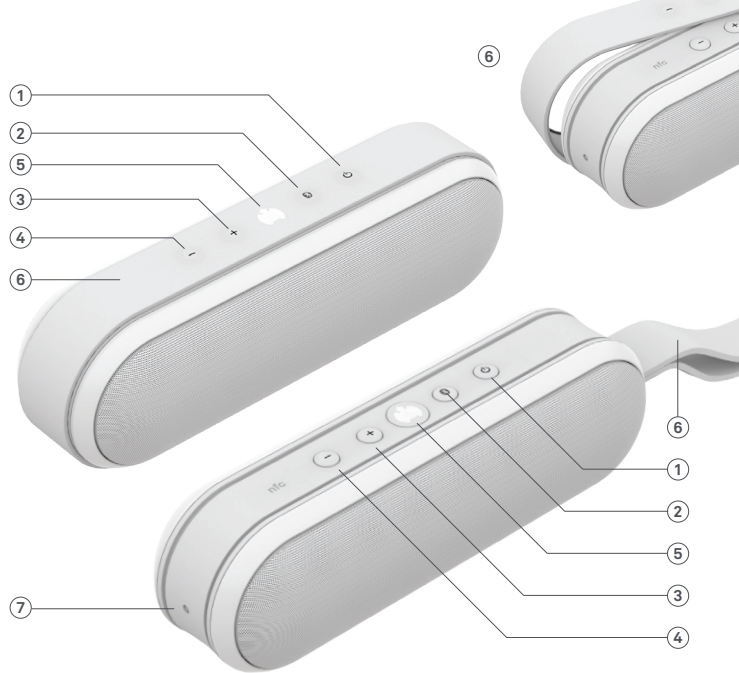

### Modalità Chiamata/Vivavoce

Premere brevemente il pulsante ② per rispondere e premere di nuovo per terminare una chiamata. Premere il pulsante ③ e ④ insieme per disattivare/attivare la voce durante la chiamata. Premere e tenere premuto ② per rifiutare una chiamata in arrivo.

### 8 NFC

Toccare qui per collegare il dispositivo NFC, assicurando che non sia collegato nessun altro dispositivo Bluetooth.

### 9 Aux In

### 10 Micro USB

Utilizzare il cavo USB e l'adattatore in dotazione per la connessione a una presa di alimentazione (rete). Nota: Per la ricarica è inoltre possibile utilizzare un computer (con l'alimentazione attivata).

### 11 Pulsante di ripristino

Premere il diffusore con un oggetto appuntito, ad esempio uno spillo, per ripristinare e spegnere l'unità.

### 12 Supporto

Inserire il supporto all'interno dell'apposito incastro per utilizzare il diffusore in verticale.

### 13 Collegamento di due diffusori Audio S Plus

Se si dispone di due diffusori Audio S Plus è possibile connetterli in modalità wireless e trasmettere la musica su entrambi, trasformandoli in un diffusore sinistro e destro.

Per accendere un diffusore, tenere premuto il pulsante di accensione. Collegare il primo diffusore al dispositivo Bluetooth. Premere a lungo il pulsante Pair (2-3 secondi) sul primo diffusore finché non viene emessa una tonalità ripetuta a conferma della disponibilità di accoppiare il secondo diffusore. Premere a lungo il pulsante Pair (2-3 secondi) sul secondo diffusore fino a udire la medesima tonalità. Una volta effettuata la connessione, viene emessa una tonalità contemporaneamente da entrambi i diffusori. I diffusori sono ora collegati e il dispositivo Bluetooth permette di riprodurre musica su entrambi.

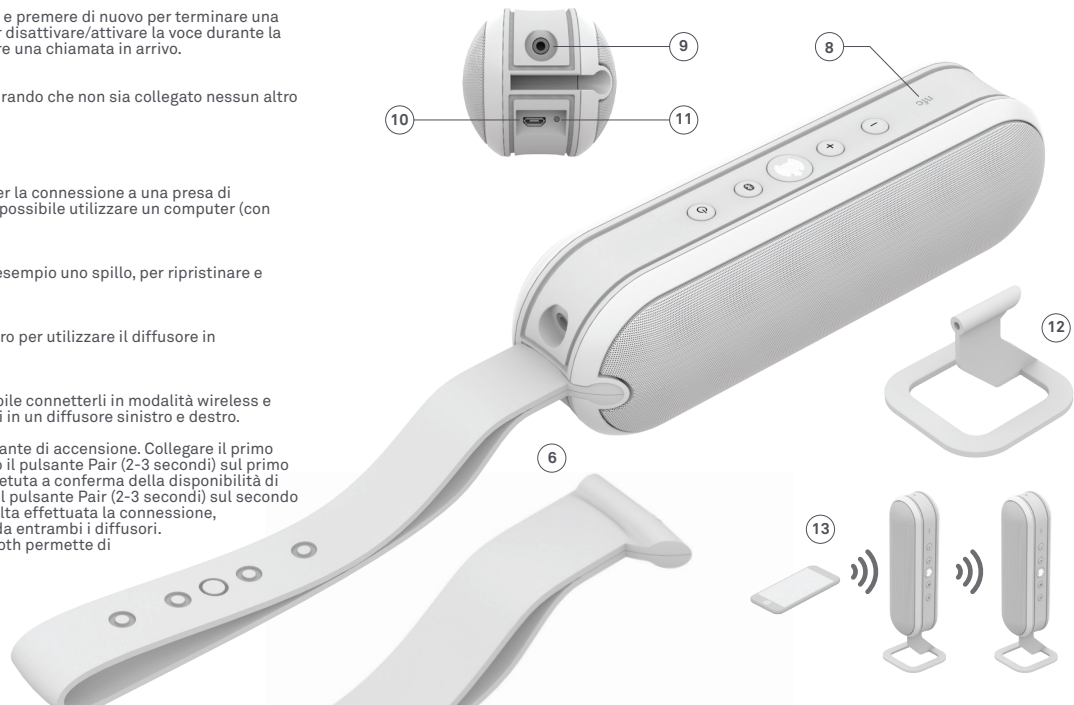

DE

## Audio S Plus

Tragbarer Bluetooth-Lautsprecher

### 1 Ein/Aus-Taste

Drücken und halten Sie diese Taste, bis ein Ton zu hören ist, der das Ein- bzw. Ausschalten signalisiert.

### 2 Bluetooth

Bei der ersten Verwendung ist der Lautsprecher automatisch bereit, sich mit Ihrem Bluetooth®-Gerät zu koppeln.

Aktivieren Sie auf Ihrem Gerät Bluetooth und lassen Sie nach Geräten suchen; wählen Sie dann aus dem Menü die Option Audio S Plus.

Um wieder in den Kopplungsmodus zu gelangen, beenden Sie das Streamen von Musik und warten Sie, bis die Logo-LED blau blinkt; drücken Sie dann die Kopplungstaste.

### 3 Lauter

### 4 Leiser

### 5 Logo-LED

Gleichmäßiges blaues Blinken = bereit zum Koppeln

Blaues Blinken alle zwei Sekunden = nicht gekoppelt

Zweimaliges blaues Blinken alle zwei Sekunden = gekoppelt

Orange = Musik-Player verbunden

Blaues langsames Blinken = Bluetooth verbunden und Musikstreaming

Violettes Blinken + Klingelton = eingehender Anruf

Violettes durchgehendes Leuchten = stumm

Violettes Blinken = Stummschaltung aufgehoben

### 6 Abnehmbares Gummiband

Wenn das Gummiband angebracht ist, wird der Lautsprecher vor Spritzern geschützt. Tauschen Sie es gegen ein andersfarbiges Band oder bringen Sie den Ständer an. HINWEIS: Für die beste Klangleistung Ihrer Lautsprecher empfehlen wir die Verwendung mit dem Ständer oder Band.

### 7 LED für Ein/Aus und Akkuaufladung

Aufladen = weißes Blinken

Voll aufgeladen = durchgehend weißes Leuchten

Zur Hälfte aufgeladen = halb weißes, halb rotes Leuchten

Gering aufgeladen = durchgehend rotes Leuchten

Sehr gering aufgeladen = rotes Blinken

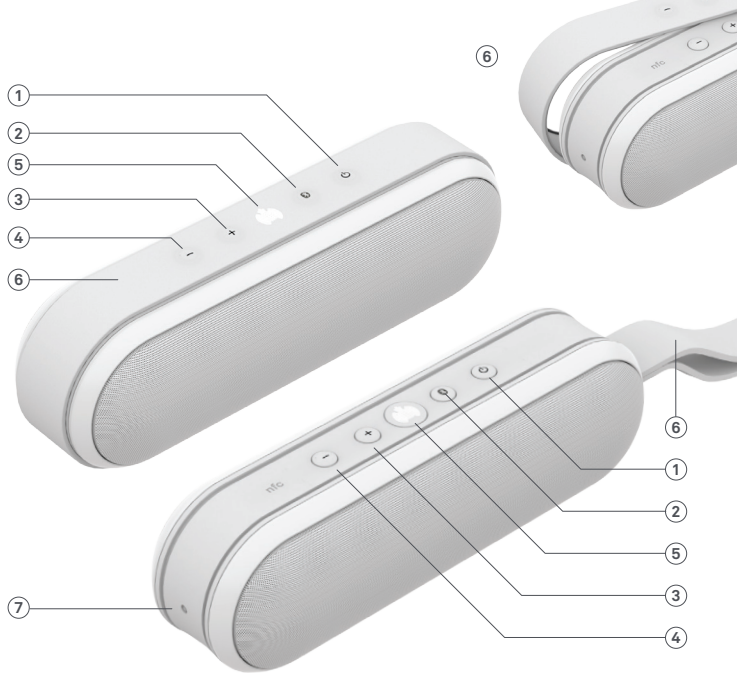



### Anruf-/Lautsprechermodus

Drücken Sie die Taste ② kurz, um einen Anruf anzunehmen, und noch einmal, um den Anruf zu beenden. Drücken Sie die Tasten ③ und ④ gleichzeitig, um die Stimme während eines Anrufs stumm zu schalten bzw. die Stummschaltung wieder aufzuheben. Drücken und halten Sie die Taste ②, um einen eingehenden Anruf abzuweisen.

### 8 NFC

Tippen Sie darauf, um Ihr NFC-Gerät zu verbinden, und stellen Sie sicher, dass keine anderen Bluetooth-Geräte verbunden sind.

### 9 Aux In

### 10 Micro-USB

Für die Verbindung mit einer Stromquelle (Steckdose) verwenden Sie das mitgelieferte USB-Kabel und den Adapter. HINWEIS: Sie können zum Aufladen auch einen (eingeschalteten) Computer verwenden.

### 11 Reset-Taste

Drücken Sie diese Taste mit einem spitzen Gegenstand, etwa einer Nadel, und der Lautsprecher wird zurückgesetzt und ausgeschaltet.

### 12 Ständer

Schieben Sie den Ständer in die Bandaussparung und verwenden Sie den Lautsprecher vertikal.

### 13 Anschließen von zwei Audio S Plus-Lautsprechern

Wenn Sie zwei Audio S Plus-Lautsprecher haben, können Sie sie drahtlos miteinander verbinden und Musik über beide Lautsprecher – die dann zu einem linken und einen rechten Lautsprecher werden – streamen.

Drücken und halten Sie auf jedem Lautsprecher die Ein/Aus-Taste, um sie einzuschalten. Verbinden Sie den ersten Lautsprecher mit dem Bluetooth-Gerät. Drücken Sie auf dem ersten Lautsprecher lang die Kopplungstaste (2-3 Sekunden), bis Sie einen Ton hören, der wiederholt wird, um zu bestätigen, dass die Kopplung mit dem zweiten Lautsprecher möglich ist. Drücken Sie auf dem zweiten Lautsprecher lang die Kopplungstaste (2-3 Sekunden), bis derselbe Ton zu hören ist. Sobald die Stereoverbindung bereit ist, wird von beiden Lautsprechern gleichzeitig ein Ton ausgegeben. Die Lautsprecher sind jetzt verbunden und die Musik wird vom Bluetooth-Gerät auf beide übertragen.

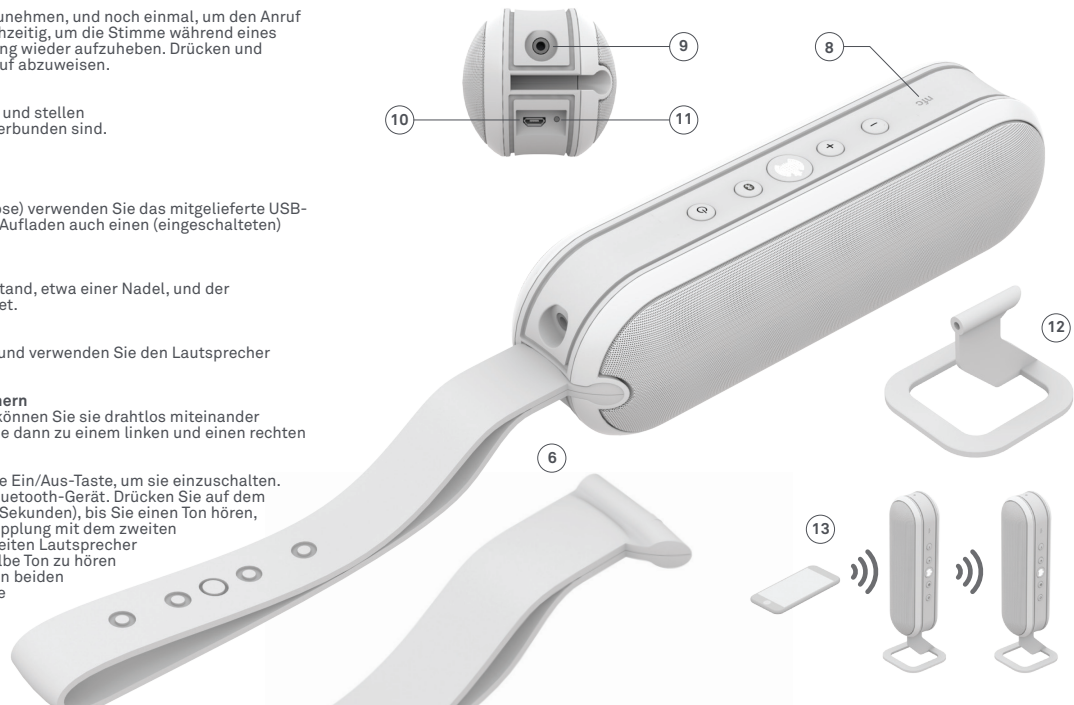

ES

## Audio S Plus

Altavoz portátil con Bluetooth

### 1 Botón de encendido

Para encender/apagar la unidad pulse el botón y manténgalo pulsado hasta que se oiga una señal acústica.

### 2 Bluetooth

La primera vez que utilice el altavoz este estará automáticamente preparado para emparejarse con su dispositivo Bluetooth®.

Active la función Bluetooth de su dispositivo y busque dispositivos disponibles; en el menú, seleccione Audio S Plus. Para volver a introducir el modo de emparejamiento, detenga la reproducción de música y espere hasta que el LED del logo emita una luz azul intermitente de encendido/apagado; a continuación, pulse el botón de Emparejamiento.

### 3 Subir volumen

### 4 Bajar volumen

### 5 LED del logo

Destello azul igual encendido/apagado = listo para emparejar.

Un destello azul cada 2 segundos = sin emparejar.

Dos destellos azules cada 2 segundos = emparejado.

Ámbar = línea conectada en reproductor de música.

Pérdida de intensidad de luz azul encendido/apagado = Bluetooth conectado y música en reproducción.

Luz púrpura intermitente + tono de llamada = llamada entrante.

Luz púrpura fija = silenciado.

Destello púrpura = sin silenciar.

### 6 Cinta de caucho extraíble

Una vez colocada la cinta de caucho, su altavoz quedará protegido frente a salpicaduras.

Ranura para cambiar la cinta por otra de otro color o para fijar la base. Nota: para disfrutar del mejor desempeño de audio en su altavoz, recomendamos que lo use con a cinta colocada.

### 7 LED de encendido y de carga de batería

Cargándose = luz blanca intermitente.

Carga completa = luz blanca fija.

A media carga = luz mitad blanca, mitad roja.

Carga baja = luz roja fija.

Carga muy baja = luz roja intermitente.

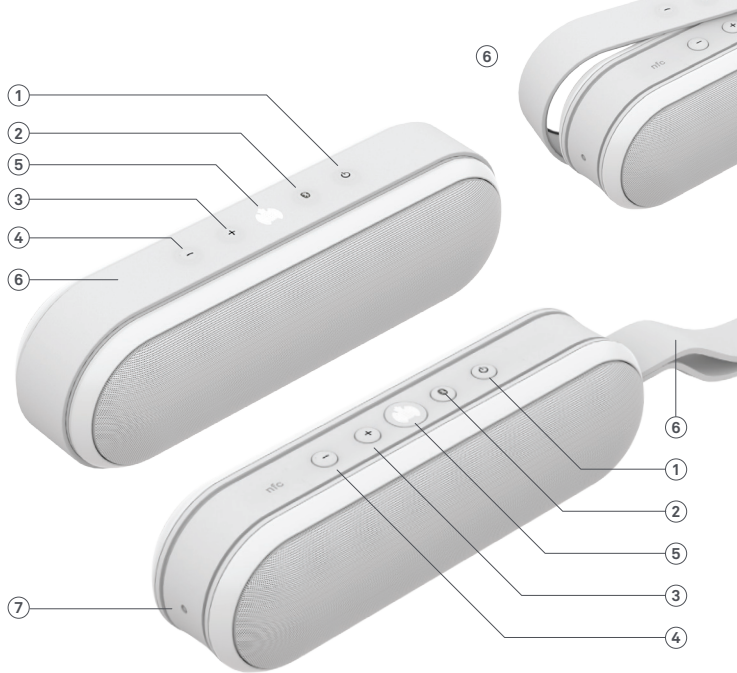

### Modo Llamada/Altavoz de teléfono

Pulse brevemente el botón ② para responder y de nuevo para colgar una llamada. Pulse a la vez el botón ③ y el botón ④ para silenciar/desactivar silencio de voz durante una llamada. Pulse y mantenga pulsado el botón ② para rechazar una llamada entrante.

### 8 NFC

Toque aquí para conectar su dispositivo NFC y asegúrese antes de que no haya ningún otro dispositivo Bluetooth conectado.

### 9 Entrada auxiliar

### 10 Micro USB

Utilice el cable USB y el adaptador suministrados para conectar la unidad a una toma de corriente. Nota: También puede utilizar un ordenador (encendido) para cargar la unidad.

### 11 Botón de restablecimiento

Presione el botón con un objeto puntiagudo, como puede ser una aguja, y el altavoz se restablecerá y se apagará.

### 12 Base

Introduzca la base en el hueco para la cinta y utilice su altavoz en posición vertical.

### 13 Conexión de dos altavoces Audio S Plus

Si dispone de dos altavoces Audio S Plus puede conectarlos de forma inalámbrica y reproducir su música en ambos altavoces de modo que se conviertan en un altavoz derecho y un altavoz izquierdo.

Pulse y mantenga pulsado el botón de encendido de cada altavoz para ponerlos en marcha. Conecte su primer altavoz a su dispositivo Bluetooth. Pulse el botón de Emparejamiento de su primer altavoz durante 2-3 segundos hasta que oiga una señal acústica que se repetirá para confirmar la disponibilidad de emparejarlo con un segundo altavoz. Pulse el botón de Emparejamiento de su segundo altavoz durante 2-3 segundos hasta que oiga la misma señal acústica. Cuando la conexión estéreo esté lista se oirá una señal acústica emitida simultáneamente por ambos altavoces. Los altavoces ya estarán conectados y el dispositivo Bluetooth reproducirá el audio en ambos altavoces.

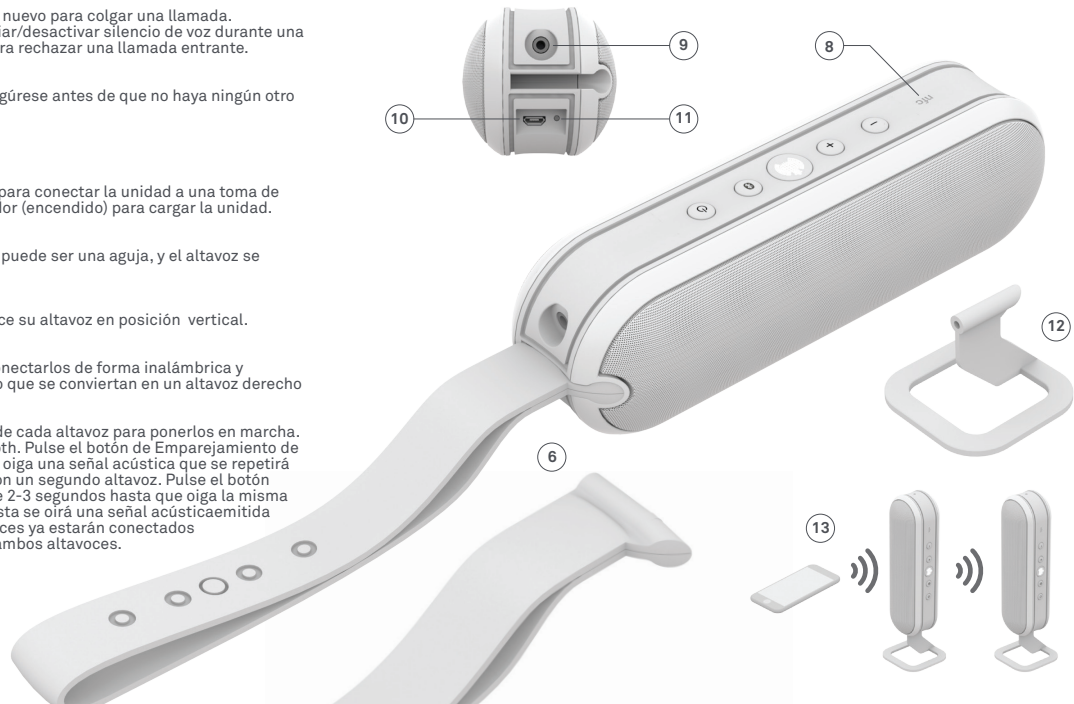

PT

**Audio S Plus**

Altifalante portátil Bluetooth

**1 Botão de ligar/desligar**

Mantenha premido até ouvir um sinal para ligar/desligar a unidade.

**2 Bluetooth**

Na 1.ª utilização o altifalante está automaticamente pronto para emparelhar com o seu dispositivo Bluetooth®.

No seu dispositivo, ative o Bluetooth e detete dispositivos; selecione Audio S Plus no menu.

Para reentrar no modo de emparelhamento pare de transmitir música e aguarde até o LED do logótipo piscar a azul para ligar/desligar e, em seguida, prima o botão Emparelhar.

**3 Aumentar o volume****4 Diminuir o volume****5 LED do logótipo**

Intermitente azul ligar/desligar = pronto a emparelhar.

Intermitente azul uma vez a cada 2 segundos = não emparelhado.

Intermitente azul duas vezes a cada 2 segundos = emparelhado.

Âmbar = leitor de música em linha ligado.

Atenuação azul ligar/desligar = ligação por Bluetooth e transmissão de música.

Intermitente roxo + sinal de toque = chamada recebida.

Roxo constante = sem som.

Intermitente roxo = som ativado.

**6 Banda de borracha amovível**

O altifalante é resistente a salpicos com a banda de borracha colocada. Mude para uma tira de cor diferente ou para fixar o suporte. Nota: para desfrutar do melhor desempenho áudio dos altifalantes recomendamos a utilização com o suporte ou com a banda aplicados.

**7 LED de carga da bateria e alimentação**

A carregar = intermitente branco.

Totalmente carregado = branco constante.

Meia carga = metade branco, metade vermelho.

Pouca carga = vermelho constante.

Muito pouca carga = intermitente vermelho.

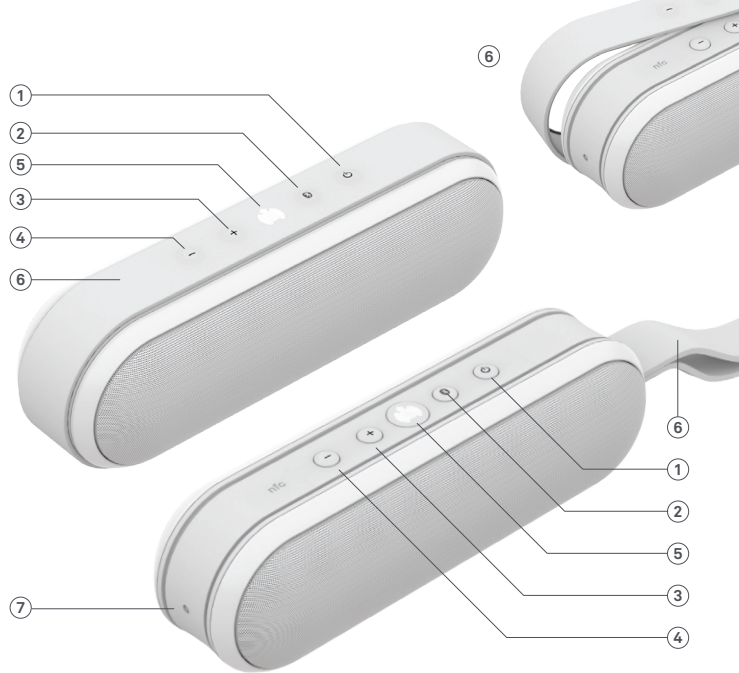

### Modo chamada/alta voz

Prima brevemente o botão ② para responder e volte a premir para terminar uma chamada. Prima os botões ③ e ④ em simultâneo para silenciar/ativar o som das vozes durante uma chamada. Mantenha premido o botão ② para rejeitar uma chamada recebida.

### 8 NFC

Toque aqui para ligar o seu Dispositivo NFC, assegurando que mais nenhum dispositivo Bluetooth é ligado.

### 9 Aux In

### 10 Micro USB

Use o cabo USB e o adaptador fornecidos para ligar à corrente (rede elétrica). Nota: Também pode utilizar um computador (com a alimentação ligada) para carregar.

### 11 Botão Reinicializar

Prima com um objeto pontiagudo, como um alfinete; o altifalante será reinicializado e desligado.

### 12 Suporte

Insira o suporte na reentrância da banda e utilize o altifalante verticalmente.

### 13 Ligar dois altifalantes Audio S Plus

Se possuir dois altifalantes Audio S Plus poderá ligá-los sem fios e transmitir a sua música para ambos, transformando-os em altifalantes esquerdo e direito.

Mantenha premido o botão de alimentação em cada altifalante para ligar. Ligue o 1.º altifalante ao seu dispositivo Bluetooth. Mantenha premido o botão Emparelhar (2-3 segundos) no 1.º altifalante até ouvir um sinal que se irá repetir para confirmar a disponibilidade para emparelhar com o 2.º altifalante. Mantenha premido o botão Emparelhar (2-3 segundos) no 2.º altifalante até ouvir o mesmo sinal. Ouvirá um sinal simultâneo de ambos os altifalantes quando a ligação estéreo estiver pronta. Os altifalantes estão agora ligados e o dispositivo Bluetooth irá reproduzir em ambos.

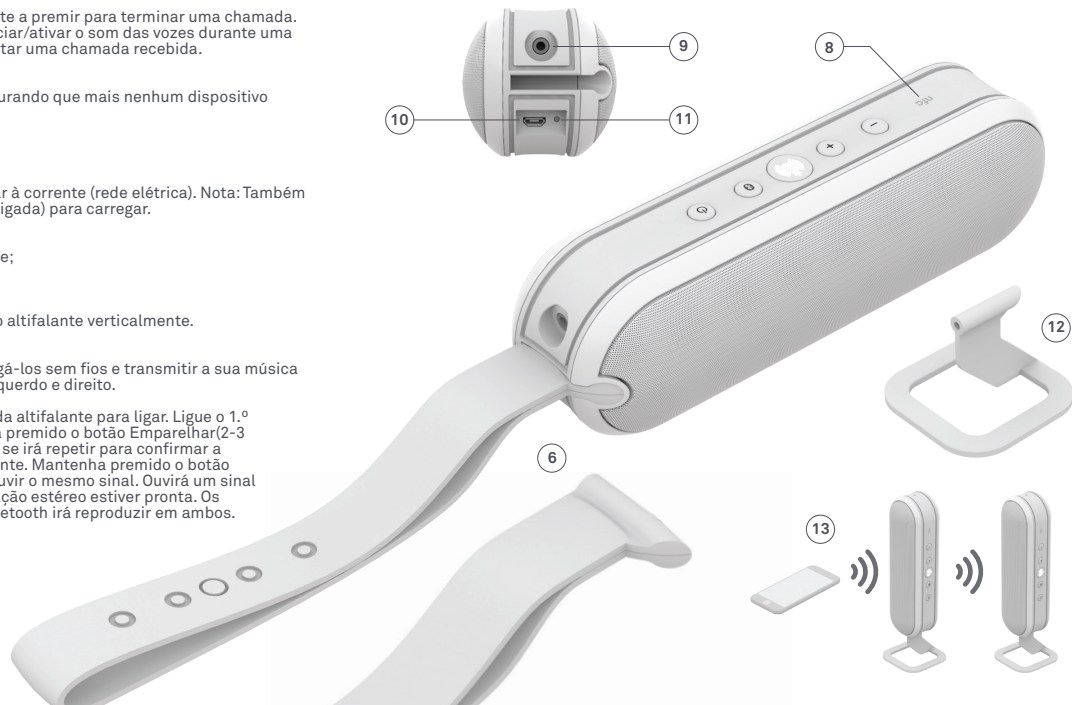



[www.ministryofsound.com/audio](http://www.ministryofsound.com/audio)



# Audio S Plus

Safety & Warranty Information  
Informations sur la sécurité et la garantie  
Informazioni sulla sicurezza e la garanzia  
Sicherheits- und Garantieinformationen  
Información de seguridad y garantía  
Informações de Segurança e Garantia

## ENGLISH

### SAFETY INFORMATION

**WARNING! ELECTRIC SHOCK HAZARD: TO REDUCE RISK OF FIRE OR ELECTRIC SHOCK, DO NOT EXPOSE THIS PRODUCT TO WATER.**

Read and follow these instructions, heed all warnings, and keep this document for future reference. Use this product in accordance with the user manual.

Changes or modifications not expressly approved by the party responsible for compliance could void the user's authority to operate the equipment.

Place your product in a suitable location so it will not fall and damage the product or cause personal injury. Avoid placing the product in direct sunlight.

Do not use your product near a source of water that could cause water to drip or splash the product, or near objects filled with liquids such as flower vases or fish tanks.

Do not use your product near naked flames or heat sources such as radiators, heaters, stoves, candles, amplifiers or televisions.

Only use the power adapter provided with this product.

You should unplug your product during lightening storms or when not in use for prolonged periods.

This product must be returned to an authorised service centre for repair. Repair may be required when your product does not operate normally or is damaged in any way, including when the power cord or plug has been damaged, the product has been exposed to rain, water, liquid or moisture, or if the product has been dropped.

Clean your product using a dry cloth only and no water or liquid.

**Warning:** This product contains magnets which can be harmful to pacemaker wearers.

#### POWER SUPPLY WARNING

Caution electric shock / fire hazard. For indoor use only, do not expose to moisture or liquid, do not use any other power supply with your product.

#### BATTERY INFORMATION AND DISPOSAL GUIDELINES AT PRODUCT END OF LIFE

This product uses a non-serviceable, rechargeable battery, which should last the duration of a product warranty period under normal use.

Please do NOT attempt to change the battery yourself. If the battery becomes inoperable and you do

not want to replace the battery you should follow the disposable instructions in the document that accompanies your product. Also consult local regulations concerning electronic waste disposal, place your product (and its battery) in a waste bin specifically designed for electronic devices.

**Caution:** there is a risk of explosion, fire or chemical burns if battery is replaced by an incorrect type, mutilated or exposed to conducting materials, liquids, fire or heat above (130f, 54c). Do not use or recharge a damaged rechargeable battery. Do not use or charge a battery if it appears to be leaking, discoloured, deformed or in any way abnormal. In the event that the battery leaks, do not allow the liquid to come into contact with the skin or eyes. If contact has been made, wash the affected area with copious amounts of water and seek medical advice. Do not leave a battery discharged or unused for extended periods of time.

When a battery is misused it may explode or leak causing burns and personal injury. If a battery leaks use normal precautions and return the product for repair or discard it immediately following the local laws and regulations in your area. Keep all batteries out of the reach of children.

#### DISPOSAL AND RECYCLING INFORMATION



dispose of your product as unsorted municipal waste. The product should be handed over to a certified collection point for recycling or proper disposal at the end of its life.

For more detailed information about the recycling of the product, contact your local authority, the household waste disposal service, or the retail store where you purchased this product.

The disposal of this device is subject to the Waste from Electrical and Electronic Equipment (WEEE) directive of the European Union. The reason for separating WEEE and batteries from other waste is to minimize the potential environmental impacts on human health of any hazardous substances that may be present.

#### REDUCTION OF HAZARDOUS SUBSTANCES

This device is compliant with the EU Registration, Evaluation, Authorization and Restriction of

Chemicals (REACH) Regulation (Regulation No 1907/2006/EC of the European Parliament and of the Council) and the EU Restriction of Hazardous Substances (RoHS) Directive (Directive 2011/65/EU of the European Parliament and of the Council).



This product conforms to all applicable EU directive requirements.

This equipment has been tested and found to comply with the limits for a Class B digital device, pursuant to Part 15 of the FCC Rules. These limits are designed to provide reasonable protection against harmful interference in a residential installation. This equipment generates, uses and can radiate radio frequency energy and, if not installed and used in accordance with the instructions, may cause harmful interference to radio communications. However, there is no guarantee that interference will not occur in a particular installation.

If this equipment does cause harmful interference to radio or television reception, which can be determined by turning the equipment off and on, the user is encouraged to try to correct the interference by one or more of the

following measures:  
-- Increase the separation between the equipment and receiver.  
-- Connect the equipment into an outlet on a circuit different from that to which the receiver is connected.  
-- Consult the dealer or an experienced radio/TV technician for help.

#### LIMITED WARRANTY

What will we do?

If a defect is identified, we will repair or replace any defective parts, with a fully functional equivalent product that is new or refurbished, within a reasonable period of time and free of charge.

What you need to do?

Should your Ministry of Sound audio equipment exhibit a fault, within the 2 years warranty period:

(1) Return your product, along with the original proof of purchase to the point of sale or  
(2) Contact the Ministry of Sound support team via email on [supportaudio@ministryofsound.com](mailto:supportaudio@ministryofsound.com)

What else?

THIS LIMITED WARRANTY GIVES YOU SPECIFIC RIGHTS SUBJECT TO SPECIFIED CONDITIONS. YOU



MAY ALSO HAVE OTHER LEGAL RIGHTS, WHICH APPLY TO THE PRODUCT YOU HAVE ACQUIRED. THESE LEGAL RIGHTS VARY FROM COUNTRY TO COUNTRY. SOME PLACES DO NOT ALLOW THE EXCLUSION, RESTRICTION OR MODIFICATION OF CERTAIN IMPLIED RIGHTS OR THEIR EFFECT. IN THOSE SITUATIONS THIS LIMITED WARRANTY WILL ONLY APPLY TO THE EXTENT THAT THE APPLICABLE LAW ALLOWS. OTHER LAWS PROVIDE YOU WITH A STATUTORY CLAIM AGAINST THE SELLER.

The laws of your state or country may provide you with legal claims against the seller or manufacturer of this product. The Limited Warranty does not affect those rights.

The provisions of this limited warranty are in lieu of any other warranties or conditions, except those provided by law. This Limited Warranty does not affect any legal rights provided to you by law and does not preclude any legal remedy you may have under the law.

This Limited Warranty is transferable provided that the current owner furnishes the original proof of purchase from an authorised Ministry of Sound store or dealer.

In countries where liability limits are not precluded by statute, the maximum liability of Bullitt Audio shall not exceed the actual purchase price paid by you for the product. In countries where limitations on liability are precluded by law, Bullitt Audio shall be liable for no more than the direct damages for bodily injury, and/or real or personal property arising from the negligence of Bullitt Audio.

Where not prohibited by law, Bullitt Audio shall not be liable for special, incidental, consequential or indirect damages. Some places do not allow limitations on the exclusion or limitation of relief, special, incidental, consequential or indirect damages, or the limitation of liability to specified amounts, so the above limitations or exclusions may not apply to you.



® The Bluetooth® word mark and logos are registered trademarks owned by

Bluetooth SIG, Inc. and any use of such marks is under license. Other trademarks and trade names are those of their respective owners.



The N Mark is a trademark or registered trademark of NFC Forum, Inc. in

the United States and in other countries.

This device complies with Industry Canada licence exempt RSS standard(s). Operation is subject to the following two conditions: (1) this device may not cause interference, and (2) this device must accept any interference, including interference that may cause underside operation of the device.

Under Industry Canada regulations, this radio transmitter may only operate using an antenna of a type maximum (or lesser) gain approved for the transmitter by Industry Canada. To reduce potential radio interference to other users, the antenna type and its gain should be so chosen that the equivalent isotropically radiated power (e.i.r.p.) is not more than that necessary for the successful communication.

## FRANÇAIS INFORMATIONS SUR LA SÉCURITÉ

**AVERTISSEMENT ! RISQUE D'ÉLECTROCUTION : POUR LIMITER TOUT RISQUE D'INCENDIE OU D'ÉLECTROCUTION, N'EXPOSEZ PAS CE PRODUIT À L'EAU.**

Veillez lire et suivre attentivement ces instructions, respecter tous les avertissements et conserver ce document pour référence ultérieure. Veuillez utiliser ce produit conformément au manuel d'utilisation.

Tous changements ou modifications non expressément approuvés par la partie responsable de la conformité pourrait annuler le droit de l'utilisateur de faire fonctionner l'équipement.

Posez votre produit dans un endroit adéquat afin qu'il ne tombe pas, qu'il ne soit pas endommagé et qu'il ne cause pas de blessures. Évitez de laisser le produit en plein soleil.

N'utilisez pas votre produit près d'une source d'eau qui pourrait couler dessus ou l'éclabousser, ou près d'objets remplis de liquide tels que des vases ou des aquariums.

N'utilisez pas votre produit près de flammes nues ou de sources de chaleur telles que des radiateurs, des chaudières, des poêles, des bougies, des amplificateurs ou des téléviseurs.

Utilisez uniquement l'adaptateur secteur fourni avec ce produit. Vous devez débrancher votre produit pendant les orages ou lorsque vous ne l'utilisez pas pendant de longues périodes.

Vous devez retourner ce produit à un centre de service après-vente pour réparation. Il peut être nécessaire d'effectuer une réparation lorsque votre produit ne fonctionne pas normalement ou qu'il est endommagé de quelque manière que ce soit, y compris si le cordon d'alimentation ou la prise ont été endommagés, si le produit a été exposé à la pluie, l'eau, un liquide ou l'humidité, ou s'il est tombé.

Nettoyez votre produit à l'aide d'un chiffon sec uniquement sans utiliser d'eau ni de liquide.

**Avertissement :** Ce produit contient des aimants qui peuvent être dangereux pour les personnes qui portent un stimulateur cardiaque.

### AVERTISSEMENT CONCERNANT L'ALIMENTATION ÉLECTRIQUE

Attention aux risques d'électrocution et d'incendie. Pour une utilisation à l'intérieur uniquement, ne pas exposer à l'humidité ou aux liquides, ne pas utiliser d'autre alimentation électrique avec votre produit.

### INFORMATIONS SUR LA BATTERIE ET INSTRUCTIONS CONCERNANT LA MISE AU REBUT À LA FIN DE VIE DU PRODUIT

Ce produit utilise une batterie

rechargeable non réparable qui doit durer aussi longtemps que la période de garantie du produit dans des conditions d'utilisation normales.

N'essayez PAS de changer la batterie vous-même. Si la batterie ne fonctionne plus et que vous ne voulez pas la remplacer, vous devez suivre les instructions concernant le traitement des déchets figurant dans le document qui accompagne votre produit. Consultez également les réglementations locales concernant l'élimination des déchets électroniques, jetez votre produit (et sa batterie) dans une poubelle spécifiquement destinée aux appareils électroniques.

**Attention :** il existe un risque d'explosion, d'incendie ou de brûlures chimiques si la batterie est remplacée par un modèle incompatible, endommagée ou exposée à des matériaux conducteurs, des liquides, un incendie ou une chaleur supérieure à 54°C (130°F). Ne pas utiliser ni recharger une batterie rechargeable endommagée. Ne pas utiliser ni charger une batterie si elle semble fuir ou si elle est décolorée, déformée ou anormale de quelque manière que ce soit. En cas de fuite de la batterie, éviter tout contact du liquide avec la peau ou les yeux. En cas de contact, laver la région affectée à grande eau et demander conseil à un médecin. Ne pas laisser une batterie déchargée ou inutilisée pendant de longues périodes.

Une batterie mal utilisée peut exploser ou fuir, causant ainsi des brûlures et des blessures. En cas de fuite d'une batterie, prendre les précautions d'usage et retourner le produit pour réparation ou le jeter immédiatement en respectant les lois et réglementations locale de votre région. Conserver toutes les batteries hors de la portée des enfants.

#### INFORMATIONS SUR L'ÉLIMINATION ET LE RECYCLAGE



La présence de ce symbole sur le produit ou l'emballage indique qu'il ne doit pas être jeté avec les ordures ménagères

habituelles. Ne jetez pas votre produit avec des déchets municipaux non triés. À la fin de sa vie, le produit doit être remis à un point de collecte certifié en vue de son recyclage ou de son élimination.

Pour de plus amples informations sur le recyclage du produit, contactez votre mairie, le service de traitement des déchets ménagers ou le magasin dans lequel vous avez acheté ce produit.

L'élimination de cet appareil est soumise à la directive de l'Union européenne sur les Déchets émanant des équipements électriques et électroniques (DEEE). Le motif de la séparation des DEEE et des batteries des autres déchets vise à réduire

les impacts environnementaux potentiels sur la santé humaine provenant de toutes substances dangereuses pouvant s'y trouver.

#### RÉDUCTION DES SUBSTANCES DANGEREUSES

Cet appareil est conforme au Règlement sur l'enregistrement, l'évaluation, l'autorisation et la restriction des produits chimiques (REACH) de l'UE (Règlement n° 1907/2006/CE du Parlement européen et du Conseil) et la Directive de limitation des substances dangereuses (LdSD) de l'Union européenne (Directive 2011/65/UE du Parlement européen et du Conseil).



Ce produit est conforme à toutes les directives de la Communauté Européenne qui s'y appliquent.

Cet équipement a été testé et déclaré conforme aux limites des appareils numériques de Classe B, conformément à la Partie 15 des Réglementations de la FCC. Ces limites sont conçues pour fournir une protection raisonnable contre les interférences nuisibles dans une installation résidentielle. Cet équipement génère, utilise et peut irradier de l'énergie de radiofréquence et, s'il n'est pas installé et utilisé conformément aux instructions, peut provoquer des interférences graves avec les communications radio. Il n'existe toutefois aucune garantie

de telles interférences ne se produiront pas dans une installation particulière.

Si cet équipement occasionne des interférences nuisibles à la réception de la radio ou de la télévision, ce qui peut être déterminé en allumant et en éteignant l'appareil, l'utilisateur est invité à corriger ce problème en prenant une ou plusieurs des mesures suivantes :

- Augmenter la distance entre l'équipement et le récepteur.
- Brancher l'équipement à une prise d'un circuit autre que celui utilisé pour le récepteur.
- Consulter le revendeur ou un technicien radio/TV expérimenté pour obtenir de l'aide.

#### DÉCLARATION DE GARANTIE LIMITÉE

Que ferons-nous ?

En cas d'anomalie, nous réparerons ou remplacerons toute pièce défectueuse par un produit équivalent entièrement fonctionnel neuf ou remis en état, dans un délai raisonnable et gratuitement.

Que devez-vous faire ?

Si votre matériel audio Ministry of Sound présente un défaut pendant la période de garantie de deux ans :

- (1) Veuillez retourner votre produit accompagné de l'original de la preuve d'achat au point de vente, ou
- (2) Contactez l'équipe technique de Ministry of Sound par email

à l'adresse : supportaudio@ministryofsound.com

Autres dispositions

LA PRÉSENTE GARANTIE LIMITÉE VOUS CONFÈRE DES DROITS SPÉCIFIQUES, SOUS CERTAINES CONDITIONS PRÉCISES. VOUS POUVEZ ÉGALEMENT DISPOSER D'AUTRES DROITS LÉGAUX QUI S'APPLIQUENT AU PRODUIT QUE VOUS AVEZ ACHETÉ. CES DROITS LÉGAUX VARIENT D'UN PAYS À L'AUTRE. CERTAINES JURIDICTIONS N'AUTORISENT PAS L'EXCLUSION, LA RESTRICTION NI LA MODIFICATION DE CERTAINS DROITS IMPLICITES OU LEUR PORTÉE. DANS CES CAS, LA PRÉSENTE GARANTIE LIMITÉE S'APPLIQUERA UNIQUEMENT DANS LA LIMITE DES DISPOSITIONS LÉGALES. D'AUTRES LOIS VOUS CONFÈRENT DES DROITS LÉGAUX À L'ENCONTRE DU VENDEUR.

Les lois de votre État ou pays peuvent vous conférer des droits légaux à l'encontre du vendeur ou du fabricant de ce produit. La garantie limitée n'affecte pas ces droits.

Les dispositions de cette garantie limitée remplacent toute autre garantie ou condition, à l'exception de celles définies par la loi. Cette garantie limitée n'affecte pas les droits légaux conférés par la loi et ne s'oppose pas aux recours juridiques autorisés par la loi.

Cette garantie limitée est transférable à condition que le propriétaire actuel fournisse l'original de la preuve d'achat auprès d'un revendeur ou d'un magasin Ministry of Sound agréé.

Dans les pays où les limites de responsabilité ne sont pas exclues par la loi, la responsabilité maximale de Bullitt Audio ne dépassera pas le prix d'achat réel que vous avez payé pour le produit. Dans les pays où les limites de responsabilité sont exclues par la loi, Bullitt Audio ne peut être tenu responsable que dans les cas de dommages directs à la personne et/ou aux biens mobiliers ou immobilier découlant de sa négligence.

Si la loi ne l'interdit pas, Bullitt Audio ne saurait être reconnu responsable en cas de dommages spéciaux, accessoires, accidentels ou indirects. Certaines zones géographiques n'autorisent aucune limite sur l'exclusion ou la limitation des dommages spéciaux, accessoires, accidentels ou indirects, ou la limite de responsabilité relative aux quantités définies. Le cas échéant, les limites ou exclusions précédemment mentionnées ne s'appliquent pas à votre cas.



La marque et les logos Bluetooth sont des marques déposées appartenant à Bluetooth SIG, Inc.

et toute utilisation de ces marques fait l'objet d'une licence. Les autres marques et noms commerciaux appartiennent à leurs propriétaires respectifs.



La marque N est une marque ou marque déposée de NFC Forum, Inc. aux États-Unis

et dans d'autres pays.

Conformément à la réglementation d'Industrie Canada, le présent émetteur radio peut fonctionner avec une antenne d'un type et d'un gain maximal (ou inférieur) approuvé pour l'émetteur par Industrie Canada. Dans le but de réduire les risques de brouillage radioélectrique à l'intention des autres utilisateurs, il faut choisir le type d'antenne et son gain de sorte que la puissance isotrope rayonnée équivalente (p.i.r.e.) ne dépasse pas l'intensité nécessaire à l'établissement d'une communication satisfaisante.

Le présent appareil est conforme aux CNR d'industrie Canada applicables aux appareils radio exempts de licence. L'exploitation est autorisée aux deux conditions suivantes; (1) l'appareil ne doit pas produire de brouillage, et (2) l'utilisateur de l'appareil doit accepter tout brouillage radioélectrique subi, même si le brouillage est susceptible d'en compromettre le fonctionnement.

## ITALIANO

### INFORMAZIONI SULLA SICUREZZA

#### AVVERTENZA! PERICOLO DI SCOSSE ELETTRICHE PER RIDURRE IL RISCHIO DI INCENDIO O SCOSSE ELETTRICHE, NON ESPORRE IL PRODOTTO ALL'ACQUA.

Leggere e seguire queste istruzioni, prestare attenzione a tutte le avvertenze e conservare questo documento per riferimenti futuri. Utilizzare questo dispositivo in conformità con il manuale per l'utente.

Eventuali variazioni o modifiche non esplicitamente approvate dalla parte responsabile della conformità possono annullare il diritto dell'utente ad utilizzare l'apparecchiatura.

Collocare il dispositivo in un luogo adatto, in modo che non si danneggi cadendo o causi lesioni alle persone. Evitare di collocare il dispositivo alla luce diretta del sole.

Non utilizzare il dispositivo vicino a una sorgente d'acqua che potrebbe causare gocciolii o schizzi sul dispositivo, né in prossimità di oggetti contenenti liquidi, come vasi di fiori o acquari.

Non utilizzare il dispositivo in prossimità di fiamme libere o fonti di calore come termosifoni, stufe, caldaie, candele, amplificatori o televisori.

Utilizzare solo l'adattatore di alimentazione in dotazione con il

dispositivo. Si consiglia di scollegare il dispositivo durante temporali o quando non viene utilizzato per periodi prolungati.

Il prodotto deve essere inviato a un centro di assistenza autorizzato per la riparazione. Si può richiedere la riparazione quando il dispositivo non funziona normalmente o è stato danneggiato in qualsiasi modo, compreso quando il cavo di alimentazione o la spina sono danneggiati, se è stato esposto a pioggia, acqua, liquidi o umidità o se è caduto.

Pulire il dispositivo unicamente con un panno asciutto senza utilizzare acqua o altri liquidi.

**Avvertenza:** Questo dispositivo contiene magneti che possono essere dannosi per portatori di pacemaker.

**AVVERTENZA ALIMENTAZIONE**  
Attenzione: pericolo di scosse elettriche/incendi. Solo per uso interno, non esporre a umidità o liquidi, non utilizzare altre fonti di alimentazione con il dispositivo.

#### INFORMAZIONI SULLE BATTERIE E ISTRUZIONI SULLO SMALTIMENTO AL TERMINE DEL CICLO DI VITA DEL DISPOSITIVO

Questo dispositivo utilizza una batteria ricaricabile non riparabile, che in condizioni di utilizzo normale dovrebbe durare per tutto il periodo di garanzia del dispositivo.

Si prega di NON tentare di sostituire la batteria da soli. Se

la batteria diventa inutilizzabile e non si desidera sostituirla, è necessario seguire le istruzioni sullo smaltimento nel documento che accompagna il prodotto. Consultare, inoltre, le normative locali in materia di smaltimento di rifiuti elettronici, posizionare il prodotto (e la batteria) in un contenitore di rifiuti specificamente progettato per apparecchi elettronici.

**Attenzione:** vi è il rischio di esplosioni, incendi o ustioni chimiche se la batteria viene sostituita con una di tipo non corretto, se viene mutilata o esposta a materiali conduttori, liquidi, fuoco o calore superiore a 54°C. Non usare o ricaricare una batteria ricaricabile danneggiata. Non utilizzare o caricare la batteria se sembra avere perdite, se appare scolorita, deformata o anormale in qualsiasi modo. Nel caso di perdite alla batteria, fare in modo che il liquido non venga a contatto con la pelle o gli occhi. In caso di contatto con la pelle o gli occhi, lavare l'area interessata con abbondante acqua e consultare un medico. Non lasciare la batteria scarica o inutilizzata per periodi di tempo prolungati.

Se la batteria viene utilizzata in modo improprio, può esplodere o perdere liquido causando ustioni e lesioni personali. Se la batteria perde, adottare le normali precauzioni e restituire il prodotto per la riparazione o smaltirlo immediatamente seguendo le norme e i regolamenti locali della propria area geografica. Tenere

tutte le batterie fuori dalla portata dei bambini.

#### INFORMAZIONI SULLO SMALTIMENTO E IL RICICLO



Questo simbolo sul dispositivo o sulla confezione indica che non deve essere smaltito insieme ai normali rifiuti domestici. Non smaltire il dispositivo insieme ai rifiuti urbani indifferenziati. Al termine della sua vita utile il dispositivo deve essere portato presso un punto di raccolta certificato a titolo di riciclaggio o smaltimento appropriato.

Per ulteriori informazioni dettagliate sul riciclaggio del dispositivo, contattare l'ufficio comunale locale, il servizio di smaltimento rifiuti domestici o il negozio presso cui è stato effettuato l'acquisto.

Lo smaltimento di questo dispositivo è soggetto alla direttiva sui rifiuti di apparecchiature elettriche ed elettroniche (RAEE) dell'Unione Europea. La differenziazione fra RAEE e batterie e gli altri rifiuti è intesa a ridurre i potenziali impatti ambientali sulla salute umana da parte di qualsiasi sostanza pericolosa presente.

#### RIDUZIONE DELLE SOSTANZE PERICOLOSE

Questo dispositivo è conforme alla normativa UE sulla Registrazione, Valutazione,

Autorizzazione e Restrizione delle sostanze chimiche (REACH) (Regolamento n. 1907/2006/CE del Parlamento Europeo e del Consiglio) e alla Direttiva UE sulla Restrizione di sostanze pericolose (RoHS) (Direttiva 2011/65/UE del Parlamento Europeo e del Consiglio).



Questo dispositivo è conforme a tutti i requisiti delle direttive UE applicabili.

Questa apparecchiatura è stata testata e considerata conforme ai limiti dei dispositivi digitali di classe B, ai sensi della Parte 15 delle norme FCC. Tali limiti sono stati pensati per garantire una protezione ragionevole contro interferenze dannose in impianti residenziali. Questa apparecchiatura genera, utilizza e può irradiare energia in radiofrequenza e, se non installata e utilizzata secondo le istruzioni, può essere causa di interferenze dannose alle comunicazioni radio. Tuttavia, non vi è alcuna garanzia che non si verifichino interferenze in una particolare installazione.

Se questa apparecchiatura causa interferenze dannose alla ricezione radiotelevisiva, che possono essere determinate accendendo e spegnendo il dispositivo, l'utente è invitato a tentare di correggere il problema adottando una o più delle seguenti misure:  
- aumentare la distanza intercorrente fra l'apparecchiatura e il ricevitore;

- collegare l'apparecchiatura a una presa su un circuito diverso da quello a cui è collegato il ricevitore;  
- richiedere assistenza al rivenditore o a un tecnico radiotelevisivo esperto.

#### GARANZIA LIMITATA

Il nostro servizio

Se viene identificato un difetto, ripareremo o sostituiremo le parti difettose con un dispositivo completamente funzionale equivalente, nuovo o rinnovato, entro un ragionevole periodo di tempo e gratuitamente.

Cosa è richiesto da voi

Nell'eventualità che l'apparecchiatura audio Ministry of Sound sia difettosa, entro il periodo di garanzia di 2 anni è necessario:

- (1) restituire il dispositivo al punto vendita, insieme alla prova di acquisto originale o
- (2) contattare il tram di supporto Ministry of Sound all'indirizzo e-mail [supportaudio@ministryofsound.com](mailto:supportaudio@ministryofsound.com)

Altro

QUESTA GARANZIA LIMITATA CONFERISCE DIRITTI SPECIFICI A DETERMINATE CONDIZIONI. L'UTENTE POTREBBE AVERE ALTRI DIRITTI LEGALI, APPLICABILI AL DISPOSITIVO ACQUISTATO. TALI DIRITTI VARIANO DA PAESE A PAESE. ALCUNI LUOGHI NON CONSENTONO L'ESCLUSIONE, LIMITAZIONE O MODIFICA DI

CERTI DIRITTI IMPLICITI O IL LORO EFFETTO. IN TALI SITUAZIONI QUESTA GARANZIA LIMITATA SI APPLICA SOLO NELLA MISURA IN CUI LA LEGGE VIGENTE LO CONSENTE. ALTRE LEGGI PREDONDONO IL DIRITTO A RIVENDICAZIONI LEGALI CONTRO IL RIVENDITORE.

Le leggi del vostro stato o paese possono contemplare il diritto a rivendicazioni legali nei confronti del rivenditore o del produttore di questo dispositivo. La Garanzia Limitata non pregiudica tali diritti.

Le disposizioni della presente Garanzia Limitata sostituiscono ogni altra garanzia o condizione, eccetto quelle previste per legge. La presente Garanzia Limitata non pregiudica eventuali diritti legali previsti dalla legge e non preclude altri rimedi legali previsti dalla legge.

Questa Garanzia Limitata è trasferibile a condizione che l'attuale proprietario fornisca la prova dell'acquisto originale effettuato presso un punto vendita o rivenditore autorizzato Ministry of Sound.

Nei paesi in cui i limiti complessivi di responsabilità non siano preclusi per legge, la massima responsabilità di Bullitt Audio non deve superare il prezzo d'acquisto effettivo corrisposto dal cliente per il dispositivo. Nei paesi in cui i limiti complessivi di responsabilità siano preclusi per legge, Bullitt Audio non

sarà responsabile oltre ai danni diretti per lesioni personali e/o beni mobili o immobili derivanti dalla negligenza di Bullitt Audio.

Qualora non sia vietato dalla legge, Bullitt Audio non sarà responsabile per danni speciali, incidentali, consequenziali o indiretti. Alcuni luoghi non consentono limitazioni sull'esclusione o la limitazione di danni per riparazione, speciali, incidentali, consequenziali o indiretti o la limitazione della responsabilità per importi specifici, pertanto le limitazioni o esclusioni di cui sopra potrebbero non essere applicabili.



I loghi testuali e grafici Bluetooth® sono marchi registrati di proprietà di Bluetooth SIG, Inc.

e l'uso di tali marchi è concesso su licenza. Altri marchi e nomi commerciali sono di proprietà dei rispettivi proprietari.



N Mark è un marchio o un marchio registrato di NFC Forum, Inc. negli Stati Uniti e in altri Paesi.

## DEUTSCH SICHERHEITSMITTEILUNGEN

**WARNUNG! STROMSCHLAGEGFAHR:  
UM DIE BRAND- ODER  
STROMSCHLAGEGFAHR ZU  
SENKEN, BRINGEN SIE DIESES  
PRODUKT NICHT MIT WASSER IN  
BERÜHRUNG.**

Lesen und befolgen Sie diese Anweisungen, beachten Sie alle Warnhinweise und bewahren Sie dieses Dokument zum späteren Nachschlagen auf. Verwenden Sie dieses Produkt entsprechend dem Benutzerhandbuch.

Nicht ausdrücklich von der für Kompatibilität verantwortlichen Partei zugelassene Änderungen oder Umbauten können die Rechte des Benutzers für die Verwendung des Geräts für ungültig erklären.

Bewahren Sie das Produkt an einem geeigneten Ort auf, damit es nicht herunterfällt und beschädigt wird oder einen Personenschaden verursacht. Setzen Sie das Produkt nicht direktem Sonnenlicht aus.

Verwenden Sie das Produkt nicht in der Nähe einer Wasserquelle, wenn Wasser auf das Produkt tropfen oder spritzen könnte, und nicht in der Nähe von Gegenständen, die mit Wasser gefüllt sind, wie Blumenvasen oder Aquarien.

Verwenden Sie das Produkt nicht in der Nähe von offenen Flammen oder Wärmequellen, wie Radiatoren, Heizungen, Öfen, Kerzen, Verstärkern oder Fernsehgeräten.

Verwenden Sie das Produkt nur mit dem mitgelieferte Netzteil. Trennen Sie das Produkt von der Stromversorgung, wenn Sie es über einen längeren Zeitraum nicht verwenden oder bei Gewitter.

Dieses Produkt muss zur Reparatur zu einem autorisierten Kundendienstzentrum gebracht werden. Wenn das Produkt nicht normal funktioniert oder auf irgendeine Weise beschädigt ist, z. B., wenn das Stromkabel oder der Stecker beschädigt ist, wenn das Produkt mit Regen, Wasser, Flüssigkeit oder Feuchtigkeit in Berührung gekommen ist oder wenn das Produkt heruntergefallen ist, muss es eventuell repariert werden.

Reinigen Sie das Produkt nur mit einem trockenen Tuch und verwenden Sie kein Wasser oder andere Flüssigkeiten.

**Vorsicht:** Dieses Produkt enthält Magneten, die für Träger von Herzschrittmachern gefährlich sein können.

**WARNHINWEIS ZUR  
STROMVERSORUNG**  
Achtung – Stromschlag-/  
Brandgefahr Das Produkt ist nur zur  
Verwendung in Räumen bestimmt  
und darf nicht Feuchtigkeit oder  
Flüssigkeiten ausgesetzt werden.  
Verwenden Sie mit dem Produkt  
keine andere Stromversorgung.

**INFORMATIONEN ZUM AKKU UND  
RICHTLINIEN ZUR ENTSORGUNG  
DES PRODUKTS NACH ABLAUF DER  
LEBENSDAUER**  
In diesem Produkt wird ein

wiederaufladbarer Akku verwendet, der nicht gewartet werden kann und dessen Lebensdauer bei normaler Verwendung einem Garantiezeitraum entsprechen sollte.

Versuchen Sie bitte NICHT, den Akku selbst zu wechseln. Wenn der Akku nicht mehr funktioniert und Sie den Akku nicht ersetzen möchten, beachten Sie die Anweisungen zur Entsorgung, die in dem mit dem Produkt gelieferten Dokument aufgeführt sind. Erkundigen Sie sich auch in den örtlichen Vorschriften bezüglich der richtigen Entsorgung von Elektronikabfall und entsorgen Sie das Produkt (und den Akku) in einer speziell für elektronische Geräte ausgewiesenen Mülltonne.

**Vorsicht:** Es besteht die Gefahr einer Explosion, eines Brands oder chemischer Verbrennungen, falls der Akku durch einen fehlerhaften Typ ersetzt, zerstört oder leitenden Materialien, Flüssigkeiten, Feuer oder Wärme (über 130 °F, 54 °C) ausgesetzt wird. Verwenden Sie keinen beschädigten Akku und laden Sie einen beschädigten Akku nicht auf. Verwenden Sie keinen Akku, der offensichtlich undicht, verformt, deformiert oder in sonstiger Weise anormal ist, und laden Sie diesen nicht auf. Falls ein Akku undicht ist, lassen Sie die Flüssigkeit nicht mit Haut oder Augen in Berührung kommen. Wenn es zum Kontakt gekommen ist, waschen Sie die betroffenen Stellen mit reichlich Wasser ab und suchen Sie medizinischen Rat. Lassen Sie den Akku nicht über längere Zeiträume entladen oder unbenutzt. Bei falscher Verwendung eines

Akkus kann er explodieren oder undicht werden und Verbrennungen und Personenschäden verursachen. Wenn ein Akku undicht ist, ergreifen Sie die üblichen Vorsichtsmaßnahmen und geben Sie das Produkt in Reparatur oder entsorgen Sie es umgehend gemäß den örtlichen Gesetzen und Vorschriften in Ihrem Gebiet. Bewahren Sie alle Akkus außerhalb der Reichweite von Kindern auf.

#### RECYCLING- UND RECYCLINGSINFORMATIONEN



Dieses Symbol auf dem Produkt oder der Verpackung weist darauf hin, dass es nicht im normalen Hausmüll entsorgt werden darf.

Entsorgen Sie das Produkt nicht als unsortierten Siedlungsabfall. Das Produkt sollte am Ende der Lebensdauer einer zertifizierten Sammelstelle für Recycling oder für ordnungsgemäße Entsorgung übergeben werden.

Wenden Sie sich für genauere Informationen bezüglich des Recyclings des Produkts an Ihre Gemeindeverwaltung, den Müllentsorgungsdienstleister oder das Geschäft, in dem Sie dieses Produkt erworben haben.

Die Entsorgung dieses Geräts unterliegt der Richtlinie bezüglich der Entsorgung von Elektro- und Elektronikgeräten (WEEE) der Europäischen Union. Der Grund für die Trennung von WEEE und

Akkus von anderem Abfall ist die Minimierung von potenziellen Umwelteinflüssen auf die menschliche Gesundheit durch eventuell vorhandene gefährliche Substanzen.

#### REDUZIERUNG VON GEFÄHRLICHEN SUBSTANZEN

Dieses Gerät stimmt mit der EU-Verordnung zur Registrierung, Bewertung, Zulassung und Beschränkung chemischer Stoffe (REACH) (Verordnung Nr. 1907/2006/EG des Europäischen Parlaments und des Rats) und der EU-Richtlinie zur Beschränkung gefährlicher Stoffe (RoHS) (Richtlinie 2011/65/EU des Europäischen Parlaments und des Rats) überein.



Dieses Produkt erfüllt alle Anforderungen der anwendbaren EU-Richtlinien.

Dieses Gerät wurde getestet und als konform mit den Einschränkungen für digitale Geräte der Klasse B in Übereinstimmung mit Teil 15 der FCC-Regeln befunden. Diese Einschränkungen sollen einen vernünftigen Schutz gegen schädliche Störungen in Wohngebieten bieten. Das Gerät erzeugt, verwendet und kann Funkfrequenzenergie ausstrahlen und kann außerdem störende Interferenzen der Funkkommunikation hervorrufen, wenn es nicht gemäß diesen Anweisungen installiert und verwendet wird. Es gibt jedoch keine Garantie dafür, dass bei einer

bestimmten Installation keine Interferenzen auftreten.

Wenn dieses Gerät störende Interferenzen beim Radio- oder Fernsehempfang verursacht – was sich durch Aus- und Einschalten des Geräts ermitteln lässt –, sollte der Benutzer versuchen, die Interferenzen mithilfe einer oder mehrerer der folgenden Maßnahmen zu beheben:

- Vergrößern Sie den Abstand zwischen dem Gerät und dem Empfänger.
- Verbinden Sie das Gerät mit einer Steckdose in einem anderen Stromkreis als dem, in dem sich der Empfänger befindet.
- Wenden Sie sich zwecks Hilfe an einen Händler oder einen erfahrenen Radio-/TV-Techniker.

#### BESCHRÄNKTE GARANTIE

Was können Sie von uns erwarten?

Wird ein Mangel festgestellt, werden wir innerhalb einer vernünftigen Frist mangelhafte Teile kostenlos reparieren oder durch ein voll funktionstüchtiges gleichwertiges, neues oder überholtes Produkt ersetzen.

Was müssen Sie tun?

Sollte Ihr Audiogerät von Ministry of Sound innerhalb des 2-jährigen Garantiezeitraums einen Mangel aufweisen:

(1) Geben Sie das Produkt zusammen mit dem Kaufbeleg bei der Verkaufsstelle zurück oder

(2) Wenden Sie sich per E-Mail an das Supportteam von Ministry of Sound unter [supportaudio@ministryofsound.com](mailto:supportaudio@ministryofsound.com)

Was noch?

DIESE BESCHRÄNKTE GARANTIE VERLEIHT IHNEN UNTER DEM VORBEHALT GEWISSER BEDINGUNGEN BESTIMMTE RECHTE. IHNEN KÖNNEN AUCH WEITERE GESETZLICHE RECHTE ZUSTEHEN, DIE AUF DAS VON IHNEN ERWORBENE PRODUKT ANWENDBAR SIND. DIESE GESETZLICHEN RECHTE SIND VON LAND ZU LAND VERSCHIEDEN. AN EINIGEN ORTEN IST DER AUSSCHLUSS, DIE BESCHRÄNKUNG ODER DIE ÄNDERUNG BESTIMMTER IMPLIZIERTER RECHTE ODER DER AUSWIRKUNGEN DIESER RECHTE NICHT ZULÄSSIG. IN DIESEN FÄLLEN GILT DIESE BESCHRÄNKTE GARANTIE NUR SOWEIT WIE GESETZLICH ZULÄSSIG. ANDERE GESETZE SEHEN EINEN GESETZLICHEN ANSPRUCH GEGENÜBER DEM VERKÄUFER VOR.

Die Gesetze Ihres Staates oder Landes können gesetzliche Ansprüche für Sie gegenüber dem Verkäufer oder Hersteller dieses Produkts vorsehen. Diese Rechte werden von der beschränkten Garantie nicht berührt.

Die Bestimmungen dieser beschränkten Garantie treten an die Stelle anderer Garantien oder Bedingungen, außer den gesetzlich vorgesehenen. Alle Rechte, die Ihnen gesetzlich zustehen,

bleiben von dieser beschränkten Garantie unberührt und die Ihnen zustehenden gesetzlichen Rechtsmittel werden von ihr nicht ausgeschlossen.

Diese beschränkte Garantie ist übertragbar, vorausgesetzt dass der aktuelle Besitzer den Originalkaufbeleg eines von Ministry of Sound autorisierten Ladengeschäfts oder Händlers vorlegt.

In Ländern, in denen Haftungsbeschränkungen gesetzlich nicht ausgeschlossen sind, beläuft sich die Haftbarkeit von Bullitt Audio maximal auf den tatsächlichen Kaufpreis, den Sie für das Produkt gezahlt haben. In Ländern, in denen Haftungsbeschränkungen gesetzlich ausgeschlossen sind, haftet Bullitt Audio maximal für die unmittelbaren Schäden bei Körperverletzung und/oder Beschädigung unbeweglicher oder beweglicher Sachen als Folge einer Fahrlässigkeit von Bullitt Audio.

Soweit nicht gesetzlich verboten, haftet Bullitt Audio nicht für besondere, zufällige, Folge- oder indirekte Schäden. An einigen Orten sind Garantiebeschränkungen oder der Ausschluss oder die Beschränkung von Rechtsmitteln und Ansprüchen auf Ersatz von besonderen, zufälligen oder indirekten Schäden sowie die Haftungsbeschränkung auf bestimmte Beträge nicht zulässig, sodass die obigen Beschränkungen und Ausschlüsse möglicherweise nicht auf Sie zutreffen.



Bluetooth SIG, Inc., und eine Verwendung dieser Marken erfolgt gemäß Lizenz. Weitere Warenzeichen und Handelsnamen gehören ihren jeweiligen Eigentümern.



Das N-Zeichen ist ein Warenzeichen oder eingetragenes Warenzeichen der NFC Forum, Inc. in den Vereinigten Staaten oder in anderen Ländern.

## ESPAÑOL

### INFORMACIÓN DE SEGURIDAD

**¡ADVERTENCIA! PELIGRO DE DESCARGA ELÉCTRICA: PARA REDUCIR EL RIESGO DE INCENDIO O DE DESCARGA ELÉCTRICA, NO EXPONGA ESTE PRODUCTO AL AGUA.**

Lea y siga estas instrucciones, tenga en cuenta todas las advertencias y guarde este documento para posteriores consultas. Utilice este producto conforme al manual del usuario.

Cualquier modificación o cambio que no esté expresamente aprobado por la parte responsable de garantizar la conformidad podría anular el derecho del usuario a hacer uso del equipo.

Coloque el producto en un lugar adecuado de modo que no pueda caer y dañarse o pueda causar lesiones personales. Evite colocar el producto en un lugar en el que quede expuesto a la luz directa del sol.

No utilice el producto cerca de puntos de salida de agua en los que podrían producirse goteos o salpicaduras de agua sobre el producto, ni cerca de objetos que contengan líquidos, como floreros o peceras.

No utilice el producto cerca de lugares en los que hay llama directa o fuentes de calor, como radiadores, estufas, cocinas, velas, amplificadores o televisores.

Utilice únicamente el adaptador de corriente suministrado con este

producto. Desconecte el producto de la toma de corriente durante las tormentas o cuando no vaya a utilizarlo por un largo periodo de tiempo.

Para reparar el producto, este deberá llevarse a un servicio de reparación autorizado. Es posible que sea necesario reparar el producto cuando este no funcione con normalidad o cuando presente algún tipo de daño, incluidos daños en el cable eléctrico o en el enchufe, cuando el producto haya quedado expuesto a la lluvia, al agua, a líquidos o a la humedad o si el producto ha sufrido una caída.

Limpie el producto utilizando únicamente un paño seco; no utilice agua ni ningún tipo de líquido.

**Advertencia:** Este producto contiene imanes que pueden resultar perjudiciales para aquellas personas que lleven marcapasos.

#### ADVERTENCIA SOBRE LA FUENTE DE ALIMENTACIÓN

Precaución peligro de descarga eléctrica / incendio. Producto apto únicamente para uso en interiores; no lo exponga a la humedad ni al contacto con líquidos y no utilice ninguna otra fuente de alimentación con este producto.

#### INFORMACIÓN SOBRE LA BATERÍA Y DIRECTRICES DE ELIMINACIÓN DEL PRODUCTO AL FINAL DE SU VIDA ÚTIL

Este producto utiliza una batería recargable no recambiable que debería funcionar durante todo el periodo de garantía de un producto

utilizado en condiciones normales de uso.

NO intente cambiar la batería usted mismo. Si la batería deja de funcionar y no quiere sustituirla, deberá seguir las instrucciones de eliminación que se facilitan en el documento que acompaña al producto. Consulte también la normativa local referente a la eliminación de residuos electrónicos y deseche el producto (y su batería) en un contenedor de residuos diseñado específicamente para la eliminación de dispositivos electrónicos.

**Precaución:** existe el riesgo de explosión, incendio o quemaduras producidas por productos químicos si la batería se sustituye por un tipo de batería incorrecto, por una batería dañada o por una batería que ha estado expuesta a materiales conductores, líquidos, fuego o temperaturas superiores a los 54 °C. No utilice ni recargue una batería recargable que esté dañada. No utilice ni recargue una batería que presente pérdidas de líquido, manchas o decoloraciones, deformaciones o cualquier tipo de irregularidad. En caso de que la batería pierda líquido, evite que el líquido entre en contacto con la piel o los ojos. Si se ha producido un contacto, limpie la zona afectada con abundante agua y consulte a un médico. No deje una batería descargada o sin utilizar durante largos periodos de tiempo.

Cuando una batería se utiliza de forma incorrecta puede estallar o

gotear y puede provocar quemaduras y lesiones personales. Si una batería pierde líquido, tome las precauciones normales y devuelva el producto para su reparación o deséchela inmediatamente siguiendo la normativa y las leyes locales establecidas en su región. Mantenga todo tipo de pilas/baterías fuera del alcance de los niños.

#### INFORMACIÓN SOBRE ELIMINACIÓN Y RECICLADO



Este símbolo que aparece en el producto o en el embalaje indica que no se debe desechar como basura doméstica normal. No deseche este producto como residuo urbano sin clasificar. El producto deberá llevarse a un punto de recogida certificado para su correcto reciclado o eliminación al final de su vida útil.

Para obtener más información sobre el reciclado del producto, póngase en contacto con su ayuntamiento, con el servicio de recogida de basuras o con la tienda minorista en la que adquirió este producto.

La eliminación de este dispositivo está sujeta a la directiva sobre residuos de aparatos eléctricos y electrónicos (RAEE) de la Unión Europea. La razón por la cual se separan los RAEE y las baterías del resto de residuos es para minimizar los posibles efectos medioambientales sobre la salud de las personas que puede causar

cualquier sustancia peligrosa que pueda estar presente.

#### REDUCCIÓN DE SUSTANCIAS PELIGROSAS

Este dispositivo cumple el Reglamento de registro, evaluación, autorización y restricción de productos químicos (REACH, por sus siglas en inglés) de la UE [Reglamento (CE) nº 1907/2006 del Parlamento Europeo y del Consejo] y la directiva sobre la restricción de sustancias peligrosas (RoHS, por sus siglas en inglés) de la UE (Directiva 2011/65/EU del Parlamento Europeo y del Consejo).



Este producto cumple todos los requisitos establecidos en las directivas aplicables de la UE.

Este equipo ha sido comprobado y cumple los límites para dispositivos digitales de Clase B, de acuerdo con el apartado 15 de las normas de la FCC. El objetivo de estos límites es proporcionar una protección razonable contra interferencias perjudiciales en instalaciones residenciales. Este equipo genera, utiliza y puede irradiar energía de radiofrecuencia y, si no se instala y se utiliza de acuerdo con las instrucciones, puede causar interferencias perjudiciales para las comunicaciones por radio. No obstante, no existe ninguna garantía de que no puedan producirse interferencias en una instalación en concreto.

Si este equipo causa interferencias

perjudiciales para la recepción de radio y televisión, circunstancia que se puede verificar apagando y encendiendo el equipo, se recomienda al usuario que intente corregirlas realizando una o varias de las acciones siguientes:  
-- Aumentar la distancia entre el equipo y el receptor.  
-- Conectar el equipo a una toma de corriente que se encuentre en un circuito distinto al que está conectado el receptor.  
-- Ponerse en contacto con el distribuidor o con un técnico de radio/TV cualificado para obtener asistencia.

#### GARANTÍA LIMITADA

¿Qué haremos nosotros?

Si se detecta un defecto, repararemos o sustituiremos cualquier pieza defectuosa, por un producto equivalente nuevo o restaurado totalmente operativo, en un plazo de tiempo razonable y de forma gratuita.

¿Qué debe hacer usted?

Si su equipo de audio Ministry of Sound presenta algún fallo dentro del periodo de 2 años de garantía:

(1) Devuelva el producto, junto con el comprobante de compra original, al punto de venta o

(2) Póngase en contacto con el equipo de asistencia de Ministry of Sound enviando un correo electrónico a [supportaudio@ministryofsound.com](mailto:supportaudio@ministryofsound.com)

¿Qué más?

ESTA GARANTÍA LIMITADA LE CONFIERE DERECHOS ESPECÍFICOS SUJETOS A CONDICIONES ESPECÍFICAS. USTED TAMBIÉN PUEDE TENER OTROS DERECHOS LEGALES APLICABLES AL PRODUCTO QUE HA ADQUIRIDO. ESTOS DERECHOS LEGALES VARIAN DE UN PAÍS A OTRO. EN ALGUNOS LUGARES NO SE PERMITE LA EXCLUSIÓN, RESTRICCIÓN O MODIFICACIÓN DE CIERTOS DERECHOS IMPLÍCITOS O DE SU VIGENCIA. EN TALES SITUACIONES, ESTA GARANTÍA LIMITADA SOLO SE PONDRÁ EN PRÁCTICA EN LA MEDIDA EN LA QUE LO PERMITA LA LEY APLICABLE. OTRAS LEYES LE CONFIEREN EL DERECHO RECONOCIDO DE RECLAMACIÓN ANTE EL VENDEDOR.

Es posible que las leyes de su provincia o país le confieran el derecho de reclamación ante el vendedor o el fabricante de este producto. La Garantía limitada no afecta a esos derechos.

Las disposiciones de esta garantía limitada se establecen en sustitución de cualquier otra garantía o condiciones, excepto aquellos establecidos por la ley. Esta Garantía limitada no afecta a ningún derecho legal que le confiera la ley y no impide la ejecución de ningún recurso legal al cual usted tenga derecho amparado por la ley.

Esta Garantía limitada es transferible siempre y cuando el actual propietario facilite el comprobante de compra original emitido por una tienda o un

distribuidor Ministry of Sound autorizados. En aquellos países en los que los límites de responsabilidad no queden excluidos por ley, la responsabilidad máxima de Bullitt Audio no sobrepasará el precio de compra exacto que usted pagó por el producto. En aquellos países en los que los límites de responsabilidad queden excluidos por ley, Bullitt Audio tan solo será responsable de los daños directos por lesiones corporales y/o de bienes inmuebles o bienes personales derivados de la negligencia de Bullitt Audio.

Cuando no lo prohíba la ley, Bullitt Audio no será responsable de daños especiales, incidentales, consecuentes o indirectos. En algunos lugares no se permite la limitación de exclusiones o la limitación de compensaciones, daños especiales, incidentales, consecuentes o indirectos, o la limitación de responsabilidad a importes concretos, así que las limitaciones arriba mencionadas podrían no ser aplicables en su caso.



La marca denominativa y los logos Bluetooth® son marcas registradas propiedad de

Bluetooth SIG, Inc. y cualquier uso de tales marcas está sometido a un acuerdo de licencia. Las demás marcas registradas y marcas comerciales son propiedad de sus respectivos propietarios.



La marca N es una marca comercial o una marca registrada de NFC Forum, Inc. en los Estados Unidos y en otros países.

## PORTUGUÊS INFORMAÇÕES DE SEGURANÇA

### AVISO! RISCO DE CHOQUE ELÉTRICO: PARA REDUZIR O RISCO DE INCÊNDIO OU DE CHOQUE ELÉTRICO, NÃO EXPONHA ESTE PRODUTO A ÁGUA.

Leia e siga estas instruções, tenha atenção a todos os avisos e conserve este documento para referência futura. Utilize este produto de acordo com o manual do utilizador.

As alterações ou as modificações que não forem expressamente aprovadas pela entidade responsável poderão anular a autoridade do utilizador para funcionar com o equipamento.

Coloque o seu produto num local adequado onde não caia nem danifique o produto, nem provoque lesões corporais. Evite colocar o produto sob luz solar direta.

Não utilize o seu produto perto de uma fonte de água que possa gotejar ou salpicar o produto, nem perto de objetos que contenham líquidos, como vasos de flores ou aquários.

Não utilize o produto perto de chamas abertas nem de fontes de calor como radiadores, aquecedores, fornos, velas, amplificadores ou televisões.

Utilize apenas o transformador fornecido com este produto.

Deve desligar o seu produto da tomada durante tempestades com trovoadas ou quando não for utilizado durante longos períodos.

Este produto deve ser devolvido a um centro de serviço autorizado para efeitos de reparação. Poderão ser necessárias reparações quando o produto não funcionar normalmente ou estiver de alguma forma danificado, incluindo quando a ficha ou o cabo de alimentação estiverem danificados, quando o produto tiver sido exposto a chuva, água, líquidos ou humidade, ou se o produto tiver caído ao chão.

Limpe o seu produto apenas com um pano seco sem água nem líquidos.

**Aviso:** Este produto contém ímanes que podem ser prejudiciais para portadores de pacemaker.

**ADVERTÊNCIA SOBRE A FONTE DE ALIMENTAÇÃO**  
Cuidado, risco de choque elétrico / incêndio. Apenas para utilização em interiores, não exponha a humidade nem a líquidos, não utilize qualquer outra fonte de alimentação com o seu produto.

**INFORMAÇÕES SOBRE A BATERIA E DIRETRIZES DE ELIMINAÇÃO NO FIM DA VIDA ÚTIL DO PRODUTO**  
Este produto utiliza uma bateria recarregável e não reparável, que deve durar todo o período de garantia do produto com uma utilização normal.

**NÃO** tente mudar a bateria sozinho. Se a bateria se tornar inoperável não pretenda substituir a bateria sozinho deve seguir as instruções de eliminação do documento que acompanha o seu produto. Além disso, consulte os regulamentos locais sobre eliminação de resíduos eletrónicos, coloque o seu produto (e a respetiva bateria) num caixote do lixo concebido especificamente para dispositivos eletrónicos.

**Cuidado:** existe o risco de explosão, de incêndio ou de queimaduras químicas se a bateria for substituída por outra do tipo incorreto, danificada ou exposta a materiais condutores, líquidos, fogo ou calor acima de (130 F, 54 C). Não utilize nem recarregue uma bateria recarregável danificada. Não utilize nem mude uma bateria se aparentar fugas, descoloração, deformação ou qualquer outra coisa anormal. Na eventualidade de a bateria apresentar fugas, não permita que o líquido entre em contacto com a pele nem com os olhos. Se entrarem em contacto, lave a área afetada com uma grande quantidade de água e procure assistência médica. Não deixe uma bateria descarregada nem inutilizada por períodos de tempo prolongados.

Se uma bateria for utilizada de forma incorreta poderá explodir ou apresentar fugas, provocando queimaduras e lesões corporais. Se uma bateria apresentar fugas adote as precauções normais e devolva o produto para reparação ou elimine-o imediatamente de acordo

com os regulamentos e a legislação local da sua área. Mantenha todas as baterias fora do alcance das crianças.

#### INFORMAÇÕES SOBRE ELIMINAÇÃO E RECICLAGEM



Este símbolo no produto ou embalagem indica que não deve ser eliminado como lixo doméstico normal. Não deite fora o seu

produto como lixo municipal não classificado. O produto deve ser entregue num ponto de recolha certificado para reciclagem ou eliminação adequada no final da respetiva vida útil.

Para obter informações mais detalhadas sobre a reciclagem do produto, contacte a autoridade local, o serviço de eliminação de resíduos domésticos ou a loja onde adquiriu o produto.

A eliminação deste dispositivo está sujeita à diretiva sobre Resíduos e Equipamentos Elétricos e Eletrónicos (REEE) da União Europeia. O motivo da separação de REEE e baterias de outro lixo consiste em minimizar os impactos ambientais potenciais para a saúde humana de quaisquer substâncias perigosas que possam conter.

#### REDUÇÃO DE SUBSTÂNCIAS PERIGOSAS

Este dispositivo está em conformidade com o Regulamento

da UE relativo ao Registo, Avaliação, Autorização e Restrição de Substâncias Químicas (REACH) (Regulamento N.º 1907/2006/CE do Parlamento Europeu e do Conselho) e a Diretiva da UE sobre Restrição de Substâncias Perigosas (RSP) (Diretiva 2011/65/UE do Parlamento Europeu e do Conselho).



Este produto está em conformidade com todos os requisitos de diretivas da UE aplicáveis.

Este equipamento foi testado e cumpre os limites de um dispositivo digital da Classe B, de acordo com a Parte 15 das normas da FCC. Estes limites destinam-se a fornecer proteção razoável contra interferência prejudicial numa instalação doméstica. Este equipamento produz, utiliza e pode irradiar energia de radiofrequência e, se não for instalado e utilizado de acordo com as instruções, pode provocar interferência indesejável em comunicações por rádio. Contudo, não há garantias de ausência de interferência numa instalação em particular.

Se este equipamento provocar interferências prejudiciais na receção de rádio ou de televisão, o que é possível determinar ligando e desligando o equipamento, encorajamos o utilizador a tentar corrigir a interferência através de uma ou mais das seguintes medidas: -- Aumente a separação entre o

equipamento e o receptor.

-- Ligue o equipamento a uma tomada num circuito diferente daquele a que o receptor está ligado.

-- Consulte o revendedor ou um técnico de rádio/TV qualificado se precisar de ajuda.

#### GARANTIA LIMITADA

O que iremos fazer?

Se for identificado um defeito, iremos reparar ou substituir quaisquer peças com defeito, por um produto equivalente totalmente funcional em estado novo ou renovado, dentro de um período de tempo razoável e isento de custos.

O que tem de fazer?

Se o equipamento áudio Ministry of Sound exibir uma avaria durante os 2 anos do período de garantia:

- (1) Devolva o seu produto, juntamente com a prova de compra original ao ponto de venda ou
- (2) Contacte a equipa de apoio do Ministry of Sound através do e-mail [supportaudio@ministryofsound.com](mailto:supportaudio@ministryofsound.com)

O que mais?

ESTA GARANTIA LIMITADA CONCEDE-LHE DIREITOS ESPECÍFICOS SUJEITOS A CONDIÇÕES ESPECÍFICAS. PODERÁ TER OUTROS DIREITOS LEGAIS, APLICÁVEIS AO PRODUTO QUE ADQUIRIU. ESSES DIREITOS LEGAIS VARIAM DE PAÍS PARA PAÍS. ALGUNS LOCAIS NÃO PERMITEM

A EXCLUSÃO, A RESTRIÇÃO NEM A MODIFICAÇÃO DE DETERMINADOS DIREITOS IMPLÍCITOS OU DO SEU EFEITO. NESSAS SITUAÇÕES, ESTA GARANTIA LIMITADA SÓ SE APLICARÁ NA MEDIDA PERMITIDA PELA LEI APLICÁVEL. OUTRAS LEIS FORNECEM-LHE UMA REIVINDICAÇÃO LEGAL CONTRA O VENDEDOR.

A legislação do seu estado ou país pode fornecer-lhe reivindicações legais contra o vendedor ou o fabricante do produto. A Garantia Limitada não afeta esses direitos.

As provisões desta garantia limitada substituem quaisquer outras garantias ou condições, exceto as fornecidas por lei. Esta Garantia Limitada não afeta quaisquer direitos legais concedidos por lei e não exclui quaisquer recursos legais que possa ter ao abrigo da lei.

Esta Garantia Limitada é transferível desde que o proprietário atual obtenha a prova de compra original junto de uma loja ou revendedor Ministry of Sound autorizados.

Nos países em que os limites de responsabilidade não estão excluídos por estatuto, a responsabilidade máxima da Bullitt Audio não deve exceder o preço de compra pago pelo produto. Nos países em que as limitações de responsabilidade estão excluídas por lei, a Bullitt Audio deve responsabilizar-se por não mais do que os danos diretos por lesões

corporais, e/ou de imóveis ou de propriedade pessoal resultantes de negligência da Bullitt Audio.

Onde não for proibido por lei, a Bullitt Audio não se responsabilizará por danos especiais, suplementares, consequenciais ou indiretos. Alguns locais não permitem limitações na exclusão ou limitação de danos de reparação, especiais, suplementares, consequenciais ou indiretos, nem a limitação de responsabilidade para montantes especificados, por isso as limitações ou exclusões supracitadas poderão não se aplicar a si.



A marca nominativa Bluetooth® e os logótipos são marcas comerciais registadas propriedade da

Bluetooth SIG, Inc. e qualquer utilização dessas marcas encontra-se sob licença. Outras marcas comerciais e nomes comerciais pertencem aos respetivos proprietários.



A marca N é uma marca comercial ou uma marca comercial registada na NFC

Forum, Inc. nos Estados Unidos bem como noutros países.





[www.ministryofsound.com/audio](http://www.ministryofsound.com/audio)