

SEARS OWNER'S MANUAL

CRAFTSMAN[®]

3.8 Horsepower
9 Inch
EDGER/TRIMMER

MODEL NO.
536.797420



Caution:
Read and follow all Safety
Rules and Operating
Instructions before first use
of this product.

Sears, Roebuck and Co., Hoffman Estates 60179 U.S.A.

339907 3/06/96

SAFETY

ASSEMBLY

OPERATION

MAINTENANCE

PARTS LIST

ESPAÑOL

TABLE OF CONTENTS

Table of Contents	2	Service and Adjustments	13-14
Warranty	2	Storage	14-15
Safety Rules	2-3	Troubleshooting	15
Contents of Shipping Carton	4	Spanish (Español)	16-30
Assembly	5-7	Edger Repair Parts	31-35
Operation	7-11	Engine Repair Parts	36-39
Maintenance	11-12	Parts Ordering/Service	Back Cover

WARRANTY STATEMENT

LIMITED ONE-YEAR WARRANTY ON CRAFTSMAN EDGER/TRIMMER

For one year from the date of purchase, when this Craftsman Edger/Trimmer is maintained, lubricated, and tuned up according to the operating and maintenance instructions in the owner's manual, Sears will repair, free of charge, any defect in material or workmanship.

If this Craftsman Edger/Trimmer is used for commercial or rental purposes, this warranty applies for only 90 days from the date of purchase.

This warranty does not cover the following:

- Expendable items which become worn during normal use, such as spark plugs, etc.
- Repairs necessary because of operator abuse or negligence, including bent crank shafts and the failure to maintain the equipment according to the instructions contained in the owner's manual.

WARRANTY SERVICE IS AVAILABLE BY RETURNING THE CRAFTSMAN EDGER/TRIMMER TO THE NEAREST SEARS SERVICE CENTER/DEPARTMENT IN THE UNITED STATES. THIS WARRANTY APPLIES ONLY WHILE THIS PRODUCT IS IN USE IN THE UNITED STATES.

This warranty gives you specific legal rights and you may also have other rights which may vary from state to state.

Sears, Roebuck and Co., D817WA, Hoffman Estates, IL 60179



SAFETY RULES



Look for this symbol to point out important safety precautions. It means--- ATTENTION!!! Become alert!!! Your safety is involved.

CAUTION: Always disconnect spark plug wire and place wire where it cannot contact spark plug to prevent accidental starting when setting-up, transporting, adjusting or making repairs.

IMPORTANT: Safety standards require operator presence controls to minimize the risk of injury. Your Edger/Trimmer is equipped with such controls. Do not attempt to defeat the function of the operator presence control under any circumstances.

BEFORE USE

- Read the owner's manual carefully. Be thoroughly familiar with the controls and the proper use of the edger/trimmer. Know how to stop the edger/trimmer and disengage the controls quickly.
- Do not operate the edger/trimmer without

wearing adequate outer garments. Wear footwear that will improve footing on slippery surfaces.

- Keep the area of operation clear of all persons, particularly small children and pets.
- Thoroughly inspect the area where the edger/trimmer is to be used and remove all foreign objects.

FUEL SAFETY

- Handle fuel with care, it is highly flammable.
- Use an approved container.
- Check fuel supply before each use, allowing space for expansion as the heat of the engine and/or sun can cause fuel to expand.
- Fill fuel tank outdoors with extreme care. Never fill fuel tank indoors. Replace fuel

tank cap securely and wipe up spilled fuel

- Never remove the fuel tank cap or add fuel to a running or hot engine
- Never store fuel or edger/trimmer with fuel in the tank inside a building where fumes may reach an open flame

OPERATING SAFETY

- Never allow children or young teenagers to operate the edger/trimmer. Keep them away while it is operating. Never allow adults to operate the edger/trimmer without proper instruction
- Do not operate this machine if you are taking drugs or other medication which can cause drowsiness or affect your ability to operate this machine
- Do not use this machine if you are mentally or physically unable to operate this machine safely
- Always wear safety glasses or eye shields during operation or while performing an adjustment or repair to protect your eyes from foreign objects that may be thrown from the edger/trimmer
- Do not put hands or feet near or under rotating parts
- Exercise extreme caution when operating on or crossing gravel drives, walks, or roads. Stay alert for hidden hazards or traffic
- Exercise caution to avoid slipping or falling
- Never operate the edger/trimmer without proper guards, plates, or other safety protective devices in place
- Never operate the edger/trimmer at high transport speeds on slippery surfaces. Look behind and use care when backing
- Never allow bystanders near the edger/trimmer
- Keep children and pets away while operating
- Never operate the edger/trimmer without good visibility or light
- Do not run the engine indoors. The exhaust fumes are dangerous, containing CARBON MONOXIDE, an ODORLESS and DEADLY GAS
- Take all possible precautions when leaving the edger/trimmer unattended. Stop the engine
- Do not overload the edger/trimmer capacity by attempting to edge too deep at too fast a rate

SAFE STORAGE

- Always refer to the owner's manual

instructions for important details if the edger/trimmer is to be stored for an extended period

- Never store the edger/trimmer with fuel in the fuel tank inside a building where ignition sources are present such as water and space heaters, clothes dryers, and the like. Allow the engine to cool before storing in any enclosure
- Keep the edger/trimmer in safe working condition. Check all fasteners at frequent intervals for proper tightness

REPAIR/ADJUSTMENTS SAFETY

- After striking a foreign object, stop the engine (motor). Remove the wire from the spark plug, and keep the wire away from the plug to prevent accidental starting. Thoroughly inspect the edger/trimmer for any damage, and repair the damage before restarting and operating it
- If edger/trimmer should start to vibrate abnormally, stop engine (motor) and check immediately for the cause. Vibration is generally a warning of trouble
- Stop the blade whenever you leave the operating position. Also, disconnect the spark plug wire before unclogging the blades and when making any repairs, adjustments, or inspections
- When cleaning, repairing, or inspecting, shut off the engine and make certain all moving parts have stopped
- Never attempt to make any adjustments while the engine is running except when specifically recommended by the manufacturer

 **WARNING:** The engine exhaust from this product contains chemicals known to the State of California to cause cancer, birth defects or other reproductive harm

 **WARNING:** This unit is equipped with an internal combustion engine and should not be used on or near any unimproved forest-covered, brush-covered or grass-covered land unless the engine's exhaust system is equipped with a spark arrester meeting applicable local or state laws (if any). If a spark arrester is used, it should be maintained in effective working order by the operator.

In the state of California the spark arrester is required by law (Section 4442 of the California Public Resources Code). Other states may have similar laws. Federal laws

apply on federal lands. A spark arrester/muffler is available through your nearest

Sears Authorized Service Center (See REPAIR PARTS section in this manual)

Contents of Parts Bag (actual size)

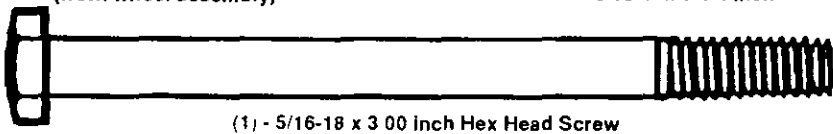
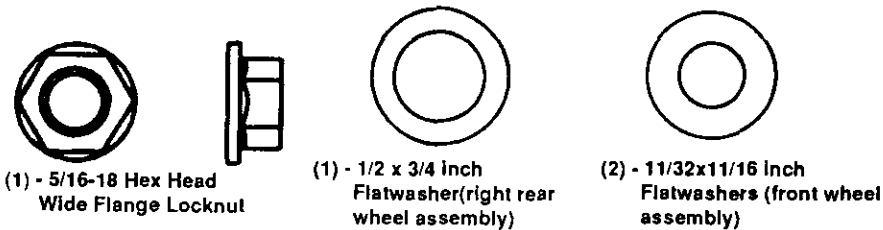
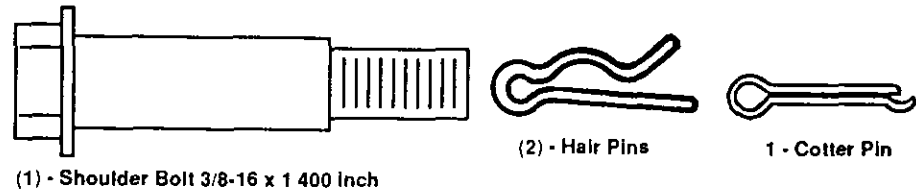
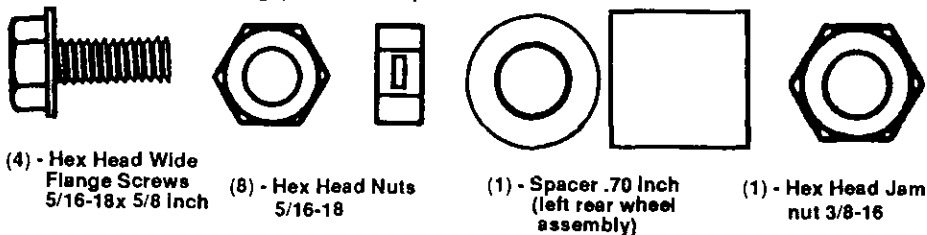

Parts packed separately in carton (not shown full size)

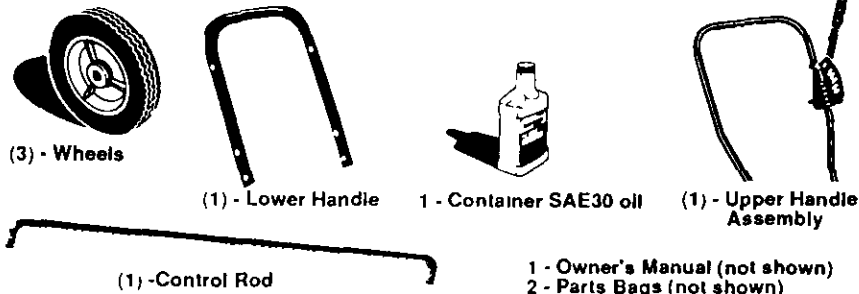

1 - Owner's Manual (not shown)
 2 - Parts Bags (not shown)

ASSEMBLY

⚠ CAUTION: Always wear safety glasses or eye shields while assembling Edger/Trimmer

TOOLS REQUIRED FOR ASSEMBLY

- 2 - 1/2 inch Wrenches
(or adjustable wrench)
- 2 - 9/16 inch Wrenches
(or adjustable wrenches)
- 2 - Adjustable Wrenches
- 1 - Regular Screwdriver
- 1 - Pliers

The figure to the right shows the Edger/Trimmer completely assembled

References to the right or left hand side of the Edger/Trimmer are from the viewpoint of the operator's position behind the unit

TO REMOVE EDGER/TRIMMER FROM CARTON

- Remove the lower handle, control rod, upper handle and packing material from the carton
- Remove wheels, parts bags and packing material from the carton
- Cut down all four corners of the carton
- Remove packing material from around Edger/Trimmer blade

TO ASSEMBLE THE EDGER/TRIMMER

NOTE Lower handle should be attached first as it is difficult to attach lower handle with the wheels on

- Place lower handle inside the Edger/Trimmer frame as shown in top figure and secure in place with four 5/16-18x 5/8 inch hex head wide flange screws and four 5/16-18 hex head locknuts found in parts bag. Hold back on the lower handle as you tighten the screws. Locknuts should be on the inside of the frame as shown in middle figure of this page
- Attach the right rear wheel to the wheel support rod of the Edger/Trimmer as shown in lower figure on this page with a 1/2 x 3/4 inch flatwasher and cotter pin found in parts bag. Bend ends of cotter pin

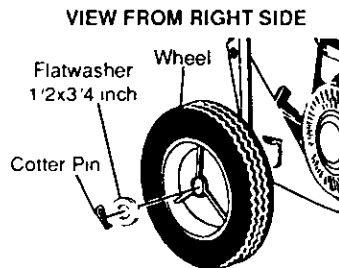
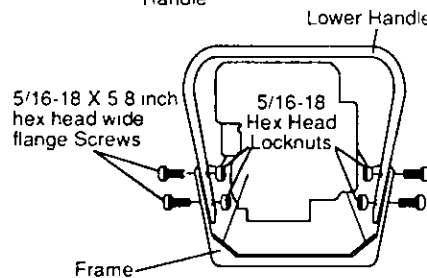
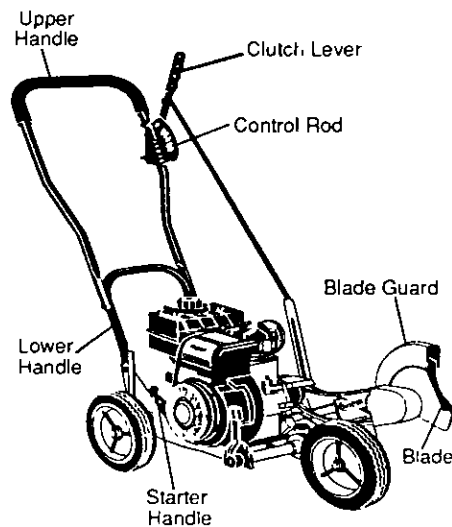

- Attach the left rear wheel to the Edger/ Trimmer shown in figure below with a 3/8-16 x 1 40 inch shoulder bolt, spacer and 3/8-16 hex head jam nut found in parts bag

VIEW FROM INSIDE LEFT REAR WHEEL

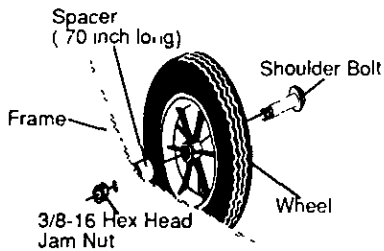

- Attach the front wheel to the Edger/ Trimmer shown in figure below with a 5/16-18 x 3 00 inch hex head screw, two 11/32 x 11/16 inch flatwashers, one spacer and a 5/16-18 hex head wide flange locknut found in parts bag

VIEW FROM FRONT

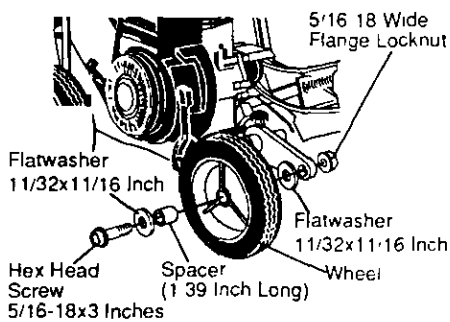

- Move the clutch lever to rearmost NEUTRAL position and latch in
- If it is difficult to get the clutch lever into NEUTRAL, it may be necessary to loosen the four screws and nuts holding the lower handles to the frame as shown in first figure on page 7 Pry up (forward) on the handles only enough to allow the clutch lever to freely enter the NEUTRAL position Re-tighten nuts and screws When the clutch lever is in NEUTRAL the quill support arm should be close to the spacer and screw behind it as shown below

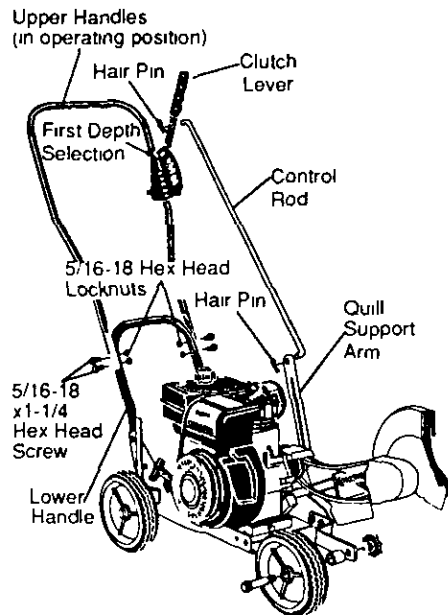

- Place the upper handle on the lower handle as shown in next figure and align upper handle holes in lower handle and secure in place with four 5/16-18 x 1-1/4 inch hex head screws and four 5/16-18 hex head locknuts found in parts bag Locknuts should be to the inside of the two handles as shown
- The clutch lever is located on the left hand side of upper handle when properly installed Insert one end of the control rod from left to right through the hole in the clutch lever and attach with a hair pin found in parts bags See next figure
- Place the clutch lever in the first depth selection and insert the other end of the control rod through the hole in the quill support arm Attach with hairpin found in parts bag

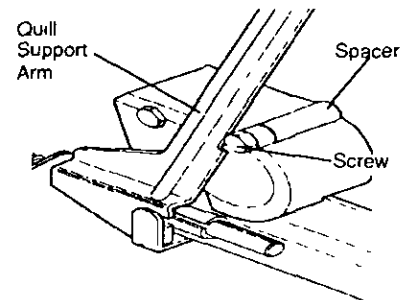

VIEW FROM RIGHT SIDE OF UNIT

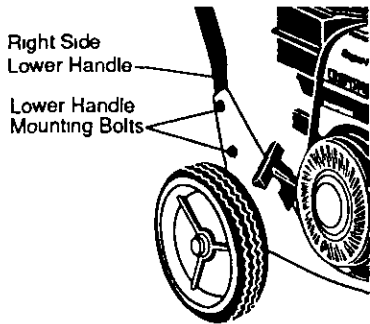

✓ CHECKLIST

Before you operate and enjoy your new Edger/Trimmer, we wish to assure that you receive the best performance and satisfaction from this quality product.

PLEASE REVIEW THE FOLLOWING CHECKLIST

- ✓ All assembly instructions have been completed
 - ✓ No remaining loose parts in carton
 - ✓ All fasteners have been properly installed and tightened
- While learning how to use your Edger/Trimmer, pay extra attention to the following important items:
- ✓✓ Engine oil is at proper level
 - ✓✓ Fuel tank is filled with fresh, clean, regular Unleaded gasoline
 - ✓✓ Become familiar with all controls-their location and function. Operate controls before starting engine

OPERATION

KNOW YOUR EDGER/TRIMMER

READ THIS OWNER'S MANUAL AND SAFETY RULES **BEFORE** OPERATING YOUR EDGER/TRIMMER. Compare the illustrations with your EDGER/TRIMMER to familiarize yourself with the location of various controls and adjustments. Save this manual for future reference.

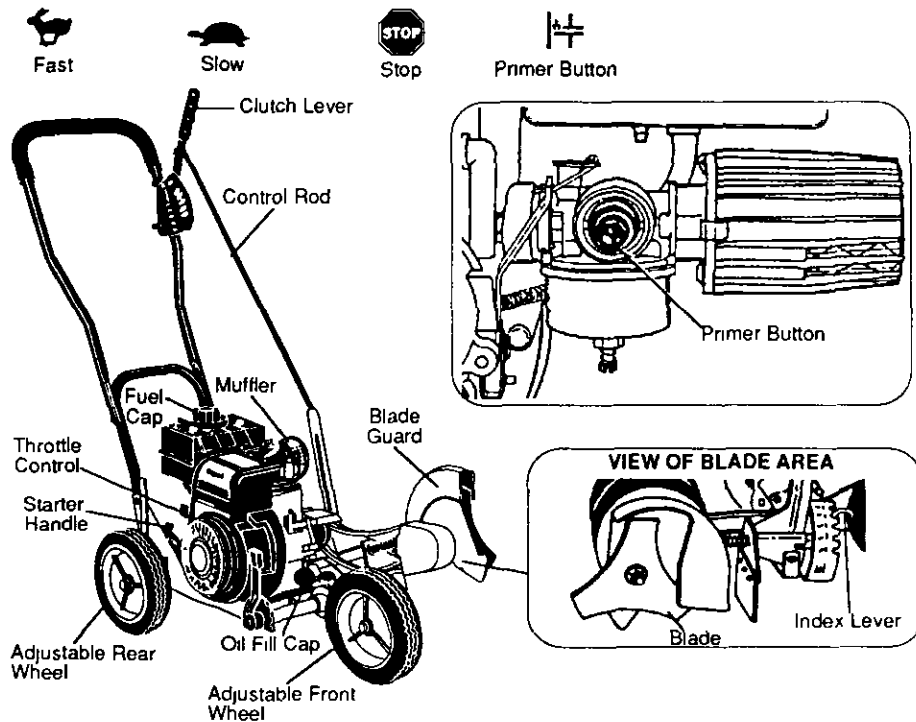

Throttle Control – Used to control the engine speed.

Primer Button – Injects fuel directly into the carburetor manifold for faster starts.

Starter Handle – The engine on this Edger/Trimmer is equipped with an easy pull recoil starter.

Clutch Lever – Used to start and stop the blade and control the depth of cut.

Blade Guard – Used to prevent stones or other material from being thrown at the operator.

Index Lever – Permits adjustment from the edging (vertical) position to trimming (horizontal) position. To change position, pull the index lever and rotate the quill assembly to the desired angle or position.

Adjustable Rear Wheel – Right rear wheel is adjustable to level Edger/Trimmer when edging along a curb (curb-hopping).

Adjustable Front Wheel – Front wheel is adjustable from side-to-side for balance. Also, can be adjusted down for curb-hopping.

HOW TO USE YOUR EDGER

⚠ WARNING: The operation of this Edger/Trimmer can result in foreign objects being thrown into the eyes, which can cause severe eye damage. Always wear safety glasses or eye shields while operating the Edger/Trimmer.

We recommend standard safety glasses or Wide Vision Safety Mask for over your glasses.

TO STOP EDGER/TRIMMER

- To stop the engine, make sure the clutch lever is all the way back or up and move the throttle control lever to the STOP position.

⚠ CAUTION: Never leave the Edger/Trimmer unattended while the engine is running. Always disengage the cutting blade and stop the engine.

TO USE THROTTLE CONTROL

- Run at full engine speed during normal use.
- Push throttle control lever up to increase speed; down to decrease speed.

TO USE PRIMER BUTTON

- Push primer button five times. See page 7 figure for location. Wait about two

seconds between each push.

- Do not use primer button to restart a warm engine after a short shutdown.

TO USE THE CLUTCH LEVER

- Start the engine and move the clutch lever forward or down to engage the cutting blade.
- Select the edging depth you need. There are 5 selections up to 2-3/4 inches deep.

IMPORTANT: If very deep edging is required, we recommend that a shallow cut be made first, then cuts at greater depths until the desired depth is obtained.

TO USE THE INDEX LEVER (TRIMMING OPERATION)

- Stop engine and disconnect the spark plug wire from the spark plug.
- Loosen the knob shown in figure below on the front wheel arm and slide the wheel all the way to the right side.
- Tighten the knob securely.

⚠ CAUTION: The front wheel must be in the extreme right position to prevent the blade from striking wheel while in trimming position.

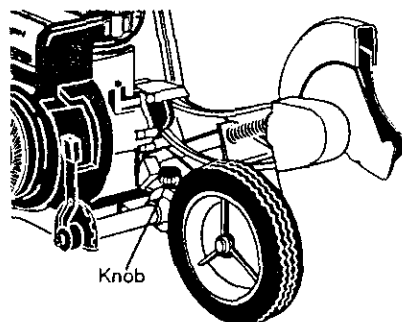

- Pull the index lever out of its notch as shown below and position it in the notch marked 90°. See figure on page 9.
- Reconnect the spark plug wire and start the engine. Move the clutch lever to the desired trimming height.

⚠ CAUTION: Never leave the Edger/Trimmer unattended while the engine is running. Always disengage the cutting blade and stop the engine.

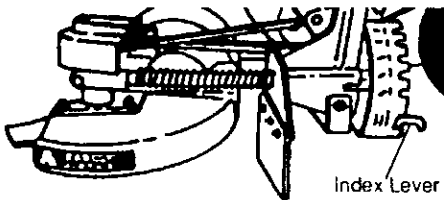

**INDEX LEVER IN THE NOTCH MARKED "90"
TO USE CURB-HOPPING FEATURE**

The adjustable front and right rear wheel feature permit the Edger/Trimmer to be used on an uneven surface such as a curb as shown in figure below

- Stop the engine and disconnect the spark plug wire from the spark plug
- Loosen the knob on the front wheel arm bracket and slide the wheel to the best position to clear the curb and balance the unit
- Tighten the knob securely
- Using the curb height adjust lever, lower the front wheel to a position that places the Edger/Trimmer level with the left rear wheel on the uneven curb surface
- Loosen tee knob on the inside right rear of the main frame that secures the wheel support rod as shown below
- Slide the rear wheel down until the Edger/Trimmer is level when the left wheel is on the curb
- Tighten the knob securely
- Reconnect the spark plug wire and start the engine. The depth of cut adjustment is the same as described in Edging Operation paragraph

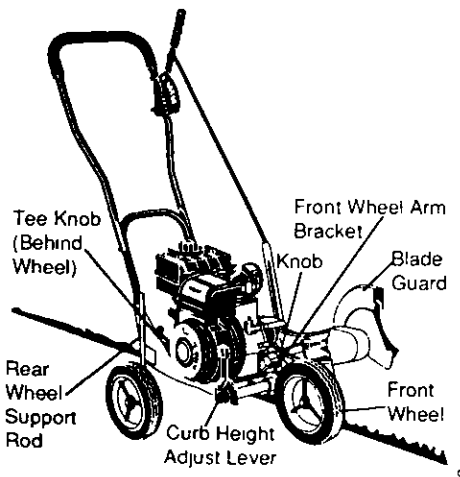

CAUTION: Keep away from the rotating blade. The blade can cause injury.

**BEFORE STARTING ENGINE
PRE-USE CHECK OF CONTROLS**

All controls should be checked for proper function before servicing or starting the engine

- Move the clutch lever into all six positions in the selector plate. Make sure the clutch lever snaps into all six holes
- Return the clutch lever to the rearmost hole in the selector plate

FILL/ADD OIL:

This Edger/Trimmer was shipped with a 20 ounce container of SAE30 motor oil. This oil must be added to the engine before operating. Remove the oil fill cap and fill the crankcase. **DO NOT OVERFILL.**

NOTE: Engine may already contain some residual oil. Check frequently when filling the crankcase.

OIL RECOMMENDATIONS

Only use high quality detergent oil rated with API service classification SG. Select the oil's SAE viscosity grade according to your expected operating temperature. Although multi-viscosity oils (5W30, 10W30, etc.) improve starting in cold weather, these multi-viscosity oils will result in increased oil consumption when used above 32°F. Check your engine oil level more frequently to avoid possible engine damage from running low on oil.

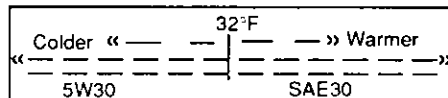

TO ADD ENGINE OIL

- Place the Edger/Trimmer on a level surface
- Remove the oil fill cap as shown in figure on page 10
- Fill the engine crankcase, pouring slowly. Do not overfill. For approximate capacity see PRODUCT SPECIFICATIONS chart in this manual

- Reinstall the oil fill cap and tighten securely.
- Check oil before each use. Add if needed.
- Change oil after the first 2 operating hours and every 25 operating hours thereafter.

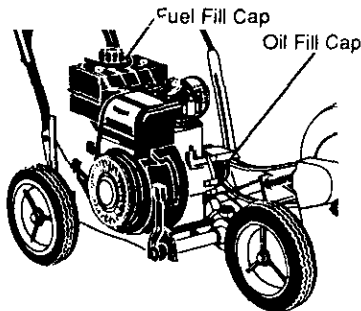

FILL GAS

Fill the fuel tank with clean, fresh, unleaded grade automotive gasoline. Be sure that the container you pour the gasoline from is clean and free from dust or other foreign particles. Never use gasoline that may be stale from long periods of storage in the container.

⚠ CAUTION: Never fill the gas tank while the engine is running or hot. Immediately wipe off any spilled gasoline before attempting to start the engine.

⚠ CAUTION: Gasoline is flammable and caution must be used when handling or storing it. Do not fill fuel tank while Edger/Trimmer is running, hot, or when in an enclosed area. Keep away from open flame, electrical spark, and do not smoke while filling the fuel tank. Never fill fuel tank completely; but fill the tank to within 1/4-1/2 inch from the top to provide space for expansion of fuel. Always fill fuel tank outdoors and use a funnel or spout to prevent spilling. Make sure to wipe up any spilled fuel before starting the engine. Store gasoline in a clean, approved container, and keep the cap in place on the container. Keep gasoline in a cool, well ventilated place; never in the house. Never buy more than a 30 day supply of gasoline to assure volatility. Gasoline is intended to be used as a fuel for internal combustion engines therefore, do not use gasoline for any other purpose. Since many children like the smell of gasoline, keep it out of their reach because the fumes are dangerous to inhale, as well as being explosive.

⚠ WARNING: Experience indicates that alcohol blended fuels called gasohol or using methanol can attract moisture which leads to separation and formation of acids during storage. Acidic gas can damage the fuel system of an engine while in storage. To avoid engine problems, the fuel system should be emptied before storage of 30 days or longer. Drain fuel tank, start engine and let it run until fuel lines and carburetor are empty. Use fresh fuel next season. See Storage Instructions for additional information. Never use engine or carburetor cleaner products in the fuel tank or permanent damage may occur.

TO START THE ENGINE

Before starting the engine, be sure you have read and understood all the instructions on the preceding pages. The Edger/Trimmer is equipped with a recoil starter. The operation of the engine is controlled by the throttle control lever.

- Pull the clutch lever all the way back or up to the rearmost hole to raise and disengage the blade.
- Move the throttle control lever, see figure on page 7 to the FAST position.
- Push primer button five times, see figure on page 7. Wait about two seconds between each push.

NOTE: Do not use primer button to restart a warm engine after a short shutdown.

- To start engine, grasp the engine starter handle firmly with your right hand.
- Hold the edger handle firmly with your left hand.
- Pull up sharply on the recoil starter handle. DO NOT allow the starter rope to snap back, let it rewind slowly while holding the starter handle. If engine fails to start after three pulls, push primer button two times and pull starter rope again.
- When the engine starts. Push throttle control lever up to increase speed; down to decrease speed. Run at full engine speed during normal use.

NOTE: The cutting blade speed is controlled by the engine speed. To reduce the cutting blade speed, push down on the throttle control lever. To increase the blade speed, push the

Throttle control lever up.

- To stop the engine, make sure the clutch lever is all the way back or up and move the throttle control lever to the STOP position.

CAUTION: Never run the engine indoors or in a poorly ventilated area. Engine exhaust contains carbon monoxide, an odorless and deadly gas. Keep hands, feet, hair and loose clothing away from any moving parts on the engine or edger/trimmer. Avoid the muffler and surrounding areas. Temperatures may exceed 150° F.

EDGING TIPS

- Edging is best performed when conditions are dry. If the soil is too wet, dirt becomes packed in and around the blade causing premature belt wear and decreased performance.
- If dirt does become packed around the blade, stop the engine, remove the spark plug wire, and remove the packed debris before continuing to edge.

- If very deep edging is required, we recommend that a shallow cut be made first, then cuts at greater depth until the desired depth is obtained.
- Uniform edging can be performed when the blade guide rides on and against the surface which you are edging.
- Edging can be customized by varying the number of passes and by the distance your blade is from the surface you are edging.

PRODUCT SPECIFICATIONS

Horse Power:	3.8
Displacement:	9.52 cu. in. (156 cc)
Gasoline Capacity:	2.0 qt. (unleaded)
Lubrication:	20 oz. SAE-30W
Spark Plug:	Champion CJ-8 or Equivalent

MAINTENANCE

CUSTOMER RESPONSIBILITIES

SERVICE RECORDS Fill in dates as you complete regular service	SCHEDULE								SERVICE DATES			
	After First 2 Hours	Before Each Use	Frequently	Every 5 Hours	Every 10 Hours	Every 25 Hours	Begin Each Season	Before Storage				
Lubricate all Pivot Points					✓			✓				
Lubricate Wheel Axles						✓		✓				
Check Engine Oil Level		✓										
Change Engine Oil	✓					✓	✓					
Replace Air Cleaner Filter							✓					
Check Spark Plug						✓	✓					
Check Drive Belt			✓									
Tighten All Screws and Nuts	✓		✓									
Check Blade Wear/Damage			✓									

GENERAL RECOMMENDATIONS

The warranty on this Edger/Trimmer does not cover items that have been subjected to operator abuse or negligence. To receive full value from the warranty, the operator

must maintain the Edger/Trimmer as instructed in this manual. The above chart is provided to assist the operator in properly maintaining the edger/trimmer.

LUBRICATION

- After each 25 hours of use of your edger/trimmer, apply light machine oil to all moving parts, particularly the wheels.
- The oil in the engine crankcase must be changed after the first 2 hours of operation and after each 25 hours of use thereafter. See OIL RECOMMENDATIONS in OPERATIONAL section in this manual.

TO CHANGE OIL

- Disconnect the spark plug wire from the spark plug.
- Remove the oil drain plug as shown below and drain the oil into a flat pan.
- After draining all the oil, reinstall the oil drain plug securely.

NOTE: The oil will drain more freely when the engine is warm.

VIEW FROM REAR

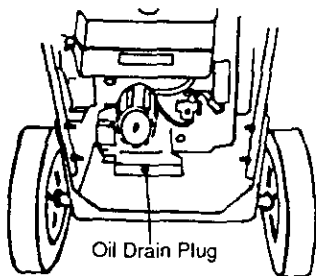

AIR CLEANER

Replace the filter once a year; more often under dusty or dirty conditions. DO NOT attempt to clean or oil the air filter.

To install a new air filter, do the following:

- Disconnect the spark plug wire from the spark plug.
- Turn the cover as shown below to the left counterclockwise and remove the cover and the air filter from the flange.
- Discard the air filter.
- Clean the cover and the flange thoroughly.
- Insert the new air filter into the cover.
- Push the cover firmly against the flange and turn it to the right clockwise as far as it will go as shown in figure below. Be sure the retainers are locked around the flange.
- Reconnect the spark plug wire.

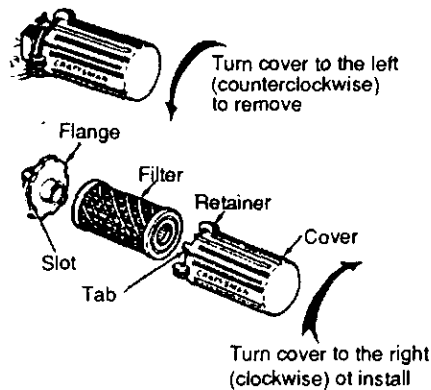

CAUTION: Never run the engine without the air cleaner element installed. A defective air cleaner can result in loss of engine power and can cause excessive wear or damage to the engine components if dirt or dust is permitted to enter the engine through the carburetor. A damaged air cleaner, or one that is clogged with dust or dirt should be replaced immediately.

SPARK PLUG

Clean the spark plug and reset the gap periodically. Before removing spark plug, clean the area around its base to prevent dirt from entering into the engine. Replace the spark plug if the electrodes are pitted or burned or if the porcelain is cracked. Clean the spark plug by carefully scraping the electrodes with a knife or screwdriver (do not sand blast or use a wire brush). Be sure the spark plug is clean and free of foreign material. Check the electrodes gap with a wire feeler gauge and reset to .030 if necessary. If a new spark plug is needed, refer to the Engine manual for the proper replacement spark plug.

Before reinstalling the spark plug, coat the threads lightly with graphite or light oil to insure easy removal. Tighten the spark plug firmly into the engine. If a torque wrench is available, torque the spark plug to 15 foot-pounds.

CAUTION: Always stop the engine and disconnect the spark plug wire before making any repairs to the edger/trimmer.

SERVICE AND ADJUSTMENTS

V-BELT REPLACEMENT

Your edger/trimmer is equipped with a V-belt made of a special compound. If the belt becomes worn or breaks, replace it with an original equipment belt as shown in the Repair Parts section of this manual. Never use a substitute.

- Disconnect the spark plug wire.
- Put the clutch lever back or up to release the tension from the belt.
- Remove the two top screws from the engine pulley cover as shown in figure below and remove the cover. Make sure you do not lose the spacer on the rear screw.

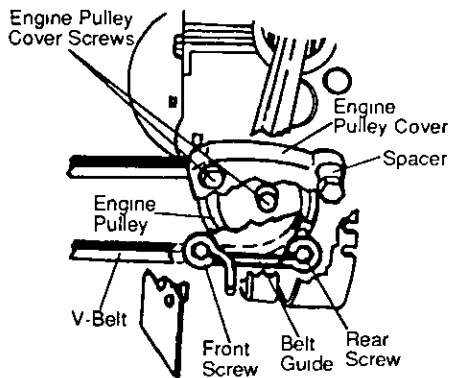

- Remove the front screw securing the belt guide as shown above to the engine. Then loosen the rear screw and swing the belt guide away from the belt.
- Remove the three screws from the belt guard as shown in next figure.
- Remove the belt from the engine and quill assembly pulleys and install the new belt.
- Install and secure front belt guard.
- Secure the belt guide loosened earlier.
- Reinstall the engine pulley cover and reconnect the spark plug wire.

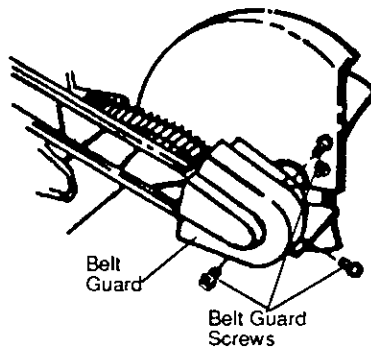

BLADE REPLACEMENT

The cutting blade is subject to wear and damage such as nicks and dents. This will not generally affect its function.

This blade is specially designed to not require sharpening. Do not attempt to sharpen this blade. The blade is reversible. If the nicks and dents are excessive, remove the blade, turn it around and reinstall. This will provide a fresh cutting edge. The blades should be replaced if both sides are worn and damaged.

⚠ CAUTION: When removing or tightening the blade nut, always use the method shown in figure on next page. The holding wrench must always be positioned on the nut behind the cutting blade.

⚠ CAUTION: Do not attempt to sharpen this blade. Sharpening could damage it and cause it to break, which may further result in injury to yourself or a bystander.

To replace the blade, do the following:

- Disconnect spark plug wire.
- Remove the 1/2-20 locknut shown in next figure securing the blade to the drive shaft.
- Remove the blade.
- Install the new blade and reinstall nut. Tighten the nut securely.
- Reconnect the spark plug wire.

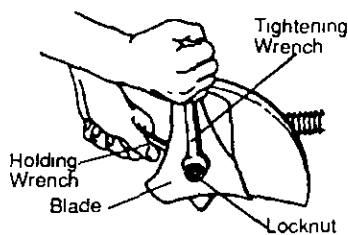

TO ADJUST CARBURETOR

The carburetor shown below has been pre-set at the factory and readjustment should not be necessary. However, if the carburetor does need to be adjusted, proceed as follows:

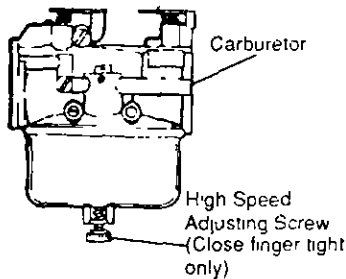

- Do not over-tighten
- Then open it 1-1/4 to 1-1/2 turns
- Start the engine and let it warm up
- Set the throttle control to FAST. Adjust the high speed adjusting screw in until the engine speed or sound alters. Adjust the screw out until the engine speed sound alters. Note the difference between the two limits and set the screw in the middle of the range.
- If the engine tends to stall under load or not accelerate from low speed to high speed properly, adjust the high speed screw out in 1/8 turn increments until the problem is resolved.
- Let the engine run undisturbed for 30 seconds between each setting to allow the engine to react to the previous adjustments.

IMPORTANT: Never tamper the engine governor, which is factory set for proper engine speed. Overspeeding the engine above the factory high speed setting can be dangerous. If you think the engine-governed high speed needs adjusting, contact your nearest Sears Service Center, which has the proper equipment and experience to make any necessary adjustments.

- Close the high speed adjusting screw by hand

STORAGE

CAUTION: Never store your edger/trimmer indoors or in an enclosed, poorly ventilated area if gasoline remains in the tank. Fumes may reach an open flame, spark, or pilot light from a furnace, water heater, clothes dryer, cigarette, etc.

EDGER/TRIMMER

- Clean the Edger/Trimmer thoroughly, remove all debris and wipe the unit dry.
- Inspect the Edger/Trimmer for worn or damaged parts and tighten all loose hardware.
- Oil all points described in the Lubrication paragraph in the **Maintenance** section of this manual.
- Store the Edger/Trimmer in a protected area and cover for additional protection.

IMPORTANT: A yearly checkup or tune-up by a Sears Service Center is a good way of ensuring that your edger/trimmer will provide maximum performance for the next season.

ENGINE

IMPORTANT: It is important to prevent gum deposits from forming in essential fuel system parts such as the carburetor, fuel filter, fuel hose, or tank during storage. Also, experience indicates that alcohol-blended fuels called gasohol or using ethanol or methanol can attract moisture which leads to separation and formation of acids during storage. Acidic gas can damage the fuel system of an engine while in storage.

To prevent engine damage (if edger/trimmer is not used for more than 30 days) follow the steps on next page.

To remove gasoline, run the engine until the tank is empty and the engine stops

- If you do not want to remove gasoline a fuel stabilizer (such as Sears Craftsman fuel stabilizer No. 33500) may be added to any gasoline left in the tank to minimize gum deposits and acids. If the tank is almost empty, mix stabilizer with fresh gasoline in a separate container and add some to the tank. Always follow instructions on stabilizer container. Then run engine at least 10 minutes after stabilizer is added to allow mixture to reach carburetor. Store Edger/Trimmer in a safe place. See **IMPORTANT** under **STORAGE (ENGINE)**
- Store the Edger/Trimmer in the wheels-down, operating position. If the Edger/

Trimmer is stored in any other position, oil from the crankcase could enter the cylinder, causing a service problem.

You can keep your engine in good operating condition during storage by

- Changing oil
- Lubricating the piston/cylinder area
This can be done by first removing the spark plug and squirting clean engine oil into the spark plug hole. Then cover the spark plug hole with a rag to absorb oil spray. Next, rotate the engine by pulling the starter two or three times. Finally, reinstall spark plug and attach spark plug wire.

TROUBLE SHOOTING

TROUBLE	CAUSE	CORRECTION
Difficult starting or Engine runs erratic	Stale fuel	Drain fuel tank. Fill with fresh fuel.
	Defective spark plug	Clean and re-gap spark plug.
	Clogged fuel line	Replace fuel filter.
	Blocked fuel line or empty fuel tank	Clean fuel line, check gas tank.
	Carburetor out of adjustment	Have carburetor adjusted.
	Fouled spark plug	Clean and adjust gap.
	Clogged air cleaner	Tap clean or replace air cleaner.
Cutting blade fails to turn	Jammed due to foreign object	Clear obstruction.
	Loose blade	Tighten blade retaining nut.
	Defective belt	Replace V-belt.
	Defective quill bearings	Replace the bearings.
Blade fails to cut properly	Damaged or worn blade	Reverse blade or replace blade.
Excessive vibration	Loose parts	Stop engine immediately, tighten all bolts. If vibration continues, take the unit into the nearest Sears Service Center.

**CRAFTSMAN 9" - 3.8 H.P. EDGER/TRIMMER 536.797420
ENGINE ASSEMBLY**

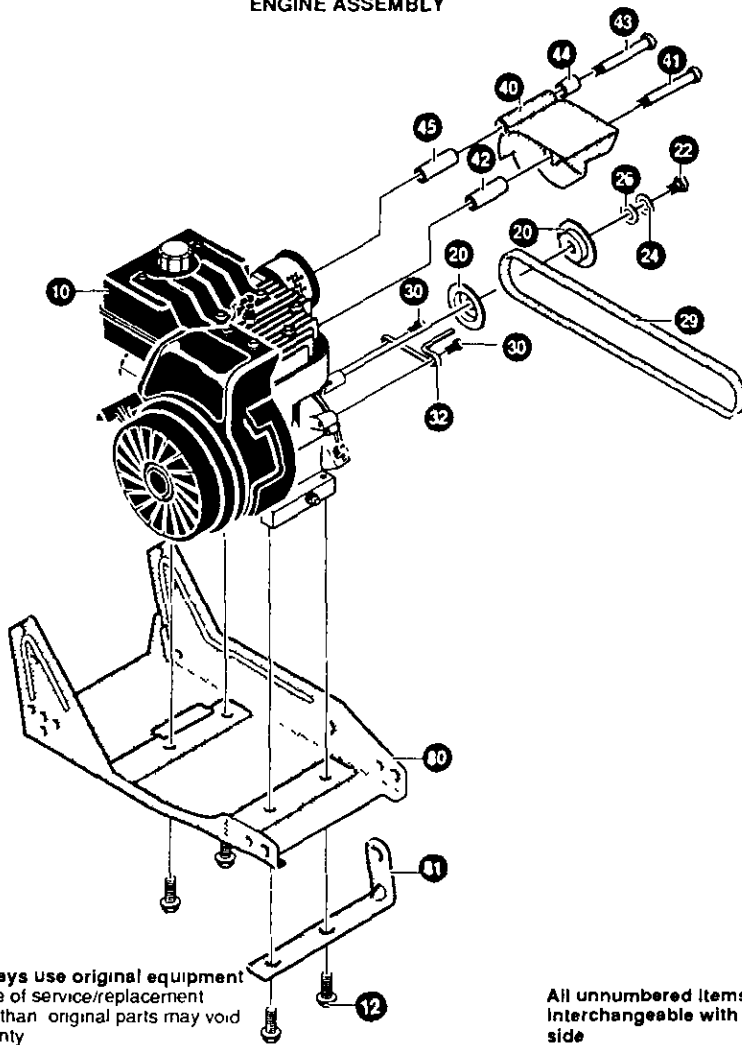

Note: Always use original equipment parts. Use of service/replacement parts other than original parts may void your warranty.

All unnumbered items are interchangeable with opposite side.

REF. NO.	PART NO.	PART NAME	REF. NO.	PART NO.	PART NAME
10	ENGINE	Tecumseh 3.8 hp (See Engine pages)	40	331281-833	Cover, Engine Pulley
12	48148	Screw 3/8-16 x 1.00	41	181624	Screw, 5/16-24x3.00 HHC
20	314781	Pulley Half V3L	42	315095	Spacer, Sleeve 335x 431x2 50
22	181608	Screw 5/16-24x 1.00 HHC	43	173030	Screw 5/16-24x3 75
24	120638	Washer SPTLK 328x 60x 09	44	308237	Spacer, 322ID 562 OD
26	45602	Washer Flat 333x 87x 119	45	315095	Spacer Sleeve 335x 431x2 50
29	32668	Belt V 4L 32 60LG	80	323534-833	Frame, Assy Edger
30	313011	Screw and Washer Assy	81	308154 833	Strap
32	51600	Guide Belt		339907	Owner's Manual

CRAFTSMAN 9" - 3 8 H.P. EDGER/TRIMMER 536.797420
BLADE GUARD ASSEMBLY

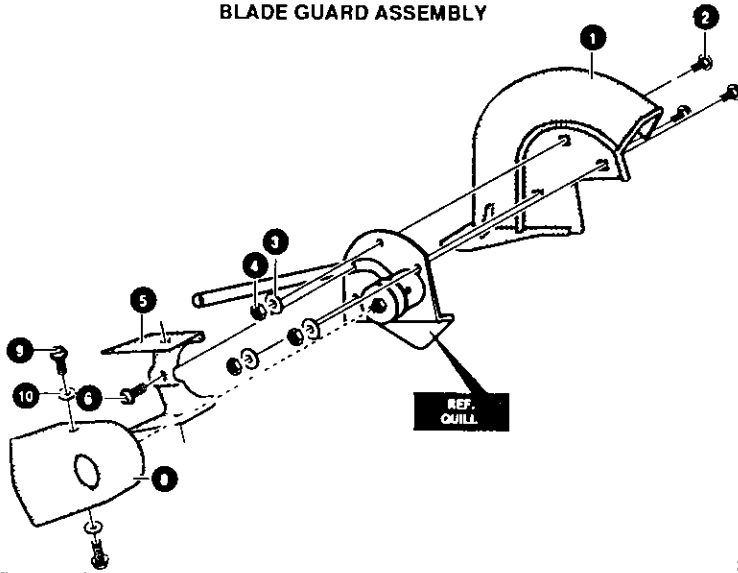

332247 D

REF. NO.	PART NO.	PART NAME
1	331076-833	Blade Guard
2	57072	Carr Bolt 5/16-18x 63
3	120393	Flatwasher 344x 69x 065
4	1498	Nut 5/16-18 Reghexctrlk
5	326748-833	Guide, Belt Front

REF. NO.	PART NO.	PART NAME
6	995346	Screw 1/4-20x 50 Tap
8	53405-833	Cover Quill Pulley
9	411666	Screw, 10-16x 50 Tap
10	1501	Flatwasher 203x 56x 040

FRONT WHEEL BRACKET ASSEMBLY

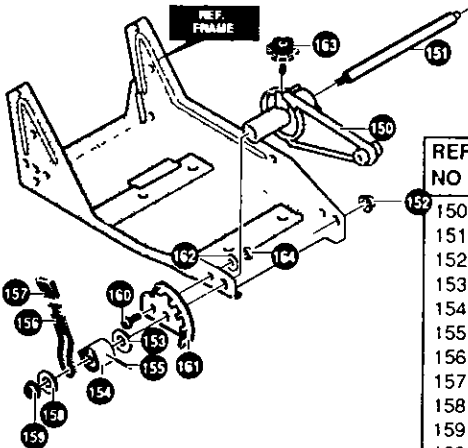

REF. NO.	PART NO.	PART NAME
150	339299-833	Arm Front Wheel
151	331422	Rod Front Mount Curb Hopper
152	338614	Pushnut, Washer
153	325892	Washer Plastic
154	331421	Spacer Height Adjust
155	332002	Pin Spring 187Diax1 50Lg
156	331419	Lever Height Adjust
157	20252	Knob Rectangle
158	22265	Flatwasher 515x1 38x 119PL
159	45905	Nut 3/8-16 Hwdflk Mack
160	51333	Screw, 5/16-18x 63
161	331394-833	Plate Height Adjust Quad
162	120393	Flatwasher 344x 69x 065
163	339388	Knob W/5/16-24 Stud
164	1498	Nut 5/16-18 Reghexctrlk

331765D

CRAFTSMAN 9" - 3.8 H.P. EDGER/TRIMMER 536.797420

CURB HOPPER ASSEMBLY

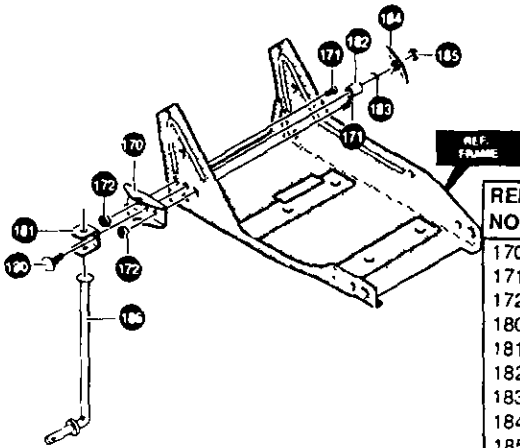

REF. NO.	PART NO.	PART NAME
170	6842	Bracket, Curb Hop Mnt
171	180077	Screw, 5/16-18x 75
172	1498	Nut, 5/16-18 Reghexctrlk
180	126380	Carr Bolt, 5/16-18x2 00
181	8082	Clevis
182	45222	Spacer, Slev 356x 63x1 01
183	120393	Flatwasher 344x 69x 065
184	13527	Knob, T
185	120376	Nut, 5/16-18 Reghex
186	310896	Rod, Wheel Support

323179D

BLADE ASSEMBLY

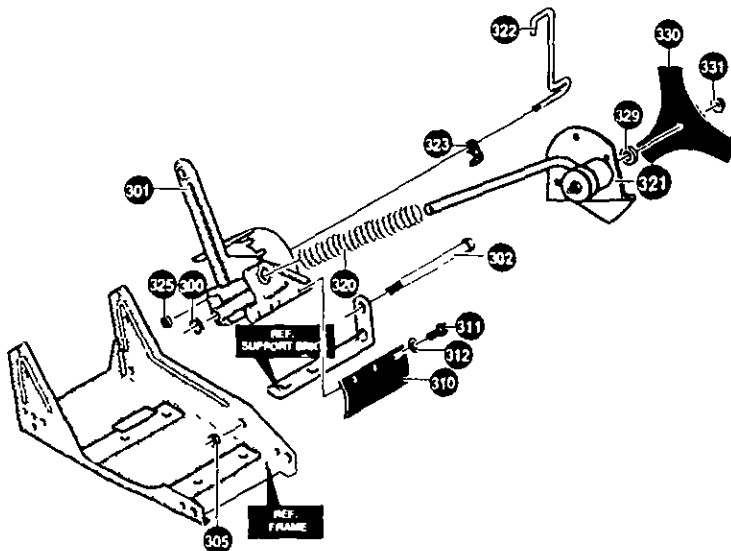

323129C

REF NO	PART NO	PART NAME
300	120396	Flatwasher 531x1 06x 095
301	338656-833	Quill Suppt Assy
302	308254	Shoulder Bolt 3/8-16
305	1499	Nut 3/8-16 Reghexctrlk
310	308243	Deflector Rubber
311	411666	Screw, 10-16x 50 Tap
312	1501	Flatwasher 203x 56x 040
320	51603	Compression Spring

REF NO	PART NO.	PART NAME
321	338070	Quill Assembly, Lrg Suppt
322	308466	Index Lever
323	308155	Torsion Spring
325	1498	Nut 5/16-18 Reghexctrlk
329	22265	Flatwasher 515x1 38x 119
330	334056-853	Blade Edger
331	46023	Nut, 1/20 Wdfl

CRAFTSMAN 9" - 3.8 H.P. EDGER/TRIMMER 536.797420

HANDLE ASSEMBLY

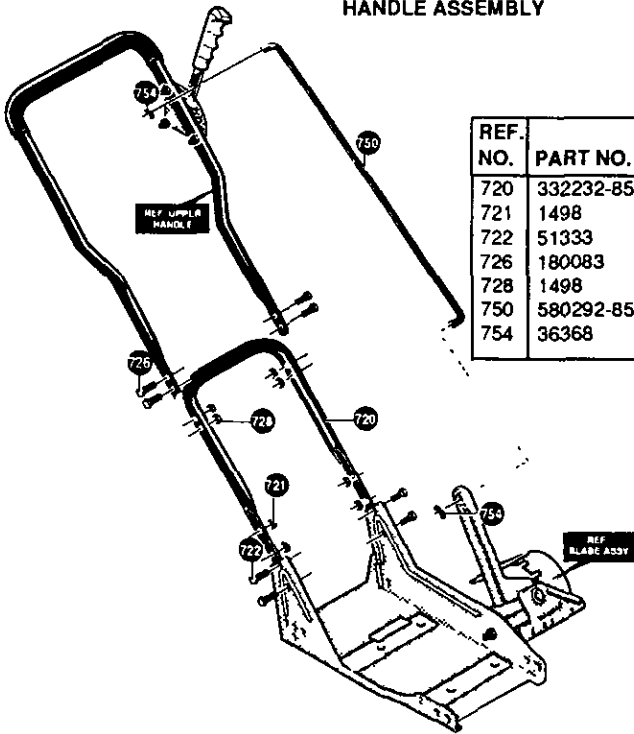

REF. NO.	PART NO.	PART NAME
720	332232-853	Lower Handle
721	1498	Nut, 5/16-18 Reghexctrk
722	51333	Screw, 5/16-18x 63
726	180083	Screw, 5/16-18x1 50
728	1498	Nut, 5/16-18 Reghexctrk
750	580292-853	Control Rod
754	36368	Hair Pin, 072Diax1 13Lg

330225D

UPPER HANDLE ASSEMBLY

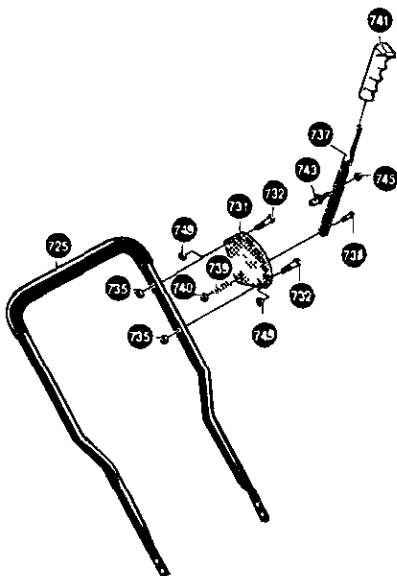

REF. NO.	PART NO.	PART NAME
725	332239	Upper Handle & Foam
731	310052-853	Plate Selector
732	180024	Screw, 1/4-20x1 25
735	1502	Nut, 1/4-20 Reghexctrk
737	310050-853	Handle, Depth Adjust
738	180081	Screw, 5/16-18x1 25
739	25644	Spring
740	1498	Nut, 5/16-18 Reghexctrk
741	56924	Grip, Hand
743	310053	Stud
745	1499	Nut, 3/8-16 Reghexctrk

323136D

CRAFTSMAN 9" - 3.8 H.P. EDGER 536.797420

TIRES ASSEMBLY

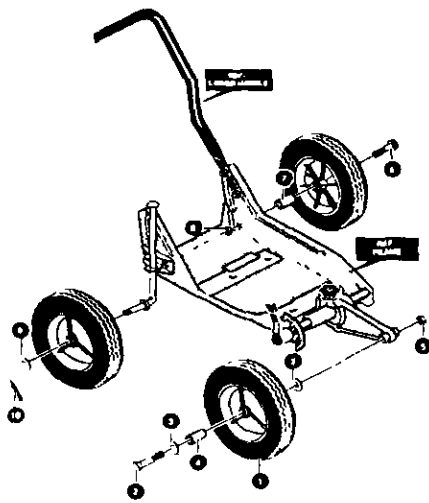

REF NO.	PART NO	PART NAME
1	336545	Tire & Rim 8x1 75
2	180113	Screw, 5/16-18x3 00
3	120393	Flatwasher 344x 69x 065
4	51887	Spacer, Slev 328x 495x1 39
5	55273	Nut, 5/16-18 Wdfilk
6	310716	Shoulder Bolt, 3/8-16
7	310715	Spacer, Slev 390x 70x 70
8	41529	Nut, 3/8-16 Hxctrikjam
9	2968	Flatwasher 504x 75x 059
10	121222	Cotter Pin

332250B

DECALS

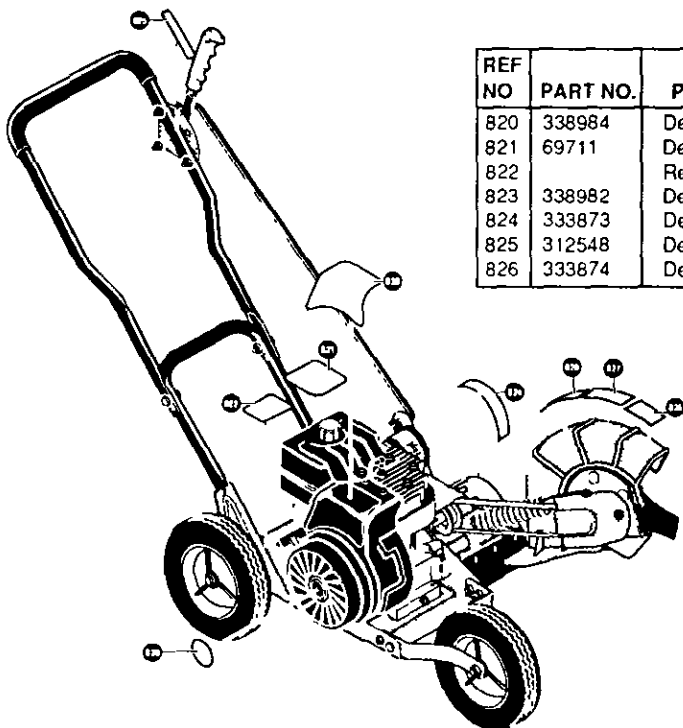

REF NO	PART NO.	PART NAME
820	338984	Decal, Recoil Cover
821	69711	Decal, Information Danger
822		Reference Only
823	338982	Decal, 3 8 Sears Edger
824	333873	Decal, Angle Indicator
825	312548	Decal, Quadrant Selector
826	333874	Decal Blade Cover

323137D

CRAFTSMAN 4-CYCLE ENGINE MODEL NUMBER: 143.963513

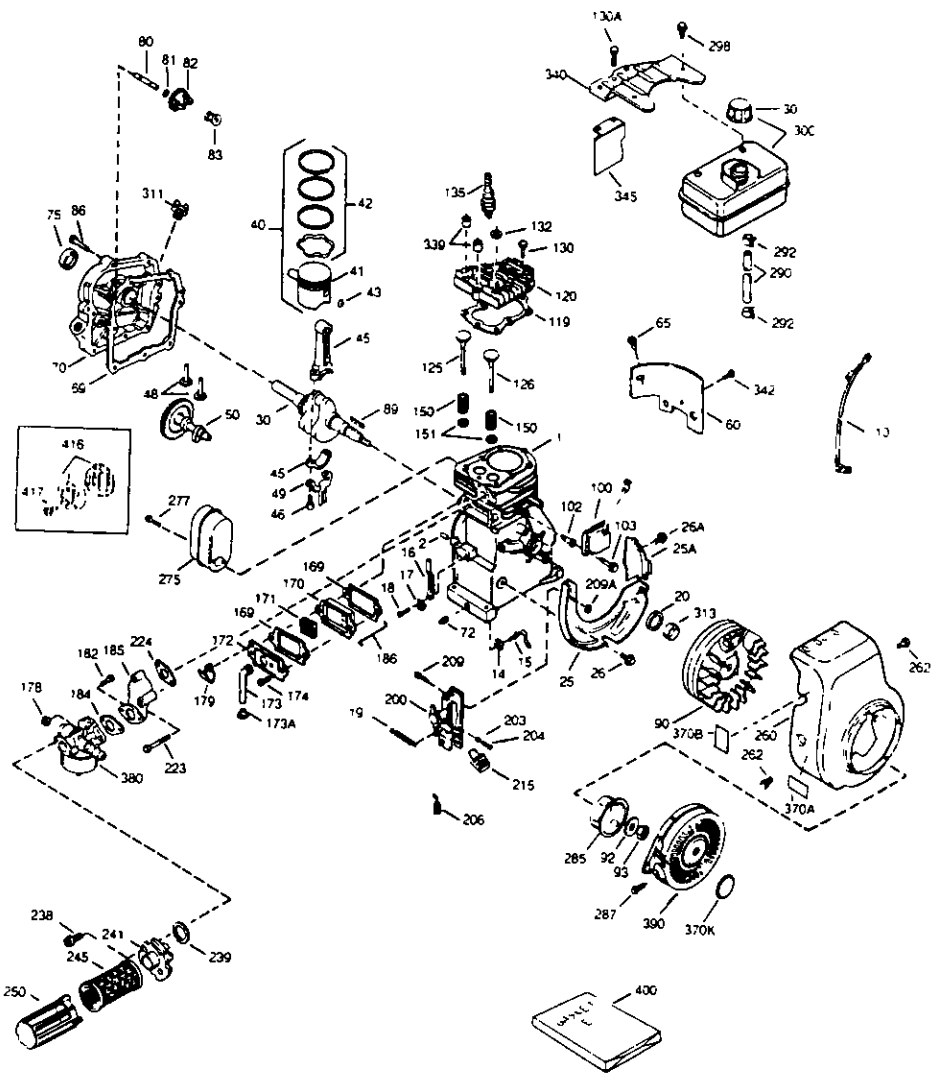

CRAFTSMAN 4-CYCLE ENGINE MODEL NUMBER: 143.963513

REF. NO	PART NO.	PART NAME	REF. NO	PART NO.	PART NAME
1	36560	Cylinder (Incl 2 20, 72 & 125)	172	34146	Valve Cover
2	26727	Dowel	173	32447	Breather Tube
14	28277	Washer	173A	32446	Breather Tube Grommel
15	31334	Governor Rod	174	30200	Screw 10-24 x 9/16"
16	31336	Governor Lever	178	29752	Nut & Lock Washer 1/4-28
17	31335	Governor Lever Clamp	179	30593	Retainer Clip
18	650548	Screw 8 32 x 5/16"	182	6201	Screw 1/4 28 x 7/8"
19	34593	Extension Spring	184	26756	Carburetor to intake Pipe Gasket
20	32600	Oil Seal	185	36703	Intake Pipe (Incl 182, 184, 224)
25	36552	Blower Hsing Baffle (incl 262)	186	31341	Governor Link
25A	35883	Baffle Extension	200	36677	Control Bracket (Incl 203 thru 209A)
26	650802	Screw, 1/4-20 x 5/8"	203	31342	Compression Spring
26A	650926	Screw 8-32 x 21/64"	204	650549	Screw 5-40 x 7/16"
30	35902	Crankshaft	206	610973	Terminal
40	40020	Piston Pin & Ring Set(Std)	209	650139	Screw 8-32 x 1/2"
41	40018	Piston & Pin Assy (Std) (incl 43)	209A	30322	Locknut, 8-32
42	40022	Ring Set (Std)	215	32410	Control Knob
43	20381	Piston Pin Retain Ring	223	650451	Screw 1/4-20 x 1"
45	30963B	Connecting Rod Assy (incl 46 & 49)	224	26754A	Intake Pipe Gasket
46	32610A	Connecting Rod Bolt	238	650932	Screw 10-32 x 49/64"
48	27241	Valve Lifter	239	34338	Air Cleaner Gasket
49	23594	Oil Dipper	241	35797	Air Cleaner Collar
50	32197A	Camshaft (MCR)	245	35066	Air Cleaner Filler
60	29745	Blower Housing Ext	250	35065	Air Cleaner Cover
65	650128	Screw 10 24 x 1 2"	260	35585	Blower Housing
69	27677A	Cylinder Cover Gasket	262	650737	Screw 1/4-20 x 1/2"
70	35863A	Cylinder Cover (Incl 75 thru 83 311)	275	40000	Muffler (Incl 277)
72	27642	Oil Drain Plug	277	650988	Screw 1/4 20 x 2-5/16"
75	26208	Oil Seal	285	36467A	Starter Cup
80	30574A	Governor Shaft	287	650926	Screw 8 32 x 21 64"
81	30590A	Washer	290	29774	Fuel Line
82	30591	Governor Gear Assy (Incl 81)	292	26460	Fuel Line Clamp
83	30588A	Governor Spool	298	650665	Screw 1/4-15 x 7/8"
86	650488	Screw 1/4 20 x 1-1 4"	300	35591	Fuel Tank (Incl 292 & 301)
89	610961	Flywheel Key	301	35335	Fuel Cap
90	611195	Flywheel	311	27625	Oil Fill Plug
92	650815	Belleville Washer	313	34080	Spacer
93	650816	Flywheel Nut	339	28212	Spacer
100	34443A	Solid State Ignition	340	35926	Fuel Tank Bracket
102	650872	Solid State Mtng Stud	342	650751	Screw 1/4-20 x 7/16"
103	651007	Screw Torx T-15 10 24 x 15/16"	345	32664	Baffle Heat
110	35182	Ground Wire	370A	36261	Lubrication Decal
119	36437	Cylinder Head Gasket	370B	35703	Control Decal
120	36438	Cylinder Head (Incl 130)	370K	36695	Starter Decal
125	36471	Exhaust Valve (Std) (Incl 151)	380	640049	Carburetor (Incl 184)
125	36472	Exhaust Valve (1 32" OS) (Incl 151)	390	590732	Rewind Starter
126	29314B	Intake Valve (Std) (Incl 151)	400	36439	Gasket Set
126	29315C	Intake Valve (1 32 OS) (Incl 151)	416	36085	Spark Arrestor Kit (incl 417)(opt)
130	650694A	Screw 5 16 18 x 2	417	650760	Screw 8-32x3 8" (opt)
130A	6021A	Screw 5 16 18 x 1 1 2			
132	650708	Washer			
135	33636	Resistor Spark Plug (RCJ8)			
150	31672	Valve Spring			
151	31673	Valve Spring Cap			
169	27234A	Valve Cover Gasket			
170	27666	Breather Body			
171	31410	Breather Element			

This engine could have been built with 590738 starter. Refer to the design of the rope pulley strength ribs for part identification. Individual starter parts do not interchange.

CRAFTSMAN 4-CYCLE ENGINE MODEL NUMBER: 143.963513

Carburetor No 640049

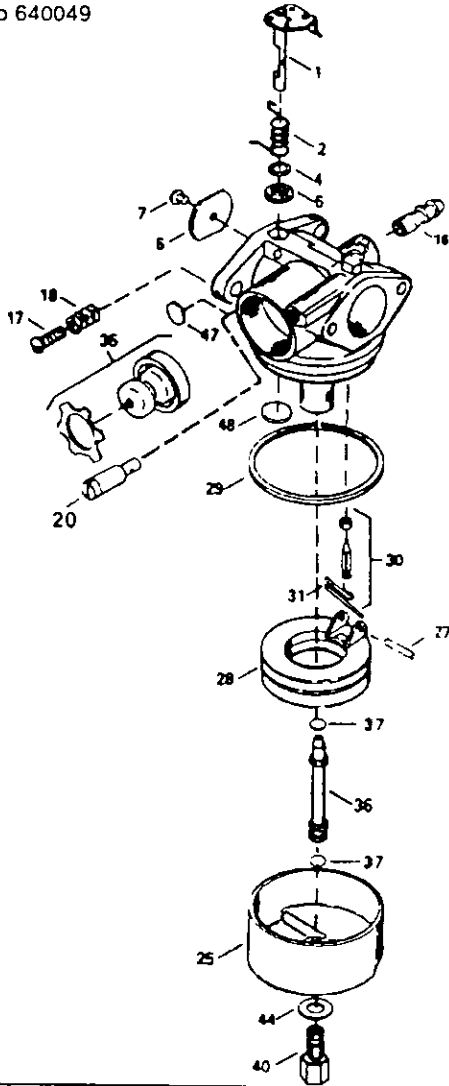

REF. NO	PART NO	PART NAME
0	640049	Carburetor (Incl 184 of Engine Parts List)
1	631615	Throttle Shaft & Lever Ass'y
2	631767	Throttle Return Spring
4	631184	Dust Seal Washer
5	631183	Dust Seal (Throttle)
6	631036	Throtter Shutter
7	650506	Shutter Screw
16	632164	Fuel Fitting
17	650417	Throttle Crack Screw Idle Speed Screw
18	630766	Tension Spring
20	640018	Idle Restrictor Screw
25	631867	Float Bowl

REF. NO	PART NO	PART NAME
27	631024	Float Shaft
28	632019	Float
29	631028	Float Bowl O-Ring
30	631021	Inlet Needle & Spring (incl 31)
31	631022	Spring Clip
35	36045	Primer Bulb Retainer Ring
36	632745	Main Nozzle Tube
37	632547	"O" Ring Main Nozzle Tube
40	640050	High Speed Bowl Nut
44	27110	Bowl Nut Washer
47	630748	Welch Plug Idle Mixture Well
48	631027	Welch Plug Atmospheric Vent

CRAFTSMAN 4-CYCLE ENGINE MODEL NUMBER: 143.963513

Starter No 590732

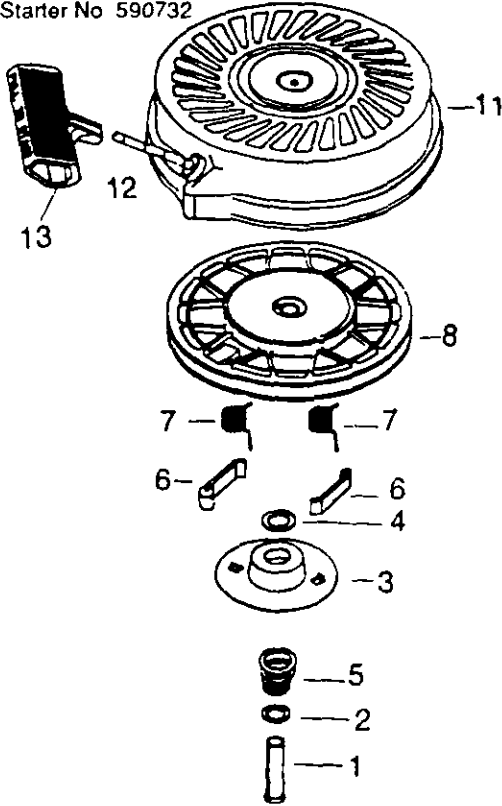

REF NO.	PART NO	PART NAME
1	590372	Rewind Starter
2	590599A	Spring Pin (Incl 4)
3	590600	Washer
4	590696	Retainer
5	590601	Washer
6	590697	Brake Spring
7	590698	Starter Dog
8	590699	Dog Spring
11	590700	Pulley & Rewind Sprg Assy
12	590695	Starter Housing Assy (40° grommet)
13	590535	Starter Rope
	590701	Starter Handle

Starter No 590738

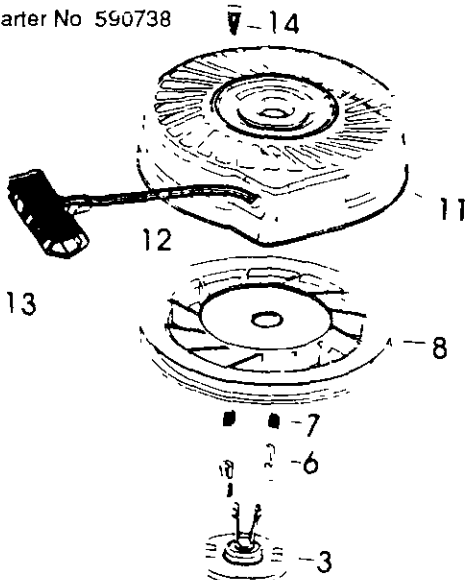

REF NO.	PART NO.	PART NAME
3	590738	Rewind Starter
6	590740	Retainer
7	590616	Starter Dog
8	590617	Dog Spring
11	590618A	Pulley & Rewind Spring Assy
12	590687A	Starter Housing Assy
13	590535	Starter Rope
14	590701	Starter Handle
	590741	Locking Tab

ANTEADORA/RECORTADORA

CONTENIDO

Contenido	25	Mantenimiento	35-36
Garantía	25	Servicio y Ajustes	37-38
Reglas de seguridad	25-27	Almacenamiento	38-39
Contenido del paquete con artículos de ferretería	27	Identificación de Problemas	39
Montaje	28-30	Partes de Repuesto	16-20
Operación	30-35	Motor Partes de Repuesto	21-24
		Orden de partes/servicio	Contratapa

GARANTIA

GARANTIA LLIMITADA DE UNO AÑO DE LA CANTEADORA/ RECORTADORA CRAFTSMAN

Por uno año a partir de la fecha de compra, cuando esta Canteadora/Recortadora Craftsman se mantenga, lubrique y afine según las instrucciones en el manual del dueño, Sears reparará, gratis, todo defector en el material y la mano de obra

Si la Canteadora/Recortadora Craftsman se usa para fines comerciales o de arriendo, esta garantía se aplica sólo por 90 días, a partir de la fecha de compra

Esta garantía no cubre lo siguiente

- Artículos desgastables que se desgastan durante el uso normal tales como las bujías, etc
- Reparaciones necesarias debido al abuso o a la negligencia del operador, incluyéndose a los cigueñales doblados y a la falta de mantenimiento el equipo según las instrucciones que se encuentran en el manual del dueño

EL SERVICIO DE GARANTIA SE ENCUENTRA DISPONIBLE AL DEVOLVER LA CANTEADORA/RECORTADORA CRAFTSMAN AL CENTRO/DEPARTAMENTO DE SERVICIO SEARS MAS CERCANO EN LOS ESTADOS UNIDOS. ESTA GARANTIA SOLO SE APLICA CUANDO ESTE PRODUCTO SE USA EN LOS ESTADOS UNIDOS

Esta garantía le otorga derechos legales específicos, y puede que también tenga otros derechos que varían de estado a estado

Sears, Roebuck and Co., Departamento D/817WA, Hoffman Estates, IL 60179



REGLAS DE SEGURIDAD



BUSQUE ESTE SIMBOLO QUE SEÑALA LAS PRECAUCIONES DE SEGURIDAD DE IMPORTANCIA QUIERE DECIR - ¡¡¡¡¡ATENCIÓN!!! ¡¡¡¡¡ESTE ALERTA!!! SU SEGURIDAD ESTA COMPROMETIDA



PRECAUTION: Siempre desconecte el alambre de la buja y pongalo en donde no pueda entrar en contacto con esta para evitar el arranque por accidente durante la preparación, el transporte, el ajuste o cuando se hagan reparaciones

IMPORTANTE: Los estándares de seguridad demandan los controles que exigen la mínimo el riesgo de lesiones. Su canteadora/recortadora viene equipada con dichos controles. Por ningún motivo trate de anular la función de control que exige la presencia del operador

ANTES DE CADA USO

- Lea el manual del dueño cuidadosamente. Familiarícese completamente con los controles y con el uso adecuado de la canteadora/

recortadora. Sepa como pararla y desenganchar los controles rápidamente

- No opere la canteadora/recortadora sin usar ropa exterior adecuada. Use zapatos que mejoren el equilibrio en las superficies resbalosas
- Mantenga el área de operación despejada de toda la gente, especialmente, los niños pequeños y los animales domésticos
- Inspeccione cuidadosamente el área en donde se va a usar la canteadora/recortadora y remueva todos los objetos extraños

SEGURIDAD DE COMBUSTIBLE

- Maneje el combustible con cuidado, es altamente inflamable
- Use un envase adecuado

- Revise el suministro de combustible antes de cada uso, permitiendo que exista espacio para la expansión pues el calor del motor y/o sol pueden hacer que se expanda el combustible
- Llene el estanque de combustible afuera con mucho cuidado. Nunca llene el estanque de combustible en recintos cerrados. Vuelva a colocar la tapa del estanque de combustible en forma segura y limpie el combustible derramado
- Nunca remueva la tapa del estanque de combustible o agregue combustible a un motor que está funcionando o que esta caliente.
- Nunca almacene combustible o la canteadora/recortadora con combustible en el estanque dentro de un edificio en donde los gases puedan alcanzar una llama expuesta
- Nunca opere la canteadora/recortadora si:
 - Buena visibilidad o luz
 - No haga funcionar el motor en recintos cerrados. Los gases de escape son peligrosos (contienen MONOXIDO DE CARBONO, UN GAS SIN OLOR QUE CAUSA LA MUERTE)
 - Tome todas las precauciones posibles cuando deje la canteadora/recortadora desatendida. Para el motor
 - No sobrecargue la capacidad de la canteadora/recortadora tratando de cantar muy profundamente a mucha velocidad

ALMACENAMIENTO CON SEGURIDAD

- Siempre refiérase a la sección de almacenamiento del manual del dueño para verificar los detalles de importancia si la canteadora/recortadora se va a almacenar por un largo periodo de tiempo
- Nunca almacene la canteadora/recortadora con combustible en el estanque de combustible dentro de un edificio en donde se encuentren presentes fuentes de ignición, tales como los calentadores de agua o del ambiente, secadoras de ropa y otros artefactos parecidos. Permita que se enfríe el motor antes de guardarlo en algún lugar cerrado
- Mantenga la canteadora/recortadora en condiciones de trabajo seguras. Revise todos los sujetadores a intervalos frecuentes para verificar si están apretados en forma segura

SEGURIDAD DE OPERACION

- Nunca permita que los niños o adolescentes jóvenes operen su canteadora/recortadora. Manténgalos alejados cuando esté en operación. Nunca permita que los adultos operen la canteadora/recortadora sin los conocimientos adecuados
- No opere la máquina si esta tomando drogas u otras medicinas que pudiera causar somnolencia o que pudieran afectar su habilidad para operar esta maquina
- No opere esta máquina si su estado emocional o físico no le permite operaria con seguridad
- Siempre use anteojos de seguridad o protecciones para los ojos durante la operación o cuando haga ajustes o reparaciones para proteger sus ojos contra objetos extraños que la canteadora/recortadora pueda lanzar
- No ponga las manos ni los pies cerca o debajo de partes rotatorias
- Tenga sumo cuidado cuando opere o atraviese entradas de automóviles de ripo, senderos o caminos. Manténgase alerta de peligros escondidos o tráfico
- Tenga cuidado para evitar resbalarse o caerse
- Nunca opere la canteadora/recortadora sin las protecciones y las planchas adecuadas, o sin otros dispositivos de protección de la seguridad en su lugar
- Nunca opere la canteadora/recortadora a altas velocidades de transporte en superficies resbalosas. Mire hacia atrás y tenga cuidado cuando retroceda
- Nunca permita la presencia de espectadores cerca de la canteadora/recortadora
- Mantenga a los niños y a los animales domésticos alejados mientras se este en operación

SEGURIDAD DE REPARACIONES/ AJUSTES

- Después de pegarle a objetos extraños, pare el motor. Remueva el alambre de la bujía, y manténgalo alejado de ésta para evitar el arranque por accidente. Inspeccione cuidadosamente la canteadora/recortadora para verificar si esta dañada y repare los daños antes de volver a arrancar y operar la canteadora/recortadora
- Si la canteadora/recortadora empieza a vibrar anormalmente, pare el motor y revise inmediatamente la causa. La vibración, normalmente es un aviso de problemas
- Pare la cuchilla cuando abandone la posición de operación. También, pare el motor y desconecte el alambre de la bujía antes de destaponar la cuchilla y cuando haga reparaciones, ajustes o inspecciones
- Cuando haga limpiezas, reparaciones o inspecciones, apague el motor y asegúrese que todas las partes en movimiento se hayan detenido
- Nunca trate de hacer ajustes mientras el motor está funcionando (excepto cuando específicamente lo recomiende el fabricante)

⚠ ADVERTENCIA: Esta unidad viene equipada con un motor de combustión interna y no se debe usar sobre, o cerca, de un terreno no desarrollado cubierto de bosques, de arbustos o de césped, a menos que el sistema de escape del motor venga equipado con un amortiguador de chispas que cumpla con las leyes locales o estatales (si existen). Si se usa un amortiguador de chispas, el operador debe mantenerlo en condiciones de

trabajo eficientes

En el estado de California, la ley exige lo anterior (Sección 4442 del "California Public Resources Code" (Decreto de Recursos Públicos de California). Otros estados pueden contar con otras leyes parecidas. Las leyes federales se aplican en las tierras federales. Su Centro de Servicio Autorizado Sears más cercano tiene disponible un amortiguador de chispas/silenciador (vea la sección "PARTES DE REPUESTO" en este manual).

Contenido de la bolsa con las partes, (se muestran del tamaño real)

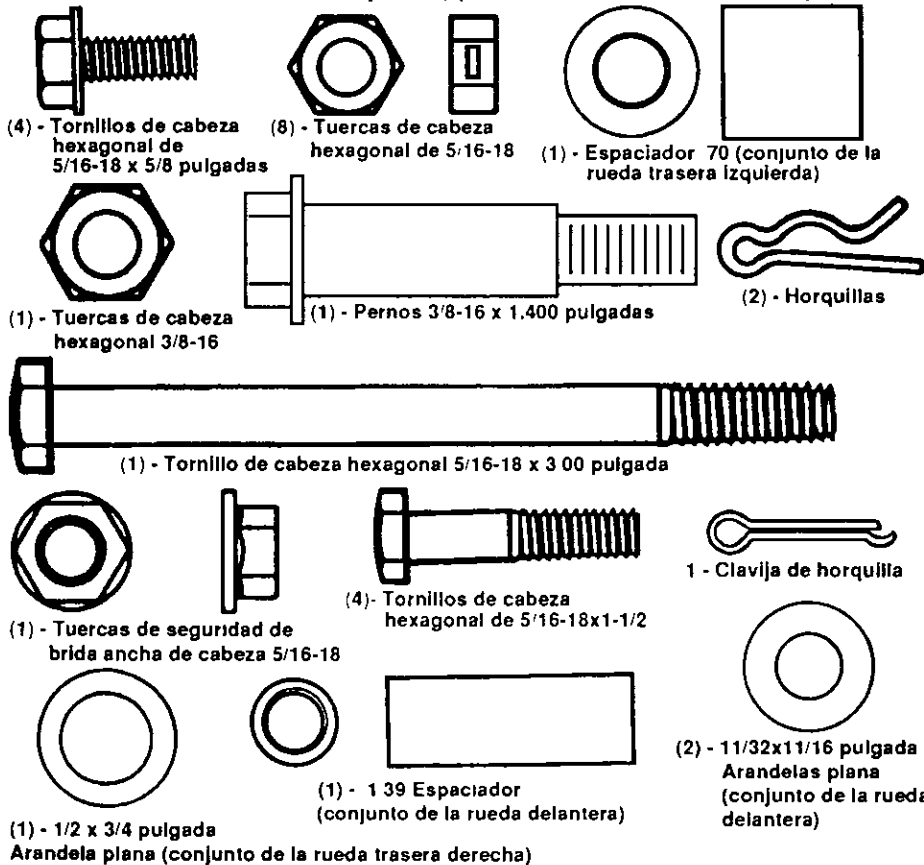

Partes empaquetadas en forma separada en la caja de cartón (no muestran del tamaño real)

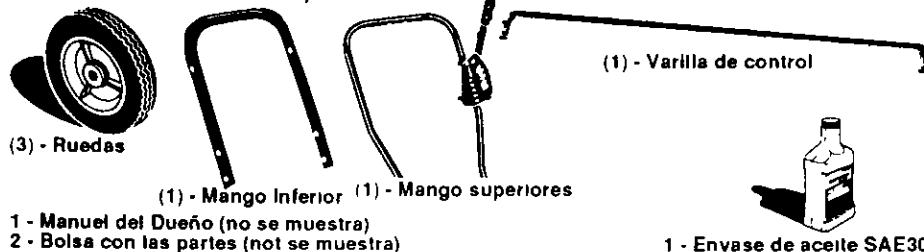

MONTAJE

⚠ PRECAUCION- Siempre use anteojos de seguridad o protección para los ojos cuando monte la canteadora/recortadora

HERRAMIENTAS NECESARIAS PARA EL MONTAJE

- 2 - Llaves de 1/2 pulgada (o llave ajustable)
- 2 - Llaves de 9/16 pulgada (o llave ajustable)
- 2 - Llaves ajustable
- 1 - Alicates
- 1 - Desatornillador de hoja plana

La muestra la canteadora/recortadora completamente montada

Las referencias allado derecho y al lado izquierdo de la canteadora/recortadora son desde la posición del operador detras de la unidad

PARA REMOVER LA CANTEADORA/RECORTADORA DE LA CAJA DE CARTON

- Remueva el mango inferior, varilla de control, mango superior y el material de empaque de la caja de carton
- Corte las cuatro esquinas de la caja de carton
- Remueva el empaque de la cuchilla de la canteadora/recortadora

PARA MONTAR LA CANTEADORA/RECORTADORA

AVISO El mango inferior debe ajustarse primero pues es difícil de adjuntarlo cuando las ruedas estan puestas

- Ponga el mango inferior dentro del bastidor de la canteadora/recortadora, vea continuación figura y asegúrelo en su lugar con cuatro tornillos de brida ancha, de cabeza hexagonal de 5/16-18 x 5/8 pulgadas y cuatro tuercas de seguridad, de cabeza hexagonal de 5/16-18 que se encuentran en la bolsa con las partes. Las tuercas de seguridad se deben encontrar inferior de los dos mangos, según muestra in middle figura de pagina
- Adjunte la rueda trasera derecha a la varilla del soporte de la rueda de la canteadora/recortadora según muestra

inferior figura con una arandela plana de 1/2 x 3/4 pulgada y con la clavija de horquilla que se encuentran en la bolsa con las partes. Separe los extremos de la clavija hendida para asegurarlo en su lugar

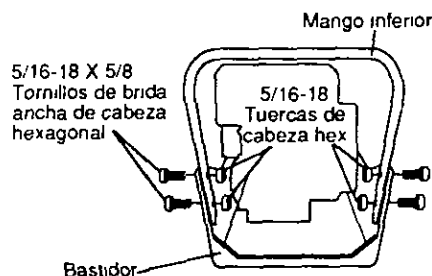
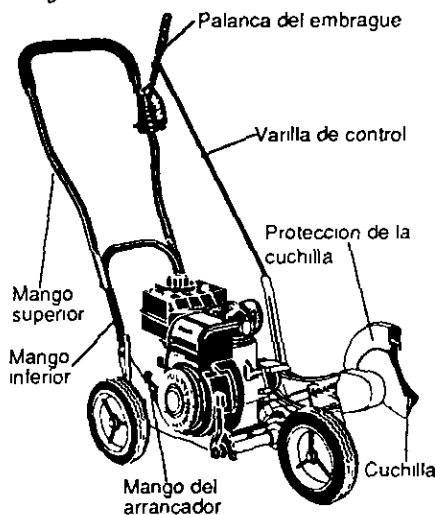

VISTA DESDE EL LADO DERECHO

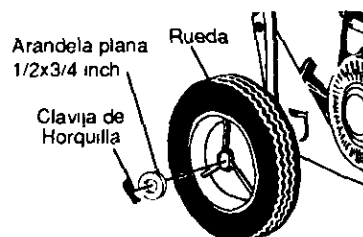

- Adjunte la rueda trasera izquierda a la canteadora/recortadora función en figura abajo con un perno de resalto de 3/8-16 x 1 40 pulgadas, un espaciador (0 07 pulgada de longitud) y una tuerca de cabeza hexagonal de 3/8-16 que se encuentran en la bolsa con las partes

VISTA DESDE EL LADO IZQUIERDO

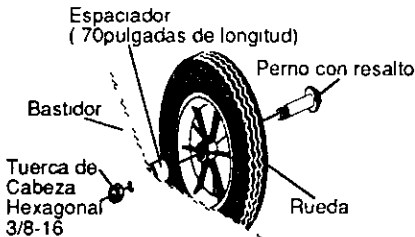

- Adjunte la rueda delantera a la canteadora/recortadora función en figura abajo con un tornillo de cabeza hexagonal de 5/16-18 x 3 00 pulgadas dos arandelas planas de 11/32 x 11/16 pulgadas, un espaciador y una tuerca de seguridad de brida ancha de 5/16-18 que se encuentran en la bolsa con las partes

VISTA DESDE LA PARTE DELANTERA

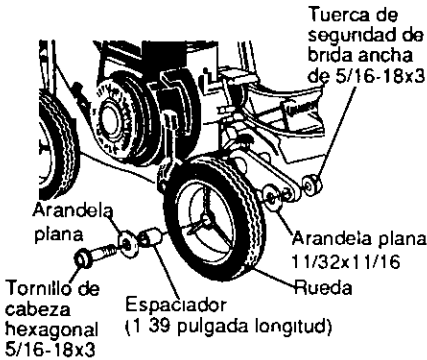

- Ponga el mango superior en el mango inferior a función de proximo figura alinee el mango superior con los dos agujeros superiores en el mango inferior y asegurelo en su lugar con quatre tornillos de cabeza hexagonal de 5/16-18 x 1-1/4 pulgadas y quatre tuercas de seguridad, de cabeza hexagonal de 5/16-18 que se encuentran en la bolsa con las partes. Las tuercas de seguridad se deben encontrar en la parte interior de los dos mangos, según se muestra de proximo
- La palanca del embrague esta ubicada en el lado izquierdo del mango superior cuando se ha instalado en forma

adecuada. Inserta un extremo de la varilla de control, desde la izquierda a la derecha, a través del agujero en la palanca del embrague y adjúntelo con una horquilla que se encuentra en la bolsa con las partes. Vea proximo figura

- Ponga la palanca del embrague en la primera profundidad seleccionable e inserte el otro extremo de la varilla de control a través del agujero del brazo de soporte del cuerpo. Adjúntela con la horquilla que se encuentra en la bolsa con las partes. Vea proximo figura
- Mueva la palanca del embrague a la posición más trasera posible (NEUTRO) y asegúrela. Vea el aviso a continuación
- En el caso de que sea difícil hacer que la palanca del embrague se meta en NEUTRO, puede ser necesario soltar los cuatro tornillos y tuercas que sujetan los mangos inferiores al bastidor, vea figura pagina 30. Palanquee (hacia adelante) los mangos, solo lo suficiente para permitir que la palanca del embrague entre libremente a la posición de NEUTRO. Vuelva a apretar las tuercas y los tornillos. Cuando la palanca del embrague está en la posición de NEUTRO el Brazo de Soporte del Cuerpo tiene que estar en contra del espaciador y del tornillo detras de este. Vea la figura insertada abajo

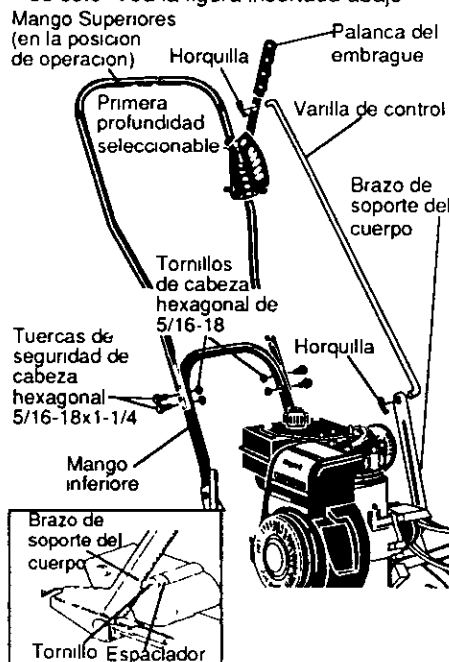

VISTA DESDE EL LADO DERECHO DE LA UNIDAD

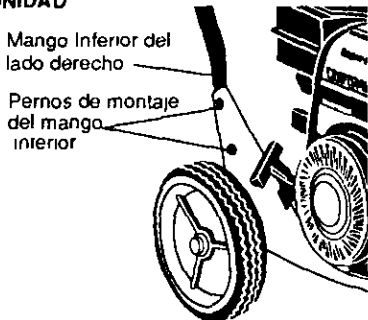

✓ LISTA DE REVISION

Antes de operar y de disfrutar de su canteadora/recortadora nuevo, le deseamos que reciba el mejor rendimiento y la mayor satisfacción de este producto de calidad

HAGA EL FAVOR DE REVISAR LA LISTA A CONTINUACION

- ✓ Se han completado todas las instrucciones de montaje
 - ✓ No quedan partes sueltas en la caja de cartón
 - ✓ Revise si hay sujetadores sueltos
- Al mismo tiempo que aprende como usar su canteadora/recortadora, preste atención extra a los puntos de importancia que se presentan a continuación
- ✓✓ El aceite del motor tiene que llegar al nivel adecuado.
 - ✓✓ El estanque de combustible tiene que estar lleno con gasolina sin plomo regular, nueva y limpia
 - ✓✓ Familiarícese con todos los controles - su ubicación y su función. Operelos antes de hacer arrancar el motor

OPERACION

CONOZCA SU CANTEADORA/RECORTADORA

LEA ESTE MANUAL DEL DUEÑO Y LAS REGLAS DE SEGURIDAD ANTES DE OPERAR LA CANTEADORA/RECORTADORA. Compare las ilustraciones con su canteadora/recortadora para familiarizarse con la ubicación de los diversos controles y ajustes. Guarde este manual para referencia en el futuro



Rápido



Despacio



Parar



Boton del cebador

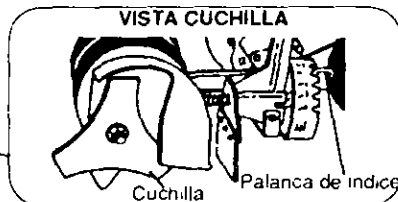
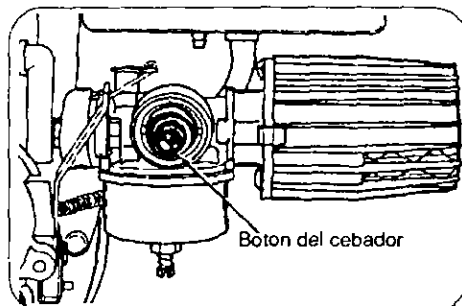
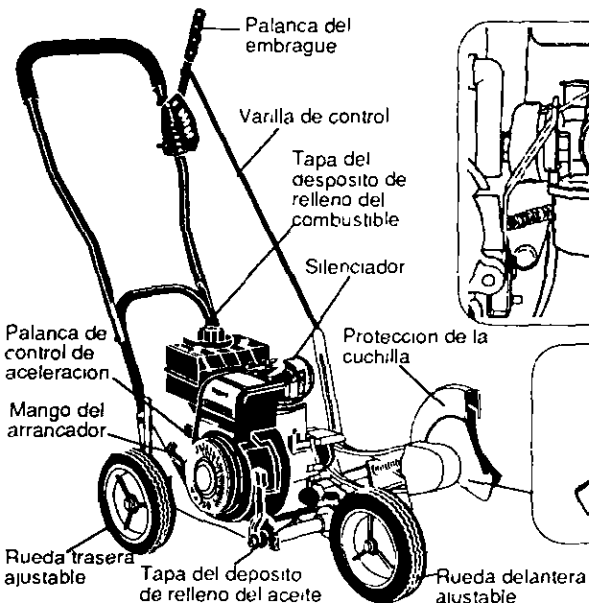

Control de la aceleración – Se usa para controlar la velocidad del motor

Botón del cebador – Inyecta combustible directamente en el múltiple del carburador para arranques más rápidos

Mango del arrancador – El motor de esta canteadora/ recortadora viene equipado con un arrancador de culatete de tiro fácil

Palanca del embrague – Se usa para hacer arrancar y parar la cuchilla y controlar la profundidad del corte

Palanca de índice – Permite el ajuste desde la posición de canteado (vertical) a la de recorte (horizontal) Para cambiar de posición, tire la palanca de índice y rote el conjunto del cuerpo al ángulo o a la posición deseada

Protección de la cuchilla - Se usa para evitar que las piedras y otros materiales sean lanzados hacia el operador

Rueda trasera ajustable – La rueda trasera derecha es ajustable para saltar sobre la acera (para nivelar la canteadora/ recortadora cuando se cantea a lo largo de la acera)

Rueda delantera ajustable – La rueda delantera es ajustable de lado para balancear. También, se puede ajustar hacia abajo para subirse por el flanco de la acera (para nivelar la canteadora/recortadora cuando se esté canteando a lo largo de la acera).

COMO USAR SU CANTEADORA/ RECORTADORA

⚠ PRECAUCIÓN La operación de esta canteadora/recortadora puede hacer que salten objetos extraños dentro de sus ojos, lo que puede producir daños graves en éstos. Siempre use anteojos de seguridad o protecciones para los ojos al operar la canteadora/recortadora

Recomendamos el uso de anteojos de seguridad estándar o la Mascara de Seguridad de Vision Amplia, para uso sobre los espejuelos

PARADA

- Para parar el motor, asegúrese que la palanca del embrague este completamente hasta atrás (o hacia arriba) y mueva la palanca de control de la aceleración a la posición de PARADA

⚠ PRECAUCIÓN: Nunca deje la canteadora/recortadora desatendida mientras que el motor esta funcionando

Siempre desenganche la cuchilla de corte y pare el motor

PARA USAR EL CONTROL DE LA ACELERACION

- Haga funcionar el motor a velocidad completa durante el uso normal
- Empuje la palanca de control de la estrangulación hacia arriba para aumentar la velocidad, hacia abajo para disminuir la velocidad

PARA USAR BOTON DEL CEBADOR

- Mueva la palanca de control de la aceleración, vea pagina 30 a la posición de FUNCIONAMIENTO (RUN)
- Empuje el botón del cebador cinco veces, vea pagina 30 Espere alrededor de dos segundos entre cada empujon
- No use el cebador para volver a arrancar un motor caliente despues de una parada corta

PARA USAR PALANCA DEL EMBRAGUE

- Haga arrancar el motor y mueva la palanca del embrague hacia adelante (o hacia abajo) para enganchar la cuchilla de corte
- Seleccione la profundidad del canteo que necesita. Hay cinco selecciones hasta 2-3/4 pulgadas de profundidad

IMPORTANTE: En el caso de que se necesite cantear con mucha profundidad, recomendamos que primero se haga un corte menos profundo, luego cortes a mas profundidad hasta que se logre la profundidad deseada

PARA USAR PALANCA DE INDICE (OPERACION DE RECORTE)

- Pare el motor y desconecte el alambre de la bujía
- Suelte la manilla, vea figura, en el brazo de la rueda delantera y deslice las ruedas, completamente, hacia el lado derecho
- Apriete la manilla en forma segura

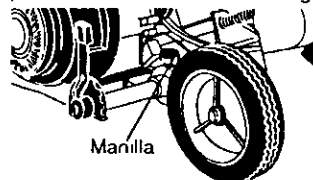

⚠ PRECAUCION Las ruedas delanteras tienen que estar en la posición de la extrema derecha para evitar que la cuchilla le pegue a las ruedas cuando se esta en la posición de recorte

- Tire la palanca de índice fuera de su muesca, vea figura abajo, y pongala en la muesca marcada 90°
- Vuelva a conectar la bujía y haga arrancar el motor. Mueva la palanca del embrague a la altura de recorte deseada

⚠ PRECAUCION Nunca deje la canteadora/recortadora desatendida mientras que el motor esta funcionando. Siempre desenganche la cuchilla cortadora y pare el motor. Operación para subirse al flanco de la acera

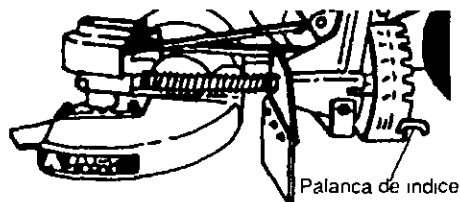

PALANCA DE INDICE EN LA MUESCA MARCADA "90"

PARA USAR SALTAR LA ACERA

La característica de las ruedas delanteras y las traseras ajustables permite que la canteadora/recortadora se use en superficies disparejas tales como un flanco de una acera según se muestra en la próxima figura

- Pare el motor y desconecte el alambre de la bujía
- Suelte la manilla en el brazo de la rueda delantera y deslice la rueda a la mejor posición para salvar el flanco de la acera y equilibrar la unidad
- Apriete la manilla en forma segura
- Use la palanca de ajuste de la altura del flanco de la acera, y baje la rueda delantera a la posición que coloca la canteadora/recortadora al mismo nivel con la rueda trasera izquierda en la superficie desnivelada (flanco de la acera)
- Suelte la manilla T en el lado interior trasero derecho del bastidor principal que asegura la varilla de soporte de la rueda. Vea próxima figura
- Deslice la rueda trasera hacia abajo hasta que la canteadora/recortadora este

nivelada cuando la rueda izquierda esta en el flanco de la acera

- Apriete la manilla T en forma segura
- Vuelva a conectar el alambre de la bujía y haga arrancar el motor. La profundidad del ajuste del corte es la misma descrita en el párrafo de Operación de Canteado

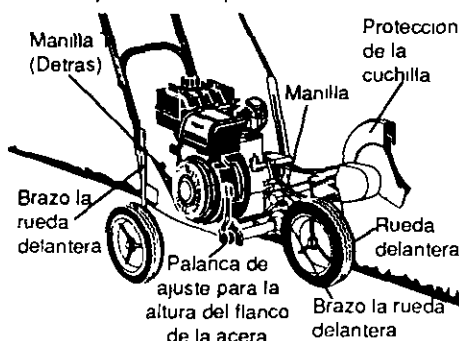

⚠ PRECAUCION Manténgase alejado de la cuchilla rotatoria. La cuchilla puede producir lesiones

ANTES DE HACER ARRANCAR EL MOTOR

REVISION DE LOS CONTROLES ANTES DE USARSE

Se deben revisar todos los controles para verificar si funcionan en forma adecuada antes de dar servicio o de haber arrancar el motor

- Mueva la palanca de control del embrague a las seis posiciones en la plancha de selección. Asegurese que la palanca del embrague caiga en los seis agujeros, vea pagina 30
- Vuelva la palanca del embrague al agujero mas trasero posible en la plancha de selección

RELLENO/AGREGAR ACEITE:

Esta canteadora fue enviada con un contenedor de aceite para motor SAE30. Este aceite deberá ser añadido al motor antes de operarlo. Remueva la tapadera del nivel de aceite y llene la caja del cigueñal hasta la línea del aceite (20 onzas). **NO LO LLENE DEMASIADO**

RECOMENDACIONES PARA EL ACEITE

Use solamente aceite de detergente de alta calidad clasificado con la clasificación SG

de servicio API. Seleccione la calidad de viscosidad del aceite SAE según su temperatura de operación esperada

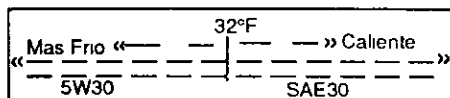

AVISO: A pesar de que los aceites de multiviscosidad (5W30, 10W30, etc.) mejoran el arranque en clima frío, estos aceites de multiviscosidad van a aumentar el consumo de aceite cuando se usan en temperaturas sobre 32°F. Revise el nivel del aceite del motor más a menudo, para evitar un posible daño en el motor, debido a que no tiene suficiente aceite.

PARA AGREGAR ACEITE AL MOTOR

- Ponga la canteadora en una superficie nivelada
- Remueva la tapa del depósito del relleno del aceite, vea figura
- Vuelva a llenar el cárter del motor con aceite a través del tubo para relleno del aceite. Vacíelo lentamente. No lo llene demasiado. Para la capacidad aproximada vea las ESPECIFICACIONES DEL PRODUCTO en la página de este manual
- Vuelva a colocar la tapa del depósito de relleno de aceite
- Revise el aceite antes de cada uso, agréguelo si es necesario
- Se tiene que cambiar el aceite en el cárter después de las 2 primeras horas de operación y después de cada 25 horas de uso, de ahí en adelante

⚠ PRECAUCION: Nunca rellene el estanque de gasolina mientras el motor está funcionando o caliente. Inmediatamente limpie la gasolina derramada antes de tratar de hacer arrancar el motor.

RELLENO DE GASOLINA:

Llene el estanque de combustible con gasolina de tipo automotriz, limpia, nueva y sin plomo. Asegúrese que el envase que está usando para vaciar la gasolina este limpio y sin polvo u otras partículas extrañas. Nunca use la gasolina que pueda estar rancia debido a los largos periodos de almacenamiento en el envase.

⚠ ADVERTENCIA: La experiencia ha indicado que los combustibles mezclados

con alcohol (conocidos como gasohol), o el uso separación y formación de ácidos durante el almacenamiento. La gasolina ácida puede dañar el sistema del combustible de un motor durante el almacenamiento. Para evitar los problemas con el motor, se debe vaciar el sistema de combustible antes de guardarlo por un periodo de 30 días o más. Vacíe el estanque de combustible, haga arrancar el motor y hágalo funcionar hasta que las líneas del combustible y el carburador queden vacíos. La próxima temporada use combustible nuevo. Vea las instrucciones Para El Almacenamiento para más información. Nunca use productos de limpieza para el motor o para el carburador en el estanque del combustible, pues se pueden producir daños permanentes.

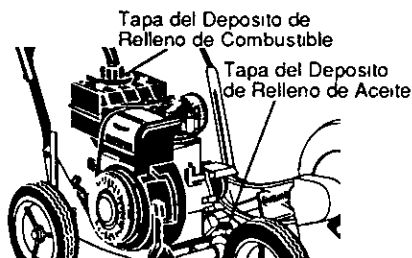

⚠ PRECAUCION: Nunca rellene el estanque de gasolina mientras el motor está funcionando o caliente. Inmediatamente limpie la gasolina derramada antes de tratar de hacer arrancar el motor.

⚠ PRECAUCION: La gasolina es inflamable y se tiene que tener cuidado cuando se maneje o almacene. No llene el estanque de combustible completamente, sino que llene el estanque hasta dentro de 1/4-1/2 pulgada desde la parte superior para permitir espacio para la expansión del combustible. Siempre llene el estanque de combustible afuera y use un embudo o un pico para evitar el derrame. Asegúrese de limpiar toda la gasolina derramada antes de hacer arrancar el motor. Almacene la gasolina en un envase aprobado y limpio y mantenga la tapa de este en su lugar. Guarde la gasolina en un lugar fresco y bien ventilado, nunca en la

casa Nunca cople mas gasolina que la que necesita para 30 dias para asegurar fin servir de combustible en motores de combustion interna, por lo tanto, no use la gasolina para ningun otro el olor de la gasolina, mantengala alejada de su alcance pues los vapores son peligrosos de aspirar, ademas de ser inflamables

PARA HACER ARRANCAR EL MOTOR

Antes de hacer arrancar el motor asegúrese de que haya leído y comprendido todas las instrucciones que se dan en las páginas anteriores La canteadora viene equipada con un arrancador de culateo La operacion del motor es controlada por la palanca de control de la aceleración

- Tire la palanca del embrague completamente hasta aatras (o hacia arriba) al agujero mas trasero posible para elevar y desenganchar la cuchilla
- Mueva la palanca de control de la aceleracion (vea figura en pagina 30) a la posicion FAST
- Empuje el botón del cebador cinco veces, vea figura en pagina 30 Espere alrededor de dos (2) segundos entre cada empujón

AVISO: No use el cebador para volver a arrancar un motor caliente después de una parada corta

- Para hacer arrancar un motor, agarre el mango del arrancador del motor firmemente, con su mano derecha
- Tire back abruptamente, el mango del arrancador de culateo NO permita que el cordón del arrancador se devuelva abruptamente, dejelo que se enrolle lentamente, mientras se sujeta el mango del arrancador

AVISO: Si el motor no arranca despues de tres (3) tiros, empuje el boton del cebador dos (2) veces y tire de nuevo el cordón arrancador

- Par parar el motor, haga funcionar el motor a velocidad completa durante el uso normal

AVISO: La velocidad de la cuchilla de corte se controla por medio de la velocidad del motor Para reducir la velocidad de la

cuchilla de corte, empuje la palanca de control de la aceleración hacia abajo Para aumentar la velocidad de la cuchilla, empuje la palanca de control de la aceleracion hacia arriba

- Para parar el motor, asegúrese que la palanca del embrague esté completamente hasta atrás (o hacia arriba) y mueva la palanca de control de la aceleración a la posición de PARADA, vea pagina 30

⚠ ADVERTENCIA: Nunca haga funcionar el motor en recintos cerrados o en un area mal ventilada El escape del motor contiene monoxido de carbono, ungas sin olor y que cause la muerte Mantenga las manos, los pies, el pelo y la ropa suelta alejados de las partes en movimiento en el motor o en la canteadora Advertencia - evite el silenciador y las areas a su alrededor (vea la figura pagina 30) las temperaturas pueden sobrepasar 150° F

CONSEJOS PARA CANTEAR

- El recorte de los cantos se hace mejor bajo condiciones secas Si el suelo esta muy mojado, la tierra se aprieta dentro y alrededor de la cuchilla produciendo un desgaste prematuro de la correa y un menor rendimiento
- Si la tierra se aprieta alrededor de la cuchilla pare el motor, remueva el alambre de la bujia, y remueva la tierra apretada antes de continuar recortando los cantos
- Si se necesita un recorte en los cantos muy profundo, recommendamos que primero se haga uno menos profundo, para luego cortar a mas profundidad hasta que se obtenga la profundidad deseada
- Se puede hacer un recorte de cantos uniforme cuando la quíade la cuchilla esta funcionando en y en contra de la superficie cuyos cantos que está recortando Vea figura la pagina 30
- El recorte de los cantos puede hacerse para satisfacer cualquiera necesidad variando el numero de las pasadas y la distancia que hay entre la cuchilla y el canto de la superficie que se esta recortando

ESPECIFICACIONES DEL PRODUCTO

CABALLOS DE FUERZA	3 8
DESPLAZAMIENTO	9 52 pulgadas cuadradas (156 cc)
CAPACIDAD DE GASOLINA	2 00 cuartos (Sin plomo regular)
LUBRICACION	20 oz SAE-30W
BUJIA	Champion CJ-8 or (Abertura 0 030 pulg) Equivalente

RECOMENDACIONES GENERALES

La garantía esta canteadora no cubre los articulos que han estado sujetos al abuso o a la negligencia del operador. Para recibir el valor total de la garantía, el operador debe mantener a la canteadora segun las instrucciones dadas en este manual. La lista de Revisión de Mantenimiento que se entrega a continuacion le servira de ayuda al operador para mantener la canteadora en forma adecuada.

MANTENIMIENTO

RESPONSABILIDADES DEL CLIENTE

LISTA DE REVISION DE MANTENIMIENTO Llene las fechas a medida que completa el servicio regular	REGISTRO DE SERVICIO							
	Despues de las primeras 2 horas de uso	Antes de cada uso	Frecuente-mente	Cada 5 Horas de uso	Cada 10 Horas de uso	Cada 25 Horas de uso	A comienzos de cada temporada	Antes del Almacenamiento
Lubricar todos los puntos de pivote					✓			✓
Lubricar los ejes las ruedas						✓		✓
Revisar el nivel del aceite motor		✓						
Cambiar aceite del motor	✓					✓	✓	
Cambiar el aceite del motor							✓	
Revisar la bujia						✓	✓	
Revisar la correa de impulsión			✓					
Apretar tornillos y tuercas	✓		✓					
Revisar la cuchilla por desgaste daño			✓					

LUBRICACION

Canteadora

- Aplique aceite liviano de maguina después de cada 25 horas de uso a todas las partes movibles, especialmente las ruedas

Motor

- Se tiene que cambiar el aceite en el cárter después de las 2 primeras horas de operacion y despues de cada 25 horas de uso, de ahí en adelante. Vea pagina 30

AVISO Si la canteadora se esta usando en áreas arenosas o polvorosas, cambie el aceite más frecuentemente para evitar el desgaste prematuro del motor

PARA CAMBIAR EL ACEITE DEL MOTOR

- Desconecte el alambre de la bujia
- Remueva el tapon del drenaje de aceite (vea figura abajo) y drene el aceite en un envase plano

VISTA DESDE LA PARTE TRASERA

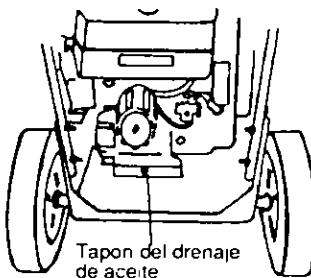

FILTRO DE AIRE

Cambie el filtro una vez al año, mas a menudo bajo condiciones polvorasas o sucias. NO trate de limpiar o de aceitar el filtro de aire.

Para instalar un filtro de aire nuevo haga lo siguiente:

- Desconecte el alambre de la bujía. Gire la cubierta a la izquierda (vea figura abajo) (en el sentido contrario a las manillas del reloj) y remueva la cubierta y el filtro de aire de la brida.
- Desche el filtro de aire.
- Limpie la cubierta y la brida cuidadosamente.
- Inserte el filtro de aire nuevo en la cubierta.
- Empuje la cubierta firmemente en contra de la brida y gírela a la derecha (en el sentido de las manillas del reloj) tanto como sea posible (vea figura abajo). Asegúrese que los retenes estén asegurados alrededor de la brida.
- Vuelva a conectar el alambre de la bujía.

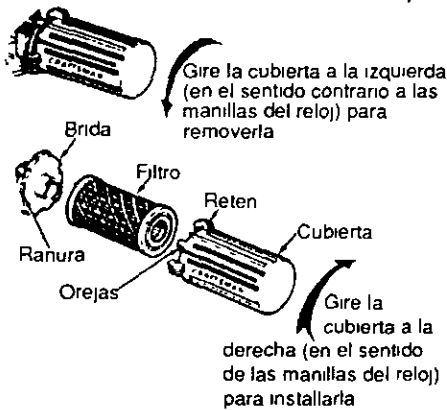

PRECAUCION: Nunca haga funcionar el motor sin el elemento del filtro de aire instalado. Un filtro de aire con defectos puede producir pérdida de la fuerza del motor y puede producir desgaste excesivo o daño en los componentes del motor si se permite que la mugre o el polvo entren al motor a través del carburador. Si el filtro de aire está dañado o taponado con polvo o mugre tiene que cambiarse inmediatamente.

BUJIA

Limpie la bujía y vuelva a ajustar la abertura periódicamente. Limpie el área alrededor de la base de la bujía antes de removerla, para evitar que la mugre entre en el motor.

Cambie la bujía si los electrodos están picados o quemados o si la porcelana está partida. Limpie la bujía rascando cuidadosamente los electrodos (no use charro de arena o un cepillo de alambre). Asegúrese que la bujía esté limpia y que no tenga materiales extraños. Revise la abertura de los electrodos con medidor de extraños. Revise la abertura de los electrodos con medidor de cinta de alambre y vuelva a ajustarla a 0.030 si es necesario. Si se necesita una bujía nueva, refiérase al manual de Operación y Mantenimiento del Motor para obtener la bujía de repuesto adecuada.

Antes de instalar la bujía, cubra las roscas con una capa delgada de aceite liviano o grafito para asegurarse que la remoción será fácil. Apriete la bujía firmemente en el motor. Si hay disponible una llave de torsión, torsione la bujía a 15 pies libras.

PRECAUCION: Siempre pare el motor y desconecte el alambre de la bujía antes de hacer reparaciones en la canteadora.

CAMBIO DE LA CORREA V

Su canteadora viene equipada con una correa V de un compuesto especial. Si se desgasta o se quiebra la correa, cambíela por una correa del equipo original, según se muestra en la sección de Partes de Repuesto de este manual. **NUNCA USE UN SUBSTITUTO.**

- Desconecte el alambre de la bujía.
- Tire la palanca del embrague hacia atrás (o nariba) para soltar la tensión de la correa.
- Remueva los dos tornillos superiores de la cubierta de la polea del motor, vea figura proximo pagina, y remueva la cubierta.
- Remove three screws from the belt guard as shown in figure below.

AVISO: Asegúrese de no perder el espaciador en el tornillo trasero y los dos espaciadores largos en el interior.

- Remueva el tornillo delantero que asegura la guía de la correa, vea figura, al motor. Luego suelte el tornillo trasero y oscile la guía de la correa, alejandola de la correa.

SERVICIOS Y AJUSTES

- Remueva los dos tornillos de la protección de la correa delantera. Remueva la protección de la correa
- Cuidadosamente, reparta la guía de la correa delantera para abrirla lo suficiente como para poder remover la correa de la polea del cuerpo
- Remueva la correa de las poleas del conjunto del cuerpo y del motor e instale una correa nueva
- Instale y asegure la protección de la correa delantera
- Asegure la guía de la correa que se soltó anteriormente
- Vuelva a instalar la cubierta de la polea del motor y vuelva a conectar el alambre de la bujía

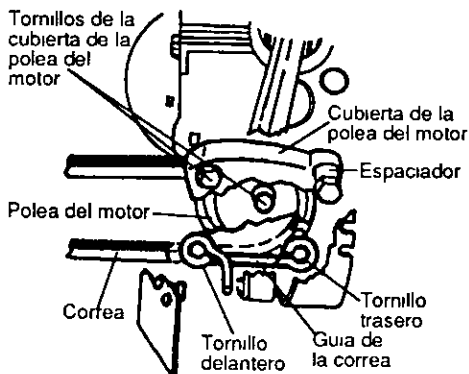

CAMBIO DE LA CUCHILLA

La cuchilla de corte está sujeta al desgaste y al daño tales como las picaduras y abolladuras. Generalmente, esto no va a afectar su función.

Esta cuchilla ha sido especialmente diseñada para que no necesite afilarse. **NOT TRATE DE AFILAR ESTA CUCHILLA.** Si la cuchilla está desgastada o dañada se tiene que cambiar.

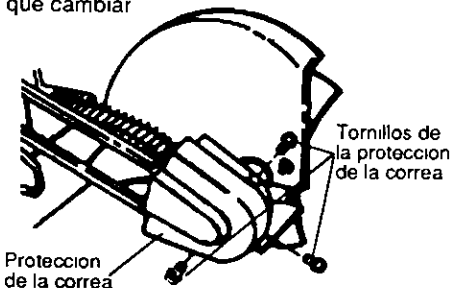

⚠ PRECAUCION: Cuando se remueva o apriete la tuerca de la cuchilla, siempre use el método que se muestra en la figura. La llave sujetadora siempre tiene que estar ubicada en la tuerca detrás de la cuchilla de corte.

⚠ PRECAUCION: No trate de afilar esta cuchilla. Podría hacerle daño a la cuchilla, lo que puede hacer que se quiebre y posiblemente lesionar al usuario o a algún espectador.

Para cambiar la cuchilla, haga lo siguiente.

- Desconecte el alambre de la bujía
- Remueva la tuerca de seguridad (vea figura abajo) que asegura la cuchilla al eje de impulsión
- Remueva la cuchilla
- Instale la cuchilla nueva, vuelva a instalar la tuerca de seguridad. Apriete la tuerca en forma segura
- Vuelva a conectar el alambre de la bujía

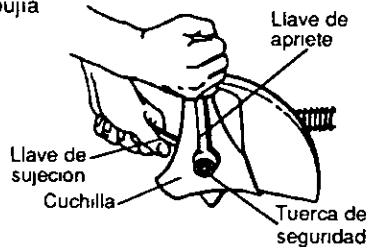

PARA AJUSTAR EL CARBURADOR

El carburador ha sido preconfigurado en la fábrica y los reajustes no deberían ser necesarios. Sin embargo, si el carburador de hecho necesita ser ajustado, proceda de la manera siguiente:

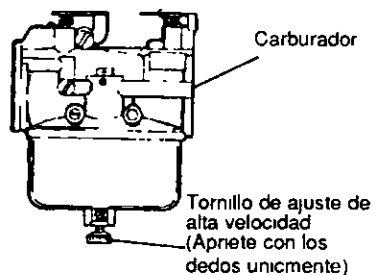

- Cierre el tornillo de ajuste de alta velocidad a mano

- No lo apriete en exceso
- Luego ábralo 1-1/4 a 1-1/2 vueltas
- Arranque el motor y dejelo calentar
- Coloque el control de la aceleracion en **MARCHA**. Ajuste el tornillo de ajuste de alta velocidad **hacia adentro** hasta que la velocidad del motor o el sonido se altera. Ajuste el tornillo **hacia afuera** hasta que el sonido de la velocidad del motor se altera. Note la diferencia entre los dos limites y fije el tornillo en la mitad de ese rango
- Si el motor tiende a apagarse bajo carga o no acelerar desde la velocidad baja a la alta apropiadamente, ajuste el tornillo de alta velocidad en incrementos de 1/8 de vuelta hasta que el problema se resuelva
- Deje que el motor esté en marcha sin perturbaciones durante 30 segundos entre cada posición para permitir que el motor reaccione a los ajustes previos

IMPORTANTE: Nunca experimente con el gobernador del motor, el cual esta configurado de fabrica para la velocidad apropiada del motor. El exceso de velocidad del motor por encima del ajuste de alta velocidad de fabrica puede ser peligroso. Si usted cree que la alta velocidad gobernada por el motor necesita ser ajustada, pongase en contacto con su centro de servicio Sears mas cercano, el cual tiene el equipo y la experiencia apropiado para efectuarlos ajustes necesarios.

ALMACENAMIENTO

 **PRECAUCION:** Nunca almacene su canteadora en recintos cerrados, en un area cerrada, mal ventilada si la gasolina se va a quedar en el estanque. Los vapores pueden alcanzar una flama expuesta, una chispa o una luz piloto de una caldera, calentador de agua, secadora de ropa, cigarrillo, etc.

CANTEADORA

- Limpie la canteadora cuidadosamente, remueva toda la basura y seque la unidad con fortación
- Inspeccione las partes desgastadas o dañadas de la canteadora y apriete todos los artículos de ferreteria sueltos
- Acerte todos los puntos descritos en el parrafo de Lubricación en la seccion de Mantenimiento en este manual
- Almacene la canteadora en un area protegida y cubrala para darle proteccion adicional

IMPORTANTE: Una Buena forma de asegurarse que la canteadora le entregara un rendimiento maxímo la proxima temporada esllevarla, unavez al año, al centro de servicio Sears para revisarla o afinarla

MOTOR

IMPORTANTE: Es importante evitar que se formen de goma en partes fundamentales del sistema de combustible tales como el carburador, el filtro del combustible, la manguera del combustible, la manguera del combustible o en el estanque durante el almacenamiento. La experiencia tambien indica que los combustibles mezclados con alcohol(conocido como gasohol o que tienen etanol o metanol) pueden atraer humedad. Lo que conduce a la separacion y a la formacion de acidos durante el almacenamiento. La gasolina acidica puede dañar el sistema de combustible de un motor durante el periodo de almacenamiento.

Para evitar el daño al motor(si la canteadora no se usa por mas de 30 dias) siga los pasos a continuacion

- Para remover la gasolina, haga funcionar el motor hasta que el estanque este vacío, y pare el motor
- Si no desea remover la gasolina, se puede agregar un estabilizador de combustible(tal como el estabilizador de combustible Sears Craftsman No 33500) a cualquiera minimo los depositos de goma y los ácidos. Si el estanque esta

asi vacio, mezcle el estabilizador con gasolina nuevam en un envase aparte y agregue algo de esto al estanque Siempre siga las instrucciones en el envase del estabilizador Luego, haga funcionar el motor por lo menos por 10 minutos despues de que se haya agregado el estabilizador para permitir que la mezcla alcance al carburador Guarde la canteadora en un lugar seguro Vea la advertencia anterior

- Almacene la canteadora en la posicion de operacion con las ruedas abajo Si se guarda la canteadora en cualquiera otra posicion, el aceite del cárter puede entrar en el cilindro, produciendo un problema que necesite servicio

Puede mantener su motor en buenas condiciones de operacion durante el almacenamiento al

- Cambiar el aceite
- Lubricar el área del piston/cilindro Esto se puede hacer removiendo la bujía primero y rociando aceite de motor limpio en el agujero de la bujía Luego cúbralo con un trapo para abosrber el rocío del aceite Luego, rote el motor tirando el arrancador dos o tres veces Finalmente, vuelva a instalar la bujía adjunte el alambre de ésta

IDENTIFICACION DE PROBLEMAS

PROBLEMA	CAUSA	CORRECCION
Arranque difícil	Combustible rancio	Drene el estanque de combustible. Llénelo con combustible nuevo
	Bujía defectuosa	Limpie y vuelva a ajustar la abertura de la bujía
El motor funciona erráticamente	Filtro del combustible taponado	Cambie el filtro de combustible
	Línea del combustible bloqueada o estanque de combustible vacío	Limpie la línea del combustible revise el estanque de gasolina
	Carburador desajustado	Ajuste el carburador
	Bujía mala	Limpie y ajuste la abertura
	Filtro de aire taponado	Limpíelo golpeándolo o cambie el filtro de aire
La cuchilla de corte no gira	Atascamiento debido a objetos extraños	Despeje la obstrucción
	Cuchilla suelta	Apriete la tuerca de retención de la cuchilla
	Correa V defectuosa	Cambie la correa V
	Rodamientos del cuerpo defectuosos	Cambie los rodamientos
La cuchilla no corta en forma adecuada	Cuchilla dañada o desgastada	Cambie cuchilla
Vibración excesiva	Partes sueltas	Pare el motor inmediatamente apriete todos los pernos Si continua la vibración lleve la unidad al Centro de Servicio Sears

For the repair or replacement parts you need delivered directly to your home
Call 7 am-7 pm, 7 days a week
1-800-366-PART

(1-800-366-7278)

Para ordenar piezas con entrega a domicilio -1-800-659-7084

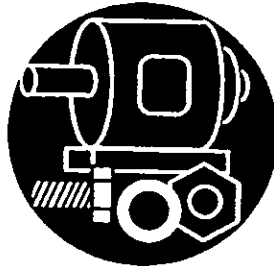

For in-house major brand repair service
Call 24 hours a day, 7 days a week
1-800-4-REPAIR

(1-800-473-7247)

Para pedir servicio de reparación a domicilio - 1-800-676-5811



For the location of a Sears Parts and Repair Center in your area
Call 24 hours a day, 7 days a week
1-800-488-1222



For information on purchasing a Sears Maintenance Agreement or to inquire about an existing Agreement
Call 9 am -5pm, Monday-Saturday
1-800-827-6655



When requesting service or ordering parts, always provide the following information:

- Product Type
- Part Number
- Model Number
- Part Description

SEARS
REPAIR SERVICES

America's Repair Specialists