

CDP-200R

USER'S GUIDE

Please keep all information for future reference.

Safety Precautions

Before trying to use the piano, be sure to read the separate "Safety Precautions".

GUÍA DEL USUARIO

Guarde toda la información para futuras consultas.

Precauciones de seguridad

Antes de intentar usar el piano, asegúrese de leer las "Precauciones de seguridad" separadas.

ES

English

Español

¡Importante!

Por favor lea la siguiente información importante antes de usar este producto.

- Antes de usar el adaptador AD-12 para la alimentación del producto, asegúrese de verificar la inexistencia de daños en el mismo. Inspeccione atentamente el cable de alimentación para comprobar la inexistencia de roturas, cortes, alambres expuestos y otros daños serios. No permita nunca que los niños utilicen un adaptador de CA que esté seriamente dañado.
- El producto no es para niños menores de 3 años.
- Utilice únicamente el adaptador CASIO AD-12.
- El adaptador de CA no es un juguete.
- Asegúrese de desconectar el adaptador de CA antes de limpiar el producto.



Este símbolo es válido sólo en países de la UE.



Manufacturer:
CASIO COMPUTER CO.,LTD.
6-2, Hon-machi 1-chome, Shibuya-ku, Tokyo 151-8543, Japan
Responsible within the European Union:
CASIO EUROPE GmbH
Bornbarch 10, 22848 Norderstedt, Germany

- Los nombres de compañías y productos usados en este manual pueden ser marcas registradas de terceros.
- Se prohíbe la reproducción, total o parcial, del contenido de este manual. De acuerdo con las leyes de derechos de autor, se prohíbe cualquier uso del contenido de este manual, excepto para su uso personal, sin la previa autorización de CASIO.
- CASIO NO SERÁ EN NINGÚN CASO RESPONSABLE POR NINGÚN DAÑO (INCLUYENDO, SIN LIMITACIÓN, DAÑOS POR LUCRO CESANTE, INTERRUPCIÓN DE NEGOCIOS, PÉRDIDA DE INFORMACIÓN) QUE SURJA COMO RESULTADO DEL USO O INCAPACIDAD DE USO DE ESTE MANUAL O PRODUCTO, AÚN EN EL CASO DE QUE CASIO TUVIERA CONOCIMIENTO ACERCA DE LA POSIBILIDAD DE DICHOS DAÑOS.
- El contenido de este manual se encuentra sujeto a cambios sin previo aviso.

Contenido

Guía general..... S-4

- Uso del teclado numérico (2)S-6
- Funciones del Botón FUNCTION (7).....S-6

Preparándose para tocar S-7

- Preparación del atrilS-7
- Para conectar una unidad de pedalS-7
- Fuente de alimentaciónS-7

Para tocar el piano digital..... S-8

- Conexión de la alimentación y ejecuciónS-8
- Uso de los auriculares.....S-8
- Para cambiar la respuesta del teclado a presión de pulsación (Respuesta al tacto)S-9
- Ajuste del contraste de la pantallaS-9
- Uso del metrónomoS-10

Control de los sonidos del teclado S-11

- Para seleccionar entre una variedad de sonidos de instrumentos musicales.....S-11
- Estratificación de dos tonosS-12
- División del teclado entre dos tonos diferentes.....S-12
- Uso de la reverberaciónS-13
- Uso del coroS-13
- Para usar un pedalS-14
- Cambio de la altura tonal (Transposición, afinación, desplazamiento de octava).....S-14
- Uso de la rueda de inflexión de altura tonal para cambiar la altura tonal de las notas.....S-15

Para muestrear sonidos y ejecutarlos en el piano digital... S-16

- Conexión y preparaciónS-16
- Para muestrear y ejecutar el sonido de una melodía (Muestreo de melodía).....S-17
- Para incorporar un sonido muestreado en un ajuste de batería (Muestreo de batería)S-19
- Otras funciones de muestreoS-22

Para ejecutar canciones incorporadas S-24

- Para reproducir las canciones de demostración S-24
- Para reproducir una canción específica..... S-25
- Para aumentar la selección de canciones S-27

Uso de las canciones incorporadas para aprender a tocar el teclado..... S-28

- Frases S-28
- Secuencia de lecciones progresivas..... S-28
- Para seleccionar la canción, frase y parte que desea practicar S-29
- Lecciones 1, 2, y 3..... S-30
- Ajustes de las lecciones..... S-31
- Uso de la lección progresiva automática S-33

Juego de teclado Music Challenge..... S-34

Uso del acompañamiento automático..... S-35

- Para tocar sólo la parte de ritmoS-35
- Para tocar todas las partesS-36
- Uso eficaz del acompañamiento automáticoS-38
- Uso del preajuste de un toqueS-39
- Uso de la armonización automáticaS-40

Edición de patrones de acompañamiento automático .. S-41

Para guardar las configuraciones del teclado en la memoria de registro..... S-44

- Para guardar una configuración en la memoria de registro S-45
- Para llamar una configuración de la memoria de registro S-45

Grabación de su ejecución en el teclado..... S-46

Para grabar y reproducir su ejecución en el teclado	S-46
Uso de las pistas para grabar y mezclar partes	S-47
Grabación de dos o más canciones, y selección de la que desea reproducir	S-48
Para grabar mientras toca junto con una canción incorporada	S-49
Para guardar los datos grabados en un dispositivo externo.....	S-50

Otras funciones útiles del piano digital S-51

Cambio de la escala del teclado	S-51
Uso del preajuste musical	S-53
Uso del arpegiador	S-54
Para borrar datos de canciones del usuario.....	S-55
Para borrar todos los datos de la memoria del piano digital	S-55

Uso de una tarjeta de memoria..... S-56

Precauciones sobre la tarjeta de memoria SD y ranura para tarjeta	S-56
Inserción y extracción de una tarjeta de memoria SD	S-57
Para formatear una tarjeta de memoria SD.....	S-57
Para guardar datos del piano digital en una tarjeta de memoria SD	S-58
Para cargar datos de una tarjeta de memoria SD en la memoria del piano digital....	S-59
Para borrar datos de una tarjeta de memoria SD	S-60
Para reproducir los datos desde una tarjeta de memoria SD	S-61
Mensajes de error de la tarjeta de memoria SD	S-61

Conexión de dispositivos externos..... S-62

Conexión a un ordenador	S-62
Ajustes MIDI.....	S-63
Para guardar y cargar datos de la memoria del piano	S-65
Conexión al equipo de audio	S-66

Referencia..... S-67

Solución de problemas	S-67
Especificaciones	S-69
Precauciones operacionales	S-70
Mensajes de error	S-71
Lista de canciones	S-72
Cuadro de acordes	S-73

MIDI Implementation Chart

Accesorios incluidos

- **Atril**
- **Libro de canciones**
- **Folletos**
 - Precauciones de seguridad
 - Apéndice
 - Otros (garantía, etc.)

Los elementos incluidos como accesorios se encuentran sujetos a cambios sin previo aviso.

Accesorios disponibles por separado

- Si desea obtener información sobre los accesorios disponibles por separado para este producto, solicite el catálogo de CASIO a su vendedor, o acceda al sitio web de CASIO en la siguiente URL.

<http://world.casio.com/>

Guía general

• En este manual, los botones y otros controles se identifican mediante los números indicados a continuación.

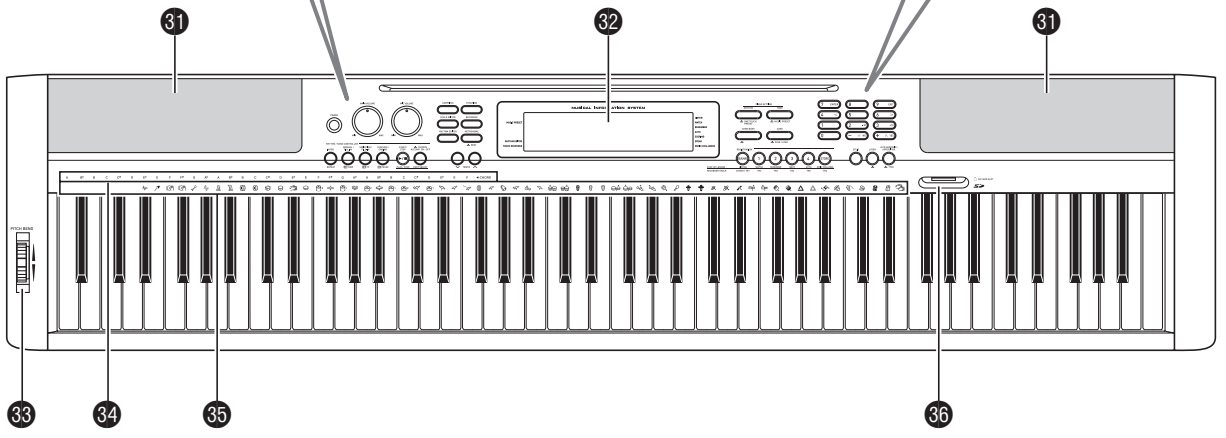
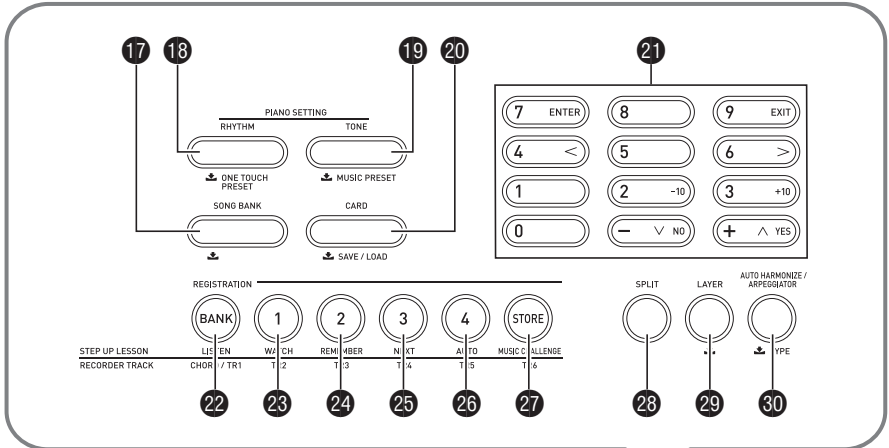
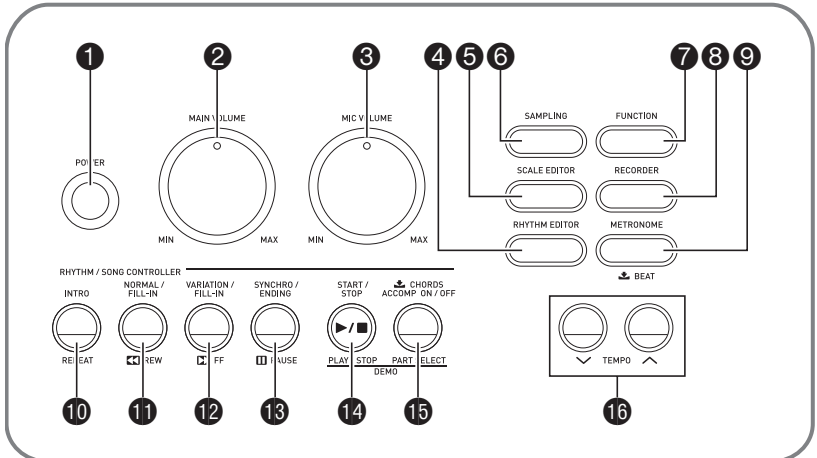

- ❶ Botón **POWER** [S-8](#)
- ❷ Perilla **MAIN VOLUME** [S-8](#)
- ❸ Perilla **MIC VOLUME** [S-16](#)
- ❹ Botón **RHYTHM EDITOR** [S-41, 42](#)
- ❺ Botón **SCALE EDITOR** [S-51, 52, 53](#)
- ❻ Botón **SAMPLING** [S-17, 18, 19, 21, 57](#)
- ❼ Botón **FUNCTION** [S-6](#)
- ❽ Botón **RECORDER** [S-46, 47, 48, 49](#)
- ❾ Botón **METRONOME, BEAT** [S-10](#)
- ❿ Botón **INTRO, REPEAT** [S-26, 31, 38, 41](#)
- ⓫ Botón **NORMAL/FILL-IN, REW**
[S-25, 29, 35, 38, 41](#)
- ⓬ Botón **VARIATION/FILL-IN, FF**
[S-25, 29, 38, 41](#)
- ⓭ Botón **SYNCHRO/ENDING, PAUSE**
[S-25, 38, 39, 41](#)
- ⓮ Botón **START/STOP, PLAY/STOP**
[S-24, 25, 27, 30, 31, 35, 46, 48, 49, 61](#)
- ⓯ Botón **ACCOMP ON/OFF, CHORDS, PART SELECT**
[S-24, 27, 29, 31, 36, 40, 41, 42, 49, 64](#)
- ⓰ Botones **TEMPO** [S-10, 26, 39](#)
- ⓱ Botón **SONG BANK** [S-25, 26, 29, 49](#)
- ⓲ Botón **RHYTHM, ONE TOUCH PRESET**
[S-11, 19, 21, 35, 39, 42, 45, 46, 48, 51, 53](#)
- ⓳ Botón **TONE, MUSIC PRESET**
[S-11, 17, 19, 21, 23, 53](#)
- ⓴ Botón **CARD, SAVE/LOAD** [S-57, 58, 59, 60, 61](#)
- ⓵ Botones numéricos, botones **[-] / [+]** [S-6](#)
- ⓶ Botón **BANK, LISTEN, CHORD/TR1**
[S-18, 30, 44, 45](#)
- ⓷ Botón **Area1, WATCH, TR2**
[S-18, 30, 44, 45, 48, 53](#)
- ⓸ Botón **Area2, REMEMBER, TR3**
[S-18, 31, 44, 45, 48, 53](#)
- ⓹ Botón **Area3, NEXT, TR4** [S-18, 29, 44, 45, 48, 53](#)
- ⓺ Botón **Area4, AUTO, TR5** [S-18, 33, 44, 45, 48, 53](#)
- ⓻ Botón **STORE, MUSIC CHALLENGE, TR6**
[S-18, 34, 45, 48, 53](#)
- ⓼ Botón **SPLIT** [S-12, 13](#)
- ⓽ Botón **LAYER** [S-12, 15](#)
- ⓾ Botón **AUTO HARMONIZE/ARPEGGIATOR, TYPE**
[S-40, 54](#)
- ⓿ Altavoces
- ⓿ Pantalla
- ⓿ Rueda **PITCH BEND** [S-15](#)
- ⓿ Nombres de la raíz de **CHORD** [S-36](#)
- ⓿ Lista de instrumentos de percusión [S-11](#)
- ⓿ RANURA PARA TARJETA DE MEMORIA SD
(SD CARD SLOT) [S-57](#)

■ Parte delantera

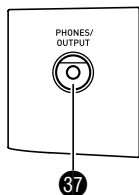

- ❸⁷ Toma **PHONES/OUTPUT** [S-8, 66](#)

■ Parte trasera

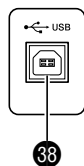

- ❸⁸ Puerto **USB** [S-62](#)

- ❸⁹ Terminal **DC 12V** [S-7](#)

- ❹⁰ Toma **AUDIO IN** [S-16, 66](#)

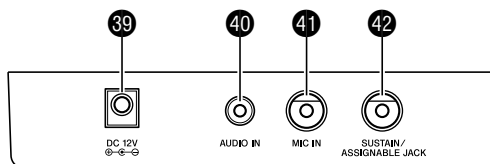

- ❹¹ Toma **MIC IN** [S-16](#)

- ❹² **SUSTAIN/ASSIGNABLE JACK**
[S-7](#)

Uso del teclado numérico (2)

Utilice los botones numéricos y los botones [-] y [+] para cambiar los ajustes de los parámetros que aparecen en la parte izquierda superior de la pantalla.

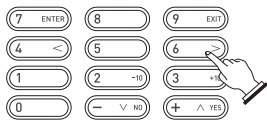

Botones numéricos

Utilice los botones numéricos para ingresar números y valores.

- Ingrese el mismo número de dígitos que el del valor visualizado actualmente.

Ejemplo: Para ingresar el número de tono 001 ingrese 0 → 0 → 1.

NOTA

- Los valores negativos no se pueden ingresar mediante los botones numéricos. En su lugar, utilice [-] (disminuir) y [+] (aumentar).

Botones [-] y [+]

Puede usar los botones [-] (disminuir) y [+] (aumentar) para cambiar el número o valor visualizado.

- Si mantiene apretado uno u otro botón podrá desplazarse por el ajuste visualizado.
- Si presiona simultáneamente ambos botones, volverá al ajuste inicial predeterminado o recomendado.

Funciones del Botón FUNCTION (7)

Puede usar el botón FUNCTION (7) para ajustar el efecto de reverberación, borrar datos, y realizar una amplia gama de operaciones del piano digital.

Para seleccionar una función

1. Presione 7 para visualizar el menú de funciones.
2. Utilice las teclas 2 (teclado numérico) [4] (<) y [6] (>) para visualizar la función que desea.
 - Puede salir del menú de funciones presionando 7.
 - Tras seleccionar las funciones 8 a 12, presione la tecla 2 (teclado numérico) [7] (ENTER) para visualizar el submenú del elemento de menú. Luego utilice [4] (<) y [6] (>) para seleccionar un elemento. Puede salir de un submenú presionando la tecla 2 (teclado numérico) [9] (EXIT).

3. Si desea conocer detalles sobre cada una de las funciones, consulte las páginas indicadas.

	Función	Visualización	Consulte la página
1	Transposición	Trans.	S-14
2	Volumen de acompañamiento	AcompVol	S-39
3	Volumen de la canción	Song Vol	S-26
4	Respuesta al tacto	Touch	S-9
5	Afinación	Tune	S-14
6	Reverberación	Reverb	S-13
7	Coro	Chorus	S-13
8	Muestreo	SAMPLING	
	Inicio de muestreo automático	AutoStrt	S-22
	Interrupción de muestreo automático	AutoStop	S-22
	Protección del tono muestreado	(Protect)	S-23
9	Lección progresiva	LESSON	
	Guía de digitación por voz	Speak	S-31
	Guía de notas	NoteGuid	S-32
	Evaluación de la ejecución	Scoring	S-32
	Longitud de frase	PhraseLn	S-32
10	Otros ajustes	OTHER	
	Retención del arpegiador	ArpegHld	S-54
	Efecto de pedal	Jack	S-14
	Rango de inflexión de altura tonal	Bend Rng	S-15
	Escala de acompañamiento	AcompScl	S-53
	Contraste de LCD	Contrast	S-9
11	Ajustes MIDI	MIDI	
	Canal de teclado	Keybd Ch	S-63
	Canales de navegación	Navi. Ch	S-63
	Control local	Local	S-64
	Salida de acompañamiento	AcompOut	S-64
12	Borrar	DELETE	
	Borrar sonido muestreado	(nombre del tono)	S-23
	Borrar ritmo de usuario	(nombre del ritmo)	S-43
	Borrar canción de usuario	(nombre de canción)	S-55
	Borrar todos los datos	All Data	S-55

¡IMPORTANTE!

- Los parámetros de tono y otros vuelven a sus valores iniciales predeterminados cada vez que se conecta la alimentación (página S-8).

Preparándose para tocar

Preparación del atril

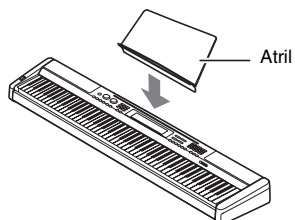

Para conectar una unidad de pedal

Conecte una unidad de pedal opcional.

SUSTAIN/ASSIGNABLE JACK

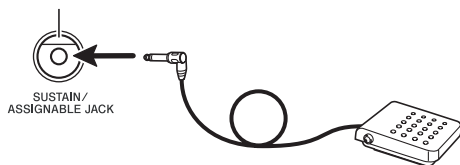

Fuente de alimentación

Utilice sólo el adaptador de CA especificado para este piano digital.

Adaptador de CA especificado: AD-12

Uso del adaptador de CA

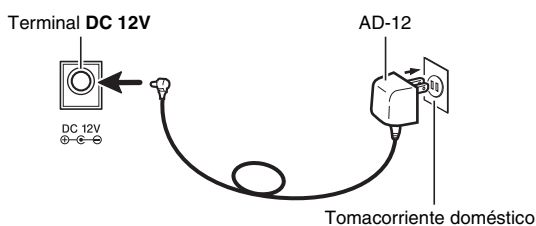

¡IMPORTANTE!

- Asegúrese de apagar el piano digital antes de conectar o desconectar el adaptador de CA.

Para tocar el piano digital

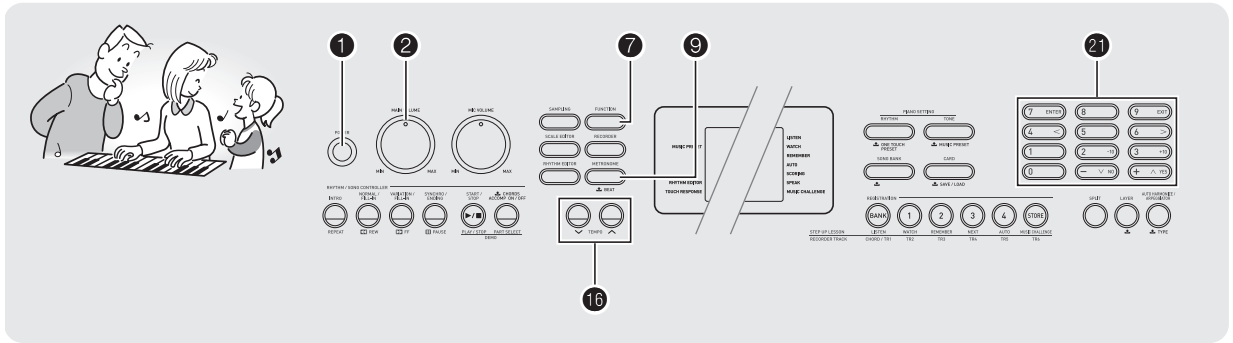

Conexión de la alimentación y ejecución

1. Presione ❶.

El teclado se enciende.

2. Intente tocar algo en el teclado. Utilice ❷ para ajustar el volumen.

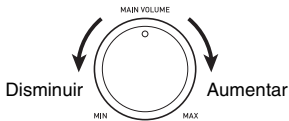

¡IMPORTANTE!

- Al apagar el piano se borrarán prácticamente todos los ajustes actuales. La próxima vez que encienda el piano, se restablecerán los ajustes iniciales predeterminados.
- Esto es válido para todos los ajustes, excepto la protección de la muestra de sonido. Una vez activado, permanecerá así hasta que usted lo desactive.

Uso de los auriculares

Al conectar los auriculares se enrudece la salida de los altavoces, de modo que podrá practicar aún a altas horas de la noche sin molestar a nadie.

- Asegúrese de disminuir el nivel de volumen antes de conectar los auriculares.

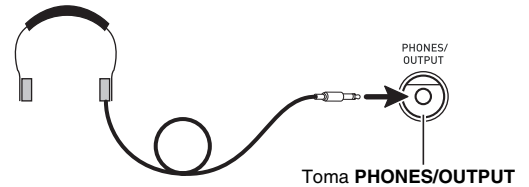

NOTA

- Los auriculares no vienen incluidos con el piano digital.
- Utilice auriculares disponibles comercialmente. Si desea más información sobre las opciones, consulte la página S-3.

¡IMPORTANTE!

- No utilice los auriculares con el volumen demasiado alto durante un tiempo prolongado. Correría el riesgo de sufrir daños auditivos.
- Si está usando auriculares que requieren una clavija adaptadora, asegúrese de no dejarla enchufada al quitarse los auriculares.

Para cambiar la respuesta del teclado a presión de pulsación (Respuesta al tacto)

La respuesta al tacto altera el volumen del tono de acuerdo con la presión del teclado (velocidad). Esto proporciona una riqueza de expresión similar a la de un piano acústico.

Intensidad del sonido instrumental del teclado

■ La intensidad del sonido depende de la velocidad con que se presionan las teclas.

En cuanto a la presión aplicada al teclado, por lo general se cree que a mayor fuerza, mayor volumen de sonido. Sin embargo, la intensidad de las notas ejecutadas depende de la velocidad con que se presionan las teclas. Las notas son más fuertes cuando las teclas se presionan rápidamente y más suaves cuando se presionan lentamente. Téngalo presente cuando toque un instrumento musical con teclado, para poder controlar el volumen de las notas sin tener que ejercer demasiada presión con los dedos.

■ La facilidad de ejecución de un piano acústico

Su piano digital le brinda una sensibilidad de teclas que es la mejor después de la de un piano acústico. El volumen de las notas cambia automáticamente de acuerdo con la velocidad con que se presionan las teclas.

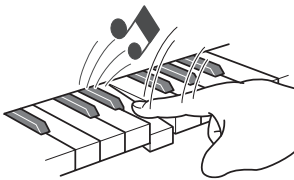

La presión rápida de las teclas produce notas más fuertes.

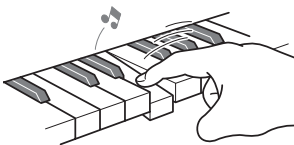

La presión lenta de las teclas produce notas más suaves.

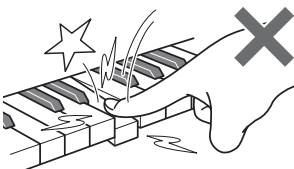

Evite ejercer demasiada presión sobre las teclas.

Para cambiar la sensibilidad de respuesta al tacto

Utilice el procedimiento descrito a continuación para controlar cuánto cambiar el volumen de las notas ejecutadas en función de la velocidad de pulsación. Seleccione el ajuste que mejor se adapte a su estilo de ejecución.

1. Presione **7** y luego utilice las teclas **21** (teclado numérico) [4] (<) y [6] (>) para visualizar "Touch" (página S-6).



2. Utilice las teclas **21** (teclado numérico) [-] y [+] para seleccionar uno de los cuatro ajustes de sensibilidad de respuesta al tacto.

Desactivación (OFF)	La respuesta al tacto está desactivada. El volumen del sonido permanece invariable, independientemente de la velocidad de pulsación de las teclas.
Tipo 1 (1)	Respuesta al tacto normal
Tipo 2 (2)	Respuesta al tacto más sensible que el tipo 1
Tipo 3 (3)	Respuesta al tacto menos sensible que el tipo 1

RHYTHM EDITOR
TOUCH RESPONSE

El indicador desaparece al desactivar la respuesta al tacto.

Ajuste del contraste de la pantalla

1. Presione **7** y luego utilice las teclas **21** (teclado numérico) [4] (<) y [6] (>) para visualizar "OTHER" (página S-6).

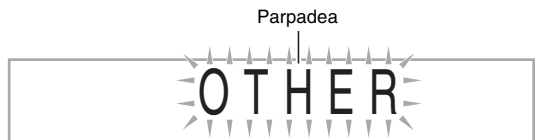

2. Presione la tecla **21** (teclado numérico) [7] (ENTER).

3. Utilice las teclas **01** (teclado numérico) [4] (<) y [6] (>) para visualizar "Contrast".



4. Utilice las teclas **01** (teclado numérico) [-] y [+] para ajustar el contraste.

- El rango de ajuste de contraste es de 01 a 17.

Uso del metrónomo

El metrónomo le permite tocar y practicar con un tiempo estable para ayudarle a mantener su tiempo.

Inicio/parada

1. Presione **09**.

Se inicia el metrónomo.

Este patrón cambia con cada tiempo.

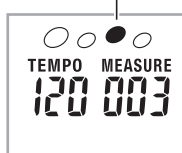

2. Presione de nuevo **09** para detener el metrónomo.

Cambio de los tiempos por compás

Puede configurar el metrónomo para que suene una campanilla para el primer tiempo de cada compás de la canción que está tocando.

- Puede especificar 0, o un valor entre 2 a 6 como el número de tiempos por compás.
- Cuando toca una canción incorporada, el ajuste de los tiempos por compás (que determina cuándo suena la campanilla) se configura automáticamente para la canción actualmente seleccionada.

1. Mantenga presionado **09** hasta que aparezca la pantalla de ajuste de tiempos por compás.



- Si no se realiza ninguna operación durante varios segundos después de que aparezca la pantalla de ajuste de tiempos por compás, se volverá a visualizar la pantalla que se estaba viendo antes de presionar **09**.

2. Utilice **01** (teclado numérico) para ingresar el número de tiempos por compás.

- La campanilla no sonará si especifica 0 para este ajuste. En este caso, todos los tiempos se indican mediante un sonido metálico. Este ajuste le permitirá practicar con un tiempo estable, sin preocuparse por el número de tiempos existente en cada compás.

Cambio de tiempo del metrónomo

Utilice el siguiente procedimiento para cambiar el tiempo del metrónomo.

1. Presione **16**.

Utilice **∨** (más lento) y **∧** (más rápido) para cambiar el ajuste de tiempo. Si mantiene presionado uno u otro botón, el ajuste cambiará a alta velocidad.

- Si presiona **∧** y **∨** simultáneamente, el ajuste del tiempo se inicializará de acuerdo con la canción o ritmo actualmente seleccionado.
- Si presiona **16**, el valor del tiempo parpadeará en la pantalla. Mientras parpadea el valor de tiempo, puede usar **01** (teclado numérico) para cambiarlo. Tenga en cuenta que debe ingresar los ceros a la izquierda, de modo que 89 se ingresa como 089.
- El valor de tiempo dejará de parpadear si no realiza ninguna actividad por un tiempo breve.

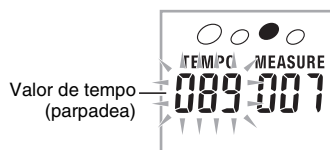

Cambio del volumen de sonido del metrónomo

El ajuste de volumen del metrónomo cambia automáticamente con el nivel de volumen de la canción o acompañamiento automático actualmente seleccionado. El volumen del metrónomo no se puede ajustar independientemente.

- Consulte la página S-39 para obtener información sobre cómo cambiar el volumen del acompañamiento automático.
- Consulte la página S-26 para obtener información sobre cómo cambiar el volumen de la canción.

NOTA

- No es posible ajustar el balance entre el metrónomo y el volumen de las notas durante el acompañamiento automático y la ejecución de una melodía incorporada.

Control de los sonidos del teclado

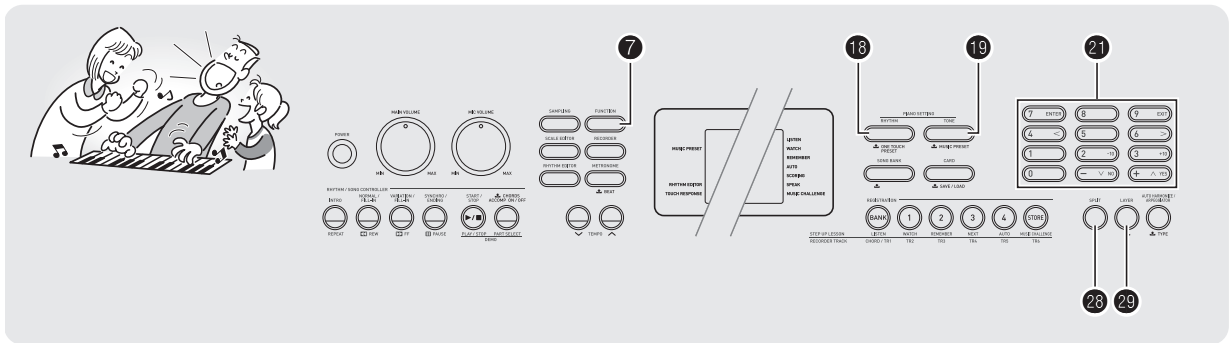

Para seleccionar entre una variedad de sonidos de instrumentos musicales

Su piano digital le permite seleccionar los tonos para una amplia variedad de sonidos de instrumentos musicales, incluyendo violín, flauta, orquesta, entre otros. Hasta el sonido de la misma canción se sentirá diferente con sólo cambiar el tipo de instrumento.

Para seleccionar el instrumento que desea tocar

1. Presione 18.



2. Utilice 21 (teclado numérico) para seleccionar el número de tono que desea.

El número y nombre de tono correspondientes aparecen en la pantalla.

NOTA

- Consulte el "Apéndice" separado para una lista completa de los tonos disponibles.
- Utilice los botones numéricos para ingresar el número de tono. Especifique tres dígitos para el número de tono. *Ejemplo:* Para seleccionar 001, ingrese 0 → 0 → 1.
- Cuando se selecciona uno de los ajustes de batería (números de tono 654 a 670), se asignará un sonido de percusión diferente a cada una de las teclas.

3. Intente tocar algo en el teclado.

Se escuchará el tono del instrumento que ha seleccionado.



Para ejecutar con un tono de piano (configuración de piano)

1. Presione 18 y 19 simultáneamente.

Se selecciona el tono de piano de cola.

Ajustes

Número de tono	: "001"
Reverberación	: "06"
Transposición	: 00
Respuesta al tacto	: Off: Vuelve al ajuste inicial predeterminado On: Ningún cambio
Efecto de pedal	: SUS
Número de ritmo	: "181"
Acompañamiento	: Sólo parte de ritmo
Control local	: On (Activado)
Asignación de batería	: Off (Desactivada)
División	: Off (Desactivada)
Estratificador	: Off (Desactivado)
Coro	: Off (Desactivado)
Desplazamiento de octava (superior)	: 0
Armonización automática	: Off (Desactivada)
Arpegiador	: Off (Desactivado)
Escala	: Igual

Estratificación de dos tonos

Puede usar el siguiente procedimiento para estratificar dos tonos diferentes (como piano y cuerdas) de manera que suenen simultáneamente al presionar una tecla en el teclado.

1. Seleccione el primer tono que desea usar.

Presione **19** y luego utilice **21** (teclado numérico) para seleccionar el tono que desea.

Ejemplo: 026 ELEC.PIANO 1



2. Presione **29**.

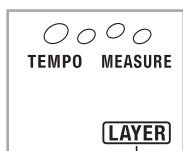

Se enciende

3. Utilice **21** (teclado numérico) para seleccionar el segundo tono que desea.

Ejemplo: 212 STRINGS



4. Toque algo en el teclado.

Ambos tonos sonarán simultáneamente.

5. Presione **29** de nuevo para desestratificar el teclado (de modo que se ejecute solamente el tono seleccionado en el paso 1).

- Cada vez que presiona **29**, se alterna entre estratificado (dos tonos) y desestratificado (un tono).

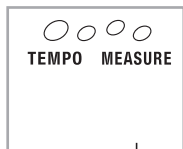

Desaparece

División del teclado entre dos tonos diferentes

Puede usar el siguiente procedimiento para asignar diferentes tonos a los rangos derecho e izquierdo del teclado, de manera que suene como si estuviera tocando un ensemble entre dos instrumentos.

Cómo seleccionar los dos tonos para un teclado dividido

1. Seleccione el tono para el rango del lado derecho (página S-11).

Presione **19** y luego utilice **21** (teclado numérico) para seleccionar el tono que desea.

Ejemplo: 335 FLUTE 1



2. Presione **29**.

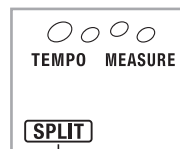

Se enciende

3. Utilice **21** (teclado numérico) para seleccionar el tono del rango del lado izquierdo que desea.

Ejemplo: 056 VIBRAPHONE 1

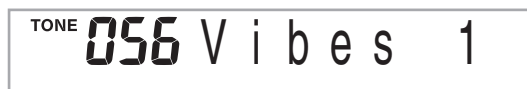

4. Toque algo en el teclado.

Se escucharán los tonos asignados a los rangos de los lados izquierdo y derecho del teclado.

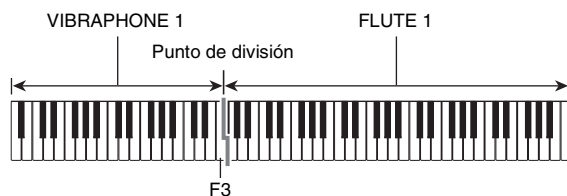

5. Presione **23** de nuevo para desdividir el teclado (de modo que se ejecute solamente el tono seleccionado en el paso 1).

- Cada vez que presiona **23**, se alterna entre dividido (dos tonos) y desdividido (un tono).

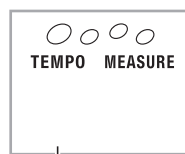

Desaparece

NOTA

- Si activa tanto la estratificación como la división, la estratificación será aplicada solamente al rango del lado derecho del teclado.

Para cambiar el punto de división

1. Presione la tecla en que desea especificar el punto de división, mientras mantiene presionado **23**.

La tecla presionada corresponderá a la nota más baja del rango del lado derecho del teclado dividido.

Ejemplo: Ajustar el Do central (C4) como punto de división.

Nombre de la tecla

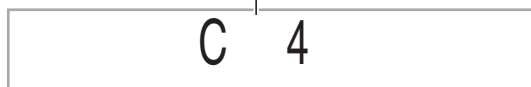

Uso de la reverberación

El ajuste Reverb añade reverberación a las notas. Es posible cambiar la duración de la reverberación.

1. Presione **7** y luego utilice las teclas **21** (teclado numérico) [4] (<) y [6] (>) para visualizar "Reverb" (página S-6).



2. Utilice las teclas **21** (teclado numérico) [-] y [+] para seleccionar el ajuste de reverberación que desea.

Desactivación (oFF)	Desactiva la reverberación.
1 a 10	Cuanto mayor sea el número seleccionado, mayor será la duración de la reverberación.



El indicador desaparece al desactivar la reverberación.

Uso del coro

El coro es una función que añade profundidad y riqueza a las notas. Su interpretación sonará como si estuviera tocando múltiples instrumentos.

1. Presione **7** y luego utilice las teclas **21** (teclado numérico) [4] (<) y [6] (>) para visualizar "Chorus" (página S-6).

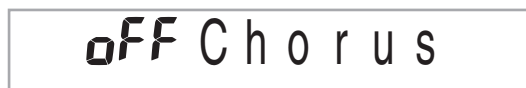

2. Utilice las teclas **21** (teclado numérico) [-] y [+] para seleccionar el tipo de coro que desea.

Hay cinco tipos de coros, más un ajuste de desactivación.



El indicador desaparece al desactivar el coro.

- El efecto real producido por el coro depende del tono utilizado.

Para usar un pedal

Puede usar el pedal para cambiar las notas de diversas maneras durante la ejecución.

Selección del efecto de pedal

1. Presione **7** y luego utilice las teclas **21** (teclado numérico) [4] (<) y [6] (>) para visualizar “OTHER” (página S-6).

Parpadea



2. Presione la tecla **21** (teclado numérico) [7] (ENTER).
3. Utilice las teclas **21** (teclado numérico) [4] (<) y [6] (>) para visualizar “Jack”.



4. Utilice las teclas **21** (teclado numérico) [-] y [+] para seleccionar el efecto de pedal que desea.
 - A continuación se muestran los efectos de pedal disponibles.

Sostenido (SUS)	Sostiene las notas ejecutadas mientras se presiona el pedal. Las notas de los tonos de órgano y otros instrumentos similares se sostienen aunque no se presione el pedal.
Sostenuto (SoS)	Sostiene las notas que se están ejecutando al pisar el pedal, antes de soltar las teclas.
Sordina (Sf)	Suaviza ligeramente las notas ejecutadas mientras se presiona el pedal.
Ritmo (rHy)	Al presionar el pedal, se inicia y se detiene el acompañamiento automático o la reproducción de la canción.

Cambio de la altura tonal (Transposición, afinación, desplazamiento de octava)

Cambio de la altura tonal en pasos de semitono (Transposición)

La función de transposición le permite cambiar la altura tonal, en pasos de semitono. Una simple operación le permite cambiar instantáneamente la altura tonal para que corresponda con la del cantante.

- El rango de ajuste de transposición es de -12 a +12 semitonos.

1. Presione **7**.



2. Utilice las teclas **21** (teclado numérico) [-] y [+] para seleccionar el ajuste de transposición que desea.

Afinación fina (Afinación)

Utilice la función de afinación cuando deba ajustar ligeramente la altura tonal para adaptarla a otro instrumento musical. Además, algunos artistas realizan ejecuciones alterando ligeramente la afinación. Puede usar la función de afinación para ajustar la afinación de manera que corresponda exactamente con la música de un CD.

- El rango de ajuste de afinación es de -99 a +99 centésimos.

1. Presione **7** y luego utilice las teclas **21** (teclado numérico) [4] (<) y [6] (>) para visualizar “Tune” (página S-6).



2. Utilice las teclas **21** (teclado numérico) [-] y [+] para ajustar la afinación.

Desplazamiento de octava

El desplazamiento de octava le permite subir o bajar la altura tonal de las notas del teclado, en unidades de octavas.

- El rango de ajuste del desplazamiento de octava es de -2 a +2 octavas.
- Cuando utiliza la división (página S-12), puede ajustar individualmente los rangos izquierdo y derecho del teclado a las alturas tonales que desea.

1. Continúe presionado **[F]** hasta que aparezca la pantalla mostrada a continuación.

Si desea usar la división, actívela antes de presionar **[F]**.

- Tras un período de inactividad de varios segundos después de que aparezca esta pantalla, se volverá a visualizar automáticamente la pantalla anterior.



Oct Upper

2. Utilice las teclas **[N]** (teclado numérico) [-] y [+] para desplazar la octava.

- División activada : Este paso afecta solamente al rango derecho del teclado.
- División desactivada: Este paso afecta a todo el rango del teclado.

3. Presione **[F]**.

- División activada : Aparecerá la pantalla mostrada debajo. Utilice las teclas **[N]** (teclado numérico) [-] y [+] para desplazar la octava del rango del lado izquierdo del teclado.
- División desactivada: Aparecerá la pantalla mostrada debajo. Avance al paso 4.



Oct Lower

4. Presione **[F]** de nuevo.

Uso de la rueda de inflexión de altura tonal para cambiar la altura tonal de las notas

La rueda de inflexión de altura tonal se utiliza para aumentar o disminuir suavemente la altura tonal de las notas. Esta técnica permite producir efectos similares a los sonidos producidos cuando se flexionan las notas de un saxofón o guitarra eléctrica.

Para tocar con la rueda de inflexión de altura tonal

1. Mientras ejecuta una nota en el teclado, gire la rueda de inflexión de altura tonal situada a la izquierda del teclado, hacia arriba o hacia abajo.

El grado de inflexión de la nota depende de cuánto se gire la rueda de inflexión de altura tonal.

- No haga girar la rueda de inflexión de altura tonal mientras enciende el piano.

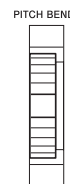

Para especificar el rango de inflexión de altura tonal

Utilice el siguiente procedimiento para especificar el grado de variación de la altura tonal de las notas cuando se gire la rueda de inflexión de altura tonal hacia arriba o hacia abajo. Puede especificar un rango comprendido entre 0 a 12 semitonos (una octava).

1. Presione **[F]** y luego utilice las teclas **[N]** (teclado numérico) [4] (<) y [6] (>) para visualizar "OTHER" (página S-6).

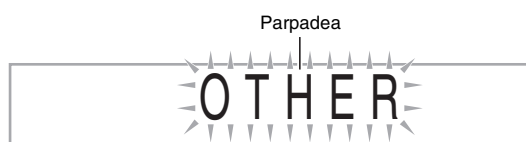

2. Presione la tecla **[N]** (teclado numérico) [7] (ENTER).

3. Utilice las teclas **[N]** (teclado numérico) [4] (<) y [6] (>) para visualizar "Bend Rng".



Bend Rng

4. Utilice las teclas **[N]** (teclado numérico) [-] y [+] para cambiar el rango.

Para muestrear sonidos y ejecutarlos en el piano digital

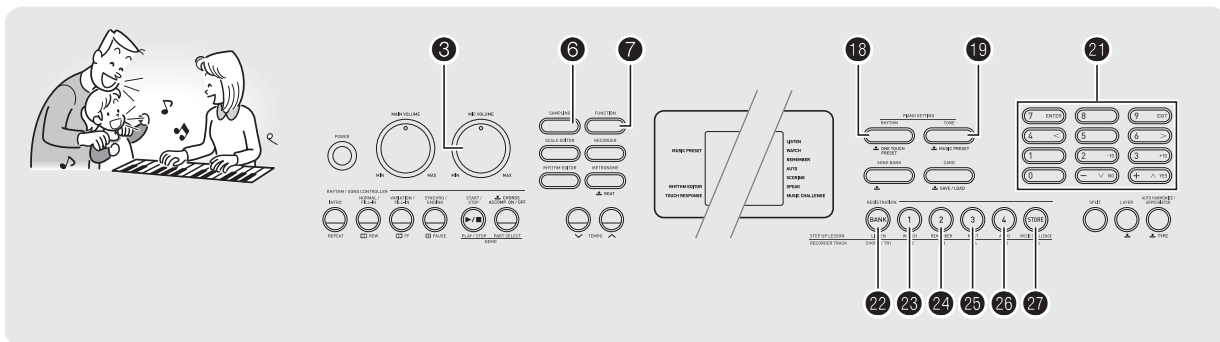

Puede muestrear el sonido procedente de un micrófono, reproductor de audio portátil u otro dispositivo, y luego ejecutarlo en el teclado del piano digital. Por ejemplo, podría muestrear el ladrido de su perro y luego usar el sonido en una melodía. Puede asimismo muestrear y usar pasajes de un CD. La función de muestreo le permitirá crear sonidos nuevos que potenciarán su creatividad.

Conexión y preparación

¡IMPORTANTE!

- Antes de la conexión, asegúrese de que el piano digital, dispositivos externos y/o micrófono se encuentren todos desactivados.

1. Conecte un micrófono o dispositivo externo al piano digital.

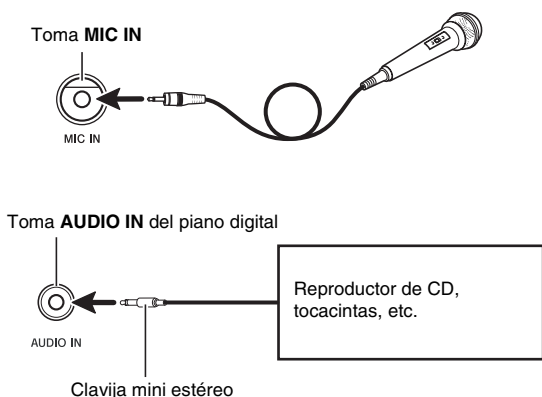

NOTA

- También es posible conectar un micrófono disponible comercialmente.
- Para la conexión de un dispositivo externo, deberá adquirir cables de conexión disponibles en las tiendas del ramo. Los cables de conexión deben contar en un extremo con una clavija mini estéreo, y en el otro con una clavija que corresponda con la configuración del dispositivo externo.

2. Baje los niveles de volumen del dispositivo externo y del piano digital.

3. Encienda el dispositivo externo o micrófono, y luego el piano digital.

- Cuando utilice un micrófono, ajuste el nivel de entrada de volumen mediante ③.

NOTA

- Después de encender el piano digital, deberá esperar unos segundos para poder usar el micrófono.
- Los sonidos muestreados se graban en monoaural.

¡Los datos muestreados se borran al desconectar la alimentación!

Si desconecta el adaptador de CA, se borrarán los datos muestreados actualmente almacenados.

Para muestrear y ejecutar el sonido de una melodía (Muestreo de melodía)

Utilice los procedimientos de esta sección para muestrear un sonido y ejecutarlo en el piano digital, como la parte de melodía.

- Se pueden almacenar hasta cinco sonidos muestreados en la memoria del piano digital, como números de tono 671 a 675. Simplemente seleccione el número de tono correspondiente al sonido que desea, y el sonido será asignado al teclado.

Para muestrear un sonido

- Presione **19** y luego utilice **21** (teclado numérico) para ingresar el número de tono (671 a 675) en que desea almacenar el sonido muestreado.

No hay ningún sonido muestreado almacenado

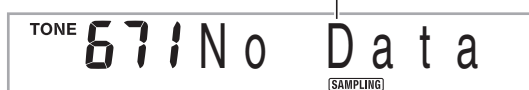

Se enciende

- En lugar de los pasos anteriores, puede presionar **6** y **19** simultáneamente y luego seleccionar un número de tono.

- Presione **6**.

Se ingresa en espera de muestreo.

El tiempo de muestreo admisible (en segundos) aparecerá momentáneamente en la pantalla y, a continuación, cambiará de la siguiente manera.



Parpadea

- Genere el sonido desde el dispositivo externo. En el caso de un micrófono, genere el sonido en la dirección del micrófono.

El muestreo se iniciará automáticamente.



Se enciende

- Una vez que termine el sonido que desea muestrear, presione **6**.

El muestreo se interrumpirá al soltar **6**.

- Aunque no presione **6**, el muestreo se interrumpirá automáticamente cada vez que cese el sonido ingresado por el dispositivo externo o micrófono. El muestreo también se interrumpirá automáticamente 10 segundos después de su inicio.

Sonido muestreado 1

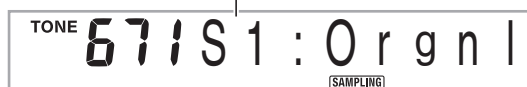

Memoria utilizada (Unidad: Kbytes)

150 170

Capacidad de memoria restante

- Toque algo en el piano digital.

NOTA

- Es posible que no pueda efectuar un muestreo de 10 segundos, si la memoria del piano digital no es suficiente debido a otros datos almacenados. En tal caso, borre datos innecesarios de la memoria para liberar espacio y para poder efectuar un muestreo de 10 segundos. Si desea más información, consulte "Para borrar un sonido muestreado" en la página S-23.

¡IMPORTANTE!

- El muestreo y el almacenamiento del sonido hará que se borren los datos de sonido almacenados actualmente con el mismo número de tono. Para evitar el borrado accidental de datos importantes, asegúrese de leer "Protección contra el borrado accidental de los sonidos muestreados" en la página S-23.

■ Cómo se ejecutan los sonidos muestreados

Si presiona el Do central (C4) se reproducirá el sonido original. Las teclas situadas a la izquierda y derecha de C4 ejecutan el sonido a diferentes alturas tonales.

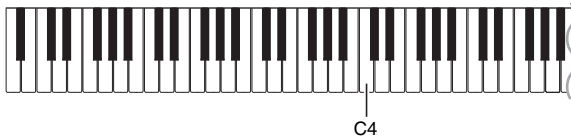

Para hacer un loop del sonido muestreado

Puede usar el siguiente procedimiento para hacer un loop del sonido muestreado de manera que se repita una y otra vez, mientras lo toca en el piano digital.

1. Presione **10**.
2. Presione **27** mientras mantiene presionado **6**.
Se ingresa en espera de repetición.



Se enciende

3. Presione el botón (**22** a **26**) que corresponda con el número de tono de muestreo de melodía que desea seleccionar.

El sonido seleccionado se empezará a reproducir en loop.

Para seleccionar este número de tono:	Presione este botón:
671	22
672	23
673	24
674	25
675	26

4. Presione de nuevo el mismo botón para detener la reproducción.
5. Si presiona **27** podrá volver a la pantalla que estaba visualizada antes del paso 2 de este procedimiento.

Cambio del volumen de reproducción en loop del sonido muestreado

Si lo desea, puede usar el siguiente procedimiento para cambiar el nivel de volumen de reproducción en loop de cada sonido muestreado.

1. Presione el botón del sonido muestreado cuyo volumen desea cambiar (**22** a **26**).
 - El sonido sonará enlazado, como un loop.
2. Mientras está sonando el loop, mantenga presionado el mismo botón de sonido muestreado (**22** a **26**) mientras presiona cualquier tecla del teclado.
 - La presión rápida de la tecla aumenta el volumen del sonido muestreado, mientras que la presión lenta, lo disminuye.
3. Una vez que ajuste el sonido muestreado al nivel deseado, suelte el botón (**22** a **26**).

Para aplicar los efectos a un sonido muestreado

Puede aplicar diversos efectos a los sonidos muestreados.

1. Presione **19** y luego utilice **21** (teclado numérico) para ingresar el número de tono (671 a 675) al que desea aplicar los efectos.
2. Presione **19** para mostrar consecutivamente los efectos disponibles, descritos a continuación.

Tipo de efecto (Visualización)	Descripción
Original (Orgnl)	Tono muestreado normal (sin loop, sin efecto).
Loop 1 (Loop1)	El sonido muestreado se ejecuta en un loop.
Loop 2 (Loop2)	El sonido muestreado se ejecuta en un loop y se eleva la altura tonal del sonido resonante al soltar la tecla del teclado.
Loop 3 (Loop3)	El sonido muestreado se ejecuta en un loop y se disminuye la altura tonal del sonido resonante al soltar la tecla del teclado.
Pitch 1 (Ptch1)	La altura tonal cambia de baja a alta, en escala ascendente.
Pitch 2 (Ptch2)	La altura tonal cambia de alta a baja, en escala descendente.
Pitch 3 (Ptch3)	La altura tonal cambia de alta a baja, en una escala descendente, y luego la aumenta al soltar la tecla.
Tremolo (Trem1)	Alternar el volumen entre alto y bajo.
Funny 1 (Funy1)	Añade vibrato y cambia la altura tonal aumentándola gradualmente.
Funny 2 (Funy2)	Alternar la altura tonal entre alta y baja.
Funny 3 (Funy3)	Añade vibrato y cambia la altura tonal de baja a alta.

- Evite asignar el mismo sonido muestreado (número de tono 671 a 675) al teclado para tocar acompañado y para tocar en loop. De hacerlo, el efecto Loop 1 será aplicado al tono del teclado mientras se está efectuando la ejecución en loop del sonido muestreado.

Para incorporar un sonido muestreado en un ajuste de batería (Muestreo de batería)

Puede usar el procedimiento para cambiar los sonidos de batería asignados a cada tecla.

- Puede almacenar hasta tres ajustes de batería como números de tono 676, 677, y 678. Simplemente seleccione el número de tono correspondiente al ajuste de batería que desea, y los sonidos del ajuste de batería serán asignados al teclado.

1. Presione **19**.

19 se enciende.

2. Presione **19** y luego utilice **21** (teclado numérico) para ingresar el número de tono (676, 677, ó 678) del ajuste de batería cuyos sonidos desea cambiar.

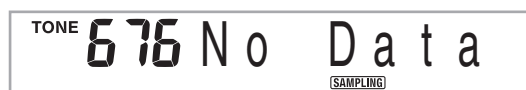

Se enciende

- En lugar de los pasos anteriores, puede presionar **6** y **19** simultáneamente y luego seleccionar un número de tono.

3. Presione **6**.

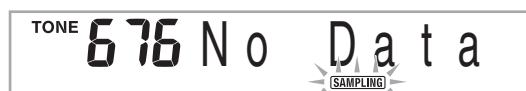

Parpadea

4. Presione la tecla a la cual desea asignar el sonido de batería que está por muestrear.

Se ingresa en espera de muestreo.

El tiempo de muestreo admisible (en segundos) aparecerá momentáneamente en la pantalla y, a continuación, cambiará de la siguiente manera.



Parpadea

5. Genere el sonido desde el dispositivo externo. En el caso de un micrófono, genere el sonido en la dirección del micrófono.

El muestreo se iniciará automáticamente.



Se enciende

6. Una vez que termine el sonido que desea muestrear, presione **Ⓞ**.



Capacidad de memoria restante

El muestreo se interrumpirá al soltar **Ⓞ**.

- Aunque no presione **Ⓞ**, el muestreo se interrumpirá automáticamente cada vez que cese el sonido ingresado por el dispositivo externo o micrófono. El muestreo también se interrumpirá automáticamente 10 segundos después de su inicio.

7. Presione la tecla del teclado.

NOTA

- Puede repetir los pasos 3 a 6 para cambiar otros sonidos que conforman el ajuste de batería actualmente seleccionado. Hay ocho sonidos por ajuste de batería.
- Es posible que no pueda efectuar un muestreo de 10 segundos, si la memoria del piano digital no es suficiente debido a otros datos almacenados. En tal caso, borre datos innecesarios de la memoria para liberar espacio y para poder efectuar un muestreo de 10 segundos. Si desea más información, consulte "Para borrar un sonido muestreado" en la página S-23.

¡IMPORTANTE!

- El muestreo de un sonido hará que se borren los datos de sonido asignados actualmente a la misma tecla del teclado. Para evitar el borrado accidental de datos importantes, asegúrese de leer "Protección contra el borrado accidental de los sonidos muestreados" en la página S-23.

Edición de los sonidos del ajuste de batería muestreados

Puede usar los procedimientos de esta sección para copiar el sonido de batería asignado a una tecla, a otra tecla del teclado, cambiar la altura tonal de un sonido, y borrar un sonido muestreado.

1. Presione **19 y luego utilice **21** (teclado numérico) para ingresar el número de tono (676, 677, ó 678) para el ajuste de batería que desea.**

2. Presione **6.**

3. Presione **7.**



Parpadea a alta velocidad

Este es el modo de edición.

- Mientras está en el modo de edición, puede copiar, cambiar la altura tonal, o borrar un sonido (cada uno de los cuales se describe a continuación). Si presiona **7** otra vez se saldrá del modo de edición y retrocederá al paso 2 de este procedimiento.



Indica las teclas a las que se le han asignado sonidos.

■ Para copiar un sonido muestreado de una tecla a otra

Mientras mantiene presionada la tecla a la que se le ha asignado el sonido muestreado que desea copiar, presione la tecla a la cual desea copiarlo.

Ejemplo: Para copiar el sonido muestreado de la tecla C3 a la tecla D3



Indica la tecla cuyo sonido se ha copiado.

- No es posible seleccionar, como destino de copia, una tecla a la cual ya se le ha asignado un sonido muestreado.

■ Para cambiar la altura tonal de un sonido muestreado

Mientras mantiene presionada la tecla del sonido muestreado cuya altura tonal desea cambiar, utilice las teclas **41** (teclado numérico) [-] y [+] para cambiar la altura tonal.

- Puede cambiar la altura tonal dentro de un rango de -64 a 63 semitonos.

■ Para borrar el sonido muestreado de una tecla del teclado

Mientras mantiene presionada la tecla cuyo sonido desea borrar, presione **18**. Como respuesta al mensaje "DelSure?" que aparece, presione el botón **41** (teclado numérico) [+] para borrar, o [-] para cancelar la operación de borrado.

- Si borra el sonido muestreado, la tecla se restablecerá al sonido incorporado predeterminado.

Ejemplo: Para borrar el sonido asignado a la tecla D3



Desaparece

Uso de un tono de muestreo de batería en el acompañamiento automático (Asignación de batería)

Utilice el siguiente procedimiento para cambiar la parte de ritmo de un patrón de acompañamiento automático a un sonido de ajuste de batería que ha muestreado.

1. Presione **18 y luego utilice **21** (teclado numérico) para ingresar el número de ritmo del patrón de acompañamiento que desea.**

No es posible usar un tono de muestreo de batería en un ritmo de usuario; por lo tanto, no seleccione un ritmo de usuario en el paso anterior.

2. Presione **19 y luego utilice **21** (teclado numérico) para ingresar el número de tono del ajuste de batería que contiene el sonido que desea utilizar.**

3. Presione **19.**

La parte de ritmo del patrón de acompañamiento automático seleccionado por usted en el paso 1 será cambiado por el sonido muestreado seleccionado por usted en el paso 2.

- Para que la parte de ritmo del acompañamiento automático vuelva a cambiar a su sonido original, presione **19** de nuevo.

NOTA

- Algunos sonidos de batería de la parte del ritmo no pueden ser sustituidos por sonidos muestreados.

Otras funciones de muestreo

Para cambiar a inicio de un muestreo manual

Normalmente, cuando el piano digital está en espera de muestreo, el muestreo se iniciará automáticamente cada vez que se detecte una entrada de sonido. También puede usar el siguiente procedimiento para habilitar el inicio de muestreo manual, para que el muestreo no se inicie hasta que usted presione un botón. Puede utilizarlo cuando desee insertar un silencio antes del sonido muestreado.

1. Presione **7** y luego utilice las teclas **21** (teclado numérico) [4] (<) y [6] (>) para visualizar “SAMPLING” (página S-6).

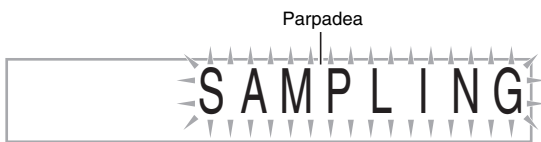

2. Presione la tecla **21** (teclado numérico) [7] (ENTER).



3. Presione la tecla **21** (teclado numérico) [-] para desactivar el inicio de muestreo automático.

Con esto se habilita el inicio de muestreo manual, cuya operación se describe seguidamente.

- Muestreo de melodía (página S-17):
El muestreo se inicia al soltar **6**, que ha presionado en el paso 2 del procedimiento de muestreo.
- Muestreo de batería (página S-19):
El muestreo se inicia al soltar la tecla del piano digital que ha presionado en el paso 4 del procedimiento de muestreo.

¡IMPORTANTE!

- Cuando se habilita el inicio de muestreo manual, el muestreo se iniciará al soltar **6** o la tecla, y no al presionarla. El muestreo no se iniciará si mantiene presionado el botón o la tecla.

Para cambiar a interrupción de muestreo manual

Normalmente, el piano digital interrumpirá automáticamente el muestreo cada vez que detecta que no hay entrada de sonido. También puede usar el siguiente procedimiento para habilitar la interrupción de muestreo manual, para que el muestreo continúe hasta que usted presione un botón. Puede utilizarlo cuando desee insertar un silencio después del sonido muestreado.

1. Presione **7** y luego utilice las teclas **21** (teclado numérico) [4] (<) y [6] (>) para visualizar “SAMPLING” (página S-6).
2. Presione la tecla **21** (teclado numérico) [7] (ENTER).
3. Presione la tecla **21** (teclado numérico) [6] (>).



4. Presione la tecla **21** (teclado numérico) [-] para desactivar la interrupción de muestreo automático.

Incluso cuando no haya entrada de sonido desde un dispositivo externo o un micrófono, el muestreo continuará hasta que usted presione y suelte **6** o una tecla del teclado.

¡IMPORTANTE!

- Cuando se habilita la interrupción de muestreo manual, el muestreo se interrumpirá al soltar **6** o la tecla, y no al presionarla. El muestreo no se detendrá si mantiene presionado el botón o la tecla.

Para borrar un sonido muestreado

Puede utilizar el siguiente procedimiento para especificar un número de tono muestreado y borrar sus datos.

1. Presione **7** y luego utilice las teclas **21** (teclado numérico) [4] (<) y [6] (>) para visualizar “DELETE” (página S-6).

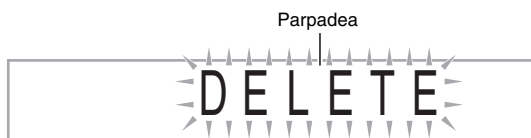

2. Presione la tecla **21** (teclado numérico) [7] (ENTER).

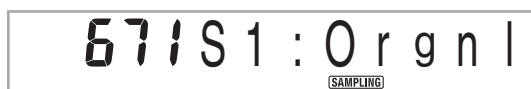

Memoria utilizada (Unidad: Kbytes) **150 170** Capacidad de memoria restante

3. Utilice las teclas **21** (teclado numérico) [-] y [+] para seleccionar el número de tono de los datos que desea borrar.

4. Presione la tecla **21** (teclado numérico) [7] (ENTER).

Se visualizará un mensaje de confirmación de borrado.



5. Presione la tecla **21** (teclado numérico) [+] (YES) para borrar los datos, [-] (NO) o [9] (EXIT) para cancelar la operación de borrado.

- Una vez que finalice el procedimiento de borrado, aparecerá “Complete” en la pantalla, y luego le seguirá la pantalla del paso 2 del procedimiento anterior.

¡IMPORTANTE!

- Si desea información sobre cómo borrar los sonidos de batería individuales de un juego de muestreo de batería, consulte “Edición de los sonidos del ajuste de batería muestreados” en la página S-21.

Protección contra el borrado accidental de los sonidos muestreados

Puede utilizar el siguiente procedimiento para proteger cada sonido muestreado contra el borrado accidental.

1. Presione **19** y luego utilice **21** (teclado numérico) para ingresar el número de tono del tono muestreado que desea proteger.
2. Presione **7** y luego utilice las teclas **21** (teclado numérico) [4] (<) y [6] (>) para visualizar “SAMPLING” (página S-6).
3. Presione la tecla **21** (teclado numérico) [7] (ENTER).
4. Utilice las teclas **21** (teclado numérico) [4] (<) y [6] (>) para visualizar “Protect”.



5. Presione la tecla **21** (teclado numérico) [+] para activar la protección.

Una vez protegido, el tono no se podrá borrar.

El tono protegido se indica tal como se muestra a continuación.



- Para guardar los datos muestreados en un dispositivo externo

- Tarjeta de memoria SD (página S-58)
- Ordenador (página S-65)

Para ejecutar canciones incorporadas

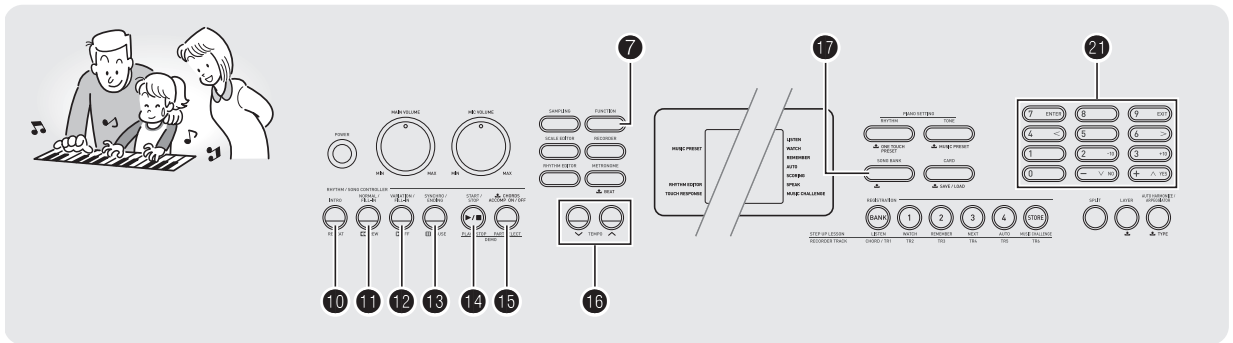

En este piano digital, “canciones” se refiere a los datos de las melodías incorporadas. Puede escuchar las canciones incorporadas para su disfrute, o tocar al mismo tiempo para practicar.

NOTA

- Además de poder escuchar y disfrutar simplemente de las canciones incorporadas, podrá usarlas con el sistema de lecciones (página S-28) para practicar.
- Puede aumentar el número de melodías utilizando sus tarjetas de memoria SD (página S-59) u ordenador (página S-62).

Para reproducir las canciones de demostración

Utilice el siguiente procedimiento para reproducir las canciones incorporadas.

1. Presione **14** y **15** simultáneamente.

Se empezarán a reproducir las canciones de demostración.

- Si desea más información sobre los números de canciones y su secuencia, consulte la página S-72.
- La reproducción de demostración siempre se inicia desde el número de canción 151.



2. Si desea cambiar de canción mientras se están reproduciendo las canciones de demostración, utilice las teclas **21** (teclado numérico) [-] y [+] e ingrese el número de canción que desea (página S-6).

De esta forma, la reproducción de demostración saltará a la canción cuyo número se ha ingresado.

- No se pueden usar los botones numéricos **21** (teclado numérico) para seleccionar una canción.

3. Para detener la reproducción de demostración, presione **14**.

La reproducción de demostración continúa hasta que la detenga presionando **14**.

Para reproducir una canción específica

Utilice el siguiente procedimiento para reproducir una de las canciones incorporadas. También puede tocar al ritmo de las canciones reproducidas.

Inicio/parada

1. Presione **17**.



2. Utilice **24** (teclado numérico) para ingresar el número de canción que desea.

- Consulte la página S-72 para una lista completa de las canciones disponibles.

3. Presione **14**.

Se empezará a reproducir la canción.

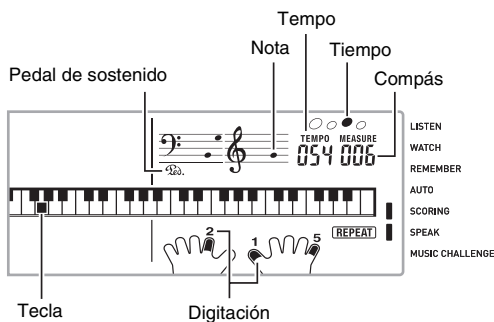

4. Presione **14** de nuevo para detener la reproducción.

La reproducción de la canción continúa (repetición) hasta que la detenga presionando **14**. Puede cancelar la repetición de la canción presionando **10** (el indicador "REPEAT" desaparece de la pantalla).

Pausa, salto hacia adelante, salto hacia atrás

Utilice las operaciones de esta sección para ejecutar las operaciones de pausa, salto hacia adelante y salto hacia atrás.

■ Pausa

1. Presione **13**.

La reproducción de la canción se pone en pausa.

2. Presione **13** de nuevo para reanudar la reproducción desde el punto en que fue puesto en pausa.

■ Salto hacia adelante

1. Presione **12**.

La reproducción de la canción saltará hacia adelante, hasta el siguiente compás. Cada presión de **12** permite saltar un compás hacia adelante. Si mantiene presionado **12**, se saltará rápidamente hacia adelante, hasta que lo suelte.

- Si presiona **12** mientras la reproducción de la canción está detenida, se efectuará el salto hacia adelante de la frase de la función de lección (página S-29).



■ Salto hacia atrás

1. Presione **11**.

La reproducción de la canción saltará hacia atrás, hasta el compás anterior. Cada presión de **11** permite saltar un compás hacia atrás. Si mantiene presionado **11**, se saltará rápidamente hacia atrás, hasta que lo suelte.

- Si presiona **11** mientras la reproducción de la canción está detenida, se efectuará el salto hacia atrás de la frase de la función de lección (página S-29).

Reproducción repetida de compases específicos

Puede usar el procedimiento descrito en esta sección para repetir compases específicos y ejecutarlos en conjunto, hasta que los domine. Puede especificar el compás de inicio y el compás de fin de la sección que desea ejecutar y practicar.

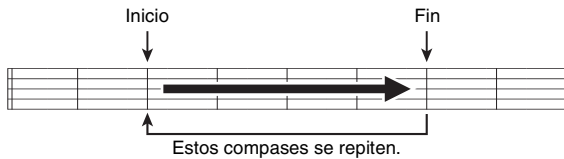

1. Presione **10 para desactivar temporalmente la repetición de la canción (“REPEAT” desaparece de la pantalla).**

2. Durante la reproducción de la canción, presione **10 cuando se llegue al compás que desea especificar como compás de inicio.**

El compás queda especificado como compás de inicio.

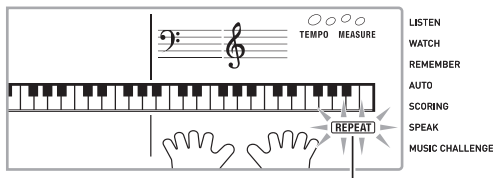

Parpadea

3. Presione **10 de nuevo cuando se llegue al compás que desea seleccionar como compás de fin.**

El compás queda especificado como compás de fin y se inicia la reproducción repetida de los compases incluidos en el rango especificado.

- Durante la reproducción repetida, puede usar **13** para poner la reproducción en pausa, **12** para saltar hacia adelante, u **11** para saltar hacia atrás.

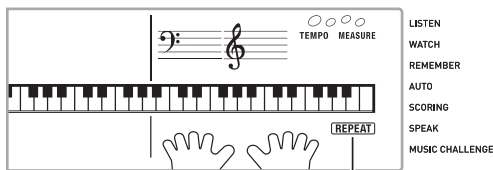

Se enciende

4. Presione **10 de nuevo para volver a la reproducción normal.**

Al cambiar el número de la canción, se borrarán los compases de inicio y de fin de la operación de repetición.

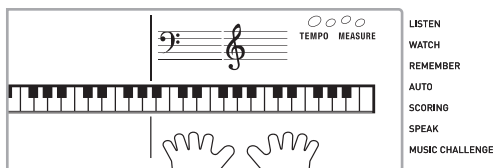

Cambio de la velocidad de reproducción (Tempo)

Puede utilizar el siguiente procedimiento para cambiar la velocidad (tempo) con el fin de reducir la velocidad de reproducción para practicar pasajes difíciles, etc.

1. Presione **16.**

Utilice **∨** (más lento) y **∧** (más rápido) para cambiar el ajuste de tempo. Si mantiene presionado uno u otro botón, el ajuste cambiará a alta velocidad.

- Si presiona **∨** y **∧** simultáneamente, se restablecerá el tempo original predeterminado para la canción actual.
- Si presiona **16**, el valor del tempo parpadeará en la pantalla. Mientras parpadea el valor de tempo, puede usar **21** (teclado numérico) para cambiarlo. El valor de tempo dejará de parpadear si no realiza ninguna actividad por un tiempo breve.
- Si cambia el número de la canción, ésta volverá al tempo original predeterminado.

Ajuste del volumen de la canción

Utilice el siguiente procedimiento para ajustar el balance entre el volumen de su ejecución en el teclado y el volumen de la canción reproducida.

1. Presione **7 y luego utilice las teclas **21** (teclado numérico) [4] (<) y [6] (>) para visualizar “Song Vol” (página S-6).**



2. Utilice las teclas **21 (teclado numérico) [-] y [+] para ajustar el volumen de la canción.**

Ejecución con el tono de la canción reproducida

El procedimiento descrito a continuación le permitirá seleccionar el mismo tono de teclado que el de la canción, para poder ejecutarlo junto con sus melodías favoritas.

1. Tras seleccionar una canción, mantenga presionado **17 durante aproximadamente dos segundos hasta que el nombre del tono visualizado cambie por el nombre de tono de la canción.**

- Los datos visualizados no cambian si el tono actualmente seleccionado es igual que el tono de la canción.

2. Toque junto con la canción reproducida.

NOTA

- Si selecciona una canción que utiliza diferentes tonos para las manos izquierda y derecha, se asignará al teclado el tono de la parte para la mano derecha.

Desactivación de la parte que ejecuta una mano para practicar (selección de parte)

Puede desactivar la parte para la mano derecha o la mano izquierda de una canción durante la reproducción y practicar en conjunto tocando la otra parte.

1. Presione **F5** para seleccionar la parte que desea desactivar.

Cada presión sobre **F5** le permitirá desplazarse a través de los ajustes mostrados a continuación.

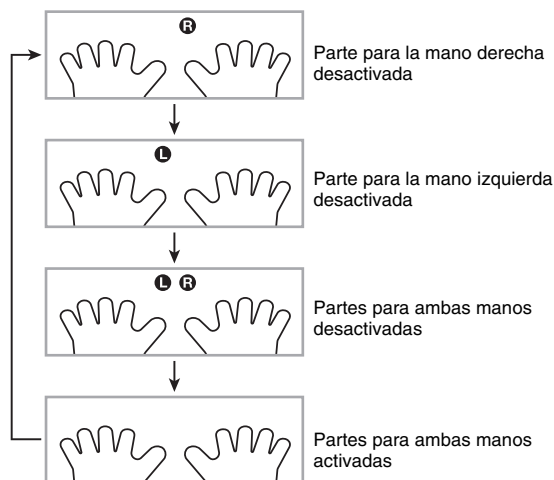

2. Presione **F4**.

La reproducción se inicia de acuerdo con el ajuste seleccionado en el paso 1.

NOTA

- Durante la reproducción con una parte desactivada, solamente se mostrarán en la pantalla las notas de la parte desactivada.

Para aumentar la selección de canciones

Puede cargar datos de canciones desde un dispositivo externo y aumentar la selección de canciones disponibles en el teclado. Si desea más información, consulte las páginas siguientes.

- Tarjeta de memoria SD (página S-59)
- Ordenador (página S-65)

NOTA

- Si desea información sobre cómo borrar los datos de canciones cargados desde un dispositivo externo, consulte la página S-55.



Uso de las canciones incorporadas para aprender a tocar el teclado

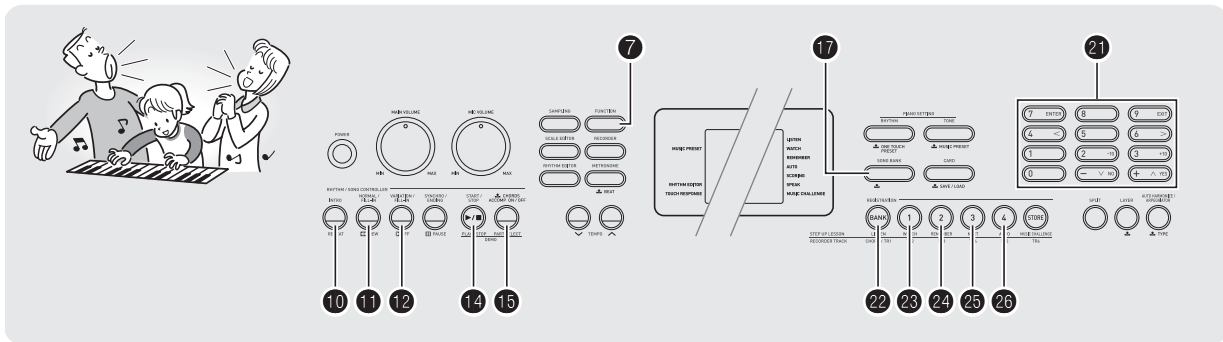

Para aprender a tocar una canción, conviene dividirla en partes (frases), dominar las frases y luego volver a juntarlas. Su piano digital viene con una función de lecciones progresivas que le ayudarán a aprender a tocar.

Frases

Las canciones incorporadas han sido divididas previamente en frases para que pueda aprender a tocar el teclado.

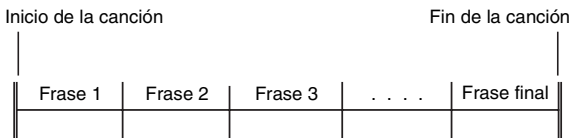

Secuencia de lecciones progresivas

La lección progresiva le permite practicar la parte de la mano derecha, parte de la mano izquierda, y partes de ambas manos para cada frase de una canción. Domine todas las frases y dominará la canción.

Frase 1

- Lección para la mano derecha 1, 2, 3
- Lección para la mano izquierda 1, 2, 3
- Lección para ambas manos 1, 2, 3



Repita lo anterior para practicar la frase 2, 3, 4 y así sucesivamente, hasta llegar a la frase final de la canción.

Tras dominar todas las frases, practique la canción entera.

¡Ahora ya aprendió toda la canción!



Mensajes que aparecen durante las lecciones

A continuación se indican los mensajes que aparecen en la pantalla durante las lecciones progresivas.

Mensaje	Descripción
<Phrase>	Aparece al seleccionar una frase, al iniciarse una lección, etc. <ul style="list-style-type: none"> Tenga en cuenta que, dependiendo de la frase, aparecerá "Wait" en lugar de "Phrase".
<Wait>	Aparece cuando la lección se inicia con una introducción o una frase de relleno no incluida en las frases que se van a practicar. Como la ejecución avanza automáticamente a la siguiente frase después de ejecutarse la frase no incluida, espere antes de empezar a tocar el teclado.
NextPhrs	Aparece cuando se avanza automáticamente a la siguiente frase. Este mensaje aparece después de una frase para la cual se visualiza "Wait" (véase más arriba), y durante la lección progresiva automática (página S-33).
From top	Este mensaje aparece durante la lección progresiva automática (página S-33) inmediatamente antes de practicar, desde la frase 1 hasta la frase que se está practicando actualmente.
Complete	Aparece al final de la lección progresiva automática (página S-33).

Para seleccionar la canción, frase y parte que desea practicar

En primer lugar, seleccione la canción, frase y parte que desea practicar.

1. Seleccione la canción que desea practicar (página S-25).

Se seleccionará la primera frase de la canción.

2. Presione **25** (o **12**) para mover una frase hacia adelante, u **11** para mover una frase hacia atrás.

- Si mantiene presionado **12** u **11** se desplazará rápidamente a través de las frases.
- El piano retiene la última frase que ha practicado, hasta un máximo de 20 canciones. Mantenga presionado **25** para llamar la última frase que practicó para la canción actual (si está disponible).

Número de frase

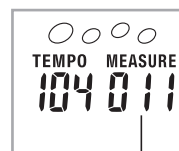

Primer compás de la frase seleccionada

3. Presione **15** para seleccionar la parte que desea practicar. Cada presión sobre **15** le permitirá desplazarse a través de los ajustes mostrados a continuación.

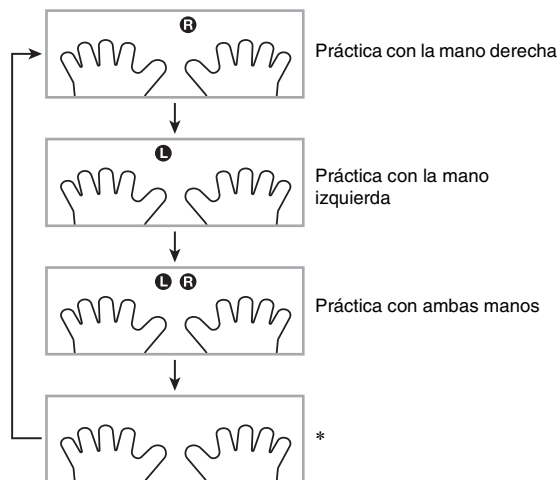

* Este indicador (ajuste) se omite si presiona **15** mientras se está ejecutando una lección.

4. Mantenga presionado **17** durante aproximadamente dos segundos.

Se le asignará al teclado el mismo tono que el usado para reproducir la canción (página S-26).

Lecciones 1, 2, y 3

Ya es hora de empezar con las lecciones. En primer lugar, seleccione la canción y la parte que desea practicar.

Lección 1: Escuche la canción.

En primer lugar, escuche el ejemplo varias veces y familiarícese con su sonido.

1. Presione 22.

Se empieza a reproducir el ejemplo.

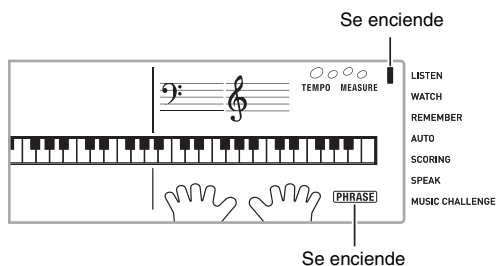

2. Para detener la lección 1, presione 22 o 14.

Lección 2: Preste atención a la canción reproducida.

Ejecute la canción en el teclado. Durante esta lección, en la pantalla se muestra la tecla que debe presionar a continuación. Una guía de digitación por voz también utiliza una voz simulada para indicarle los dedos que necesita usar. Siga las instrucciones para presionar las teclas correctas del teclado y ejecutar las notas. No se preocupe si toca una nota incorrecta. La reproducción de la canción le esperará hasta que usted toque la nota correcta. Tómese el tiempo necesario y toque a su propio ritmo.

1. Presione 23.

Se inicia la lección 2.

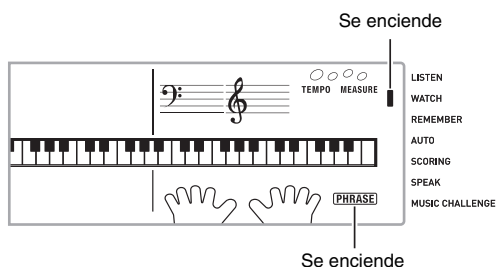

2. Toque las notas en el teclado siguiendo las instrucciones que aparecen en la pantalla y la guía de digitación por voz.

Durante esta lección, en la pantalla se muestra la tecla que debe presionar a continuación. Una guía de digitación por voz utiliza una voz simulada para indicarle los dedos que necesita usar.

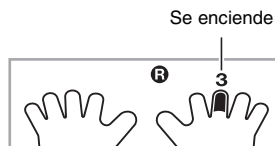

<Guía Lección 2>

Siga las instrucciones de la guía y aprenda a tocar la nota correcta con el dedo correspondiente. Practique con el tiempo de ejecución correcto.



La reproducción de la canción le esperará hasta que usted toque la nota correcta.

- La tecla cambia de parpadeo a encendida.
- La guía de notas hace sonar la nota que debe tocar.
- La guía de digitación por voz le indica el dedo a usar.



Si presiona la tecla correcta se reanuda la reproducción de la canción y parpadeará la tecla de la próxima nota.

3. Para detener la lección 2, presione 23 o 14.

- Si completa la lección 2 hasta el final, aparece un puntaje en la pantalla para evaluar su ejecución.

Bravo! (¡Bravo!)	¡Aprobó! Avance a la siguiente lección.
Again! (¡Otra vez!)	Vuelva atrás e intente de nuevo.

Lección 3: Recuerde lo que va aprendiendo mientras toca.

Si bien la reproducción de la canción le espera hasta que usted presione las teclas correctas como en la lección 2, el piano digital no le proporciona ninguna guía sobre la nota que debe tocar a continuación. Mientras toca, tenga presente todo lo aprendido hasta la lección 2.

1. Presione 24.

Se inicia la lección 3.

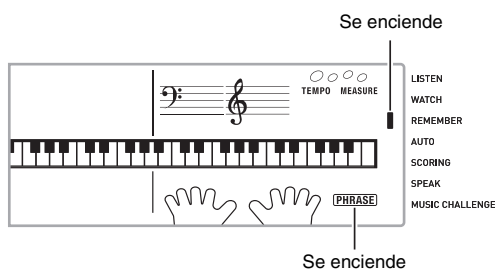

2. Toque junto con la canción reproducida.

<Guía Lección 3>

Presione las teclas aprendidas en el paso 2.



La reproducción de la canción le esperará hasta que usted toque la nota correcta.

- La guía de notas hace sonar la nota que debe tocar.



Si aún no consigue presionar la tecla correcta, el piano digital le mostrará la guía del teclado y se escuchará la guía de digitación por voz para indicarle qué dedo usar, tal como en la lección 2.



Si presiona la tecla correcta se reanudará la reproducción de la canción.

3. Para detener la lección 3, presione 24 o 14.

- Si completa la lección 3 hasta el final, aparece un puntaje en la pantalla para evaluar su ejecución, tal como en la lección 2.

Para tocar una canción específica hasta el final

Después de completar correctamente todas las frases de las lecciones 1, 2 y 3, podrá entonces tocar la canción entera, desde el comienzo hasta el final.

1. Utilice 15 para desactivar las partes de ambas manos y luego presione 14.

Intente tocar con ambas manos y el piano digital le proporcionará una evaluación de su esfuerzo.

Ajustes de las lecciones

Para ejecutar sin repetición de frases

Puede desactivar la repetición de frases para las lecciones 1, 2 y 3.

1. Presione 10.

La ejecución con repetición de frases se deshabilita.

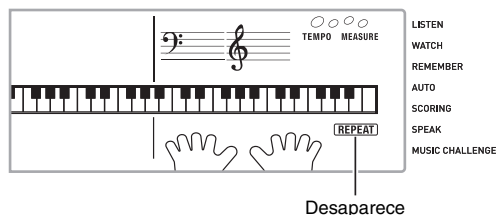

Desactivación de la guía de digitación por voz

Utilice el siguiente procedimiento para desactivar la guía de digitación por voz, que le indica los dedos que debe usar para ejecutar las notas en las lecciones 2 y 3.

1. Presione 7 y luego utilice las teclas 21 (teclado numérico) [4] (<) y [6] (>) para visualizar "LESSON" (página S-6).



2. Presione la tecla 21 (teclado numérico) [7] (ENTER).



3. Presione la tecla 21 (teclado numérico) [-] para seleccionar el ajuste OFF.

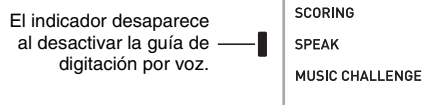

Desactivación de la guía de notas

Utilice el siguiente procedimiento para desactivar la guía de notas, que hace sonar la próxima nota que se debe tocar en las lecciones 2 y 3.

1. Presione **7** y luego utilice las teclas **21** (teclado numérico) [4] (<) y [6] (>) para visualizar “LESSON” (página S-6).
2. Presione la tecla **21** (teclado numérico) [7] (ENTER).
3. Utilice las teclas **21** (teclado numérico) [4] (<) y [6] (>) para visualizar “NoteGuid”.

on NoteGuid

4. Presione la tecla **21** (teclado numérico) [-] para seleccionar el ajuste OFF.

Desactivación de la evaluación de la ejecución

Utilice el siguiente procedimiento para desactivar la evaluación de la ejecución, la cual evalúa su ejecución y visualiza un puntaje en las lecciones 2 y 3.

1. Presione **7** y luego utilice las teclas **21** (teclado numérico) [4] (<) y [6] (>) para visualizar “LESSON” (página S-6).
2. Presione la tecla **21** (teclado numérico) [7] (ENTER).
3. Utilice las teclas **21** (teclado numérico) [4] (<) y [6] (>) para visualizar “Scoring”.

on Scoring

4. Presione la tecla **21** (teclado numérico) [-] para seleccionar el ajuste OFF.

El indicador desaparece al desactivar la evaluación de la ejecución.

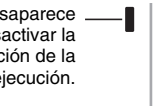

Cambio de la longitud de frase

Puede usar el siguiente procedimiento para cambiar la longitud de las frases de lección, o configurar la función de lección de modo que se ejecute totalmente, sin dividirla en frases.

1. Presione **7** y luego utilice las teclas **21** (teclado numérico) [4] (<) y [6] (>) para visualizar “LESSON” (página S-6).
2. Presione la tecla **21** (teclado numérico) [7] (ENTER).
3. Utilice las teclas **21** (teclado numérico) [4] (<) y [6] (>) para visualizar “PhraseLn”.

PrE PhraseLn

4. Utilice las teclas **21** (teclado numérico) [-] y [+] para seleccionar la longitud de frase que desea.

Desactivación (oFF)	La longitud de la frase abarca desde el comienzo hasta el fin de la canción.
Preajuste (PrE)	Las longitudes de las frases son iguales que las especificadas en la canción.

Las siguientes opciones se encuentran disponibles solamente para las canciones cargadas desde fuentes exteriores.

Corta (Ln1)	La longitud de una frase es un compás.
Mediana (Ln2)	La longitud de una frase es dos compases.
Larga (Ln3)	La longitud de una frase es cuatro compases.

Uso de la lección progresiva automática

Con la lección progresiva automática, el piano digital avanza automáticamente pasando por cada lección.

1. Seleccione la canción y la parte que desea practicar (página S-25).

2. Presione **20**.

Escuche la primera frase en la lección 1.

- En la lección 1, la frase de ejemplo se ejecuta sólo una vez antes de avanzar a la lección 2.

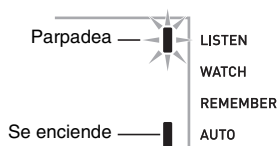

3. La lección progresiva automática se detiene automáticamente una vez que haya logrado completar correctamente todas las lecciones.

- En las lecciones 2 y 3, el piano digital avanzará a la siguiente lección cuando logre la evaluación de "Bravo!".
- Para cancelar una lección, presione **26** o **14**.

NOTA

- Durante la lección progresiva automática, puede cambiar el paso y la frase mediante **11**, **12**, y **22** a **25**.
- La repetición de frases de práctica (página S-31) y la evaluación de la ejecución (página S-32) se activan automáticamente cuando se inicia la lección progresiva automática. Estas funciones no se pueden desactivar durante las lecciones.

■ Procedimiento de lección progresiva automática

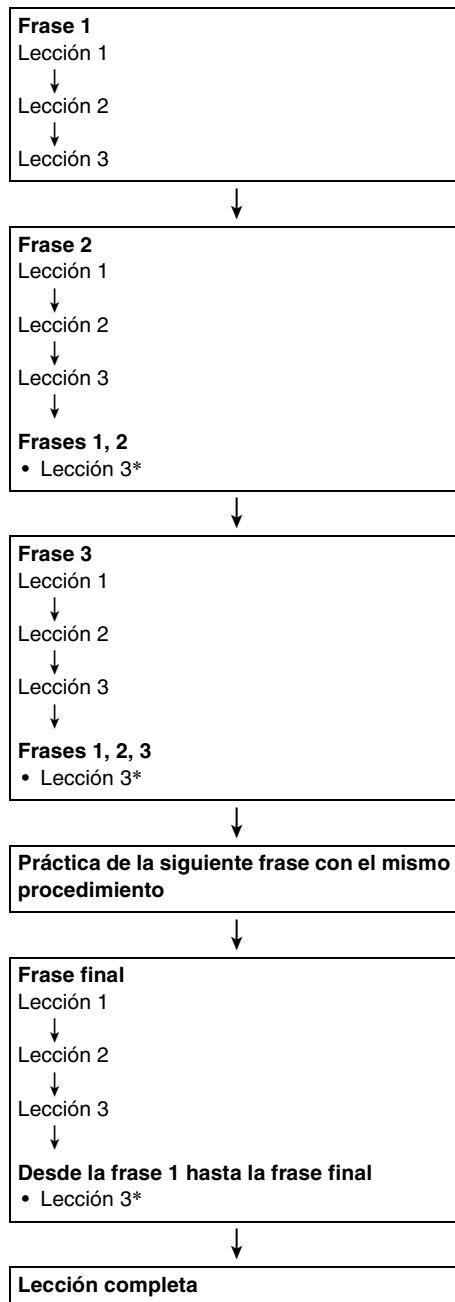

* La lección progresiva automática avanza a la siguiente frase, independientemente de que se haya o no obtenido "Bravo!" como resultado.

Juego de teclado Music Challenge

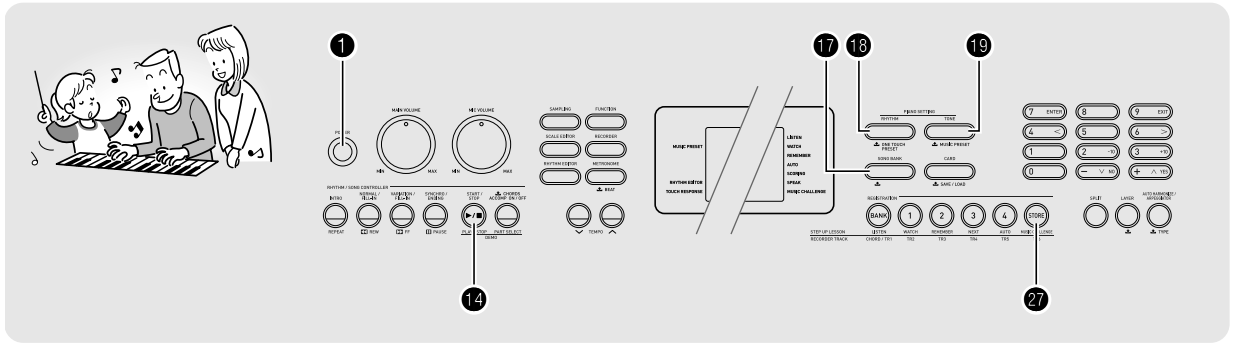

Music Challenge es un juego que mide su velocidad de reacción conforme presiona las teclas respondiendo a los indicadores que aparecen en el teclado en pantalla y las indicaciones de la guía de digitación.

1. Presione 17.

2. Presione 27.

Una tecla del teclado en pantalla comienza a parpadear y se inicia la canción Music Challenge.

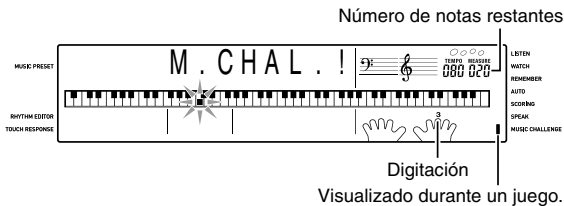

3. Después de que el indicador del teclado en pantalla cambie de parpadeando a encendido, toque la tecla correcta indicada por el dedo lo más rápido posible.

La tecla del teclado en pantalla se apaga para informarle que ha pasado la primera nota. La siguiente tecla del teclado en pantalla comenzará a parpadear, por lo que deberá estar preparado para presionarla.

- En la pantalla aparece el tiempo que tardó en presionar la tecla desde que se iluminó la tecla del teclado en pantalla (unidad: 0,1 seg). Cuanto más corto sea el tiempo, más alto será su puntaje.
- No se podrá avanzar a la nota siguiente si presiona una tecla antes de que la tecla en pantalla pase de parpadeo a encendida.

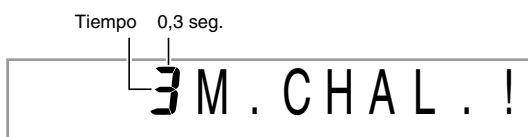

4. El juego finaliza cuando avance satisfactoriamente por las 20 notas.

- El tiempo de su ejecución aparece en la pantalla. Unos momentos después, la pantalla del tiempo de ejecución pasará a mostrar el puntaje. Para borrar el puntaje de la pantalla, presione 17, 18, o 19.
- Para cancelar el juego en cualquier momento, presione 27 o 14.



NOTA

- Las notas y los dedos de la guía de digitación se indican al azar.
- No es posible cambiar el tiempo de las canciones del juego.
- Todos los botones excepto 1, 14, y 27 se deshabilitan durante el curso de un juego.

Uso del acompañamiento automático

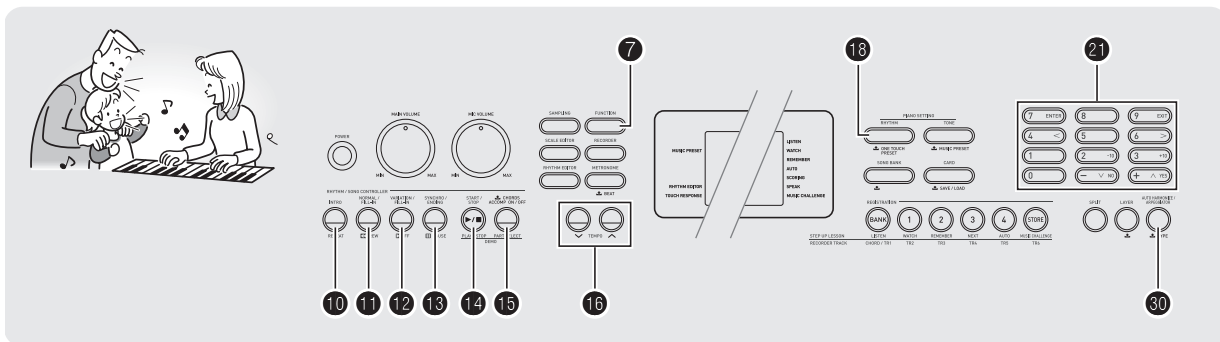

Con el acompañamiento automático, seleccione simplemente un patrón de acompañamiento. Cada vez que toca un acorde con la mano izquierda, se ejecutará automáticamente el acompañamiento apropiado. Es como disponer de una banda personal que le acompañará a donde vaya.

NOTA

- Los acompañamientos automáticos se componen de las tres partes siguientes.
 - Ritmo
 - Bajo
 - Armonía

Puede disponer solamente de la ejecución de la parte de ritmo, o de las tres partes al mismo tiempo.

Para tocar sólo la parte de ritmo

La parte de ritmo constituye la base de cada acompañamiento automático. Su piano digital cuenta con una variedad de ritmos incorporados, incluyendo 8 tiempos y vals. Utilice el siguiente procedimiento para ejecutar la parte de ritmo básico.

Para iniciar y detener sólo la parte de ritmo

1. Presione 18.

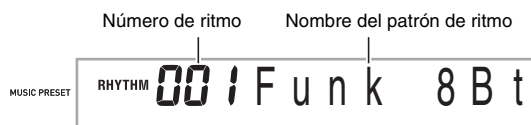

2. Utilice 21 (teclado numérico) para seleccionar el número de ritmo que desea.

- Consulte el "Apéndice" separado para obtener información sobre los ritmos individuales.

3. Presione 14 u 11.

Se inicia el ritmo.

Este patrón cambia con cada tiempo.

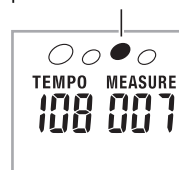

4. Toque junto con el ritmo.

5. Para detener el ritmo, presione 14 de nuevo.

Para tocar todas las partes

Acompañamiento automático con acordes

Al ejecutar un acorde con la mano izquierda, se añaden automáticamente las partes de acompañamiento de bajos y armonía, al ritmo actualmente seleccionado. Es como disponer siempre de una banda personal.

1. Comience a ejecutar la parte de ritmo del acompañamiento automático.

2. Presione **F3**.

Esto permitirá introducir acordes en el teclado de acompañamiento.

Teclado de acompañamiento



Se enciende

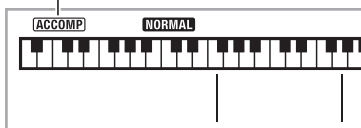

3. Utilice el teclado de acompañamiento para ejecutar los acordes.

Esto hará que las partes de acompañamiento automático de bajos y armonía se añadan a la parte de ritmo.

Acordes

(no se ejecuta ninguna melodía)

Melodía

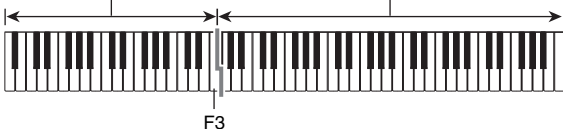

Ejemplo: Presionando D-F[#]-A-C en el teclado de acompañamiento

Acompañamiento para los sonidos de acordes D-F[#]-A-C (D7).

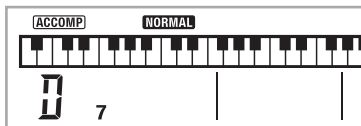

4. Ejecute otros acordes con la mano izquierda mientras toca la melodía con la mano derecha.

5. Si presiona **F3** de nuevo se regresa al acompañamiento de ritmo solamente.

NOTA

- Si desea información sobre cómo iniciar el acompañamiento automático en cuanto se ejecuta un acorde, consulte "Uso del inicio sincronizado" en la página S-39.
- Puede usar el punto de división para cambiar el tamaño del rango del teclado de acompañamiento (página S-13).

Selección de un modo de entrada de acorde

Puede seleccionar entre los siguientes cinco modos de entrada de acordes.

- FINGERED 1
- FINGERED 2
- FINGERED 3
- CASIO CHORD
- FULL RANGE CHORD

1. Mantenga presionado **F3** hasta que aparezca la pantalla de selección del modo de entrada de acordes.

Modo de entrada de acordes



2. Utilice las teclas **F1** (teclado numérico) [-] y [+] para seleccionar el modo de entrada de acordes que desea.

- Si desea información sobre cada modo de entrada de acordes, consulte el "Apéndice" separado.
- Tras un período de inactividad después de que aparezca la pantalla de selección del modo de entrada de acordes, se volverá a visualizar automáticamente la pantalla que estaba viendo antes de presionar el botón **F3**.

■ FINGERED 1, 2, y 3

Estos tres modos de entrada permiten la digitación de acordes de 3 notas o 4 notas en el teclado de acompañamiento. Tenga en cuenta que algunos acordes se ejecutan de todos modos aunque no se digite la tercera o quinta nota.

Teclado de acompañamiento



● FINGERED 1

Toca las notas componentes del acorde en el teclado.



● FINGERED 2

A diferencia de FINGERED 1, la 6ta. entrada no es posible. Se efectúa la entrada de m7 o m7⁵.



● FINGERED 3

A diferencia de FINGERED 1, permite la entrada de acordes de fracción con la nota más baja del teclado como nota de bajo.



■ CASIO CHORD

CASIO CHORD le permite ejecutar cuatro tipos de acordes mediante digitaciones simplificadas, tal como se describe a continuación.

Teclado de acompañamiento



Digitación CASIO CHORD

Tipos de acordes	Ejemplo:
Acordes mayores Las letras que aparecen encima del teclado de acompañamiento indican el acorde asignado a cada tecla. Al presionar una sola tecla del área de acompañamiento en el modo CASIO CHORD, se ejecuta el acorde mayor cuyo nombre aparece marcado encima de la tecla. Todas las teclas del área de acompañamiento que se encuentran marcadas con el mismo nombre de acorde ejecutan exactamente el mismo acorde.	C (C Mayor)
Acordes menores Para ejecutar un acorde menor, presione la tecla del área de acompañamiento que corresponda con el acorde mayor, mientras presiona asimismo cualquier otra tecla del área de acompañamiento de la derecha.	Cm (C Menor)
Acordes de séptima Para ejecutar un acorde de séptima, presione la tecla del área de acompañamiento que corresponda con el acorde mayor, mientras presiona asimismo otras dos teclas del área de acompañamiento de la derecha.	C7 (C Séptima)
Acordes de séptima menor Para ejecutar un acorde de séptima menor, presione la tecla del área de acompañamiento que corresponda con el acorde mayor, mientras presiona asimismo otras tres teclas del área de acompañamiento de la derecha.	Cm7 (C Séptima menor)

NOTA

- Cuando se ejecuta un acorde menor, de séptima, o de séptima menor, dará lo mismo que las teclas adicionales apretadas sean negras o blancas.

■ FULL RANGE CHORD

Con este modo, puede usar el rango completo del teclado para ejecutar los acordes y melodías.



Teclado de acompañamiento / teclado de melodías



Uso eficaz del acompañamiento automático

Variaciones de patrones de acompañamiento automático

Utilice los siguientes procedimientos para ejecutar patrones de introducción y final, patrones de relleno, y variaciones de los patrones de acompañamiento automático.

■ Variación del acompañamiento automático

Cada patrón de acompañamiento automático consta de un "patrón normal" básico así como de un "patrón de variación".

1. Presione **12**.

Se inicia el patrón de variación.

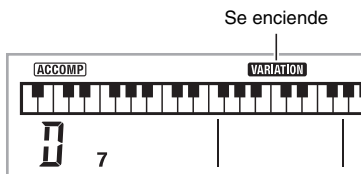

2. Presione **11** para regresar al patrón normal.

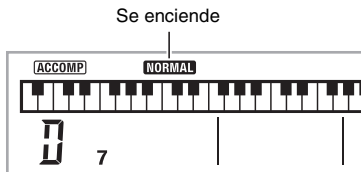

■ Introducción del acompañamiento automático

Utilice el siguiente procedimiento para ejecutar una introducción de unos pocos compases.

1. Presione **10**.

Se inicia el patrón de introducción. La ejecución del patrón normal se inicia al finalizar el patrón de introducción.

- Si presiona **12** mientras se está ejecutando un patrón de introducción, el patrón de variación se iniciará al finalizar el patrón de introducción.

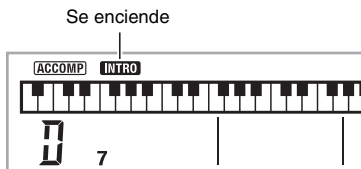

■ Relleno del acompañamiento automático

Utilice el siguiente procedimiento para ejecutar un patrón de relleno durante una ejecución.

- Un "relleno" es una frase corta que se ejecuta en las partes en que desea insertar una variación en la pieza musical. El patrón de relleno se puede usar para crear un enlace entre dos melodías o un acento.
- Los patrones normal y de variación disponen de sus propios patrones de relleno exclusivos.

● Relleno para el patrón normal

1. Presione **11** mientras se ejecuta un patrón normal.

Se ejecutará el relleno para el patrón normal.

- La ejecución del patrón normal se reanuda una vez que finalice el patrón de relleno.

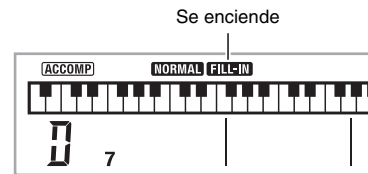

● Relleno para el patrón de variación

1. Presione **12** mientras se ejecuta un patrón de variación.

Se ejecutará el relleno para el patrón de variación.

- La ejecución del patrón de variación se reanuda una vez que finalice el patrón de relleno.

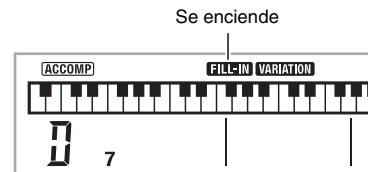

■ Finalización del acompañamiento automático

Utilice el siguiente procedimiento para ejecutar una final de unos pocos compases.

1. Presione **13** mientras se ejecuta un acompañamiento automático.

Se ejecuta el patrón de finalización y se detiene automáticamente la ejecución del acompañamiento automático.

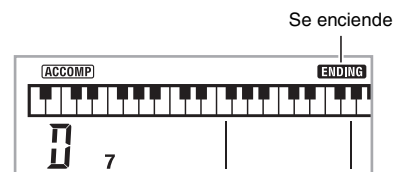

■ Uso del inicio sincronizado

El siguiente procedimiento le permite configurar el piano digital para que la ejecución del acompañamiento automático se inicie tan pronto como se presiona una tecla.

1. Presione **13**.

Se ingresa en espera de inicio con acompañamiento.



2. Ejecute un acorde en el teclado.

Se iniciará el acompañamiento de la parte entera (normal).

Es posible realizar cualquiera de las siguientes operaciones durante la espera de inicio sincronizado para iniciar un patrón no normal.

- Para iniciar con un patrón de introducción, presione **10**.
- Para iniciar con la ejecución de un patrón de variación, presione **12**.

Cambio de la velocidad de acompañamiento automático (Tempo)

Utilice el siguiente procedimiento para cambiar la velocidad del acompañamiento automático al nivel que prefiera.

1. Presione **15**.

Utilice **∨** (más lento) y **∧** (más rápido) para cambiar el ajuste de tempo. Si mantiene presionado uno u otro botón, el ajuste cambiará a alta velocidad.

- Si presiona **∨** y **∧** simultáneamente, el ajuste del tempo se inicializará de acuerdo con el ritmo actualmente seleccionado.
- Mientras parpadea el valor de tempo, también puede usar **21** (teclado numérico) para cambiarlo.
- Tras un período de inactividad de varios segundos después de que aparezca la pantalla de ajuste de tempo, se volverá a visualizar la pantalla que estaba viendo antes de presionar **15**.

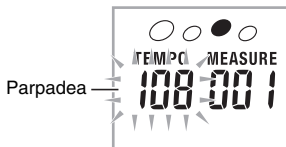

Ajuste del volumen del acompañamiento

Utilice el siguiente procedimiento para ajustar el balance entre lo que está ejecutando en el teclado y el volumen del acompañamiento automático.

1. Presione **7** y luego utilice las teclas **21** (teclado numérico) [4] (<) y [6] (>) para visualizar "AcompVol" (página S-6).



2. Utilice las teclas **21** (teclado numérico) [-] y [+] para ajustar el volumen del acompañamiento.

Uso del preajuste de un toque

Con el preajuste de un toque, el piano digital configura automáticamente los ajustes de tono, tempo y otros a los valores óptimos, de acuerdo con el patrón de ritmo seleccionado.

1. Mantenga presionado **18** hasta que aparezca la pantalla de tono actual.

Esto aplica automáticamente los ajustes de preajuste de un toque de acuerdo con el patrón de ritmo actualmente seleccionado.

2. Ejecute un acorde en el teclado.

El acompañamiento se iniciará automáticamente.

Uso de la armonización automática

La armonización automática agrega automáticamente armonía a las notas de la melodía que está ejecutando con la mano derecha, añadiendo profundidad y riqueza a la melodía de sus interpretaciones. Puede seleccionar entre 12 tipos de armonización automática, según el tipo de música que está interpretando.

NOTA

- La armonización automática se controla mediante el mismo botón **30** que el arpegiador (página S-54). Debido a esto, estas dos funciones no se pueden usar simultáneamente.

1. Presione **15** para habilitar el acompañamiento automático con acordes (el indicador ACCOMP se enciende) (página S-36).

- La armonización automática no se puede usar mientras FULL RANGE CHORD esté seleccionado como modo de entrada de acordes. Si desea usar la armonización automática, seleccione otro modo.

2. Mantenga presionado **30** hasta que en la pantalla aparezcan el número y el nombre del tipo de armonización automática o de arpegiador.

- Tras un período de inactividad de varios segundos, se volverá a visualizar automáticamente la pantalla anterior.

Número de tipo Nombre del tipo



3. Utilice las teclas **21** (teclado numérico) [-] y [+] para seleccionar el tipo de armonización automática que desea.

- Del 13 al 102 son tipos de arpegiador (página S-54). No los seleccione cuando utilice la armonización automática.



Número del tipo	Nombre del tipo	Descripción
1	Duet 1 (Duetto 1)	Añade una armonía de 1 nota cerrada (separada por 2 a 4 grados) por debajo de la nota de la melodía.
2	Duet 2 (Duetto 2)	Añade una armonía de 1 nota abierta (separada por más de 4 a 6 grados) por debajo de la nota de la melodía.
3	Country (Country)	Añade una armonía estilo música country.
4	Octave (Octava)	Añade la nota de la próxima octava más baja.
5	5th (5°)	Añade la nota de quinto grado.
6	3-Way Open (Abierta de 3 vías)	Añade una armonía abierta de 2 notas, para un total de tres notas.
7	3-Way Close (Cerrada de 3 vías)	Añade una armonía cerrada de 2 notas, para un total de tres notas.
8	Strings (Cuerdas)	Añade la armonía óptima para las cuerdas.
9	4-Way Open (Abierta de 4 vías)	Añade una armonía abierta de 3 notas, para un total de cuatro notas.
10	4-Way Close (Cerrada de 4 vías)	Añade una armonía cerrada de 3 notas, para un total de cuatro notas.
11	Block (Bloque)	Añade notas de acorde en bloque.
12	Big Band (Gran banda)	Añade una armonía al estilo de una gran banda.

4. Presione **30** para activar la armonización automática.

Si toca acordes con la mano izquierda y la melodía con la mano derecha, se añadirán notas armónicas a la melodía.

- Presione **30** otra vez para desactivar la armonización automática.

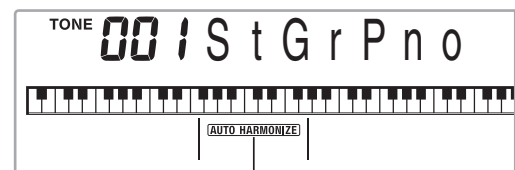

Se enciende cuando está activado



Edición de patrones de acompañamiento automático

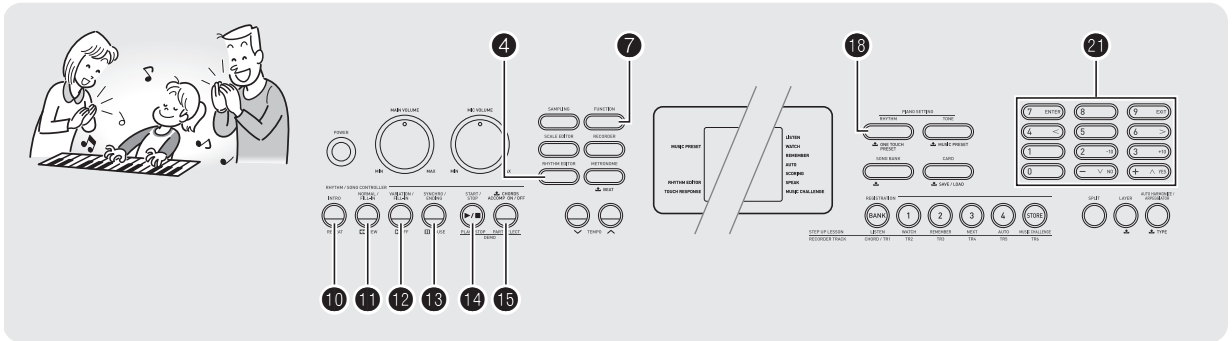

Puede usar el procedimiento descrito en esta sección para editar patrones de acompañamiento automático incorporados al piano digital, para crear sus propios “ritmos de usuario”.

- Puede almacenar, en la memoria del piano digital, hasta 10 ritmos de usuario, utilizando los números de ritmos 201 a 210.

■ Patrones de acompañamiento y partes instrumentales editables

Puede editar cualquiera de las siguientes partes que conforman cada ritmo al que se le ha asignado un número de ritmo.

Patrones de acompañamiento (introducción, relleno, etc.): 6 tipos

Partes instrumentales (batería, bajos, etc.): 8 tipos

Partes instrumentales		Patrón de acompañamiento						Botón
		INTRO	NORMAL	NORMAL FILL-IN	VARIATION	VARIATION FILL-IN	ENDING	
		I	N	NF	V	VF	E	
1	Batería	I-1	N-1	NF-1	V-1	VF-1	E-1	10
2	Percusión	I-2	N-2	NF-2	V-2	VF-2	E-2	11
3	Bajos	I-3	N-3	NF-3	V-3	VF-3	E-3	11
4	Acorde 1	I-4	N-4	NF-4	V-4	VF-4	E-4	12
5	Acorde 2	I-5	N-5	NF-5	V-5	VF-5	E-5	12
6	Acorde 3	I-6	N-6	NF-6	V-6	VF-6	E-6	13
7	Acorde 4	I-7	N-7	NF-7	V-7	VF-7	E-7	
8	Acorde 5	I-8	N-8	NF-8	V-8	VF-8	E-8	

■ Elementos editables

- Número de ritmo
- Activación/desactivación de parte
- Número de tono
- Nivel de volumen
- Balance de los altavoces izquierdo-derecho (panoramización)
- Profundidad de reverberación (transmisión de reverberación)
- Profundidad de coro (transmisión de coro)

Para editar y guardar un acompañamiento automático

1. Seleccione el número de ritmo que desea editar.
2. Presione 4.

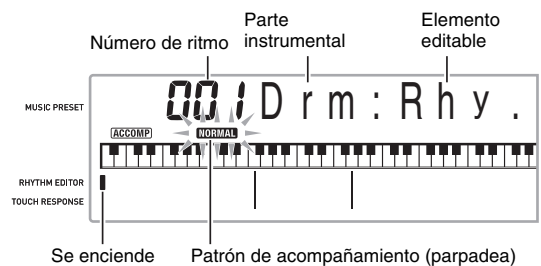

Si el mensaje “Err Mem Full” aparece en la pantalla, consulte la página S-71 para obtener información sobre la acción a realizar.

3. Presione uno de los botones ⑩ a ⑬ para seleccionar el patrón de acompañamiento que desea editar.

El nombre del patrón aparece en la pantalla.



⑬ Variación seleccionada

Patrón seleccionado mediante cada botón

- ⑩: Introducción
- ⑪: Normal, relleno normal
(La selección cambia alternativamente con cada pulsación).
- ⑫: Variación, relleno para variación
(La selección cambia alternativamente con cada pulsación).
- ⑬: Final

4. Presione ⑮ para seleccionar la parte instrumental que desea editar.

El número de la parte que ha seleccionado parpadea en la pantalla.

Partes que contienen datos. Parpadeando: Parte seleccionada para edición.

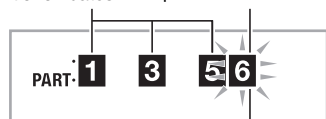

Parte 6 (Acorde 3)

5. Presione ⑯.

Se visualizará el número de ritmo.

6. Utilice las teclas ⑲ (teclado numérico) [-] y [+] para seleccionar el número de ritmo que desea asignar a la parte instrumental que está editando.

Se asigna un número de ritmo diferente para cada parte instrumental.

- Puede ejecutar los datos del número de ritmo actualmente seleccionado presionando ⑲.
- Las ocho partes instrumentales de una introducción (I-1 a I-8) deben de tener todas el mismo número de ritmo. Si, por ejemplo, asigna el ritmo 003 a I-1, 003 también será asignado automáticamente a las partes I-2 a I-8. Si posteriormente asigna el ritmo 004 a la parte I-2, por ejemplo, I-1 y todas las demás partes cambiarán también a 004. Todas las ocho partes de una final (E-1 a E-8) también deben de tener todas el mismo número de ritmo.

7. Para editar los demás datos contenidos, presione ⑰ para visualizar la pantalla del ajuste que desea realizar.

- Cada presión sobre ⑰ le permitirá desplazarse a través de los ajustes mostrados a continuación, del 1 al 6.
- Utilice las teclas ⑳ (teclado numérico) [-] y [+] para cambiar el ajuste actualmente seleccionado.
- Puede ejecutar los ajustes actuales de la parte editable presionando ㉑.

	Tipo de ajuste	Visualización	Ajustes
1	Activación/desactivación de parte	Part	On/Off
2	Número de tono*	Tone	001 - 653
3	Nivel de volumen	Vol.	000 - 127
4	Balace de los altavoces izquierdo-derecho (panoramización)	Pan	-64 - 0 - +63
5	Profundidad de reverberación (transmisión de reverberación)	Rvb	000 - 127
6	Profundidad de coro (transmisión de coro)	Cho.	000 - 127

* Solamente se pueden asignar tonos de ajuste de batería (tonos incorporados 654 a 670) a las partes instrumentales 1 y 2.

8. Repita los pasos 4 a 7 cuantas veces sea necesario para editar las partes que desea para el patrón seleccionado en el paso 3.

- Si cambia el número de ritmo en el paso 6, los datos editables (1 a 6 en la tabla de arriba) configurados en último término en el paso 7 de este procedimiento serán sobrescritos por los ajustes del ritmo recientemente seleccionado.

9. Repita los pasos 3 a 8 cuantas veces sea necesario para editar los patrones de acompañamiento que desea (de la introducción hasta el final).

10. Presione ㉑.

Se visualizará un mensaje preguntándole si desea guardar el ritmo de usuario.

11-1. Presione la tecla **21** (teclado numérico) [-] para salir sin guardar.

Se visualizará el mensaje de confirmación de borrado. Presione la tecla **21** (teclado numérico) [+] para salir del procedimiento de edición.

11-2. Presione la tecla **21** (teclado numérico) [+] para guardar los datos.



- Utilice **21** (teclado numérico) [-] y [+] para seleccionar el número de ritmo que desea guardar.
- Puede editar el nombre del ritmo de usuario. Utilice las teclas **21** (teclado numérico) [4] (<) y [6] (>) para mover el cursor hasta el carácter que desea cambiar, y luego utilice [+] y [-] para cambiar el carácter.

!	"	#	\$	%	&	'	()	
*	+	,	-	.	/	0	1	2	3
4	5	6	7	8	9	:	;	<	=
>	?	@	A	B	C	D	E	F	G
H	I	J	K	L	M	N	O	P	Q
R	S	T	U	V	W	X	Y	Z	[
¥]	^	_	`	a	b	c	d	e
f	g	h	i	j	k	l	m	n	o
p	q	r	s	t	u	v	w	x	y
z	{		}						

12. Presione la tecla **21** (teclado numérico) [7] (ENTER).

Se visualizará un mensaje preguntándole si desea guardar el ritmo de usuario.

- Presione la tecla **21** (teclado numérico) [+] para guardar los datos.
- Presione la tecla **21** (teclado numérico) [-] para volver a la pantalla que se estaba visualizando antes de presionar la tecla [7] (ENTER).

¡IMPORTANTE!

- Si selecciona un número de ritmo de usuario que ya contiene datos, los datos existentes serán reemplazados por los nuevos.

NOTA

- No se puede cambiar el tono asignado al teclado mientras se está ejecutando una operación de edición de acompañamiento automático (edición de ritmo).

Para borrar datos guardados

El siguiente procedimiento no se puede realizar mientras se está ejecutando una operación de edición de acompañamiento automático (edición de ritmo).

1. Presione **7** y luego utilice las teclas **21** (teclado numérico) [4] (<) y [6] (>) para visualizar "DELETE" (página S-6).

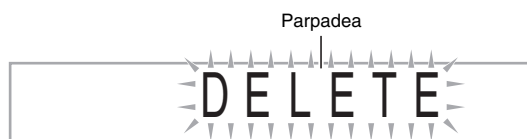

Memoria utilizada (Unidad: Kbytes)



Capacidad de memoria restante

2. Presione la tecla **21** (teclado numérico) [7] (ENTER).

3. Presione la tecla **21** (teclado numérico) [6] (>).

Nombre del ritmo de usuario



4. Utilice las teclas **21** (teclado numérico) [-] y [+] para seleccionar el ritmo de usuario que desea borrar.

5. Presione la tecla **21** (teclado numérico) [7] (ENTER).

Se visualizará un mensaje de confirmación de borrado.



6. Presione la tecla **21** (teclado numérico) [+] (YES).

Una vez que finalice el procedimiento de borrado, aparecerá "Complete", y luego le seguirá la pantalla del paso 2 del procedimiento anterior.

- Para cancelar la operación de borrado, presione [-] (NO) o [9] (EXIT) en lugar de [+] (YES).

■ Para guardar los datos de ritmo de usuario en un dispositivo externo

- Tarjeta de memoria SD (página S-58)
- Ordenador (página S-65)



Para guardar las configuraciones del teclado en la memoria de registro

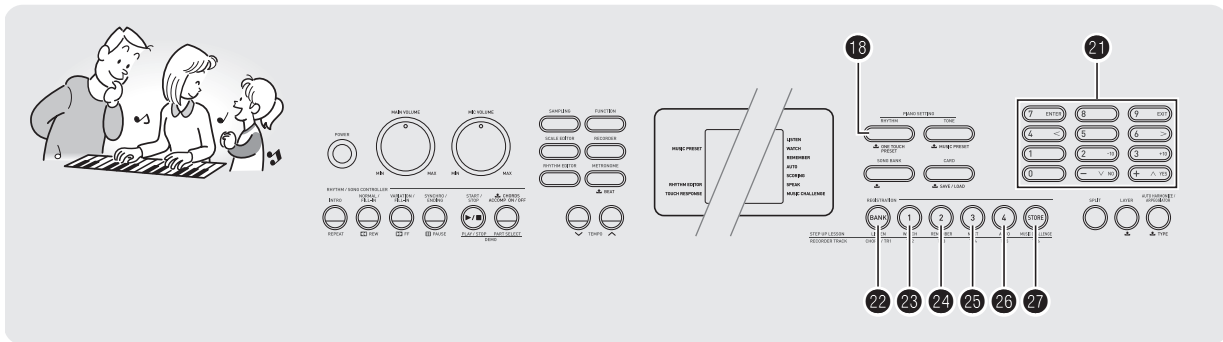

Puede guardar, en la memoria de registro, las configuraciones del piano digital (tono, ritmo, etc.) para llamarlas instantáneamente cada vez que las necesite. La memoria de registro simplifica la ejecución de piezas complejas que requieren cambios sucesivos de tonos y ritmos.

Puede tener, al mismo tiempo, hasta 32 configuraciones en la memoria de registro. 22 y 23 a 26 se utilizan para la grabación.

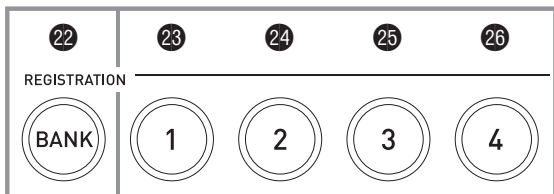

	Área 1	Área 2	Área 3	Área 4
Banco 1	Configuración 1-1	Configuración 1-2	Configuración 1-3	Configuración 1-4
Banco 2	Configuración 2-1	Configuración 2-2	Configuración 2-3	Configuración 2-4
⋮	⋮	⋮	⋮	⋮
Banco 8	Configuración 8-1	Configuración 8-2	Configuración 8-3	Configuración 8-4

- Cada presión del botón de selección de banco 22 le permitirá desplazarse a través de los números de banco, del 1 al 8.
- La presión de uno de los botones 23 a 26 le permitirá seleccionar el área correspondiente en el banco actualmente seleccionado.

■ Ejemplo de almacenamiento de registro

En este ejemplo, los datos mostrados en la tabla de abajo se guardan en las siguientes configuraciones del Banco 1.

- La configuración de melodía inicial se guarda en Configuración 1-1.
- La segunda configuración de melodía se guarda en Configuración 1-2.
- La tercera configuración de melodía se guarda en Configuración 1-3.

	Configuración 1-1	Configuración 1-2	Configuración 1-3
Número de tono	001	062	001
Número de ritmo	118	005	089
Tempo	080	140	089

■ Datos de la memoria de registro

La siguiente es una lista completa de los datos que se guardan en una configuración de la memoria de registro.

- Números de tono (principal, estratificación, división)
- Número de ritmo
- Tempo
- Armonización automática
- Transposición
- Punto de división
- Respuesta al tacto
- Desplazamiento de octava
- Digitaciones de acordes
- Volumen de acompañamiento
- Ajuste de arpegiador (activación, desactivación, tipo)
- Inicio sincronizado
- Reverberación (activación, desactivación, tipo)
- Coro (activación, desactivación, tipo)
- Rango de inflexión
- Acompañamiento (activación, desactivación)
- Retención del arpegiador (activación, desactivación)
- Estratificación (activación, desactivación)
- División (activación, desactivación)
- Efecto de pedal

Para guardar una configuración en la memoria de registro

1. Presione **13**.



2. Configure el tono, ritmo y otros ajustes que desee incluir en la configuración.

3. Presione **22** para seleccionar el banco que desea.

Cada presión sobre **22** le permitirá desplazarse a través de los números de bancos.

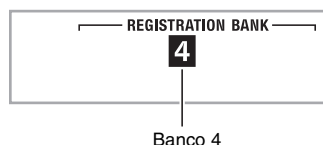

- También puede seleccionar un banco manteniendo presionado **22** mientras utiliza los botones numéricos **01** (teclado numérico) para ingresar un número de banco.

4. Mientras mantiene presionado **27**, presione uno de los botones **23** a **26** para seleccionar un área.

Los ajustes configurados en el paso 2 serán guardados en la configuración pertinente.

- Todos los ajustes guardados en la configuración serán reemplazados (borrados) por la nueva configuración.

Guardado en la configuración 4-1

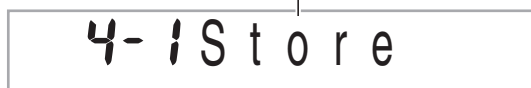

Para llamar una configuración de la memoria de registro

1. Presione **22** para seleccionar el banco que contiene la configuración que desea llamar.



2. Utilice los botones **23** a **26** para seleccionar el área cuya configuración desea llamar.

Se llamará el ajuste de la memoria de registro y consecuentemente se configurarán los ajustes del piano de manera automática.

Se ha llamado la configuración 6-1



NOTA

- Las notas generadas por el teclado podrían interrumpirse si llama una configuración que produciría un cambio en el desplazamiento de octava (página S-15). Para evitarlo, seleccione una configuración que no produzca un cambio en el ajuste del desplazamiento de octava, o bien, mantenga el pedal presionado (con lo cual se sostienen las notas que se están ejecutando).

■ Para guardar los datos de registro en un dispositivo externo

- Tarjeta de memoria SD (página S-58)
- Ordenador (página S-65)

■ Para mantener los datos en la memoria de registro

Una vez guardados los datos en la memoria de registro, se retienen mientras esté suministrando alimentación al piano. No obstante, al desconectar el adaptador de CA, se borrarán los datos guardados en la memoria de registro.

Grabación de su ejecución en el teclado

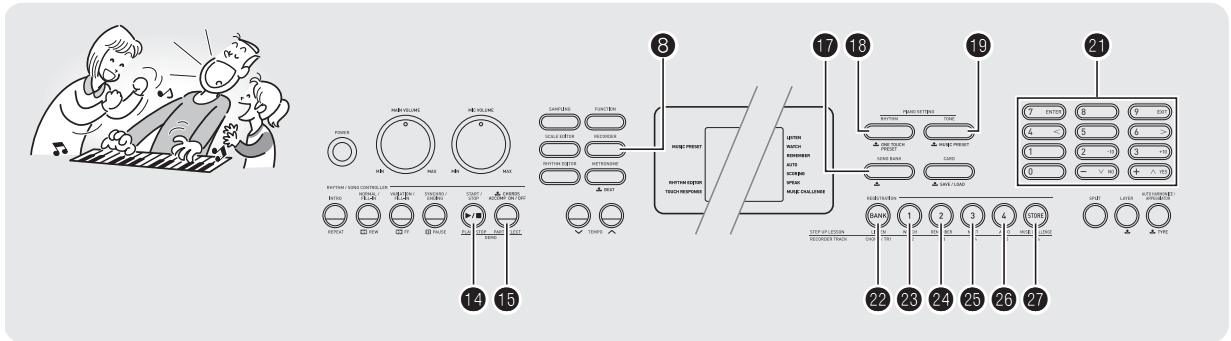

La función de grabación le permite grabar su ejecución en el teclado.

Para grabar y reproducir su ejecución en el teclado

Utilice el siguiente procedimiento para grabar toda su ejecución en el teclado.

1. Presione 13.

2. Presione 8.

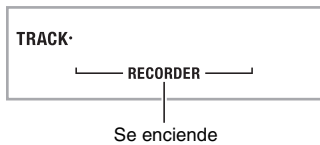

3. Presione 8 de nuevo.

Se ingresa en espera de grabación.

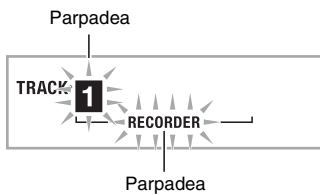

4. Configure el tono, ritmo y otros ajustes que desee usar.

5. Comience a tocar.

La grabación se inicia en cuanto toque algo en el teclado.

NOTA

- Puede usar el acompañamiento automático mientras toca. En tal caso, también se grabará el acompañamiento automático.

6. Para detener la grabación, presione 14.

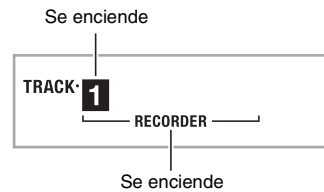

7. Para reproducir lo que ha grabado, presione 14 de nuevo.

Cada presión de 14 hace que se inicie y detenga la reproducción.

8. Presione **Ⓢ** para salir del modo de grabación.

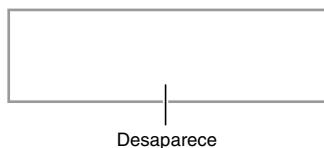

- El parpadeo de la pantalla mostrado en el paso 3 se hará más rápido cuando la capacidad de memoria restante en la grabadora sea inferior a 100 notas.
- La capacidad total de la memoria de la grabadora es de aproximadamente 12.000 notas. La grabación se interrumpirá automáticamente cuando no quede memoria restante en la grabadora.
- Cada presión sobre **Ⓢ** le permitirá desplazarse a través de los ajustes mostrados a continuación. Puede escuchar los datos grabados cuantas veces lo desee presionando **Ⓛ** mientras está en espera de reproducción.

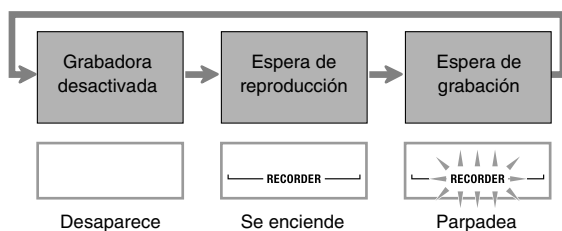

■ Para borrar datos grabados

Después del paso 3 del procedimiento anterior, mantenga presionado **Ⓢ** (sin presionar ninguna tecla del teclado) hasta que el mensaje "Tr.Del?" aparezca en la pantalla. Presione la tecla [+] (YES) para borrar los datos o [-] (NO) para cancelar la operación de borrado.

⚠ ¡IMPORTANTE!

- Si apaga el piano durante el curso de una grabación, se borrarán los datos contenidos en la memoria de la grabadora.
- Cualquier grabación nueva reemplaza (borra) los datos grabados previamente.

■ Para mantener los datos en la memoria de la grabadora

Una vez guardados los datos en la memoria de la grabadora, se retienen mientras esté suministrando alimentación al piano. No obstante, al desconectar el adaptador de CA, se borrarán los datos guardados en la memoria de la grabadora.

Uso de las pistas para grabar y mezclar partes

Puede dividir una canción según los diversos tipos de partes (instrumental, mano izquierda y derecha, etc.), y grabar cada parte en una pista específica. Puede mezclar hasta seis pistas (pista original más cinco pistas adicionales) en una canción final.

■ Acerca de las pistas

Las pistas están numeradas 1 a 6.

- Si no especifica un número de pista al efectuar la grabación, será realizada automáticamente en la pista 1.

Además de su ejecución en el teclado, también se grabará la siguiente información.

• Pista 1

Ajustes:

Ajustes de número de tono, número de ritmo, tempo, reverberación, coro, acordes, estratificación/división, ajuste de armonización automática/arpegiador

Operaciones:

Pedal, rueda de inflexión de altura tonal, botón INTRO, botón SYNCHRO/ENDING, botón NORMAL/FILL-IN, botón VARIATION/FILL-IN

• Pistas 2 a 6

Número de tono, operación del pedal, operación de la rueda de inflexión de altura tonal

Para grabar en las pistas 1 a 6

1. Grabe la primera parte en la pista 1.

Para grabar en la pista 1, realice los pasos 1 a 4 de "Para grabar y reproducir su ejecución en el teclado" (página S-46).

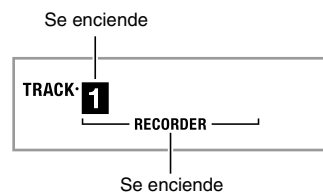

2. Presione **Ⓢ**.

Se ingresa en espera de grabación.

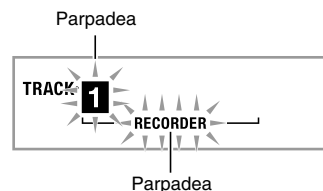

3. Presione uno de los botones 23 a 27 para seleccionar el número de la pista siguiente en que desea realizar la grabación.

Se ingresará en espera de grabación para la pista que ha seleccionado.

Ejemplo: Pista 2

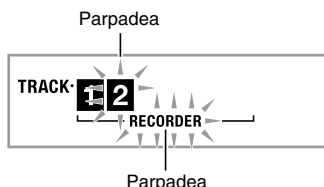

- Si desea utilizar un tono diferente del empleado en la pista 1, presione 16 y luego utilice 21 (teclado numérico) para introducir el número de tono.

4. Presione 14.

Se empezará a reproducir lo que ha grabado hasta este punto en otras pistas y su ejecución en el teclado se grabará en la pista seleccionada actualmente. Toque en el teclado, las notas que desea.

5. Para detener la grabación, presione 14.

- Para reproducir lo que ha grabado, presione 14 de nuevo. Cada presión de 14 hace que se inicie y detenga la reproducción.



6. Repita los pasos 2 a 5 para grabar las demás pistas.

7. Luego de finalizar la grabación de todas las pistas, presione 14.

- Se empezarán a reproducir las pistas grabadas. Presione 14 para detener o reiniciar la reproducción.
- En este momento puede desactivar la reproducción de pistas específicas, mediante los botones 23 a 27. Si presiona una tecla la reproducción de cada pista cambiará entre activación (número de pista visualizada) y desactivación (número de pista no visualizada).
- Si desea volver a grabar una pista, presione 8. Esto le hará retroceder al paso 2 del procedimiento anterior. Sólo las pistas activadas (visualizadas) más arriba se reproducirán mientras se efectúa la regrabación.

Ejemplo: Pistas 2 a 3 seleccionadas

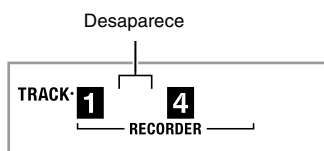

8. Presione 8 para salir del modo de grabación.

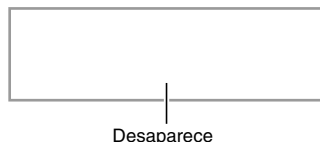

■ Para borrar una pista grabada

Después del paso 3 del procedimiento anterior, mantenga presionado 8 (sin presionar ninguna tecla del teclado) hasta que el mensaje "Tr.Del?" aparezca en la pantalla. Presione la tecla [+] (YES) para borrar la pista, o [-] (NO) para cancelar la operación de borrado.

Grabación de dos o más canciones, y selección de la que desea reproducir

Puede grabar hasta cinco canciones (numeradas 1 a 5) en la memoria. Luego, podrá seleccionar una canción específica para reproducción.

1. Presione 16.

2. Presione 8.

Aparecerá el número de una canción en la esquina superior izquierda de la pantalla, durante unos segundos. Mientras se visualiza, utilice 21 (teclado numérico) para especificar el número de la canción que desea grabar o reproducir. El número de la canción desaparecerá si no realiza ninguna operación.

Ejemplo: Canción 2

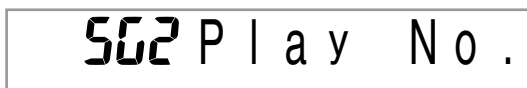

3. Presione 8 para grabación, 14 para reproducción.

Para detener la grabación o reproducción, presione 14.

4. Presione 8 para salir del modo de grabación.

■ Para borrar datos grabados

Después del paso 2 del procedimiento anterior, mantenga presionado 8 (sin presionar ninguna tecla del teclado) hasta que el mensaje "Song Del?" aparezca en la pantalla. Presione la tecla [+] (YES) para borrar la canción, o [-] (NO) para cancelar la operación de borrado.

Para grabar mientras toca junto con una canción incorporada

Esta sección explica cómo tocar y grabar junto con una de las canciones incorporadas al teclado.

● Las siguientes operaciones y ajustes también se graban junto con su ejecución en el teclado.

Ajustes de número de tono, número de canción, operación del pedal, tempo, reverberación, coro, estratificación/división, operación de la rueda de inflexión de altura tonal

NOTA

- La memoria de la grabadora solamente puede alojar una grabación de su ejecución en el teclado con una canción incorporada. Al hacer una grabación nueva, se reemplazan (borran) los datos grabados previamente.

1. Presione **17**.

2. Presione **8**.

Se ingresa en espera de reproducción.

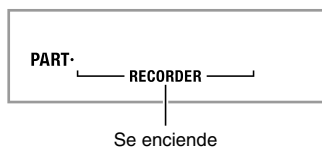

3. Presione **8** de nuevo.

Se ingresa en espera de grabación.

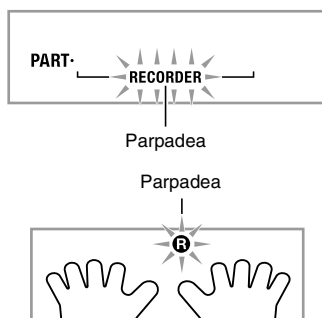

4. Utilice **21** (teclado numérico) para ingresar el número de canción que desea asignar a la grabación.

5. Presione **16** para desplazarse a través de las partes, en la secuencia indicada a continuación.

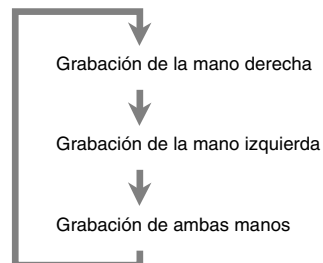

Ejemplo: Grabación de la parte de mano izquierda

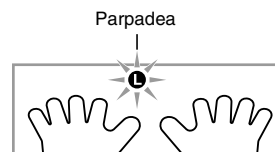

- En este momento, configure asimismo los ajustes de tono y tempo.

6. Presione **14** para iniciar la reproducción de la canción incorporada y la grabación en la grabadora.

Toque junto con la reproducción.

- Para detener una grabación en curso, presione **14**.

7. La grabación cesará automáticamente cuando se llegue al final de la canción incorporada.

Se ingresa en espera de reproducción.



8. Presione **14**.

Se empezará a reproducir lo que ha grabado.

- Cada presión de **14** hace que se inicie y detenga la reproducción.

9. Presione **8** para salir del modo de grabación.

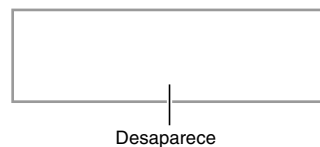

■ Para borrar datos grabados

Después del paso 2 del procedimiento anterior, mantenga presionado **8** hasta que el mensaje "Song Del?" aparezca en la pantalla. Presione [+] (YES) para borrar la canción.

Para guardar los datos grabados en un dispositivo externo

Los datos grabados con el piano se pueden grabar en una tarjeta de memoria SD o en el disco duro de su ordenador. En el caso de una tarjeta de memoria SD, puede guardar los datos de canción grabados como archivo MIDI estándar (formato SMF 0).

■ Para guardar los datos en una tarjeta de memoria SD

Consulte la página S-58.

■ Para guardar datos en el disco duro de su ordenador

Consulte la página S-65.

Otras funciones útiles del piano digital

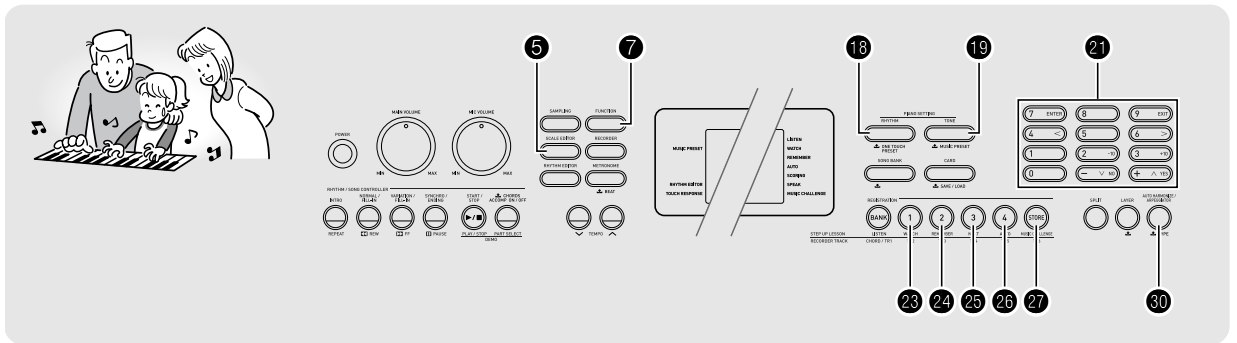

Cambio de la escala del teclado

Puede usar el procedimiento descrito en esta sección para cambiar la escala (sistema de afinación) del teclado, del temperamento igual estándar a otra escala que sea más adecuada para la música hindú, árabe, clásica antigua, etc. Puede seleccionar entre 16 escalas de preajuste, o ajustar las notas específicas para crear la escala que desea.

Uso del editor de escalas

El editor de escalas le ofrece las cuatro opciones siguientes para que pueda cambiar la escala.

	Indicador en pantalla	Descripción
Afinación precisa de la escala	"Fin" "ScalMode"	Cambia el valor de afinación en pasos de 1 centésimo, dentro del rango de +99 a -99 centésimos.
Cuarto de tono	"qUA" "ScalMode"	Disminuye el valor de afinación en -50 centésimos. Utilice esta opción para bajar las notas E y G de la escala para la música árabe.
Preajuste	"PrE" "ScalMode"	Utilice esta opción para seleccionar entre diversas escalas de preajuste.
Temperamento igual	"EqU" "ScalMode"	Permite cambiar la escala al temperamento igual estándar.

1. Presione **18**.
2. Presione **5** y **7** simultáneamente.

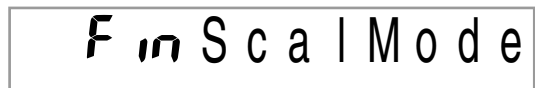

3. Utilice las teclas **21** (teclado numérico) [-] y [+] para seleccionar la opción del editor de escalas que desea.

- Tras un período de inactividad de varios segundos después de que aparezca la pantalla de selección, se volverá a visualizar automáticamente la pantalla anterior.

4. Presione **5**.
Ahora puede realizar cualquiera de las operaciones de edición de escala que se describen a continuación.

■ Afinación precisa de la escala

1. Presione la tecla cuya nota desea cambiar, y luego utilice las teclas **21** (teclado numérico) [-] y [+] para cambiar el valor de afinación.
2. Una vez que finalice, presione **5** para asignar la escala al teclado.



La(s) tecla(s) cuyas notas fueron cambiadas se encienden.

■ Cuarto de tono

1. Presione la tecla cuya nota desea cambiar, y luego utilice las teclas **Ⓜ** (teclado numérico) [-] para reducir el valor en -50 centésimos. Puede restablecer la afinación original presionando [+].
2. Una vez que finalice, presione **Ⓟ** para asignar la escala al teclado.

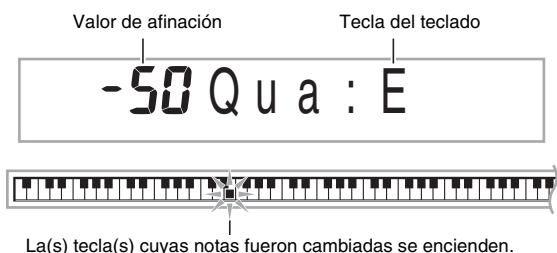

NOTA

- Es posible realizar una operación de cuarto de tono sin utilizar el editor de escalas (página S-51). Mantenga presionado el botón **Ⓟ** y presione la tecla que desea. El valor de afinación de la tecla disminuirá en -50 centésimos. Si el valor de afinación de la tecla presionada fue disminuido previamente en -50 centésimos, la operación anterior lo aumentará en +50 centésimos, con lo cual, se restablece a su valor original.

■ Preajuste

1. Utilice las teclas **Ⓜ** (teclado numérico) [-] y [+] para seleccionar la escala de preajustes que desea. Tras seleccionar una escala, presione la tecla que desea utilizar como tecla raíz (C a B).
2. Una vez que finalice, presione **Ⓟ** para asignar la escala al teclado.



Nº	Nombre de la escala	Visualización
01	Pure Major	PureMajr
02	Pure Minor	PureMinr
03	Pythagorean	Pythagor
04	Kirnberger 3	Kirnbrg3
05	Werckmeister	Wercmeis
06	Mean-Tone	MeanTone
07	Rast	Rast
08	Bayati	Bayati
09	Hijaz	Hijaz
10	Saba	Saba
11	Dashti	Dashti
12	Chahargah	Chaharga
13	Segah	Segah
14	Gurjari Todi	GujrTodi
15	Chandrakauns	Cndrkuns
16	Charukeshi	Carukesi

■ Temperamento igual

Seleccione esta opción para cambiar la escala del teclado al temperamento igual estándar.



Para guardar escalas de usuario

Puede guardar en la memoria hasta cuatro “escalas de usuario” configuradas por usted para llamarlas posteriormente cuando las necesite.

■ Para guardar una escala de usuario

1. Presione **18**.
2. Presione **5**.
3. Mientras mantiene presionado **27**, presione uno de los botones **23** a **26** para seleccionar un área.

■ Para llamar una escala de usuario

1. Presione **18**.
2. Presione **5**.
3. Utilice los botones **23** a **26** para seleccionar la escala de usuario que desea llamar.

Uso de una escala de usuario para el acompañamiento automático

Puede utilizar el siguiente procedimiento para aplicar una escala de usuario al acompañamiento automático.

1. Presione **7** y luego utilice las teclas **21** (teclado numérico) [4] (<) y [6] (>) para visualizar “OTHER” (página S-6).

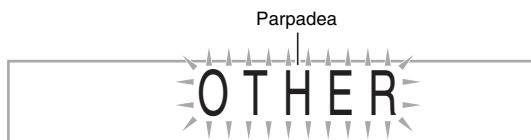

2. Presione la tecla **21** (teclado numérico) [7] (ENTER).
3. Utilice las teclas **21** (teclado numérico) [4] (<) y [6] (>) para visualizar “AcompSci”.
4. Utilice las teclas **21** (teclado numérico) [-] y [+] para seleccionar activación o desactivación.

■ Para guardar los datos en un dispositivo externo

- Tarjeta de memoria SD (página S-58)
- Ordenador (página S-65)

■ Para mantener los datos en la memoria de escalas de usuario

Una vez que guarde los datos en la memoria de escalas de usuario, se retienen mientras esté suministrando alimentación al piano. No obstante, al desconectar el adaptador de CA, se borrarán los datos guardados en la memoria de registro.

Uso del preajuste musical

La selección de un preajuste musical hace que la configuración del piano digital cambie instantáneamente a una configuración preajustada (tono, ritmo, tempo, etc.) para ejecutar canciones de diversos géneros/categorías musicales. Con sólo presionar un botón, el piano digital se configura para que las canciones suenen exactamente como lo desearía.

- Para una lista completa de los 305 preajustes musicales disponibles, consulte el “Apéndice” separado.

1. Mantenga presionado **19** hasta que aparezca en la pantalla el indicador mostrado a continuación.



2. Utilice **21** (teclado numérico) para seleccionar el número de preajuste que desea.

Se cambiará la configuración (tono, ritmo, etc.) del piano.

- En este momento, el piano digital pasará a espera de inicio sincronizado de acompañamiento automático (página S-39).
- Si presiona **17**, **18**, o **19**, podrá retroceder a la pantalla que estaba visualizada antes de mantener presionado el botón en el paso 1.

3. Toque el teclado con el acompañamiento.

Uso del arpegiador

El arpegiador le permite ejecutar automáticamente un patrón de arpegio. Se disponen de 90 patrones de arpegio diferentes para que pueda seleccionar según la música que está interpretando.

NOTA

- El arpegiador se controla mediante el mismo botón **30** que la armonización automática (página S-40). Debido a esto, estas dos funciones no se pueden usar simultáneamente.

1. Mantenga presionado **30** hasta que en la pantalla aparezcan el número y el nombre del tipo de armonización automática o de arpegiador.

- Tras un período de inactividad de varios segundos, se volverá a visualizar automáticamente la pantalla anterior.

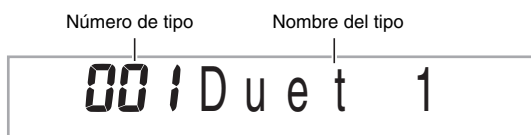

2. Utilice las teclas **21** (teclado numérico) [-] y [+] para seleccionar el tipo de arpegiador que desea.

- Del 01 al 12 son tipos de armonización automática (página S-40). No los seleccione cuando utilice el arpegiador.

Octava

- Utiliza las notas reales ejecutadas.
- Utiliza las notas reales ejecutadas más las mismas notas en una octava.
- Utiliza las notas reales ejecutadas más las mismas notas en dos octavas.
- Utiliza las notas reales ejecutadas más las mismas notas en tres octavas.

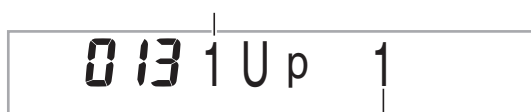

Velocidad (el número de notas arpegiadas por tiempo)

Número del tipo	Nombre del tipo	Descripción
13-30	Up	Ascendente
31-48	Down	Descendente
49-66	U/D A	El patrón se repite alternativamente entre ascendente y descendente (Tipo A)
67-84	U/D B	El patrón se repite alternativamente entre ascendente y descendente (Tipo B)
85-102	Random	Disposición aleatoria de las notas de las teclas presionadas

3. Presione **30** para activar el arpegiador.

Al ejecutar un acorde en el teclado se iniciará la ejecución del acorde.

- Presione **30** otra vez para desactivar el arpegiador.

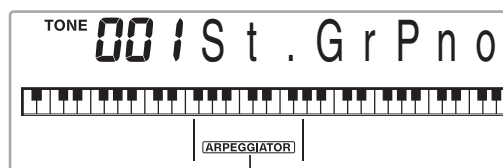

Se enciende cuando está activado

NOTA

- El ajuste de tempo para el arpegiador es el mismo que para el metrónomo (página S-10).

Sosteniendo un arpegio (Retención del arpegiador)

Utilice el siguiente procedimiento cuando desea que un patrón de arpegio continúe ejecutándose luego de soltar las teclas.

1. Presione **7** y luego utilice las teclas **21** (teclado numérico) [4] (<) y [6] (>) para visualizar "OTHER" (página S-6).

2. Presione la tecla **21** (teclado numérico) [7] (ENTER).



3. Presione la tecla **21** (teclado numérico) [+] para seleccionar el ajuste ON.

Para borrar datos de canciones del usuario

Puede utilizar el siguiente procedimiento para borrar los datos de canciones del usuario almacenados como números de canciones 153 a 162.

1. Presione **[7]** y luego utilice las teclas **[4]** (teclado numérico) [**<**] y **[6]** [**>**] para visualizar “DELETE” (página S-6).

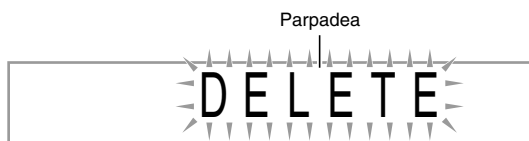

Memoria utilizada (Unidad: Kbytes)

150 170

Capacidad de memoria restante

2. Presione la tecla **[7]** (teclado numérico) [**ENTER**].
3. Presione el botón **[6]** (teclado numérico) [**>**] dos veces.

Nombre de la canción de usuario

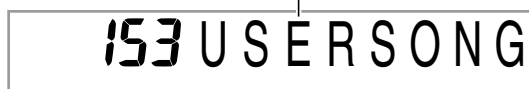

4. Utilice las teclas **[4]** (teclado numérico) [**-**] y **[6]** [**+**] para seleccionar la canción de usuario que desea borrar.

5. Presione la tecla **[7]** (teclado numérico) [**ENTER**].

Se visualizará un mensaje de confirmación de borrado.

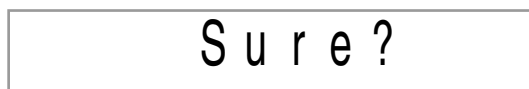

6. Presione la tecla **[6]** (teclado numérico) [**+**] (YES).

Una vez que finalice el procedimiento de borrado, aparecerá “Complete”, y luego le seguirá la pantalla del paso 2 del procedimiento anterior.

- Para cancelar la operación de borrado, presione [**-**] (NO) o [**9**] (EXIT) en lugar de [**+**] (YES).

Para borrar todos los datos de la memoria del piano digital

Utilice el siguiente procedimiento cuando desee borrar todos los sonidos muestreados, canciones de usuario y todos los demás datos, a excepción de los datos de las canciones grabadas, contenidos actualmente en la memoria del piano digital.

¡IMPORTANTE!

- Si ejecuta este procedimiento, también se borrarán los datos de sonido muestreados protegidos (página S-23). Recomendamos guardar los datos importantes en una tarjeta de memoria (página S-56) o en el disco duro de su ordenador (página S-62).
- Esta operación no borra los datos de las canciones grabadas.

1. Presione **[7]** y luego utilice las teclas **[4]** (teclado numérico) [**<**] y **[6]** [**>**] para visualizar “DELETE” (página S-6).

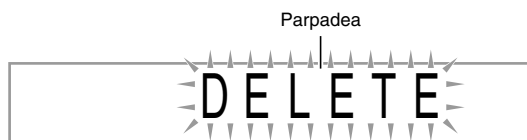

Memoria utilizada (Unidad: Kbytes)

150 170

Capacidad de memoria restante

2. Presione la tecla **[7]** (teclado numérico) [**ENTER**].
3. Utilice las teclas **[4]** (teclado numérico) [**<**] y **[6]** [**>**] para visualizar “All Data”.

Parpadea



4. Presione la tecla **[7]** (teclado numérico) [**ENTER**].

Se visualizará un mensaje de confirmación de borrado.

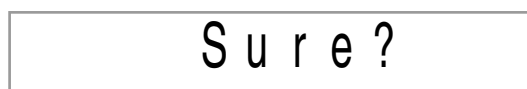

5. Presione la tecla **[6]** (teclado numérico) [**+**] (YES).

Una vez que finalice el procedimiento de borrado, aparecerá “Complete”, y luego le seguirá la pantalla del paso 2 del procedimiento anterior.

- Para cancelar la operación de borrado, presione [**-**] (NO) o [**9**] (EXIT) en lugar de [**+**] (YES).

Uso de una tarjeta de memoria

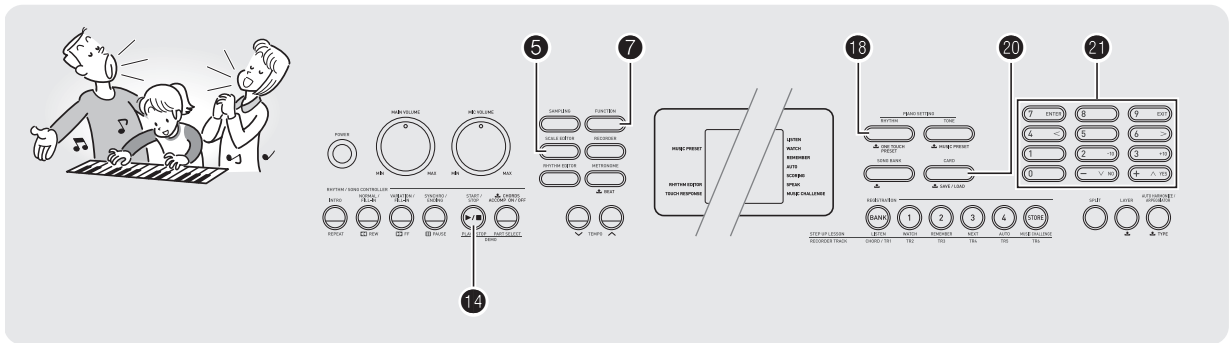

La ranura de la tarjeta de memoria SD de su piano digital le permite insertar una tarjeta de memoria SD disponible comercialmente para poder guardar datos de la memoria de registro y otros datos.



● Tarjetas de memoria SD compatibles

Su piano digital admite el uso de tarjetas de memoria de hasta 2 GB. No es compatible con el uso de tarjetas de memoria SD de mayor capacidad. Si desea obtener información sobre la capacidad de la tarjeta de memoria SD, consulte las instrucciones entregadas con la misma.

Los datos de usuario se pueden guardar y cargar

Tipo de datos	Descripción	Extensión del nombre de archivo
Sonido muestreado (página S-17)	Datos del sonido muestreado	TW7 DW7*1
Ritmos de usuario (página S-41)	Datos de acompañamiento automático editados	AC7
Canciones de usuario (página S-27)	Datos de canciones importados desde un dispositivo externo (no pueden guardarse en una tarjeta de memoria SD).	CM2 MID*2
Canciones grabadas (página S-46)	Datos de canciones grabadas	SP7 SL7*3
Memoria de escala de usuario (página S-51)	Datos de escala editados	ST7
Configuraciones de registro (página S-44)	Ajustes de la configuración de tono y ritmo	RM7
Todos los datos	Datos de arriba	AL7

*1: Sonidos de ajuste de batería muestreados

*2: Archivo MIDI estándar (formato 0, 1)

*3: Datos grabados tocando junto con una canción incorporada

⚠ ¡¡IMPORTANTE!

- Utilice únicamente tarjetas de memoria SD. No se garantiza el correcto funcionamiento cuando se utilizan otros tipos de tarjetas de memoria.

Precauciones sobre la tarjeta de memoria SD y ranura para tarjeta

⚠ ¡¡IMPORTANTE!

- Cuando utilice una tarjeta de memoria SD, asegúrese de observar todas las precauciones que figuran en las instrucciones entregadas con la misma.
- Las tarjetas de memoria SD tienen un interruptor de protección contra escritura que puede utilizar para evitar el borrado accidental de los datos.
- Evite utilizar una tarjeta de memoria SD bajo las siguientes condiciones. Tales condiciones podrían alterar los datos almacenados en la tarjeta de memoria.
 - Lugares sujetos a temperaturas elevadas, alta humedad y gases corrosivos.
 - Lugares sujetos a fuertes cargas electrostáticas y ruidos digitales
- No toque nunca los contactos de una tarjeta de memoria SD mientras la inserta y extrae del piano.
- Mientras se están almacenando o llamando datos de una tarjeta de memoria SD, no realice ninguna otra operación con el piano digital ni extraiga la tarjeta de memoria SD. De hacerlo, se podrían alterar los datos de la tarjeta y dañar la ranura para la tarjeta.
- Nunca inserte nada que no sea una tarjeta de memoria SD en la ranura para tarjeta. Correría el riesgo de un mal funcionamiento.
- La descarga electrostática que producen sus dedos o la tarjeta de memoria SD en la ranura para tarjeta puede ocasionar el mal funcionamiento del piano digital. Si esto sucede, apague el piano y vuélvalo a encender.
- La tarjeta de memoria SD puede calentarse considerablemente luego de haber permanecido durante un tiempo prolongado en la ranura para tarjeta. Esto es normal y no es señal de mal funcionamiento.

Inserción y extracción de una tarjeta de memoria SD

¡IMPORTANTE!

- Tenga en cuenta que la tarjeta de memoria SD debe estar correctamente orientada al insertarla en su ranura. No intente introducir la tarjeta de memoria a la fuerza en la ranura, pues se podrán dañar la tarjeta y la ranura.

- Con la parte superior de la tarjeta de memoria SD dirigida hacia arriba (de manera que pueda verla), insértela con cuidado en la ranura para tarjeta de memoria SD del piano (36) hasta que se detenga con un chasquido.

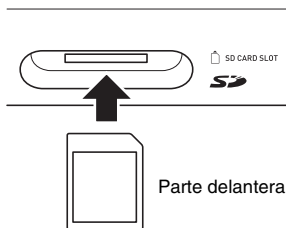

- Presione la tarjeta de memoria SD en la ranura para tarjeta y suéltela.

La tarjeta se desengancha y sale parcialmente. Saque la tarjeta de la ranura.

Para formatear una tarjeta de memoria SD

¡IMPORTANTE!

- Antes de utilizar una tarjeta de memoria SD, primero asegúrese de formatearla en el piano.
- Antes de realizar el siguiente procedimiento, asegúrese de que la tarjeta de memoria SD no contenga datos que pueda llegar a necesitar.
- El piano realiza el formateo de la tarjeta de memoria SD en un "formato rápido". Si desea borrar completamente todos los datos de la tarjeta, formátela en su ordenador o mediante otro dispositivo.

- Inserte la tarjeta de memoria SD que desea formatear en la ranura para tarjeta del piano.

- Asegúrese de que el interruptor de protección contra escritura de la tarjeta de memoria no esté en la posición de protección contra escritura.

- Presione **20** y **7** simultáneamente.

Crd Format

- Presione la tecla **21** (teclado numérico) [7] (ENTER).

Aparecerá la pantalla de confirmación del formateo.

Crd Sure ?

- Presione la tecla **21** (teclado numérico) [+]
(YES).

El mensaje "Pls wait" aparecerá en la pantalla. No realice ninguna operación mientras se esté visualizando este mensaje.

"Complete" aparece en la pantalla luego de finalizar el formateo.

- Para cancelar la operación de formateo, presione [-] (NO) o [9] (EXIT) en lugar de [+] (YES).

Pls wait



Complete

Para guardar datos del piano digital en una tarjeta de memoria SD

Utilice el siguiente procedimiento para guardar los datos del piano digital en una tarjeta de memoria SD

1. En el piano digital, seleccione los datos que desea guardar, de la manera descrita a continuación.

Para guardar este tipo de datos	Haga lo siguiente
Sonido muestreado	Seleccione el número de tono del sonido muestreado que desea guardar.
Ritmo de usuario	Seleccione el número de ritmo del ritmo de usuario que desea guardar.
Canción grabada	Seleccione la canción que desea guardar y ponga el piano digital en espera de reproducción.
Memoria de escala de usuario	Presione [18] y luego [5].
Datos de registro	Seleccione uno de los tonos o ritmos incorporados predeterminados del piano digital.
Todos los datos	

- No es posible guardar una canción de usuario (datos de canción cargados desde un dispositivo externo) en una tarjeta de memoria SD.
- Si desea obtener información sobre los tipos de datos, consulte la página S-56.

2. Inserte la tarjeta de memoria SD en la ranura para tarjeta del piano.

3. Mantenga presionado [20] hasta que el botón se encienda.

- Para cancelar el almacenamiento de datos, presione [20] de nuevo.

Ejemplo: Para guardar un sonido muestreado

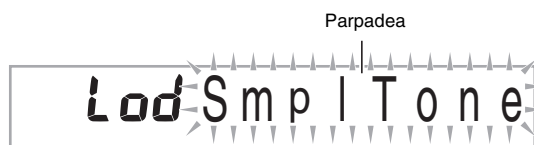

4. Utilice las teclas [4] (teclado numérico) [4] (<) y [6] (>) para visualizar uno de los ajustes indicados a continuación.

- También podría usar [-] y [+].

Para guardar estos datos	Visualice esta pantalla
Sonido muestreado	"SAv" "SmpITone"
Ritmo de usuario	"SAv" "UserRhy."
Canción grabada	"SAv" "Rec.Song"
Canción grabada (Formato SMF 0)	"SAv" "SMF 0"
Memoria de escala de usuario	"SAv" "ScaleMem"
Datos de registro	"SAv" "Regist."
Todos los datos	"SAv" "All Data"

Si guarda una grabación efectuada durante una ejecución al compás de una canción incorporada en formato SMF 0, se guardará solamente la ejecución en el teclado.

5. Presione la tecla [7] (teclado numérico) [7] (ENTER).

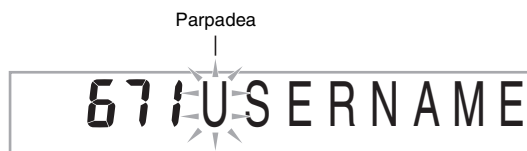

- Ingrese el nombre de archivo de los datos que está guardando. Utilice las teclas [4] (teclado numérico) [4] (<) y [6] (>) para mover el cursor hasta el carácter que desea cambiar, y luego utilice [+] y [-] para cambiar el carácter.
- Si presiona [9] (EXIT) volverá a la pantalla que se estaba visualizando antes de presionar [7] (ENTER).

6. Presione la tecla [7] (teclado numérico) [7] (ENTER).

Los datos serán guardados en la tarjeta de memoria SD.



- Si la tarjeta de memoria SD ya tiene un archivo con el mismo nombre, aparecerá un mensaje preguntándole si desea sobrescribirlo. Presione la tecla [4] (teclado numérico) [+] (YES) para sobrescribir, y [-] (NO) o [9] (EXIT) para cancelar.



NOTA

- Puede introducir los siguientes caracteres para el nombre de archivo.

0	1	2	3	4	5	6	7	8	9
A	B	C	D	E	F	G	H	I	J
K	L	M	N	O	P	Q	R	S	T
U	V	W	X	Y	Z	\$	&	_	'
()	-	^	{	}	@	~	`	

- El piano digital visualiza el carácter “~” como “→”.

■ Lugares de almacenamiento de los datos (archivos) de la tarjeta de memoria SD

Los procedimientos anteriores guardan los datos del piano digital en una carpeta denominada “MUSICDAT” de la tarjeta de memoria SD.

- La carpeta “MUSICDAT” se crea automáticamente al formatear la tarjeta de memoria SD en el piano digital (página S-57).
- Si guarda un archivo en cualquier otro lugar que no sea dentro de la carpeta “MUSICDAT”, no podrá llamar, borrar ni reproducir el archivo en el piano digital. Tampoco podrá llamar, borrar ni reproducir archivos guardados en una carpeta secundaria creada dentro de la carpeta “MUSICDAT”.
- El mensaje “No File” aparecerá en la pantalla si intenta realizar una operación de llamada, borrado o reproducción cuando no hay ningún archivo dentro de la carpeta “MUSICDAT”.

Para cargar datos de una tarjeta de memoria SD en la memoria del piano digital

Utilice el siguiente procedimiento para cargar los datos de una tarjeta de memoria SD en la memoria del piano digital.

⚠ ¡IMPORTANTE!

- Cada vez que copie un archivo en una tarjeta de memoria SD para llamarlo posteriormente con el piano digital, asegúrese de ponerlo dentro de la carpeta “MUSICDAT” de la tarjeta de memoria SD.

1. En el piano digital, seleccione los datos que desea cargar, de la manera descrita a continuación.

Para cargar este tipo de datos	Haga lo siguiente
Sonido muestreado	Seleccione el número de tono del sonido muestreado que desea cargar.
Ritmo de usuario	Seleccione el número de ritmo del ritmo de usuario que desea cargar.
Canción de usuario	Seleccione el número de canción de la canción de usuario que desea cargar.
Canción grabada	Seleccione la canción que desea cargar y ponga el piano digital en espera de reproducción.
Memoria de escala de usuario	Presione 18 y luego 5 .
Datos de registro	Seleccione uno de los tonos, canciones, ritmos, etc. incorporados predeterminados del piano digital.
Todos los datos	

2. Inserte la tarjeta de memoria SD que contiene datos en la ranura para tarjeta del piano.

3. Mantenga presionado **20** hasta que el botón se encienda.

- Para cancelar la carga de datos, presione **20** de nuevo.

4. Utilice las teclas **21** (teclado numérico) [4] (<) y [6] (>) para visualizar uno de los ajustes indicados a continuación.

- También podría usar [-] y [+].

Para cargar estos datos	Visualice esta pantalla
Sonido muestreado	“Lod” “SmplTone”
Ritmo de usuario	“Lod” “UserRhy.”
Canción de usuario	“Lod” “UserSong”
Canción grabada	“Lod” “Rec.Song”
Memoria de escala de usuario	“Lod” “ScaleMem”
Datos de registro	“Lod” “Regist.”
Todos los datos	“Lod” “All Data”

5. Presione la tecla 21 (teclado numérico) [7] (ENTER).

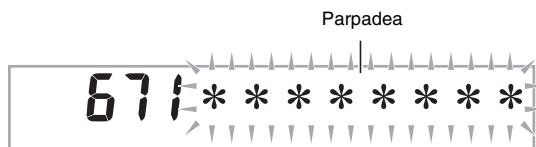

- Si presiona [9] (EXIT) volverá a la pantalla que se estaba visualizando antes de presionar [7] (ENTER).

6. Utilice las teclas 21 (teclado numérico) [-] y [+] para seleccionar los datos (archivo) que desea cargar.

7. Presione la tecla 21 (teclado numérico) [7] (ENTER).

Los datos serán cargados en la memoria del piano digital.



- Si ya hay datos guardados en el área de usuario donde está intentando cargar los datos, aparecerá un mensaje de confirmación de sobrescritura. Presione la tecla 21 (teclado numérico) [+] (YES) para sobrescribir, y [-] (NO) o [9] (EXIT) para cancelar.



Para borrar datos de una tarjeta de memoria SD

Utilice el siguiente procedimiento para borrar los datos guardados en una tarjeta de memoria SD

1. En el piano digital, seleccione los datos que desea borrar, de la manera descrita a continuación.

Para borrar este tipo de datos	Haga lo siguiente
Sonido muestreado	Seleccione el número de tono del sonido muestreado.
Ritmo de usuario	Seleccione el número de ritmo del ritmo de usuario.
Canción de usuario	Seleccione el número de canción de la canción de usuario.
Canción grabada	Seleccione la canción y ponga el piano digital en espera de reproducción.
Memoria de escala de usuario	Presione 18 y luego 5 .
Datos de registro	Seleccione uno de los tonos, canciones incorporados predeterminados del piano digital.
Todos los datos	

2. Inserte la tarjeta de memoria SD en la ranura para tarjeta del piano.

3. Mantenga presionado 20 hasta que el botón se encienda.

- Para cancelar el borrado de datos, presione 20 de nuevo.

4. Utilice las teclas 21 (teclado numérico) [4] (<) y [6] (>) para visualizar uno de los ajustes indicados a continuación.

- También podría usar [-] y [+].

Para borrar este tipo de datos	Visualice esta pantalla
Sonido muestreado	"dEL" "SmplTone"
Ritmo de usuario	"dEL" "UserRhy."
Canción de usuario	"dEL" "UserSong"
Canción grabada	"dEL" "Rec.Song"
Memoria de escala de usuario	"dEL" "ScaleMem"
Datos de registro	"dEL" "Regist."
Todos los datos	"dEL" "All Data"

5. Presione la tecla **21** (teclado numérico) [7] (ENTER).

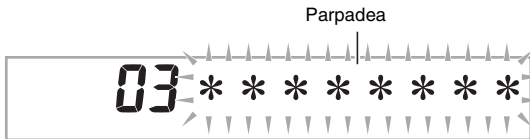

- Si presiona [9] (EXIT) volverá a la pantalla que se estaba visualizando antes de presionar [7] (ENTER).

6. Utilice las teclas **21** (teclado numérico) [-] y [+] para seleccionar el número de los datos (archivo) que desea borrar.

7. Presione la tecla **21** (teclado numérico) [7] (ENTER).

Aparecerá la pantalla de confirmación de borrado.



8. Presione la tecla **21** (teclado numérico) [+] (YES).

- Para cancelar la operación de borrado, presione [-] (NO) o [9] (EXIT) en lugar de [+] (YES).



Para reproducir los datos desde una tarjeta de memoria SD

Utilice el siguiente procedimiento para reproducir directamente los datos de canción de usuario (página S-56) desde una tarjeta de memoria SD.

¡IMPORTANTE!

- Cada vez que copie un archivo en una tarjeta de memoria SD para ejecutarlo posteriormente con el piano digital, asegúrese de ponerlo dentro de la carpeta "MUSICDAT" de la tarjeta de memoria SD (página S-59).

1. Inserte la tarjeta de memoria SD que contiene datos en la ranura para tarjeta del piano.

2. Presione **20**.

Se visualizarán los números de archivos y nombres de canciones para los datos almacenados en la pantalla.

3. Utilice **21** (teclado numérico) para seleccionar la canción que desea ejecutar.

4. Presione **14**.

Esto iniciará la reproducción.

- Cada presión de **14** hace que se inicie y detenga la reproducción.

Mensajes de error de la tarjeta de memoria SD

Si desea obtener información sobre los mensajes de error de la tarjeta de memoria SD, consulte la página S-71.

5. Configure los ajustes del software musical para seleccionar una de las siguientes opciones como dispositivo MIDI.

CASIO USB-MIDI : (Para Windows Vista, Mac OS X)

Dispositivo de audio USB: (Para Windows XP)

- Consulte la documentación del usuario provista con el software musical que esté utilizando para obtener información acerca de cómo seleccionar un dispositivo MIDI.

¡IMPORTANTE!

- **Asegúrese de encender primero el piano antes de arrancar el software musical en su ordenador.**

NOTA

- Una vez que realice la conexión satisfactoriamente, no hay ningún problema en dejar el cable USB conectado cuando apague su ordenador y/o piano digital.
- Este piano digital cumple con el nivel 1 de General MIDI (GM).
- Si desea obtener detalles de las especificaciones y conexiones relacionadas con la transmisión y recepción de datos MIDI mediante este piano digital, consulte la información más reciente proporcionada en el sitio web, en la siguiente URL.
<http://world.casio.com/>

Ajustes MIDI

Canal de teclado

Un canal de teclado es el canal usado para enviar datos del piano digital a un ordenador. Puede seleccionar el canal que desea usar para enviar datos del piano digital a un ordenador.

- El rango de ajuste para los canales del teclado es de 01 a 16.

1. Presione **F7** y luego utilice las teclas **F4** (teclado numérico) [4] (<) y **F6** (teclado numérico) [6] (>) para visualizar "MIDI" (página S-6).

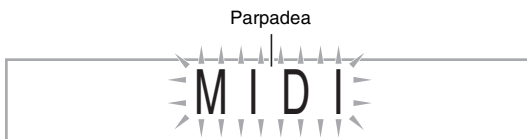

2. Presione la tecla **F4** (teclado numérico) [7] (ENTER).



3. Utilice las teclas **F4** (teclado numérico) [-] y **F6** (teclado numérico) [+] para cambiar el canal de teclado.

Canales de navegación

Los canales de navegación se pueden usar para visualizar solamente las notas de un canal específico (parte) como información de guía en pantalla, en base a la información de las notas de una melodía enviada por el ordenador.

■ Para especificar los canales de navegación

Como canales de navegación, puede especificar dos canales adyacentes (como 05 y 06), entre los 16 canales disponibles (numerados 1 a 16). El canal con el número menor es el canal de navegación (L, izquierdo), mientras que el canal con el número mayor es el canal de navegación (R, derecho). Al especificar el canal de navegación (R) se configurará automáticamente el canal de navegación (L).

1. Presione **F7** y luego utilice las teclas **F4** (teclado numérico) [4] (<) y **F6** (teclado numérico) [6] (>) para visualizar "MIDI" (página S-6).
2. Presione la tecla **F4** (teclado numérico) [7] (ENTER).
3. Utilice las teclas **F4** (teclado numérico) [4] (<) y **F6** (teclado numérico) [6] (>) para visualizar "Navi.Ch".



4. Utilice las teclas **F4** (teclado numérico) para especificar el canal de navegación (R).
Esto también configurará automáticamente el siguiente número de canal más bajo como canal de navegación (L).

Desactivación del sonido del canal de navegación y ejecución de la parte en el teclado

Puede desactivar el sonido en uno o ambos canales de navegación y ejecutar la parte cancelada en el teclado.

1. Presione **F5** para seleccionar el ajuste del canal que desea desactivar.

Cada presión sobre **F5** le permitirá desplazarse a través de los ajustes (1) a (4), como se describe a continuación.

- Si desactiva un canal, puede ejecutar la parte cancelada en el teclado utilizando el mismo tono que el del canal que desactivó. Si desactiva ambos canales (opción (3)), el sonido de su ejecución en el teclado utilizará el tono del canal de navegación (R).

Aparece el indicador del canal seleccionado.

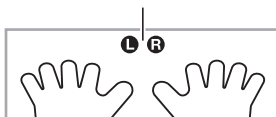

	Canal de navegación (L)		Canal de navegación (R)	
	Sonido	Guía en pantalla	Sonido	Guía en pantalla
(1) Sólo R visualizado	○	×	×	○
(2) Sólo L visualizado	×	○	○	×
(3) LR visualizados	×	○	×	○
(4) LR no visualizados	○	○	○	○

Control local

Habrás veces que al intercambiar datos con un ordenador, prefiera no hacer sonar las notas que ejecuta en el piano digital. El ajuste de control local le permitirá hacer justamente eso.

1. Presione **F7** y luego utilice las teclas **F4** (teclado numérico) [4] (<) y [6] (>) para visualizar "MIDI" (página S-6).

2. Presione la tecla **F4** (teclado numérico) [7] (ENTER).

3. Utilice las teclas **F4** (teclado numérico) [4] (<) y [6] (>) para visualizar "Local".



4. Utilice las teclas **F4** (teclado numérico) [-] y [+] para especificar el ajuste de control local.

Salida de acompañamiento

La habilitación del ajuste Accom Out hace que los datos de acompañamiento automático sean enviados al ordenador.

1. Presione **F7** y luego utilice las teclas **F4** (teclado numérico) [4] (<) y [6] (>) para visualizar "MIDI" (página S-6).

2. Presione la tecla **F4** (teclado numérico) [7] (ENTER).

3. Utilice las teclas **F4** (teclado numérico) [4] (<) y [6] (>) para visualizar "AccompOut".



4. Utilice las teclas **F4** (teclado numérico) [-] y [+] para activar o desactivar la salida de acompañamiento.

Para guardar y cargar datos de la memoria del piano

Los sonidos muestreados, las canciones grabadas y otros datos existentes en la memoria del piano se pueden transferir a un ordenador, para su almacenamiento. También puede cargar en el piano, los datos de archivo MIDI estándar (SMF) y datos de acompañamiento automático descargados del sitio web de CASIO, lo cual amplía enormemente el número de canciones del banco de canciones y los patrones de acompañamiento automático disponibles.

Para poder transferir los datos a/desde el piano, se requiere una aplicación especial, Data Manager (gestor de datos).

Tipos de datos compatibles para la transferencia de datos

Es posible transferir a/desde el piano, los mismos tipos de datos que puede guardar o llamar de una tarjeta de memoria SD (página S-56). Tenga en cuenta que los datos de canción grabados pueden transferirse a un ordenador, solamente en formato original de piano. No es posible guardar en un ordenador, datos de canciones grabados en formato MIDI estándar (formato SMF).

Descarga de Data Manager

- 1. Visite el sitio CASIO WORLDWIDE en la siguiente URL.**
<http://world.casio.com/>
- 2. En el sitio, seleccione un área geográfica o país.**
- 3. Después de acceder al sitio del área correspondiente, navegue hasta la información sobre los requisitos mínimos del sistema de ordenador para Data Manager que corresponde a este producto.**
 - En la página de introducción a este producto podrá encontrar un enlace a la información sobre Data Manager. Si no puede encontrar dicho enlace, utilice el formulario de búsqueda del sitio, del área en donde se encuentra, para ingresar el nombre del modelo de este producto y buscarlo.
 - Tenga presente que el contenido del sitio está sujeto a cambios sin previo aviso.
- 4. Compruebe que su sistema de ordenador reúne los requisitos mínimos para ejecutar Data Manager.**
- 5. Descargue Data Manager y la guía del usuario en su ordenador.**

- 6. Para instalar y utilizar Data Manager, siga el procedimiento descrito en la guía del usuario descargado en el paso 5.**

- Puede descargar los datos de acompañamiento del sistema de Expansión de datos por Internet desde CASIO MUSIC SITE (<http://music.casio.com/>) y cargarlos en la memoria de este piano digital. Tenga en cuenta que, debido a que no hay datos de acompañamiento específicos para este modelo, deberá utilizar los datos para otros modelos.

NOTA

- Como los datos de acompañamiento son para otros modelos, pueden presentarse algunas anomalías cuando los ejecute en este modelo.

¡IMPORTANTE!

- **Si por algún motivo se interrumpe la alimentación desde el adaptador de CA, se borrarán los datos cargados y almacenados en la memoria del piano. Siempre asegúrese de tener copias de respaldo de todos los datos importantes almacenándolos en el disco duro de su ordenador o en la tarjeta de memoria SD.**

Conexión al equipo de audio

Este piano digital puede conectarse a un estéreo, amplificador, o equipo de grabación disponible comercialmente, o a un reproductor de audio portátil u otros equipos.

Para enviar notas del teclado al equipo de audio

Para la conexión, deberá adquirir cables de conexión disponibles en las tiendas del ramo. Los cables de conexión deben contar en un extremo con una clavija estéreo estándar, y en el otro con una clavija que corresponda con la configuración del dispositivo externo.

¡IMPORTANTE!

- Apague el dispositivo externo cuando realice las conexiones. Después de la conexión y cada vez que conecte o desconecte la alimentación, baje los niveles de volumen del piano y del dispositivo externo.
- Después de la conexión, encienda el piano digital y luego el dispositivo externo.
- Si escucha distorsión en las notas del piano generadas por el equipo de audio externo, baje el ajuste de volumen del piano.

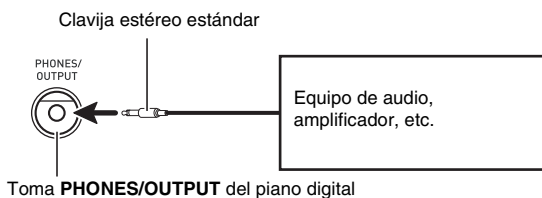

Reproducción de un dispositivo externo con el piano

Para la conexión, deberá adquirir cables de conexión disponibles en las tiendas del ramo. Los cables de conexión deben contar en un extremo con una clavija mini estéreo, y en el otro con una clavija que corresponda con la configuración del dispositivo externo.

¡IMPORTANTE!

- Apague el piano cuando realice las conexiones. Después de la conexión y cada vez que conecte o desconecte la alimentación, baje los niveles de volumen del piano y del dispositivo externo.
- Después de la conexión, encienda el dispositivo externo y luego el piano digital.
- Si las notas suenan distorsionadas en el dispositivo externo, baje el ajuste de volumen del dispositivo externo.

Toma AUDIO IN del piano digital

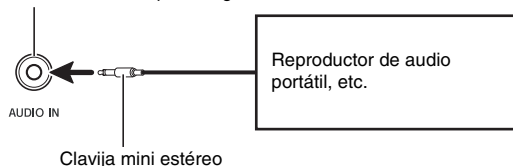

Solución de problemas

Síntoma	Acción
Accesorios incluidos	
No encuentro algo que debería estar incluido.	Revise con cuidado dentro de todos los materiales de embalaje.
Requisitos de alimentación	
La unidad no se enciende.	Fije correctamente el adaptador de CA (página S-7).
Visualización	
Las teclas o las notas del teclado en pantalla permanecen visualizadas.	Se está ejecutando una lección progresiva y el piano digital está esperando a que usted toque la siguiente nota de la canción. Para interrumpir esto, cancele la lección (página S-30).
Los datos visualizados en la pantalla son visibles sólo de frente.	Puede atribuirse a las limitaciones de producción. Esto no es ningún signo de anomalía.
Sonido	
No sucede nada cuando presiono una tecla del teclado.	<ul style="list-style-type: none"> Controle el ajuste del volumen principal (página S-8). Si no hay ningún sonido muestreado en la memoria, no se ejecutará nada si presiona una tecla mientras se encuentra seleccionado un tono comprendido en el rango de 671 a 675 (página S-17).
No sucede nada o las notas no se ejecutan normalmente cuando ejecuto las notas en el lado izquierdo del teclado.	Presione 15 para desactivar la entrada de acordes en el área del teclado de acompañamiento (página S-36).
No sucede nada cuando inicio un acompañamiento automático.	<ul style="list-style-type: none"> Con los ritmos 190, y 192 a 200, no se escuchará ningún sonido hasta que usted ejecute un acorde en el teclado. Intente ejecutar un acorde (página S-36). Verifique y controle el ajuste del volumen del acompañamiento (página S-39). Si no hay ningún ritmo de usuario almacenado en la memoria, el acompañamiento automático no se iniciará cuando usted presione 14 mientras se encuentra seleccionado un ritmo comprendido en el rango de 201 a 210 (página S-41). Desconecte la alimentación y vuélvala a conectar para inicializar todos los ajustes del piano digital (página S-8).
No sucede nada cuando inicio la reproducción de una canción incorporada.	<ul style="list-style-type: none"> Se tarda un poco desde que se presiona el botón hasta que comience a reproducirse la canción. Espere un poco hasta que se inicie la canción. Verifique y controle el volumen de la canción (página S-26). Si no hay ninguna canción de usuario en la memoria, la reproducción de la canción no se iniciará cuando usted presione 14 mientras se encuentra seleccionada una canción comprendida en el rango de 153 a 162 (página S-27). Desconecte la alimentación y vuélvala a conectar para inicializar todos los ajustes del piano digital (página S-8).
El metrónomo no suena.	<ul style="list-style-type: none"> Verifique y controle el ajuste del volumen del acompañamiento (página S-39). Verifique y controle el volumen de la canción (página S-26). Desconecte la alimentación y vuélvala a conectar para inicializar todos los ajustes del piano digital (página S-8).
Las notas siguen sonando, sin interrupción.	Desconecte la alimentación y vuélvala a conectar para inicializar todos los ajustes del piano digital (página S-8).

Síntoma	Acción
Algunas notas se eliminan mientras se reproducen.	Las notas se cortan cada vez que el número de notas que se hacen sonar excede la capacidad polifónica máxima de 48 (24 para algunos tonos). Esto no es señal de mal funcionamiento. Véase "Polifonía máxima" en la "Lista de sonidos" en el "Apéndice" separado.
Se cambió el ajuste de volumen o tono que realicé.	<ul style="list-style-type: none"> • Controle el ajuste del volumen principal (página S-8). • Desconecte la alimentación y vuélvala a conectar para inicializar todos los ajustes del piano digital (página S-8).
El volumen de salida no cambia a pesar de haber cambiado el toque del teclado.	<ul style="list-style-type: none"> • Cambie el ajuste de respuesta al tacto (página S-9). • Desconecte la alimentación y vuélvala a conectar para inicializar todos los ajustes del piano digital (página S-8).
En determinados rangos del teclado, el volumen y la calidad del tono son ligeramente diferentes de los de otros rangos del teclado.	Puede atribuirse a las limitaciones del sistema. Esto no es ningún signo de anomalía.
Con algunos tonos, las octavas no cambian en los extremos del teclado.	Puede atribuirse a las limitaciones del sistema. Esto no es ningún signo de anomalía.
La altura tonal de las notas no corresponde con otros instrumentos del acompañamiento o emiten un sonido extraño al ejecutarlas con otros instrumentos.	<ul style="list-style-type: none"> • Compruebe y regule los ajustes de transposición (página S-14) y afinación (página S-14). • Desconecte la alimentación y vuélvala a conectar para inicializar todos los ajustes del piano digital (página S-8).
La reverberación de las notas parece cambiar repentinamente.	<ul style="list-style-type: none"> • Verifique y controle el ajuste de reverberación (página S-13). • Desconecte la alimentación y vuélvala a conectar para inicializar todos los ajustes del piano digital (página S-8).
Operación	
Al realizar una operación de salto hacia adelante o hacia atrás, la operación de salto hace saltar múltiples compases de la canción, en lugar de un solo compás.	Mientras está detenida la reproducción de la canción o durante el curso de una lección progresiva, las operaciones de salto hacia adelante y hacia atrás se realizan en unidades de frase (página S-25).
Los ajustes de tono, ritmo y otros vuelven a sus valores iniciales predeterminados cada vez que encienda el piano digital.	Si bien los ajustes del piano se reinician al apagarlo, puede guardar las configuraciones en la memoria de registro para poder llamarlas al instante en cuanto las necesite (página S-44).
Conexión del ordenador	
No puedo intercambiar datos entre el piano digital y un ordenador.	<ul style="list-style-type: none"> • Compruebe que el cable USB esté conectado al piano digital y al ordenador, y que el dispositivo esté correctamente seleccionado con los ajustes del software musical de su ordenador (página S-62). • Apague el piano digital y luego salga del software musical de su ordenador. Seguidamente, apague el piano digital y luego reinicie el software musical en su ordenador.

Especificaciones

Modelo	CDP-200R
Teclado	Teclado de 88 teclas de piano
Respuesta al tacto	3 tipos, desactivación
Polifonía máxima	48 notas (24 para ciertos tonos)
Tonos	
Tonos incorporados	670
Tonos de muestreo	Hasta 8 (muestreo de melodías: 5, muestreo de batería: 3)* Hasta 10 segundos
Funciones	Estratificador, división
Reverberación	1 a 10, Desactivación
Coro	1 a 5, Desactivación
Metrónomo	
Tiempos por compás	0, 2 a 6
Rango de tempo	30 a 255
Banco de canciones	
Canciones incorporadas	152
Canciones de usuario	Hasta 10*
Lección progresiva	
Lecciones	4 (Escuche, observe, recuerde, automático)
Parte de lección	L, R, LR
Funciones	Repetición, guía de digitación por voz, guía de notas, evaluación de la ejecución
Music Challenge	20 notas
Acompañamiento automático	
Ritmos incorporados	200
Ritmos de usuario	Hasta 10 (Edición de acompañamiento)*
Registro	32 (4 configuraciones × 8 bancos)
Grabadora	Grabación en tiempo real, reproducción
Ejecución en teclado	5 canciones, 6 pistas
Ejecución junto con una canción incorporada	1 canción (L, R, LR)
Capacidad de memoria	Aproximadamente 12.000 notas (total para 6 canciones)
Otras funciones	
Transposición	±1 octavas (-12 a +12 semitonos)
Desplazamiento de octava	Superior/inferior ±2 octavas
Afinación	A4 = aprox. 440 Hz ±100 centésimas
Afinación de escala	Afinación precisa de escala, cuartos de tono, escalas de preajuste
Preajuste musical	305
Preajuste en un toque	200
Armonización automática	12 tipos
Arpegiador	90 tipos
MIDI	Recepción de timbre múltiple de 16, GM nivel 1 estándar
Función de información musical	Tono, ritmo, banco de canciones, números y nombres; notación de pentagramas, digitación, operación del pedal, tempo, número de compás y tiempo, nombre del acorde, etc.
Rueda de inflexión de altura tonal	
Rango de inflexión de altura tonal	0 a 12, semitonos
Tarjetas de memoria SD	
Tarjetas de memoria SD compatibles	2 GB o menos
Funciones	Reproducción de SMF, almacenamiento de archivo, llamada de archivos, borrado de archivos, formateo de tarjetas

Entradas/Salidas	
Puerto USB	TIPO B
Toma Sostenido/Asignable	Toma estándar (sostenido, sostenuto, sordina, inicio/parada de ritmo)
Toma de auriculares/salida	Toma estéreo estándar Impedancia de salida: 20 Ω, tensión de salida: 1,5 V (RMS) MÁX
Toma de entrada de audio	Toma mini estéreo Impedancia de entrada: 40 kΩ, sensibilidad de entrada: 200 mV
Toma de entrada de micrófono	Toma estándar Impedancia de entrada: 3 kΩ, sensibilidad de entrada: 10 mV
Toma de potencia	12 V CC
Fuente de alimentación	
Adaptador de CA	AD-12
Altavoces	(12 cm × 6 cm ovalado) × 2
Salida	8 W + 8 W
Consumo de energía	12 V --- 18 W
Dimensiones	133,3 × 27,8 × 13,3 cm
Peso	Aproximadamente 12,0 kg

• El diseño y las especificaciones están sujetos a cambios sin previo aviso.

* Estos datos se encuentran almacenados en un área de memoria compartida con una capacidad total de aproximadamente 320 Kbytes (1 Kbyte: 1.024 bytes).

Precauciones operacionales

Asegúrese de leer y observar las siguientes precauciones operacionales.

■ Emplazamiento

Evite los siguientes emplazamientos para este producto.

- Áreas expuestas a la luz solar directa y alta humedad.
- Áreas expuestas a temperaturas extremas.
- Cerca de una radio, TV, platina de vídeo o sintonizador.

Los dispositivos mencionados no causarán el mal funcionamiento del producto, pero la interferencia del producto puede causar interferencias de audio o vídeo en un dispositivo adyacente.

■ Mantenimiento por parte del usuario

- No utilice benceno, alcohol, diluyente u otros agentes químicos para limpiar el producto.
- Para limpiar el producto o el teclado, utilice un paño suave humedecido con una solución débil de agua y detergente neutro suave. Exprima todo exceso de humedad del paño antes de limpiar.

■ Accesorios incluidos y opcionales

Utilice sólo los accesorios especificados para este producto. El uso de accesorios no autorizados crea el riesgo de incendio, descarga eléctrica y lesiones personales.

■ Líneas de soldadura

Pueden haber líneas visibles en el exterior del producto. Estas son "líneas de soldadura" que resultan del proceso de moldeo de plástico. No son grietas ni arañazos.

■ Reglas de conducta sobre instrumentos musicales

Siempre tenga consideración para los demás cuando utilice este producto. Preste especial atención cuando toque de noche para mantener el volumen a niveles que no moleste a los vecinos. Cuando toque en horas avanzadas de la noche, cierre las ventanas y utilice los auriculares.

Mensajes de error

Mensaje visualizado	Causa	Acción
Err CardFull	No hay suficiente espacio disponible en la tarjeta de memoria SD.	<ul style="list-style-type: none"> Borre algunos de los archivos de la tarjeta de memoria SD para dejar espacio para los datos nuevos (página S-60). Utilice una tarjeta de memoria SD diferente.
Err Card R/W	La tarjeta de memoria SD está dañada.	Utilice una tarjeta de memoria SD diferente.
Err Convert	En la tarjeta de memoria SD no hay memoria suficiente para guardar los datos de canción grabados como archivo en formato SMF 0.	Borre de la memoria, todos o algunos de los siguientes datos de usuario para hacer espacio para los datos nuevos. Sonidos muestreados (página S-16), ritmos de usuario (página S-41), canciones de usuario (página S-27)
Err Exist	Un sonido muestreado de ajuste de batería (página S-21) no puede copiarse a la tecla, debido a que tiene un sonido muestreado asignado.	<ul style="list-style-type: none"> Borre el sonido muestreado asignado actualmente a la tecla a la que está intentando copiar (página S-21). Copie el sonido muestreado a una tecla que no tiene asignado un sonido muestreado.
Err Format	<ol style="list-style-type: none"> El formato de la tarjeta de memoria SD no es compatible con este piano. La tarjeta de memoria SD está dañada. 	<ol style="list-style-type: none"> Formatee la tarjeta de memoria SD (página S-57). Utilice una tarjeta de memoria SD diferente.
Err Limit	El número de tono seleccionado por usted antes de iniciar el muestreo ya tiene ocho sonidos muestreados asignados al mismo.	<ul style="list-style-type: none"> Borre el o los sonidos muestreados asignados actualmente al número de tono (página S-21). Seleccione otro número de tono que tenga menos de ocho sonidos muestreados asignados al mismo (página S-19).
Err Mem Full	<ol style="list-style-type: none"> No hay memoria suficiente disponible para reproducir los datos de canción desde una tarjeta de memoria SD. No hay espacio de memoria suficiente disponible para el muestreo o la edición de acompañamiento automático. 	Borre de la memoria, todos o algunos de los siguientes datos de usuario para hacer espacio para los datos nuevos. Sonidos muestreados (página S-16), ritmos de usuario (página S-41), canciones de usuario (página S-27)
Err No Card	<ol style="list-style-type: none"> La tarjeta de memoria SD no está correctamente colocada en la ranura para tarjeta. La tarjeta de memoria SD fue extraída parcialmente durante una operación de acceso a la tarjeta. 	<ol style="list-style-type: none"> Extraiga la tarjeta de memoria y vuélvala a insertar correctamente (página S-57) Nunca extraiga la tarjeta de memoria SD de la ranura para tarjeta durante el curso de una operación de acceso a la tarjeta.
Err No Data	No hay datos en el área de usuario seleccionada (tono, ritmo, número de canción, etc.)	Seleccione un área de usuario de piano que contenga datos.
Err No File	No hay ninguna carpeta denominada "MUSICDAT" en la tarjeta de memoria SD.	<ul style="list-style-type: none"> Utilice un ordenador para crear una carpeta denominada "MUSICDAT" en la tarjeta de memoria SD (página S-59). Formatee la tarjeta de memoria SD en el piano digital (página S-57).
Err NotSMF01	Está intentando reproducir datos de canción en formato 2 SMF.	Sólo es compatible con la reproducción de formato 0 ó 1 SMF.
Err Protect	<ol style="list-style-type: none"> La tarjeta de memoria SD está protegida contra escritura. Los sonidos muestreados (números de tono 671 a 678) están protegidos. 	<ol style="list-style-type: none"> Ajuste el interruptor de protección contra escritura de la tarjeta de memoria SD para habilitar el almacenamiento de datos. Desproteja uno o algunos de los sonidos muestreados, para poder sobreescribirlos o borrarlos.
Err ReadOnly	Está intentando guardar un archivo cuyo nombre ya existe como archivo de sólo lectura.	<ul style="list-style-type: none"> Guarde el archivo nuevo en una tarjeta diferente o utilice otro nombre. Elimine la atribución de sólo lectura del archivo existente en la tarjeta de memoria SD e intente de nuevo. Utilice una tarjeta de memoria SD diferente.
Err SizeOver	<ol style="list-style-type: none"> Los datos de canción de la tarjeta de memoria SD son demasiado grandes para reproducirlos. La edición del acompañamiento automático no es posible debido a que los datos del patrón de acompañamiento o de la parte instrumental son demasiado grandes. 	<ol style="list-style-type: none"> El tamaño máximo de archivos de datos de canciones que puede reproducir este piano es de aproximadamente 320 Kbytes. Seleccione partes de patrón de acompañamiento o instrumentales diferentes.
Err WrongDat	<ol style="list-style-type: none"> Los datos de la tarjeta de memoria SD están dañados. Los datos de la tarjeta de memoria SD son de un tipo no compatible con este piano. 	—

Lista de canciones

SONG BANK (BANCO DE CANCIONES)

WORLD	
001	TWINKLE TWINKLE LITTLE STAR
002	LIGHTLY ROW
003	LONG LONG AGO
004	ON TOP OF OLD SMOKEY
005	SAKURA SAKURA
006	WHEN THE SAINTS GO MARCHING IN
007	AMAZING GRACE
008	AULD LANG SYNE
009	COME BIRDS
010	DID YOU EVER SEE A LASSIE?
011	MICHAEL ROW THE BOAT ASHORE
012	DANNY BOY
013	MY BONNIE
014	HOME SWEET HOME
015	AURA LEE
016	HOME ON THE RANGE
017	ALOHA OE
018	SANTA LUCIA
019	FURUSATO
020	GREENSLEEVES
021	JOSHUA FOUGHT THE BATTLE OF JERICHO
022	THE MUFFIN MAN
023	LONDON BRIDGE
024	UNDER THE SPREADING CHESTNUT TREE
025	SIPPIN' CIDER THROUGH A STRAW
026	GRANDFATHER'S CLOCK
027	ANNIE LAURIE
028	BEAUTIFUL DREAMER
029	IF YOU'RE HAPPY AND YOU KNOW IT, CLAP YOUR HANDS
030	MY DARLING CLEMENTINE
031	LITTLE BROWN JUG
032	HOUSE OF THE RISING SUN
033	SHE WORE A YELLOW RIBBON
034	YANKEE DOODLE
035	MY OLD KENTUCKY HOME
036	SZLA DZIEWECZKA
037	TROIKA
038	WALTZING MATILDA
039	ON THE BRIDGE OF AVIGNON
040	I'VE BEEN WORKING ON THE RAILROAD
041	OH! SUSANNA
042	CAMPTOWN RACES
043	JEANNIE WITH THE LIGHT BROWN HAIR
044	TURKEY IN THE STRAW
045	JAMAICA FAREWELL
EVENT	
046	SILENT NIGHT
047	WE WISH YOU A MERRY CHRISTMAS
048	JINGLE BELLS
049	JOY TO THE WORLD
050	O CHRISTMAS TREE
PIANO/CLASSICS	
051	MARY HAD A LITTLE LAMB
052	LE CYGNE FROM "LE CARNAVAL DES ANIMAUX"
053	JE TE VEUX
054	SONATA op.13 "PATHÉTIQUE" 2nd Mov.

055	HEIDENRÖSLEIN
056	AIR FROM "SUITE no.3"
057	SPRING FROM "THE FOUR SEASONS"
058	HABANERA FROM "CARMEN"
059	BRINDISI FROM "LA TRAVIATA"
060	HUNGARIAN DANCES no.5
061	MINUET IN G MAJOR
062	MUSETTE IN D MAJOR
063	GAVOTTE (GOSSEC)
064	ARABESQUE (BURGMÜLLER)
065	CHOPSTICKS
066	DECK THE HALL
067	ODE TO JOY
068	AVE MARIA (GOUNOD)
069	SONATINA op.36 no.1 1st Mov.
070	PRELUDE op.28 no.7 (CHOPIN)
071	RÊVERIE
072	GYMNOPIÉDIES no.1
073	GOING HOME FROM "FROM THE NEW WORLD"
074	FÜR ELISE
075	TURKISH MARCH (MOZART)
076	SONATA op.27 no.2 "MOONLIGHT" 1st Mov.
077	ETUDE op.10 no.3 "CHANSON DE L'ADIEU"
078	THE ENTERTAINER
079	WEDDING MARCH FROM "MIDSUMMER NIGHT'S DREAM"
080	AMERICAN PATROL
081	FRÖHLICHER LANDMANN
082	LA CHEVALERESQUE
083	SONATA K.545 1st Mov.
084	LA PRIÈRE D'UNE VIERGE
085	VALSE op.64 no.1 "PETIT CHIEN"
086	LIEBESTRÄUME no.3
087	JESUS BLEIBET MEINE FREUDE
088	CANON (PACHELBEL)
089	SERENADE FROM "EINE KLEINE NACHTMUSIK"
090	MARCH FROM "THE NUTCRACKER"
091	INVENTIONEN no.1
092	PRAELUDIUM no.1 (J.S.BACH)
093	SONATINE op.20 no.1 1st Mov.
094	HUMORESKE (DVOŘÁK)
095	DOLLY'S DREAMING AND AWAKENING
096	LA FILLE AUX CHEVEUX DE LIN
097	ARABESQUE no.1 (DEBUSSY)
098	TRÄUMEREI
099	MAPLE LEAF RAG
100	NOCTURNE op.9 no.2 (CHOPIN)
EXERCISE	
101 - 150	EXERCISE I / II / III
DEMO TUNES	
151 - 152	DEMO TUNES
USER SONGS	
153 - 162	USER SONGS

Cuadro de acordes

Root Chord Type	C	C#(Db)	D	(D#)/Eb	E	F	F#(Gb)	G	(G#)/Ab	A	(A#)/Bb	B
M												
m												
dim												
aug												
sus4												
sus2												
7												
m7												
M7												
m7#5												
7#5												
7sus4												
add9												
madd9												
mM7												
dim7												
69												
6												
m6												

MIDI Implementation Chart

Function	Transmitted	Recognized	Remarks
Basic Channel Default Changed	1 1 - 16	1 - 16 1 - 16	
Mode Default Messages Altered	Mode 3 X * * * * * * * * * *	Mode 3 X * * * * * * * * * *	
Note Number True voice	0 - 127 * * * * * * * * * *	0 - 127 0 - 127 * 1	
Velocity Note ON Note OFF	0 9nH v = 1 - 127 X 9nH v = 0	O 9nH v = 1 - 127 X 9nH v = 0, 8nH V = **	** : no relation ** : sin relación
After Touch Key's Ch's	X X	X O	
Pitch Bender	O	O	
0, 32 1 6, 38 7 10 11 64	O X O * 2 O O X O * 4	O (MSB only) O O * 3 O O O O	Bank select Modulation Data entry Volume Pan Expression Hold 1
Control Change			



This recycle mark indicates that the packaging conforms to the environmental protection legislation in Germany.

Esta marca de reciclaje indica que el empaquetado se ajusta a la legislación de protección ambiental en Alemania.

CASIO®