

MODE D'EMPLOI

# SE-C450

Caisse enregistreuse électronique

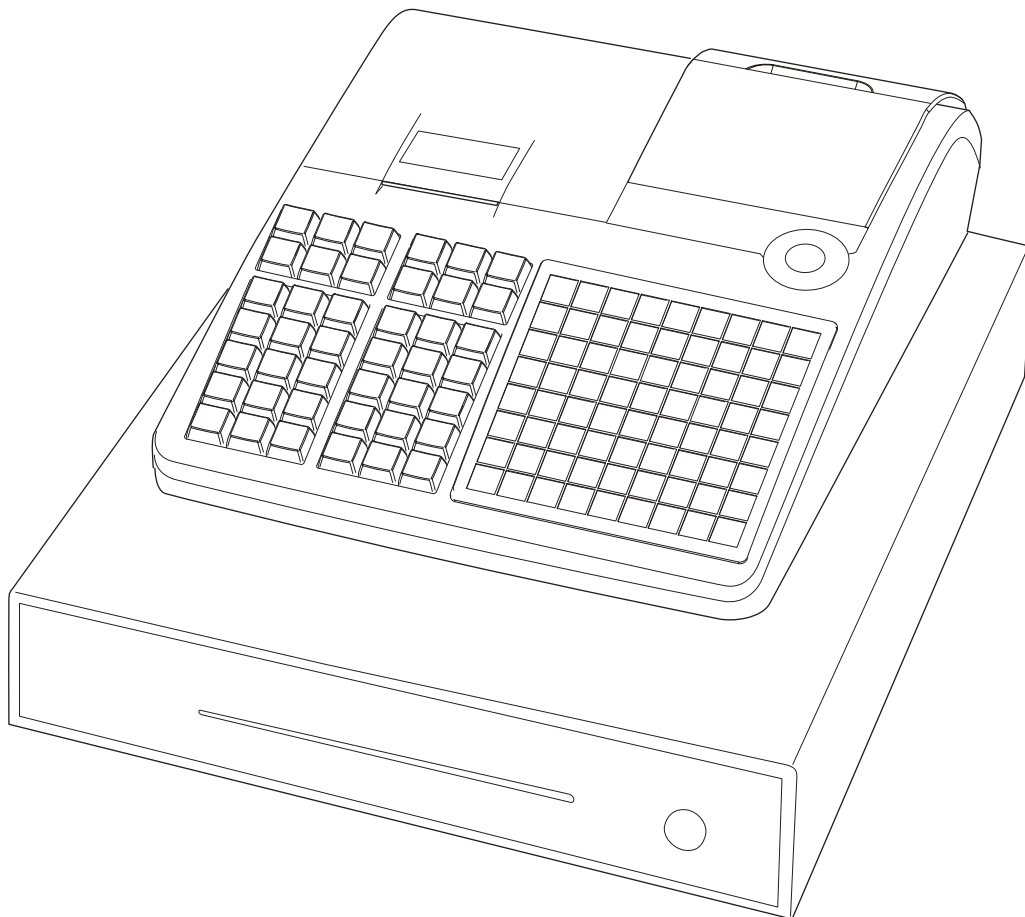

( tiroir-caisse de taille M)



## Introduction

Nous vous remercions de votre achat de cette caisse enregistreuse électronique CASIO.

Le DÉMARRAGE est RAPIDE et FACILE !

Pour connaître les réglages de base de votre caisse enregistreuse, veuillez consulter le « Guide de démarrage rapide ».

### Carton/emballage d'origine

Si pour une quelconque raison, le produit doit être retourné au magasin où il a été acheté, il doit être emballé dans son carton/emballage d'origine.

### Emplacement

Placez la caisse enregistreuse sur une surface plane et stable, à l'abri des radiateurs ou des endroits exposés aux rayons du soleil, à l'humidité ou à la poussière.

### Alimentation

Votre caisse enregistreuse est conçue pour fonctionner sur un courant domestique standard (120 V, 220 V, 230 V, 240 V; 50/60 Hz). Ne surchargez pas la prise en y branchant un nombre excessif d'appareils électriques.

### Nettoyage

Nettoyez l'extérieur de la caisse enregistreuse avec un chiffon doux imprégné d'un mélange de détergent neutre et d'eau, et essoré. Veillez à ce que le chiffon soit bien essoré pour éviter d'endommager l'imprimante. N'utilisez jamais de diluant, benzène ou autres solvants volatils.

La fiche principale de cet appareil sert à débrancher l'appareil du secteur. Assurez-vous que la prise murale se trouve à proximité de l'appareil et qu'elle est facilement accessible.





Logos SD et SDHC sont des marques commerciales de SD-3C, LLC..





<b>Utilisation sûre de la caisse enregistreuse.....</b>	<b>F-4</b>
<b>Utilisation des fonctions de base de la caisse enregistreuse .....</b>	<b>F-9</b>
<b>Pour commencer .....</b>	<b>F-10</b>
<b>Apprendre à connaître la caisse enregistreuse .....</b>	<b>F-16</b>
<b>Comment lire les impressions .....</b>	<b>F-24</b>
<b>Comment utiliser la caisse enregistreuse .....</b>	<b>F-25</b>
<b>Avant d'ouvrir votre magasin .....</b>	<b>F-26</b>
<b>Enregistrement des articles dans les rayons.....</b>	<b>F-27</b>
<b>Configurations et enregistrements de base .....</b>	<b>F-31</b>
<b>Autres enregistrements .....</b>	<b>F-40</b>
<b>Rapports quotidiens de ventes.....</b>	<b>F-51</b>
<b>Programmations et enregistrements avancés.....</b>	<b>F-54</b>
<b>Enregistrements avancés .....</b>	<b>F-55</b>
<b>Réglages des caractères .....</b>	<b>F-74</b>
<b>Programmations avancées.....</b>	<b>F-83</b>
<b>Programmation des fonctions de rayons et PLU en groupe.....</b>	<b>F-96</b>
<b>Programmation individuelle des fonctions de rayon et PLU .....</b>	<b>F-99</b>
<b>Impression des données programmées .....</b>	<b>F-115</b>
<b>Impressions de différents rapports de ventes .....</b>	<b>F-120</b>
<b>Utilisation d'une carte SD .....</b>	<b>F-127</b>
<b>Avant de rencontrer un problème.....</b>	<b>F-129</b>
<b>Spécifications .....</b>	<b>F-133</b>

# Utilisation sûre de la caisse enregistreuse

- Félicitations pour avoir choisi ce produit CASIO. Lisez impérativement les consignes de sécurité suivantes avant de l'utiliser pour la première fois. Une fois ce guide lu, conservez-le à portée de main pour consultation ultérieure.
- Veuillez prêter attention aux symboles suivants qui vous aideront à utiliser le produit en toute sécurité et correctement, et ceci afin d'éviter toute blessure et d'endommager le produit.

 <b>Danger</b>	Si ce symbole est ignoré et que l'appareil est ensuite mal utilisé, des blessures graves et/ou éventuellement un décès pourrait en résulter.
 <b>Avertissement</b>	Si ce symbole est ignoré et que le produit est ensuite mal utilisé, des blessures graves et/ou éventuellement un décès pourrait en résulter.
 <b>Précautions</b>	Si ce symbole est ignoré et que le produit est ensuite mal utilisé, des blessures et/ou éventuellement des dégâts pourraient en résulter.

- Les figures de ce manuel ont les significations suivantes.

	Ce symbole signifie qu'il faut faire attention = un avertissement. L'exemple à gauche est un avertissement d'éventualité d'électrocution.
	Ce symbole indique quelque chose que vous ne devez pas faire = action interdite. L'exemple à gauche signifie de ne jamais démonter le produit.
	Ce symbole indique quelque chose que vous devez faire = une instruction. L'exemple à gauche indique que vous devez débrancher le produit de la prise. Veuillez noter que les instructions difficiles à exprimer par une figure, sont indiquées par  .

## **Danger**

**Si le liquide s'échappant de la pile entre en contact avec vos yeux, votre peau ou vos vêtements, appliquez immédiatement les mesures suivantes.**



1. Rincez immédiatement et abondamment avec de l'eau.
2. Consultez immédiatement un médecin.

Ne pas agir immédiatement pourrait entraîner une éruption cutanée ou la perte de la vue

## **Avertissement**



### **Manipulation de la caisse enregistreuse**







- En cas de dysfonctionnement de la caisse enregistreuse, de dégagement de fumée ou d'une odeur inhabituelle ou de toute autre anomalie, éteignez-la immédiatement et débranchez la fiche du cordon d'alimentation de la prise secteur. Continuer à utiliser la caisse enregistreuse dans ces conditions présente un risque d'incendie ou d'électrocution. Prenez contact avec un représentant du SAV CASIO.

# Utilisation sûre de la caisse enregistreuse

## **Avertissement**

-  • Ne placez pas de récipients contenant un liquide à proximité de la caisse enregistreuse et ne laissez pas de corps étrangers pénétrer dedans. Si de l'eau ou un corps étranger pénètre dans la caisse enregistreuse, éteignez-la et débranchez la fiche du cordon d'alimentation de la prise secteur. Continuer à utiliser la caisse enregistreuse dans ces conditions présente un risque de court-circuit, d'incendie ou d'électrocution. Prenez contact avec un représentant du SAV CASIO.
-  • Si la caisse enregistreuse tombe et est endommagée, éteignez-la et débranchez la fiche du cordon d'alimentation de la prise secteur. Continuer à utiliser la caisse enregistreuse dans ces conditions présente un risque de court-circuit, d'incendie ou d'électrocution. N'essayez pas de réparer la caisse enregistreuse vous-même, car ceci est très dangereux. Prenez contact avec un représentant du SAV CASIO.
-  • N'essayez jamais de démonter la caisse enregistreuse ni de la modifier d'une façon ou d'une autre. Les composants à haute tension à l'intérieur de la caisse enregistreuse comportent un danger d'incendie ou d'électrocution. Prenez contact avec un représentant du SAV CASIO pour toutes réparations ou maintenances.

### **Fiche du cordon d'alimentation et prise secteur**

-  • Utilisez uniquement une prise secteur adéquate. L'emploi d'un courant avec une autre tension présente un risque de dysfonctionnement, d'incendie ou d'électrocution. Une surcharge au niveau de la prise électrique présente un danger de surchauffe ou d'incendie.
-  • Assurez-vous que la fiche du cordon d'alimentation est insérée à fond dans la prise. Une fiche mal insérée présente un risque d'électrocution, de surchauffe ou d'incendie.
- N'utilisez pas la caisse enregistreuse si la fiche est endommagée. N'insérez jamais la fiche dans une prise secteur branlante.
-  • Utilisez un chiffon sec pour essuyer la poussière ce sur les lames de la fiche. L'humidité peut réduire l'isolation, ce qui présente un risque d'électrocution ou d'incendie si la poussière reste sur les lames.
-  • Le cordon d'alimentation et la fiche ne doivent pas être endommagés ni modifiés d'une façon ou d'une autre. Continuer à utiliser un cordon d'alimentation endommagé peut réduire l'isolation, exposer le câblage interne ou provoquer un court-circuit, ce qui présente un risque d'électrocution ou d'incendie.
- Prenez contact avec un représentant du SAV CASIO si le cordon d'alimentation ou la fiche nécessite réparation ou maintenance.

## **Précautions**

-  • Ne placez pas la caisse enregistreuse sur une surface instable ou irrégulière, sous peine de provoquer sa chute (en particulier, si le tiroir-caisse est ouvert), ce qui présente un risque de dysfonctionnement, d'incendie ou d'électrocution.

### **Ne placez pas la caisse enregistreuse dans les lieux suivants :**

-  • Endroits très humides, poussiéreux ou directement exposés à l'air froid ou chaud.
  - Endroits exposés aux rayons du soleil, à l'intérieur d'un véhicule motorisé clos ou tout autre endroit soumis à des températures très élevées.
- Les conditions ci-dessus peuvent provoquer des dysfonctionnements susceptibles de présenter un risque d'incendie.

## Précautions



- Ne pliez pas excessivement le cordon d'alimentation, ne le coincez pas entre des meubles ou autre, et ne placez jamais d'objets lourds dessus, sous peine de provoquer un court-circuit ou de le rompre, ce qui présente un risque d'incendie ou d'électrocution.



- Tenez toujours le cordon d'alimentation par la fiche lorsque vous le débranchez de la prise secteur. Tirer directement sur le cordon peut l'endommager, rompre le câble ou provoquer un court-circuit, ce qui présente un risque d'incendie ou d'électrocution.



- Ne touchez jamais la fiche avec les mains mouillées, sous peine de vous électrocuter. Tirer directement sur le cordon peut l'endommager, rompre le câble ou provoquer un court-circuit, ce qui présente un risque d'incendie ou d'électrocution.



- Au moins une fois par an, débranchez le cordon d'alimentation et utilisez un chiffon sec ou un aspirateur pour retirer la poussière autour des lames de la fiche du cordon. N'utilisez jamais de détergent pour nettoyer le cordon d'alimentation, plus particulièrement la fiche.



- Conservez les petites pièces hors de portée des jeunes enfants pour éviter qu'ils ne les avalent accidentellement.

### **N'utilisez que les piles spécifiées.**



- Ne le démontez pas, ni ne les modifiez ou les court-circuitiez.
- Ne les jetez pas dans un feu ou dans l'eau, ni ne les chauffez.
- N'utilisez pas ensemble des piles neuves et usagées ou des piles de types différents.
- Orientez correctement les bornes + -.
- Retirez les piles si vous prévoyez de ne pas utiliser le produit pendant une période prolongée.
- Après épuisement des piles, mettez-les au rebut conformément aux réglementations locales.
- N'essayez pas de recharger des piles sèches.

### **Mise au rebut des piles :**



- Veillez à mettre au rebut les piles usées conformément aux règles et réglementations locales.

# Utilisation sûre de la caisse enregistreuse

## ■ Si le tiroir-caisse ne s'ouvre pas !

En cas de panne de courant ou de dysfonctionnement de la machine, le tiroir-caisse ne s'ouvre pas automatiquement. Dans ces situations, vous pouvez ouvrir le tiroir-caisse en tirant le levier d'ouverture du tiroir-caisse (voir ci-dessous).

**Important:** Le tiroir-caisse ne s'ouvrira pas s'il a été fermé à clé.

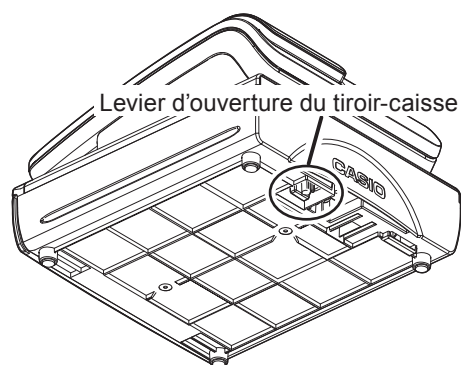

# Utilisation sûre de la caisse enregistreuse



Manufacturer: CASIO COMPUTER CO., LTD.  
6-2, Hon-machi 1-chome, Shibuya-ku, Tokyo 151-8543, Japan  
Responsible within the European Union: CASIO EUROPE GmbH  
CASIO-Platz 1, 22848 Norderstedt, Germany

Please keep all information for future reference.  
The declaration of conformity may be consulted at <http://world.casio.com/>



This mark applies in EU countries only.

This product is also designed for IT power distribution system with phase-to-phase voltage 230 V.

Laitte on liitettävä suojamaadoituskostkettimilla vaurstettuun pistorasiaan  
Apparatet må tilkoples jordat stikkontakt  
Apparaten skall anslutas till jordat nätuttag.

The main plug on this equipment must be used to disconnect mains power.  
Please ensure that the socket outlet is installed near the equipment and shall be easily accessible.

## WARNING

THIS IS A CLASS A PRODUCT. IN A DOMESTIC ENVIRONMENT THIS PRODUCT MAY CAUSE RADIO INTERFERENCE IN WHICH CASE THE USER MAY BE REQUIRED TO TAKE ADEQUATE MEASURES.

## GUIDELINES LAID DOWN BY FCC RULES FOR USE OF THE UNIT IN THE U.S.A. (Not applicable to other areas)

**WARNING:** This equipment has been tested and found to comply with the limits for a Class A digital device, pursuant to Part 15 of the FCC Rules. These limits are designed to provide reasonable protection against harmful interference when the equipment is operated in a commercial environment. This equipment generates, uses, and can radiate radio frequency energy and, if not installed and used in accordance with the instruction manual, may cause harmful interference to radio communications. Operation of this equipment in a residential area is likely to cause harmful interference in which case the user will be required to correct the interference at his own expense.

**FCC WARNING:** Changes or modifications not expressly approved by the party responsible for compliance could void the user's authority to operate the equipment.



<b>Pour commencer</b> .....	F-10
Mise en place des piles de protection de la mémoire .....	F-10
Mise en place du rouleau de papier .....	F-11
Réglage de la date, de l'heure et de la table de taxe .....	F-13
Réglage du rouleau de papier pour imprimer les relevés .....	F-14
Réglage de la TVA australienne (GST) .....	F-15
<b>Apprendre à connaître la caisse enregistreuse</b> .....	F-16
Guide général .....	F-16
Réglage de l'afficheur principal .....	F-17
Réglage de l'afficheur client .....	F-17
Réglage de la feuille de menu .....	F-18
Affichage .....	F-19
Clavier .....	F-20
<b>Comment lire les impressions</b> .....	F-24
<b>Comment utiliser la caisse enregistreuse</b> .....	F-25
<b>Avant d'ouvrir votre magasin</b> .....	F-26
Vérification de la date et de l'heure .....	F-26
Préparation des pièces et des billets pour rendre la monnaie .....	F-26
<b>Enregistrement des articles dans les rayons</b> .....	F-27
<b>Configurations et enregistrements de base</b> .....	F-31
Programmation des réglages de base .....	F-31
Programmation des rayons .....	F-33
Enregistrement des données prédéfinies des rayons .....	F-34
Programmation des PLU .....	F-35
Enregistrement des données prédéfinies des PLU .....	F-36
<b>Autres enregistrements</b> .....	F-40
Rabais .....	F-40
Remise .....	F-41
Enregistrement de différentes méthodes de paiement .....	F-42
Enregistrement de marchandises retournées .....	F-44
Enregistrements sans transactions .....	F-46
Corrections .....	F-47
<b>Rapports quotidiens de ventes</b> .....	F-51
Impression de rapports de ventes quotidiens .....	F-52

# Utilisation des fonctions de base de la caisse enregistreuse

## Pour commencer

Ce chapitre explique comment configurer la caisse enregistreuse pour la préparer à fonctionner.

### Mise en place des piles de protection de la mémoire

**Important :** Ces piles protègent les informations conservées dans la mémoire de la caisse enregistreuse en cas de panne de courant ou de débranchement de la caisse enregistreuse. Installez-les toujours en premier.

**1** Retirez le capot de l'imprimante.



**2** Retirez le couvercle du logement des piles.

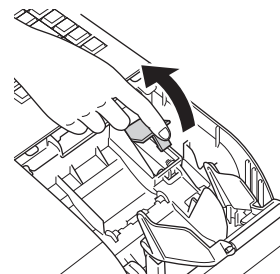

**3** Repérez les repères (+) et (-) à l'intérieur du logement des piles. Mettez en place deux piles neuves au manganèse de même marque de type « AA » de sorte que leurs bornes (+) et (-) se trouvent dans le sens indiqué par les repères.

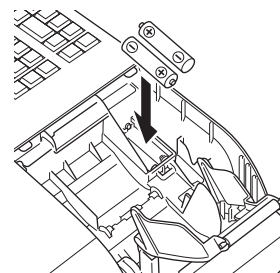

**4** Remettez le couvercle du logement des piles et le capot de l'imprimante en place.

### Avertissement

- Les piles ne font pas partie des accessoires.
- N'essayez jamais de recharger les piles.
- N'exposez pas les piles directement à la chaleur, ne les court-circuitiez pas, ni n'essayez de les démonter.
- Conservez les piles hors de la portée des jeunes enfants. Si votre enfant avale une pile, consultez immédiatement un médecin.
- Le remplacement des piles par des piles de type incorrect présente un risque d'explosion.
- Mettez les piles usagées au rebut en suivant les instructions.

## Mise en place du rouleau de papier

Le rouleau de papier peut être utilisé pour imprimer les tickets ou les relevés (pour le livre comptable). La caisse enregistreuse est programmée par défaut pour imprimer les tickets. Voir page F-14 pour utiliser le rouleau de papier pour imprimer les relevés.

Les méthodes de réglage du rouleau de papier dépendent de son utilisation. Suivez les instructions ci-dessous selon l'utilisation que vous ferez du rouleau de papier.

### Précautions (de manipulation du papier thermique)

- Ne touchez jamais la tête de l'imprimante et le bras.
- Déballez le papier thermique juste avant de l'utiliser.
- Évitez de l'exposer à la chaleur et aux rayons du soleil.
- Évitez de le ranger dans un endroit poussiéreux ou humide.
- Ne rayez pas le papier.
- Ne conservez pas le papier imprimé dans les conditions suivantes :
  - Humidité et température élevées/En plein soleil/Contact avec de la colle, du diluant ou une gomme en caoutchouc.

### ■ Mise en place du papier pour ticket

**1** Retirez le capot de l'imprimante.

**2** Ouvrez le bras du cylindre en le soulevant.

**3** Insérez le rouleau dans l'espace derrière l'imprimante en veillant à ce que le papier soit alimenté par le bas du rouleau.

**4** Placez l'extrémité avant du papier au-dessus de l'imprimante.

**5** Fermez lentement le bras du cylindre jusqu'à ce qu'il se verrouille en place.

**6** Remettez le capot de l'imprimante en place, en faisant passer l'extrémité avant du papier par la fente de passage. Déchirez l'excès de papier.

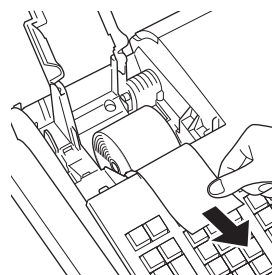
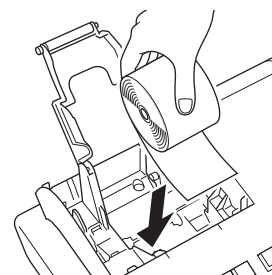
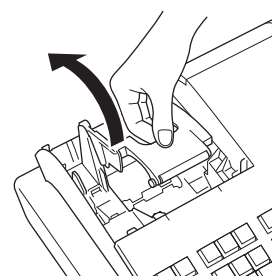

# Utilisation des fonctions de base de la caisse enregistreuse

## ■ Mise en place du papier pour relevé

- 1 Répétez les étapes 1 à 5 de « Mise en place du papier pour ticket ».
- 2 Alimentez le papier d'au moins 20 cm avec la touche **FEED**.
- 3 Retirez le guide du papier de la bobine réceptrice.

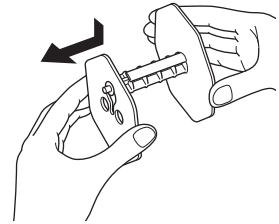

- 4 Faites glisser l'extrémité avant du papier dans la rainure sur le pivot de la bobine réceptrice et enroulez-le sur la bobine deux ou trois tours.

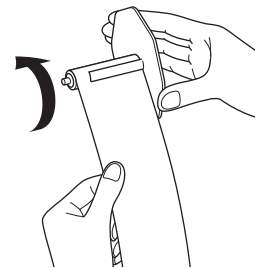

- 5 Remettez le guide du papier de la bobine réceptrice en place.

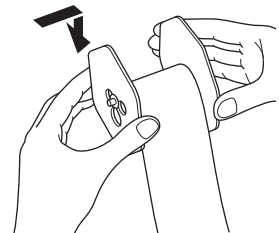

- 6 Insérez la bobine réceptrice derrière l'imprimante, au-dessus du rouleau de papier.

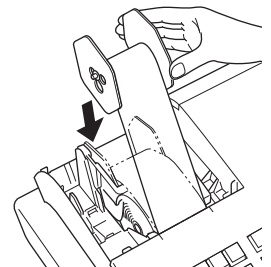



- 7 Appuyez sur la touche **FEED** pour tendre complètement le papier.
- 8 Remettez le capot de l'imprimante en place.



## Réglage de la date, de l'heure et de la table de taxe

- 1** Branchez le cordon d'alimentation dans une prise murale.

Vérifiez bien la plaque signalétique sur le côté de la caisse enregistreuse pour vous assurer que sa tension correspond à celle de l'alimentation électrique dans votre région.

- 2** Dès que le cordon d'alimentation est branché sur le secteur, l'écran de sélection de la langue apparaît sur l'afficheur. Choisissez la langue et le pays avec les touches  ou  puis appuyez sur la touche



- 3** L'afficheur bascule sur l'écran de réglage de la date et heure. Tout en déplaçant la zone de saisie (zone inversée) avec les touches  ou , saisissez la date, le mois, l'année et l'heure sur le clavier à 10 touches. Saisissez l'heure selon le système de 24 heures. Par exemple, 1356 pour 1 h 56 de l'après-midi. Ensuite, appuyez sur la touche . Pour le modèle australien, le réglage se termine par cette étape. Pour régler la TVA australienne (GST), voir la section suivante.

- 4** L'écran de réglage de la table de taxe apparaît ensuite sur l'afficheur. Saisissez les taux de taxe avec le clavier à 10 touches. Vous pouvez régler quatre types de taux de taxe.

- 5** Appuyez sur la touche .

À présent, la caisse enregistreuse est prête pour les enregistrements de base.

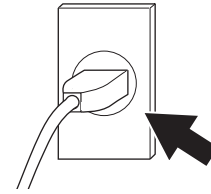

```
PLEASE SELECT LANGUAGE.
<CA/AMT TEND>           :ENTER

English(Australia)
English(Czech)
English(Malaysia)
English(New Zealand)
English(Singapore)
```

```
PLEASE INPUT DATE & TIME.
<CA/AMT TEND>           :ENTER
<SUBTOTAL>             :RETURN

DATE                    [DD]
MONTH                   [MM]
YEAR                    [YYYY]
TIME(24-hour)          [HHMM]
```

```
PLEASE INPUT TAX RATE.
<CA/AMT TEND>           :ENTER
<SUBTOTAL>             :RETURN

RATE
TABLE1                  [3.000]
TABLE2                  [5.250]
TABLE3                  [8.500]
TABLE4                  [15.000]
```

## Réglage du rouleau de papier pour imprimer les relevés

L'imprimante de la caisse enregistreuse imprime par défaut des tickets. Pour imprimer les relevés de vente, procédez comme décrit ci-dessous.

- 1 Placez le sélecteur de mode sur la position PGM et sélectionnez [Paper Roll Setting] puis appuyez sur la touche .

[Paper Roll Setting] n'apparaît pas sur le premier écran. Continuez à appuyer sur la touche  jusqu'à ce qu'il apparaisse à l'écran.

- 2 Sur l'écran de réglage du rouleau de papier, sélectionnez « Journal » et appuyez sur la touche .

À présent, la caisse enregistreuse est configurée pour imprimer les relevés de vente.

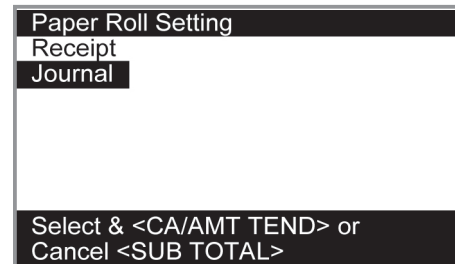
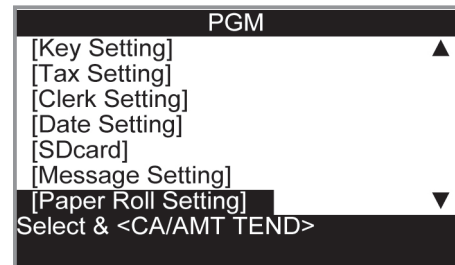

## Réglage de la TVA australienne (GST)

L'opération suivante permet de programmer la TVA australienne (GST, Goods and Service Tax) sur la caisse enregistreuse. Il n'est pas nécessaire de programmer ce réglage pour les pays autres que l'Australie.

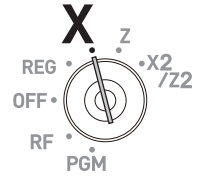

Étape	Opération
-------	-----------

**1** Placez le sélecteur de mode sur la position X.

**2** Saisissez le code de réglage « 01012001 » et appuyez sur la touche . (Si vous appuyez à nouveau sur la touche , le réglage est annulé.)

**0 1 0 1 2 0 0 1**

**3** Appuyez sur la touche . À présent, la caisse enregistreuse est en conformité avec la TVA australienne (GST). L'imprimante imprime le message « GST system was changed ».

### En réglant le système de TVA australien (GST) :

- Le système d'arrondi propre à l'Australie est programmé.
- Le symbole de la taxe (\*) est imprimé sur les tickets ou les relevés.
- Le montant taxable n'est pas imprimé.
- « GST INCLUDED » est imprimé sur les tickets ou les relevés pour la taxe 1.
- « TAXABLE AMT » est imprimé sur les tickets ou les relevés pour le montant taxable 1.
- « \$ » est imprimé comme symbole monétaire.
- « MOF » est imprimé sur les tickets.
- Un taux de taxe de 10 %, un taux de TVA et un arrondi arithmétique sont programmés dans la table de taxe 1. Aucun réglage n'est effectué dans les autres tables de taxe.
- Le montant taxable et le montant de la taxe autres que TX1 (taxe 1) et TA1 (montant taxable 1) ne sont pas imprimés sur les rapports de ventes.
- Le chiffre significatif le plus bas est limité à 0 ou 5 pour le montant des ventes en espèces, des acomptes reçus, des décaissements et des déclarations d'argent.
- La ligne du total est imprimée même pour les ventes directes (espèces).

## Apprendre à connaître la caisse enregistreuse

### Guide général

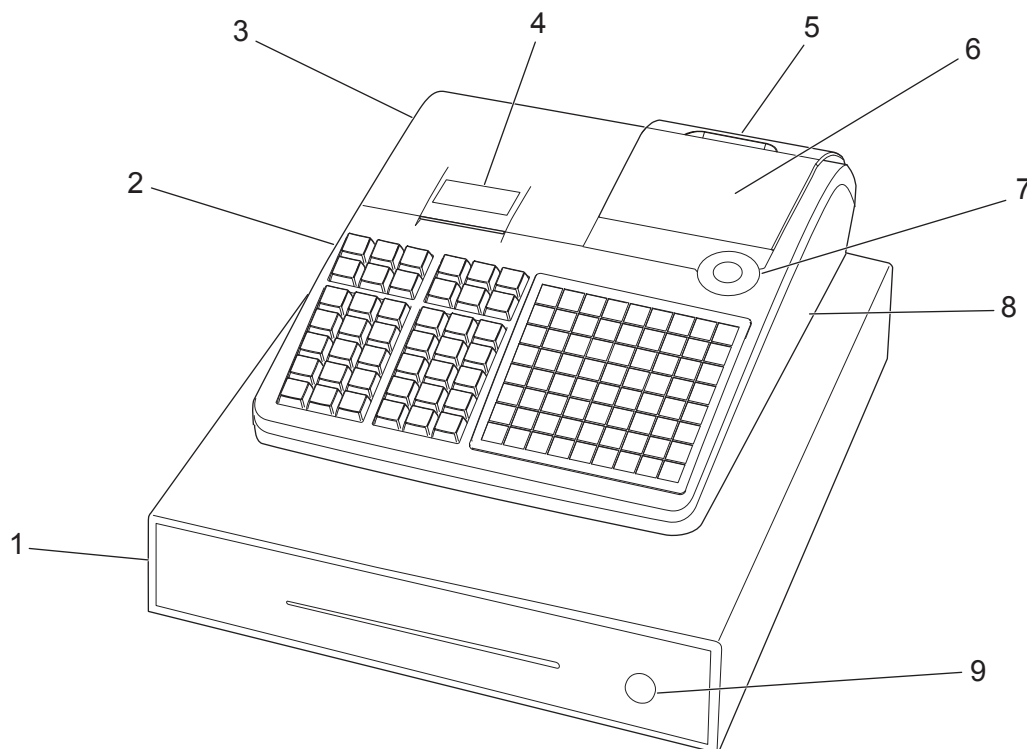

- |                                   |                                   |
|-----------------------------------|-----------------------------------|
| 1 Tiroir-caisse                   | 6 Afficheur principal             |
| 2 Cache de la fente pour carte SD | 7 Sélecteur de mode               |
| 3 Capot de l'imprimante           | 8 Cache du connecteur du port COM |
| 4 Imprimante                      | 9 Serrure du tiroir-caisse        |
| 5 Afficheur client                |                                   |

### Sélecteur de mode

Utilisez les clés de mode pour changer la position du sélecteur de mode et sélectionner le mode que vous souhaitez utiliser.

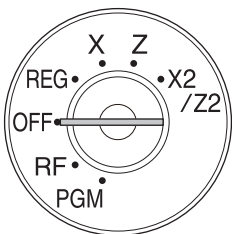

#### **PGM (Programmation)**

Permet de régler la caisse enregistreuse en fonction des besoins du magasin.

#### **RF (Remboursement)**

Permet de rectifier les articles enregistrés.

#### **OFF**

Permet d'éteindre la caisse enregistreuse.

#### **REG (Enregistrer)**

Pour les transactions habituelles.

#### **X (Lire)**

Permet d'émettre le rapport quotidien du total des ventes sans effacer les données.

#### **Z (Réinitialiser)**

Permet d'émettre les rapports quotidiens du total des ventes en effaçant les totaux cumulés.

#### **X2/Z2 (Lecture/réinitialisation périodique des ventes)**

Permet d'obtenir les rapports de ventes périodiques sans réinitialiser l'ensemble des données.



## Clés de mode

Il y a deux types de clés de mode : la clé de programmation (marquée « PGM ») et la clé de l'opérateur (marquée « OP »). La clé de programmation permet de placer le sélecteur de mode sur n'importe quelle position, tandis que la clé de l'opérateur permet de sélectionner la position REG ou OFF.

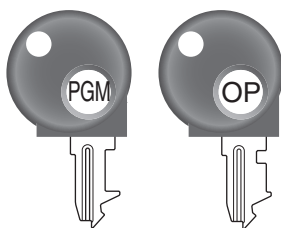

	PGM	RF	OFF	REG	X	Z	X2/Z2
Clé OP	-	-	○	○	-	-	-
Clé PGM	○	○	○	○	○	○	○

## Tiroir-caisse

Le tiroir-caisse s'ouvre automatiquement chaque fois que vous validez un enregistrement et chaque fois que vous imprimez un rapport de lecture ou de réinitialisation. Le tiroir-caisse ne s'ouvre pas s'il a été fermé à clé.

## Clé du tiroir-caisse

Utilisez cette clé pour verrouiller ou déverrouiller le tiroir-caisse.

## Plaque magnétique

Utilisez cette plaque pour punaiser les billets reçus des clients.

## Réglage de l'afficheur principal

- 1 Placez les doigts sous l'afficheur principal et inclinez-le dans un angle vous permettant de voir clairement.

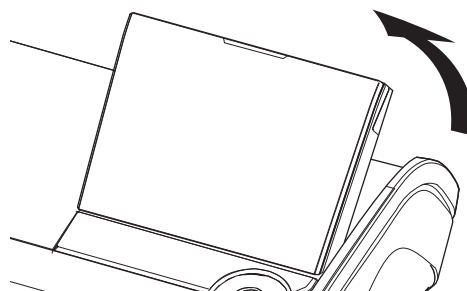

## Réglage de l'afficheur client

- 1 Soulevez l'afficheur client jusqu'à ce qu'il s'arrête.

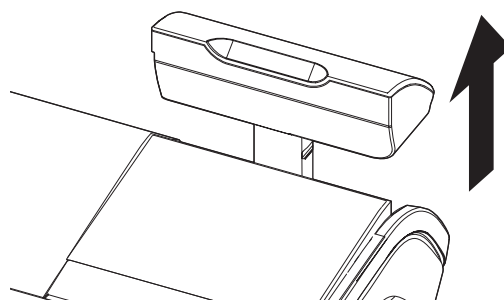

- 2 Faites pivoter l'afficheur de sorte que les clients puissent le voir.

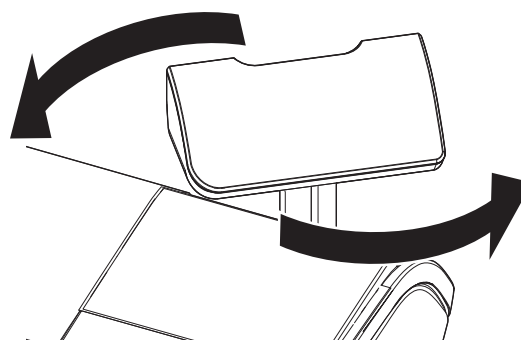



## Affichage

### ■ Afficheur principal

Pendant un enregistrement

CLERK001	REG	000011	1
1	PLU001	·1.00	2
3	DEPT001	·6.00	
<b>SUBTOTAL</b>		<b>·7.00</b>	3
QT	4	6.00	4

Après la validation

CLERK001	REG	000011	
1	PLU001	·1.00	
3	DEPT001	·6.00	
	TL	·7.00	5
	CASH	·10.00	6
	CG	·3.00	7
<b>CG</b>		<b>·3.00</b>	8
QT	4	·10.00	9

- |  |                                    |
|--|------------------------------------|
| 1 Numéro ou nom de caissier/Mode/N° consécutif   | 5 Montant total                    |
| 2 Quantité d'articles enregistrés/Catégorie/Prix | 6 Réglé par/Montant encaissé       |
| 3 Montant du sous-total                          | 7 Monnaie                          |
| 4 Quantité totale/Prix du dernier article        | 8 Monnaie                          |
|  | 9 Quantité totale/Montant encaissé |

### ■ Afficheur client







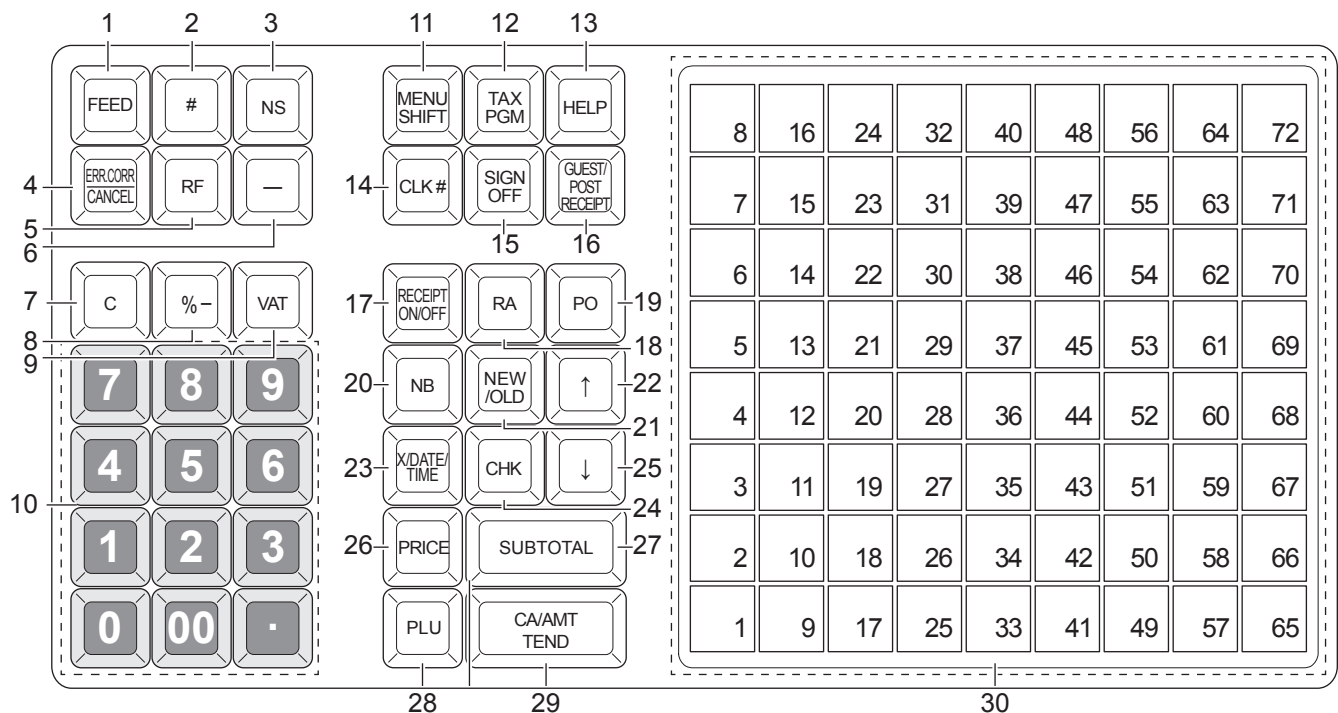









# Utilisation des fonctions de base de la caisse enregistreuse

## Clavier



- 1 Maintenez cette touche enfoncée pour alimenter le papier depuis l'imprimante.
- 2 Touche de non-ajout : Cette touche permet d'imprimer un numéro de référence (pour identifier un chèque, une carte de crédit, etc.) au cours d'une transaction. Utilisez cette fonction après une saisie numérique.
- 3 Cette touche permet d'ouvrir le tiroir-caisse sans rien enregistrer.
- 4 Cette touche permet de corriger des erreurs d'enregistrement ou d'annuler des transactions.
- 5 Cette touche permet de saisir les montants remboursés ou d'annuler les saisies précédentes.
- 6 Cette touche permet de saisir des valeurs de remises.
- 7 Cette touche permet d'effacer une entrée qui n'a pas encore été enregistrée.
- 8 Cette touche permet d'enregistrer des rabais.
- 9 Cette touche permet d'imprimer la ventilation de la TVA.
- 10 Ces touches permettent de saisir des numéros.
- 11 Cette touche permet de déplacer les touches de PLU fixes du 1er au 3e menu.
- 12 Cette touche permet de régler le statut de la taxe et la table de taxe.
- 13 Cette touche permet de consulter les procédures de réglage de la date/heure, de la table de taxe, etc.
- 14 Cette touche permet de taper un numéro de caissier.
- 15 Cette touche permet au caissier de fermer la session sur la caisse-enregistreuse.
- 16 Cette touche permet d'émettre un reçu client ou un ticket une fois la vente enregistrée.

# Utilisation des fonctions de base de la caisse enregistreuse

- |    |   |   |
|----|---|---|
| 17 |    | Cette touche permet d'activer ou désactiver l'impression des tickets.   |
| 18 |    | Cette touche permet d'enregistrer l'argent reçu pour des transactions sans ventes après une saisie numérique.   |
| 19 |    | Cette touche permet d'enregistrer l'argent retiré du tiroir-caisse après une saisie numérique.  |
| 20 |    | Cette touche permet d'ajouter le montant total enregistré en dernier au solde précédent pour obtenir le nouveau solde.  |
| 21 |    | Cette touche permet de saisir des numéros de chèque dans le système de suivi des chèques afin d'ouvrir de nouveaux chèques et de rouvrir les chèques existants.         |
| 22 |    | Cette touche permet de déplacer le curseur en haut de l'afficheur.  |
| 23 |    | Cette touche permet de saisir une quantité pour une multiplication. Entre les transactions, si vous appuyez sur cette touche, l'heure et la date actuelles s'affichent. |
| 24 |    | Cette touche permet d'enregistrer un encaissement de chèque.  |
| 25 |    | Cette touche permet de déplacer le curseur en bas de l'afficheur.   |
| 26 |    | Cette touche permet d'enregistrer des prix unitaires pour un PLU (sous-rayon).  |
| 27 |    | Cette touche permet d'afficher et d'imprimer le montant du sous-total actuel (taxe comprise).   |
| 28 |   | Cette touche permet de saisir des numéros PLU (sous-rayon).   |
| 29 |    | Cette touche permet d'enregistrer une vente en espèces.   |
| 30 |  à  | Ces touches permettent d'enregistrer des articles dans les rayons.  |

# Utilisation des fonctions de base de la caisse enregistreuse

## ■ Fonctions attribuables

Vous pouvez attribuer les fonctions suivantes sur le clavier selon l'utilisation de la caisse. Les touches indiquées entre < > dans ce manuel correspondent aux touches auxquelles des fonctions ont été attribuées. Pour régler ces fonctions sur le clavier, voir page F-113.

### <Ajouter un chèque>

Cette touche permet de combiner les détails de plus d'un chèque en un seul chèque dans un système de suivi des chèques.

### <Addition (plus)>

Cette touche permet d'enregistrer une surtaxe.

### <Vérification de l'âge>

Cette touche permet de saisir la date de naissance du client à des fins de vérification.

### <Agencement>

Cette touche permet d'activer un programme d'agencement du fichier d'agencement. Toute opération susceptible d'être programmée depuis le clavier, ainsi que tout mode, peut être programmée dans un programme d'agencement et exécutée en appuyant simplement sur cette touche. En outre, une entrée numérique peut être incluse dans un programme d'agencement. Dans ce cas, tapez le numéro et appuyez sur cette touche.

La fonction de commande du mode de cette touche peut être programmée pour tous les modes sauf pour les modes OFF et PGM.

### <Montant encaissé en espèces>

Cette touche permet d'enregistrer une vente en espèces.

### <Carte>

Cette touche permet d'enregistrer une vente par carte.

### <Chèque encaissé>

Cette touche permet d'enregistrer un encaissement de chèque.

### <Numéro de caissier>

Cette touche permet d'ouvrir et de fermer la session du caissier sur la caisse enregistreuse.

### <Bon de réduction>

Cette touche permet d'enregistrer des bons de réduction.

### <Crédit>

Cette touche permet d'enregistrer une vente à crédit.

### <Taux de change>

Cette touche permet de calculer les montants du sous-total ou de régler un montant dû dans une devise étrangère.

### <Nombre de clients>

Cette touche permet d'enregistrer le nombre de clients.

### <Rayon>

Ces touches permettent d'enregistrer des articles dans les rayons.

### <N° de rayon/Changement de rayon>

N° de rayon : Cette touche permet de taper des numéros de rayon. Changement de rayon : Cette touche permet de changer de numéro de touche de rayon.

### <Rabais>

Cette touche permet d'enregistrer des rabais.

### <Corriger erreur/Annuler>

Cette touche permet de corriger des erreurs d'enregistrement et d'annuler l'enregistrement de transactions entières.

### <PLU fixe>

Cette touche permet d'enregistrer des articles sur les PLU fixes.

### <Aide>

Cette touche permet de consulter les procédures de réglage de la date/heure, de la table de taxe, etc.

### <Taxe manuelle>

Cette touche permet d'enregistrer le montant d'une taxe.

### <Changement de menu>

Cette touche permet de déplacer les touches de PLU fixes du 1er au 3e menu.

### <Sous-total de marchandises>

Cette touche permet d'obtenir un sous-total ne comprenant pas le montant de la taxe ajoutée et le solde précédent.

### <Multiplication>

Cette touche permet de saisir une quantité pour une multiplication. Entre les transactions, cette touche affiche l'heure et la date actuelles.

### <Multiplication/Pour>

Cette touche permet de saisir une quantité pour une multiplication et l'enregistrement d'encaissement mixte d'articles emballés. Entre les transactions, cette touche affiche l'heure et la date actuelles.

### <Nouveau solde>

Cette touche permet d'ajouter le montant total enregistré en dernier au solde précédent pour obtenir le nouveau solde.

## <Nouveau chèque>

Cette touche permet de saisir un nouveau numéro de chèque dans le système de suivi des chèques afin d'ouvrir un nouveau chèque sous ce numéro.

## <Nouveau/ancien chèque>

Cette touche permet de saisir des numéros de chèque dans le système de suivi des chèques afin d'ouvrir de nouveaux chèques et de rouvrir les chèques existants. Lorsque le caissier saisit un numéro de chèque, la caisse vérifie si ce numéro n'existe pas dans la mémoire de suivi des chèques. En l'absence de numéro correspondant dans la mémoire, un nouveau chèque est ouvert sous le numéro saisi. Si le numéro de chèque saisi correspond à un numéro déjà en mémoire, ce chèque est rouvert pour un autre enregistrement ou la validation.

## <Pas de vente>

Cette touche permet d'ouvrir le tiroir-caisse entre les transactions.

## <Non-ajout>

Cette touche permet d'imprimer des numéros de référence (numéro de chèque, numéro de carte, etc.)

## <Non-ajout/Non-vente>

Non-ajout : Cette touche permet d'imprimer un numéro de référence (pour identifier un chèque, une carte de crédit, etc.) au cours d'une transaction. Cette touche doit être utilisée après des saisies numériques.

Pas de vente : Cette touche permet d'ouvrir le tiroir-caisse sans rien enregistrer.

## <Ancien chèque>

Cette touche permet de saisir dans un système de suivi des chèques le numéro d'un chèque existant (précédemment créé par la touche New check) dont les détails sont conservés dans la mémoire de suivi des chèques. Les chèques existants sont rouverts pour procéder à un autre enregistrement ou pour les valider.

## <Ouvrir>

Cette touche permet de libérer provisoirement une limitation sur le nombre de chiffres pouvant être saisis pour un prix unitaire.

## <Décaissé>

Cette touche permet d'enregistrer l'argent retiré du tiroir-caisse après une saisie numérique.

Cette touche permet de convertir la devise principale en devise secondaire (euro/monnaie locale) lors de l'enregistrement d'un montant de sous-total. Cette touche permet également de spécifier la devise secondaire pendant la saisie d'un montant

de paiement ou d'une déclaration dans le tiroir-caisse.

## <PLU/Sous-rayon>

Cette touche permet de saisir des numéros PLU (sous-rayon).

## <Majoration>

Cette touche permet d'enregistrer des majorations.

## <Prix>

Cette touche permet d'enregistrer des prix unitaires pour un PLU (sous-rayon).

## <Post-ticket>

Cette touche permet d'émettre un reçu client ou un ticket une fois la vente enregistrée.

## <Activer/désactiver les tickets>

Cette touche permet de basculer sur le statut « impression de tickets » ou « pas de tickets ».

## <Acompte reçu>

Cette touche permet d'enregistrer l'argent reçu pour des transactions sans ventes après une saisie numérique.

## <Remise (moins)>

Cette touche permet de saisir des valeurs de remise.

## <Remboursement>

Cette touche permet de saisir les montants remboursés et d'annuler certaines saisies.

## <Fermeture de session>

Cette touche permet au caissier de fermer la session sur la caisse-enregistreuse.

## <Sous-total>

Cette touche permet d'afficher et d'imprimer le montant du sous-total actuel (taxe ajoutée comprise).

## <Changement de taxe>

Cette touche permet de modifier le statut taxable de l'article suivant.

## <Programme de taxe>

Cette touche permet de programmer facilement le statut de la taxe et la table de taxe.

## <Rappel de texte (CHAR)>

Cette touche permet d'imprimer les caractères prédéfinis.

## <Pourboire>

Cette touche permet d'enregistrer les pourboires.

## <TVA>

Cette touche permet d'imprimer une ventilation de TVA.

# Utilisation des fonctions de base de la caisse enregistreuse

## Comment lire les impressions

- Les relevés/tickets correspondent aux enregistrements de toutes les transactions et opérations.
- Le contenu imprimé sur les tickets et les relevés est presque identique.
- Vous pouvez choisir la fonction d'omission des relevés.

Si la fonction d'omission des relevés est sélectionnée, la caisse enregistreuse imprimera le montant total de chaque transaction et les détails des opérations de majoration, remise et rabais uniquement, sans imprimer les enregistrements de rayon et d'article PLU sur le relevé.

- Les éléments suivants peuvent être omis sur les tickets et les relevés.
  - Statut taxable
  - Montant taxable
  - Nombre d'articles

### Exemple de ticket

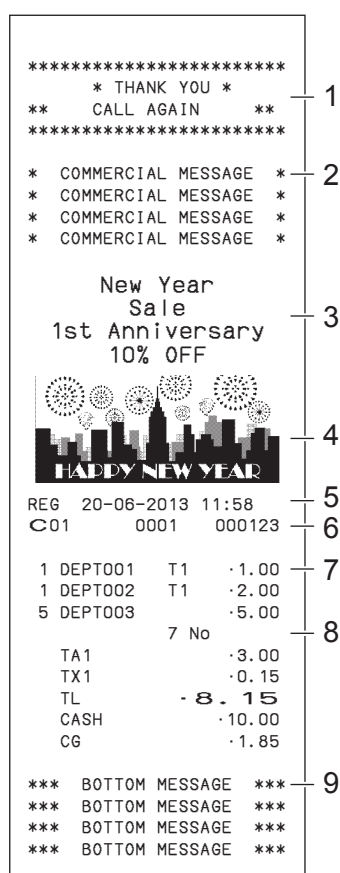

### Exemple de relevé (avec articles)

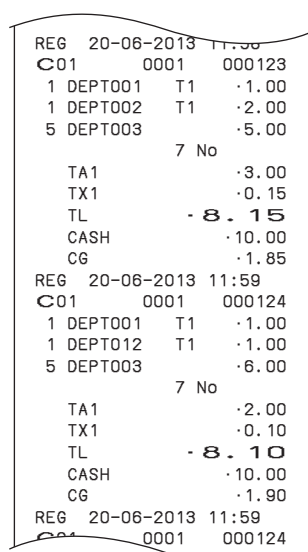

### Exemple de relevé (avec caractères demi-hauteur)

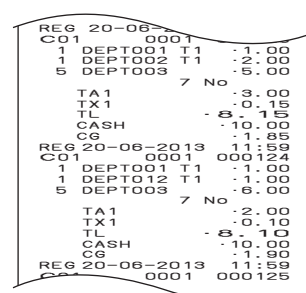

- |                      |  |
|----------------------|--|
| 1 Message du logo    | 6 Caissier/N° de machine/N° consécutif |
| 2 Message commercial | 7 Qté/Article                          |
| 3 Message prédéfini* | 8 Nombre d'articles                    |
| 4 Dessin prédéfini*  | 9 Message inférieur                    |
| 5 Mode/Date/Heure    |  |

\* Vous pouvez choisir d'imprimer le message et le dessin prédéfinis en haut ou en bas du ticket. (voir page F-32)

Dans les exemples d'opération dans ce mode d'emploi, les exemples d'impression correspondent à ce qui sera imprimé si le rouleau de papier est utilisé pour les tickets.



## Comment utiliser la caisse enregistreuse

La section suivante décrit la procédure générale à suivre pour tirer le meilleur parti de la caisse enregistreuse.

### Avant d'ouvrir votre magasin

---



- La caisse est-elle branchée ? (page F-13)
- Avez-vous assez de rouleaux de papier ? (pages F-11 et F-12)
- La date et l'heure sont-elles correctes ? (pages F-26 et F-31)
- Avez-vous assez de petite monnaie dans le tiroir-caisse ? (page F-26)



### Une fois le magasin ouvert

---



- Enregistrements (page F-27)
- Imprimez le plus récent rapport du total des ventes au besoin. (page F-51)



### Une fois le magasin fermé

---







- Imprimez le rapport quotidien du total des ventes. (page F-51)
- Retirez l'argent du tiroir-caisse.  
Une fois tout l'argent retiré du tiroir-caisse, nous vous recommandons de le laisser ouvert lorsque vous quittez le magasin. (page F-26)
- Placez le sélecteur de mode sur OFF. (page F-16)

## Avant d'ouvrir votre magasin

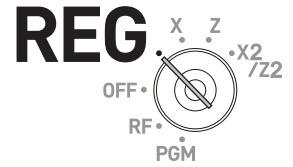
### Vérification de la date et de l'heure

Vous pouvez vérifier l'heure ou la date sur l'afficheur lorsqu'aucun enregistrement n'est effectué.

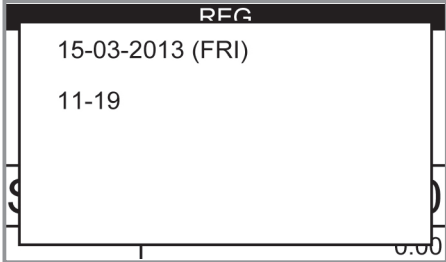



Étape	Opération	Affichage
1 Appuyez sur la touche  pour afficher la date et l'heure.		
2 Appuyez sur la touche  pour effacer l'affichage de la date/heure.		

### Préparation des pièces et des billets pour rendre la monnaie

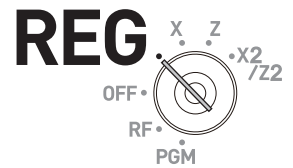
Pour préparer pièces et billets pour rendre la monnaie, vous pouvez ouvrir le tiroir-caisse en appuyant sur la touche . Cette opération doit être exécutée lorsqu'aucun enregistrement n'est effectué.



#### NOTE

Si vous ouvrez le tiroir-caisse avec la touche , aucun calcul n'est effectué dans la caisse-enregistreuse. Pour obtenir un rapport vous indiquant le montant total dans le tiroir-caisse, utilisez la touche  au lieu de la touche . Voir page F-46.

Étape	Opération	Impression
1 Appuyez sur  . Le tiroir-caisse des espèces s'ouvre.		
2 Préparez les pièces et les billets dans le tiroir-caisse.		

## Enregistrement des articles dans les rayons

Les exemples suivants illustrent comment utiliser les touches de rayon pour différents types d'enregistrement.



Les rayons permettent de classer les articles ; par exemple, le rayon 01 pour les légumes, le rayon 02 pour les fruits et le rayon 03 pour les conserves, etc.



### ■ Vente d'article unique

#### Exemple d'opération

Article	Prix unitaire	•1,00	Un article de •1,00 du rayon 01 est vendu et le client règle le même montant que le montant total.
	Quantité	1	
	Rayon	01	
Paielement	Espèces	•1,00	

Étape	Opération	Impression						
<b>1</b> Tapez le prix unitaire.	<b>1 00</b>	<table border="1"> <tr> <td>1 DEPT001</td> <td>• 1.00</td> </tr> <tr> <td>TL</td> <td>- 1.00</td> </tr> <tr> <td>CASH</td> <td>• 1.00</td> </tr> </table>	1 DEPT001	• 1.00	TL	- 1.00	CASH	• 1.00
1 DEPT001	• 1.00							
TL	- 1.00							
CASH	• 1.00							
<b>2</b> Appuyez sur la touche de rayon correspondante.	<b>1</b>							
<b>3</b> Appuyez sur la touche  .								





#### Autres opérations :

• Pour procéder plus facilement à la vente d'article unique, voir page F-57.

### ■ Ventes d'article unique avec calcul de la monnaie à rendre

#### Exemple d'opération

Article	Prix unitaire	•12,34	Un article est vendu et le client règle plus que le montant total.
	Quantité	1	
	Rayon	01	
Paielement	Espèces	•20,00	





Étape	Opération	Impression								
<b>1</b> Tapez le prix unitaire.	<b>1 2 3 4</b>	<table border="1"> <tr> <td>1 DEPT001</td> <td>• 12.34</td> </tr> <tr> <td>TL</td> <td>- 12.34</td> </tr> <tr> <td>CASH</td> <td>• 20.00</td> </tr> <tr> <td>CG</td> <td>• 7.66</td> </tr> </table>	1 DEPT001	• 12.34	TL	- 12.34	CASH	• 20.00	CG	• 7.66
1 DEPT001	• 12.34									
TL	- 12.34									
CASH	• 20.00									
CG	• 7.66									
<b>2</b> Appuyez sur la touche de rayon correspondante.	<b>1</b>									
<b>3</b> Appuyez sur la touche  .										
<b>4</b> Saisissez le montant encaissé, puis appuyez sur la touche  . L'afficheur indique la monnaie à rendre.	<b>2 0 00</b> 									

# Utilisation des fonctions de base de la caisse enregistreuse

## ■ Répétition d'un enregistrement

### Exemple d'opération







Article	Prix unitaire	•1,50	Plusieurs articles de même prix sont vendus.
	Quantité	3	
	Rayon	1	
Paiement	Espèces	•10,00	

Étape	Opération	Impression												
<b>1</b> Tapez le prix unitaire.	<b>1 5 0</b>	<table border="1"> <tr><td>1 DEPT001</td><td>• 1.50</td></tr> <tr><td>1 DEPT001</td><td>• 1.50</td></tr> <tr><td>1 DEPT001</td><td>• 1.50</td></tr> <tr><td>TL</td><td>- 4.50</td></tr> <tr><td>CASH</td><td>• 10.00</td></tr> <tr><td>CG</td><td>• 5.50</td></tr> </table>	1 DEPT001	• 1.50	1 DEPT001	• 1.50	1 DEPT001	• 1.50	TL	- 4.50	CASH	• 10.00	CG	• 5.50
1 DEPT001	• 1.50													
1 DEPT001	• 1.50													
1 DEPT001	• 1.50													
TL	- 4.50													
CASH	• 10.00													
CG	• 5.50													
<b>2</b> Appuyez à plusieurs reprises sur la touche de rayon correspondante selon la quantité achetée.	<b>1 1 1</b>													
<b>3</b> Appuyez sur la touche  .														
<b>4</b> Saisissez le montant encaissé, puis appuyez sur la touche  . L'afficheur indique la monnaie à rendre.	<b>1 0 00</b> 													

## ■ Enregistrement de plusieurs articles avec la touche de multiplication

### Exemple d'opération

Article	Prix unitaire	•1,00	Douze exemplaires d'un article de •1,00 sont vendus et le client règle plus que le montant total.
	Quantité	12	
	Rayon	1	
Paiement	Espèces	•20,00	

Étape	Opération	Impression								
<b>1</b> Saisissez la quantité, puis appuyez sur la touche  .	<b>1 2</b> 	<table border="1"> <tr><td>12 DEPT001</td><td>• 12.00</td></tr> <tr><td>TL</td><td>- 12.00</td></tr> <tr><td>CASH</td><td>• 20.00</td></tr> <tr><td>CG</td><td>• 8.00</td></tr> </table>	12 DEPT001	• 12.00	TL	- 12.00	CASH	• 20.00	CG	• 8.00
12 DEPT001	• 12.00									
TL	- 12.00									
CASH	• 20.00									
CG	• 8.00									
<b>2</b> Saisissez le prix unitaire et appuyez sur la touche de rayon correspondante.	<b>1 00</b> <b>1</b>									
<b>3</b> Appuyez sur la touche  .										
<b>4</b> Saisissez le montant encaissé, puis appuyez sur la touche  . L'afficheur indique la monnaie à rendre.	<b>2 0 00</b> 									

## ■ Encaissement mixte d'articles emballés

### Exemple d'opération

Article	Prix unitaire	4 pour •10,00	Trois exemplaires d'un article dont le prix est •10,00 les quatre sont vendus.
	Quantité	3	
	Rayon	1	
Paielement	Espèces	•10,00	

Étape	Opération	Impression
1 Saisissez la quantité achetée, puis appuyez sur la touche	<b>3</b>	<div style="border: 1px solid black; padding: 5px;">                     3 DEPT001                   • 7.50                      TL                               - 7.50                      CASH                           • 10.00                      CG                               • 2.50                 </div>
2 Saisissez la quantité d'un lot et appuyez sur la touche	<b>4</b>	
3 Saisissez le prix du lot et appuyez sur la touche de rayon correspondante et les touches	<b>1 0 00</b> <b>1</b>	
4 Saisissez le montant encaissé et appuyez sur la touche	<b>1 0 00</b>	

**NOTE** Il est nécessaire de programmer la touche pour utiliser l'encaissement mixte d'articles emballés. Voir page F-113.

## ■ Changement de rayon

Si une touche se voit attribuer <N° de rayon/Changement de rayon>, vous pouvez enregistrer des articles dans les rayons 73 à 144. Pour attribuer la fonction <N° de rayon/Changement de rayon> à une touche, voir page F-113.

### Exemple d'opération

Article	Prix unitaire	•1,00	Le rayon 73 est attribué au moyen de la touche <N° de rayon/Changement de rayon>.
	Quantité	1	
	Rayon	73	
Paielement	Espèces	•1,00	

Étape	Opération	Impression
1 Appuyez sur la touche sur laquelle la fonction de touche <N° de rayon/Changement de rayon> est attribuée.  « SHIFT/No » apparaît en bas de l'afficheur.	<N° de rayon/Changement de rayon>	<div style="border: 1px solid black; padding: 5px;">                     1 DEPT073                   • 1.00                      TL                               - 1.00                      CASH                           • 1.00                 </div>
2 Saisissez le prix unitaire et appuyez sur la touche de rayon correspondante. Appuyez ensuite sur la touche	<b>1 00</b> <b>1</b>	
L'article est enregistré dans le rayon 73 dans cet exemple.		
3 Appuyez sur la touche  pour valider la transaction.		

# Utilisation des fonctions de base de la caisse enregistreuse

## ■ Saisie du numéro de rayon

Si vous attribuez la fonction <N° de rayon/Changement de rayon> à une touche, vous pouvez enregistrer des articles sans utiliser de touche de rayon.

### Exemple d'opération

Article	Prix unitaire	•13,00	Enregistrer un article dans le rayon 31 sans utiliser la touche de rayon.
	Quantité	1	
	Rayon	31	
Paieiment	Espèces	•13,00	

### Étape

### Opération

### Impression

**1** Saisissez le numéro de rayon avec le clavier à 10 touches, puis appuyez sur la touche <N° de rayon/Changement de rayon>.

**3 1**

<N° de rayon/Changement de rayon>

**2** Tapez le prix unitaire et appuyez sur la touche **PRICE**. Appuyez ensuite sur la touche **SUB TOTAL**.

**1 3 00** **PRICE** **SUB TOTAL**

L'article est enregistré dans le rayon 31 dans cet exemple.

**3** Appuyez sur la touche **CA / AMT / TEND** pour valider la transaction.

**CA / AMT / TEND**

1 DEPT031	· 13.00
TL	- 13.00
CASH	· 13.00

## Configurations et enregistrements de base

### Programmation des réglages de base

Vous pouvez programmer les réglages de base dans le mode PGM du sélecteur de mode.

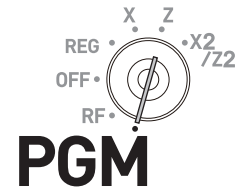

#### Étape

- 1 Si vous placez le sélecteur de mode sur la position PGM, le menu principal de programmation apparaît sur l'afficheur.
- 2 Servez-vous des touches ou pour choisir l'élément que vous souhaitez régler, puis appuyez sur la touche .  
Répétez l'étape ci-dessus jusqu'à ce qu'une entrée apparaisse sur l'afficheur.
- 3 Saisissez les valeurs que vous souhaitez régler et appuyez sur la touche .

#### Affichage

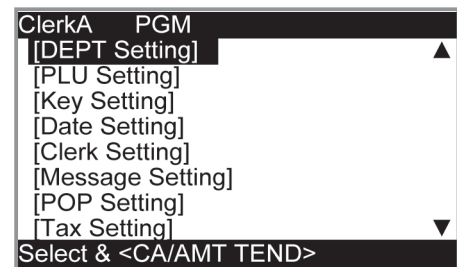

Le tableau suivant indique les éléments de réglage pour la programmation de base.

#### ■ Menus du programme

Menu principal	Menu secondaire	Réglage
[DEPT Setting]	DEPT No. [DEPT0001 ]	Permet de régler le nom, le prix unitaire, le statut taxable, le groupe d'articles et la limitation supérieure de montant dans chaque rayon. Voir page F-33.
	Unit Price [ 12.00 ]	
	Taxable Status [NON TAX]	
	Group Link [03]	
	HAL (High amount limit) [0.00]	
[PLU Setting]	PLU name [PLU0001 ]	Permet de régler le nom, le prix unitaire, le statut taxable, le groupe d'articles, le lien du rayon et le PLU ouvert dans chaque rayon. Voir page F-35.
	Unit Price [ 12.00 ]	
	Taxable Status [NON TAX]	
	Group Link [03]	
	DEPT Link [003]	
	Open PLU [Yes]	
[Key Setting]	%- [ ]	Permet de régler le nom, le statut taxable et l'utilisation facultative du statut taxable pour chaque touche de fonction.
	- RATE [ ]	
	Taxable Status [ ]	
[Date Setting]	TIME (24 HOUR) [19:56]	Permet de régler la date et l'heure.
	DAY [26]	
	MONTH [12]	
	YEAR 20[12]	
[Clerk Setting]	Name [CLERK01 ]	Permet de régler le nom et le numéro du caissier.
	Secret No [1234]	

# Utilisation des fonctions de base de la caisse enregistreuse

Menu principal	Menu secondaire	Réglage
[Message Setting]	01 Logo 1	Permet de régler le message du logo, le message commercial et le message inférieur sur les tickets. Voir page F-78.
	02 Logo 2	
	03 Logo 3	
	04 Logo 4	
	05 Commercial 1	
	06 Commercial 2	
	07 Commercial 3	
	08 Commercial 4	
	01 Bottom 1	
	02 Bottom 2	
	03 Bottom 3	
	04 Bottom 4	
[POP Setting]	POP Message No. 1 [ ]	Permet de régler les messages et l'illustration POP (point de vente) prédéfinis. Voir page F-78.
	POP Message No. 2 [ ]	
	POP Message No. 3 [ ]	
	POP Message No. 4 [ ]	
	POP Graphic No.[ ]	
	POP Print	
	All Message	
	All Graphic	
[Tax Setting]	[RATE ]	
	[ROUND ]	
	[CAL TYPE ]	
[General Setting]	Enable clerk	Permet de régler les commandes générales de la caisse, comme l'affectation du caissier, l'impression de relevés en demi-taille, etc.
	Journal 1/2 Print	
	Consecutive No. Reset [Yes]	
	EJ clear (After Daily Z) [Yes]	
	EJ/Sales→SD (After XZ) [Yes]	
[Paper Roll Setting]	[Receipt]	
	[Journal]	
[Water Mark Setting]	YES	
	NO	
[SD card]	[Backup → SD]	Permet d'échanger les données de vente, les données de programmation et les données de message du ticket entre la caisse et une carte SD. Voir page F-127.
	[Restore← SD]	
	[Program→ SD]	
	[Program← SD]	
	[SD Format ]	
	[Backup → Flash]	
	[AutoProgram→ SD]	
	[AutoProgram← SD]	
[System Setting]		Permet de régler les caractères, les fonctions des touches ou les méthodes de calcul, etc.



## Programmation des rayons

Cette section explique comment régler les prix unitaires, les statuts taxables et les groupes d'articles. Vous pouvez programmer chaque rayon en le reliant à un groupe donné. Par exemple, le rayon 01 correspond au lait en bouteille, le rayon 02 au fromage et ces deux rayons appartiennent au groupe 03 (produits laitiers).

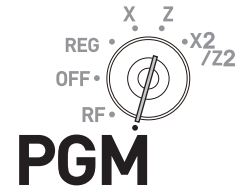

### Exemple d'opération

Rayon 01	Prix unitaire	•2,50	Programmer le rayon 01 avec un prix unitaire de •2,50, non taxable, appartenant au Groupe 02.
	Statut taxable	Pas de taxe	
	Groupe	02	

### Étape

**1** Placez le sélecteur de mode sur la position PGM. L'écran principal de programmation apparaît sur l'afficheur.

**2** Avec les touches ou , sélectionnez [DEPT Setting] puis appuyez sur la touche . L'écran [DEPT Setting] apparaît sur l'afficheur.

**3** Saisissez le numéro du rayon (01 dans cet exemple), puis appuyez sur la touche . L'écran de sélection du rayon apparaît sur l'afficheur. Vous pouvez changer de rayon avec les touches ou .

**4** Appuyez sur la touche . L'écran de saisie du programme apparaît sur l'afficheur. Saisissez le prix unitaire et le lien de groupe à programmer. La colonne en haut sert au réglage des caractères dans le rayon. Vous pouvez la laisser vide. Pour régler dès à présent les caractères, voir page F-74.

**5** Sélectionnez [Taxable Status] et appuyez sur la touche . L'écran de sélection du statut taxable apparaît sur l'afficheur. Choisissez le statut taxable et appuyez sur la touche .

### Affichage

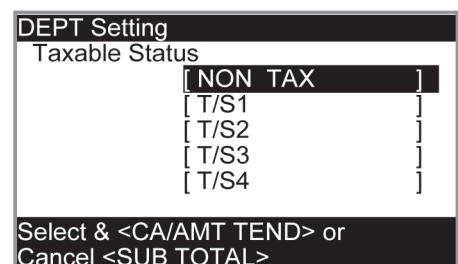
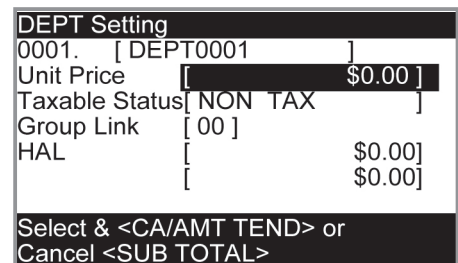
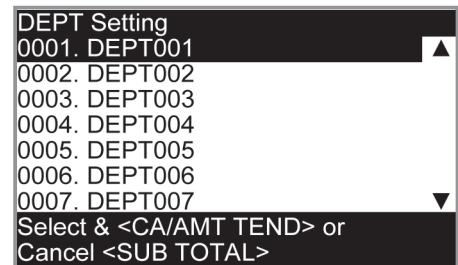
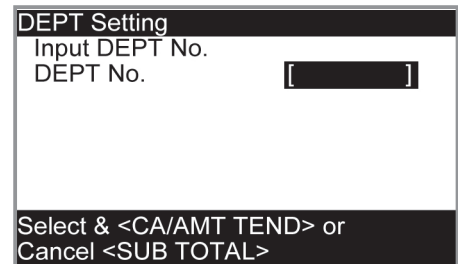
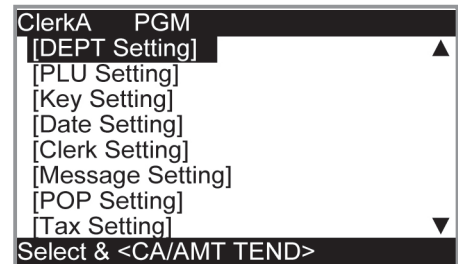

# Utilisation des fonctions de base de la caisse enregistreuse

**NOTE** Appuyez sur la touche  pour revenir à l'écran précédent.

## Enregistrement des données prédéfinies des rayons

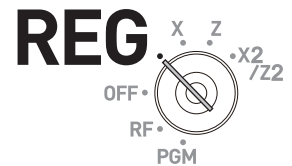

Les exemples suivants illustrent les opérations en utilisant les données de rayon prédéfinies programmées dans la section précédente.



### ■ Utilisation de prix prédéfinis

#### Exemple d'opération









Article	Prix unitaire	•2,50	Le prix unitaire de •2,50 est prédéfini dans le rayon 02.
	Quantité	1	
	Rayon	02	
Paiement	Espèces	•2,50	

Étape	Opération	Impression						
1	Appuyez simplement sur la touche de rayon correspondante. 	<table border="1"> <tr> <td>1 DEPT002</td> <td>•2.50</td> </tr> <tr> <td>TL</td> <td>- 2.50</td> </tr> <tr> <td>CASH</td> <td>•2.50</td> </tr> </table>	1 DEPT002	•2.50	TL	- 2.50	CASH	•2.50
1 DEPT002	•2.50							
TL	- 2.50							
CASH	•2.50							
2	Appuyez sur la touche  pour valider la transaction. 							

### ■ Utilisation de statuts taxables prédéfinis

#### Exemple d'opération

Article 1	Prix unitaire	•2,00	<ul style="list-style-type: none"> <li>• Préréglages du rayon 03 : Prix unitaire de •2,00, statut taxable 1 (4 %).</li> <li>• Préréglages du rayon 04 : Prix unitaire de •2,00, statut taxable 2 (10%).</li> </ul>
	Quantité	5	
	Rayon	03	
	Taxable	1	
Article 2	Prix unitaire	•2,00	
	Quantité	1	
	Rayon	04	
Paiement	Espèces	•2,50	

Étape	Opération	Impression																											
1	Enregistrez cinq exemplaires d'un article du rayon 03 avec la touche de multiplication.   	<table border="1"> <tr> <td>5 DEPT003</td> <td>T1</td> <td>•10.00</td> </tr> <tr> <td>1 DEPT004</td> <td>T2</td> <td>•2.00</td> </tr> <tr> <td>TA1</td> <td></td> <td>•10.00</td> </tr> <tr> <td>TX1</td> <td></td> <td>•0.40</td> </tr> <tr> <td>TA2</td> <td></td> <td>•2.00</td> </tr> <tr> <td>TX2</td> <td></td> <td>•0.20</td> </tr> <tr> <td>TL</td> <td></td> <td>- 12.60</td> </tr> <tr> <td>CASH</td> <td></td> <td>•20.00</td> </tr> <tr> <td>CG</td> <td></td> <td>•7.40</td> </tr> </table>	5 DEPT003	T1	•10.00	1 DEPT004	T2	•2.00	TA1		•10.00	TX1		•0.40	TA2		•2.00	TX2		•0.20	TL		- 12.60	CASH		•20.00	CG		•7.40
5 DEPT003	T1		•10.00																										
1 DEPT004	T2		•2.00																										
TA1			•10.00																										
TX1		•0.40																											
TA2		•2.00																											
TX2		•0.20																											
TL		- 12.60																											
CASH		•20.00																											
CG		•7.40																											
2	Appuyez sur la touche de rayon 04 pour enregistrer un article de •2,00. 																												
3	Appuyez sur la touche  pour indiquer le montant total, taxe comprise. 																												
4	Saisissez le montant encaissé et appuyez sur la touche  . 																												

## Programmation des PLU

Comme pour les rayons, vous pouvez programmer le prix unitaire, le statut taxable et le groupe d'articles en liaison dans un PLU (Rappel des prix). Les PLU vous permettent d'enregistrer rapidement et précisément des articles. Vous pouvez utiliser un maximum de 3 000 PLU.

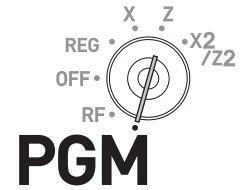

### Exemple d'opération

PLU 0014	Prix unitaire	•2,50	Programmer le PLU 0014 avec un prix unitaire de •2,50, non taxable, appartenant au Groupe 03.
	Statut taxable	Pas de taxe	
	Groupe	03	

### Étape

**1** Placez le sélecteur de mode sur la position PGM. L'écran principal de programmation apparaît sur l'afficheur.

**2** Avec les touches ou , sélectionnez [PLU Setting] puis appuyez sur la touche . L'écran [PLU Setting] apparaît sur l'afficheur.

**3** Saisissez le numéro PLU (0014 dans cet exemple), puis appuyez sur la touche . L'écran [PLU Setting] apparaît sur l'afficheur. Vous pouvez modifier le numéro PLU avec les touches ou .

**4** Appuyez sur la touche . L'écran de saisie du programme apparaît sur l'afficheur. Saisissez le prix unitaire et le lien de groupe à programmer. La colonne en haut sert au réglage des caractères pour le PLU. Vous pouvez la laisser vide. Pour régler dès à présent les caractères, voir page F-74.

**5** Sélectionnez [Taxable Status] et appuyez sur la touche . L'écran de sélection du statut taxable apparaît sur l'afficheur. Choisissez le statut taxable et appuyez sur la touche .

### Affichage

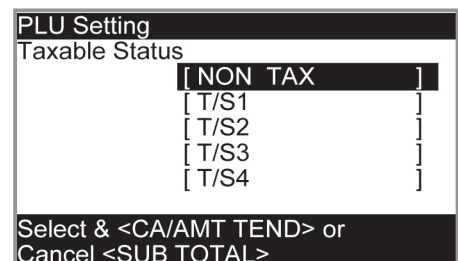
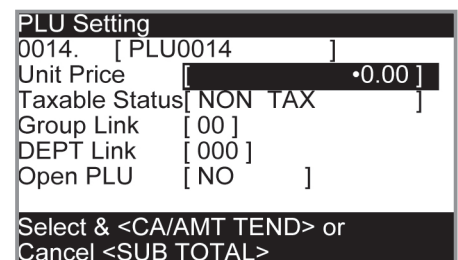
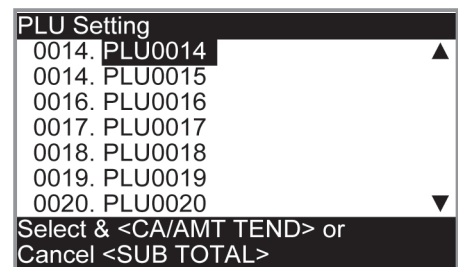
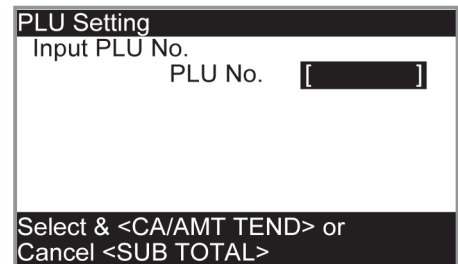
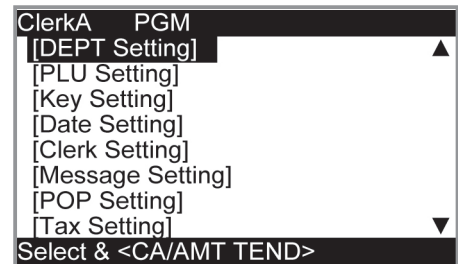

# Utilisation des fonctions de base de la caisse enregistreuse

**NOTE** Appuyez sur la touche  pour revenir à l'écran précédent.

## Enregistrement des données prédéfinies des PLU

Les exemples suivants illustrent les opérations en utilisant les données de PLU prédéfinies programmées dans la section précédente.

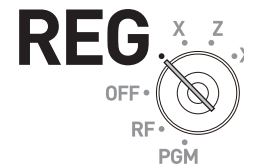

### ■ Ventes d'article unique avec PLU



#### Exemple d'opération

Article	Prix unitaire	•2,50	Un exemplaire d'un numéro PLU 14 (prix unitaire prédéfini de •2.50) est vendu.
	Quantité	1	
	N° PLU	14	
Paiement	Espèces	•3,00	

#### Étape

#### Opération

#### Impression

**1** Saisissez le numéro PLU et appuyez sur la touche . Un exemplaire d'un article avec le numéro PLU 14 a été enregistré. Appuyez ensuite sur la touche .

**1** **4**   

1	PLU0014	•2.50
	TL	- 2.50
	CASH	•3.00
	CG	•0.50

**2** Saisissez le montant encaissé et appuyez sur la touche .

**3** **00** 

## ■ Enregistrement répété de PLU

### Exemple d'opération

Article	Prix unitaire	•2,50	Trois exemplaires d'un numéro PLU 14 (prix unitaire prédéfini de •2.50) sont vendus.
	Quantité	3	
	N° PLU	14	
Paie ment	Espèces	•10,00	

Étape	Opération	Impression																		
<b>1</b> Saisissez le numéro PLU.	<b>1 4</b>																			
<b>2</b> Appuyez autant de fois sur la touche <b>PLU</b> que le nombre de quantités vendues. Trois exemplaires de PLU 14 ont été enregistrés. Appuyez ensuite sur la touche <b>SUB TOTAL</b> .	[PLU] [PLU] [PLU] [SUB TOTAL]	<table border="1"> <tr><td>1</td><td>PLU0014</td><td>•2.50</td></tr> <tr><td>1</td><td>PLU0014</td><td>•2.50</td></tr> <tr><td>1</td><td>PLU0014</td><td>•2.50</td></tr> <tr><td></td><td>TL</td><td>- 7.50</td></tr> <tr><td></td><td>CASH</td><td>•10.00</td></tr> <tr><td></td><td>CG</td><td>•2.50</td></tr> </table>	1	PLU0014	•2.50	1	PLU0014	•2.50	1	PLU0014	•2.50		TL	- 7.50		CASH	•10.00		CG	•2.50
1	PLU0014	•2.50																		
1	PLU0014	•2.50																		
1	PLU0014	•2.50																		
	TL	- 7.50																		
	CASH	•10.00																		
	CG	•2.50																		
<b>3</b> Saisissez le montant encaissé et appuyez sur la touche <b>CA / AMT / TEND</b> .	<b>1 0 00</b> [CA / AMT / TEND]																			

## ■ Enregistrement PLU avec la touche de multiplication

### Exemple d'opération

Article	Prix unitaire	•2,00	Dix exemplaires d'un article avec le numéro PLU 7 (prix unitaire prédéfini de •2.00) sont vendus.
	Quantité	10	
	N° PLU	7	
Paie ment	Espèces	•20,00	

Étape	Opération	Impression												
<b>1</b> Saisissez la quantité vendue, puis appuyez sur la touche <b>X / FOR DATE TIME</b> . Vous pouvez saisir jusqu'à 9999,999 pour les calculs de multiplication.	<b>1 0</b> [X / FOR DATE TIME]													
<b>2</b> Tapez le numéro PLU et appuyez sur la touche <b>PLU</b> . Appuyez ensuite sur la touche <b>SUB TOTAL</b> .	<b>7</b> [PLU] [SUB TOTAL]	<table border="1"> <tr><td>10</td><td>PLU0007</td><td>•20.00</td></tr> <tr><td></td><td>TL</td><td>- 20.00</td></tr> <tr><td></td><td>CASH</td><td>•20.00</td></tr> <tr><td></td><td>CG</td><td>•0.00</td></tr> </table>	10	PLU0007	•20.00		TL	- 20.00		CASH	•20.00		CG	•0.00
10	PLU0007	•20.00												
	TL	- 20.00												
	CASH	•20.00												
	CG	•0.00												
<b>3</b> Saisissez le montant encaissé et appuyez sur la touche <b>CA / AMT / TEND</b> .	<b>2 0 00</b> [CA / AMT / TEND]													

# Utilisation des fonctions de base de la caisse enregistreuse

## ■ Encaissement mixte d'articles PLU emballés

Lorsque vous utilisez la touche <X/Pour/Date Heure> attribuée, la caisse enregistreuse autorise les encaissements mixtes d'articles PLU emballés.

Voir page F-113 pour l'attribution des touches.

### Exemple d'opération

Article	Prix unitaire	5 pour •20	Vendre trois exemplaires d'un article dont le prix est •20,00 les cinq.
	Quantité	3	
	N° PLU	28	
Paieement	Espèces	•15,00	

Étape	Opération	Impression								
<p><b>1</b> Saisissez la quantité achetée et appuyez sur la touche &lt;X/Pour/Date Heure&gt; pour le calcul de multiplication. Vous pouvez saisir jusqu'à 9999,999 pour les calculs de multiplication.</p>	<p><b>3</b> &lt;X/Pour/Date Heure&gt;</p>	<table border="1"> <tr> <td>3 PLU0028</td> <td>· 12.00</td> </tr> <tr> <td>TL</td> <td>- 12.00</td> </tr> <tr> <td>CASH</td> <td>· 15.00</td> </tr> <tr> <td>CG</td> <td>· 3.00</td> </tr> </table>	3 PLU0028	· 12.00	TL	- 12.00	CASH	· 15.00	CG	· 3.00
3 PLU0028	· 12.00									
TL	- 12.00									
CASH	· 15.00									
CG	· 3.00									
<p><b>2</b> Saisissez la quantité emballée, puis appuyez sur la touche &lt;X/Pour/Date Heure&gt;. Vous pouvez saisir jusqu'à 9999,999 pour la quantité emballée.</p>	<p><b>5</b> &lt;X/Pour/Date Heure&gt;</p>									
<p><b>3</b> Saisissez le numéro PLU de l'article, puis appuyez sur la touche <span>PLU</span>.</p> <p>Appuyez ensuite sur la touche <span>SUB TOTAL</span>.</p>	<p><b>2 8</b> <span>PLU</span></p> <p><span>SUB TOTAL</span></p>									
<p><b>4</b> Saisissez le montant encaissé et appuyez sur la touche <span>CA / AMT / TEND</span>.</p>	<p><b>1 5 00</b> <span>CA / AMT / TEND</span></p>									

## ■ PLU ouvert

Bien que le prix unitaire soit prédéfini dans un PLU, vous pouvez saisir manuellement le prix si le PLU est programmé en tant que « PLU ouvert ». Pour programmer un PLU ouvert, voir page F-31.

### Exemple d'opération

Article 1	Prix unitaire	•32,80	Les numéros PLU 30 et 31 sont programmés en tant que PLU ouverts de sorte que le prix unitaire puisse être saisi manuellement.
	Quantité	1	
	N° PLU	30	
Article 2	Prix unitaire	•13,00	
	Quantité	2	
	N° PLU	31	
Paiement	Espèces	•60,00	

Étape	Opération	Impression												
<b>1</b> Saisissez le numéro PLU du premier article, puis appuyez sur la touche <b>PLU</b> .	<b>3 0</b> <b>PLU</b>	<table border="1"> <tbody> <tr> <td>1 PLU0030</td> <td>· 32.80</td> </tr> <tr> <td>1 PLU0031</td> <td>· 13.00</td> </tr> <tr> <td>1 PLU0031</td> <td>· 13.00</td> </tr> <tr> <td>TL</td> <td>- 58.80</td> </tr> <tr> <td>CASH</td> <td>· 60.00</td> </tr> <tr> <td>CG</td> <td>· 1.20</td> </tr> </tbody> </table>	1 PLU0030	· 32.80	1 PLU0031	· 13.00	1 PLU0031	· 13.00	TL	- 58.80	CASH	· 60.00	CG	· 1.20
1 PLU0030	· 32.80													
1 PLU0031	· 13.00													
1 PLU0031	· 13.00													
TL	- 58.80													
CASH	· 60.00													
CG	· 1.20													
<b>2</b> Tapez le prix unitaire et appuyez sur la touche <b>PRICE</b> .	<b>3 2 8 0</b> <b>PRICE</b>													
<b>3</b> Saisissez le numéro PLU du deuxième article, puis appuyez sur la touche <b>PLU</b> .	<b>3 1</b> <b>PLU</b>													
<b>4</b> Tapez le prix unitaire.	<b>1 3 00</b>													
<b>5</b> Appuyez autant de fois sur la touche <b>PRICE</b> que le nombre de quantités achetées et appuyez sur la touche <b>SUB TOTAL</b> .	<b>PRICE PRICE SUB TOTAL</b>													
<b>6</b> Saisissez le montant encaissé et appuyez sur la touche <b>CA / AMT / TEND</b> .	<b>6 0 00</b> <b>CA / AMT / TEND</b>													

## Autres enregistrements

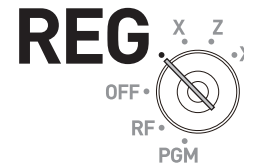

### Rabais

Les exemples suivants illustrent comment utiliser la touche  pour l'enregistrement de rabais.



### ■ Rabais sur les articles et les sous-totaux

#### Exemple d'opération

Article 1	Rayon 01	•5,00	Cinq pour cent (prédéfini sur la touche  ) de rabais sur le numéro PLU 16 (prix unitaire prédéfini de •10,00) et rabais de 3,5 % sur le montant du sous-total.
	Quantité	1	
	Taxable	1 (prédéfini)	
Article 2	PLU 16	•10,00 (prédéfini)	
	Quantité	1	
	Taxable	2 (prédéfini)	
Rabais	Taux	5 % (prédéfini dans  )	
Rabais du sous-total	Taux	3,5%	
	Taxable	Non taxable (prédéfini)	
Paiement	Espèces	•15,00	

#### Étape

#### Opération

#### Impression

**1** Saisissez le prix unitaire et appuyez sur la touche de rayon correspondante.

**5** **00** 

**2** Tapez le numéro PLU puis appuyez sur la touche . Le prix unitaire prédéfini (•10,00) est enregistré.

**1** **6** 

**3** Appuyez sur la touche . Le montant du rabais avec le taux prédéfini (5 %) est soustrait du dernier article enregistré (PLU 16).



**4** Appuyez sur la touche  pour appliquer un rabais au montant du sous-total.



**5** Saisissez manuellement le taux de rabais et appuyez sur la touche . Le montant du rabais avec le taux saisi est soustrait du montant du sous-total.

**3** **.** **5** 

**6** Appuyez sur la touche  pour afficher le montant total, taxe et rabais compris.





**7** Saisissez le montant encaissé et appuyez sur la touche .

**1** **5** **00** 

1	DEPT001	T1	•5.00
1	PLU0016	T2	•10.00
	5%		
	%-	T2	-0.50
	ST		•14.50
	3.5%		
	%-		-0.51
	TL		- 13.99
	CASH		•15.00
	CG		•1.01

L'impression diffère selon les statuts taxables prédéfinis.

#### NOTE

- Lorsque vous effectuez une opération de rabais sur le dernier article enregistré, la taxe du montant du rabais est calculée conformément au statut de taxe programmé pour l'article.
- Lorsque vous effectuez une opération de rabais sur un montant de sous-total, la taxe du montant du rabais à partir du sous-total est calculée conformément au statut de taxe programmé sur la touche .
- Pour programmer le taux du rabais sur la touche , voir page F-31.



## Remise

La fonction de remise vous permet de soustraire un montant donné du prix unitaire d'un article ou d'un montant de sous-total.

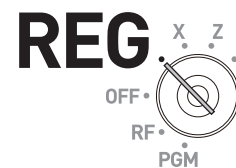

### Exemple d'opération

Article 1	Rayon 01	•5,00	<ul style="list-style-type: none"> <li>• Remise de •0,25 (saisie manuelle) sur le prix unitaire de l'article 1.</li> <li>• Remise de •0,50 (montant prédéfini) sur l'article 2.</li> <li>• Remise de •0,75 (saisie manuelle) sur le montant du sous-total.</li> </ul>
	Quantité	1	
	Taxable	1 (prédéfini)	
	Remise	•0,25	
Article 2	PLU 45	•6,00 (prédéfini)	
	Quantité	1	
	Taxable	1 (prédéfini)	
	Remise	•0,50 (prédéfini)	
Sous-total	Remise	•0,75	
	Taxable	Non taxable (prédéfini)	
Paieiment	Espèces	•10,00	

### Étape

### Opération

### Impression

- Enregistrez l'article 1 en saisissant le prix unitaire et en appuyant sur la touche de rayon.
- Saisissez manuellement le montant de la remise et appuyez sur la touche . •0,25 est soustrait du prix unitaire.
- Enregistrez l'article 2 en saisissant le numéro PLU et en appuyant sur la touche .
- Appuyez sur la touche . Si vous appuyez sur la touche  sans saisir de chiffres, le montant de remise prédéfini (•0,50 dans cet exemple) est soustrait du prix unitaire du PLU.
- Appuyez sur la touche  pour appliquer une remise sur le montant du sous-total.
- Saisissez manuellement le montant de la remise et appuyez sur la touche . Le montant saisi est soustrait du montant du sous-total.
- Saisissez le montant encaissé, puis appuyez sur la touche .

1	DEPT001	T1	•5.00
-		T1	-0.25
1	PLU0045	T1	•6.00
-		T1	-0.50
-			-0.75
	TL		- 9.50
	CASH		•10.00
	CG		•0.50

L'impression diffère selon les statuts taxables prédéfinis.

### NOTE

- Vous pouvez saisir manuellement un montant de remise de sept chiffres maximum.
- Pour programmer un montant de remise prédéfini, voir page F-31.

# Utilisation des fonctions de base de la caisse enregistreuse

## Enregistrement de différentes méthodes de paiement

Outre les paiements en espèces, vous pouvez enregistrer des transactions effectuées par chèques, cartes, à crédit ou même mixtes.

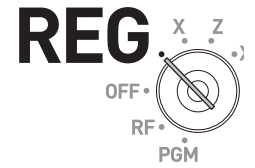

### ■ Vente par chèque

#### Exemple d'opération

Article	Prix unitaire	•11,00	Un article de •11,00 est vendu et le client règle •20,00 par chèque (numéro de chèque 1234).
	Quantité	1	
N° de référence du chèque		1234	
Paieement	Chèque	•20,00	

Étape	Opération	Impression										
<b>1</b> Enregistrez l'article acheté.	<b>1 1 00</b> <input type="text" value="1"/>	<table border="1"> <tr> <td>1 DEPT001</td> <td>• 11.00</td> </tr> <tr> <td>#</td> <td>1234</td> </tr> <tr> <td>TL</td> <td>- 11.00</td> </tr> <tr> <td>CHECK</td> <td>•20.00</td> </tr> <tr> <td>CG</td> <td>•9.00</td> </tr> </table>	1 DEPT001	• 11.00	#	1234	TL	- 11.00	CHECK	•20.00	CG	•9.00
1 DEPT001	• 11.00											
#	1234											
TL	- 11.00											
CHECK	•20.00											
CG	•9.00											
<b>2</b> Pour enregistrer un numéro de référence comme un numéro de chèque, saisissez le numéro, puis appuyez sur la touche <input type="text" value="#"/> .	<b>1 2 3 4</b> <input type="text" value="#"/>											
<b>3</b> Saisissez le montant réglé, puis appuyez sur la touche <input type="text" value="CHK"/> .	<b>2 0 00</b> <input type="text" value="CHK"/>											

### ■ Vente par carte

Si la fonction <Carte> est attribuée à une touche, vous pouvez enregistrer une vente par carte. Pour attribuer la fonction <Carte> à une touche, voir page F-113.

#### Exemple d'opération

Article	Rayon 04	•15,00	Un article acheté est réglé par carte.
	Quantité	1	
Paieement	Carte	•15,00	

Étape	Opération	Impression						
<b>1</b> Enregistrez l'article acheté et appuyez sur la touche <input type="text" value="SUB TOTAL"/> .	<b>1 5 00</b> <input type="text" value="4"/> <input type="text" value="SUB TOTAL"/>	<table border="1"> <tr> <td>1 DEPT004</td> <td>• 15.00</td> </tr> <tr> <td>TL</td> <td>- 15.00</td> </tr> <tr> <td>CHARGE</td> <td>• 15.00</td> </tr> </table>	1 DEPT004	• 15.00	TL	- 15.00	CHARGE	• 15.00
1 DEPT004	• 15.00							
TL	- 15.00							
CHARGE	• 15.00							
<b>2</b> Appuyez sur la touche <Carte> pour valider la transaction par carte.	<Carte>							

## ■ Vente à crédit

### Exemple d'opération

Article	Rayon 03	•10,00	Un article acheté est réglé par carte de crédit.
	Quantité	1	
Paiement	Crédit	•10,00	

Étape	Opération	Impression						
<b>1</b> Enregistrez l'article acheté et appuyez sur la touche <input type="button" value="SUB TOTAL"/> .	<b>1 0 00</b> <input type="button" value="3"/> <input type="button" value="SUB TOTAL"/>	<table border="1"> <tr> <td>1 DEPT003</td> <td>· 10.00</td> </tr> <tr> <td>TL</td> <td>- 10.00</td> </tr> <tr> <td>CREDIT</td> <td>· 10.00</td> </tr> </table>	1 DEPT003	· 10.00	TL	- 10.00	CREDIT	· 10.00
1 DEPT003	· 10.00							
TL	- 10.00							
CREDIT	· 10.00							
<b>2</b> Appuyez sur la touche <input type="button" value="CR"/> pour valider la transaction.	<input type="button" value="CR"/>							

## ■ Paiements mixtes (espèce et chèque)

### Exemple d'opération

Article	Rayon 04	•55,00	Le client règle •30,00 par chèque et le reste en espèces pour un article de •55,00.
	Quantité	1	
Paiement	Chèque	•30,00	
	Espèces	•25,00	

Étape	Opération	Impression										
<b>1</b> Enregistrez l'article acheté et appuyez sur la touche <input type="button" value="SUB TOTAL"/> .	<b>5 5 00</b> <input type="button" value="4"/> <input type="button" value="SUB TOTAL"/>	<table border="1"> <tr> <td>1 DEPT004</td> <td>· 55.00</td> </tr> <tr> <td>TL</td> <td>- 55.00</td> </tr> <tr> <td>CHECK</td> <td>· 30.00</td> </tr> <tr> <td>CASH</td> <td>· 25.00</td> </tr> <tr> <td>CG</td> <td>· 0.00</td> </tr> </table>	1 DEPT004	· 55.00	TL	- 55.00	CHECK	· 30.00	CASH	· 25.00	CG	· 0.00
1 DEPT004	· 55.00											
TL	- 55.00											
CHECK	· 30.00											
CASH	· 25.00											
CG	· 0.00											
<b>2</b> Saisissez le montant réglé par chèque, puis appuyez sur la touche <input type="button" value="CHK"/> .	<b>3 0 00</b> <input type="button" value="CHK"/>											
<b>3</b> Saisissez le montant réglé en espèces, puis appuyez sur la touche <input type="button" value="CA / AMT / TEND"/> .	<b>2 5 00</b> <input type="button" value="CA / AMT / TEND"/>											

# Utilisation des fonctions de base de la caisse enregistreuse

## Enregistrement de marchandises retournées

### ■ Enregistrer des marchandises retournées en mode REG

L'exemple suivant illustre comment procéder à l'enregistrement des marchandises retournées par le client en mode REG.



### Exemple d'opération

Article 1	Rayon 01	•2,35	Le client a retourné les articles 1 et 3 en cours d'enregistrement.
	Quantité	1	
Article 2	Rayon 02	•2,00	
	Quantité	1	
Article 3	PLU 001	•1,20 (prédéfini)	
	Quantité	1	
Article 1 retourné	Rayon 01	•2,35	
	Quantité	1	
Article 3 retourné	PLU 0001	•1,20 (prédéfini)	
	Quantité	1	
Paiement	Espèces	•2,00	

Étape	Opération	Impression
<b>1</b> Enregistrez l'article 1 acheté.	<b>2</b> <b>3</b> <b>5</b> <b>1</b>	<pre> 1 DEPT001      ·2.35 1 DEPT002      ·2.00 1 PLU0001      ·1.20 RF              ······ 1 DEPT001      -2.35 RF              ······ 1 PLU0001      -1.20 TL              -2.00 CASH           ·2.00                     </pre>
<b>2</b> Enregistrez l'article 2 acheté.	<b>2</b> <b>00</b> <b>2</b>	
<b>3</b> Enregistrez l'article 3 acheté.	<b>1</b> <b>PLU</b>	
<b>4</b> Appuyez sur la touche <b>RF</b> avant d'enregistrer l'article 1 retourné.	<b>RF</b>	
<b>5</b> Enregistrez l'article 1 retourné	<b>2</b> <b>3</b> <b>5</b> <b>1</b>	
<b>6</b> Appuyez sur la touche <b>RF</b> et enregistrez l'article 3 retourné. Appuyez ensuite sur la touche <b>SUB TOTAL</b> .	<b>RF</b> <b>1</b> <b>PLU</b> <b>SUB TOTAL</b>	
<b>7</b> Appuyez sur la touche <b>CA / AMT / TEND</b> étant donné que le client a réglé le montant exact.	<b>CA / AMT / TEND</b>	

# Utilisation des fonctions de base de la caisse enregistreuse





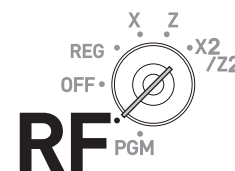



## ■ Enregistrer des marchandises retournées en mode RF

Lorsqu'un client retourne des marchandises une fois la transaction terminée, utilisez le mode RF pour l'opération de remboursement.



### Exemple d'opération

Article 1 retourné	Rayon 03	•4,00	Un client a retourné deux articles. L'article 1 a été vendu avec une remise de •0,15 et l'article 2 avec un rabais pré-programmé de 5 %.
	Quantité	1	
	Remise	•0,15	
Article 2 retourné	PLU 002	•1,20 (prédéfini)	
	Quantité	1	
	Rabais	5 % (prédéfini)	
Paiement	Espèces	•4,99	

Étape	Opération	Impression														
<p><b>1</b> Placez le sélecteur de mode sur la position RF.</p>																
<p><b>2</b> Enregistrez les articles retournés en procédant comme pour l'enregistrement normal et appuyez sur la touche .</p>	     	<div style="border: 1px solid black; padding: 5px;"> <table> <tbody> <tr> <td>1 DEPT003</td> <td>• 4.00</td> </tr> <tr> <td>-</td> <td>-0.15</td> </tr> <tr> <td>1 PLU0002</td> <td>• 1.20</td> </tr> <tr> <td>5%</td> <td></td> </tr> <tr> <td>%-</td> <td>-0.06</td> </tr> <tr> <td>TL</td> <td>- 4.99</td> </tr> <tr> <td>CASH</td> <td>• 4.99</td> </tr> </tbody> </table> </div>	1 DEPT003	• 4.00	-	-0.15	1 PLU0002	• 1.20	5%		%-	-0.06	TL	- 4.99	CASH	• 4.99
1 DEPT003	• 4.00															
-	-0.15															
1 PLU0002	• 1.20															
5%																
%-	-0.06															
TL	- 4.99															
CASH	• 4.99															
<p><b>3</b> Appuyez sur la touche  et remboursez le montant total au client.</p>																

### Important

- Après le remboursement, n'oubliez pas de ramener le sélecteur de mode sur la position REG sinon les enregistrements suivants seront mémorisés comme transactions négatives.

# Utilisation des fonctions de base de la caisse enregistreuse

## Enregistrements sans transactions

Les opérations suivantes correspondent aux opérations autres que les transactions de ventes normales. N'effectuez pas ces opérations pendant une transaction de ventes.

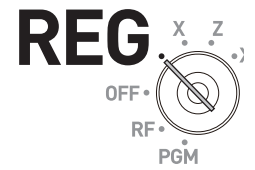

### ■ Enregistrement d'argent reçu en acompte

Cette opération vous permet de placer de l'argent dans le tiroir-caisse sans transaction de ventes, comme dans le cas de la préparation de la monnaie.

#### Exemple d'opération

Montant reçu	•70,00	Préparez •70,00 dans le tiroir-caisse pour rendre la monnaie avant d'ouvrir le magasin.
--------------	--------	---

Étape	Opération	Impression
1 Saisissez le montant placé dans le tiroir-caisse, puis appuyez sur la touche <b>RA</b> .	<b>7 0 00</b> <b>RA</b>	RA                      • 70.00

### ■ Enregistrement de l'argent retiré du tiroir-caisse

Cette opération vous permet de retirer de l'argent du tiroir-caisse sans transaction de ventes, comme dans le cas d'un article au paiement contre remboursement.

#### Exemple d'opération

Montant décaissé	•1,50	Décaissez •1,50 du tiroir-caisse.
------------------	-------	-----------------------------------

Étape	Opération	Impression
1 Saisissez le montant retiré du tiroir-caisse, puis appuyez sur la touche <b>PO</b> .	<b>1 5 0</b> <b>PO</b>	P0                      • 1.50

### ■ Ouverture du tiroir-caisse sans y mettre ou en retirer de l'argent

Cette opération vous permet d'ouvrir le tiroir-caisse sans y mettre ou en retirer de l'argent. Le nombre d'opérations sur la touche **NS** est imprimé sur les rapports X ou Z.

Étape	Opération	Impression
1 Appuyez simplement sur la touche <b>NS</b> . Le tiroir-caisse s'ouvre.	<b>NS</b>	NS                      .....

## Corrections

Vous disposez de trois façons pour corriger des opérations erronées, à savoir :

- Corriger un article erroné non enregistré
- Corriger un article erroné déjà enregistré
- Annuler tous les articles enregistrés dans une transaction

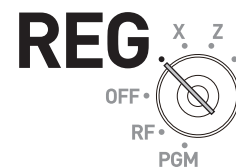

### ■ Correction d'un article saisi par erreur non enregistré

Étape	Opération	Impression
<b>1</b> Rétablir un prix unitaire erroné de •2,00 à •1,00.	<b>2 00</b> C <b>1 00</b> 1	<pre> 1 DEPT001      · 1.00 11 DEPT002     ·22.00 1 PLU0003      · 1.30 1 PLU0015      ·10.00 TL             - 34.30 CASH           ·15.00 CHECK          ·19.30                     </pre>
<b>2</b> Rétablir une quantité erronée de 12 à 11.	<b>1 2</b> <small>X/DATE TIME</small> C <b>1 1</b> <small>X/DATE TIME</small> <b>2 00</b> 2	
<b>3</b> Rétablir un numéro PLU erroné de 002 à 003.	<b>2</b> C <b>3</b> PLU	
<b>4</b> Rétablir un prix unitaire de PLU ouvert de •6,00 à •10,00. Vous devez saisir à nouveau le numéro PLU avant de saisir le prix unitaire correct.	<b>1 5</b> PLU <b>6 00</b> C <b>1 5</b> PLU <b>1 0 00</b> PRICE	
<b>5</b> Rétablir un montant encaissé partiellement en espèces de •10,00 à •15,00.	<b>1 0 00</b> C <b>1 5 00</b> <small>CA / AMT / TEND</small>	
<b>6</b> Le montant restant est réglé par chèque.	CHK	

# Utilisation des fonctions de base de la caisse enregistreuse

## ■ Correction immédiate des articles après l'enregistrement

Étape	Opération	Impression
<b>1</b> Enregistrez un article.	<b>1</b> <b>00</b> <b>1</b>	
<b>2</b> Vous avez appuyé deux fois par erreur sur la touche de rayon, vous devez donc annuler l'enregistrement précédent avec la touche <b>ERR CORR CANCEL</b> .	<b>2</b> <b>00</b> <b>2</b> <b>2</b> <b>ERR CORR CANCEL</b>	
<b>3</b> Annuler un enregistrement PLU erroné (N° PLU 2) et enregistrer à nouveau le PLU correct (N° PLU 5).	<b>2</b> <b>PLU</b> <b>ERR CORR CANCEL</b> <b>5</b> <b>PLU</b>	
<b>4</b> Annuler l'enregistrement d'un prix unitaire erroné de •6,00 pour un PLU ouvert (N° PLU 15) et enregistrer à nouveau l'article avec le prix unitaire correct •10,00.	<b>1</b> <b>5</b> <b>PLU</b> <b>6</b> <b>00</b> <b>PRICE</b> <b>ERR CORR CANCEL</b> <b>1</b> <b>5</b> <b>PLU</b> <b>1</b> <b>0</b> <b>00</b> <b>PRICE</b>	
<b>5</b> Annuler un enregistrement d'un article avec une quantité erronée (8 exemplaires) et enregistrer à nouveau l'article avec la quantité correcte (6 exemplaires).	<b>8</b> <b>X/DATE TIME</b> <b>4</b> <b>00</b> <b>4</b> <b>ERR CORR CANCEL</b> <b>6</b> <b>X/DATE TIME</b> <b>4</b> <b>00</b> <b>4</b>	
<b>6</b> Le montant restant est réglé par chèque.  Annuler le calcul de rabais du sous-total erroné (avec un taux de 50 %) et recalculer le montant du rabais avec le taux correct (5 %).	<b>SUB TOTAL</b> <b>5</b> <b>0</b> <b>%-</b> <b>ERR CORR CANCEL</b> <b>SUB TOTAL</b> <b>5</b> <b>%-</b>	
<b>7</b> Annuler un montant remboursé erroné (•2,00) et enregistrer à nouveau le montant correct (•2,20).	<b>RF</b> <b>2</b> <b>00</b> <b>2</b> <b>ERR CORR CANCEL</b> <b>RF</b> <b>2</b> <b>2</b> <b>0</b> <b>2</b>	
<b>8</b> Obtenir le montant du sous-total.	<b>SUB TOTAL</b>	
<b>9</b> Annuler un montant partiellement encaissé en espèces (•20,00) et enregistrer à nouveau le montant correct (•15,00).	<b>2</b> <b>0</b> <b>00</b> <b>CA / AMT / TEND</b> <b>ERR CORR CANCEL</b> <b>1</b> <b>5</b> <b>00</b> <b>CA / AMT / TEND</b>	
<b>10</b> Le client a réglé le solde dû par chèque.	<b>CHK</b>	

1	DEPT001	· 1.00
1	DEPT002	· 2.00
1	DEPT002	· 2.00
	CORR	-2.00
1	PLU0002	· 2.00
	CORR	-2.00
1	PLU0005	· 1.50
1	PLU0015	· 6.00
	CORR	-6.00
1	PLU0015	· 10.00
8	DEPT004	· 32.00
	CORR	-32.00
6	DEPT004	· 24.00
	ST	· 38.50
	50%	
	%-	-19.25
	CORR	· 19.25
	ST	· 38.50
	5%	
	%-	-1.93
	RF	.....
1	DEPT	-2.00
	CORR	· 2.00
	RF	.....
1	DEPT002	-2.20
	TL	<b>- 34.37</b>
	CASH	· 20.00
	CORR	-20.00
	CASH	· 15.00
	CHECK	· 19.37



Les articles corrigés ne sont pas imprimés sur le ticket s'ils sont programmés comme « Impression de ticket par tampon ».



## ■ Annulation d'un article déjà enregistré

### Étape

**1** Pendant un enregistrement.

**2** Avec les touches  ou , sélectionnez l'article que vous avez mal enregistré.

**3** Appuyez sur la touche . L'article sélectionné est annulé.

### Affichage

CLERK001	REG	000011
3	DEPT001	•6.00
1	PLU002	•2.00
3	DEPT002	•9.00
2	PLU003	•4.00
1	DEPT003	•2.00
<b>SUBTOTAL</b>		<b>•24.00</b>
QT	11	0.00

[ REVIEW / VOID ]		
1	PLU001	•1.00
3	DEPT001	•6.00
1	PLU002	•2.00
3	DEPT002	•9.00
2	PLU003	•4.00
1	DEPT003	•2.00
VOID :<CA AMT/TEND>		
CANCEL:<SUB TOTAL>		
		0.00

CLERK001	REG	000011
2	PLU003	•4.00
1	DEPT003	•2.00
1	DEPT003	•2.00
<b>SUBTOTAL</b>		<b>•22.00</b>
QT	10	0.00

# Utilisation des fonctions de base de la caisse enregistreuse

## ■ Annulation de tous les articles dans une transaction

### Étape

### Affichage

**1** Appuyez sur la touche  après que les articles ont été enregistrés, puis appuyez sur la touche .

CLERK001	REG	000011
3	DEPT001	•6.00
1	PLU002	•2.00
3	DEPT002	•9.00
2	PLU003	•4.00
1	DEPT003	•2.00
<b>SUBTOTAL</b>		<b>•24.00</b>
QT	11	0.00

**2** Sélectionnez [YES] sur l'affichage contextuel.

CLERK001	REG	000011
CANCEL OPERATION		
Please select		
Yes :<CA/AMT TEND>		
No :<C>		
<b>ST</b>		<b>•24.00</b>
QT	11	0.00

**3** Appuyez sur la touche . Les articles enregistrés sont annulés.

CLERK001	REG	000011
1	PLU002	•2.00
3	DEPT002	•9.00
2	PLU003	•4.00
1	DEPT003	•2.00
CANCEL		.....
<b>SUBTOTAL</b>		<b>•0.00</b>
CANCEL		0.00

## Rapports quotidiens de ventes

À la fin de la journée, vous pouvez imprimer le classement et le résumé des résultats du jour. Le rapport de réinitialisation (Z) efface toutes les données de vente, tandis que les données restent en mémoire avec le rapport de lecture (X).

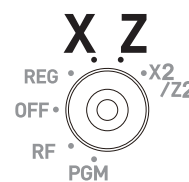

**NOTE** N'imprimez pas le rapport de réinitialisation (Z) alors que votre magasin est ouvert, sous peine d'effacer toutes les données de vente.

### Étape

### Affichage

**1** Placez le sélecteur de mode sur la position X ou Z. L'écran principal des rapports de ventes apparaît sur l'afficheur.

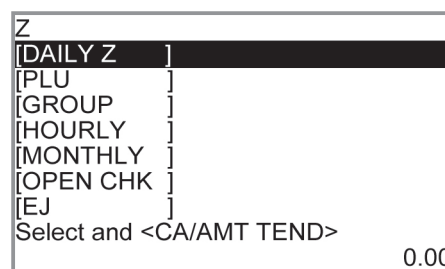

**2** Sélectionnez [DAILY Z] (DAILY X lorsque vous avez placé le sélecteur de mode sur X) et appuyez sur la touche



. L'imprimante imprime un rapport de ventes.

### Autres opérations :

- Pour les rapports individuels, voir page F-120.

# Utilisation des fonctions de base de la caisse enregistreuse

## Impression de rapports de ventes quotidiens

Z	20-06-2013 17:00		1
	0001	000231	2
-----			
Z	DAILY Z		3
-----			
Z	DEPT	0001	4
		0001015	5
DEPT001		203.25	6
		·1,108.54	
DEPT002		183	6
		·1,362.26	
		5	
		47.00	
-----			
TL		421.25	7
		·2,872.28	
-----			
Z	FIX	0001	8
		0001011	9
GROSS		981.25	10
		·6,574.40	
NET	No 111		11
		·7,057.14	11
CAID		·1,919.04	12
CHID		·139.04	13
CKID		·859.85	14
CRID(1)		·709.85	15
CRID(2)		·0.00	16
CRID(3)		·0.00	17
CRID(4)		·0.00	18
-----			
RF	No 3		19
		·10.22	
CUST	CT 111		20
AVRG		·63.57	21
DC		·1.22	22
REF		·2.42	23
ROUND		·0.00	24
CANCEL	No 2		25
		·12.97	
-----			

- 1 Date/heure
- 2 N° de machine/N° consécutif
- 3 Titre du rapport
- 4 Titre du rapport du rayon/Nombre de réinitialisations
- 5 Code du rapport
- 6 Nombre de rayons/montant <sup>\*1</sup>
- 7 Nombre total de rayons/montant total
- 8 Titre du rapport du total fixe/Nombre de réinitialisations
- 9 Code du rapport
- 10 Total brut <sup>\*2</sup>
- 11 Total net <sup>\*2</sup>
- 12 Espèces dans le tiroir-caisse <sup>\*2</sup>
- 13 Paiements par carte dans le tiroir-caisse <sup>\*2</sup>
- 14 Chèques dans le tiroir-caisse <sup>\*2</sup>
- 15 Paiements à crédit dans le tiroir-caisse 1 <sup>\*2</sup>
- 16 Paiements à crédit dans le tiroir-caisse 2 <sup>\*2</sup>
- 17 Paiements à crédit dans le tiroir-caisse 3 <sup>\*2</sup>
- 18 Paiements à crédit dans le tiroir-caisse 4 <sup>\*2</sup>
- 19 Mode Remboursement <sup>\*2</sup>
- 20 Nombre de clients <sup>\*2</sup>
- 21 Ventes moyennes par client <sup>\*2</sup>
- 22 Total du rabais <sup>\*2</sup>
- 23 Touche Remboursement <sup>\*2</sup>
- 24 Total de l'arrondi <sup>\*2</sup>
- 25 Annulation

\* 1 Si le montant total est zéro, ces éléments ne seront pas imprimés.

\* 2 Ces éléments peuvent être omis dans la programmation.

# Utilisation des fonctions de base de la caisse enregistreuse

TA1		·2,369.69	26
TX1		·128.86	27
TA2		·2,172.96	28
TX2		·217.33	29
-----			
GT		·00000000125478.96	30
-----			
Z	TRANS	0001	31
		0001012	32
CASH	No 362	·1,638.04	33
CHARGE	No 56	·1,174.85	
RA	No 4	·810.00	
P0	No 5	·520.00	
		·5.00	
CORR	No 14	·39.55	
RCT	No 3		
NS	No 5		
-----			

- 26 Montant 1 taxable \*2
- 27 Montant de la taxe 1 \*2
- 28 Montant 2 taxable \*2
- 29 Montant de la taxe 2 \*2
- 30 Total général \*2
- 31 Titre du rapport de la touche de fonction/Nombre de réinitialisations
- 32 Code du rapport
- 33 Compteur de la touche de fonction/montant \*1

\* 1 Si le montant total est zéro, ces éléments ne seront pas imprimés.

\* 2 Ces éléments peuvent être omis dans la programmation.

# Programmations et enregistrements avancés

<b>Enregistrements avancés</b> .....	<b>F-55</b>
Activation de l'affectation de caissier .....	F-55
Enregistrements avec l'affectation de caissier .....	F-56
Ventes en espèces d'article unique .....	F-57
Autres opérations .....	F-59
<b>Réglages des caractères</b> .....	<b>F-74</b>
Utilisation du clavier à caractères .....	F-74
Utilisation du clavier à 10 touches .....	F-75
Réglage des caractères .....	F-77
Réglage des messages POP sur les tickets .....	F-78
Réglage des symboles .....	F-80
<b>Programmations avancées</b> .....	<b>F-83</b>
Réglages détaillés de la programmation .....	F-84
<b>Programmation des fonctions de rayons et PLU en groupe</b> .....	<b>F-96</b>
Programmation des fonctions de rayon et de PLU fixe en groupe .....	F-96
Programmation des fonctions PLU en groupe .....	F-98
<b>Programmation individuelle des fonctions de rayon et PLU</b> .....	<b>F-99</b>
Programmation individuelle des fonctions de rayon .....	F-99
Programmation individuelle des fonctions PLU .....	F-101
Programmation des fonctions des touches de transaction .....	F-102
Programmation d'autres fonctions de caissier .....	F-109
Programmer l'opération automatique de <Agencement> .....	F-112
<b>Impression des données programmées</b> .....	<b>F-115</b>
Imprimer le prix unitaire ou le pourcentage programmé (autre que PLU) .....	F-115
Imprimer les caractères programmés (sauf les PLU) .....	F-116
Imprimer la programmation générale (sauf les PLU) .....	F-117
Imprimer le prix unitaire prédéfini de PLU .....	F-118
Imprimer les caractères prédéfinis de PLU .....	F-119
Imprimer les programmations PLU .....	F-119
Imprimer le programme d'attribution de touches .....	F-119
<b>Impressions de différents rapports de ventes</b> .....	<b>F-120</b>
Impressions de différents rapports de ventes .....	F-120
Imprimer le rayon, le PLU et le PLU fixe individuels .....	F-124
Rapport périodique des ventes .....	F-124
<b>Utilisation d'une carte SD</b> .....	<b>F-127</b>
Formatage d'une carte SD .....	F-127
Conservation des données de programme sur une carte SD .....	F-128
<b>Avant de rencontrer un problème</b> .....	<b>F-129</b>
Tableau des codes d'erreur .....	F-129
Si « EJ FULL » apparaît sur l'afficheur .....	F-131
En cas de panne de courant .....	F-131
En cas de verrouillage de la caisse enregistreuse .....	F-131
À propos de l'indicateur de faible niveau de pile .....	F-132
<b>Spécifications</b> .....	<b>F-133</b>

## Enregistrements avancés

### Activation de l'affectation de caissier

En affectant un caissier, le numéro ou le nom du caissier est imprimé sur les tickets. L'opération suivante permet d'activer l'utilisation de l'affectation de caissier par la caisse enregistreuse.

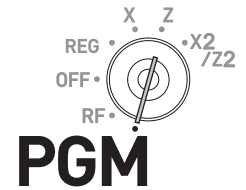

Étape	Opération
1	
2	
3	<b>3</b> <input type="button" value="SUB TOTAL"/>
4	<b>2 7 2 2</b> <input type="button" value="SUB TOTAL"/>
5	<b>4 0 0 0 0 0 0 0 0 0</b> <input type="button" value="CA / AMT / TEND"/>
6	<input type="button" value="SUB TOTAL"/>





**NOTE** Vous pouvez également régler l'activation de caissier avec la programmation de réglage détaillé. Voir page F-93 « Code de réglage 27 ».

Fonctions pratiques

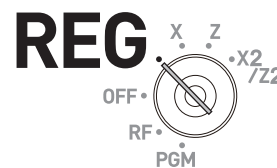
## Enregistrements avec l'affectation de caissier



Lorsqu'un caissier ouvre une session, son nom est imprimé sur les tickets et les rapports de ventes.



Étape	Opération	Impression
<b>1</b> Saisissez le numéro du caissier et appuyez sur la touche  .	<b>1</b> 	<pre>* commercial message * REG 20-06-2013 11:58 C01 0001 000123 1 1 DEPT01 T1 .1.00</pre>
<b>2</b> Effectuez les opérations d'enregistrement. Le nom du caissier est imprimé sur les tickets et apparaît en haut de l'afficheur.		
<b>3</b> Pour fermer la session d'un caissier, tapez <b>0</b> et appuyez sur la touche  . Ou appuyez tout simplement sur la touche  .	<b>0</b> 	

1 : Nom du caissier/N° de machine/N° consécutif

### NOTE

- Pendant un enregistrement, un autre caissier peut prendre le relais et s'occuper de la transaction. Tapez le numéro de caissier de l'autre caissier pendant un enregistrement et appuyez sur la touche . L'écran de confirmation apparaît sur l'afficheur. Sélectionnez [YES], puis appuyez sur la touche .
- Le numéro de caissier est effacé lorsque le sélecteur de mode est placé sur la position OFF.

### Autres opérations :

Vous pouvez ouvrir une session sur la caisse enregistreuse avec le numéro de caissier secret au lieu du numéro de caissier. Vous pouvez également définir des caractères pour les noms de caissiers. Pour régler des numéros et des noms de caissier secrets, voir page F-31.



## Ventes en espèces d'article unique

Une touche de rayon ou un PLU programmé avec un statut de vente d'article unique valide la transaction dès qu'elle est enregistrée. Cette fonction peut être utilisée uniquement pour les ventes en espèces. Pour programmer le statut de vente d'article unique, voir page F-99 et F-100.

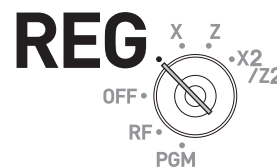



### Exemple d'opération 1 : Vente d'article unique simple

Article	Rayon 01	•1,00	Le rayon 01 est programmé comme vente d'article unique et le prix unitaire n'est pas prédéfini.
	Quantité	1	
	Prédéfini	Article unique	
Paiement	Espèces	•1,00	

Étape	Opération	Impression						
<b>1</b> Saisissez le prix unitaire puis appuyez sur la touche de rayon correspondante. La transaction est validée juste après avoir enfoncé la touche de rayon.	<b>1</b> 00 <b>1</b>	<table border="1"> <tr> <td>1 DEPT001</td> <td>• 1.00</td> </tr> <tr> <td>TL</td> <td>- 1.00</td> </tr> <tr> <td>CASH</td> <td>• 1.00</td> </tr> </table>	1 DEPT001	• 1.00	TL	- 1.00	CASH	• 1.00
1 DEPT001	• 1.00							
TL	- 1.00							
CASH	• 1.00							

### Exemple d'opération 2 : Vente d'article unique avec multiplication



Article	Rayon 01	•1,00	Vende trois exemplaires d'articles du rayon 01 dont le prix unitaire est •1.00 et dont le statut de vente d'article unique est préprogrammé.
	Quantité	3	
	Prédéfini	Article unique	
Paiement	Espèces	•3,00	

Étape	Opération	Impression						
<b>1</b> Saisissez la quantité et appuyez sur la touche  pour la multiplication.	<b>3</b> 	<table border="1"> <tr> <td>3 DEPT001</td> <td>• 3.00</td> </tr> <tr> <td>TL</td> <td>- 3.00</td> </tr> <tr> <td>CASH</td> <td>• 3.00</td> </tr> </table>	3 DEPT001	• 3.00	TL	- 3.00	CASH	• 3.00
3 DEPT001	• 3.00							
TL	- 3.00							
CASH	• 3.00							
<b>2</b> Appuyez sur la touche de rayon correspondante. La transaction est immédiatement validée.	<b>1</b>							

# Programmations et enregistrements avancés

## Exemple d'opération 3 : Vente d'article unique avec un autre article

Article 1	Rayon 03	•2,00	Le rayon 03 est un rayon normal tandis que le rayon 01 est programmé avec un prix unitaire de •1,00 et le statut de vente d'article unique.
	Quantité	1	
	Prédéfini	Normal	
Article 2	Rayon 01	•1,00	
	Quantité	1	
	Prédéfini	Article unique	
Paielement	Espèces	•3,00	

Étape	Opération	Impression								
<b>1</b> Enregistrez l'article 1.	<b>2</b> <b>00</b> <b>3</b>	<table border="1"> <tr> <td>1 DEPT003</td> <td>•2.00</td> </tr> <tr> <td>1 DEPT001</td> <td>•1.00</td> </tr> <tr> <td>TL</td> <td>- <b>3.00</b></td> </tr> <tr> <td>CASH</td> <td>•3.00</td> </tr> </table>	1 DEPT003	•2.00	1 DEPT001	•1.00	TL	- <b>3.00</b>	CASH	•3.00
1 DEPT003	•2.00									
1 DEPT001	•1.00									
TL	- <b>3.00</b>									
CASH	•3.00									
<b>2</b> La touche de rayon de vente d'article unique ne valide pas la transaction, car il ne s'agit pas d'une vente d'article unique.	<b>1</b>									
<b>3</b> Appuyez sur la touche  pour valider la transaction.										

## Autres opérations

### ■ Transactions avec des bons de réduction

Si la fonction <Bon de réduction> est attribuée à une touche, vous pouvez enregistrer des articles avec bons de réduction.

Pour attribuer la fonction <Bon de réduction> à une touche, voir page F-113.



### Exemple d'opération

Article 1	Rayon 01	•3,00	Le client a réglé avec deux bons d'une valeur de •0,50 pour l'article 1 et un bon d'une valeur de •1,00 pour l'article 2. Le montant •1.00 est préprogrammé sur la touche <Bon de réduction>.
	Quantité	2	
	Bon de réduction	•0,50 × 2	
Article 2	Rayon 03	•4,00	
	Quantité	1	
	Bon de réduction	•1,00 (prédéfini)	
Paiement	Espèces	•8,00	

Étape	Opération	Impression
1	Enregistrez l'article 1.	
2	Utilisez la touche de multiplication pour le nombre de bons de réduction.	
3	Saisissez le montant du bon de réduction et appuyez sur la touche <Bon de réduction>.	
4	Enregistrez l'article 2.	
5	Sans saisir le prix du bon de réduction, appuyez sur la touche <Bon de réduction> pour le prix prédéfini du bon de réduction.	
6	Appuyez sur la touche  pour valider la transaction.	
		<div style="border: 1px solid black; padding: 5px;"> <pre> 2 DEPT001          -6.00 COUPON            -1.00 1 DEPT003          -4.00 COUPON            -1.00 TL                -8.00 CASH              -8.00                     </pre> </div>

#### NOTE

Une erreur se produit si la caisse est programmée pour interdire un solde créditeur et si le résultat d'un calcul est négatif.

# Programmations et enregistrements avancés

## ■ Transactions avec majoration

Si la fonction <Majoration> est attribuée à une touche, vous pouvez ajouter des majorations aux articles ou au sous-total. Pour attribuer la fonction <Majoration> à une touche, voir page F-113.

### Exemple d'opération

Article 1	Rayon 01	•1,00	<ul style="list-style-type: none"> <li>• Une majoration de 10 % est ajoutée à l'article 1.</li> <li>• 15 % (préprogrammé sur la touche &lt;Majoration&gt;) sont ajoutés au montant du sous-total.</li> </ul>
	Quantité	1	
	Majoration	10%	
Article 2	Rayon 01	•2,00	
	Quantité	3	
Sous-total	Majoration	15% (prédéfini)	
Paiement	Espèces	•8,17	

### Étape

### Opération

### Impression

**1** Enregistrez l'article 1.

**1** **00**

**2** Saisissez le taux de la majoration et appuyez sur la touche <Majoration>.

**1** **0** <Majoration>

**3** Enregistrez l'article 2.

**3**   **2** **00**

**4** Appuyez sur la touche  .

**5** Appuyez sur la touche <Premium>. Le taux de majoration préprogrammé sera ajouté au sous-total.

<Majoration>

**6** Appuyez sur la touche  pour valider la transaction.

1	DEPT001	· 1.00
	10%	
	%+	· 0.10
3	DEPT001	· 6.00
	ST	· 7.10
	15%	
	%+	· 1.07
	TL	- 8.17
	CASH	· 8.17

# Programmations et enregistrements avancés

## ■ Impression de la ventilation de la TVA

Vous pouvez forcer l'impression de la ventilation de la TVA à l'étape de la validation, que la caisse enregistreuse soit programmée pour imprimer ou omettre cette impression.

Veillez noter qu'il est nécessaire d'attribuer la fonction <VAT> à une touche. Voir page F-113.

### Exemple d'opération

Article 1	Rayon 01	•1,00	<ul style="list-style-type: none"> <li>• Le rayon 01 est programmé avec le statut taxable 1 et le PLU 0001 avec le statut taxable 2.</li> <li>• Imprimer les ventilations de ces taxes.</li> </ul>
	Statut taxable	1 (prédéfini)	
Article 2	PLU 0001	•2,00 (prédéfini)	
	Statut taxable	2 (prédéfini)	
Paieement	Espèces	•3,00	

### Étape

### Opération

### Impression

**1** Enregistrez l'article 1.

**1** 00 1

**2** Enregistrez l'article 2.

**1** PLU

**3** Appuyez sur la touche **VAT** pour imprimer les ventilations des taxes.

VAT

**4** Appuyez sur la touche **CA/AMT/TEND** pour valider la transaction.

CA/AMT/TEND

1	DEPT001	T1	·1.00
1	PLU0001	T2	·2.00
	TA1		·0.90
	TX1		·0.10
	TA2		·1.90
	TX2		·0.10
	TL		- 3.00
	CASH		·3.00

# Programmations et enregistrements avancés

## ■ Vérification de l'âge

Cette fonction interdit l'enregistrement des articles si le client est plus jeune que l'âge préprogrammé. Veuillez noter qu'il est nécessaire d'attribuer la fonction <Age verification> à une touche. Voir page F-113.

### Exemple d'opération

Article 1	Rayon 01	•1,00	<ul style="list-style-type: none"> <li>• La limite d'âge de l'article 1 est 18 ans et celle de l'article 2 est 20 ans.</li> <li>• Le client ayant 18 ans, il est en mesure d'acheter l'article 1, mais pas l'article 2.</li> </ul>
	Quantité	1	
	Limite d'âge	18	
Article 2	Rayon 03	•2,00	
	Quantité	1	
	Limite d'âge	20	
Paiement	Espèces	•1,00	
Date de naissance du client : le 3 mai 1995			
Date actuelle : le mercredi 3 avril 2013			

### Étape

### Opération

### Impression

**1** Enregistrez l'article 1. L'afficheur indique « PLEASE ENTER BIRTHDATE ». L'article 1 n'est pas encore enregistré.

**1** **00** **1**

**2** Saisissez la date de naissance du client.

**0** **5** **0** **3**

**1** **9** **9** **5**

<Vérification de l'âge>

**3** Enregistrez l'article 1. L'article est enregistré.

**1** **00** **1**

**4** Enregistrez l'article 2. L'afficheur indique « AGE DOES NOT PERMIT PRODUCT PURCHASE » et vous ne pouvez pas enregistrer l'article.

**2** **00** **3**

**5** Validez la transaction.

CA/AMT  
/TEND

1	DEPT001	T1	·1.00
1	PLU0001	T2	·2.00
	TA1		·0.90
	TX1		·0.10
	TA2		·1.90
	TX2		·0.10
	TL		- 3.00
	CASH		·3.00

# Programmations et enregistrements avancés

## ■ Système de suivi des chèques

Le système de suivi des chèques retient (validation provisoire) un chèque et vous pouvez ajouter des commandes ultérieurement.

Le chèque retenu est supprimé lorsque le reçu client du chèque est validé et imprimé, lorsqu'une nouvelle/ancienne opération de chèque est exécutée ou lorsque le même numéro de chèque est attribué.

- Pour <NEW CHECK>

Saisissez à nouveau le bon numéro de chèque ou annulez le numéro de chèque original, imprimez un ticket, puis saisissez à nouveau le bon numéro de chèque.

- Pour <OLD CHECK>, <NEW/OLD>

Validez provisoirement le chèque original, imprimez un ticket, puis saisissez à nouveau le bon numéro de chèque.

## ■ Ouvrir un chèque

### Exemple d'opération

Numéro de chèque		1234	Prendre une commande avec le numéro de chèque 1234.
Article 1	Rayon 01	•10,00	
	Quantité	2	
Article 2	Rayon 02	•20,00	
	Quantité	2	
Article 3	Rayon 03	•30,00	
	Quantité	1	

### Étape

### Opération

### Impression

**1** Saisissez le numéro de chèque et appuyez sur la touche <Nouveau chèque>.

**1 2 3 4**  
<Nouveau chèque>

**2** Enregistrez les articles commandés.

**1 0 00**    
**2 0 00**    
**3 0 00**

**3** Appuyez sur la touche  pour fermer provisoirement le chèque. Pour valider immédiatement le chèque, utilisez les touches de transaction  ou .

```
CHECK No. 1234
1 DEPT001      · 10.00
1 DEPT001      · 10.00
1 DEPT002      · 20.00
1 DEPT002      · 20.00
1 DEPT003      · 30.00
SRVC TL       - 90.00
```

# Programmations et enregistrements avancés

## ■ Ajout de commandes à un chèque retenu

### Exemple d'opération

Numéro de chèque		1234	Prendre des commandes supplémentaires sur le numéro de chèque 1234.
Article 1	Rayon 01	•30,00	
	Quantité	1	
Article 2	Rayon 02	•10,00	
	Quantité	1	

#### Étape

#### Opération

#### Impression

**1** Saisissez le numéro de chèque et appuyez sur la touche <Ancien chèque>.

**1 2 3 4**  
<Ancien chèque>

**2** Enregistrez les articles supplémentaires commandés.

**3 0 00**   
**1 0 00**

**3** Appuyez sur la touche  pour fermer provisoirement le chèque. Pour valider immédiatement le chèque, utilisez les touches de transaction  ou .

```

                                CT      1
CHECK No. 1234

ST                               ·90.00
1 DEPT001                         ·30.00
1 DEPT002                         ·10.00
SRVC TL
                                - 130.00
    
```

## ■ Émettre un reçu client de chèque

Le reçu client de chèque indique le solde d'un chèque retenu (non validé).

#### Étape

#### Opération

#### Impression

**1** Saisissez le numéro de chèque et appuyez sur la touche .



**1 2 3 4**

```

                                CT      1
CHECK No. 1234
1 DEPT001                         ·10.00
1 DEPT001                         ·10.00
1 DEPT002                         ·20.00
1 DEPT002                         ·20.00
1 DEPT003                         ·30.00
1 DEPT001                         ·30.00
1 DEPT002                         ·10.00
SRVC TL
                                - 130.00
    
```



## ■ Fermer un chèque retenu

Étape	Opération	Impression
1 Saisissez le numéro de chèque et appuyez sur la touche <Ancien chèque>.	<b>1 2 3 4</b> <Ancien chèque>	<div style="border: 1px solid black; padding: 5px;"> <p style="text-align: right;">CT 1</p> <p>CHECK No. <b>1234</b></p> <p>ST · 130.00</p> <p>TL - <b>130.00</b></p> <p>CASH · 150.00</p> <p>CG · 20.00</p> </div>
2 Saisissez le montant encaissé et appuyez sur la touche  pour fermer le chèque.	<b>1 5 0 00</b> 	

## ■ À propos de la touche

La touche  opère de la même façon que <Nouveau chèque> lorsqu'un nouveau chèque est ouvert avec un numéro de chèque n'existant pas.





Lorsqu'un numéro de chèque est saisi et qu'il existe un chèque retenu avec le même numéro, la touche  opère de la même façon que la touche <Ancien chèque>.

## ■ Ajouter simultanément des chèques

La touche <Ajouter un chèque> vous permet d'ajouter simultanément plus de deux chèques retenus.

### Exemple d'opération

Chèque 1	N° de chèque	1234	Placer ensemble les numéros de chèque 1234 et 3456.
	Sous-total	•20,00	
Chèque 2	N° de chèque	3456	
	Sous-total	•30,00	

Étape	Opération	Impression
1 Saisissez le numéro de chèque et appuyez sur la touche <Ancien chèque>.	<b>1 2 3 4</b> <Ancien chèque>	<div style="border: 1px solid black; padding: 5px;"> <p style="text-align: right;">CT 1</p> <p>CHECK No. <b>1234</b></p> <p>ST · 20.00</p> <p>ADD CHK 3456</p> <p>ST · 30.00</p> <p>SRVC TL - <b>50.00</b></p> </div>
2 Saisissez le numéro de chèque à ajouter et appuyez sur <Ajouter un chèque>.	<b>3 4 5 6</b> <Ajouter un chèque>	
3 Appuyez sur la touche  pour fermer provisoirement le chèque. Pour valider immédiatement le chèque, utilisez les touches de transaction  ou  .		

# Programmations et enregistrements avancés

## ■ À propos des PLU fixes

Si les touches <PLU fixe> sont attribuées sur le clavier, vous pouvez les utiliser de la même façon que les touches de rayon.

Au lieu d'utiliser les touches de rayon  ....., utilisez les touches de PLU fixes  ..... et utilisez la touche  au lieu de la touche <N° de rayon/Changement de rayon>.

## ■ Rappel de texte

Si la touche <Rappel de texte> est attribuée, vous pouvez rappeler un texte mémorisé et l'imprimer sur les tickets ou les relevés.

### Exemple d'opération

Chèque 1	N° de chèque	1234	Placer ensemble les numéros de chèque 1234 et 3456.
	Sous-total	•20,00	
Chèque 2	N° de chèque	3456	
	Sous-total	•30,00	

Étape	Opération	Impression
1 Enregistrez l'article 1.	<input type="text" value="4"/> <input type="text" value="6"/> <input type="text" value="00"/> <input type="text" value="1"/>	<div style="border: 1px solid black; padding: 5px;"> <p>CT 3</p> <p>1 DEPT001 · 46.00</p> <p>MEDIUM SIZE</p> <p>1 DEPT002 · 10.00</p> <p>SMALL SIZE</p> <p>TL - 56.00</p> <p>CASH · 56.00</p> </div>
2 Rappelez le texte 1.	<input type="text" value="1"/> <Rappel de texte>	
3 Enregistrez l'article 2.	<input type="text" value="1"/> <input type="text" value="0"/> <input type="text" value="00"/> <input type="text" value="2"/>	
4 Rappelez le texte 2.	<input type="text" value="2"/> <Rappel de texte>	
5 Validez la transaction.	<input type="text" value="SUB TOTAL"/> <input type="text" value="CA/AMT TEND"/>	

## ■ Saisir le nombre de clients

Si la fonction <Nombre de clients> est attribuée sur le clavier, vous pouvez imprimer le nombre de clients.

### Exemple d'opération

Article 1	Prix unitaire	•15,00	Imprimer le nombre de clients sur un ticket/relevé.
	Rayon	01	
Article 2	Prix unitaire	•5,00	
	Rayon	02	
Nombre de clients		2	
Paiement	Espèces	•20,00	

Étape	Opération	Impression
1 Saisissez le nombre de clients et appuyez sur <Nombre de clients>.	<input type="text" value="2"/> <Nombre de clients>	<div style="border: 1px solid black; padding: 5px;"> <p>CT 2</p> <p>1 DEPT001 · 15.00</p> <p>1 DEPT002 · 5.00</p> <p>TL - 20.00</p> <p>CASH · 20.00</p> </div>
2 Enregistrez les articles.	<input type="text" value="1"/> <input type="text" value="5"/> <input type="text" value="00"/> <input type="text" value="1"/> <input type="text" value="5"/> <input type="text" value="00"/> <input type="text" value="2"/>	
3 Appuyez sur la touche <input type="text" value="SUB TOTAL"/> .	<input type="text" value="SUB TOTAL"/>	
4 Validez la transaction.	<input type="text" value="CA/AMT TEND"/>	

## ■ À propos de la fonction d'interruption de caissier

Vous disposez de deux types de fonction d'interruption de caissier : PROCÉDURE 1 et PROCÉDURE 2 décrites ci-dessous.

Dans la PROCÉDURE 1, chaque caissier possède un tampon (mémoire) unique d'interruption de caissier et la fonction d'interruption de caissier fournit à chaque caissier la possibilité d'exécuter des opérations d'enregistrement indépendantes. Dans ce cas, chaque caissier est relié individuellement à un tampon unique d'interruption de caissier.

Dans la PROCÉDURE 2, plusieurs caissiers utilisent le même tampon d'interruption de caissier, et une opération d'interruption de caissier unique (changement de caissier pendant l'enregistrement) peut être exécutée même en cours d'enregistrement. Dans ce cas, plusieurs caissiers sont reliés à un tampon unique d'interruption de caissier.

Dans les modes REG et RF, les caissiers sont interchangeables pendant une transaction, de sorte que plusieurs caissiers puissent utiliser la caisse enregistreuse simultanément. Par exemple, si le caissier 1 enregistre une transaction, le caissier 2 utilise la même machine pour enregistrer une transaction différente. Le caissier 1 reprend la transaction initiale au point où il l'avait arrêtée.

### PROCÉDURE 1

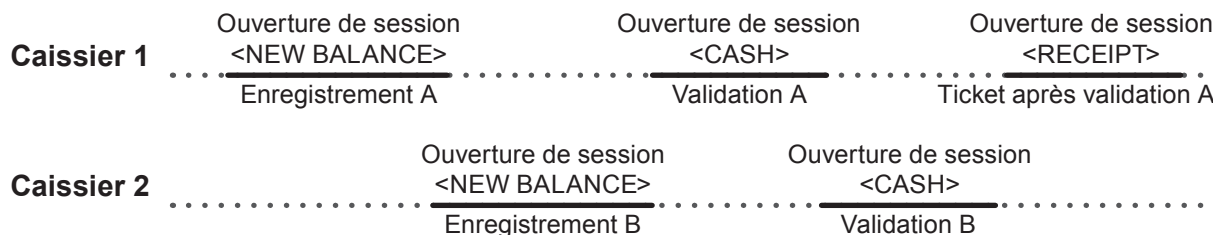

### PROCÉDURE 2

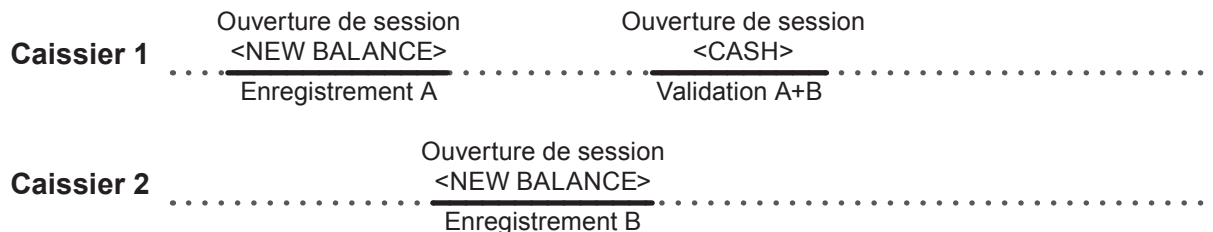

#### NOTE

- La caisse enregistreuse doit être programmée pour autoriser la fonction d'interruption de caissier.
- Vous ne pouvez pas utiliser la fonction d'interruption de caissier sur une caisse enregistreuse en même temps que le système de suivi des chèques.

# Programmations et enregistrements avancés

## ■ PLU de condiment/préparation

La programmation vous permet d'obliger la caisse enregistreuse à saisir un PLU de condiment ou un PLU de préparation en même temps qu'un PLU principal. Pour la programmation, voir page F-99 et F-100.

### Exemple d'opération 1

PLU principal	PLU0001	•10,00	Enregistrer le PLU0001 principal avec les PLU de condiment 0011, 0012 et 0013.
PLU de condiment	PLU0011	•0,10	
	PLU0012	•0,20	
	PLU0013	•0,30	
Paiement	Espèces	•10,60	

#### Étape

#### Opération

#### Impression

**1** Enregistrez l'article du PLU principal.

**1**

**2** Enregistrez les PLU de condiment. Si le PLU de condiment n'est pas enregistré, une erreur se produit.

**1** **1**

**1** **2**

**1** **3**

**3** Validez la transaction.

1	PLU0001	· 10.00
	PLU0011	· 0.10
	PLU0012	· 0.20
	PLU0013	· 0.30
	TL	- 10.60
	CASH	· 10.60

### Exemple d'opération 2

PLU principal	PLU0020	•20,00	Enregistrer le PLU0020 principal avec les PLU de condiment 0021, 0022 et 0023.
PLU de condiment	PLU0021	•0,00	
	PLU0022	•0,00	
	PLU0023	•0,00	
Paiement	Espèces	•20,00	

#### Étape

#### Opération

#### Impression

**1** Enregistrez l'article du PLU principal.

**2** **0**

**2** Enregistrez les PLU de préparation. Si le PLU de préparation n'est pas enregistré, une erreur se produit.

**2** **1**

**2** **2**

**2** **3**

**3** Validez la transaction.

1	PLU0020	· 20.00
	PLU0021	
	PLU0022	
	PLU0023	
	TL	- 20.00
	CASH	· 20.00

# Programmations et enregistrements avancés

## ■ Menu de réglage

Lorsqu'un menu de réglage est enregistré, la caisse enregistreuse conserve les données de vente du menu et conserve également les données de vente (montant, quantité) des articles réglés dans la mémoire PLU respective.

### Exemple d'opération

Menu de réglage	PLU0035	•5,00	Enregistrer un menu de réglage. Les articles réglés seront enregistrés automatiquement dans le PLU respectif.
Articles réglés	PLU0001	-	
	PLU0002	-	
	PLU0003	-	
	PLU0004	-	
Paiement	Espèces	•5,00	

### Étape

### Opération

### Impression

1 Enregistrez le menu de réglage.

**3 5**

2 Validez la transaction.

```

1 PLU0035          - 5.00
  PLU0001
  PLU0002
  PLU0003
  PLU0004
  TL                - 5.00
  CASH              - 5.00
    
```

## ■ Pourboires

La touche <Tips> vous permet d'enregistrer et d'imprimer la quantité de pourboires.

### Exemple d'opération

Article 1	Prix unitaire	•3,00	Un client donne un pourboire de •0,80 au caissier.
	Rayon	01	
Article 2	Prix unitaire	•5,00	
	Rayon	02	
Pourboire		•0,80	
Paiement	Espèces	•10,00	

### Étape

### Opération

### Impression

1 Enregistrez les articles.

**3 00**

2 Appuyez sur la touche .

**5 00**

3 Saisissez le montant du pourboire.

**8 0** <Tips>

4 Validez la transaction.

```

1 DEPT001          - 3.00
1 DEPT002          - 5.00
  TIP              - 0.80
  TL                - 8.80
  CASH             - 10.00
  CG               - 1.20
    
```

# Programmations et enregistrements avancés

## ■ Enregistrement avec la touche <Agencement>

La touche <Agencement> permet que la caisse enregistreuse exécute automatiquement les fonctions programmées.

### Exemple d'opération 1

Agencement 1		
Article 1	PLU0001	•8,00 (prédéfini)
	Quantité	1
Article 2	PLU0002	•5,00 (prédéfini)
	Quantité	1
Paielement	Espèces	•13,00

L'agencement 1 est programmé pour vendre un PLU0001 (•8.00 prédéfini) et un PLU0002 (•5.00 prédéfini) payés avec le montant exact en espèces.

#### Étape

#### Opération

#### Impression

**1** Appuyez simplement sur la touche <Agencement>.

<Agencement>

1	PLU0001	· 8.00
1	PLU0002	· 5.00
	TL	- 13.00
	CASH	· 13.00

### Exemple d'opération 2

Agencement 5		
Article 1	PLU0001	•1,00
	Quantité	1
Article 2	PLU0002	•2,00
	Quantité	1
Paielement	Espèces	•3,00

L'agencement 5 est programmé pour vendre un article du rayon 01 au prix de •1,00, un article du rayon 02 au prix de •2,00 payés avec le montant exact en espèces.

#### Étape

#### Opération

#### Impression

**1** Saisissez le numéro de l'agencement et appuyez sur la touche <Agencement>.

**5** <Agencement>

1	DEPT001	· 1.00
1	DEPT002	· 2.00
	TL	- 3.00
	CASH	· 3.00

# Programmations et enregistrements avancés

## ■ Ajouter un montant donné

La touche <Addition (plus)> vous permet d'ajouter un montant donné à une transaction.

### Exemple d'opération

Article 1	Rayon 01	•1,00	<ul style="list-style-type: none"> <li>• Ajouter •0,10 à l'article 1.</li> <li>• Ajouter 3 x •0,20 (montant prédéfini) à l'article 2.</li> </ul>
	Quantité	1	
	Ajout	•0,10	
Article 2	Rayon 01	•2,00	
	Quantité	3	
	Ajout	3 x •0,20 (prédéfini)	
Paielement	Espèces	•7,70	

### Étape

### Opération

### Impression

**1** Enregistrez l'article 1.

**1** 00

**2** Saisissez le montant ajouté et appuyez sur la touche <Addition>.

**1** 0 <Addition>

**3** Enregistrez l'article 2.

**3**  **2** 00

**4** Saisissez le montant ajouté avec la touche de multiplication et appuyez sur la touche <Addition>.

**3**  <Addition>

**5** Validez la transaction.

1	DEPT001	• 1.00
	+	• 0.10
3	DEPT001	• 6.00
	+	• 0.60
	TL	- 7.70
	CASH	• 7.70

# Programmations et enregistrements avancés

## ■ Transaction en euro

Si vous utilisez la touche **PD**, la caisse vous autorise à enregistrer des articles dans la monnaie locale et à faire les transactions en euro ou inversement. Pour régler le taux de change entre l'euro et la monnaie locale, voir page F-93.

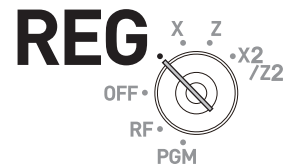

### Exemple d'opération 1

Article	Prix unitaire	•6,00	Devise principale : monnaie locale Devise secondaire : euro Un article de •6.00 est vendu et le client règle en euro.
	Quantité	1	
	Rayon	01	
Taux de change		€1,00 = •0.50	
Paiement		15,00 €	

#### Étape

#### Opération

#### Impression

**1** Enregistrez l'article dans la monnaie locale.

**6 00 1**

**2** Appuyez sur la touche **PO**. La caisse calcule le prix en euro.

**PO**

**3** Appuyez sur la touche **SUB TOTAL** pour indiquer le prix en euro.

**SUB TOTAL**

**4** Appuyez sur la touche **PO** avant de saisir le montant encaissé en euro.

**PO**

**5** Saisissez le montant encaissé en euro.

**1 5 00**

**6** Appuyez sur la touche **CA / AMT / TEND**. L'afficheur indique la monnaie à rendre dans la monnaie locale.

**CA / AMT / TEND**

1 DEPT001	T1	•6.00
TL		- 6.00
		(€12.00)
EURO money		
CASH		€15.00
CASH		(•7.50)
CG		•1.50
		(€3.00)



# Programmations et enregistrements avancés

## Exemple d'opération 2

Article	Prix unitaire	12,00 €	Devise principale : euro Devise secondaire : monnaie locale Un article de 12,00 € est vendu et le client règle en monnaie locale.
	Quantité	1	
	Rayon	01	
Taux de change		•1,00 = €2,00	
Paielement		•10,00	

Étape	Opération	Impression
<b>1</b> Enregistrez l'article en euro.	<b>1 2 00</b> <input type="text" value="1"/>	<pre> 1 DEPT001      €12.00   TL           €12.00                 (·6.00)  LOCAL money CASH           ·10.00 CASH          (€20.00) CG             €8.00                 (·4.00)                     </pre>
<b>2</b> Appuyez sur la touche <input type="text" value="PO"/> . La caisse calcule le prix dans la monnaie locale.	<input type="text" value="PO"/>	
<b>3</b> Appuyez sur la touche <input type="text" value="SUB TOTAL"/> pour indiquer le prix dans la monnaie locale.	<input type="text" value="SUB TOTAL"/>	
<b>4</b> Appuyez sur la touche <input type="text" value="PO"/> avant de saisir le montant encaissé dans la monnaie locale.	<input type="text" value="PO"/>	
<b>5</b> Saisissez le montant encaissé dans la monnaie locale.	<b>1 0 00</b>	
<b>6</b> Appuyez sur la touche <input type="text" value="CA/AMT /TEND"/> . L'afficheur indique la monnaie à rendre en euro.	<input type="text" value="CA/AMT /TEND"/>	

## Réglages des caractères

Ce chapitre explique comment programmer des descriptions de rayons ou de PLU, des messages du magasin, des descriptions des touches, des titres de rapport, des descriptions de totaux (comme le total brut, le total net, etc.) et des noms de caissier.

Vous disposez de deux façons pour programmer les caractères, à savoir le clavier à caractères et le clavier multifrappes à dix touches.

### Utilisation du clavier à caractères

#### ■ Clavier à caractères

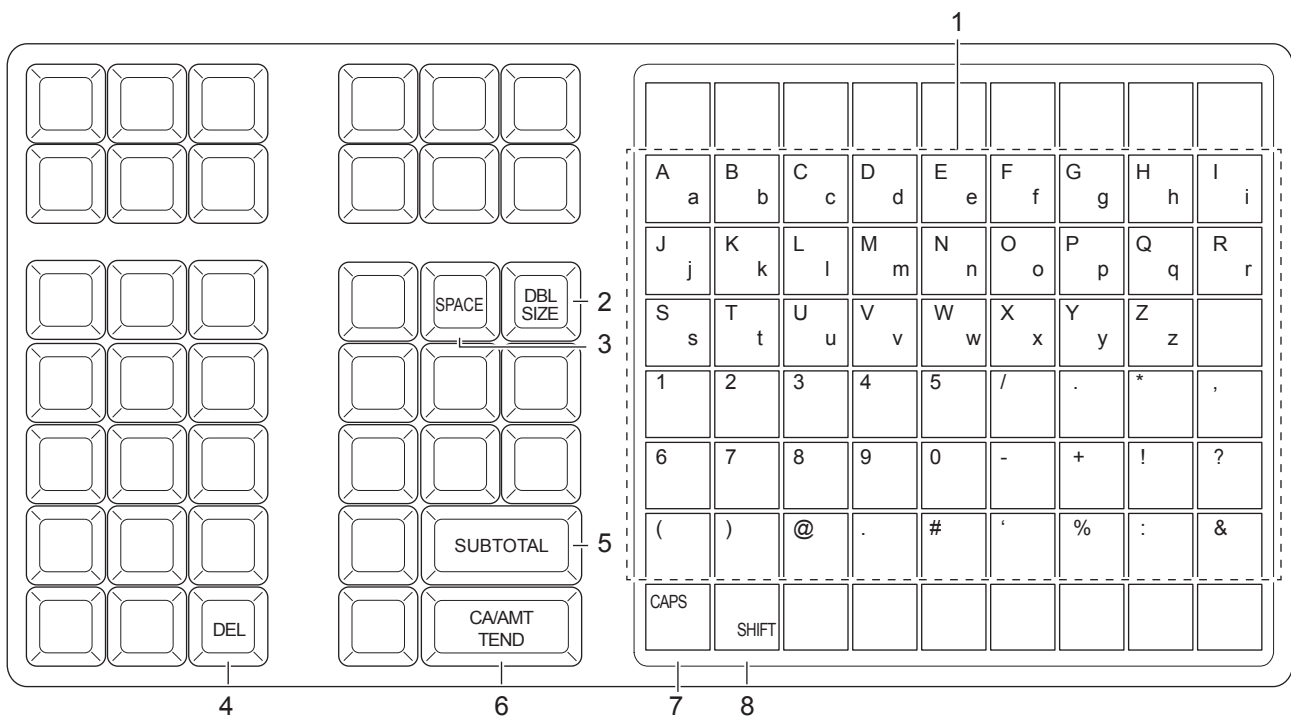

- 1 **Touches de l'alphabet** Utilisées pour saisir des caractères.
- 2 **Touche de lettre double taille** Attribue la double taille au prochain caractère saisi. Après avoir réglé un caractère double taille, appuyez à nouveau sur cette touche pour revenir à la taille normale.
- 3 **Touche Espace** Permet d'insérer une espace.
- 4 **Touche d'effacement** Efface le dernier caractère saisi.
- 5 **Touche de fin de programme** Met fin à la programmation de caractères.
- 6 **Touche d'entrée de caractères** Enregistre les caractères programmés.
- 7 **Touche CAPS** Si vous appuyez sur cette touche, un caractère passe de minuscule à majuscule.
- 8 **Touche SHIFT** Si vous appuyez sur cette touche, un caractère passe de majuscule à minuscule.

**Exemple :** Régler « Jus de pomme »

**J**                    **u**                    **s**                    **d**                    **e**                    **p**                    **o**                    **m**                    **m**                    **e**  
 <DBL><J><DBL><Shift><u><s><Space><d><e><Space><p><o><m><m><e> .

## Utilisation du clavier à 10 touches

Pour régler des caractères en utilisant le clavier à 10 touches, vous devez appuyer à plusieurs reprises sur une des dix touches jusqu'à ce que le caractère souhaité apparaisse sur l'afficheur.

### ■ Clavier multifrappes

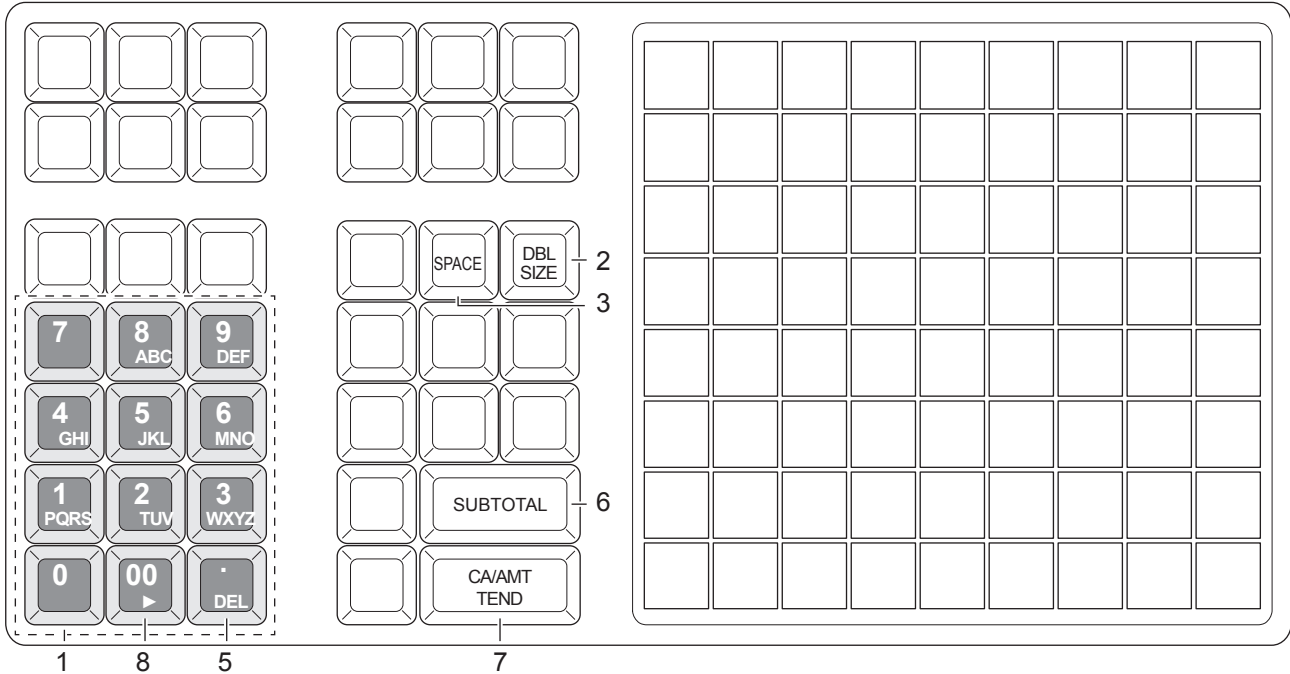

#### 1 Touches de l'alphabet

Si vous appuyez à plusieurs reprises sur ces touches, les caractères changent dans l'ordre illustré dans le tableau ci-dessous.

<b>8</b>	A → B → C → a → b → c → 8 → Ä → Å → Æ → Á → Â → À → Ã → Ç → â → ä → à → ã → æ → á → ã → ç retourne au début
<b>9</b>	D → F → F → d → e → f → 9 → ŋ → É → Ê → Ë → È → ð → é → ê → ë → è → f retourne au début
<b>4</b>	G → H → I → g → h → i → 4 → Í → Î → Ï → I → Ì → Î → Ï → î → ï → í → í retourne au début
<b>5</b>	J → K → L → j → k → l → 5 retourne au début
<b>6</b>	M → N → O → m → n → o → 6 → Ñ → Ö → ø → Ó → Ô → Ò → Õ → ñ → ô → ö → ò → ø → ó → õ retourne au début
<b>1</b>	P → Q → R → S → p → q → r → s → 1 → Ꞁ → ꞁ → Ꞃ retourne au début
<b>2</b>	T → U → V → t → u → v → 2 → TEL → Ü → Ú → Û → Û → ü → û → ù → ú → μ retourne au début
<b>3</b>	W → X → Y → Z → w → x → y → z → 3 → ŷ → ŷ → ŷ retourne au début
<b>0</b>	0
<b>00</b>	(Curseur droit)
<b>.</b>	(Supprimer)
<b>7</b>	7 → @ → - → / → : → ! → ? → ~ → ( → ) → * → # → + → , → ^ → ; → < → → = → > → \$ → ¥ → % & → [ → ] → ' → { →   → } → • → " → . → \ → _ → ` → £ → x → ç → i → € → \$ → espace retourne au début

# Programmations et enregistrements avancés

- 2 **Touche de lettre double taille** Attribue la double taille au prochain caractère saisi. Après avoir réglé un caractère double taille, appuyez à nouveau sur cette touche pour la taille normale.
- 3 **Touche Espace** Permet d'insérer une espace.
- 4 **Touche Effacer** Efface tous les caractères
- 5 **Touche d'effacement** Efface le dernier caractère saisi.
- 6 **Touche de fin de programme** Met fin à la programmation de caractères.
- 7 **Touche d'entrée de caractères** Enregistre les caractères programmés.
- 8 **Touche du curseur droit** Déplace le curseur vers la droite.

Exemple : Régler CLASS a

**C**      **L**                      **A**                      **S**                      **S**                      **a**  
<DBL> 8 8 8 5 5 5 <DBL> 8 1 1 1 1 00 1 1 1 1 <Space> 8 8 8 8

# Programmations et enregistrements avancés

## Réglage des caractères

Les explications suivantes vous indiquent comment régler un nom dans un PLU. Vous pouvez également attribuer des noms aux rayons, touches de fonction ( [%-], [ - ] ) et caissiers de la même façon.

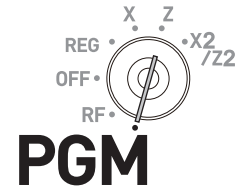

### Exemple d'opération

Pour régler « LAIT » sur PLU0001 avec le clavier à 10 touches.

#### Étape

**1** Placez le sélecteur de mode sur la position PGM. Le menu principal de programmation apparaît sur l'afficheur.

#### Affichage

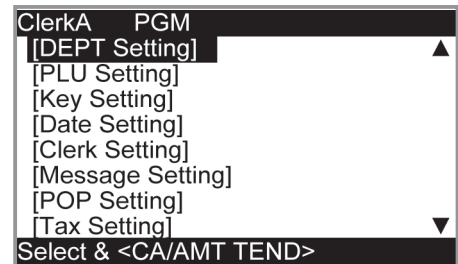

**2** Avec les touches [↓] ou [↑], sélectionnez [PLU Setting] et appuyez sur la touche [CA/AMT/TEND].

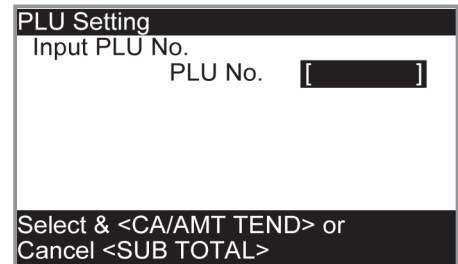

Saisissez le numéro PLU sur lequel vous souhaitez régler les caractères et appuyez sur la touche [CA/AMT/TEND].

**3** Sur l'écran suivant, assurez-vous que le numéro PLU que vous souhaitez régler est sélectionné. Si vous souhaitez le modifier, utilisez les touches [↓] ou [↑].

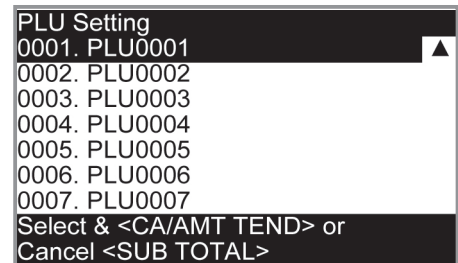

Appuyez sur la touche [CA/AMT/TEND].

**4** Sélectionnez la colonne en haut de [PLU Setting screen] et saisissez le caractère que vous souhaitez régler. Dans cet exemple, [6][4][4][4][5][5][5][00][5][5] (pour LAIT). Appuyez ensuite sur la touche [CA/AMT/TEND] pour valider le réglage.

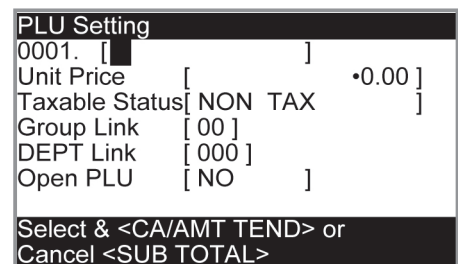

## Réglage des messages POP sur les tickets

Vous pouvez régler les messages POP imprimés sur les tickets.



- 1 1re ligne du message POP
- 2 2e ligne du message POP
- 3 3e ligne du message POP
- 4 4e ligne du message POP
- 5 Illustration POP

### ■ Pour régler le message POP

#### Étape

**1** Placez le sélecteur de mode sur la position PGM et sélectionnez [POP Setting] puis appuyez sur la touche .

**2** Sélectionnez [All Message] et appuyez sur la touche . Les messages prédéfinis sont imprimés.

**3** Sélectionnez le numéro de la ligne du message POP et appuyez sur la touche .

**4** En vous reportant aux messages prédéfinis imprimés, saisissez le numéro du message que vous souhaitez régler et appuyez sur la touche .

**5** Répétez les étapes 3 et 4 pour les autres lignes de message.

### ■ Pour régler les autres messages



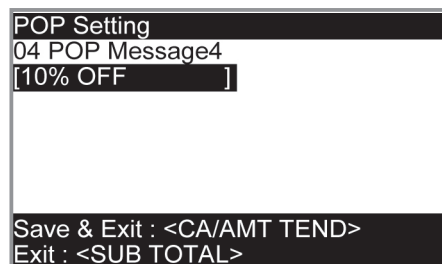
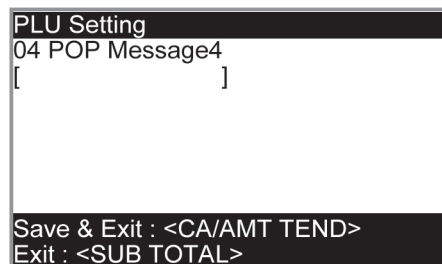
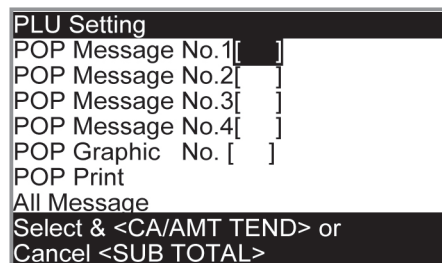

Pour régler le message du logo, le message commercial et le message inférieur (voir page F-24 « Exemple de ticket »), procédez comme pour les opérations ci-dessus à l'exception de la sélection de [Message Setting] à l'étape 1.

#### Affichage



## ■ Pour régler l'illustration POP

### Étape

- 1 Placez le sélecteur de mode sur la position PGM et sélectionnez [POP Setting] puis appuyez sur la touche .
- 2 Sélectionnez [All Graphic] et appuyez sur la touche . L'imprimante imprime les illustrations POP prédéfinies.
- 3 Sur l'imprimante, sélectionnez une illustration que vous souhaitez imprimer sur les tickets.
- 4 Sélectionnez [Print Graphic No. [ ] ] et saisissez le numéro de l'illustration sur le clavier à 10 touches. Appuyez ensuite sur la touche .
- 5 Sélectionnez [POP Print] et appuyez sur la touche . Assurez-vous que l'illustration que vous sélectionnez provient de l'imprimante.

### Affichage

```

PLU Setting
POP Message No.1[ ]
POP Message No.2[ ]
POP Message No.3[ ]
POP Message No.4[ ]
POP Graphic No. [ ]
POP Print
All Message
Select & <CA/AMT TEND> or
Cancel <SUB TOTAL>
    
```

```

POP Setting
POP Message No.2 [ ]
POP Message No.3 [ ]
POP Message No.4 [ ]
POP Graphic No. [ ]
POP Print
All Message
All Graphic
Select & <CA/AMT TEND> or
Cancel <SUB TOTAL>
    
```

```

POP Setting
POP Message No.1[ ]
POP Message No.2[ ]
POP Message No.3[ ]
POP Message No.4[ ]
POP Graphic No.[ ]
POP Print
All Message
Select & <CA/AMT TEND> or
Cancel <SUB TOTAL>
    
```

```

POP Setting
POP Message No.1[ ]
POP Message No.2[ ]
POP Message No.3[ ]
POP Message No.4[ ]
POP Graphic No. [ ]
POP Print
All Message
Select & <CA/AMT TEND> or
Cancel <SUB TOTAL>
    
```

# Programmations et enregistrements avancés

## Réglage des symboles

Vous pouvez changer les symboles ou les titres des rapports de vente par exemple, imprimer « CASH IN DRW » sur les rapports de ventes au lieu de « CAID » pour le montant d'espèces dans le tiroir-caisse.

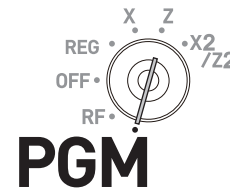

### Étape

### Opération

**1** Placez le sélecteur de mode sur la position PGM et sélectionnez [System Setting] puis appuyez sur la touche



[System Setting] correspond à la dernière colonne sur le menu principal de programmation et n'apparaît pas sur le premier écran. Continuez à appuyer sur la touche



jusqu'à ce qu'il apparaisse à l'écran.

**2** Tapez **2** et appuyez sur la touche



pour régler la caisse enregistreuse sur le mode de réglage des caractères.



**3** En vous reportant aux tableaux suivants, saisissez le numéro de mémoire à deux chiffres et le code de programme. Appuyez ensuite sur la touche



**4** En vous reportant aux méthodes de saisie de caractères sur les pages F-74 et F-75, saisissez les caractères de votre choix et appuyez sur la touche



**5** Pour régler le numéro de mémoire suivant, répétez l'étape 4. Pour régler un autre numéro de mémoire que le numéro suivant, répétez les étapes 3 et 4.

**6** Appuyez sur la touche



pour valider le réglage.



**Exemple :** Pour régler « CASH IN DRW » sur le numéro de mémoire 3

Appuyez sur **2**  **0 3 0 1** [C][A][S][H][SPACE][I][N][SPACE][D][R][W]  



# Programmations et enregistrements avancés

## Symboles de rapport de ventes

N° de mémoire	Code de programme	Contenus	Caractère par défaut	Notes pour vos réglages
01	01	Total brut	GROSS	
02		Total net	NET	
03		Espèces dans tiroir-caisse	CAID	
04		Paiements par carte dans tiroir-caisse	CHID	
05		Chèques dans tiroir-caisse	CKID	
06		Crédit 1 dans tiroir-caisse	CRID (1)	
07		Crédit 2 dans tiroir-caisse	CRID (2)	
08		Crédit 3 dans tiroir-caisse	CRID (3)	
09		Crédit 4 dans tiroir-caisse	CRID (4)	
10		Espèces dans tiroir-caisse pour devise secondaire	CAID2	
11		Paiements par carte dans tiroir-caisse pour devise secondaire	CHID2	
12		Chèques dans tiroir-caisse pour devise secondaire	CKID2	
17		Total du mode Remboursement	RF	
18		Nombre de clients	CUST	
19		Ventes moyennes par client	AVER	
20		Total des commissions du caissier 1	C-1	
21		Total des commissions du caissier 2	C-2	
22		Espèces en devise étrangère dans le tiroir-caisse	CECA1	
23		Chèques en devise étrangère dans le tiroir-caisse	CECK1	
26		Remise	DC	
27		Bon de réduction	COUPON	
28		Retour d'article	REF	
29		Arrondi pour la devise secondaire	ROUND	
30		Arrondi	ROUND	
31		Annulation	CANCEL	
33		Montant taxable 1	TA1	
34		Taxe 1	TX1	
35		Montant taxable 2	TA2	
36		Taxe 2	TX2	
37		Montant taxable 3	TA3	
38		Taxe 3	TX3	
39		Montant taxable 4	TA4	
40		Taxe 4	TX4	
41		Montant non taxable	NON TAX	

# Programmations et enregistrements avancés

## Autres symboles

Les numéros entre ( ) correspondent aux chiffres à utiliser.

N° de mémoire	Code de programme	Contenus	Caractère par défaut
01	23	symbole de devise principale (2), @ (2), N° (2), encaissement mixte (2), non utilisé (4), symbole de devise secondaire (2)	· @ N o / * *
02		N o C T @ L B * Q T	
03		symbole de multiplication (6), non utilisé (6)	X B U S Y
04		symboles taxables (3 chacun)	T 1 T 1 T 3 T 4 T 5
06		symboles taxables (3 chacun)	T 1 2 T 1 3 T 1 4 T 2 3
08		devise étrangère (2 chacune) non utilisée (8)	* * * * *
09		symboles de mode (4 chacun) (REG, RF, non utilisé)	R F G R F R
10		symboles de mode (4 chacun) (PGM, Daily X, Daily Z, Périodique)	P X Z X Z
11		symboles de mode (4 chacun) (non utilisé, PGM lu)	T R G P G M X
12		décimale (1) (pour montant/quantité), séparateur (principal/secondaire 1 chacun), non utilisé (3), carré (7)	. . . . . , X
13		am, pm (3 chacun), symbole ST sur l'afficheur principal (2)	A M P M S T
16		symbole du sous-total sur l'afficheur principal (16)	S T
17		symbole du sous-total pour les rabais/majorations (16)	S T
18		symbole du total post-ticket (16)	T L
19		symbole de la monnaie à rendre (16)	C G
01	20	symbole de total général (16)	G T

## Titre des rapports de vente

N° de mémoire	Code de programme	Contenus	Caractère par défaut	Notes pour vos réglages
01	24	Titre du rapport du total fixe	FIX	
02		Titre du rapport de touche de transaction	TRANS	
03		Titre du rapport des ventes PLU	PLU	
04		Titre du rapport des ventes de rayon	DEPT	
05		Titre du rapport des ventes de groupe	GROUP	
06		Titre du rapport des ventes de caissier	CASHIER	
08		Titre du rapport des ventes par heure	HOURLY	
09		Titre du rapport des ventes par mois	MONTHLY	
16		Titre du rapport éclair	FLASH	

## Caractère de rappel de texte

N° de mémoire	Code de programme	Contenus	Caractère par défaut	Notes pour vos réglages
01	39	Caractère de rappel de texte 01		
02		Caractère de rappel de texte 02		
03		Caractère de rappel de texte 03		
04		Caractère de rappel de texte 04		

## Programmations avancées

Cette section vous explique comment programmer des réglages détaillés de la caisse comme le réglage du numéro spécifique de la caisse, la réinitialisation facultative des numéros consécutifs sur le ticket après un rapport de réinitialisation (Z), l'impression facultative des montants taxables sur les tickets, etc.

Le tableau suivant répertorie ce qui peut être programmé dans ces réglages.

Code de réglage	Réglages	Nb de chiffres à régler
02	Numéro d'unité de la caisse enregistreuse	4
03	Réinitialisation facultative du numéro consécutif après le rapport de réinitialisation (Z)	8
04	Systèmes de taxe et d'arrondi	10
05	Contenu des impressions de ticket/relevé	10
06	Méthodes de calcul et opération	10
08	Contenu des rapports de vente	10
10	Impression facultative du montant taxable	10
14	Impression du point ou de la virgule pour la décimale ou le séparateur sur l'impression du rapport de total fixe.	8
15	Méthodes d'impression des rapports de vente	10
16	Méthodes d'impression du total général	7
17	Impression de la date/heure sur les relevés/tickets	4
19	Impression de caractères double hauteur sur les tickets	7
21	Méthodes d'impression des messages	10
27	Sélections des opérations du caissier	9
28	Réglages de l'euro 1	10
29	Réglages de l'euro 2	10
30	Sélection de l'impression condensée du message de ticket/relevé	5
34	Activation ou désactivation du rétroéclairage	4

# Programmations et enregistrements avancés

## Réglages détaillés de la programmation

Pour programmer les réglages détaillés de la caisse enregistreuse, suivez les opérations indiquées ci-dessous.

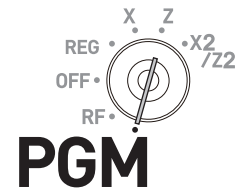

### Étape

### Opération

**1** Placez le sélecteur de mode sur la position PGM et sélectionnez [System Setting] puis appuyez sur la touche



[System Setting] correspond à la dernière colonne sur le menu principal de programmation et n'apparaît pas sur le premier écran. Continuez à appuyer sur la touche jusqu'à ce qu'il apparaisse à l'écran.

**2** Tapez **3** et appuyez sur la touche pour régler la caisse enregistreuse sur le mode de programmation.



**3** En vous reportant aux tableaux suivants, saisissez le code de réglage à deux chiffres que vous souhaitez programmer suivi de deux 2. « 22 » correspond au code d'identification pour le réglage détaillé de la programmation.



[code de réglage]

Par exemple, si vous souhaitez programmer le système de taxe :



**4** En vous reportant aux tableaux ci-dessous, saisissez un code de programme de 10 chiffres maximum et appuyez sur la touche .



[Code de programme (10 chiffres maximum)]

**5** Appuyez sur la touche pour terminer le programme.



### Code de réglage 02 (Numéro de machine)

Description	Sélection	Code de programme	Valeur par défaut
Numéro de machine	Numéro de machine	<input type="text"/> <input type="text"/> <input type="text"/> <input type="text"/> D4 D3 D2 D1	<input type="text"/> <input type="text"/> <input type="text"/> <input type="text"/> D4 D3 D2 D1

**Exemple :** Pour régler le numéro d'unité spécifique 1234 de la caisse enregistreuse.

Appuyez sur **3** **0 2 2 2** **1 2 3 4**

### Code de réglage 03 (Réinitialisation facultative du numéro consécutif après le rapport de réinitialisation (Z))

Description	Sélection	Code de programme	Valeur par défaut
Le numéro consécutif réinitialisé après le rapport de réinitialisation quotidien est émis.	Oui = 0 Non = 1	<input type="text"/> D8	<input type="text"/> D8
Doit être « 000000 » (sept zéros)		<input type="text"/> à <input type="text"/> D7 à D1	<input type="text"/> à <input type="text"/> D7 à D1

**Exemple :** Ne pas réinitialiser le numéro consécutif après l'impression du rapport Z.

Appuyez sur **3** **0 3 2 2** **1 0 0 0 0 0 0 0**

# Programmations et enregistrements avancés

## Code de réglage 04 (Systèmes de taxe et d'arrondi)

Description	Sélection	Code de programme	Valeur initiale
Appliquer l'arrondi pour l'enregistrement : Pas d'arrondi = 0, IF1 = 1, IF2 = 2, danois = 3, singapourien = 5, finlandais = 6, australien = 7, sud-africain = 8, autres arrondis = 9 (se reporter à D1) Voir les tableaux suivants pour IF1 et IF2.	0 à 9	<input type="checkbox"/> D10	<input checked="" type="checkbox"/> 0 D10
Système de taxe : Système de taxe unique (1 à 4) = 0, Système de taxe singapourien = 3	0 ou 3	<input type="checkbox"/> D9	<input checked="" type="checkbox"/> 0 D9
Doit être « 0000000 »		<input type="checkbox"/> <input type="checkbox"/> D8 à D2	<input checked="" type="checkbox"/> <input checked="" type="checkbox"/> 0 0 D8 à D2
Autre arrondi : néo-zélandais (A) = 0, néo-zélandais (B) = 1, malaisien = 2, norvégien/tchèque = 3 (D10 doit être réglé sur « 9 ».)	0 à 3	<input type="checkbox"/> D1	<input checked="" type="checkbox"/> 0 D1

### Systèmes d'arrondi pour chaque pays

Arrondi IF 1	
Dernier chiffre de ST	Résultat
0 à 2	0
3 à 7	5
8 à 9	10

Arrondi australien	
Dernier chiffre de ST/CA CG	Résultat
0 à 2	0
3 à 7	5
8 à 9	10

Arrondi IF 2	
Dernier chiffre de ST	Résultat
0 à 4	0
5 à 9	10

Arrondi sud-africain	
Dernier chiffre de ST	Résultat
0 à 4	0
5 à 9	5

Arrondi danois	
Derniers 2 chiffres de ST/CA CG	Résultat
00 à 24	00
25 à 74	50
75 à 99	100

Arrondi néo-zélandais (A/B)	
Dernier chiffre de ST/CA CG	Résultat
0 à 4/5	0
5/6 à 9	10

Arrondi singapourien	
Dernier chiffre de l'élément, %- REG	Résultat
0 à 2	0
3 à 7	5
8 à 9	10

Arrondi malaisien	
Dernier chiffre de ST/CA CG	Résultat
0 à 2	0
3 à 7	5
8 à 9	10

Arrondi finlandais	
Dernier chiffre de ST/CA CG	Résultat
0 à 2	0
3 à 7	5
8 à 9	10

Arrondi norvégien/tchèque	
Dernier chiffre de ST	Résultat
00 à 49	00
50 à 99	100

# Programmations et enregistrements avancés

## Code de réglage 05 (Sélection d'impression de tickets)

Description	Sélection	Code de programme	Valeur par défaut
Imprimez la ligne du total pendant la finalisation.	a Oui = 0 Non = 1	<input type="checkbox"/>	<input type="text" value="0"/>
Système de 24 heures (0) ou système de 12 heures (2)	b Sélectionnez 0 ou 2.	(a+b) D10	(a+b) D10
Impression du ticket par tampon (active les opérations de la touche pendant l'impression)	Non = 0 Oui = 2	<input type="checkbox"/> D9	<input type="text" value="0"/> D9
Omission des impressions d'articles sur le relevé. (omission de relevés)	Non = 0 Oui = 1	<input type="checkbox"/> D8	<input type="text" value="0"/> D8
Doit être « 000 »		<input type="text" value="0"/> D7 <input type="text" value="0"/> D6 <input type="text" value="0"/> D5	<input type="text" value="0"/> D7 <input type="text" value="0"/> D6 <input type="text" value="0"/> D5
Imprimer le nombre d'articles vendus. (nombre d'articles)	a Non = 0 Oui = 1	<input type="checkbox"/>	<input type="text" value="0"/>
Imprimer les symboles de la taxe.	b Oui = 0 Non = 2	(a+b) D4	(a+b) D4
Doit être « 00 »		<input type="text" value="0"/> D3 <input type="text" value="0"/> D2	<input type="text" value="0"/> D3 <input type="text" value="0"/> D2
Imprimer le nombre de clients	Oui = 0 Non = 2	<input type="checkbox"/> D1	<input type="text" value="0"/> D1

### Exemple :

- Sur un ticket, ne pas imprimer le montant total (a = 1), imprimer le système de 12 heures (b = 2) : D10 = 3 (1 + 2).
- Impression de ticket par tampon : D9 = 2.
- Ne pas imprimer les articles sur le relevé (omission de relevés) : D8 = 1.
- D7 – D5 doit être 000.
- Imprimer le nombre d'articles (a = 1), ne pas imprimer les symboles de la taxe (b = 2) : D4 = 3 (1 + 2).
- D3 – D2 doit être 00.
- Ne pas imprimer le nombre de clients : D1 = 2.

Appuyez sur

# Programmations et enregistrements avancés

## Code de réglage 06 (Méthodes de calculs et d'opération)

Description	Sélection	Code de programme	Valeur par défaut
Suivent le statut taxable et le statut des commissions de l'article précédent lorsque l'opération +/- est exécutée.	a Oui = 0 Non = 1	<input type="checkbox"/> (a+b) D10	<input type="text" value="0"/> (a+b) D10
Oblige les déclarations d'argent avant les opérations de rapports de lecture (X) et de réinitialisation (Z).	b Non = 0 Oui = 4		
Oblige à appuyer sur la touche <input type="text" value="SUB TOTAL"/> avant la validation.	a Non = 0 Oui = 1		
Autorise la validation lorsque le montant du sous-total est zéro ou négatif.	b Oui = 0 Non = 2	<input type="checkbox"/> (a+b+c) D9	<input type="text" value="0"/> (a+b+c) D9
Autorise les remboursements multiples.	c Oui = 0 Non = 4		
Affecte les résultats de +/- . Calculs %+/- sur les articles. (Total net)	Non = 0 Oui = 1	<input type="checkbox"/> D8	<input type="text" value="0"/> D8
Inclut la commission dans le total net.	Non = 0 Oui = 2	<input type="checkbox"/> D7	<input type="text" value="0"/> D7
Efface le tampon clé lorsqu'un ticket est émis. (Mode REG uniquement)	a Non = 0 Oui = 1		
Les touches émettent un bip lorsqu'on appuie dessus.	b Oui = 0 Non = 2	<input type="checkbox"/> (a+b+c) D6	<input type="text" value="0"/> (a+b+c) D6
Autorise l'émission de post-ticket, même si l'original est émis.	c Non = 0 Oui = 4		
Doit être « 00 »		<input type="text" value="0"/> <input type="text" value="0"/> D5 D4	<input type="text" value="0"/> <input type="text" value="0"/> D5 D4
Saisie numérique du PLU fixe ①: Traité comme substitution de montant ②: Traité comme extension de quantité	① = 0 ② = 2	<input type="checkbox"/> D3	<input type="text" value=""/> <input type="text" value=""/> D3
Doit être « 00 »		<input type="text" value="0"/> <input type="text" value="0"/> D2 D1	<input type="text" value="0"/> <input type="text" value="0"/> D2 D1

### Exemple :

- Une opération +/- ne suit pas le statut taxable et le statut de la commission (a = 1), le montant dans le tiroir-caisse doit être déclaré avant l'émission du rapport Z (b = 4) : D10 = 5 (1 + 4).
- La touche  doit toujours être enfoncée pour la validation (a = 1), ne pas autoriser de sous-total négatif ou zéro (b = 2), ne pas autoriser remboursements multiples (c = 4) : D9 = 7 (1 + 2 + 3).
- Affecte le résultat de +/-, %+/- sur un article : D8 = 1.
- N'inclut pas la commission dans le total net : D7 = 2.
- Effacer le tampon clé lorsqu'un ticket est émis (a = 1), les touches n'émettent pas de bip (b = 2), émettre des post-tickets même si le ticket original est émis (c = 4) : D6 = 7 (1 + 2 + 3).
- D5 – D4 doit être 00.
- L'entrée numérique du PLU fixe est traitée comme quantité. D3 = 2.
- D1 et D2 doivent être 00.

Appuyez sur

# Programmations et enregistrements avancés

## Code de réglage 08 (Commande d'impression du total fixe)

Description		Sélection	Code de programme	Valeur par défaut
Imprimer le total des ventes brutes (GROSS) sur le rapport de total fixe.	a	Oui = 0 Non = 1	<input type="checkbox"/> (a+b+c) D10	<input type="text" value="0"/> (a+b+c) D10
Imprimer le total des ventes nettes (NET) sur le rapport de total fixe.	b	Oui = 0 Non = 2		
Imprimer le montant d'espèces dans le tiroir-caisse (CAID) sur le rapport de total fixe.	c	Oui = 0 Non = 4		
Imprimer le nombre de paiements par carte dans le tiroir-caisse (CHID) sur le rapport de total fixe.		Oui = 0 Non = 2	<input type="checkbox"/> D9	<input type="text" value="0"/> D9
Imprimer le nombre de chèques dans le tiroir-caisse (CKID) sur le rapport de total fixe.	a	Oui = 0 Non = 1	<input type="checkbox"/> (a+b) D8	<input type="text" value="0"/> (a+b) D8
Imprimer les paiements à crédit dans le tiroir-caisse (CRID(1) à (4)) sur le rapport de total fixe.	b	Oui = 0 Non = 4		
Doit être « 0 »			<input type="text" value="0"/> D7	<input type="text" value="0"/> D7
Imprimer le total du mode RF (RF) sur le rapport de total fixe.		Oui = 0 Non = 4	<input type="checkbox"/> D6	<input type="text" value="0"/> D6
Imprimer le nombre net de clients (CUST) sur le rapport de total fixe.	a	Oui = 0 Non = 1	<input type="checkbox"/> (a+b) D5	<input type="text" value="2"/> (a+b) D5
Imprimer les ventes moyennes par client (AVER) sur le rapport de total fixe.	b	Oui = 0 Non = 2		
Doit être « 0 »			<input type="text" value="0"/> D4	<input type="text" value="0"/> D4
Imprimer le total de la commission 1 (C-1) sur le rapport de total fixe.	a	Oui = 0 Non = 1	<input type="checkbox"/> (a+b+c) D3	<input type="text" value="7"/> (a+b+c) D3
Imprimer le total de la commission 2 (C-2) sur le rapport de total fixe.	b	Oui = 0 Non = 2		
Imprimer les espèces en devise étrangère dans le tiroir-caisse (CECA1, CECA2) et les chèques dans le tiroir-caisse (CECK1, CECK2) sur le rapport de total fixe.	c	Oui = 0 Non = 4		
Imprimer <MINUS>, <COUPON>,<%-> et le total net des opérations mixtes (DC) sur le rapport de total fixe.	a	Oui = 0 Non = 1	<input type="checkbox"/> (a+b) D2	<input type="text" value="3"/> (a+b) D2
Imprimer le nombre total d'opérations <REFUND> (RF) sur le rapport de total fixe.	b	Oui = 0 Non = 2		
Imprimer les totaux non taxables (NON TAX) sur le rapport de total fixe.	a	Oui = 0 Non = 1	<input type="checkbox"/> (a+b+c) D1	<input type="text" value="3"/> (a+b+c) D1
Imprimer les fractions arrondies (ROUND) sur le rapport de total fixe.	b	Oui = 0 Non = 2		
Imprimer le nombre d'annulations (CANCEL) sur le rapport de total fixe.	c	Oui = 0 Non = 4		



# Programmations et enregistrements avancés

## Exemple :

- Sur le rapport de total fixe, ne pas imprimer le total des ventes brutes (a = 1), ne pas imprimer le total des ventes nettes (b = 2), ne pas imprimer les espèces dans le tiroir-caisse. (c = 4) : D10 = 7 (1 + 2 + 4).
- Ne pas imprimer le montant du tiroir-caisse sur le rapport de total fixe : D9 = 1.
- Sur le rapport de total fixe, ne pas imprimer le montant des chèques dans le tiroir-caisse (a = 1), ne pas imprimer le montant des crédits dans le tiroir-caisse (b = 4) : D8 = 5 (1 + 4).
- D7 doit toujours être 0.
- Ne pas imprimer le montant remboursé en mode RF sur le rapport de total fixe : D6 = 4.
- Ne pas imprimer le nombre total de clients sur le rapport de total fixe (a = 1), ne pas imprimer le montant moyen des ventes par client (b = 2) : D5 = 5 (1 + 4).
- D4 doit toujours être 0.
- Sur le rapport de total fixe, ne pas imprimer le montant de la commission 1 (a = 1), ne pas imprimer le montant de la commission 2 (b = 2), ne pas imprimer le montant des espèces et chèques en devise étrangère (c = 4) : D3 = 7 (1 + 2 + 3).
- Sur le rapport de total fixe, ne pas imprimer le total net de <MINUS>, <COUPON>, <%-> etc. (a = 1), ne pas imprimer les montants <REFUND> et <VOID> (b = 2) : D2 = 3 (1 + 2).
- Sur le rapport de total fixe, ne pas imprimer les montants non taxables (a = 1), ne pas imprimer le montant arrondi au chiffre inférieur 2 (b = 2), ne pas imprimer le montant annulé (c = 4) : D1 = 7 (1 + 2 + 3).

Appuyez sur **3**   **0 8 2 2**   **7 1 5 0 4 5 0 7 3 7**

## Code de réglage 10 (Commande d'impression du montant taxable)

Description	Sélection	Code de programme	Valeur par défaut
Imprimer le montant taxable 1 sur le ticket/relevé.	a Oui = 0 Non = 1	<input type="checkbox"/> (a+b+c) D10	<input type="text" value="0"/> (a+b+c) D10
Imprimer le montant taxable 2 sur le ticket/relevé.	b Oui = 0 Non = 2		
Imprimer le montant taxable 3 sur le ticket/relevé.	c Oui = 0 Non = 4		
Imprimer le montant taxable 4 sur le ticket/relevé.	Oui = 0 Non = 1	<input type="checkbox"/> D9	<input type="text" value="0"/> D9
Doit être « 00000000 » (huit zéros)		<input type="text" value="0"/> à <input type="text" value="0"/> D8 à D1	<input type="text" value="0"/> à <input type="text" value="0"/> D8 à D1

## Code de réglage 14 (Taux de change)

Description	Sélection	Code de programme	Valeur par défaut
Mode monétaire de CECA1 et CECK1 sur le rapport de total fixe. CECA : Espèces en devise étrangère dans le tiroir-caisse CECK : Chèques en devise étrangère dans le tiroir-caisse	0 à 9	<input type="checkbox"/> D8	<input type="text" value="0"/> D8
Décimale pour CECA1 et CECK1 sur le rapport de total fixe. Point = 0, Virgule = 1	a Virgule = 0 Non = 1	<input type="checkbox"/> (a+b) D7	<input type="text" value="0"/> (a+b) D7
Séparateur pour CECA1 et CECK1 sur le rapport de total fixe. Virgule = 0, Point = 4	b Oui = 0 Point = 4		
Mode monétaire de CECA2 et CECK2 sur le rapport de total fixe.	0 à 9	<input type="checkbox"/> D6	<input type="text" value="0"/> D6
Décimale pour CECA2 et CECK2 sur le rapport de total fixe. Point = 0, Virgule = 1	a Point = 0 Virgule = 1	<input type="checkbox"/> (a+b) D5	<input type="text" value="0"/> (a+b) D5
Séparateur pour CECA2 et CECK2 sur le rapport de total fixe. Virgule = 0, Point = 4	b Virgule = 0 Point = 4		
Toujours « 0000 »		<input type="text" value="0"/> à <input type="text" value="0"/> D4 à D1	<input type="text" value="0"/> à <input type="text" value="0"/> D4 à D1

# Programmations et enregistrements avancés

## Code de réglage 15 (Méthodes d'impression des rapports de vente)

Description	Sélection	Code de programme	Valeur par défaut
Omissions des rayons zéro (Les rayons dont le montant des ventes est zéro ne sont pas imprimés sur les rapports de ventes.)	a Oui = 0 Non = 1	<input type="checkbox"/> (a+b) D10	<input type="checkbox"/> (a+b) D10
Omission des caissiers zéro (Les caissiers dont le montant des ventes est zéro ne sont pas imprimés sur les rapports de ventes.)	b Oui = 0 Non = 2		
Omission des touches de transaction zéro (Les touches de transaction dont le montant des ventes est zéro ne sont pas imprimées sur les rapports de ventes.)	a Oui = 0 Non = 1	<input type="checkbox"/> (a+b+c) D9	<input type="checkbox"/> (a+b+c) D9
Omission des PLU zéro (Les PLU dont le montant des ventes est zéro ne sont pas imprimés sur les rapports de ventes.)	b Oui = 0 Non = 2		
Omission des rapports de ventes par heure (Les heures dont le montant des ventes est zéro ne sont pas imprimées sur les rapports de ventes.)	c Oui = 0 Non = 4		
Omission des groupes zéro (Les groupes dont le montant des ventes est zéro ne sont pas imprimés sur les rapports de ventes.)	Oui = 0 Non = 1	<input type="checkbox"/> D8	<input type="checkbox"/> D8
Doit être « 0 »		<input type="checkbox"/> D7	<input type="checkbox"/> D7
Interdire l'impression du rapport « OPEN CHECK Z »	Non = 0 Oui = 1	<input type="checkbox"/> D6	<input type="checkbox"/> D6
Imprimer les numéros PLU sur le rapport PLU.	Non = 0 Oui = 4	<input type="checkbox"/> D5	<input type="checkbox"/> D5
Imprimer le ratio des ventes sur les rapports de ventes.	a Non = 0 Oui = 1	<input type="checkbox"/> (a+b) D4	<input type="checkbox"/> (a+b) D4
Émettre des rapports Z en double.	b Non = 0 Oui = 2		
Doit être « 000 »		<input type="checkbox"/> <input type="checkbox"/> <input type="checkbox"/> D3 D2 D1	<input type="checkbox"/> <input type="checkbox"/> <input type="checkbox"/> D3 D2 D1

## Code de réglage 16 (Méthodes d'impression du total général)

Description	Sélection	Code de programme	Valeur par défaut
Imprimer la plage de nombres consécutifs sur le rapport de total fixe.	Non = 0 Oui = 1	<input type="checkbox"/> D7	<input type="checkbox"/> D7
Doit être « 00111 »		<input type="checkbox"/> <input type="checkbox"/> <input type="checkbox"/> <input type="checkbox"/> <input type="checkbox"/> D6 D5 D4 D3 D2	<input type="checkbox"/> <input type="checkbox"/> <input type="checkbox"/> <input type="checkbox"/> <input type="checkbox"/> D6 D5 D4 D3 D2
Imprimer le total général sur le rapport de réinitialisation des ventes quotidiennes (Z).	Oui = 0 Non = 1	<input type="checkbox"/> D1	<input type="checkbox"/> D1

# Programmations et enregistrements avancés

## Code de réglage 17 (Impression de la date/heure sur les relevés/tickets)

Description	Sélection	Code de programme	Valeur par défaut
Imprimer la date sur le relevé.	a Oui = 0 Non = 2	<input type="checkbox"/>	<input type="checkbox"/>
Imprimer le numéro consécutif sur le ticket/relevé.	b Oui = 0 Non = 4	(a+b) D4	(a+b) D4
Imprimer l'heure sur le ticket.	a Oui = 0 Non = 1	<input type="checkbox"/>	<input type="checkbox"/>
Imprimer l'heure sur le relevé.	b Oui = 0 Non = 2	(a+b) D3	(a+b) D3
Doit être « 00 »		<input type="checkbox"/> <input type="checkbox"/> D2 D1	<input type="checkbox"/> <input type="checkbox"/> D2 D1

## Code de réglage 18 (Commande d'impression pour le reçu client)

Description	Sélection	Code de programme	Valeur par défaut
Classer les articles enregistrés par groupes sur les reçus client.	Non = 0 Oui = 4	<input type="checkbox"/> D6	<input type="checkbox"/> D6
Doit être « 0 »		<input type="checkbox"/> D5	<input type="checkbox"/> D5
Imprimer la date sur les reçus client.	a Oui = 0 Non = 1	<input type="checkbox"/>	<input type="checkbox"/>
Imprimer l'heure sur les reçus client.	b Oui = 0 Non = 2	(a+b) D4	(a+b) D4
Fusionner les enregistrements identiques sur un reçu client (consolidation d'articles)	Oui = 0 Non = 4	<input type="checkbox"/> D3	<input type="checkbox"/> D3
Doit être « 00 »		<input type="checkbox"/> <input type="checkbox"/> D2 D1	<input type="checkbox"/> <input type="checkbox"/> D2 D1

## Code de réglage 19 (Impression de caractères double hauteur sur les tickets)

Description	Sélection	Code de programme	Valeur par défaut
Imprimer le ticket avec des caractères double hauteur.	Non = 0 Oui = 1	<input type="checkbox"/> D7	<input type="checkbox"/> D7
Doit être « 000000 » (six zéros)		<input type="checkbox"/> <input type="checkbox"/> <input type="checkbox"/> <input type="checkbox"/> <input type="checkbox"/> <input type="checkbox"/> D6 D5 D4 D3 D2 D1	<input type="checkbox"/> <input type="checkbox"/> <input type="checkbox"/> <input type="checkbox"/> <input type="checkbox"/> <input type="checkbox"/> D6 D5 D4 D3 D2 D1

# Programmations et enregistrements avancés

## Code de réglage 21 (Méthodes d'impression des messages)

Description	Sélection	Code de programme	Valeur par défaut
Imprimer un logo de type graphique. (Si « No » est sélectionné, le logo du caractère sera imprimé.)	Non = 0 Oui = 2	<input type="checkbox"/> D10	<input type="text" value="2"/> D10
Imprimer le message commercial sur les reçus client.	a Non = 0 Oui = 1	<input type="checkbox"/> (a+b) D9	<input type="text" value="0"/> (a+b) D9
Imprimer le message inférieur sur les reçus client.	b Non = 0 Oui = 2		
Doit être « 00 »		<input type="text" value="0"/> <input type="text" value="0"/> D8 D7	<input type="text" value="0"/> <input type="text" value="0"/> D8 D7
Imprimer le message commercial sur les tickets en mode REG/RF.	a Non = 0 Oui = 1	<input type="checkbox"/> (a+b) D6	<input type="text" value="0"/> (a+b) D6
Imprimer le message inférieur sur les tickets en mode REG/RF.	b Non = 0 Oui = 2		
Doit être « 0000 »		<input type="text" value="0"/> <input type="text" value="0"/> <input type="text" value="0"/> <input type="text" value="0"/> D5 D4 D3 D2	<input type="text" value="0"/> <input type="text" value="0"/> <input type="text" value="0"/> <input type="text" value="0"/> D5 D4 D3 D2
Doit être « 0 ».		<input type="text" value="0"/> D1	<input type="text" value="0"/> D1

## Code de réglage 25 (Restriction de la saisie)

Description	Sélection	Code de programme	Valeur par défaut
Restreindre (à 0 ou 5) le dernier chiffre pour le montant encaissé.	a Non = 0 Oui = 1	<input type="checkbox"/> (a+b) D1	<input type="text" value="0"/> (a+b) D1
Restreindre (à 0 ou 5) le dernier chiffre pour <CASH>. <RC>, <PD>, montant de la déclaration d'argent.	b Non = 0 Oui = 4		

## Code de réglage 26 (Suivi des chèques)

Description	Sélection	Code de programme	Valeur par défaut
Obliger à saisir le numéro de chèque.	a Non = 0 Oui = 1	<input type="checkbox"/> (a+b+c) D7	<input type="text" value="0"/> (a+b+c) D7
Obliger à saisir le nombre de clients.	b Non = 0 Oui = 2		
Obliger à imprimer les reçus client.	c Non = 0 Oui = 4		
Doit être « 0 »		<input type="checkbox"/> D6	<input type="text" value="0"/> D6
Calcul de la taxe avec le nouveau solde. (Le résultat du calcul n'est pas sauvegardé dans le total)	Non = 0 Oui = 1	<input type="checkbox"/> D5	<input type="text" value="0"/> D5
Doit être « 0000 » (quatre zéros)		<input type="text" value="0"/> à <input type="text" value="0"/> D4 à D1	<input type="text" value="0"/> à <input type="text" value="0"/> D4 à D1

# Programmations et enregistrements avancés

## Code de réglage 27 (Sélection des opérations de caissier)

Description	Sélection	Code de programme	Valeur par défaut
Permettre l'interruption de caissier.	Non = 0 Oui = 1	<input type="checkbox"/> D10	<input type="checkbox"/> D10
Activer les fonctions de caissier.	Non = 0 Oui = 4	<input type="checkbox"/> D9	<input type="checkbox"/> D9
Doit être « 00000000 »		<input type="checkbox"/> à <input type="checkbox"/> D8 à D1	<input type="checkbox"/> à <input type="checkbox"/> D8 à D1

## Code de réglage 28 (Euro 1)

Description	Sélection	Code de programme	Valeur par défaut
Définir l'euro comme devise principale.	Oui = 0 Non = 1	<input type="checkbox"/> D10	<input type="checkbox"/> D10
Sélectionner l'option d'arrondi : Arrondi arithmétique = 0, Troncature = 1, Arrondi au chiffre supérieur = 2	0,1 ou 2	<input type="checkbox"/> D9	<input type="checkbox"/> D9
Taux de change (à 6 chiffres)	Taux de change	<input type="checkbox"/> à <input type="checkbox"/> D8 à D3	<input type="checkbox"/> à <input type="checkbox"/> D8 à D3
Nombre de décimales pour taux de change : Entier seulement = 0, une décimale = 1, deux décimales = 2, trois décimales = 3, quatre décimales = 4, cinq décimales = 5, six décimales = 6 Exemple : (D8 à D2) : 1 Euro = 1,955 DM ; réglez « 0019553 » 1 Euro = 1957,77319 Lit ; réglez « 1957772 »	0 à 6	<input type="checkbox"/> D2	<input type="checkbox"/> D2
Doit être « 0 »		<input type="checkbox"/> D1	<input type="checkbox"/> D1

**Exemple 1 :** Régler l'euro comme devise principale, avec arrondi arithmétique et taux de change €1,00 = DM 1,9558

3 SUB TOTAL 2 8 2 2 SUB TOTAL 0 0 0 1 9 5 5 8 4 0 CA / AMT / TEND SUB TOTAL

**Exemple 2 :** Régler l'euro comme devise principale, avec arrondi au chiffre supérieur et taux de change €1,00 = DM 1,9558

3 SUB TOTAL 2 8 2 2 SUB TOTAL 1 2 0 0 8 5 7 3 4 0 CA / AMT / TEND SUB TOTAL

# Programmations et enregistrements avancés

## Code de réglage 29 (Euro 2)

Description	Sélection	Code de programme	Valeur par défaut
Mode ADD de la devise secondaire : 0. = 0, 0,0 = 1, 0,00 = 2, 0,000 = 3	0 à 3	<input type="checkbox"/> D10	<input type="checkbox"/> 0 D10
Appliquer l'arrondi pour la devise secondaire. * Pas d'arrondi = 0, IF1 = 1, IF2 = 2, danois = 3, finlandais = 6, australien = 7, sud-africain = 8	0 à 8	<input type="checkbox"/> D9	<input type="checkbox"/> 0 D6
Doit être « 0 »		<input type="checkbox"/> 0 D8	<input type="checkbox"/> 0 D8
Imprimer le montant encaissé dans la devise secondaire converti en devise principale.	a Non = 0 Oui = 1		
Sélection de l'impression du sous-total de la devise : 1 Devise principale uniquement, 2 Devise principale et second- aire	b ① = 0 ② = 2	<input type="checkbox"/> (a+b+c) D7	<input type="checkbox"/> 0 (a+b+c) D7
Imprimer le total dans la devise secondaire avec des lettres double taille.	c Non = 0 Oui = 4		
Sélection de la devise de la monnaie à rendre : 1 Devise principale uniquement, 2 Devise secondaire	a ① = 0 ② = 1		
Imprimer les espèces dans le tiroir-caisse dans la devise secondaire sur le rapport de total fixe. (Si les espèces dans le tiroir-caisse de la devise principale sont omises, cette ligne est également omise.)	b Non = 0 Oui = 2	<input type="checkbox"/> (a+b+c) D6	<input type="checkbox"/> 0 (a+b+c) D6
Afficher les symboles de la devise secondaire : 1 e (Euro), 2 l (Local)	c ① = 0 ② = 4		
Restreindre (à 00, 25, 50, 75) les deux derniers chiffres pour le montant encaissé : 1 Devise principale, 2 Devise secondaire (Il est nécessaire de régler cette restriction sur la touche <CASH>).	a ① = 0 ② = 1	<input type="checkbox"/> (a+b+c) D5	<input type="checkbox"/> 0 (a+b+c) D5
Imprimer le total de l'arrondi de la devise secondaire sur le rapport de total fixe.	b Non = 0 Oui = 2		
Restreindre le dernier chiffre pour les entrées de montant monétaire de la devise secondaire à 0 ou 5.	c Non = 0 Oui = 4		
Sélection de l'impression du montant de la monnaie à rendre : 1 Devise principale et secondaire, 2 Selon D6 -a de cette feuille de travail	a ① = 0 ② = 1		
Méthode de calcul du montant de la monnaie à rendre dans la devise secondaire : 1 Convertir le montant de la monnaie à rendre dans la devise principale en devise secondaire. 2 Soustraire la valeur équivalente du montant du sous-total dans la devise secondaire de la valeur équivalente du montant encaissé dans la devise secondaire.	b ① = 0 ② = 2	<input type="checkbox"/> (a+b) D4	<input type="checkbox"/> 0 (a+b) D4
Doit être « 000 »	000	<input type="checkbox"/> 0 <input type="checkbox"/> 0 <input type="checkbox"/> 0 D3 D2 D1	<input type="checkbox"/> 0 <input type="checkbox"/> 0 <input type="checkbox"/> 0 D3 D2 D1

# Programmations et enregistrements avancés

## Code de réglage 30 (Commande de l'imprimante thermique)

Description	Sélection	Code de programme	Valeur par défaut
Imprimer le message et le dessin du ticket prédéfinis.	a Non = 0 Oui = 1	<input type="checkbox"/> (a+b) D5	<input type="checkbox"/> (a+b) D5
Imprimer le message et le dessin du ticket prédéfini :① au bas du ticket, ② en haut du ticket	b ① = 0 ② = 2		
Impression condensée du relevé (imprimer avec des caractères demi hauteur)	Oui = 0 Non = 1	<input type="checkbox"/> D4	<input type="checkbox"/> D4
Doit être « 000 »		<input type="checkbox"/> <input type="checkbox"/> <input type="checkbox"/> D3 D2 D1	<input type="checkbox"/> <input type="checkbox"/> <input type="checkbox"/> D3 D2 D1

## Code de réglage 34 (Commande du rétroéclairage)

Description	Sélection	Code de programme	Valeur par défaut
Rétroéclairage	Fonctions = 0 Sans fonctions = 1	<input type="checkbox"/> D4	<input type="checkbox"/> D4
Doit être « 000 »		<input type="checkbox"/> <input type="checkbox"/> <input type="checkbox"/> D3 D2 D1	<input type="checkbox"/> <input type="checkbox"/> <input type="checkbox"/> D3 D2 D1

# Programmations et enregistrements avancés

## Programmation des fonctions de rayons et PLU en groupe

Vous disposez de deux méthodes pour régler les fonctions des rayons ou des PLU, à savoir la programmation en groupe et la programmation individuelle des fonctions.

### Programmation des fonctions de rayon et de PLU fixe en groupe



Cette méthode programme la fonction d'un rayon en une fois.

Pour les rayons modifiés, appuyez d'abord sur la touche <N° de rayon/Change-ment de rayon>.

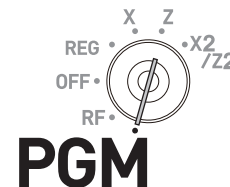
Pour les PLU fixes modifiés, appuyez d'abord sur la touche .



#### Étape

- 1 Placez le sélecteur de mode sur la position PGM et sélectionnez [System Setting] puis appuyez sur la touche .
- 2 Tapez **3** et appuyez sur la touche  pour régler la caisse enregistreuse sur le mode de programmation.
- 3 Vous pouvez omettre cette étape si vous programmez sur les rayons 01 à 25. Si vous souhaitez programmer sur les rayons 26 à 50, appuyez sur la touche <N° de rayon/Change-ment de rayon>.
- 4 En vous reportant au tableau suivant, saisissez le code de programme à 12 chiffres.
- 5 Appuyez sur la touche de rayon que vous souhaitez programmer
- 6 Répétez les étapes 3 à 5 si vous souhaitez programmer des fonctions dans d'autres rayons.
- 7 Appuyez sur la touche  pour terminer le programme.

#### Opération



<N° de rayon/Changement de rayon>



[Code de programme (12 chiffres)]



Par exemple, programmer sur le rayon 26.



#### Exemple :

Programmer le rayon 26 comme :

- Article normal : D12 = 0.
- D11 à D8 doit être 0000.
- Statut taxable américain 1 (a = 1) et 2 (b = 2) : D7 = 3 (1 + 2)
- Autoriser un prix unitaire de zéro (a = 1), ne pas autoriser de prix unitaire négatif (b = 0), élément de hachage (c = 4) : D6 = 5 (1 + 0 + 4).
- D5 doit toujours être 0.
- Limiter la saisie minimum de chiffres : 3 chiffres : D4 = 3.
- Étant donné que cet exemple concerne le réglage des fonctions dans un rayon, D3 doit être 0.
- Appliquer la commission 1 (a = 1), ne pas appliquer la commission 2 (b = 0) : D2 = 1 (1 + 0).
- D1 doit toujours être 0.

Appuyez sur **3**   **0 0 0 0 0 3 5 0 3 0 1** 



# Programmations et enregistrements avancés

## Code de réglage groupé pour les rayons et les PLU

Description			Sélection	Code de programme	Valeur par défaut
Ventes d'article unique : Article normal = 0, article unique = 3			0 ou 3	<input type="checkbox"/> D12	<input type="text" value="0"/> D12
Doit être « 000 »			000	<input type="text" value="0"/> <input type="text" value="0"/> <input type="text" value="0"/> D11 D10 D9	<input type="text" value="0"/> <input type="text" value="0"/> <input type="text" value="0"/> D11 D10 D9
Statut taxable	Pour Singapour	D8 doit être 0.	a 0	<input type="checkbox"/> D8	<input type="text" value="0"/> D8
		Statut taxable 1	a Non = 0 Oui = 1	<input type="checkbox"/> (a+b+c) D7	<input type="text" value="0"/> D7
		Statut taxable 2	b Non = 0 Oui = 2		
		Statut taxable 3	c Non = 0 Oui = 4		
	Pour d'autres pays	Pas de taxe = 00, statut taxable 1 = 01, statut taxable 2 = 02, statut taxable 3 = 03, statut taxable 4 = 04, tout taxable = 99 (uniquement pour les touches de transaction)		<input type="text" value=""/> <input type="text" value=""/> D8 D7	<input type="text" value="0"/> <input type="text" value="0"/> D8 D7
Autoriser un prix unitaire de zéro.		a Non = 0 Oui = 1	<input type="checkbox"/> (a+b+c) D6	<input type="text" value="0"/> (a+b+c) D6	
Autoriser un prix négatif.		b Non = 0 Oui = 2			
Élément de hachage		c Non = 0 Oui = 4			
Doit être « 0 »			0	<input type="text" value="0"/> D5	<input type="text" value="0"/> D5
Limite basse de chiffres (LDL) pour un prix unitaire saisi manuellement.			Nombre de chiffres	<input type="text" value=""/> D4	<input type="text" value="0"/> D4
PLU ouvert (uniquement pour PLU)			Non = 0 Oui = 4	<input type="text" value=""/> D3	<input type="text" value="0"/> D3
Commission 1 (verser une commission sur les articles)		a Non = 0 Oui = 1	<input type="text" value=""/> (a+b) D2	<input type="text" value="0"/> (a+b) D2	
Commission 2		b Non = 0 Oui = 2			
Doit être « 0 »				<input type="text" value="0"/> D1	<input type="text" value="0"/> D1

# Programmations et enregistrements avancés

## Programmation des fonctions PLU en groupe

Cette méthode programme les fonctions d'un PLU en une fois.

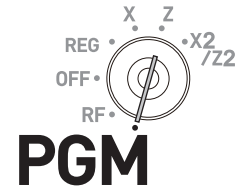

### Étape

- 1 Placez le sélecteur de mode sur la position PGM et sélectionnez [System Setting] puis appuyez sur la touche .
- 2 Tapez **3** et appuyez sur la touche pour régler la caisse enregistreuse sur le mode de programmation.
- 3 Saisissez le numéro PLU à quatre chiffres, puis appuyez sur la touche .
- 4 En vous reportant au tableau dans la section précédente, saisissez le code de programme à 12 chiffres.
- 5 Appuyez sur la touche .
- 6 Répétez les étapes 3 à 5 si vous souhaitez programmer des fonctions dans un autre PLU.
- 7 Appuyez sur la touche pour terminer le programme.

### Opération



Par exemple, pour programmer un numéro PLU 14.



[Code de programme (12 chiffres)]





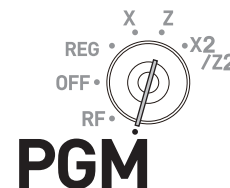

## Programmation individuelle des fonctions de rayon et PLU

### Programmation individuelle des fonctions de rayon

Cette section explique comment programmer individuellement chaque fonction de rayon.



#### Étape

- 1** Placez le sélecteur de mode sur la position PGM et sélectionnez [System Setting] puis appuyez sur la touche .
- 2** Tapez **3** et appuyez sur la touche  pour régler la caisse enregistreuse sur le mode de programmation.
- 3** En vous reportant au tableau suivant, saisissez le code de réglage à deux chiffres suivi de deux 6. Le numéro « 66 » correspond au code d'identification pour la programmation individuelle des rayons et des PLU. Appuyez ensuite sur la touche .
- 4** Vous pouvez omettre cette étape si vous programmez sur les rayons 01 à 25. Si vous souhaitez programmer sur les rayons 26 à 50, appuyez sur la touche <N° de rayon/Changement de rayon>.
- 5** En vous reportant au tableau suivant, saisissez le code de programme et appuyez sur la touche que vous souhaitez programmer.
- 6** Pour régler la même fonction dans un autre rayon, appuyez sur la touche de rayon correspondante.
- 7** Répétez les étapes 4 et 5 pour régler une autre fonction dans un autre rayon.
- 8** Appuyez sur la touche  pour terminer le programme.

#### Opération



(code de réglage)

<N° de rayon/Changement de rayon>



Cet exemple illustre la liaison du rayon 03 au groupe d'articles 123 en supposant que le code de réglage 11 a été saisi à l'étape 3 et que la touche <N° de rayon/Changement de rayon> n'est pas enfoncée à l'étape 4.



Cet exemple illustre le réglage du même groupe de liaison dans le rayon 04.



# Programmations et enregistrements avancés

## Tableau des codes de réglage

Code de réglage	Description		Sélection	Code de programme
01	Article normal/article condiment/article préparation Article normal = 0, article condiment = 1, article préparation = 2		0,1 ou 2	<input type="checkbox"/>
03	Statut taxable	D2 doit être 0.	0	<input type="checkbox"/> 0 D2
		Pour Singapour	a	Non = 0 Oui = 1
		Statut taxable 1	b	Non = 0 Oui = 2
		Statut taxable 2	c	Non = 0 Oui = 4
	Statut taxable 3			<input type="checkbox"/> (a+b+c) D1
	Pour d'autres pays	Pas de taxe = 00, statut taxable 1 = 01, statut taxable 2 = 02, statut taxable 3 = 03, statut taxable 4 = 04, tout taxable = 99 (uniquement pour les touches de transaction)	00 à 04	<input type="checkbox"/> <input type="checkbox"/> D2 D1
04	PLU ouvert (uniquement pour PLU)		Non = 0 Oui = 4	<input type="checkbox"/>
05	Autoriser un prix unitaire de 0		a	Non = 0 Oui = 1
	Autoriser un prix unitaire négatif.		b	Non = 0 Oui = 2
	Élément de hachage		c	Non = 0 Oui = 4
				<input type="checkbox"/> (a+b+c)
07	Chiffre minimum pour le prix unitaire saisi manuellement		Nombre de chiffres minimum	<input type="checkbox"/>
09	Commission 1		a	Non = 0 Oui = 1
	Commission 2		b	Non = 0 Oui = 2
				<input type="checkbox"/> (a+b)
11	Relier des groupes (000 à 999)		000 à 999	<input type="checkbox"/> <input type="checkbox"/> <input type="checkbox"/> D7 D6 D5
	Doit être 0		0	<input type="checkbox"/> 0 D4
	Relier des rayons (000 à 999) (Uniquement pour PLU)		000 à 999	<input type="checkbox"/> <input type="checkbox"/> <input type="checkbox"/> D3 D2 D1
13	Numéro du tableau du menu de réglage (Uniquement pour PLU)		N° de tableau	<input type="checkbox"/> <input type="checkbox"/> <input type="checkbox"/> <input type="checkbox"/> D4 D3 D2 D1
15	Montant maximum du prix unitaire saisi manuellement (jusqu'à 9999,99)			<input type="checkbox"/> <input type="checkbox"/> <input type="checkbox"/> <input type="checkbox"/> <input type="checkbox"/> <input type="checkbox"/> D6 D5 D4 D3 D2 D1
18	Commande d'article unique : Article normal = 0, article unique = 3		0 ou 3	<input type="checkbox"/>
26	Limite d'âge (pas de limite si « 00 » est réglé)		Âge	<input type="checkbox"/> <input type="checkbox"/>

**Exemple :** Programmer le rayon 02 pour autoriser un prix unitaire saisi manuellement de •99,00.

**3**  SUB TOTAL **1 5 6 6**  SUB TOTAL **9 9 0 0**  2  SUB TOTAL

## Programmation individuelle des fonctions PLU

Cette section explique comment programmer individuellement chaque fonction de PLU.

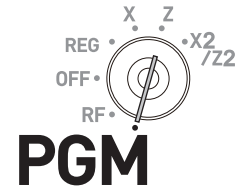

Étape	Opération
-------	-----------

**1** Placez le sélecteur de mode sur la position PGM et sélectionnez [System Setting] puis appuyez sur la touche



**2** Tapez **3** et appuyez sur la touche



**3** En vous reportant aux tableaux dans la section qui suit, saisissez le code de réglage à deux chiffres que vous souhaitez programmer suivi de deux 6. Le numéro « 66 » correspond au code d'identification pour la programmation individuelle des rayons et des PLU. Appuyez ensuite sur la touche



**4** Saisissez le numéro PLU que vous souhaitez régler et appuyez sur la touche



Cet exemple illustre le réglage d'un programme dans PLU 0005.

**5** En vous reportant au tableau dans la section précédente, saisissez le code de programme et appuyez sur la touche



**6** Si vous souhaitez régler le même code de programme dans le numéro PLU suivant, appuyez à nouveau sur la touche



Exécutez l'étape 5 si vous souhaitez régler un autre code de programme pour le numéro PLU suivant.

Pour programmer un autre numéro PLU (pas le numéro PLU suivant), répétez les étapes 4 et 5.

**7** Appuyez sur la touche



**Exemple 1 :** Régler PLU 0001 en tant que « PLU ouvert ».





Appuyez sur **3** **0 4 6 6** **0 0 0 1** **4**

**Exemple 2 :** Régler PLU0012 en vue de relier le groupe d'articles 12 et le rayon 04.

Appuyez sur **3** **1 1 6 6** **0 0 1 2** **0 1 2 0 0 0 4**



# Programmations et enregistrements avancés

## Programmation des fonctions des touches de transaction

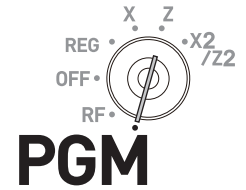
Cette section explique comment programmer des fonctions sur chaque touche de transaction comme les touches ,  ou . Par exemple, programmer la touche  pour obliger la saisie du montant encaissé.



### Étape

- 1 Placez le sélecteur de mode sur la position PGM et sélectionnez [System Setting] puis appuyez sur la touche .
- 2 Tapez **3** et appuyez sur la touche  pour régler la caisse enregistreuse sur le mode de programmation.
- 3 En vous reportant aux tableaux suivants, saisissez le code de programme, puis appuyez sur la touche de transaction correspondante.
- 4 Pour programmer une autre touche de transaction, retournez à l'étape 3.
- 5 Appuyez sur la touche  pour terminer le programme.

### Opération

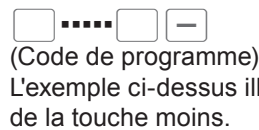

# Programmations et enregistrements avancés

## Tableaux des codes de programme

**NOTE** La valeur par défaut de tous les codes de programmes est « 0 ».

Code de programme pour les touches , <Carte> et .

Description		Sélection	Code de programme
Restriction à 00/55 des deux derniers chiffres pour le montant encaissé (Uniquement <input type="button" value="CA/AMT/TEND"/> dans l'arrondi danois)		Non = 0 Oui = 4	<input type="checkbox"/> D10
Doit être « 00 ».		00	<input type="text" value="0"/> <input type="text" value="0"/> D9 D8
Interdire les paiements partiels.	a	Non = 0 Oui = 1	<input type="checkbox"/> (a+b+c) D7
Interdire la saisie du montant encaissé	b	Non = 0 Oui = 2	
Obliger à saisir le montant encaissé.	c	Non = 0 Oui = 4	
Imprimer la ventilation de la TVA. (Option pour un article unique ou le change de devise (y compris les devises étrangères encaissées partiellement).)		Non = 0 Oui = 1	<input type="checkbox"/> D6
Ticket-restaurant	a	Non = 0 Oui = 1	<input type="checkbox"/> (a+b) D5
Procédez à l'arrondi français.	b	Non = 0 Oui = 4	
Montant maximum pour le montant du sous-total et le montant encaissé. ex.) •9000, D4 = 9, D3 = 3		D4 : Valeur maximum (0 à 9)	<input type="text"/> <input type="text"/> D4 D3
		D3 : Nombre de zéros (0 à 9)	
Montant maximum pour la monnaie à rendre.		Valeur maximum (0 à 9)	<input type="text"/> <input type="text"/> D2 D1
		Nombre de zéros (0 à 9)	

**Exemple :** Régler la touche  en vue d'interdire les paiements partiels (a = 1), ne pas interdire la saisie du montant encaissé (b = 0) et obliger à saisir le montant encaissé (c = 4) : D7 = 6.

Appuyez sur

# Programmations et enregistrements avancés

## Code de programme pour les touches RA et PO

Description	Sélection	Code de programme
Montant maximum. ex.) •10 000, D4 = 1, D3 = 4	Valeur maximum (0 à 9)	<input type="checkbox"/> <input type="checkbox"/>
	Nombre de zéros (0 à 9)	D4 D3
Doit être « 00 »	00	<input type="checkbox"/> <input type="checkbox"/> D2 D1

**Exemple :** Régler la touche  PO pour interdire une saisie supérieure à 900 \$.

Appuyez sur  3  SUB TOTAL  9  2  0  0  PO  SUB TOTAL

## Code de programme pour les touches -, <Addition (plus)> et <Bon de réduction>

Description		Sélection	Code de programme	
Statut taxable	D8 doit être 0.	0	<input type="checkbox"/> <input type="checkbox"/> D8	
	Pour Singapour	Statut taxable 1	a	Non = 0 Oui = 1
		Statut taxable 2	b	Non = 0 Oui = 2
		Statut taxable 3	c	Non = 0 Oui = 4
	Pour d'autres pays	Pas de taxe = 00, statut taxable 1 = 01, statut taxable 2 = 02, statut taxable 3 = 03, statut taxable 4 = 04, tout taxable = 99 (uniquement pour les touches de transaction)		00 à 04 <input type="checkbox"/> <input type="checkbox"/> D8 D7
Autoriser un solde créditeur ( <input type="checkbox"/> - <Bon de réduction> uniquement)		a	Non = 0 Oui = 1	
Autoriser un solde créditeur ( <input type="checkbox"/> M <Addition (plus)> uniquement)		b	Non = 0 Oui = 2	
Doit être « 00 »		00	<input type="checkbox"/> <input type="checkbox"/> D5 D4	
Chiffre maximum pour le prix unitaire saisi manuellement (Le réglage des programmes « 9 » n'autorise PAS la saisie manuelle.)		Nombre de chiffres	<input type="checkbox"/> <input type="checkbox"/> D3	
Verser la commission 1		a	Non = 0 Oui = 1	
Verser la commission 2		b	Non = 0 Oui = 2	
Doit être « 0 »		0	<input type="checkbox"/> <input type="checkbox"/> D1	



# Programmations et enregistrements avancés

## Code de programme pour la touche %-

Description		Sélection	Code de programme
Statut taxable	D8 doit être 0.	0	<input type="checkbox"/> 0 D8
	Statut taxable 1	a	Non = 0 Oui = 1
	Statut taxable 2	b	Non = 0 Oui = 2
	Statut taxable 3	c	Non = 0 Oui = 4
Pour Singapour			<input type="checkbox"/> (a+b+c) D7
Pour d'autres pays	Pas de taxe = 00, statut taxable 1 = 01, statut taxable 2 = 02, statut taxable 3 = 03, statut taxable 4 = 04, tout taxable = 99 (uniquement pour les touches de transaction)	00 à 99	<input type="checkbox"/> <input type="checkbox"/> D8 D7
Interdiction de la saisie manuelle du taux.		Non = 0 Oui = 2	<input type="checkbox"/> D6
Arrondi : Arrondi arithmétique = 0, Troncature = 1, Arrondi au chiffre supérieur = 2		0, 1 ou 2	<input type="checkbox"/> D5
Doit être « 00 »		00	<input type="checkbox"/> <input type="checkbox"/> D4 D3
Donner la commission 1	a	Non = 0 Oui = 1	<input type="checkbox"/> (a+b)D2
Verser la commission 2	b	Non = 0 Oui = 2	
Doit être « 0 »		0	<input type="checkbox"/> D1

## Code de programme pour les touches # et #/NS

Description	Sélection	Code de programme
Autoriser le changement de mode ou le changement de caissier après utilisation de la touche pour la première transaction. (Uniquement pour la fonction de non-ajout)	Oui = 0 Non = 1	<input type="checkbox"/> D7
Doit être « 000000 »	000000	<input type="checkbox"/> <input type="checkbox"/> <input type="checkbox"/> <input type="checkbox"/> <input type="checkbox"/> <input type="checkbox"/> D6 D5 D4 D3 D2 D1

## Code de programme pour la touche SUB TOTAL

Description	Sélection	Code de programme
Imprimer lorsque la touche est enfoncée.	Non = 0 Oui = 4	<input type="checkbox"/> D6
Toujours « 00000 »	00000	<input type="checkbox"/> <input type="checkbox"/> <input type="checkbox"/> <input type="checkbox"/> <input type="checkbox"/> D5 D4 D3 D2 D1

# Programmations et enregistrements avancés

## Code de programme pour la touche <Vérification de l'âge>

Description	Sélection	Code de programme
Imprimer la date enregistrée.	Oui = 0 Non = 1	<input type="checkbox"/> D10
Doit être « 000000000 » (neuf zéros)	000000000	Tout <input type="checkbox"/> D9 à D1

## Code de programme pour la touche <Taux de change>

Description	Sélection	Code de programme
Définir le symbole de la devise étrangère (0, 1, 2, 3, ou 4). Voir « Réglage des caractères de symbole » en page F-82. Le réglage « 0 » définit la monnaie locale.	0 à 4	<input type="checkbox"/> D7
Définir le nombre du total de la devise étrangère. (0, 1, 2) (Le total 1 est défini si « 0 » est réglé)	0, 1 ou 2	<input type="checkbox"/> D6
Arrondis Arrondi arithmétique = 0, Troncature = 1, Arrondi au chiffre supérieur = 2	0, 1 ou 2	<input type="checkbox"/> D5
Doit être « 0 ».	0	<input checked="" type="checkbox"/> D4
ADD (nombre de décimales après la virgule) 0. = 0, 0,0 = 1, 0,00 = 2, 0,000 = 3	0 à 9	<input type="checkbox"/> D3
Symbole pour la virgule décimale	Point = 0 Virgule = 1	<input type="checkbox"/> D2 (a+b ex.) pour 1,234.56 D2 = 0+0
Symbole pour le séparateur	Virgule = 0 Point = 4	
Doit être « 0 »	0	<input checked="" type="checkbox"/> D1

## Code de programme pour la touche <Agencement>

Description	Sélection	Code de programme
Traiter l'entrée numérique comme numéro d'agencement programmé.	Non = 0 Oui = 1	<input type="checkbox"/> D7
Numéro de programme d'agencement.	Numéro de programme	<input type="checkbox"/> à <input type="checkbox"/> D6 à D1

## Code de programme pour la touche <Rappel de texte>

Description	Sélection	Code de programme
Numéro du fichier de caractères.	Numéro du fichier.	<input type="checkbox"/> <input type="checkbox"/> D6 D5
Doit être « 0000 »	0000	Tout <input type="checkbox"/> D4 à D1

# Programmations et enregistrements avancés

## Code de programme pour les touches <Multiplication> <Multiplication/Pour>

Description	Sélection	Code de programme
Procédure de multiplication ① Quantité × Montant, ② Montant × Quantité	① = 0 ② = 1	<input type="checkbox"/> D6
Arrondis : Arrondi arithmétique = 0, Troncature = 1, Arrondi au chiffre supérieur = 2	0, 1 ou 2	<input type="checkbox"/> D5
Doit être « 0000 »	0000	<input type="checkbox"/> <input type="checkbox"/> <input type="checkbox"/> <input type="checkbox"/> D4 D3 D2 D1

## Code de programme pour la touche <Changement de taxe>

Description	Sélection	Code de programme
Statut taxable (01 ~ 04) (Taxable 1 si "00" est réglé)	01 à 04	<input type="checkbox"/> <input type="checkbox"/> D8 D7
Doit être « 000000 »	000000	<input type="checkbox"/> <input type="checkbox"/> <input type="checkbox"/> <input type="checkbox"/> <input type="checkbox"/> <input type="checkbox"/> D6 D5 D4 D3 D2 D1

## Code de programme pour la touche <Crédit>

Description	Sélection	Code de programme
Interdire les paiements partiels.	a Non = 0 Oui = 1	<input type="checkbox"/> (a+b+c) D7
Interdire la saisie du montant encaissé	b Non = 0 Oui = 2	
Obliger à saisir le montant encaissé.	c Non = 0 Oui = 4	
Imprimer la ventilation de la TVA.	Non = 0 Oui = 1	<input type="checkbox"/> D6
Ticket-restaurant	a Non = 0 Oui = 1	<input type="checkbox"/> (a+b) D5
Procédez à l'arrondi finlandais.	b Non = 0 Oui = 4	
Montant maximum pour le montant du sous-total et le montant encaissé. ex.) •9 000, D4 = 9, D3 = 3	D4 : Valeur maximum (0 à 9) D3 : Nombre de zéros (0 à 9)	<input type="checkbox"/> <input type="checkbox"/> D4 D3
Doit être « 00 »	00	<input type="checkbox"/> <input type="checkbox"/> D2 D1

# Programmations et enregistrements avancés

## Code de programme pour la touche <Nouveau solde>

Description	Sélection	Code de programme
Annuler la transaction en l'absence d'article enregistré	Non = 0 Oui = 4	<input type="checkbox"/> D10
Doit être « 00 ».	00	<input type="checkbox"/> <input type="checkbox"/> D9 D8
Fonctionne après l'enregistrement normal (pas dans le suivi de chèques). Erreur = 0, Espèces auto = 1 (voir ci-dessous)	0 ou 1	<input type="checkbox"/> D7
Imprimer la ventilation de la TVA.	Non = 0 Oui = 1	<input type="checkbox"/> D6
Doit être « 00000 »	00000	<input type="checkbox"/> à <input type="checkbox"/> D5 à D1







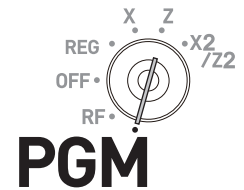





Espèces auto : La touche <Nouveau solde> fonctionne comme si elle était enfoncée sans ouvrir un nouveau chèque ou sans rappeler un ancien chèque dans le système de suivi des chèques.

## Programmation d'autres fonctions de caissier



Cette section vous explique comment régler d'autres programmations pour les caissiers, comme le réglage du numéro secret du caissier, le réglage de la caisse enregistreuse sur le mode de formation ou le réglage des taux de commission versés aux caissiers. En mode de formation, la caisse enregistreuse fonctionne normalement, mais les résultats ne sont pas gardés en mémoire. Vous pouvez utiliser cette fonction pour vous familiariser avec le fonctionnement de la caisse enregistreuse ou pour former les caissiers récemment embauchés.



### ■ Réglage du numéro de chèque pour l'interruption de caissier et le numéro secret du caissier

Étape	Opération
1 Placez le sélecteur de mode sur la position PGM et sélectionnez [System Setting] puis appuyez sur la touche  .	 .....  
2 Tapez <b>3</b> et appuyez sur la touche  pour régler la caisse enregistreuse sur le mode de programmation.	<b>3</b> 
3 Saisissez le numéro de caissier à 2 chiffres suivi de 07. Le numéro « 07 » correspond au code d'identification pour d'autres programmes de caissiers. Appuyez ensuite sur la touche  . L'exemple à droite illustre la programmation du numéro de caissier 10.	<b>1 0 0 7</b>  (N° de caissier)
4 Saisissez le code de programme et appuyez sur la touche  . L'exemple de droite illustre le réglage du numéro de chèque « 123456 » pour l'interruption de caissier et le numéro secret de caissier « 7890 ».	<b>1 2 3 4 5 6 7 8 9</b> (code de programme) 
5 Pour régler le même programme pour le numéro de caissier suivant, répétez l'étape 4. Lorsque vous réglez un autre caissier (pas le numéro de caissier suivant), répétez les étapes 3 et 4.	
6 Appuyez sur la touche  pour valider les réglages.	







### Code de programme pour le numéro de chèque pour l'interruption de caissier et le numéro secret du caissier

Description	Sélection	Code de programme
Doit être « 000000 » (six zéros).	000000	 D10 D9 D8 D7 D6 D5
Numéro secret du caissier	Numéro secret	 D4 D3 D2 D1

# Programmations et enregistrements avancés

## ■ Autres réglages de caissier

### Étape

- 1** Placez le sélecteur de mode sur la position PGM et sélectionnez [System Setting] puis appuyez sur la touche .
- 2** Tapez **3** et appuyez sur la touche  pour régler la caisse enregistreuse sur le mode de programmation.
- 3** Saisissez le numéro de caissier à 2 chiffres suivi de 07. Le numéro « 07 » correspond au code d'identification pour d'autres programmes de caissiers. Appuyez ensuite sur la touche . L'exemple à droite illustre la programmation du numéro de caissier 10.
- 4** En vous reportant aux tableaux suivants, saisissez le code de réglage que vous souhaitez programmer et appuyez sur la touche . L'exemple à droite illustre le réglage d'un taux de commission.
- 5** Saisissez le code de programme et appuyez sur la touche . L'exemple de droite illustre le réglage d'un taux de commission 1 de 8,5 % et d'un taux de commission 2 de 5 %.
- 6** Pour régler le même programme pour le numéro de caissier suivant, répétez l'étape 5. Lorsque vous réglez un autre caissier (pas le numéro de caissier suivant), répétez les étapes 3 à 5.
- 7** Appuyez sur la touche  pour valider les réglages.

### Opération

 .....  

**3** 

**1 0 0 7**   
(N° de caissier)

**6 8**   
(code de réglage)

**0 8 5 0 0 5 0 0**   
(code de programme)



### Code de réglage 67 (Mode de formation)

Description	Sélection	Code de programme
Mode de formation	Non = 0 Oui = 1	<input type="checkbox"/> D6
Doit être « 00000 »		<input type="text" value="0"/> <input type="text" value="0"/> <input type="text" value="0"/> <input type="text" value="0"/> <input type="text" value="0"/> D5 D4 D3 D2 D1

**Exemple 1 :** Régler le numéro de caissier 15 comme caissier en cours de formation.

Appuyez sur **3**  **1 5 0 7**  **1 0 0 0 0 0**  

### Code de réglage 68 (Taux de commission)

Description	Sélection	Code de programme
Taux de commission 1 (entier)	00 à 99	<input type="text" value=""/> <input type="text" value=""/> D8 D7
Taux de commission 1 (décimale)	00 à 99	<input type="text" value=""/> <input type="text" value=""/> D6 D5
Taux de commission 2 (entier)	00 à 99	<input type="text" value=""/> <input type="text" value=""/> D4 D3
Taux de commission 2 (décimale)	00 à 99	<input type="text" value=""/> <input type="text" value=""/> D2 D1

# Programmations et enregistrements avancés

## ■ Menu de réglage de la programmation

Ce programme règle le numéro du menu et le numéro PLU des articles secondaires (compris dans le menu). Vous pouvez régler jusqu'à 15 articles dans un menu de réglage.

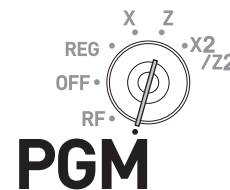

### Étape

- 1 Placez le sélecteur de mode sur la position PGM et sélectionnez [System Setting] puis appuyez sur la touche .
- 2 Tapez **3** et appuyez sur la touche pour régler la caisse enregistreuse sur le mode de programmation.
- 3 Saisissez le numéro du menu de réglage à 2 chiffres suivi de 28. Le numéro « 28 » correspond au code d'identification pour le réglage de la programmation du menu. Appuyez ensuite sur la touche .
- 4 Pour utiliser le PLU fixe attribué, passez à l'étape 5. Si vous utilisez un PLU normal, saisissez le numéro PLU à 4 chiffres d'un article inclus dans le menu et appuyez sur la touche .
- 5 Pour utiliser la touche <PLU fixe> attribuée, appuyez sur la touche <PLU fixe>. Si vous utilisez un PLU fixe modifié, appuyez sur les touches et <PLU fixe>.
- 6 Appuyez sur la touche . Pour régler un autre article dans le menu, exécutez l'étape 4 ou 5. Pour régler un autre menu, répétez les étapes 3 à 5.
- 7 Appuyez sur la touche pour valider les réglages.

### Opération



Cet exemple illustre la programmation du numéro de menu de réglage 10.



Cet exemple illustre le réglage de PLU 0012 dans le menu.



# Programmations et enregistrements avancés

## Programmer l'opération automatique de <Agencement>

La touche <Agencement> permet d'exécuter automatiquement les opérations programmées en appuyant simplement sur la touche. Vous trouverez ci-dessous des explications sur les opérations automatiques.

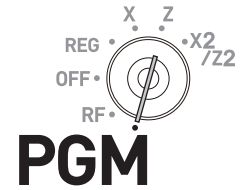

### Étape

- 1 Placez le sélecteur de mode sur la position PGM et sélectionnez [System Setting] puis appuyez sur la touche .
- 2 Tapez **3** et appuyez sur la touche pour régler la caisse enregistreuse sur le mode de programmation.
- 3 Saisissez le numéro d'enregistrement à 4 chiffres suivi de 38. Le numéro « 38 » correspond au code d'identification pour la programmation d'agencement. Si vous saisissez « 0000 », la caisse enregistreuse recherche un numéro d'enregistrement vide. Appuyez ensuite sur la touche .
- 4 Appuyez sur la touche <Arrangement> et saisissez le numéro d'agencement à 6 chiffres, puis appuyez sur la touche .
- 5 Saisissez les touches dont vous souhaitez programmer les opérations automatiques et appuyez sur la touche <Arrangement>.
- 6 Appuyez sur les touches <Arrangement> et pour terminer le programme.

### Opération



Cet exemple illustre la recherche d'un numéro de programme d'agencement vide.

<Arrangement>         
Numéro d'agencement



Programmer l'enregistrement d'une douzaine d'articles à •0,50 du rayon 01.

<Arrangement>



# Programmations et enregistrements avancés

## ■ Attribution de touches

Cette section vous explique comment attribuer différentes fonctions sur le clavier.

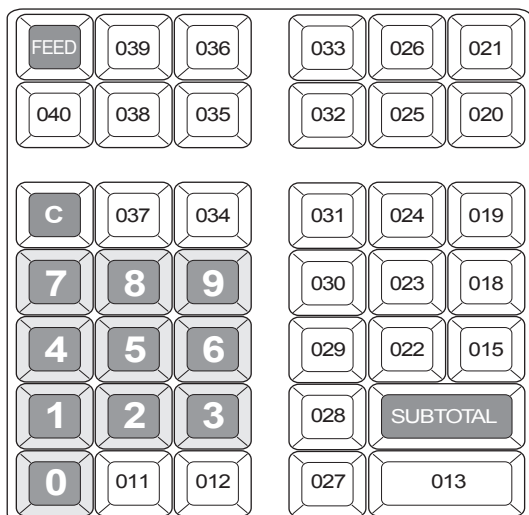

**NOTE** Avant d'attribuer des fonctions sur le clavier, procédez au rapport de réinitialisation (Z) quotidien et périodique.

### Touches attribuables



049	057	065	073	081	089	097	105	113
048	056	064	072	080	088	096	104	112
047	055	063	071	079	087	095	103	111
046	054	062	070	078	086	094	102	110
045	053	061	069	077	085	093	101	109
044	052	060	068	076	084	092	100	108
043	051	059	067	075	083	091	099	107
042	050	058	066	074	082	090	098	106

### Étape

- 1 Placez le sélecteur de mode sur la position PGM et sélectionnez [System Setting] puis appuyez sur la touche  (#013).
- 2 Tapez **4** et appuyez sur la touche  pour régler la caisse enregistreuse sur le mode de programmation.
- 3 Si vous attribuez une fonction de rayon ou de PLU fixe, saisissez le numéro PLU ou de rayon à 4 chiffres. Sinon, sautez cette étape.
- 4 En vous reportant au tableau suivant, tapez le code à 3 chiffres que vous souhaitez attribuer.
- 5 En vous reportant à l'illustration ci-dessus, appuyez sur la touche correspondante.
- 6 Répétez l'étape 3 à 5 pour un autre emplacement de touche.
- 7 Appuyez sur la touche  pour valider les réglages.

### Opération



Numéro de rayon ou de PLU fixe



Cet exemple illustre l'attribution de la fonction <PLU fixe>.



**Exemple 1 :** Attribuer le numéro 1000 <PLU fixe> à la touche #113 :



**Exemple 2 :** Attribuer <Addition (Plus)> à la touche #049 :



# Programmations et enregistrements avancés

Fonction	Code	Fonction	Code	Fonction	Code
Espèces/Montant encaissé	001	Non-ajout	040	Multiplication	082
Carte	002	Non-ajout/non-vente	041	Multiplication/Pour	083
Chèque encaissé	003	Pas de vente	042	Nouveau chèque	091
Crédit	004	Nombre de clients	043	Ancien chèque	092
Nouveau solde	006	Agencement	044	Nouveau/ancien chèque	093
Rappel de texte	010	Taux de change	045	Ajouter un chèque	094
Pourboire	015	TVA	046	Vérification de l'âge	106
Acompte reçu	020	PLU	048	Aide	141
Décaissé	021	Prix	049	Fermeture de session	150
Bon de réduction	023	Rayon	051	Programme de taxe	151
Remise (moins)	027	Changement de taxe	057	N° de rayon/changement de rayon	152
Rabais	028	PLU fixe	063	Annuler	236
Addition (Plus)	029	Changement de menu	064	« 00 » double zéro *1	096
Majoration	030	Ouvrir	067	« 000 » triple zéro *1	097
Taxe manuelle	032	Numéro de caissier	072	« . » virgule décimale *1	098
Remboursement	033	Sous-total	075		
Corriger erreur/annuler	034	Activer/désactiver les tickets	076		
Ticket	038	Sous-total de marchandises	080		

\* 1 La touche à deux zéro, la touche à trois zéro et la touche de virgule décimale ne peuvent être attribuées que sur les touches #011 et #012.

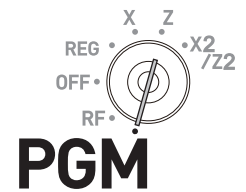

## Impression des données programmées

Une fois les programmes réglés, vous pouvez imprimer les données programmées.



## Imprimer le prix unitaire ou le pourcentage programmé (autre que PLU)

### Étape

- 1 Placez le sélecteur de mode sur la position PGM et sélectionnez [System Setting] puis appuyez sur la touche .
- 2 Tapez **1** et appuyez sur la touche .
- 3 Appuyez à nouveau sur la touche . L'imprimante commence à imprimer les données prédéfinies.

### Impression



P01.....		1
CASH	@0.00	
-	@1.00	2
%-	10%	
<hr/>		
DEPT001	0001-05	3
	@1.00	4
DEPT002	0002-05	
	@2.00	

- 1 : Symbole de lecture de programme
- 2 : Prix unitaire ou taux de la touche de transaction
- 3 : Description de rayon/N° enr./05
- 4 : Prix unitaire

# Programmations et enregistrements avancés

## Imprimer les caractères programmés (sauf les PLU)

### Étape

- 1 Placez le sélecteur de mode sur la position PGM et sélectionnez [System Setting] puis appuyez sur la touche .
- 2 Tapez **2** et appuyez sur la touche .
- 3 Appuyez à nouveau sur la touche . L'imprimante commence à imprimer les données prédéfinies.

### Impression

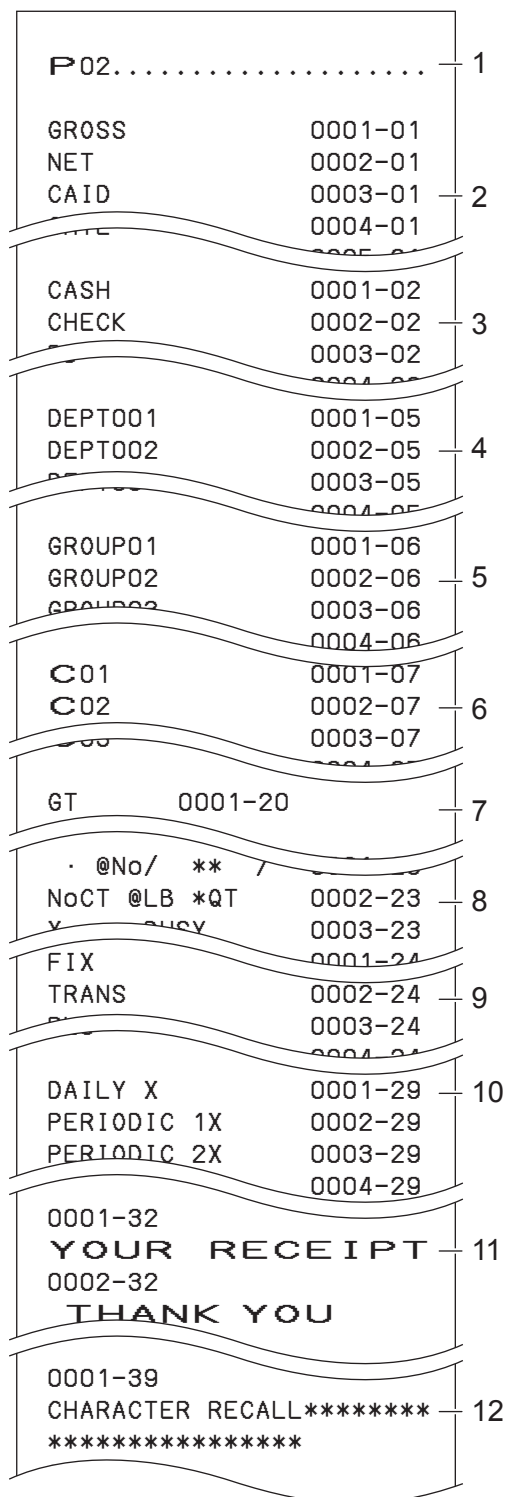



P02.....		1
GROSS	0001-01	
NET	0002-01	
CAID	0003-01	2
	0004-01	
	0005-01	
CASH	0001-02	
CHECK	0002-02	3
	0003-02	
	0004-02	
DEPT001	0001-05	
DEPT002	0002-05	4
	0003-05	
	0004-05	
GROUP01	0001-06	
GROUP02	0002-06	5
GROUP03	0003-06	
	0004-06	
C01	0001-07	
C02	0002-07	6
	0003-07	
	0004-07	
GT	0001-20	7
. @No/ ** /		
NoCT @LB *QT	0002-23	8
v- QUY	0003-23	
	0001-24	
FIX		
TRANS	0002-24	9
	0003-24	
	0004-24	
DAILY X	0001-29	10
PERIODIC 1X	0002-29	
PERIODIC 2X	0003-29	
	0004-29	
0001-32		
YOUR RECEIPT		11
0002-32		
THANK YOU		
0001-39		
CHARACTER RECALL*****		12
*****		

- 1 : Symbole de lecture de programme
- 2 : Caractère du total fixe
- 3 : Caractère de touche de transaction
- 4 : Caractère de rayon
- 5 : Caractère de groupe
- 6 : Caractère de caissier
- 7 : Caractère du GT
- 8 : Caractère spécial
- 9 : Caractère d'en-tête du rapport
- 10 : Caractère X/Z de lot
- 11 : Message du ticket
- 12 : Caractère de rappel de texte

## Imprimer la programmation générale (sauf les PLU)

### Étape

- 1 Placez le sélecteur de mode sur la position PGM et sélectionnez [System Setting] puis appuyez sur la touche .
- 2 Tapez **3** et appuyez sur la touche .
- 3 Appuyez à nouveau sur la touche . L'imprimante commence à imprimer les données prédéfinies.

### Impression

P03.....		1
CASH	0001-02	
	00000000000000	2
CHECK	0002-02	3
	00000000000000	4
	0003-02	
	00000000000000	
DEPT001	0001-05	5
	00000000000000	6
11-66	00000000	7
15-66	@1.23	8
	0002-05	
C01	0001-07	9
	0000010001	10
67	0000000000	11
68	00000000	12
	0001-09	
	00:00 -> 01:00	
	0002-09	
	01:00 -> 02:00	13
	02:00 -> 03:00	
	0001-22	
	2200000000	
	0002-22	
	0000000000	14
	0000000000	
	0001-28	
	0002-28	
	0001-25	
TX1	10.25%	15
TX1	0000	
TX1	5003	
DAILY X	0001-29	16
00	11-12-17-15-00	
	00-00-00-00-00	
PERIODIC	1X 0002-29	

- 1 : Symbole de lecture de programme
- 2 : Programme de touche de transaction
- 3 : Caractère de touche/N° enr./N° fichier
- 4 : Programme de la touche
- 5 : Programme de rayon/Caractère de la touche/ N° enr./N° fichier
- 6 : Programme de la touche
- 7 : Code de programme de l'adresse 11
- 8 : Code de programme de l'adresse 15
- 9 : Programme de caissier/Nom de caissier/N° enr./N° fichier
- 10 : N° de chèque/N° secret
- 11 : Obligatoire
- 12 : Taux de commission
- 13 : Programme de tranches horaires
- 14 : Programme de commande générale
- 15 : Table de taxe
- 16 : Programme X/Z de lot

# Programmations et enregistrements avancés

## Impression

0001-30 NET	0001-01 0020-01	17
0001-38 REG1	000001 204-000	18
1	001-000	19
2	002-000	
DEPT001	026-051	
CASH	013-001	
0001-62	000000 00000000000000 0000000000	20
MC#01	0001-91 00000000	
0001-98	00000000000000	21
0002-98	00000000000000	

- 17 : Programme de liaison détaillée de caissier
- 18 : Programme d'agencement/N° enr./N° fichier/N° agencement
- 19 : Description de touche/N° enr./N° fichier
- 20 : Programme du planificateur
- 21 : Tableau des paramètres I/O

## Imprimer le prix unitaire prédéfini de PLU

### Étape

- 1 Placez le sélecteur de mode sur la position PGM et sélectionnez [System Setting] puis appuyez sur la touche .
- 2 Tapez **6** et appuyez sur la touche  pour régler la caisse enregistreuse sur le mode de programmation.
- 3 Tapez **1 0 4** et appuyez sur la touche .
- 4 Saisissez le numéro PLU initial et appuyez sur la touche . Par exemple, pour imprimer à partir du numéro PLU 0001, saisissez **0 0 0 1** .
- 5 Saisissez le numéro PLU final et appuyez sur la touche . Par exemple, pour imprimer jusqu'au numéro PLU 0884, saisissez **0 8 8 4** .





### Impression

P01.....	1
#0001 - #0884	2
PLU0001      0001-04	3
@1.00	4
PLU0002      0002-04	
@2.00	

- 1 : Symbole de lecture de programme
- 2 : Plage N° PLU
- 3 : Nom PLU/N° enr./04
- 4 : Prix unitaire

## Imprimer les caractères prédéfinis de PLU

### Étape

- 1 Placez le sélecteur de mode sur la position PGM et sélectionnez [System Setting] puis appuyez sur la touche .
- 2 Tapez **6** et appuyez sur la touche  pour régler la caisse enregistreuse sur le mode de programmation.
- 3 Tapez **2 0 4** et appuyez sur la touche .
- 4 Saisissez le numéro PLU initial et appuyez sur la touche .
- 5 Saisissez le numéro PLU final et appuyez sur la touche .

### Impression





```

P02..... 1
          #0001 - #0010 2
PLU0001      0001-04 3
PLU0002      0002-04
PLU0003      0003-04
    
```

- 1 : Symbole du mode de programmation
- 2 : Plage N° PLU
- 3 : Caractère PLU

## Imprimer les programmations PLU

### Étape

- 1 Placez le sélecteur de mode sur la position PGM et sélectionnez [System Setting] puis appuyez sur la touche .
- 2 Tapez **6** et appuyez sur la touche  pour régler la caisse enregistreuse sur le mode de programmation.
- 3 Tapez **3 0 4** et appuyez sur la touche .
- 4 Saisissez le numéro PLU initial et appuyez sur la touche .
- 5 Saisissez le numéro PLU final et appuyez sur la touche .

### Impression



```

P03..... 1
          #0001 - #0010 2
PLU0001      0001-04 3
                00000000000000 4
11-66                000000 5
13-66      <- 0001-28 6
14-66                0
15-66      @1234.56 7
PLU0003      0002-04
    
```

- 1 : Symbole du mode de programmation
- 2 : Plage N° PLU
- 3 : Nom PLU/N° enr./N° fichier
- 4 : Code de programme de l'adresse 01 à 10, 18
- 5 : Code de programme de l'adresse 11
- 6 : Code de programme de l'adresse 13
- 7 : Code de programme de l'adresse 15

## Imprimer le programme d'attribution de touches

### Étape

- 1 Placez le sélecteur de mode sur la position PGM et sélectionnez [System Setting] puis appuyez sur la touche .
- 2 Tapez **4** et appuyez sur la touche  pour régler la caisse enregistreuse sur le mode de programmation.
- 3 Appuyez sur la touche .

### Impression

```

P03..... 1
1----- 2
00      0015-02 3
          011-096
.      0009-02
          012-098
CASH    0004-02
          013-001
    
```

- 1 : Symbole de lecture de programme
- 2 : Caractère de fonction/N° enr./N° fichier
- 3 : Code de touche physique/code de fonction

## Impressions de différents rapports de ventes

Vous pouvez imprimer les rapports de vente par catégorie comme le rapport de ventes PLU, le rapport de ventes de groupe d'articles, le rapport de ventes par heure, etc.

- NOTE**
- N'effectuez pas le rapport de réinitialisation (Z) pendant les heures d'ouverture, car cela efface les données conservées en mémoire.
  - Voir page F-52 pour un exemple d'impression d'un rapport quotidien.

## Impressions de différents rapports de ventes

Les exemples suivants illustrent l'impression d'un relevé électronique du 28 février 2013.

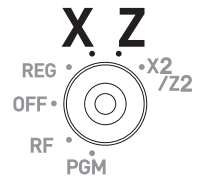

### Étape

**1** Placez le sélecteur de mode sur la position X ou Z. Le menu principal des rapports de ventes apparaît sur l'afficheur.

**2** Avec les touches  ou , sélectionnez le rapport que vous souhaitez obtenir. L'exemple à droite illustre la sélection du relevé électronique. Étant donné qu'il s'agit de la colonne la plus basse, [EJ] est masqué sur le menu principal par défaut. Continuez à appuyer sur la touche  pour le sélectionner.

**3** Appuyez sur la touche . L'écran suivant demandant la date ou le numéro consécutif apparaît sur l'afficheur. Sélectionnez [Date] et appuyez sur la touche .

**4** Saisissez l'année, le mois et le jour sur le clavier à 10 touches. Le relevé de la date assignée est imprimé si vous appuyez sur la touche .

### Affichage

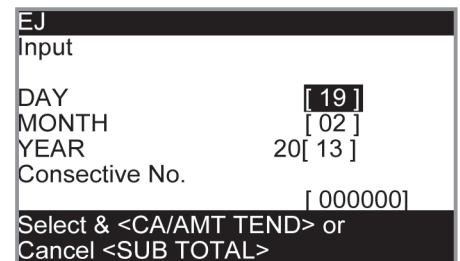
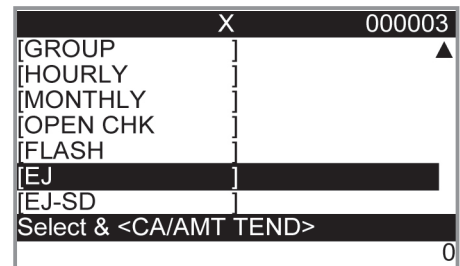
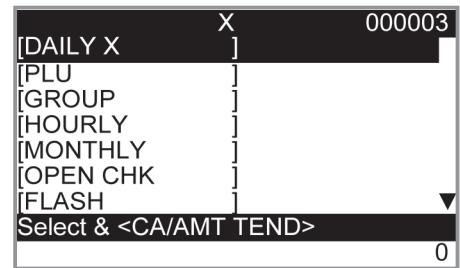



## ■ Rapport des ventes PLU

X	PLU			1
		0000014		2
PLU0001		17		3
0.53%		· 17.00		4
#0001				5
PLU0100		42		
1.03%		· 69.00		
#0100				
TL		188.61		6
		· 516.10		7

- 1 Titre du rapport/symbole de lecture
- 2 Code du rapport
- 3 Nom PLU/Quantité
- 4 Ratio de ventes/Montant PLU
- 5 Code PLU
- 6 Quantité totale
- 7 Montant total

## ■ Rapport des ventes du groupe d'articles

X	GROUP			1
		0000016		2
GROUP01		203.25		3
33.87%		· 1,108.54		4
GROUP02		183		
40.58%		· 1,327.80		
GROUP03		12		
0.40%		· 13.25		
GROUP99		13		
0.54%		· 17.80		
TL		862		5
		· 3,272.00		6

- 1 Titre du rapport/symbole de lecture
- 2 Code du rapport
- 3 N° de groupe/Quantité
- 4 Ratio de ventes/Montant du groupe
- 5 Quantité totale du groupe
- 6 Montant total du groupe

## ■ Rapport des ventes par heure

X	HOURLY			1
		0000019		2
00:00->01:00				3
CT		1		4
GROSS		· 1.10		5
NET	No	1		6
1.90%		· 1.20		7
23:00->00:00				
CT		1		
GROSS		· 3.45		
NET	No	1		
3.90%		· 3.59		
TL	CT	280		8
GROSS		· 1,937.61		9
NET	No	25		10
		· 2,096.80		11

- 1 Titre du rapport/symbole de lecture
- 2 Code du rapport
- 3 Tranche horaire
- 4 Nombre de clients
- 5 Montant des ventes brutes
- 6 Nombre de tickets
- 7 Ratio de ventes/Montant des ventes nettes
- 8 Nombre total de clients
- 9 Montant du total brut
- 10 Nombre total de tickets
- 11 Montant du total net

# Programmations et enregistrements avancés

## ■ Rapport des ventes par mois

X	MONTHLY		1
		0000020	2
	1.....		3
GROSS		1236.76	4
		·12,202.57	5
NET	No	214	6
		·12,202.57	7
-----			
	31.....		8
GROSS		2132	9
		·14,187.57	10
NET	No	205	11
		·13,398.76	12
-----			
TL			13
GROSS		9746.63	14
		·161,022.49	
		·16.52	
NET	No	2351	
		·161,022.49	
		·68.49	

- 1 Titre du rapport/symbole de lecture
- 2 Code du rapport
- 3 Mois
- 4 Symbole du brut/Quantité
- 5 Montant des ventes brutes
- 6 Symbole du net/Nb de clients
- 7 Montant des ventes nettes
- 8 Symbole du total
- 9 Symbole du brut/Quantité
- 10 Montant des ventes brutes
- 11 Ventes moyennes brutes quotidiennes
- 12 Symbole du net/Nb de clients
- 13 Montant des ventes nettes
- 14 Ventes moyennes nettes quotidiennes

## ■ Rapport éclair

X	FLASH		1
		0000071	2
DECLA		·6,919.04	3
		·0.00	4
GROSS		111.15	5
		·7,054.14	
NET	No	120	6
		·7,263.20	
CAID		·6,919.04	7

- 1 Titre du rapport/symbole du rapport de lecture
- 2 Code du rapport
- 3 Montant déclaré
- 4 Différence
- 5 Total brut
- 6 Total net
- 7 Espèces dans tiroir-caisse

### À propos de « Argent déclaré » et « Espèces dans tiroir-caisse »

Si vous avez programmé la caisse enregistreuse pour obliger la saisie du montant total dans le tiroir-caisse, vous devez compter l'argent dans le tiroir-caisse et saisir le montant (déclaration d'argent) avant d'imprimer le rapport de lecture (X) ou le rapport de réinitialisation (Z). En outre, « Espèces dans tiroir-caisse » correspond à l'argent total dans le tiroir-caisse calculé par la caisse enregistreuse de sorte que vous puissiez comparer le montant réel et le montant calculé.

Pour programmer la déclaration d'argent, voir page F-87.

## ■ Ouvrir le rapport sur les chèques

Z	OPEN CHECK		1
		0001025	2
REG	06-20-2013	11:58	3
C01	0001	000004	4
TABLE	No. 123456	CT 12	5
CHECK	No. 123		6
		-250.00	7
REG	06-20-2013	11:58	
C01	MC#01	000006	
TABLE	No. 111111	CT 14	
CHECK	No. 12345678		
BUSY		-300.00	8
TL	No	28	9
		-1,374.00	10

- 1 En-tête/Titre du rapport
- 2 Code du rapport
- 3 Symbole du mode/date/heure
- 4 Description du caissier/N° Mc/N° consécutif
- 5 N° de tableau/Nb de clients
- 6 N° de chèque
- 7 Montant du sous-total
- 8 Imprimer « BUSY » si le chèque est actuellement ouvert.
- 9 N° du chèque ouvert
- 10 Ouvrir le total des chèques

## ■ Relevé électronique

X	E-JOURNAL		1
		0000058	2
REG	06-20-2013	11:58	
C01	0001	000123	
1	DEPOT01	T1	·1.00
1	DEPT002	T1	·2.00
5	DEPT003		·5.00
		7 No	3
TA1			
TX1		·0.15	
TX1		·0.10	
TL		-8.10	
CASH		·10.00	
CG		·1.90	
REG	06-20-2013	11:59	
C01	0001	000124	

- 1 En-tête/Titre du rapport
- 2 Code du rapport
- 3 Image du relevé

### À propos du relevé électronique

Au lieu d'imprimer le relevé quotidien des ventes, la caisse enregistreuse conserve le rapport des ventes quotidien en mémoire et vous pouvez obtenir le rapport en attribuant un jour ou un numéro consécutif.

# Programmations et enregistrements avancés

## Imprimer le rayon, le PLU et le PLU fixe individuels

Au lieu d'imprimer des rapports de ventes en groupe, vous pouvez obtenir des rapports de rayons, PLU ou PLU fixes spécifiques.

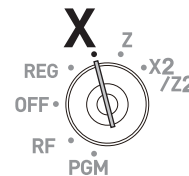

### Étape

- Placez le sélecteur de mode sur la position X.
- Appuyez simplement sur les touches de rayon ou saisissez les numéros PLU.  
Par exemple,  pour le rayon 003.  
 <Dept. no./Dept. shift>   <Dept. no./Dept. shift> pour les PLU 1 et 89.  
  pour les PLU fixes 0001 et 0002.
- Appuyez sur la touche  pour quitter l'impression de rapport individuel.

### Impression

X	INDIVIDUAL		1
DEPT028	38		2
8.13%	·257.53		3
PLU0001	17		4
0.53%	·17.00		5
#0001			6
TL	88.61		7
	·516.10		8

- 1 : Titre du rapport/symbole de lecture
- 2 : Nom du rayon/Nb d'articles
- 3 : Ratio de ventes/Montant
- 4 : Nom PLU/Nb d'articles
- 5 : Ratio de ventes/Montant PLU
- 6 : Code PLU
- 7 : Nombre total d'articles
- 8 : Montant total

## Rapport périodique des ventes

Outre le rapport quotidien, vous pouvez obtenir un rapport périodique des ventes. La caisse enregistreuse imprime les données de ventes totales depuis le dernier rapport périodique. À savoir que si vous effectuez cette opération chaque mois, vous obtiendrez des rapports de ventes mensuels. La caisse enregistreuse vous permet d'obtenir deux types de rapports périodiques, de sorte, qu'outre les rapports mensuels, vous puissiez obtenir des rapports hebdomadaires.

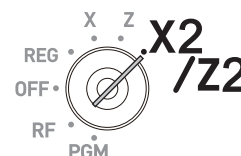

### Étape

- Placez le sélecteur de mode sur la position X2 ou Z2.  
L'écran de sélection de rapport apparaît sur l'afficheur.
- Sélectionnez un rapport avec les touches  ou . Les rapports Z1 et Z2 effacent les données accumulées tandis que les rapports X1 et X2 conservent les données de vente restantes.
- Appuyez sur la touche . L'imprimante imprime le rapport périodique.

### Affichage

XZ	000003
[PERIODIC 1X]	
[PERIODIC 2X]	
[PERIODIC 1Z]	
[PERIODIC 2Z]	
Select & <CA/AMT TEND>	0



# Programmations et enregistrements avancés

ZZ1	TRANS		0001	1
			0001112	2
CASH	No	362		3
		-1,638.04		
CHARGE	No	56		
		-1,174.85		
RC	No	4		
		-810.00		
PD			5	
		-5.00		
CORR	No	14		
		-39.55		
RCT	No	3		
NS	No	5		
ZZ1	CASHIER		0001	4
			0001117	5
C01	.....	1		6
NET	No	111		
		-1,845.35		7
C02	.....	1		8

- 1 Titre du rapport de la touche de fonction/Nombre de réinitialisations
- 2 Code du rapport
- 3 Compteur de la touche de fonction/montant \*\*
- 4 Titre du rapport de caissier/Nombre de réinitialisations
- 5 Code du rapport
- 6 Nom du caissier
- 7 Total net
- 8 Nom du caissier

- <sup>1</sup> Les rayons/fonctions dont le total est zéro (le montant et le nombre d'articles sont tous les deux zéro) ne sont pas imprimés.
- <sup>2</sup> Ces éléments peuvent être omis dans la programmation.

## Utilisation d'une carte SD

Vous pouvez conserver les données de vente ou les données de programme sur une carte SD ou vous pouvez rétablir les données de la carte SD sur la caisse enregistreuse.

Le tableau suivant explique ce que vous pouvez faire avec une carte SD.

[Backup→SD]	Permet de conserver les données de ventes et les données de programme de la caisse sur la carte SD.
[Restore←SD]	Permet de rétablir les données de ventes et les données de programme de la carte SD à la caisse.
[Program→SD]	Permet de conserver les données de programme sur la carte SD.
[Program←SD]	Rétablit les données de programme depuis la carte SD vers la caisse enregistreuse.
[Backup→Flash]	Permet de conserver les données de programme dans la mémoire flash intégré de la caisse (en cas de panne de courant avec des piles vides).
[SD Format]	Permet de formater une carte SD lors de la première utilisation.

Les sections suivantes donnent des exemples d'opération pour les fonctions utilisant une carte SD.

### Formatage d'une carte SD

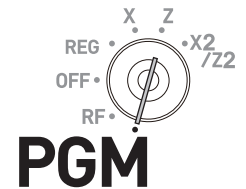

Lorsque vous utilisez une nouvelle carte SD, vous devez commencer par la formater.



**NOTE** Toutes les données conservées sur la carte SD seront effacées si vous procédez au formatage.

#### Étape

#### Affichage

- 1 Insérez une carte SD dans la fente pour carte SD.
- 2 Placez le sélecteur de mode sur la position PGM et sélectionnez [SDcard Setting].
- 3 Appuyez sur la touche . Sélectionnez [SD Format] sur l'écran de réglage de la carte SD.
- 4 Sélectionnez [YES] et appuyez sur la touche . La caisse enregistreuse commence à formater la carte SD.

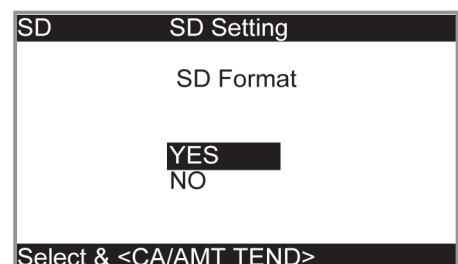
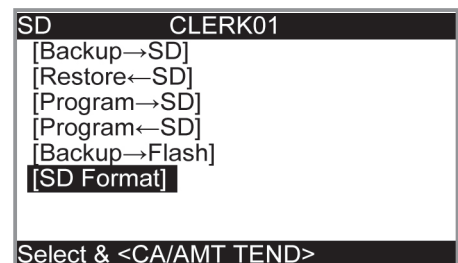
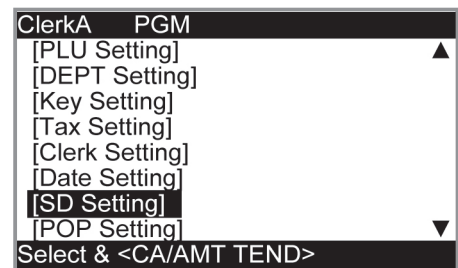

# Programmations et enregistrements avancés

## Étape

**5** La carte SD est à présent formatée et vous pouvez l'utiliser pour y conserver les données de la caisse enregistreuse.

## Affichage

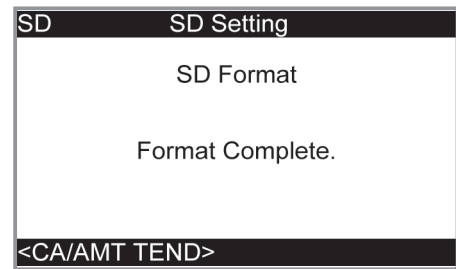

## Conservation des données de programme sur une carte SD

Les opérations suivantes décrivent la sauvegarde de toutes les données de programme sur une carte SD.

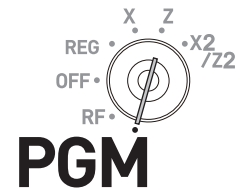

## Étape

**1** Insérez une carte SD dans la fente pour carte SD.

**2** Placez le sélecteur de mode sur la position PGM et sélectionnez [SDcard Setting]. Appuyez ensuite sur la touche



## Affichage

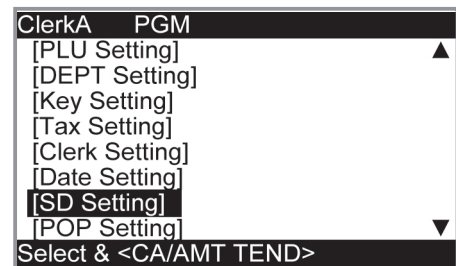

**3** Sélectionnez [Program→SD] et appuyez sur la touche

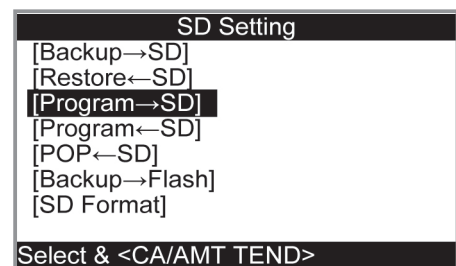

**4** Sélectionnez [YES] et appuyez sur la touche

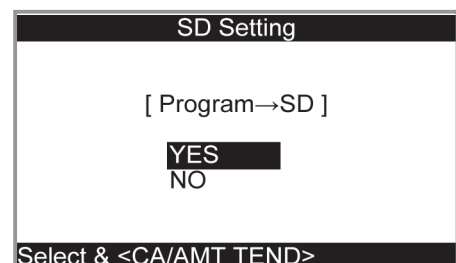

**5** Au bout d'un instant, « Backup complete » apparaît sur l'afficheur.

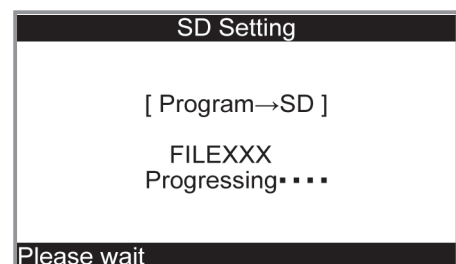



## Avant de rencontrer un problème

### Tableau des codes d'erreur

Code d'erreur	Message	Signification	Remède
E001	Wrong mode	La position du sélecteur de mode a été modifiée avant la validation.	Remplacez le sélecteur de mode sur sa position initiale et validez l'opération.
E003	Wrong operator	Le caissier ayant ouvert la session est différent de celui ayant effectué l'enregistrement de suivi des chèques.	Saisissez le bon numéro de chèque ou attribuez le bon numéro de caissier.
E004	Error INIT/FC	Initialisation ou suppression du verrouillage en cours.	Terminez l'opération.
E008	Please sign on	Enregistrement sans avoir saisi un numéro de caissier.	Saisissez un numéro de caissier.
E010	Close the drawer	Le tiroir-caisse est laissé ouvert plus longtemps que la durée programmée (alarme de tiroir-caisse ouvert).	Fermez le tiroir-caisse.
E011	Close the drawer	Tentative d'enregistrement alors que le tiroir-caisse est ouvert.	Fermez le tiroir-caisse.
E016	Change back to REG mode	Deux transactions consécutives ont été essayées en mode de remboursement.	Basculez sur un autre mode, puis revenez au mode RF pour la transaction suivante.
E017	Enter CHK/TBL number	Tentative d'enregistrement d'un article sans saisir de numéro de chèque.	Saisissez un numéro de chèque.
E018	Enter Table number	Tentative d'enregistrement d'un article sans saisir de numéro de tableau.	Saisissez un numéro de tableau.
E019	Enter number of customers	Tentative de validation sans saisir le nombre de clients.	Saisissez le nombre de clients.
E021	No DEPT Link	Aucun PLU en liaison avec le rayon n'est enregistré.	Corrigez le programme.
E026	Enter condiment/preparation PLU	Aucun PLU de condiment/préparation n'est enregistré.	Enregistrez un PLU de condiment/préparation.
E029	In the tender operation	L'enregistrement d'articles est interdit pendant un encaissement partiel.	Terminez la transaction.
E031	Press ST key	Tentative de validation d'une transaction sans confirmer le sous-total.	Appuyez sur la touche  .
E033	Enter tendered amount	Tentative de validation sans saisir de montant encaissé.	Saisissez le montant encaissé.
E035	Change amount exceeds limit	La quantité de monnaie à rendre dépasse la limite prédéfinie.	Saisissez à nouveau le montant encaissé.
E036	Remove money from the drawer	Le contenu du tiroir-caisse dépasse la limite programmée.	Procédez au décaissement.
E037	Digit or amount limitation over	Erreur de verrouillage du montant élevé/erreur de verrouillage de chiffres minimum	Saisissez le montant correct.
E038	Perform money declaration	Opération de lecture/réinitialisation sans déclarer l'argent dans le tiroir-caisse.	Procédez à la déclaration d'argent.

# Programmations et enregistrements avancés

Code d'erreur	Message	Signification	Remède
E040	Issue guest receipt	Tentative d'enregistrement d'une nouvelle transaction sans émettre de reçu client.	Émettez un reçu client.
E046	REG buffer full	Tampon d'enregistrement saturé.	Terminez la transaction.
E049	CHECK memory full	Mémoire d'index de suivi des chèques saturée.	Validez et fermez le numéro de chèque actuellement utilisé.
E050	DETAIL memory full	Mémoire de détail du suivi des chèques saturée.	Validez et fermez le numéro de chèque actuellement utilisé.
E051	CHK/TBL No. is occupied	Tentative d'utilisation de <Nouveau chèque> pour ouvrir un nouveau chèque en utilisant un numéro déjà utilisé pour un chèque existant dans la mémoire de suivi des chèques.	Validez et fermez le chèque actuellement sous le numéro que vous souhaitez utiliser ou bien utilisez un numéro de chèque différent.
E053	CHK/TBL No. is not opened	Tentative d'utilisation de <Ancien chèque> pour rouvrir un nouveau chèque en utilisant un numéro non utilisé pour un chèque existant dans la mémoire de suivi des chèques.	Utilisez le numéro de chèque correct (si vous voulez rouvrir un chèque qui existe déjà dans la mémoire de suivi des chèques) ou bien utilisez <Nouveau chèque> pour ouvrir un nouveau chèque.
E075	Negative balance cannot be finalized	Tentative de validation d'une transaction alors que le solde est inférieur ou égal à zéro.	Enregistrez le ou les articles jusqu'à ce que le solde devienne positif.
E101	PLU maintenance file full. Press <#2> to exit	Le fichier de maintenance direct de PLU de balayage/de maintenance de lot est saturé.	Terminez la maintenance.
E103	PLU Code is not exist. Input the PLU Code	Le code PLU n'existe pas dans le fichier.	Saisissez le code PLU correct.
E105	PLU file full	Le fichier PLU de scannage est plein.	Modifiez l'article désigné.
E106	Item exists in the PLU FILE	L'article désigné existe déjà dans le fichier de PLU de scannage.	
E112	Close the journal platen arm	Le bras du cylindre des relevés est ouvert.	Fermez le bras du cylindre des relevés.
E114	Close the receipt platen arm	Le bras du cylindre des tickets est ouvert.	Fermez le bras du cylindre des tickets.
E139	Negative balance is not allowed	Tentative d'enregistrement de <-> ou <CPN> alors que le solde est négatif.	Saisissez un montant négatif ou de bon de réduction correct.
E146	Arrangement file full	Le fichier d'agencement est plein.	Réglez correctement l'agencement.
E200	Insert SD	La carte SD est réglée.	Réglez la carte SD.
E201	Illegal Format	Carte SD formatée illégalement.	Formatez la carte SD.
E202	File not found	Le fichier spécifié est introuvable sur la carte SD.	Saisissez le nom de fichier correct.
E205	File already exist.	Écriture impossible, car le fichier spécifié existe déjà sur la carte SD.	Vérifiez l'opération et recommencez.

## Si « EJ FULL » apparaît sur l'afficheur

Lorsque la caisse montre ce message, imprimez un rapport de lecture du relevé électronique (au besoin) et réinitialisez immédiatement la mémoire.

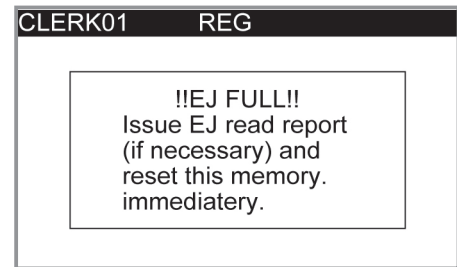

## En cas de panne de courant

Si l'alimentation à la caisse enregistreuse est coupée par une panne de courant ou pour toute autre raison, attendez simplement que le courant soit rétabli. Les détails de toute transaction en cours, ainsi que l'ensemble des données de vente en mémoire sont protégés par les piles de protection de la mémoire. (Voilà pourquoi il faut insérer les piles.)

### • Panne de courant pendant un enregistrement

Le sous-total pour les articles enregistrés jusqu'au moment de la panne de courant est conservé en mémoire. Vous serez en mesure de continuer l'enregistrement une fois le courant rétabli.

### • Panne de courant pendant l'impression d'un rapport de lecture/réinitialisation

Les données déjà imprimées avant la panne de courant sont conservées en mémoire. Vous serez en mesure d'émettre un rapport une fois le courant rétabli.

### • Panne de courant pendant l'impression d'un ticket/relevé

L'impression reprendra une fois le courant rétabli. Une ligne en cours d'impression au moment d'une panne de courant sera imprimée en entier.

### • Autres

Le symbole de la panne de courant est imprimé et tout élément imprimé au moment de la panne de courant est imprimé à nouveau en entier.

## En cas de verrouillage de la caisse enregistreuse

Si vous faites une erreur dans une opération, la caisse enregistreuse peut se verrouiller pour éviter d'affecter les programmes et les données prédéfinies. Le cas échéant, vous pouvez utiliser la procédure suivante pour déverrouiller la caisse sans perdre de données.

**1** Éteignez la caisse.

**2** Insérez la clé PGM dans le sélecteur de mode.

**3** Appuyez sur  et placez le sélecteur de mode sur le mode PGM.

**4** L'afficheur indique 0.00, relâchez ensuite

**5** Appuyez sur  puis émettez un ticket.

## À propos de l'indicateur de faible niveau de pile

Si cet indicateur apparaît lorsque vous allumez la caisse enregistreuse, cela peut signifier l'une des trois choses suivantes :

- Il n'y a pas de piles de protection de la mémoire dans la caisse enregistreuse.
- La puissance des piles insérées dans l'appareil est en dessous d'un certain niveau.
- Les piles insérées dans l'appareil sont épuisées.

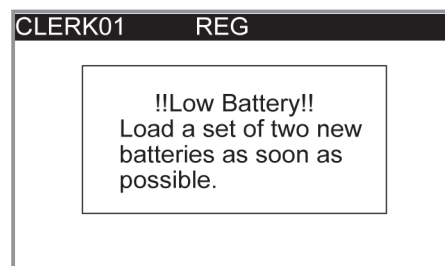

### Important !

Dès que l'indicateur de faible niveau des piles apparaît sur l'afficheur, insérez un jeu de deux piles neuves aussitôt que possible. En cas de panne de courant ou si vous débranchez la caisse enregistreuse lorsque cet indicateur apparaît, vous perdrez toutes les données de ventes et tous les réglages effectués.

**Veillez à laisser le cordon d'alimentation de la caisse enregistreuse branché lorsque vous remplacez les piles.**

Catégorie	Nombre de dispositifs totaliseurs	Contenus				Dispositif totaliseur périodique
		Montant (10 chiffres)	Nombre d'articles (4 chiffres)	Compteur (4 chiffres)	Nombre d'articles (4 chiffres)	
Rayon	200	○ *1	○ *3			○
PLU	3000	○ *1	○ *3			
Ventes par heure	24	○ *1		○ *4	○ *5	
Ventes par mois	31	○ *1			○ *5	
Caissier	50	○ *1			○ *5	
Touche de transaction et total fixe	--	○ *1 ou ○ *3 ou ○ *4 ou ○ *5				○
Total général des ventes non réinitialisables	1	○ *2				
Compteur des réinitialisations	8			○ *4		○
Nombre consécutif	1				○ *5	

- 1 -9,999,999.99 ~ 99,999,999.99

- 2 -9,999,999,999,999.99 ~ 99,999,999,999,999.99

- 3 -99,999.999 ~ 999,999.999

- 4 1 à 9,999

- 5 1 à 999,999

Les spécifications et la conception sont susceptibles d'être modifiées sans préavis.

## Spécifications

Saisie	Système à 10 touches ; mémoire tampon 8 touches (2 touches bascules)
Rayon	Système complet à touches
Afficheur principal	26 caractères x 10 lignes, nom de rayon, nom PLU, Total, noms des transactions, monnaie à rendre
Afficheur client	20 caractères x 1 ligne. Montant à 10 chiffres (zéro suppression)
Imprimante	
Ticket/relevé	Système alphanumérique thermique à 24 chiffres, touche d'activation/désactivation de tickets
	Le nom du magasin ou un slogan est automatiquement imprimé
Rouleau de papier	58 (L) x 80 (P) mm
Épaisseur du papier	0,06 à 0,08 mm
Alimentation du papier	Ticket ou relevé
Vitesse d'impression	Environ 14 l/sec
Capacité de listage	
Montant	9999999999
Quantité	9999,999
Montant encaissé	9999999999
Pour cent	99,99
Taux de taxe	9999,9999
Numéros	9999999999999999
Date chronologique	
Impression de la date	Impression automatique de la date sur les tickets ou les relevés, calendrier automatique
Impression de l'heure	Impression automatique de l'heure sur les tickets ou les relevés, système de 24 heures/système de 12 heures
Alarme	Bip des touches, alarme d'erreur
Pile de protection de la mémoire	La durée de vie réelle des piles de protection de la mémoire (deux piles au manganèse neuves de type AA) est d'environ un an à compter de leur mise en place dans la machine.
Alimentation/consommation électrique	Voir la plaque signalétique.
Température de fonctionnement	32 °F à 104 °F (0 °C à 40 °C)
Humidité	10 à 90 %
Dimensions	220 mm (H) x 400 mm (L) x 450 mm (P) (8,6" (H) x 15,7" (L) x 17,7" (P))
Poids	10 kg (22 lbs.).

