

MODE D'EMPLOI

SE-S3000

Caisse enregistreuse électronique

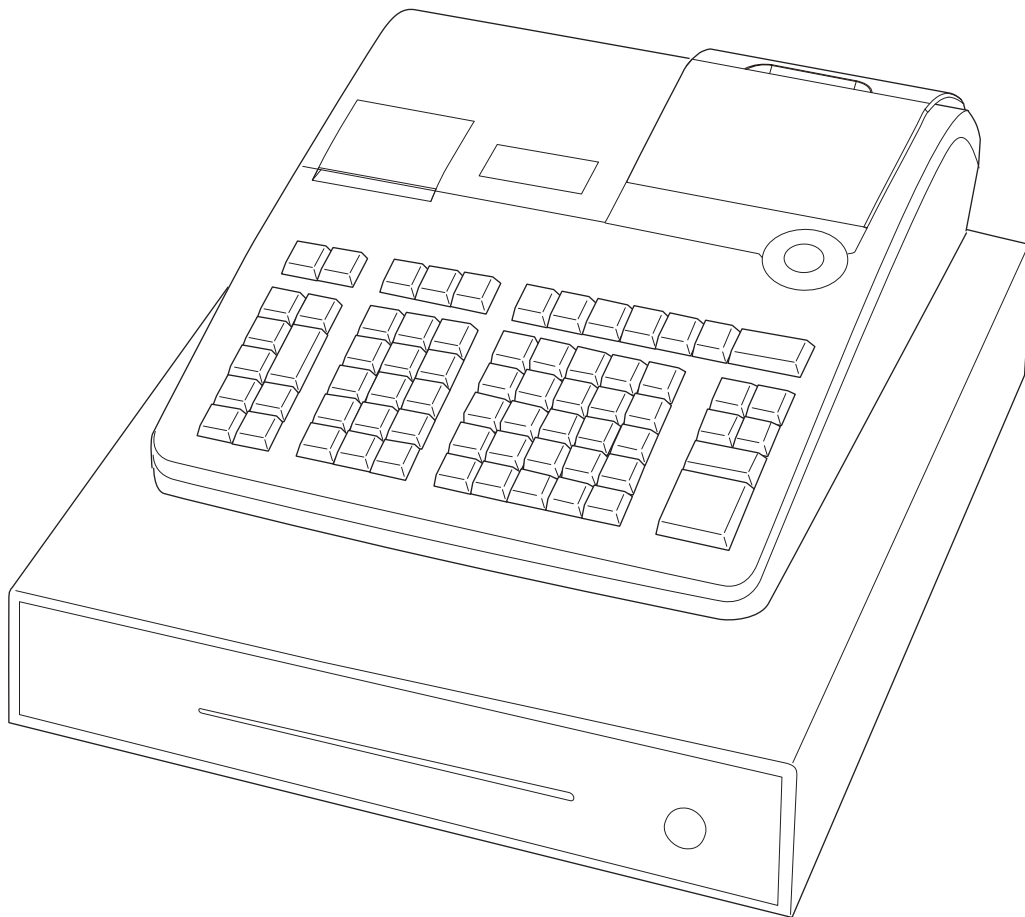

(tiroir-caisse de taille M)



Introduction

Nous vous remercions de votre achat de cette caisse enregistreuse électronique CASIO.

Le DÉMARRAGE est RAPIDE et FACILE !

Pour connaître les réglages de base de votre caisse enregistreuse, veuillez consulter le « Guide de démarrage rapide ».

Carton/emballage d'origine

Si pour une quelconque raison, le produit doit être retourné au magasin où il a été acheté, il doit être emballé dans son carton/emballage d'origine.

Emplacement

Placez la caisse enregistreuse sur une surface plane et stable, à l'abri des radiateurs ou des endroits exposés aux rayons du soleil, à l'humidité ou à la poussière.

Alimentation

Votre caisse enregistreuse est conçue pour fonctionner sur un courant domestique standard (120 V, 220 V, 230 V, 240 V; 50/60 Hz). Ne surchargez pas la prise en y branchant un nombre excessif d'appareils électriques.

Nettoyage

Nettoyez l'extérieur de la caisse enregistreuse avec un chiffon doux imprégné d'un mélange de détergent neutre et d'eau, et essoré. Veillez à ce que le chiffon soit bien essoré pour éviter d'endommager l'imprimante. N'utilisez jamais de diluant, benzène ou autres solvants volatils.

La fiche principale de cet appareil sert à débrancher l'appareil du secteur. Assurez-vous que la prise murale se trouve à proximité de l'appareil et qu'elle est facilement accessible.





Logos SD et SDHC sont des marques commerciales de SD-3C, LLC..





Utilisation sûre de la caisse enregistreuse.....	F-4
Utilisation des fonctions de base de la caisse enregistreuse	F-9
Pour commencer	F-10
Apprendre à connaître la caisse enregistreuse	F-15
Comment lire les impressions	F-20
Comment utiliser la caisse enregistreuse	F-21
Avant d'ouvrir votre magasin	F-22
Enregistrement des articles dans les rayons.....	F-23
Configurations et enregistrements de base	F-26
Autres enregistrements	F-33
Rapports quotidiens de ventes.....	F-43
Programmations et enregistrements avancés.....	F-47
Enregistrements avancés	F-48
Réglages des caractères	F-59
Programmations avancées.....	F-68
Programmation des fonctions de rayons et PLU en groupe.....	F-80
Programmation individuelle des fonctions de rayon et PLU	F-83
Impression des données programmées	F-92
Impressions de différents rapports de ventes	F-97
Utilisation d'une carte SD	F-104
Avant de rencontrer un problème.....	F-107
Spécifications	F-111

Utilisation sûre de la caisse enregistreuse

- Félicitations pour avoir choisi ce produit CASIO. Lisez impérativement les consignes de sécurité suivantes avant de l'utiliser pour la première fois. Une fois ce guide lu, conservez-le à portée de main pour consultation ultérieure.
- Veuillez prêter attention aux symboles suivants qui vous aideront à utiliser le produit en toute sécurité et correctement, et ceci afin d'éviter toute blessure et d'endommager le produit.

 Danger	Si ce symbole est ignoré et que l'appareil est ensuite mal utilisé, des blessures graves et/ou éventuellement un décès pourrait en résulter.
 Avertissement	Si ce symbole est ignoré et que le produit est ensuite mal utilisé, des blessures graves et/ou éventuellement un décès pourrait en résulter.
 Précautions	Si ce symbole est ignoré et que le produit est ensuite mal utilisé, des blessures et/ou éventuellement des dégâts pourraient en résulter.

- Les figures de ce manuel ont les significations suivantes.

	Ce symbole signifie qu'il faut faire attention = un avertissement. L'exemple à gauche est un avertissement d'éventualité d'électrocution.
	Ce symbole indique quelque chose que vous ne devez pas faire = action interdite L'exemple à gauche signifie de ne jamais démonter le produit.
	Ce symbole indique quelque chose que vous devez faire = une instruction L'exemple à gauche indique que vous devez débrancher le produit de la prise. Veuillez noter que les instructions difficiles à exprimer par une figure, sont indiquées par  .

Danger

Si le liquide s'échappant de la pile entre en contact avec vos yeux, votre peau ou vos vêtements, appliquez immédiatement les mesures suivantes.



1. Rincez immédiatement et abondamment avec de l'eau.
2. Consultez immédiatement un médecin.

Ne pas agir immédiatement pourrait entraîner une éruption cutanée ou la perte de la vue

Avertissement



Manipulation de la caisse enregistreuse







- En cas de dysfonctionnement de la caisse enregistreuse, de dégagement de fumée ou d'une odeur inhabituelle ou de toute autre anomalie, éteignez-la immédiatement et débranchez la fiche du cordon d'alimentation de la prise secteur. Continuer à utiliser la caisse enregistreuse dans ces conditions présente un risque d'incendie ou d'électrocution. Prenez contact avec un représentant du SAV CASIO.

Utilisation sûre de la caisse enregistreuse

Avertissement

-  • Ne placez pas de récipients contenant un liquide à proximité de la caisse enregistreuse et ne laissez pas de corps étrangers pénétrer dedans. Si de l'eau ou un corps étranger pénètre dans la caisse enregistreuse, éteignez-la et débranchez la fiche du cordon d'alimentation de la prise secteur. Continuer à utiliser la caisse enregistreuse dans ces conditions présente un risque de court-circuit, d'incendie ou d'électrocution. Prenez contact avec un représentant du SAV CASIO.
-  • Si la caisse enregistreuse tombe et est endommagée, éteignez-la et débranchez la fiche du cordon d'alimentation de la prise secteur. Continuer à utiliser la caisse enregistreuse dans ces conditions présente un risque de court-circuit, d'incendie ou d'électrocution. N'essayez pas de réparer la caisse enregistreuse vous-même, car ceci est très dangereux. Prenez contact avec un représentant du SAV CASIO.
-  • N'essayez jamais de démonter la caisse enregistreuse ni de la modifier d'une façon ou d'une autre. Les composants à haute tension à l'intérieur de la caisse enregistreuse comportent un danger d'incendie ou d'électrocution. Prenez contact avec un représentant du SAV CASIO pour toutes réparations ou maintenances.

Fiche du cordon d'alimentation et prise secteur

-  • Utilisez uniquement une prise secteur adéquate. L'emploi d'un courant avec une autre tension présente un risque de dysfonctionnement, d'incendie ou d'électrocution. Une surcharge au niveau de la prise électrique présente un danger de surchauffe ou d'incendie.
-  • Assurez-vous que la fiche du cordon d'alimentation est insérée à fond dans la prise. Une fiche mal insérée présente un risque d'électrocution, de surchauffe ou d'incendie.
- N'utilisez pas la caisse enregistreuse si la fiche est endommagée. N'insérez jamais la fiche dans une prise secteur branlante.
-  • Utilisez un chiffon sec pour essuyer la poussière ce sur les lames de la fiche. L'humidité peut réduire l'isolation, ce qui présente un risque d'électrocution ou d'incendie si la poussière reste sur les lames.
-  • Le cordon d'alimentation et la fiche ne doivent pas être endommagés ni modifiés d'une façon ou d'une autre. Continuer à utiliser un cordon d'alimentation endommagé peut réduire l'isolation, exposer le câblage interne ou provoquer un court-circuit, ce qui présente un risque d'électrocution ou d'incendie.
- Prenez contact avec un représentant du SAV CASIO si le cordon d'alimentation ou la fiche nécessite réparation ou maintenance.

Précautions

-  • Ne placez pas la caisse enregistreuse sur une surface instable ou irrégulière, sous peine de provoquer sa chute (en particulier, si le tiroir-caisse est ouvert), ce qui présente un risque de dysfonctionnement, d'incendie ou d'électrocution.

Ne placez pas la caisse enregistreuse dans les lieux suivants :

-  • Endroits très humides, poussiéreux ou directement exposés à l'air froid ou chaud.
 - Endroits exposés aux rayons du soleil, à l'intérieur d'un véhicule motorisé clos ou tout autre endroit soumis à des températures très élevées.
- Les conditions ci-dessus peuvent provoquer des dysfonctionnements susceptibles de présenter un risque d'incendie.

Précautions



- Ne pliez pas excessivement le cordon d'alimentation, ne le coincez pas entre des meubles ou autre, et ne placez jamais d'objets lourds dessus, sous peine de provoquer un court-circuit ou de le rompre, ce qui présente un risque d'incendie ou d'électrocution.



- Tenez toujours le cordon d'alimentation par la fiche lorsque vous le débranchez de la prise secteur. Tirer directement sur le cordon peut l'endommager, rompre le câble ou provoquer un court-circuit, ce qui présente un risque d'incendie ou d'électrocution.



- Ne touchez jamais la fiche avec les mains mouillées, sous peine de vous électrocuter. Tirer directement sur le cordon peut l'endommager, rompre le câble ou provoquer un court-circuit, ce qui présente un risque d'incendie ou d'électrocution.



- Au moins une fois par an, débranchez le cordon d'alimentation et utilisez un chiffon sec ou un aspirateur pour retirer la poussière autour des lames de la fiche du cordon. N'utilisez jamais de détergent pour nettoyer le cordon d'alimentation, plus particulièrement la fiche.



- Conservez les petites pièces hors de portée des jeunes enfants pour éviter qu'ils ne les avalent accidentellement.

N'utilisez que les piles spécifiées.



- Ne le démontez pas, ni ne les modifiez ou les court-circuitiez.
- Ne les jetez pas dans un feu ou dans l'eau, ni ne les chauffez.
- N'utilisez pas ensemble des piles neuves et usagées ou des piles de types différents.
- Orientez correctement les bornes + -.
- Retirez les piles si vous prévoyez de ne pas utiliser le produit pendant une période prolongée.
- Après épuisement des piles, mettez-les au rebut conformément aux réglementations locales.
- N'essayez pas de recharger des piles sèches.

Mise au rebut des piles :



- Veillez à mettre au rebut les piles usées conformément aux règles et réglementations locales.

Utilisation sûre de la caisse enregistreuse

■ Si le tiroir-caisse ne s'ouvre pas !

En cas de panne de courant ou de dysfonctionnement de la machine, le tiroir-caisse ne s'ouvre pas automatiquement. Dans ces situations, vous pouvez ouvrir le tiroir-caisse en tirant le levier d'ouverture du tiroir-caisse (voir ci-dessous).

Important: Le tiroir-caisse ne s'ouvrira pas s'il a été fermé à clé.

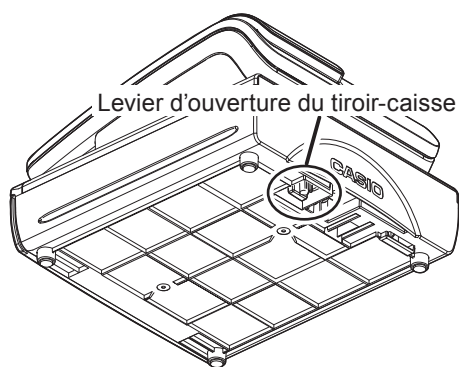

Utilisation sûre de la caisse enregistreuse



Manufacturer: CASIO COMPUTER CO., LTD.
6-2, Hon-machi 1-chome, Shibuya-ku, Tokyo 151-8543, Japan
Responsible within the European Union: CASIO EUROPE GmbH
CASIO-Platz 1, 22848 Norderstedt, Germany

Please keep all information for future reference.
The declaration of conformity may be consulted at <http://world.casio.com/>



This mark applies in EU countries only.

This product is also designed for IT power distribution system with phase-to-phase voltage 230 V.

Laitte on liitettävä suojamaadoituskostkettimilla vaurstettuun pistorasiaan
Apparatet må tilkoples jordat stikkontakt
Apparaten skall anslutas till jordat nätuttag.

The main plug on this equipment must be used to disconnect mains power.
Please ensure that the socket outlet is installed near the equipment and shall be easily accessible.

WARNING

THIS IS A CLASS A PRODUCT. IN A DOMESTIC ENVIRONMENT THIS PRODUCT MAY CAUSE RADIO INTERFERENCE IN WHICH CASE THE USER MAY BE REQUIRED TO TAKE ADEQUATE MEASURES.

GUIDELINES LAID DOWN BY FCC RULES FOR USE OF THE UNIT IN THE U.S.A. (Not applicable to other areas)

WARNING: This equipment has been tested and found to comply with the limits for a Class A digital device, pursuant to Part 15 of the FCC Rules. These limits are designed to provide reasonable protection against harmful interference when the equipment is operated in a commercial environment. This equipment generates, uses, and can radiate radio frequency energy and, if not installed and used in accordance with the instruction manual, may cause harmful interference to radio communications. Operation of this equipment in a residential area is likely to cause harmful interference in which case the user will be required to correct the interference at his own expense.

FCC WARNING: Changes or modifications not expressly approved by the party responsible for compliance could void the user's authority to operate the equipment.

Pour commencer	F-10
Mise en place des piles de protection de la mémoire	F-10
Mise en place du rouleau de papier.....	F-11
Réglage de la date, de l'heure et de la table de taxe.....	F-13
Réglage de la TVA australienne (GST)	F-14
Apprendre à connaître la caisse enregistreuse	F-15
Guide général.....	F-15
Réglage de l'afficheur principal	F-16
Réglage de l'afficheur client.....	F-16
Affichage	F-17
Clavier.....	F-18
Comment lire les impressions	F-20
Comment utiliser la caisse enregistreuse	F-21
Avant d'ouvrir votre magasin	F-22
Vérification de la date et de l'heure	F-22
Préparation des pièces et des billets pour rendre la monnaie.....	F-22
Enregistrement des articles dans les rayons	F-23
Configurations et enregistrements de base	F-26
Programmation des réglages de base	F-26
Programmation des rayons	F-28
Enregistrement des données prédéfinies des rayons.....	F-29
Programmation des PLU.....	F-30
Enregistrement des données prédéfinies des PLU	F-31
Autres enregistrements	F-33
Rabais	F-33
Remise	F-34
Enregistrement de différentes méthodes de paiement.....	F-35
Enregistrement de marchandises retournées.....	F-37
Enregistrements sans transactions	F-39
Corrections	F-40
Rapports quotidiens de ventes	F-43
Impression de rapports de ventes quotidiens	F-44

Pour commencer

Ce chapitre explique comment configurer la caisse enregistreuse pour la préparer à fonctionner.

Mise en place des piles de protection de la mémoire

Important : Ces piles protègent les informations conservées dans la mémoire de la caisse enregistreuse en cas de panne de courant ou de débranchement de la caisse enregistreuse. Installez-les toujours en premier.

1 Retirez le capot de l'imprimante.

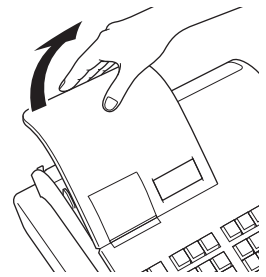

2 Retirez le couvercle du logement des piles.

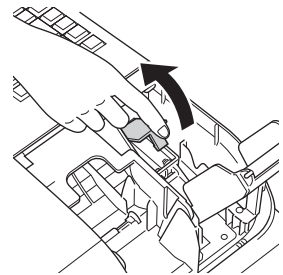

3 Repérez les repères (+) et (-) à l'intérieur du logement des piles. Mettez en place deux piles neuves au manganèse de même marque de type « AA » de sorte que leurs bornes (+) et (-) se trouvent dans le sens indiqué par les repères.

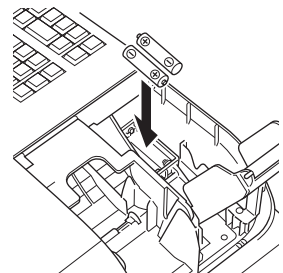

4 Remettez le couvercle du logement des piles et le capot de l'imprimante en place.

Avertissement

- Les piles ne font pas partie des accessoires.
- N'essayez jamais de recharger les piles.
- N'exposez pas les piles directement à la chaleur, ne les court-circuitiez pas, ni n'essayez de les démonter.
- Conservez les piles hors de la portée des jeunes enfants. Si votre enfant avale une pile, consultez immédiatement un médecin.
- Le remplacement des piles par des piles de type incorrect présente un risque d'explosion.
- Mettez les piles usagées au rebut en suivant les instructions.

Mise en place du rouleau de papier

Précautions (de manipulation du papier thermique)

- Ne touchez jamais la tête de l'imprimante et le bras.
- Déballez le papier thermique juste avant de l'utiliser.
- Évitez de l'exposer à la chaleur et aux rayons du soleil.
- Évitez de le ranger dans un endroit poussiéreux ou humide.
- Ne rayez pas le papier.
- Ne conservez pas le papier imprimé dans les conditions suivantes :
 - Humidité et température élevées/En plein soleil/Contact avec de la colle, du diluant ou une gomme en caoutchouc.

■ Mise en place du papier pour ticket

1 Retirez le capot de l'imprimante.

2 Ouvrez le bras du cylindre en le soulevant.

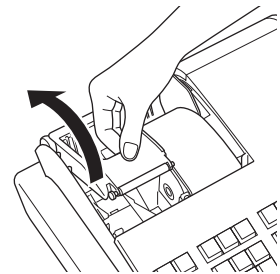

3 Insérez le rouleau dans l'espace derrière l'imprimante en veillant à ce que le papier soit alimenté par le bas du rouleau.

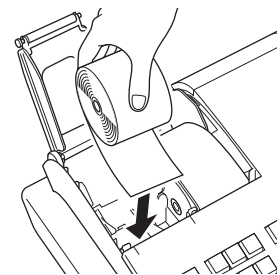

4 Placez l'extrémité avant du papier au-dessus de l'imprimante.

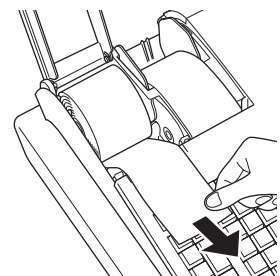

5 Fermez lentement le bras du cylindre jusqu'à ce qu'il se verrouille en place.

6 Remettez le capot de l'imprimante en place, en faisant passer l'extrémité avant du papier par la fente de passage. Déchirez l'excès de papier.

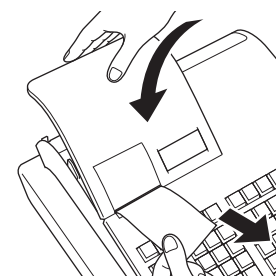

Utilisation des fonctions de base de la caisse enregistreuse

■ Mise en place du papier pour relevé

- 1 Procédez comme pour le réglage du papier pour ticket afin de régler le papier pour relevé sur l'imprimante de relevés.
- 2 Alimentez le papier d'au moins 20 cm avec la touche .
- 3 Retirez le guide du papier de la bobine réceptrice.

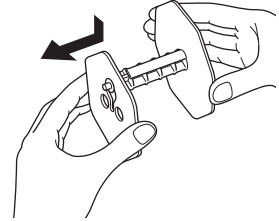

- 4 Faites glisser l'extrémité avant du papier dans la rainure sur le pivot de la bobine réceptrice et enroulez-le sur la bobine deux ou trois tours.

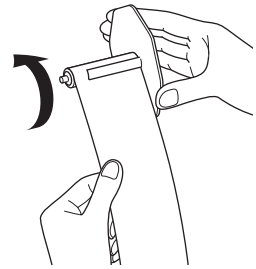

- 5 Remettez le guide du papier de la bobine réceptrice en place.

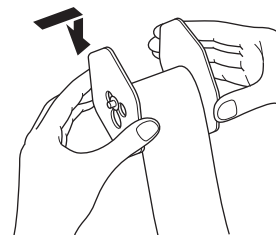

- 6 Insérez la bobine réceptrice derrière l'imprimante, au-dessus du rouleau de papier.

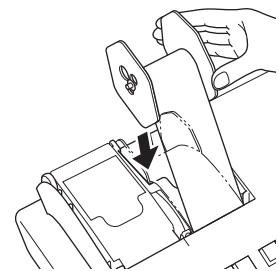



- 7 Appuyez sur la touche  pour tendre complètement le papier.
- 8 Remettez le capot de l'imprimante en place.



Réglage de la date, de l'heure et de la table de taxe

- 1** Branchez le cordon d'alimentation dans une prise murale.

Vérifiez bien la plaque signalétique sur le côté de la caisse enregistreuse pour vous assurer que sa tension correspond à celle de l'alimentation électrique dans votre région.

- 2** Dès que le cordon d'alimentation est branché sur le secteur, l'écran de sélection de la langue apparaît sur l'afficheur. Choisissez la langue et le pays avec les touches  ou  puis appuyez sur la touche



- 3** L'afficheur bascule sur l'écran de réglage de la date et heure. Tout en déplaçant la zone de saisie (zone inversée) avec les touches  ou , saisissez la date, le mois, l'année et l'heure sur le clavier à 10 touches. Saisissez l'heure selon le système de 24 heures. Par exemple, 1356 pour 1 h 56 de l'après-midi. Ensuite, appuyez sur la touche . Pour le modèle australien, le réglage se termine par cette étape. Pour régler la TVA australienne (GST), voir la section suivante.

- 4** L'écran de réglage de la table de taxe apparaît ensuite sur l'afficheur. Saisissez les taux de taxe avec le clavier à 10 touches. Vous pouvez régler quatre types de taux de taxe.

- 5** Appuyez sur la touche .

À présent, la caisse enregistreuse est prête pour les enregistrements de base.

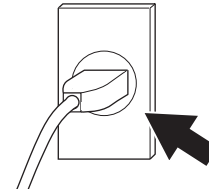

```
PLEASE SELECT LANGUAGE.
<CA/AMT TEND>          :ENTER

English(Australia)
English(Czech)
English(Malaysia)
English(New Zealand)
English(Singapore)
```

```
PLEASE INPUT DATE & TIME.
<CA/AMT TEND>          :ENTER
<SUBTOTAL>            :RETURN

DATE                   [DD]
MONTH                  [MM]
YEAR                   [YYYY]
TIME(24-hour)         [HHMM]
```

```
PLEASE INPUT TAX RATE.
<CA/AMT TEND>          :ENTER
<SUBTOTAL>            :RETURN

RATE
TABLE1                 [3.000]
TABLE2                 [5.250]
TABLE3                 [8.500]
TABLE4                 [15.000]
```

Utilisation des fonctions de base de la caisse enregistreuse

Réglage de la TVA australienne (GST)

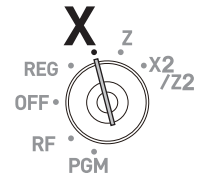

L'opération suivante permet de programmer la TVA australienne (GST, Goods and Service Tax) sur la caisse enregistreuse. Il n'est pas nécessaire de programmer ce réglage pour les pays autres que l'Australie.



Étape

Opération

1 Placez le sélecteur de mode sur la position X.

2 Saisissez le code de réglage « 01012001 » et appuyez sur la touche . (Si vous appuyez à nouveau sur la touche , le réglage est annulé.)

0 1 0 1 2 0 0 1 

3 Appuyez sur la touche . À présent, la caisse enregistreuse est en conformité avec la TVA australienne (GST). L'imprimante imprime le message « GST system was changed ».



En réglant le système de TVA australien (GST) :

- Le système d'arrondi propre à l'Australie est programmé.
- Le symbole de la taxe (*) est imprimé sur les tickets ou les relevés.
- Le montant taxable n'est pas imprimé.
- « GST INCLUDED » est imprimé sur les tickets ou les relevés pour la taxe 1.
- « TAXABLE AMT » est imprimé sur les tickets ou les relevés pour le montant taxable 1.
- « \$ » est imprimé comme symbole monétaire.
- « MOF » est imprimé sur les tickets.
- Un taux de taxe de 10 %, un taux de TVA et un arrondi arithmétique sont programmés dans la table de taxe 1. Aucun réglage n'est effectué dans les autres tables de taxe.
- Le montant taxable et le montant de la taxe autres que TX1 (taxe 1) et TA1 (montant taxable 1) ne sont pas imprimés sur les rapports de ventes.
- Le chiffre significatif le plus bas est limité à 0 ou 5 pour le montant des ventes en espèces, des acomptes reçus, des décaissements et des déclarations d'argent.
- La ligne du total est imprimée même pour les ventes directes (espèces).

Apprendre à connaître la caisse enregistreuse

Guide général

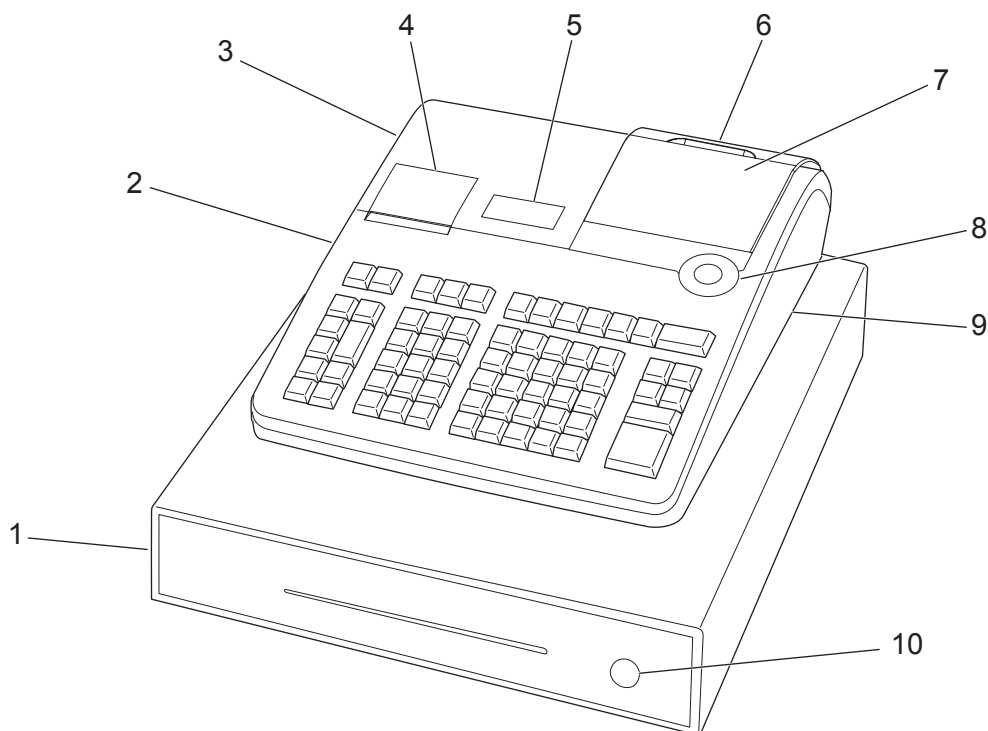

- | | | | |
|---|---------------------------------|----|---------------------------------|
| 1 | Tiroir-caisse | 6 | Afficheur client |
| 2 | Cache de la fente pour carte SD | 7 | Afficheur principal |
| 3 | Capot de l'imprimante | 8 | Sélecteur de mode |
| 4 | Imprimante pour ticket | 9 | Cache du connecteur du port COM |
| 5 | Imprimante pour relevé | 10 | Serrure du tiroir-caisse |

Sélecteur de mode

Utilisez les clés de mode pour changer la position du sélecteur de mode et sélectionner le mode que vous souhaitez utiliser.

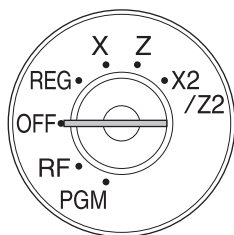

PGM (Programmation)

Permet de régler la caisse enregistreuse en fonction des besoins du magasin.

RF (Remboursement)

Permet de rectifier les articles enregistrés.

OFF

Permet d'éteindre la caisse enregistreuse.

REG (Enregistrer)

Pour les transactions habituelles.

X (Lire)

Permet d'émettre le rapport quotidien du total des ventes sans effacer les données.

Z (Réinitialiser)

Permet d'émettre les rapports quotidiens du total des ventes en effaçant les totaux cumulés.

X2/Z2 (Lecture/réinitialisation périodique des ventes)

Permet d'obtenir les rapports de ventes périodiques sans réinitialiser l'ensemble des données.

Utilisation des fonctions de base de la caisse enregistreuse

Clés de mode

Il y a deux types de clés de mode : la clé de programmation (marquée « PGM ») et la clé de l'opérateur (marquée « OP »). La clé de programmation permet de placer le sélecteur de mode sur n'importe quelle position, tandis que la clé de l'opérateur permet de sélectionner la position REG ou OFF.

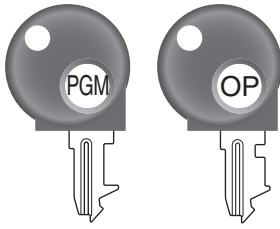

	PGM	RF	OFF	REG	X	Z	X2/Z2
Clé OP	-	-	○	○	-	-	-
Clé PGM	○	○	○	○	○	○	○

Tiroir-caisse

Le tiroir-caisse s'ouvre automatiquement chaque fois que vous validez un enregistrement et chaque fois que vous imprimez un rapport de lecture ou de réinitialisation. Le tiroir-caisse ne s'ouvre pas s'il a été fermé à clé.

Clé du tiroir-caisse

Utilisez cette clé pour verrouiller ou déverrouiller le tiroir-caisse.

Plaque magnétique

Utilisez cette plaque pour punaiser les billets reçus des clients.

Réglage de l'afficheur principal

- 1 Placez les doigts sous l'afficheur principal et inclinez-le dans un angle vous permettant de voir clairement.

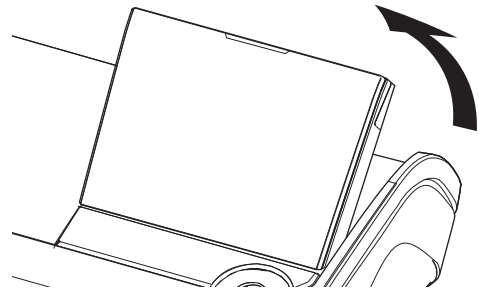

Réglage de l'afficheur client

- 1 Soulevez l'afficheur client jusqu'à ce qu'il s'arrête.

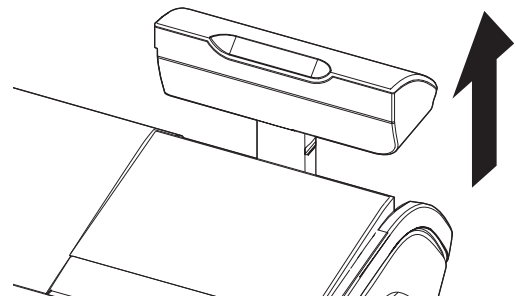

- 2 Faites pivoter l'afficheur de sorte que les clients puissent le voir.

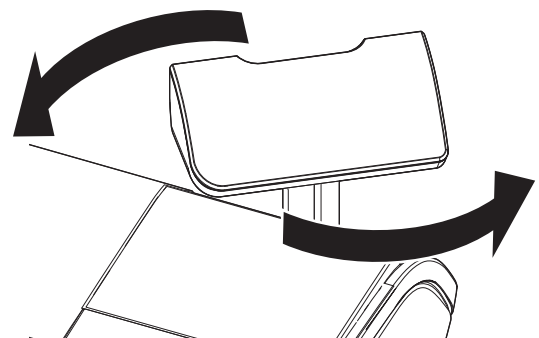

Affichage

■ Afficheur principal

Pendant un enregistrement

CLERK001	REG	000011	1
1	PLU001	·1.00	2
3	DEPT001	·6.00	
SUBTOTAL		·7.00	3
QT	4	6.00	4

Après la validation

CLERK001	REG	000011	
1	PLU001	·1.00	
3	DEPT001	·6.00	
	TL	·7.00	5
	CASH	·10.00	6
	CG	·3.00	7
CG		·3.00	8
QT	4	·10.00	9

- | | |
|--|------------------------------------|
| 1 Numéro ou nom de caissier/Mode/N° consécutif | 5 Montant total |
| 2 Quantité d'articles enregistrés/Catégorie/Prix | 6 Réglé par/Montant encaissé |
| 3 Montant du sous-total | 7 Monnaie |
| 4 Quantité totale/Prix du dernier article | 8 Monnaie |
| | 9 Quantité totale/Montant encaissé |









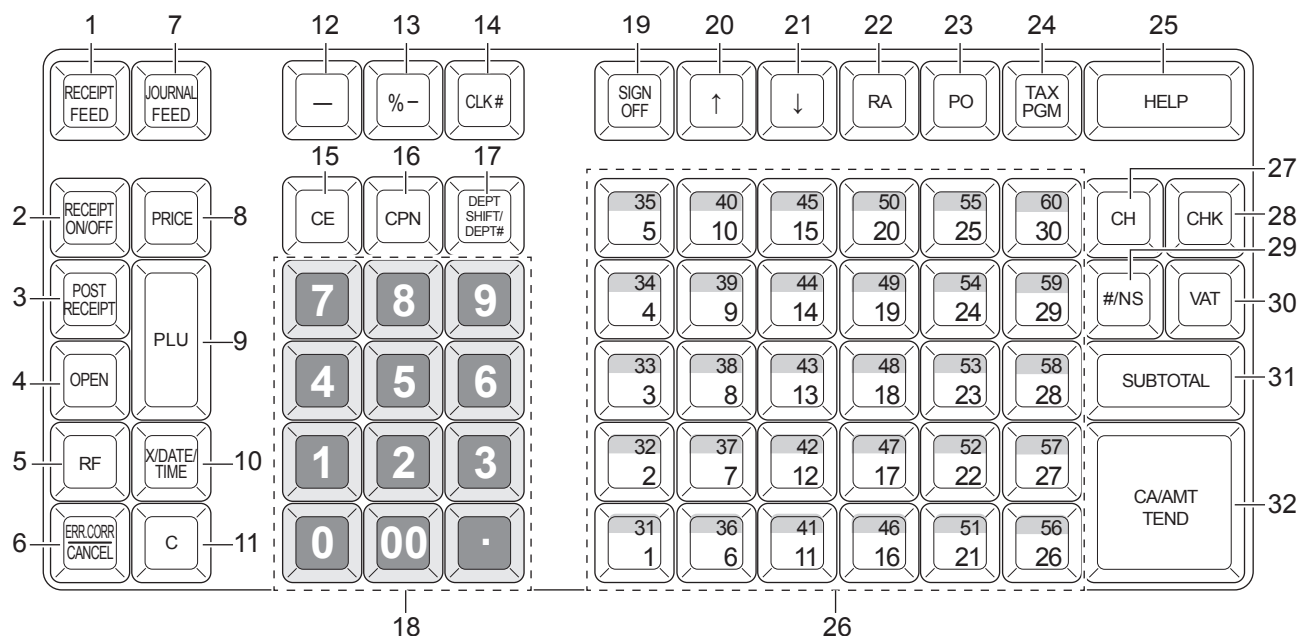







■ Afficheur client



















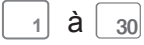

Utilisation des fonctions de base de la caisse enregistreuse

Clavier



- 1  Maintenez cette touche enfoncée pour alimenter le papier des tickets depuis l'imprimante.
- 2  Cette touche permet d'activer ou désactiver l'impression des tickets.
- 3  Cette touche permet d'émettre un ticket une fois la vente enregistrée.
- 4  Cette touche permet de libérer provisoirement une limitation sur le nombre de chiffres pour un prix unitaire.
- 5  Cette touche permet de saisir les montants remboursés ou d'annuler les saisies précédentes.
- 6  Cette touche permet de corriger des erreurs d'enregistrement ou d'annuler des transactions.
- 7  Maintenez cette touche enfoncée pour alimenter le papier des relevés depuis l'imprimante.
- 8  Cette touche permet d'enregistrer des prix unitaires pour un PLU (sous-rayon).
- 9  Cette touche permet de saisir des numéros PLU (sous-rayon).
- 10  Cette touche permet de saisir une quantité pour une multiplication. Entre les transactions, si vous appuyez sur cette touche, l'heure et la date actuelles s'affichent.
- 11  Cette touche permet d'effacer une entrée qui n'a pas encore été enregistrée.
- 12  Cette touche permet de saisir des valeurs de remises.
- 13  Cette touche permet d'enregistrer des rabais.
- 14  Cette touche permet de taper un numéro de caissier.
- 15  Cette touche permet de calculer les montants du sous-total ou de régler un montant dû dans une devise étrangère.
- 16  Cette touche permet d'enregistrer des bons de réduction.

- 17  N° de rayon : Cette touche permet de taper des numéros de rayon. Changement de rayon : Cette touche permet de changer le numéro de rayon de 1 à 30 à 31 à 60.
- 18  Ces touches permettent de saisir des numéros.
- 19  Cette touche permet au caissier de fermer la session sur la caisse-enregistreuse.
- 20  Cette touche permet de déplacer le curseur en haut de l'afficheur.
- 21  Cette touche permet de déplacer le curseur en bas de l'afficheur.
- 22  Cette touche permet d'enregistrer l'argent reçu pour des transactions sans ventes après une saisie numérique.
- 23  Cette touche permet d'enregistrer l'argent retiré du tiroir-caisse après une saisie numérique.
- 24  Cette touche permet de régler le statut de la taxe et la table de taxe.
- 25  Cette touche permet de consulter les procédures de réglage de la date/heure, de la table de taxe, etc.
- 26  Ces touches permettent d'enregistrer des articles dans les rayons.
 : NON TAX  : VALID NON TAX
- 27  Cette touche permet d'enregistrer une vente par carte.
- 28  Cette touche permet d'enregistrer un encaissement de chèque.
-  Cette touche n'est pas utilisée pour les enregistrements ordinaires.
- 29  Touche de non-ajout : Cette touche permet d'imprimer un numéro de référence (pour identifier un chèque, une carte de crédit, etc.) au cours d'une transaction. Utilisez cette fonction après une saisie numérique. Touche de non-vente : Cette touche permet d'ouvrir le tiroir-caisse sans effectuer d'enregistrement.
- 30  Cette touche permet d'imprimer une ventilation de TVA.
- 31  Cette touche permet d'afficher et d'imprimer le montant du sous-total actuel (taxe comprise).
- 32  Cette touche permet d'enregistrer une vente en espèces.

Utilisation des fonctions de base de la caisse enregistreuse

Comment lire les impressions

- Les relevés/tickets correspondent aux enregistrements de toutes les transactions et opérations.
- Le contenu imprimé sur les tickets et les relevés est presque identique.
- Vous pouvez choisir la fonction d'omission des relevés.

Si la fonction d'omission des relevés est sélectionnée, la caisse enregistreuse imprimera le montant total de chaque transaction et les détails des opérations de majoration, remise et rabais uniquement, sans imprimer les enregistrements de rayon et d'article PLU sur le relevé.

- Les éléments suivants peuvent être omis sur les tickets et les relevés.
 - Statut taxable
 - Montant taxable
 - Nombre d'articles

Exemple de ticket

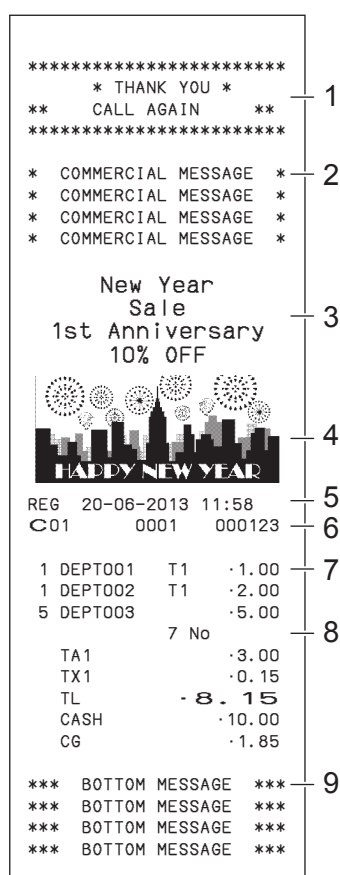

Exemple de relevé (avec articles)

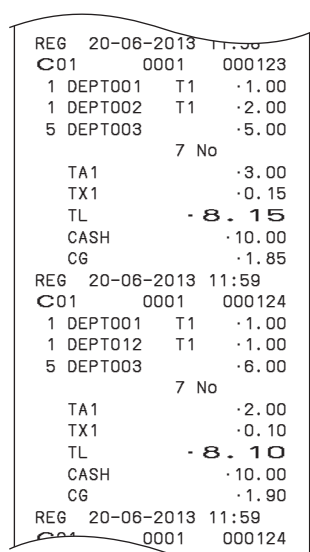

Exemple de relevé (avec caractères demi-hauteur)

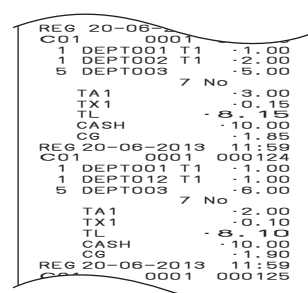

- | | |
|----------------------|--|
| 1 Message du logo | 6 Caissier/N° de machine/N° consécutif |
| 2 Message commercial | 7 Qté/Article |
| 3 Message prédéfini* | 8 Nombre d'articles |
| 4 Dessin prédéfini* | 9 Message inférieur |
| 5 Mode/Date/Heure | |

* Vous pouvez choisir d'imprimer le message et le dessin prédéfinis en haut ou en bas du ticket. (Voir page F-27)

Dans les exemples d'opération dans ce mode d'emploi, les exemples d'impression correspondent à ce qui serait imprimé sur les tickets.

Comment utiliser la caisse enregistreuse

La section suivante décrit la procédure générale à suivre pour tirer le meilleur parti de la caisse enregistreuse.

Avant d'ouvrir votre magasin



- La caisse est-elle branchée ? (page F-13)
- Avez-vous assez de rouleaux de papier ? (pages F-11 et F-12)
- La date et l'heure sont-elles correctes ? (pages F-22 et F-26)
- Avez-vous assez de petite monnaie dans le tiroir-caisse ? (page F-22)



Une fois le magasin ouvert



- Enregistrements (page F-23)
- Imprimez le plus récent rapport du total des ventes au besoin. (page F-43)



Une fois le magasin fermé



- Imprimez le rapport quotidien du total des ventes. (page F-43)
- Retirez l'argent du tiroir-caisse.
Une fois tout l'argent retiré du tiroir-caisse, nous vous recommandons de le laisser ouvert lorsque vous quittez le magasin. (page F-22)
- Placez le sélecteur de mode sur OFF. (page F-15)

Utilisation des fonctions de base de la caisse enregistreuse

Avant d'ouvrir votre magasin

Vérification de la date et de l'heure

Vous pouvez vérifier l'heure ou la date sur l'afficheur lorsqu'aucun enregistrement n'est effectué.

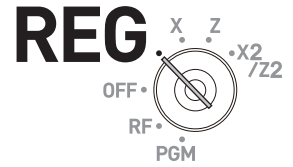

Étape	Opération	Affichage
1	Appuyez sur la touche pour afficher la date et l'heure.	
2	Appuyez sur la touche pour effacer l'affichage de la date/heure.	

Préparation des pièces et des billets pour rendre la monnaie

Pour préparer les pièces et les billets pour rendre la monnaie, vous pouvez ouvrir le tiroir-caisse en appuyant sur la touche . Cette opération doit être exécutée lorsqu'aucun enregistrement n'est effectué.

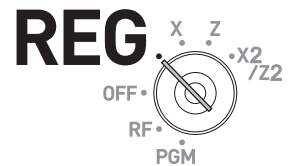

NOTE

L'ouverture du tiroir-caisse avec la touche n'enregistre aucun calcul dans la caisse. Si vous souhaitez obtenir un rapport vous indiquant le montant total dans le tiroir-caisse, utilisez la touche au lieu de la touche . Voir page F-39.

Étape	Opération	Impression
1	Appuyez sur . Le tiroir-caisse s'ouvre.	
2	Préparez les pièces et les billets dans le tiroir-caisse.	

Enregistrement des articles dans les rayons

Les exemples suivants illustrent comment utiliser les touches de rayon pour différents types d'enregistrement.

Les rayons permettent de classer les articles ; par exemple, le rayon 01 pour les légumes, le rayon 02 pour les fruits et le rayon 03 pour les conserves, etc.

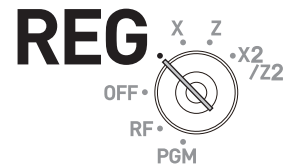

■ Vente d'article unique

Exemple d'opération

Article	Prix unitaire	•1,00	Un article de •1,00 du rayon 01 est vendu et le client règle le même montant que le montant total.
	Quantité	1	
	Rayon	01	
Paielement	Espèces	•1,00	

Étape	Opération	Impression						
1 Tapez le prix unitaire.	1 00	<table border="1"> <tr> <td>1 DEPT001</td> <td>• 1.00</td> </tr> <tr> <td>TL</td> <td>- 1.00</td> </tr> <tr> <td>CASH</td> <td>• 1.00</td> </tr> </table>	1 DEPT001	• 1.00	TL	- 1.00	CASH	• 1.00
1 DEPT001	• 1.00							
TL	- 1.00							
CASH	• 1.00							
2 Appuyez sur la touche de rayon correspondante.	1							
3 Appuyez sur la touche								

Autres opérations :

• Pour procéder plus facilement à la vente d'article unique, voir page F-50.

■ Ventes d'article unique avec calcul de la monnaie à rendre

Exemple d'opération

Article	Prix unitaire	•12,34	Un article est vendu et le client règle plus que le montant total.
	Quantité	1	
	Rayon	01	
Paielement	Espèces	•20,00	

Étape	Opération	Impression								
1 Tapez le prix unitaire.	1 2 3 4	<table border="1"> <tr> <td>1 DEPT001</td> <td>• 12.34</td> </tr> <tr> <td>TL</td> <td>- 12.34</td> </tr> <tr> <td>CASH</td> <td>• 20.00</td> </tr> <tr> <td>CG</td> <td>• 7.66</td> </tr> </table>	1 DEPT001	• 12.34	TL	- 12.34	CASH	• 20.00	CG	• 7.66
1 DEPT001	• 12.34									
TL	- 12.34									
CASH	• 20.00									
CG	• 7.66									
2 Appuyez sur la touche de rayon correspondante.	1									
3 Appuyez sur la touche										
4 Saisissez le montant encaissé, puis appuyez sur la touche . L'afficheur indique la monnaie à rendre.	2 0 00									

Utilisation des fonctions de base de la caisse enregistreuse

■ Répétition d'un enregistrement

Exemple d'opération

Article	Prix unitaire	•1,50	Plusieurs articles de même prix sont vendus.
	Quantité	3	
	Rayon	1	
Paiement	Espèces	•10,00	

Étape	Opération	Impression												
1 Tapez le prix unitaire.	1 5 0	<table border="1"> <tr><td>1 DEPT001</td><td>• 1.50</td></tr> <tr><td>1 DEPT001</td><td>• 1.50</td></tr> <tr><td>1 DEPT001</td><td>• 1.50</td></tr> <tr><td>TL</td><td>- 4.50</td></tr> <tr><td>CASH</td><td>• 10.00</td></tr> <tr><td>CG</td><td>• 5.50</td></tr> </table>	1 DEPT001	• 1.50	1 DEPT001	• 1.50	1 DEPT001	• 1.50	TL	- 4.50	CASH	• 10.00	CG	• 5.50
1 DEPT001	• 1.50													
1 DEPT001	• 1.50													
1 DEPT001	• 1.50													
TL	- 4.50													
CASH	• 10.00													
CG	• 5.50													
2 Appuyez à plusieurs reprises sur la touche de rayon correspondante selon la quantité achetée.	1 1 1													
3 Appuyez sur la touche SUB TOTAL .	SUB TOTAL													
4 Saisissez le montant encaissé, puis appuyez sur la touche CA / AMT / TEND . L'afficheur indique la monnaie à rendre.	1 0 00 CA / AMT / TEND													

■ Enregistrement de plusieurs articles avec la touche de multiplication

Exemple d'opération

Article	Prix unitaire	•1,00	Douze exemplaires d'un article de •1,00 sont vendus et le client règle plus que le montant total.
	Quantité	12	
	Rayon	1	
Paiement	Espèces	•20,00	

Étape	Opération	Impression								
1 Saisissez la quantité, puis appuyez sur la touche X / DATE TIME .	1 2 X / DATE TIME	<table border="1"> <tr><td>12 DEPT001</td><td>• 12.00</td></tr> <tr><td>TL</td><td>- 12.00</td></tr> <tr><td>CASH</td><td>• 20.00</td></tr> <tr><td>CG</td><td>• 8.00</td></tr> </table>	12 DEPT001	• 12.00	TL	- 12.00	CASH	• 20.00	CG	• 8.00
12 DEPT001	• 12.00									
TL	- 12.00									
CASH	• 20.00									
CG	• 8.00									
2 Saisissez le prix unitaire et appuyez sur la touche de rayon correspondante.	1 00 1									
3 Appuyez sur la touche SUB TOTAL .	SUB TOTAL									
4 Saisissez le montant encaissé, puis appuyez sur la touche CA / AMT / TEND . L'afficheur indique la monnaie à rendre.	2 0 00 CA / AMT / TEND									









Utilisation des fonctions de base de la caisse enregistreuse

■ Changement de rayon

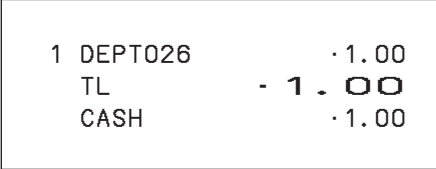
En utilisant  , les rayons 01 à 30 sont attribués aux rayons 31 à 60.

Exemple d'opération

Article	Prix unitaire	•1,00	Le rayon 31 est attribué en utilisant la touche  .
	Quantité	1	
	Rayon	31	
Paieiment	Espèces	•1,00	









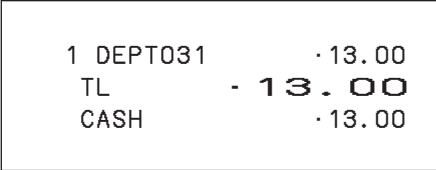

Étape	Opération	Impression
1 Appuyez sur la touche  . « SHIFT/No » apparaît en bas de l'afficheur.		
2 Saisissez le prix unitaire et appuyez sur la touche de rayon correspondante. Appuyez ensuite sur la touche  . L'article est enregistré dans le rayon 31 dans cet exemple.	  	
3 Appuyez sur la touche  pour valider la transaction.		

■ Saisie du numéro de rayon

Vous pouvez enregistrer manuellement les rayons sans utiliser la touche de rayon.

Exemple d'opération

Article	Prix unitaire	•13,00	Enregistrer un article dans le rayon 31 sans utiliser la touche de rayon.
	Quantité	1	
	Rayon	31	
Paieiment	Espèces	•13,00	

Étape	Opération	Impression
1 Saisissez le numéro du rayon au moyen du clavier à 10 touches, puis appuyez sur la touche  .	 	
2 Tapez le prix unitaire et appuyez sur la touche  . Appuyez ensuite sur la touche  . L'article est enregistré dans le rayon 31 dans cet exemple.	  	
3 Appuyez sur la touche  pour valider la transaction.		

Configurations et enregistrements de base

Programmation des réglages de base

Vous pouvez programmer les réglages de base dans le mode PGM du sélecteur de mode.

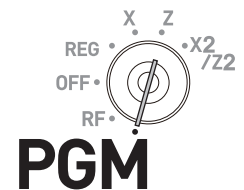

Étape

- 1 Si vous placez le sélecteur de mode sur la position PGM, le menu principal de programmation apparaît sur l'afficheur.
- 2 Servez-vous des touches ou pour choisir l'élément que vous souhaitez régler, puis appuyez sur la touche .
Répétez l'étape ci-dessus jusqu'à ce qu'une entrée apparaisse sur l'afficheur.
- 3 Saisissez les valeurs que vous souhaitez régler et appuyez sur la touche .

Affichage

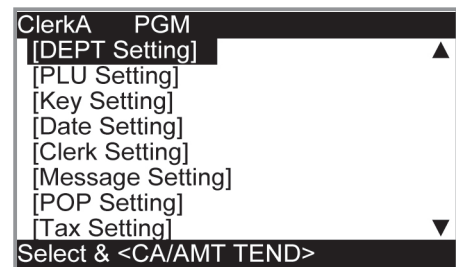

Le tableau suivant indique les éléments de réglage pour la programmation de base.

■ Menus du programme

Menu principal	Menu secondaire	Réglage
[DEPT Setting]	DEPT name [DEPT0001]	Permet de régler le nom, le prix unitaire, le statut taxable, le groupe d'articles et la limitation supérieure de montant dans chaque rayon. Voir page F-28.
	Unit Price [12.00]	
	Taxable Status [NON TAX]	
	Group Link [03]	
	HAL (High amount limit) [0.00]	
[PLU Setting]	PLU name [PLU0001]	Permet de régler le nom, le prix unitaire, le statut taxable, le groupe d'articles, le lien du rayon et le PLU ouvert dans chaque rayon. Voir page F-30.
	Unit Price [12.00]	
	Taxable Status [NON TAX]	
	Group Link [03]	
	DEPT Link [003]	
	Open PLU [Yes]	
[Key Setting]	%- []	Permet de régler le nom, le statut taxable et l'utilisation facultative du statut taxable pour chaque touche de fonction.
	- RATE []	
	CE Taxable Status []	
	COUPON	
[Date Setting]	TIME (24 HOUR) [19:56]	Permet de régler la date et l'heure.
	DAY [26]	
	MONTH [12]	
	YEAR 20[12]	
[Clerk Setting]	Name [CLERK01]	Permet de régler le nom et le numéro du caissier.
	Secret No [1234]	

Utilisation des fonctions de base de la caisse enregistreuse

Menu principal	Menu secondaire	Réglage
[Message Setting]	01 Logo 1	Permet de régler le message du logo, le message commercial et le message inférieur sur les tickets. Voir page F-63.
	02 Logo 2	
	03 Logo 3	
	04 Logo 4	
	05 Commercial 1	
	06 Commercial 2	
	07 Commercial 3	
	08 Commercial 4	
	01 Bottom 1	
	02 Bottom 2	
	03 Bottom 3	
	04 Bottom 4	
	[POP Setting]	
POP Message No. 2 []		
POP Message No. 3 []		
POP Message No. 4 []		
POP Graphic No.[]		
POP Print		
All Message		
All Graphic		
[Tax Setting]	[RATE]	
	[ROUND]	
	[CAL TYPE]	
[General Setting]	Enable clerk	Permet de régler les commandes générales de la caisse, comme l'affectation du caissier, l'impression de relevés en demi-taille, etc.
	Journal 1/2 Print	
	Consecutive No. Reset [Yes]	
	EJ clear (After Daily Z) [Yes]	
	EJ/Sales→SD (After XZ) [Yes]	
[Water Mark Setting]	YES	
	NO	
[SD card]	[Backup → SD]	Permet d'échanger les données de vente, les données de programmation et les données de message du ticket entre la caisse et une carte SD. Voir page F-104.
	[Restore← SD]	
	[Program→ SD]	
	[Program← SD]	
	[SD Format]	
	[Backup → Flash]	
	[AutoProgram→ SD]	
	[AutoProgram← SD]	
[System Setting]		Permet de régler les caractères, les fonctions des touches ou les méthodes de calcul, etc.

Utilisation des fonctions de base de la caisse enregistreuse

Programmation des rayons

Cette section explique comment régler les prix unitaires, les statuts taxables et les groupes d'articles. Vous pouvez programmer chaque rayon en le reliant à un groupe donné. Par exemple, le rayon 01 correspond au lait en bouteille, le rayon 02 au fromage et ces deux rayons appartiennent au groupe 03 (produits laitiers).

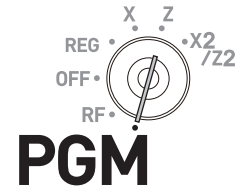

Exemple d'opération

Rayon 01	Prix unitaire	•2,50	Programmer le rayon 01 avec un prix unitaire de •2,50, non taxable, appartenant au Groupe 02.
	Statut taxable	Pas de taxe	
	Groupe	02	

Étape

1 Placez le sélecteur de mode sur la position PGM. L'écran principal de programmation apparaît sur l'afficheur.

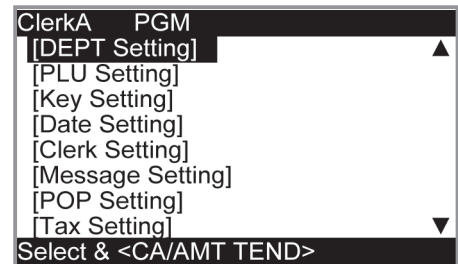

2 Avec les touches ou , sélectionnez [DEPT Setting] puis appuyez sur la touche . L'écran [DEPT Setting] apparaît sur l'afficheur.

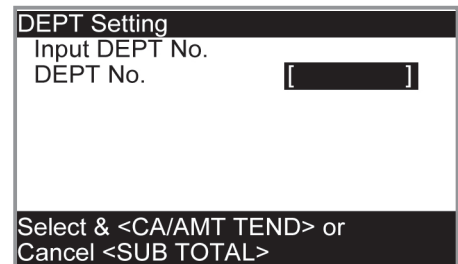

3 Saisissez le numéro du rayon (01 dans cet exemple), puis appuyez sur la touche . L'écran de sélection du rayon apparaît sur l'afficheur. Vous pouvez changer de rayon avec les touches ou .

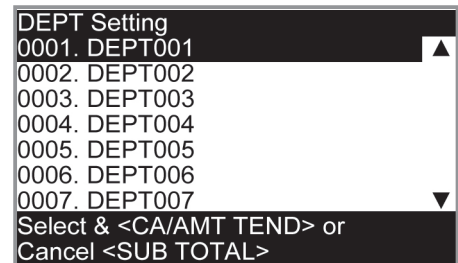

4 Appuyez sur la touche . L'écran de saisie du programme apparaît sur l'afficheur. Saisissez le prix unitaire et le lien de groupe à programmer. La colonne en haut sert au réglage des caractères dans le rayon. Vous pouvez la laisser vide. Pour régler dès à présent les caractères, voir page F-59.

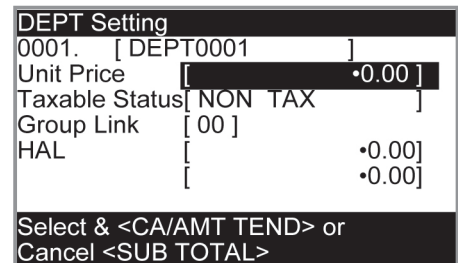

5 Sélectionnez [Taxable Status] et appuyez sur la touche . L'écran de sélection du statut taxable apparaît sur l'afficheur. Choisissez le statut taxable et appuyez sur la touche .

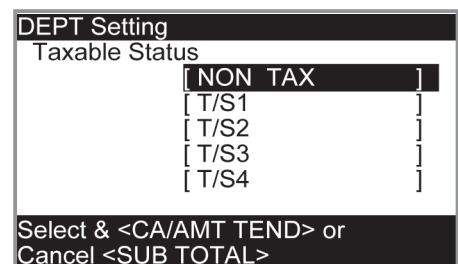

NOTE Appuyez sur la touche pour revenir à l'écran précédent.

Enregistrement des données prédéfinies des rayons

Les exemples suivants illustrent les opérations en utilisant les données de rayon prédéfinies programmées dans la section précédente.

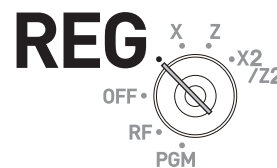

■ Utilisation de prix prédéfinis

Exemple d'opération

Article	Prix unitaire	•2,50	Le prix unitaire de •2,50 est prédéfini dans le rayon 02.
	Quantité	1	
	Rayon	02	
Paielement	Espèces	•2,50	

Étape	Opération	Impression									
1 Appuyez simplement sur la touche de rayon correspondante.		<table border="1"> <tr> <td>1 DEPT002</td> <td></td> <td>• 2.50</td> </tr> <tr> <td>TL</td> <td></td> <td>- 2.50</td> </tr> <tr> <td>CASH</td> <td></td> <td>• 2.50</td> </tr> </table>	1 DEPT002		• 2.50	TL		- 2.50	CASH		• 2.50
1 DEPT002			• 2.50								
TL		- 2.50									
CASH		• 2.50									
2 Appuyez sur la touche pour valider la transaction.											

■ Utilisation de statuts taxables prédéfinis

Exemple d'opération

Article 1	Prix unitaire	•2,00	<ul style="list-style-type: none"> • Préréglages du rayon 03 : Prix unitaire de •2,00, statut taxable 1 (4 %). • Préréglages du rayon 04 : Prix unitaire de •2,00, statut taxable 2 (10%).
	Quantité	5	
	Rayon	03	
	Taxable	1	
Article 2	Prix unitaire	•2,00	
	Quantité	1	
	Rayon	04	
	Taxable	2	
Paielement	Espèces	•2,50	

Étape	Opération	Impression																											
1 Enregistrez cinq exemplaires d'un article du rayon 03 avec la touche de multiplication.		<table border="1"> <tr> <td>5 DEPT003</td> <td>T1</td> <td>• 10.00</td> </tr> <tr> <td>1 DEPT004</td> <td>T2</td> <td>• 2.00</td> </tr> <tr> <td>TA1</td> <td></td> <td>• 10.00</td> </tr> <tr> <td>TX1</td> <td></td> <td>• 0.40</td> </tr> <tr> <td>TA2</td> <td></td> <td>• 2.00</td> </tr> <tr> <td>TX2</td> <td></td> <td>• 0.20</td> </tr> <tr> <td>TL</td> <td></td> <td>- 12.60</td> </tr> <tr> <td>CASH</td> <td></td> <td>• 20.00</td> </tr> <tr> <td>CG</td> <td></td> <td>• 7.40</td> </tr> </table>	5 DEPT003	T1	• 10.00	1 DEPT004	T2	• 2.00	TA1		• 10.00	TX1		• 0.40	TA2		• 2.00	TX2		• 0.20	TL		- 12.60	CASH		• 20.00	CG		• 7.40
5 DEPT003	T1		• 10.00																										
1 DEPT004	T2		• 2.00																										
TA1			• 10.00																										
TX1		• 0.40																											
TA2		• 2.00																											
TX2		• 0.20																											
TL		- 12.60																											
CASH		• 20.00																											
CG		• 7.40																											
2 Appuyez sur la touche de rayon 04 pour enregistrer un article de •2,00.																													
3 Appuyez sur la touche pour indiquer le montant total, taxe comprise.																													
4 Saisissez le montant encaissé et appuyez sur la touche .																													

Utilisation des fonctions de base de la caisse enregistreuse

Programmation des PLU

Comme pour les rayons, vous pouvez programmer le prix unitaire, le statut taxable et le groupe d'articles en liaison dans un PLU (Rappel des prix). Les PLU vous permettent d'enregistrer rapidement et précisément des articles. Vous pouvez utiliser un maximum de 7 000 PLU.

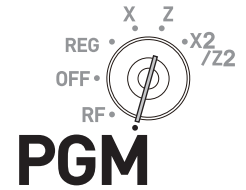

Exemple d'opération

PLU 0014	Prix unitaire	•2,50	Programmer le PLU 0014 avec un prix unitaire de •2,50, non taxable, appartenant au Groupe 03.
	Statut taxable	Pas de taxe	
	Groupe	03	

Étape

1 Placez le sélecteur de mode sur la position PGM. L'écran principal de programmation apparaît sur l'afficheur.

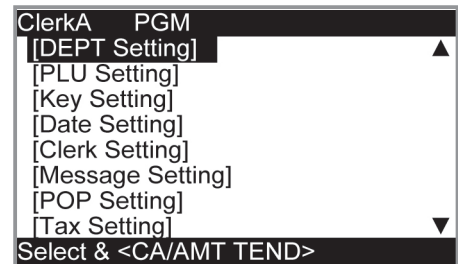

2 Avec les touches ou , sélectionnez [PLU Setting] puis appuyez sur la touche . L'écran [PLU Setting] apparaît sur l'afficheur.

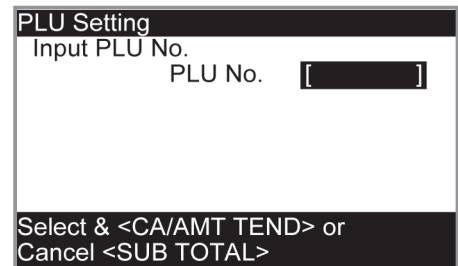

3 Saisissez le numéro PLU (0014 dans cet exemple), puis appuyez sur la touche . L'écran [PLU Setting] apparaît sur l'afficheur. Vous pouvez modifier le numéro PLU avec les touches ou .

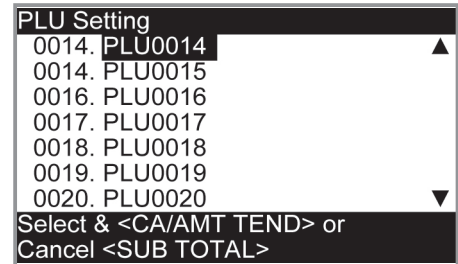

4 Appuyez sur la touche . L'écran de saisie du programme apparaît sur l'afficheur. Saisissez le prix unitaire et le lien de groupe à programmer. La colonne en haut sert au réglage des caractères pour le PLU. Vous pouvez la laisser vide. Pour régler dès à présent les caractères, voir page F-59.

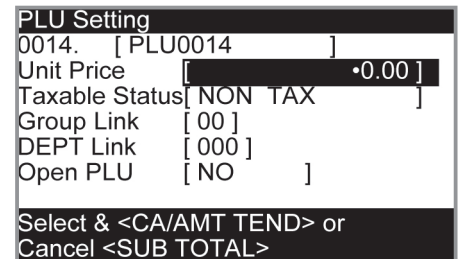

5 Sélectionnez [Taxable Status] et appuyez sur la touche . L'écran de sélection du statut taxable apparaît sur l'afficheur. Choisissez le statut taxable et appuyez sur la touche .

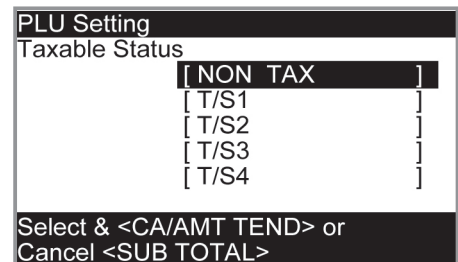

NOTE Appuyez sur la touche pour revenir à l'écran précédent.

Enregistrement des données prédéfinies des PLU

Les exemples suivants illustrent les opérations en utilisant les données de PLU prédéfinies programmées dans la section précédente.

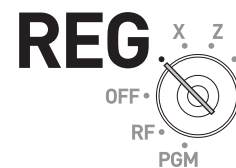

■ Ventes d'article unique avec PLU

Exemple d'opération

Article	Prix unitaire	•2,50	Un exemplaire d'un numéro PLU 14 (prix unitaire prédéfini de •2,50) est vendu.
	Quantité	1	
	N° PLU	14	
Paiement	Espèces	•3,00	

Étape	Opération	Impression								
<p>1 Tapez le numéro PLU et appuyez sur la touche PLU. Un exemplaire d'un article avec le numéro PLU 14 a été enregistré.</p> <p>Appuyez ensuite sur la touche SUB TOTAL.</p>	<p>1 4 PLU</p> <p>SUB TOTAL</p>	<table border="1"> <tr><td>1 PLU0014</td><td>•2.50</td></tr> <tr><td>TL</td><td>- 2.50</td></tr> <tr><td>CASH</td><td>•3.00</td></tr> <tr><td>CG</td><td>•0.50</td></tr> </table>	1 PLU0014	•2.50	TL	- 2.50	CASH	•3.00	CG	•0.50
1 PLU0014	•2.50									
TL	- 2.50									
CASH	•3.00									
CG	•0.50									
<p>2 Saisissez le montant encaissé et appuyez sur la touche CA/AMT/TEND.</p>	<p>3 00 CA/AMT/TEND</p>									

■ Enregistrement répété de PLU

Exemple d'opération

Article	Prix unitaire	•2,50	Trois exemplaires d'un numéro PLU 14 (prix unitaire prédéfini de •2,50) sont vendus.
	Quantité	3	
	N° PLU	14	
Paiement	Espèces	•10,00	

Étape	Opération	Impression												
<p>1 Saisissez le numéro PLU.</p>	<p>1 4</p>													
<p>2 Appuyez autant de fois sur la touche PLU que le nombre de quantités vendues. Trois exemplaires de PLU 14 ont été enregistrés.</p> <p>Appuyez ensuite sur la touche SUB TOTAL.</p>	<p>PLU PLU PLU</p> <p>SUB TOTAL</p>	<table border="1"> <tr><td>1 PLU0014</td><td>•2.50</td></tr> <tr><td>1 PLU0014</td><td>•2.50</td></tr> <tr><td>1 PLU0014</td><td>•2.50</td></tr> <tr><td>TL</td><td>- 7.50</td></tr> <tr><td>CASH</td><td>•10.00</td></tr> <tr><td>CG</td><td>•2.50</td></tr> </table>	1 PLU0014	•2.50	1 PLU0014	•2.50	1 PLU0014	•2.50	TL	- 7.50	CASH	•10.00	CG	•2.50
1 PLU0014	•2.50													
1 PLU0014	•2.50													
1 PLU0014	•2.50													
TL	- 7.50													
CASH	•10.00													
CG	•2.50													
<p>3 Saisissez le montant encaissé et appuyez sur la touche CA/AMT/TEND.</p>	<p>1 0 00 CA/AMT/TEND</p>													

Utilisation des fonctions de base de la caisse enregistreuse

■ Enregistrement PLU avec la touche de multiplication

Exemple d'opération

Article	Prix unitaire	•2,00	Dix exemplaires d'un article avec le numéro PLU 7 (prix unitaire prédéfini de •2,00) sont vendus.
	Quantité	10	
	N° PLU	7	
Paiement	Espèces	•20,00	



Étape

Opération

Impression

1 Saisissez la quantité vendue, puis appuyez sur la touche . Vous pouvez saisir jusqu'à 9999,999 pour les calculs de multiplication.

1 0 

2 Tapez le numéro PLU et appuyez sur la touche . Appuyez ensuite sur la touche .

7 



3 Saisissez le montant encaissé et appuyez sur la touche .

2 0 00 

10	PLU0007	•20.00
	TL	- 20.00
	CASH	•20.00
	CG	•0.00

■ PLU ouvert

Bien que le prix unitaire soit prédéfini dans un PLU, vous pouvez saisir manuellement le prix si le PLU est programmé en tant que « PLU ouvert ». Pour programmer un PLU ouvert, voir page F-26.

Exemple d'opération

Article 1	Prix unitaire	•32,80	Les numéros PLU 30 et 31 sont programmés en tant que PLU ouverts de sorte que le prix unitaire puisse être saisi manuellement.
	Quantité	1	
	N° PLU	30	
Article 2	Prix unitaire	•13,00	
	Quantité	2	
	N° PLU	31	
Paiement	Espèces	•60,00	

Étape

Opération

Impression

1 Saisissez le numéro PLU du premier article, puis appuyez sur la touche .

3 0 

2 Tapez le prix unitaire et appuyez sur la touche .



3 2 8 0 

3 Saisissez le numéro PLU du deuxième article, puis appuyez sur la touche .

3 1 

4 Tapez le prix unitaire.

1 3 00

5 Appuyez autant de fois sur la touche  que le nombre de quantités achetées et appuyez sur la touche .

6 Saisissez le montant encaissé et appuyez sur la touche .

6 0 00 

1	PLU0030	•32.80
1	PLU0031	•13.00
1	PLU0031	•13.00
	TL	- 58.80
	CASH	•60.00
	CG	•1.20

Autres enregistrements

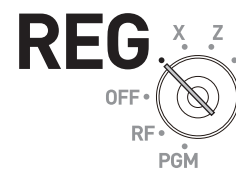

Rabais

Les exemples suivants illustrent comment utiliser la touche  pour l'enregistrement de rabais.



■ Rabais sur les articles et les sous-totaux







Exemple d'opération

Article 1	Rayon 01	•5,00	Cinq pour cent (prédéfini sur la touche ) de rabais sur le numéro PLU 16 (prix unitaire prédéfini de •10,00) et rabais de 3,5 % sur le montant du sous-total.
	Quantité	1	
	Taxable	1 (prédéfini)	
Article 2	PLU 16	•10,00 (prédéfini)	
	Quantité	1	
	Taxable	2 (prédéfini)	
Rabais	Taux	5 % (prédéfini dans )	
Rabais du sous-total	Taux	3,5%	
	Taxable	Non taxable (prédéfini)	
Paielement	Espèces	•15,00	

Étape

Opération

Impression

- Saisissez le prix unitaire et appuyez sur la touche de rayon correspondante.
- Tapez le numéro PLU puis appuyez sur la touche . Le prix unitaire prédéfini (•10,00) est enregistré.
- Appuyez sur la touche . Le montant du rabais avec le taux prédéfini (5 %) est soustrait du dernier article enregistré (PLU 16).
- Appuyez sur la touche  pour appliquer un rabais au montant du sous-total.
- Saisissez manuellement le taux de rabais et appuyez sur la touche . Le montant du rabais avec le taux saisi est soustrait du montant du sous-total.
- Appuyez sur la touche  pour afficher le montant total, taxe et rabais compris.
- Saisissez le montant encaissé et appuyez sur la touche .









1	DEPT001	T1	•5.00
1	PLU0016	T2	•10.00
	5%		
	%-	T2	-0.50
	ST		•14.50
	3.5%		
	%-		-0.51
	TL		- 13.99
	CASH		•15.00
	CG		•1.01

L'impression diffère selon les statuts taxables prédéfinis.

NOTE

- Lorsque vous effectuez une opération de rabais sur le dernier article enregistré, la taxe du montant du rabais est calculée conformément au statut de taxe programmé pour l'article.
- Lorsque vous effectuez une opération de rabais sur un montant de sous-total, la taxe du montant du rabais à partir du sous-total est calculée conformément au statut de taxe programmé sur la touche .
- Pour programmer le taux du rabais sur la touche , voir page F-26.

Utilisation des fonctions de base de la caisse enregistreuse

Remise

La fonction de remise vous permet de soustraire un montant donné du prix unitaire d'un article ou d'un montant de sous-total.

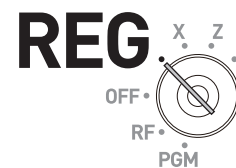

Exemple d'opération

Article 1	Rayon 01	•5,00	<ul style="list-style-type: none"> • Remise de •0,25 (saisie manuelle) sur le prix unitaire de l'article 1. • Remise de •0,50 (montant prédéfini) sur l'article 2. • Remise de •0,75 (saisie manuelle) sur le montant du sous-total.
	Quantité	1	
	Taxable	1 (prédéfini)	
	Remise	•0,25	
Article 2	PLU 45	•6,00 (prédéfini)	
	Quantité	1	
	Taxable	1 (prédéfini)	
	Remise	•0,50 (prédéfini)	
Sous-total	Remise	•0,75	
	Taxable	Non taxable (prédéfini)	
Paieiment	Espèces	•10,00	

Étape

Opération

Impression

1 Enregistrez l'article 1 en saisissant le prix unitaire et en appuyant sur la touche de rayon.

5 0 0 [1]

2 Saisissez manuellement le montant de la remise et appuyez sur la touche [−]. •0,25 est soustrait du prix unitaire.

2 5 [−]

3 Enregistrez l'article 2 en saisissant le numéro PLU et en appuyant sur la touche [PLU].

4 5 [PLU]

4 Appuyez sur la touche [−]. Si vous appuyez sur la touche [−] sans saisir de chiffres, le montant de remise prédéfini (•0,50 dans cet exemple) est soustrait du prix unitaire du PLU.

[−]

5 Appuyez sur la touche [SUB TOTAL] pour appliquer une remise sur le montant du sous-total.

[SUB TOTAL]

6 Saisissez manuellement le montant de la remise et appuyez sur la touche [−]. Le montant saisi est soustrait du montant du sous-total.

7 5 [−]

7 Saisissez le montant encaissé, puis appuyez sur la touche [CA / AMT / TEND].

1 0 00 [CA / AMT / TEND]

1	DEPT001	T1	•5.00
-		T1	-0.25
1	PLU0045	T1	•6.00
-		T1	-0.50
-			-0.75
	TL		- 9.50
	CASH		•10.00
	CG		•0.50

L'impression diffère selon les statuts taxables prédéfinis.

NOTE

- Vous pouvez saisir manuellement un montant de remise de sept chiffres maximum.
- Pour programmer un montant de remise prédéfini, voir page F-26.

Enregistrement de différentes méthodes de paiement

Outre les paiements en espèces, vous pouvez enregistrer des transactions effectuées par chèques, cartes, à crédit ou même mixtes.

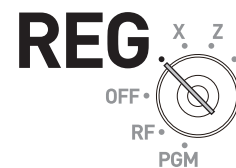

■ Vente par chèque

Exemple d'opération

Article	Prix unitaire	•11,00	Un article de •11,00 est vendu et le client règle •20,00 par chèque (numéro de chèque 1234).
	Quantité	1	
N° de référence du chèque		1234	
Paiement	Chèque	•20,00	

Étape	Opération	Impression										
1 Enregistrez l'article acheté.	1 1 00 <input type="button" value="1"/>	<table border="1"> <tr> <td>1 DEPT001</td> <td>• 11.00</td> </tr> <tr> <td>#</td> <td>1234</td> </tr> <tr> <td>TL</td> <td>- 11.00</td> </tr> <tr> <td>CHECK</td> <td>•20.00</td> </tr> <tr> <td>CG</td> <td>•9.00</td> </tr> </table>	1 DEPT001	• 11.00	#	1234	TL	- 11.00	CHECK	•20.00	CG	•9.00
1 DEPT001	• 11.00											
#	1234											
TL	- 11.00											
CHECK	•20.00											
CG	•9.00											
2 Si vous souhaitez enregistrer un numéro de référence, comme un numéro de chèque, saisissez le numéro, puis appuyez sur la touche <input type="button" value="#/NS"/> .	1 2 3 4 <input type="button" value="#/NS"/>											
3 Saisissez le montant réglé, puis appuyez sur la touche <input type="button" value="CHK"/> .	2 0 00 <input type="button" value="CHK"/>											

■ Vente par carte

Exemple d'opération

Article	Rayon 04	•15,00	Un article acheté est réglé par carte.
	Quantité	1	
Paiement	Carte	•15,00	

Étape	Opération	Impression						
1 Enregistrez l'article acheté et appuyez sur la touche <input type="button" value="SUB TOTAL"/> .	1 5 00 <input type="button" value="4"/> <input type="button" value="SUB TOTAL"/>	<table border="1"> <tr> <td>1 DEPT004</td> <td>• 15.00</td> </tr> <tr> <td>TL</td> <td>- 15.00</td> </tr> <tr> <td>CHARGE</td> <td>• 15.00</td> </tr> </table>	1 DEPT004	• 15.00	TL	- 15.00	CHARGE	• 15.00
1 DEPT004	• 15.00							
TL	- 15.00							
CHARGE	• 15.00							
2 Appuyez sur la touche <input type="button" value="CH"/> pour valider la transaction par carte.	<input type="button" value="CH"/>							

Utilisation des fonctions de base de la caisse enregistreuse

■ Paiements mixtes (espèces et chèque)

Exemple d'opération

Article	Rayon 04	•55,00	Le client règle •30,00 par chèque et le reste en espèces pour un article de •55,00.
	Quantité	1	
Paiement	Chèque	•30,00	
	Espèces	•25,00	

Étape

Opération

Impression

1 Enregistrez l'article acheté et appuyez sur la touche .

5 5 00

2 Saisissez le montant réglé par chèque, puis appuyez sur la touche .

3 0 00

3 Saisissez le montant réglé en espèces, puis appuyez sur la touche .

2 5 00

1 DEPT004	•55.00
TL	- 55.00
CHECK	•30.00
CASH	•25.00
CG	•0.00

Enregistrement de marchandises retournées

■ Enregistrer des marchandises retournées en mode REG

L'exemple suivant illustre comment procéder à l'enregistrement des marchandises retournées par le client en mode REG.

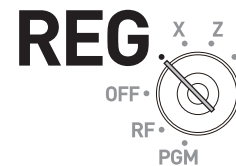

Exemple d'opération

Article 1	Rayon 01	•2,35	Le client a retourné les articles 1 et 3 en cours d'enregistrement.
	Quantité	1	
Article 2	Rayon 02	•2,00	
	Quantité	1	
Article 3	PLU 001	•1,20 (prédéfini)	
	Quantité	1	
Article 1 retourné	Rayon 01	•2,35	
	Quantité	1	
Article 3 retourné	PLU 0001	•1,20 (prédéfini)	
	Quantité	1	
Paiement	Espèces	•2,00	

Étape	Opération	Impression
1 Enregistrez l'article 1 acheté.	2 3 5 1	<pre> 1 DEPT001 ·2.35 1 DEPT002 ·2.00 1 PLU0001 ·1.20 RF ······ 1 DEPT001 -2.35 RF ······ 1 PLU0001 -1.20 TL -2.00 CASH ·2.00 </pre>
2 Enregistrez l'article 2 acheté.	2 00 2	
3 Enregistrez l'article 3 acheté.	1 PLU	
4 Appuyez sur la touche RF avant d'enregistrer l'article 1 retourné.	RF	
5 Enregistrez l'article 1 retourné	2 3 5 1	
6 Appuyez sur la touche RF et enregistrez l'article 3 retourné. Appuyez ensuite sur la touche SUB TOTAL .	RF 1 PLU SUB TOTAL	
7 Appuyez sur la touche CA / AMT / TEND étant donné que le client a réglé le montant exact.	CA / AMT / TEND	

Utilisation des fonctions de base de la caisse enregistreuse

■ Enregistrer des marchandises retournées en mode RF

Lorsqu'un client retourne des marchandises une fois la transaction terminée, utilisez le mode RF pour l'opération de remboursement.

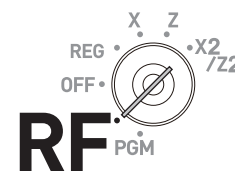

Exemple d'opération

Article 1 retourné	Rayon 03	•4,00	Un client a retourné deux articles. L'article 1 a été vendu avec une remise de •0,15 et l'article 2 avec un rabais pré-programmé de 5 %.
	Quantité	1	
	Remise	•0,15	
Article 2 retourné	PLU 002	•1,20 (prédéfini)	
	Quantité	1	
	Rabais	5 % (prédéfini)	
Paiement	Espèces	•4,99	

Étape

Opération

Impression

1 Placez le sélecteur de mode sur la position RF.

2 Enregistrez les articles retournés en procédant comme pour l'enregistrement normal et appuyez sur la touche .

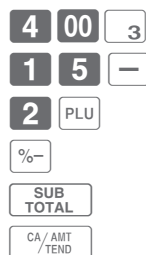

3 Appuyez sur la touche  et remboursez le montant total au client.

1 DEPT003	• 4.00
-	-0.15
1 PLU0002	• 1.20
5%	
%-	-0.06
TL	- 4.99
CASH	• 4.99

Important

- Après le remboursement, n'oubliez pas de ramener le sélecteur de mode sur la position REG sinon les enregistrements suivants seront mémorisés comme transactions négatives.

Enregistrements sans transactions

Les opérations suivantes correspondent aux opérations autres que les transactions de ventes normales. N'effectuez pas ces opérations pendant une transaction de ventes.

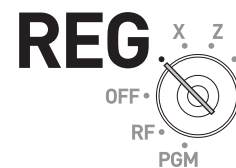



■ Enregistrement d'argent reçu en acompte

Cette opération vous permet de placer de l'argent dans le tiroir-caisse sans transaction de ventes, comme dans le cas de la préparation de la monnaie.

Exemple d'opération

Montant reçu	•70,00	Préparez •70,00 dans le tiroir-caisse pour rendre la monnaie avant d'ouvrir le magasin.
--------------	--------	---

Étape	Opération	Impression		
1 Saisissez le montant placé dans le tiroir-caisse, puis appuyez sur la touche  .	   	<table border="1" style="width: 100%; text-align: center;"> <tr> <td style="width: 50%;">RA</td> <td style="width: 50%;">• 70.00</td> </tr> </table>	RA	• 70.00
RA	• 70.00			

■ Enregistrement de l'argent retiré du tiroir-caisse

Cette opération vous permet de retirer de l'argent du tiroir-caisse sans transaction de ventes, comme dans le cas d'un article au paiement contre remboursement.

Exemple d'opération

Montant décaissé	•1,50	Décaissez •1,50 du tiroir-caisse.
------------------	-------	-----------------------------------

Étape	Opération	Impression		
1 Saisissez le montant retiré du tiroir-caisse, puis appuyez sur la touche  .	   	<table border="1" style="width: 100%; text-align: center;"> <tr> <td style="width: 50%;">P0</td> <td style="width: 50%;">• 1.50</td> </tr> </table>	P0	• 1.50
P0	• 1.50			

■ Ouverture du tiroir-caisse sans y mettre ou en retirer de l'argent

Cette opération vous permet d'ouvrir le tiroir-caisse sans y mettre ou en retirer de l'argent. Le nombre d'opérations sur la touche  est imprimé sur les rapports X ou Z.

Si vous saisissez des numéros avant d'appuyer sur la touche , le numéro est imprimé sur le ticket ou le relevé. (voir page F-35)

Étape	Opération	Impression		
1 Il vous suffit d'appuyer sur la touche  . Le tiroir-caisse s'ouvre.		<table border="1" style="width: 100%; text-align: center;"> <tr> <td style="width: 50%;">#/NS</td> <td style="width: 50%;">.....</td> </tr> </table>	#/NS
#/NS			

Utilisation des fonctions de base de la caisse enregistreuse

Corrections

Vous disposez de trois façons pour corriger des opérations erronées, à savoir :

- Corriger un article erroné non enregistré
- Corriger un article erroné déjà enregistré
- Annuler tous les articles enregistrés dans une transaction

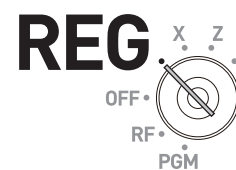

















■ Correction d'un article saisi par erreur non enregistré

Étape	Opération	Impression																					
1 Rétablir un prix unitaire erroné de •2,00 à •1,00.	2 00 C 1 00 1	<table border="1"> <tr><td>1</td><td>DEPT001</td><td>• 1.00</td></tr> <tr><td>11</td><td>DEPT002</td><td>• 22.00</td></tr> <tr><td>1</td><td>PLU0003</td><td>• 1.30</td></tr> <tr><td>1</td><td>PLU0015</td><td>• 10.00</td></tr> <tr><td></td><td>TL</td><td>- 34.30</td></tr> <tr><td></td><td>CASH</td><td>• 15.00</td></tr> <tr><td></td><td>CHECK</td><td>• 19.30</td></tr> </table>	1	DEPT001	• 1.00	11	DEPT002	• 22.00	1	PLU0003	• 1.30	1	PLU0015	• 10.00		TL	- 34.30		CASH	• 15.00		CHECK	• 19.30
1	DEPT001		• 1.00																				
11	DEPT002		• 22.00																				
1	PLU0003		• 1.30																				
1	PLU0015		• 10.00																				
	TL		- 34.30																				
	CASH	• 15.00																					
	CHECK	• 19.30																					
2 Rétablir une quantité erronée de 12 à 11.	1 2 <small>X/DATE TIME</small> C 1 1 <small>X/DATE TIME</small> 2 00 2																						
3 Rétablir un numéro PLU erroné de 002 à 003.	2 C 3 PLU																						
4 Rétablir un prix unitaire de PLU ouvert de •6,00 à •10,00. Vous devez saisir à nouveau le numéro PLU avant de saisir le prix unitaire correct.	1 5 PLU 6 00 C 1 5 PLU 1 0 00 PRICE																						
5 Rétablir un montant encaissé partiellement en espèces de •10,00 à •15,00.	1 0 00 C 1 5 00 CA / AMT / TEND																						
6 Le montant restant est réglé par chèque.	CHK																						

Utilisation des fonctions de base de la caisse enregistreuse

■ Correction immédiate des articles après l'enregistrement

Étape	Opération	Impression
1 Enregistrez un article.	1 00 1	
2 Vous avez appuyé deux fois par erreur sur la touche de rayon, vous devez donc annuler l'enregistrement précédent avec la touche  .	2 00 2 2 	
3 Annuler un enregistrement PLU erroné (N° PLU 2) et enregistrer à nouveau le PLU correct (N° PLU 5).	2 PLU  5 PLU	
4 Annuler l'enregistrement d'un prix unitaire erroné de •6,00 pour un PLU ouvert (N° PLU 15) et enregistrer à nouveau l'article avec le prix unitaire correct •10,00.	1 5 PLU 6 00 PRICE  1 5 PLU 1 0 00 PRICE	
5 Annuler un enregistrement d'un article avec une quantité erronée (8 exemplaires) et enregistrer à nouveau l'article avec la quantité correcte (6 exemplaires).	8  4 00 4  6  4 00 4	
6 Le montant restant est réglé par chèque. Annuler le calcul de rabais du sous-total erroné (avec un taux de 50 %) et recalculer le montant du rabais avec le taux correct (5 %).	 5 0 %-   5 %-	
7 Annuler un montant remboursé erroné (•2,00) et enregistrer à nouveau le montant correct (•2,20).	RF 2 00 2  RF 2 2 0 2	
8 Obtenir le montant du sous-total.		
9 Annuler un montant partiellement encaissé en espèces (•20,00) et enregistrer à nouveau le montant correct (•15,00).	2 0 00   1 5 00 	
10 Le client a réglé le solde dû par chèque.		

1	DEPT001	·1.00
1	DEPT002	·2.00
1	DEPT002	·2.00
	CORR	-2.00
1	PLU0002	·2.00
	CORR	-2.00
1	PLU0005	·1.50
1	PLU0015	·6.00
	CORR	-6.00
1	PLU0015	·10.00
8	DEPT004	·32.00
	CORR	-32.00
6	DEPT004	·24.00
	ST	·38.50
	50%	
	%-	-19.25
	CORR	·19.25
	ST	·38.50
	5%	
	%-	-1.93
	RF
1	DEPT	-2.00
	CORR	·2.00
	RF
1	DEPT002	-2.20
	TL	- 34.37
	CASH	·20.00
	CORR	-20.00
	CASH	·15.00
	CHECK	·19.37

Les articles corrigés ne sont pas imprimés sur le ticket s'ils sont programmés comme « Impression de ticket par tampon ».

Utilisation des fonctions de base de la caisse enregistreuse

■ Annulation d'un article déjà enregistré

Étape

1 Pendant un enregistrement.

2 Avec les touches ou , sélectionnez l'article que vous avez mal enregistré.

3 Appuyez sur la touche . L'article sélectionné est annulé.

Affichage

CLERK001	REG	000011
3	DEPT001	•6.00
1	PLU002	•2.00
3	DEPT002	•9.00
2	PLU003	•4.00
1	DEPT003	•2.00
SUBTOTAL		•24.00
QT	11	0.00

[REVIEW / VOID]		
1	PLU001	•1.00
3	DEPT001	•6.00
1	PLU002	•2.00
3	DEPT002	•9.00
2	PLU003	•4.00
1	DEPT003	•2.00
VOID :<CA AMT/TEND>		
CANCEL:<SUB TOTAL>		
		0.00

CLERK001	REG	000011
2	PLU003	•4.00
1	DEPT003	•2.00
1	DEPT003	•2.00
SUBTOTAL		•22.00
QT	10	0.00

■ Annulation de tous les articles dans une transaction

Étape

1 Appuyez sur la touche après que les articles ont été enregistrés, puis appuyez sur la touche .

2 Sélectionnez [YES] sur l'affichage contextuel.

3 Appuyez sur la touche . Les articles enregistrés sont annulés.

Affichage

CLERK001	REG	000011
3	DEPT001	•6.00
1	PLU002	•2.00
3	DEPT002	•9.00
2	PLU003	•4.00
1	DEPT003	•2.00
SUBTOTAL		•24.00
QT	11	0.00

CLERK001	REG	000011
CANCEL OPERATION		
Please select		
Yes	:<CA/AMT TEND>	
No	:<C>	
ST		•24.00
QT	11	0.00

CLERK001	REG	000011
1	PLU002	•2.00
3	DEPT002	•9.00
2	PLU003	•4.00
1	DEPT003	•2.00
CANCEL	
SUBTOTAL		•0.00
CANCEL		0.00

Rapports quotidiens de ventes

À la fin de la journée, vous pouvez imprimer le classement et le résumé des résultats du jour. Le rapport de réinitialisation (Z) efface toutes les données de vente, tandis que les données restent en mémoire avec le rapport de lecture (X).

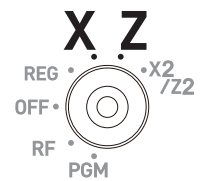



NOTE N'imprimez pas le rapport de réinitialisation (Z) alors que votre magasin est ouvert, sous peine d'effacer toutes les données de vente.

Étape

Affichage

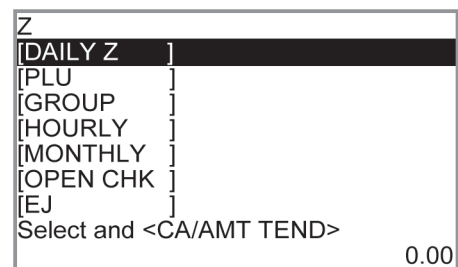
1 Placez le sélecteur de mode sur la position X ou Z. L'écran principal des rapports de ventes apparaît sur l'afficheur.



2 Sélectionnez [DAILY Z] (DAILY X lorsque vous avez placé le sélecteur de mode sur X) et appuyez sur la touche . L'imprimante imprime un rapport de ventes.

Autres opérations :

- Pour les rapports individuels, voir page F-97.

Utilisation des fonctions de base de la caisse enregistreuse

Impression de rapports de ventes quotidiens

Z	20-06-2013	17:00		1
	0001	000231		2

Z	DAILY Z			3

Z	DEPT	0001		4
		0001015		5
DEPT001		203.25		6
		·1,108.54		
DEPT002		183		
		·1,362.26		
		5		
		47.00		

TL		421.25		7
		·2,872.28		

Z	FIX	0001		8
		0001011		9
GROSS		981.25		
		·6,574.40		10
NET	No 111			
		·7,057.14		11
CAID		·1,919.04		12
CHID		·139.04		13
CKID		·859.85		14
CRID(1)		·709.85		15
CRID(2)		·0.00		16
CRID(3)		·0.00		17
CRID(4)		·0.00		18

RF	No	3		19
		·10.22		
CUST	CT	111		20
AVRG		·63.57		21
DC		·1.22		22
REF		·2.42		23
ROUND		·0.00		24
CANCEL	No	2		25
		·12.97		

- 1 Date/heure
- 2 N° de machine/N° consécutif
- 3 Titre du rapport
- 4 Titre du rapport du rayon/Nombre de réinitialisations
- 5 Code du rapport
- 6 Nombre de rayons/montant ^{*1}
- 7 Nombre total de rayons/montant total
- 8 Titre du rapport du total fixe/Nombre de réinitialisations
- 9 Code du rapport
- 10 Total brut ^{*2}
- 11 Total net ^{*2}
- 12 Espèces dans le tiroir-caisse ^{*2}
- 13 Paiements par carte dans le tiroir-caisse ^{*2}
- 14 Chèques dans le tiroir-caisse ^{*2}
- 15 Paiements à crédit dans le tiroir-caisse 1 ^{*2}
- 16 Paiements à crédit dans le tiroir-caisse 2 ^{*2}
- 17 Paiements à crédit dans le tiroir-caisse 3 ^{*2}
- 18 Paiements à crédit dans le tiroir-caisse 4 ^{*2}
- 19 Mode Remboursement ^{*2}
- 20 Nombre de clients ^{*2}
- 21 Ventes moyennes par client ^{*2}
- 22 Total du rabais ^{*2}
- 23 Touche Remboursement ^{*2}
- 24 Total de l'arrondi ^{*2}
- 25 Annulation

* 1 Si le montant total est zéro, ces éléments ne seront pas imprimés.

* 2 Ces éléments peuvent être omis dans la programmation.

Utilisation des fonctions de base de la caisse enregistreuse

TA1		·2,369.69	26
TX1		·128.86	27
TA2		·2,172.96	28
TX2		·217.33	29

GT		·00000000125478.96	30

Z	TRANS	0001	31
		0001012	32
CASH	No 362	·1,638.04	33
CHARGE	No 56	·1,174.85	
RA	No 4	·810.00	
P0	No 5	·520.00	
		·5.00	
CORR	No 14	·39.55	
RCT	No 3		
NS	No 5		

- 26 Montant 1 taxable *2
- 27 Montant de la taxe 1 *2
- 28 Montant 2 taxable *2
- 29 Montant de la taxe 2 *2
- 30 Total général *2
- 31 Titre du rapport de la touche de fonction/Nombre de réinitialisations
- 32 Code du rapport
- 33 Compteur de la touche de fonction/montant *1

* 1 Si le montant total est zéro, ces éléments ne seront pas imprimés.

* 2 Ces éléments peuvent être omis dans la programmation.

Enregistrements avancés	F-48
Activation de l'affectation de caissier	F-48
Enregistrements avec l'affectation de caissier	F-49
Ventes en espèces d'article unique	F-50
Transactions dans des devises locales et étrangères	F-52
Autres opérations	F-55
Réglages des caractères	F-59
Utilisation du clavier à caractères	F-59
Utilisation du clavier à 10 touches	F-60
Réglage des caractères	F-62
Réglage des messages POP sur les tickets	F-63
Réglage des symboles	F-65
Programmations avancées	F-68
Réglages détaillés de la programmation	F-69
Programmation des fonctions de rayons et PLU en groupe	F-80
Programmation des fonctions des rayons en groupe	F-80
Programmation des fonctions PLU en groupe	F-82
Programmation individuelle des fonctions de rayon et PLU	F-83
Programmation individuelle des fonctions de rayon	F-83
Programmation individuelle des fonctions PLU	F-85
Programmation des fonctions des touches de transaction	F-86
Programmation d'autres fonctions de caissier	F-91
Impression des données programmées	F-92
Imprimer le prix unitaire ou le pourcentage programmé (autre que PLU)	F-92
Imprimer les caractères programmés (sauf les PLU)	F-93
Imprimer la programmation générale (sauf les PLU)	F-94
Imprimer le prix unitaire prédéfini de PLU	F-95
Imprimer les caractères prédéfinis de PLU	F-96
Imprimer les programmations PLU	F-96
Impressions de différents rapports de ventes	F-97
Impressions de différents rapports de ventes	F-97
Imprimer le rayon individuel et les PLU	F-101
Rapport périodique des ventes	F-101
Utilisation d'une carte SD	F-104
Formatage d'une carte SD	F-104
Conservation des données de programme sur une carte SD	F-105
Avant de rencontrer un problème	F-107
Tableau des codes d'erreur	F-107
Si « EJ FULL » apparaît sur l'afficheur	F-109
En cas de panne de courant	F-109
En cas de verrouillage de la caisse enregistreuse	F-109
À propos de l'indicateur de faible niveau de pile	F-110
Spécifications	F-111

Enregistrements avancés

Activation de l'affectation de caissier



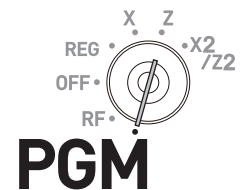

En affectant un caissier, le numéro ou le nom du caissier est imprimé sur les tickets. L'opération suivante permet d'activer l'utilisation de l'affectation de caissier par la caisse enregistreuse.





Étape





Opération

1 Placez le sélecteur de mode sur la position PGM. Le menu principal de programmation apparaît sur l'afficheur.



2 Avec les touches  et , sélectionnez [System Setting] et appuyez sur la touche . [System Setting] correspond à la dernière colonne sur le menu principal de programmation et n'apparaît pas sur le premier écran. Continuez à appuyer sur la touche  jusqu'à ce qu'il apparaisse à l'écran.

3 Tapez  sur le clavier à 10 touches, puis appuyez sur la touche . Cette opération permet de régler la caisse enregistreuse sur le mode de programmation.

4 Tapez     sur le clavier à 10 touches et appuyez sur la touche . Le numéro « 2722 » correspond au code de programme pour le réglage de l'affectation de caissier.

5 Tapez  et huit zéros sur le clavier à 10 touches, puis appuyez sur la touche . Le numéro 400000000 correspond au code de réglage pour activer l'affectation de caissier.

Pour désactiver ultérieurement la fonction d'affectation de caissier, suivez les étapes précédentes et tapez neuf zéros à cette étape-ci.

6 Appuyez sur la touche  pour valider le réglage.







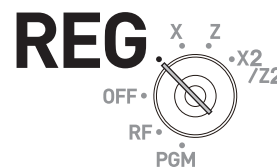

NOTE

Vous pouvez également régler l'activation de caissier avec la programmation de réglage détaillé. Voir page F-77 « Code de réglage 27 ».

Enregistrements avec l'affectation de caissier

Lorsqu'un caissier ouvre une session, son nom est imprimé sur les tickets et les rapports de ventes.



Étape	Opération	Impression
<p>1 Saisissez le numéro du caissier et appuyez sur la touche .</p> <p>2 Effectuez les opérations d'enregistrement. Le nom du caissier est imprimé sur les tickets et apparaît en haut de l'afficheur.</p>	<p>1 </p>	<div style="border: 1px solid black; padding: 5px; width: fit-content;"> <pre> * commercial message * REG 20-06-2013 11:58 C01 0001 000123 1 1 DEPT01 T1 ·1.00 </pre> </div>
<p>3 Pour fermer la session d'un caissier, tapez 0 et appuyez sur la touche . Ou appuyez tout simplement sur la touche .</p>	<p>0 </p>	<p>1 : Nom du caissier/N° de machine/N° consécutif</p>

NOTE Le numéro de caissier est effacé lorsque le sélecteur de mode est placé sur la position OFF.

Autres opérations :

Vous pouvez ouvrir une session sur la caisse enregistreuse avec le numéro de caissier secret au lieu du numéro de caissier. Vous pouvez également définir des caractères pour les noms de caissiers. Pour régler des numéros et des noms de caissier secrets, voir page F-26.

Ventes en espèces d'article unique

Une touche de rayon ou un PLU programmé avec un statut de vente d'article unique valide la transaction dès qu'elle est enregistrée. Cette fonction peut être utilisée uniquement pour les ventes en espèces. Pour programmer le statut de vente d'article unique, voir pages F-83 et F-84.

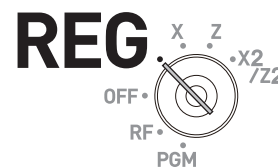

Exemple d'opération 1 : Vente d'article unique simple

Article	Rayon 01	•1,00	Le rayon 01 est programmé comme vente d'article unique et le prix unitaire n'est pas prédéfini.
	Quantité	1	
	Prédéfini	Article unique	
Paiement	Espèces	•1,00	

Étape	Opération	Impression						
1 Saisissez le prix unitaire puis appuyez sur la touche de rayon correspondante. La transaction est conclue juste après avoir enfoncé la touche de rayon.	1 00 1	<table border="1"> <tr> <td>1 DEPT001</td> <td>• 1.00</td> </tr> <tr> <td>TL</td> <td>- 1.00</td> </tr> <tr> <td>CASH</td> <td>• 1.00</td> </tr> </table>	1 DEPT001	• 1.00	TL	- 1.00	CASH	• 1.00
1 DEPT001	• 1.00							
TL	- 1.00							
CASH	• 1.00							

Exemple d'opération 2 : Vente d'article unique avec multiplication



Article	Rayon 01	•1,00	Vende trois exemplaires d'articles du rayon 01 dont le prix unitaire est •1.00 et dont le statut de vente d'article unique est préprogrammé.
	Quantité	3	
	Prédéfini	Article unique	
Paiement	Espèces	•3,00	

Étape	Opération	Impression						
1 Saisissez la quantité et appuyez sur la touche pour la multiplication.	3	<table border="1"> <tr> <td>3 DEPT001</td> <td>• 3.00</td> </tr> <tr> <td>TL</td> <td>- 3.00</td> </tr> <tr> <td>CASH</td> <td>• 3.00</td> </tr> </table>	3 DEPT001	• 3.00	TL	- 3.00	CASH	• 3.00
3 DEPT001	• 3.00							
TL	- 3.00							
CASH	• 3.00							
2 Appuyez sur la touche de rayon correspondante. La transaction est immédiatement validée.	1							

Programmations et enregistrements avancés

Exemple d'opération 3 : Vente d'article unique avec un autre article

Article 1	Rayon 03	•2,00	Le rayon 03 est un rayon normal tandis que le rayon 01 est programmé avec un prix unitaire de •1,00 et le statut de vente d'article unique.
	Quantité	1	
	Prédéfini	Normal	
Article 2	Rayon 01	•1,00	
	Quantité	1	
	Prédéfini	Article unique	
Paielement	Espèces	•3,00	

Étape	Opération	Impression								
1 Enregistrez l'article 1.	2 00 3									
2 La touche de rayon de vente d'article unique ne valide pas la transaction, car il ne s'agit pas d'une vente d'article unique.	1	<table border="1"> <tr> <td>1 DEPT003</td> <td>•2.00</td> </tr> <tr> <td>1 DEPT001</td> <td>•1.00</td> </tr> <tr> <td>TL</td> <td>- 3.00</td> </tr> <tr> <td>CASH</td> <td>•3.00</td> </tr> </table>	1 DEPT003	•2.00	1 DEPT001	•1.00	TL	- 3.00	CASH	•3.00
1 DEPT003	•2.00									
1 DEPT001	•1.00									
TL	- 3.00									
CASH	•3.00									
3 Appuyez sur la touche  pour valider la transaction.										

Transactions dans des devises locales et étrangères

Si vous utilisez la touche , vous pouvez enregistrer d'autres devises avec des calculs de change. Par exemple, enregistrer des articles dans la monnaie locale et le paiement en dollars américains ou autre.

NOTE Pour régler le symbole de la devise (uniquement ¥, £ et \$) sur les tickets, voir page F-67.

■ Réglage du taux de change

1 Dans le tableau suivant, vérifiez la relation des valeurs ADD (nombre de décimales ex., 1,23 = (ADD = 2), 12,3 (ADD = 1), 123 (ADD = 0)) entre la devise principale et la devise secondaire.

Exemple	Devise principale	Devise secondaire	Valeur du taux de change N
1	ADD =2	ADD = 0	100 [devise secondaire] = N [devise principale]
2	ADD =2	ADD = 1	10 [devise secondaire] = N [devise principale]
3	ADD =2	ADD = 2	1 [devise secondaire] = N [devise principale]
4	ADD =0	ADD = 0	1 [devise secondaire] = N [devise principale]
5	ADD =0	ADD = 1	0,1 [devise secondaire] = N [devise principale]
6	ADD =0	ADD = 2	0,01 [devise secondaire] = N [devise principale]

2 Calculez la valeur du taux de change.

Exemple 1 : La devise principale est £ (ADD 2) et la devise secondaire US\$ (ADD 2) (Exemple 3 dans le tableau ci-dessus) et le taux de change 1,00 \$ (devise secondaire) = 0,6374 £ (devise principale), la valeur N du taux de change sera 0,6374.

Exemple 2 : La devise principale est DM (ADD 2) et la devise secondaire JP¥ (ADD 0) (Exemple 1 dans le tableau ci-dessus) et le taux de change 100 JP¥. = 0,9524 DM, la valeur N du taux de change sera 0,9524.

3 Placez le sélecteur de mode sur la position PGM et sélectionnez [Key Setting]. Dans le sous-menu de l'écran de réglage de la touche, sélectionnez [CE].

4 Saisissez la valeur du taux de change « N » dans la colonne RATE.

5 Saisissez la valeur ADD de la devise secondaire 0, 1 ou 2 dans la colonne MONETARY MODE.

6 Appuyez sur la touche  pour valider le réglage.

■ Transactions dans des devises locales et étrangères

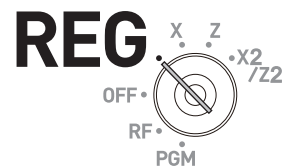

Exemple d'opération 1 : Paiement intégral en monnaie étrangère

Article 1	Prix unitaire	•10,00	Devise principale : monnaie locale Devise secondaire : JP Yen Taux de change : ¥100 = •0,9524 Paiement : en yen Monnaie à rendre : en monnaie locale
	Quantité	1	
	Rayon	01	
Article 2	Prix unitaire	•20,00	
	Quantité	1	
	Rayon	02	
Paiement		5 000¥	

Étape

Opération

Impression

1 Enregistrez l'article 1.

1 **0** **00** **1**

2 Enregistrez l'article 2.

2 **0** **00** **2**

3 Appuyez sur les touches **CE** et **SUB TOTAL**. L'afficheur indique le montant du sous-total dans la devise secondaire (3 150 JP¥ dans cet exemple).

CE **SUB TOTAL**

4 Saisissez le montant encaissé dans la devise secondaire et appuyez sur la touche **CE**. L'afficheur indique le montant dans la monnaie locale.

5 **0** **00** **CE**

5 Appuyez sur la touche **CA/AMT/TEND**. L'afficheur indique le montant de la monnaie à rendre dans la monnaie locale.

CA/AMT/TEND

```

1 DEPT001      · 10.00
1 DEPT002      · 20.00
TL              - 30.00
CE
CASH           ¥5,000
CASH           · 47.62
CG             · 17.62
    
```

Programmations et enregistrements avancés

Exemple d'opération 2 : Paiement partiel en espèces étrangères et en chèque local

Article 1	Prix unitaire	•10,00	Devise principale : monnaie locale Devise secondaire : JP Yen Taux de change : ¥100 = •0,9524 Paiement : 2 000 ¥ en espèces et le reste par chèque dans la monnaie locale.
	Quantité	1	
	Rayon	01	
Article 2	Prix unitaire	•20,00	
	Quantité	1	
	Rayon	02	
Paiement	Espèces	2 000 ¥	
	Chèque	•10,95	

Étape

Opération

Impression

1 Enregistrez l'article 1.

1 **0** **00** **1**

2 Enregistrez l'article 2.

2 **0** **00** **2**

3 Appuyez sur les touches **CE** et **SUB TOTAL**. L'afficheur indique le montant du sous-total dans la devise secondaire (JP¥ dans cet exemple).

CE **SUB TOTAL**

4 Saisissez le montant partiellement encaissé dans la devise étrangère et appuyez sur la touche **CE**. L'afficheur indique le montant dans la monnaie locale.

2 **0** **00** **CE**

5 Appuyez sur la touche **CA/AMT / TEND**. L'afficheur indique la différence dans la monnaie locale.

CA/AMT / TEND

6 Appuyez sur la touche **CHK** après avoir reçu un chèque dans la monnaie locale.

CHK

```

1 DEPT001      · 10.00
1 DEPT002      · 20.00
TL              - 30.00
CE
CASH           ¥2,000
CASH           · 19.05
CG             · 10.95
    
```

NOTE

Les enregistrements dans une devise étrangère ne peuvent être validés qu'avec les touches

CA/AMT / TEND ou **CHK**.

Autres opérations

■ Transactions avec des bons de réduction

La touche  vous permet d'enregistrer les ventes avec bons de réduction.



Exemple d'opération

Article 1	Rayon 01	•3,00	Le client a réglé avec deux bons d'une valeur de •0,50 pour l'article 1 et un bon d'une valeur de •1,00 pour l'article 2. Le montant •1.00 est préprogrammé sur la touche  .
	Quantité	2	
	Bon de réduction	•0,50 × 2	
Article 2	Rayon 03	•4,00	
	Quantité	1	
	Bon de réduction	•1,00 (prédéfini)	
Paiement	Espèces	•8,00	

Étape

Opération

Impression

1 Enregistrez l'article 1.

2  **3** **00** 

2 Utilisez la touche de multiplication pour le nombre de bons de réduction.

2 

3 Saisissez le montant du bon de réduction et appuyez sur la touche .

5 **0** 

4 Enregistrez l'article 2.

4 **00** 

5 Sans saisir le prix du bon de réduction, appuyez sur la touche  pour le prix prédéfini du bon de réduction.



6 Appuyez sur la touche  pour valider la transaction.



2	DEPT001	•6.00
	COUPON	-1.00
1	DEPT003	•4.00
	COUPON	-1.00
	TL	- 8.00
	CASH	•8.00

NOTE Une erreur se produit si la caisse est programmée pour interdire un solde créditeur et si le résultat d'un calcul est négatif.

Programmations et enregistrements avancés

■ Impression de la ventilation de la TVA

Vous pouvez forcer l'impression de la ventilation de la TVA à l'étape de la validation, que la caisse enregistreuse soit programmée pour imprimer ou omettre cette impression.

Exemple d'opération

Article 1	Rayon 01	•1,00	<ul style="list-style-type: none"> • Le rayon 01 est programmé avec le statut taxable 1 et le PLU 0001 avec le statut taxable 2. • Imprimer les ventilations de ces taxes.
	Statut taxable	1 (prédéfini)	
Article 2	PLU 0001	•2,00 (prédéfini)	
	Statut taxable	2 (prédéfini)	
Paiement	Espèces	•3,00	

Étape	Opération	Impression
1 Enregistrez l'article 1.	1 00 1	<pre> 1 DEPT001 T1 · 1.00 1 PLU0001 T2 · 2.00 TA1 · 0.90 TX1 · 0.10 TA2 · 1.90 TX2 · 0.10 TL - 3.00 CASH · 3.00 </pre>
2 Enregistrez l'article 2.	1 PLU	
3 Appuyez sur la touche VAT pour imprimer les ventilations des taxes.	VAT	
4 Appuyez sur la touche CA/AMT/TEND pour valider la transaction.	CA/AMT/TEND	

Programmations et enregistrements avancés

■ Transaction en euro

Si vous utilisez la touche **PD**, la caisse vous autorise à enregistrer des articles dans la monnaie locale et à faire les transactions en euro ou inversement. Pour régler le taux de change entre l'euro et la monnaie locale, voir page F-77.

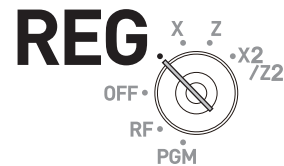

Exemple d'opération 1

Article	Prix unitaire	•6,00	Devise principale : monnaie locale Devise secondaire : euro Un article de •6,00 est vendu et le client règle en euro.
	Quantité	1	
	Rayon	01	
Taux de change		€1,00 = •0,50	
Paiement		15,00 €	

Étape

Opération

Impression

1 Enregistrez l'article dans la monnaie locale.

6 00 1

2 Appuyez sur la touche **PO**. La caisse calcule le prix en euro.

PO

3 Appuyez sur la touche **SUB TOTAL** pour indiquer le prix en euro.

SUB TOTAL

4 Appuyez sur la touche **PO** avant de saisir le montant encaissé en euro.

PO

5 Saisissez le montant encaissé en euro.

1 5 00

6 Appuyez sur la touche **CA / AMT / TEND**. L'afficheur indique la monnaie à rendre dans la monnaie locale.

CA / AMT / TEND

1 DEPT001	T1	•6.00
TL		- 6.00
		(€12.00)
EURO money		
CASH		€15.00
CASH		(•7.50)
CG		•1.50
		(€3.00)

Programmations et enregistrements avancés

Exemple d'opération 2

Article	Prix unitaire	12,00 €	Devise principale : euro Devise secondaire : monnaie locale Un article de 12,00 € est vendu et le client règle en monnaie locale.
	Quantité	1	
	Rayon	01	
Taux de change	•1,00 = €2,00		
Paiement	•10,00		

Étape	Opération	Impression
1 Enregistrez l'article en euro.	1 2 00 <input type="text" value="1"/>	<pre> 1 DEPT001 €12.00 TL €12.00 (-6.00) LOCAL money CASH -10.00 CASH (€20.00) CG €8.00 (-4.00) </pre>
2 Appuyez sur la touche <input type="text" value="PO"/> . La caisse calcule le prix dans la monnaie locale.	<input type="text" value="PO"/>	
3 Appuyez sur la touche <input type="text" value="SUB TOTAL"/> pour indiquer le prix dans la monnaie locale.	<input type="text" value="SUB TOTAL"/>	
4 Appuyez sur la touche <input type="text" value="PO"/> avant de saisir le montant encaissé dans la monnaie locale.	<input type="text" value="PO"/>	
5 Saisissez le montant encaissé dans la monnaie locale.	1 0 00	
6 Appuyez sur la touche <input type="text" value="CA/AMT /TEND"/> . L'afficheur indique la monnaie à rendre en euro.	<input type="text" value="CA/AMT /TEND"/>	

Réglages des caractères

Ce chapitre explique comment programmer des descriptions de rayons ou de PLU, des messages du magasin, des descriptions des touches, des titres de rapport, des descriptions de totaux (comme le total brut, le total net, etc.) et des noms de caissier.

Vous disposez de deux façons pour programmer les caractères, à savoir le clavier à caractères et le clavier multifrappes à dix touches.

Utilisation du clavier à caractères

■ Clavier à caractères

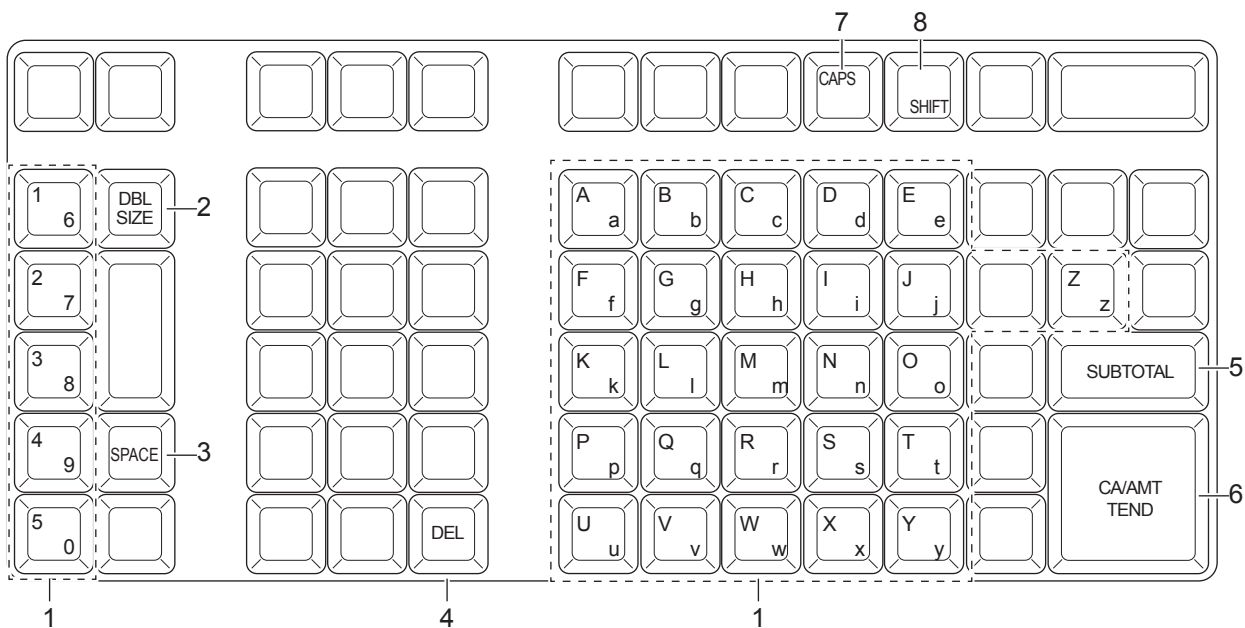

- | | | |
|---|---------------------------------------|---|
| 1 | Touches de l'alphabet | Utilisées pour saisir des caractères. |
| 2 | Touche de lettre double taille | Attribue la double taille au prochain caractère saisi. Après avoir réglé un caractère double taille, appuyez à nouveau sur cette touche pour revenir à la taille normale. |
| 3 | Touche Espace | Permet d'insérer une espace. |
| 4 | Touche d'effacement | Efface le dernier caractère saisi. |
| 5 | Touche de fin de programme | Met fin à la programmation de caractères. |
| 6 | Touche d'entrée de caractères | Enregistre les caractères programmés. |
| 7 | Touche CAPS | Si vous appuyez sur cette touche, un caractère passe de minuscule à majuscule. |
| 8 | Touche SHIFT | Si vous appuyez sur cette touche, un caractère passe de majuscule à minuscule. |

Exemple : Régler « Jus de pomme »

J **u s** **d e** **p o m m e**
 <DBL><J><DBL><Shift><u><s><Space><d><e><Space><p><o><m><m><e> .

Programmations et enregistrements avancés

Utilisation du clavier à 10 touches

Pour régler des caractères en utilisant le clavier à 10 touches, vous devez appuyer à plusieurs reprises sur une des dix touches jusqu'à ce que le caractère souhaité apparaisse sur l'afficheur.

■ Clavier multifrappes

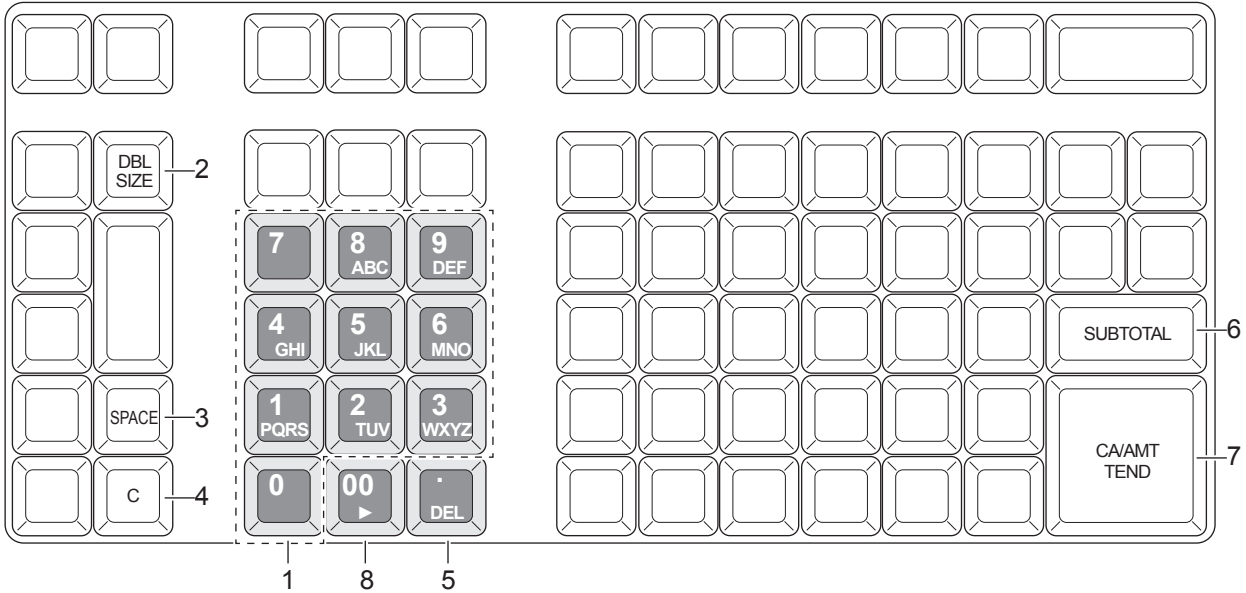

1 Touches de l'alphabet

Si vous appuyez à plusieurs reprises sur ces touches, les caractères changent dans l'ordre illustré dans le tableau ci-dessous.

8	A → B → C → a → b → c → 8 → Ä → Å → Æ → Á → Â → Æ → Ç → â → ä → à → á → æ → á → ä → ç retourne au début
9	D → F → F → d → e → f → 9 → ð → É → Ê → Ë → È → ð → é → ê → ë → è → f retourne au début
4	G → H → I → g → h → i → 4 → Í → Î → Ï → I → Ì → Î → Î → í → i retourne au début
5	J → K → L → j → k → l → 5 retourne au début
6	M → N → O → m → n → o → 6 → Ñ → Ö → ø → Ó → Ô → Ò → Õ → ñ → ô → ö → ò → ø → ó → õ retourne au début
1	P → Q → R → S → p → q → r → s → 1 → p → p → ß retourne au début
2	T → U → V → t → u → v → 2 → TEL → Ü → Ú → Û → Ü → ü → û → ù → ú → μ retourne au début
3	W → X → Y → Z → w → x → y → z → 3 → ŷ → ŷ → ŷ retourne au début
0	0
00	(Curseur droit)
.	(Supprimer)
7	7 → @ → - → / → : → ! → ? → ~ → (→) → * → # → + → , → ^ → ; → < → → = → > → \$ → ¥ → % & → [→] → ' → { → → } → • → " → . → \ → _ → ` → £ → x → ù → i → € → § → espace retourne au début

Programmations et enregistrements avancés

- 2 **Touche de lettre double taille** Attribue la double taille au prochain caractère saisi. Après avoir réglé un caractère double taille, appuyez à nouveau sur cette touche pour la taille normale.
- 3 **Touche Espace** Permet d'insérer une espace.
- 4 **Touche Effacer** Efface tous les caractères
- 5 **Touche d'effacement** Efface le dernier caractère saisi.
- 6 **Touche de fin de programme** Met fin à la programmation de caractères.
- 7 **Touche d'entrée de caractères** Enregistre les caractères programmés.
- 8 **Touche du curseur droit** Déplace le curseur vers la droite.

Exemple : Régler CLASS a

C **L** **A** **S** **S** **a**
<DBL> 8 8 8 5 5 5 <DBL> 8 1 1 1 1 00 1 1 1 1 <Space> 8 8 8 8

Programmations et enregistrements avancés

Réglage des caractères

Les explications suivantes vous indiquent comment régler un nom dans un PLU. Vous pouvez également attribuer des noms aux rayons, touches de fonction (%, -) et caissiers de la même façon.

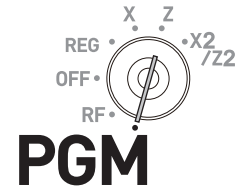

Exemple d'opération

Pour régler « LAIT » sur PLU0001 avec le clavier à 10 touches.

Étape

1 Placez le sélecteur de mode sur la position PGM. Le menu principal de programmation apparaît sur l'afficheur.

2 Avec les touches ↓ ou ↑, sélectionnez [PLU Setting] et appuyez sur la touche CA/AMT/TEND.

Saisissez le numéro PLU sur lequel vous souhaitez régler les caractères et appuyez sur la touche CA/AMT/TEND.

3 Sur l'écran suivant, assurez-vous que le numéro PLU que vous souhaitez régler est sélectionné. Si vous souhaitez le modifier, utilisez les touches ↓ ou ↑.

Appuyez sur la touche CA/AMT/TEND.

4 Sélectionnez la colonne en haut de [PLU Setting screen] et saisissez le caractère que vous souhaitez régler. Dans cet exemple, 6 4 4 4 5 5 5 00 5 5 (pour LAIT). Appuyez ensuite sur la touche CA/AMT/TEND pour valider le réglage.

Affichage

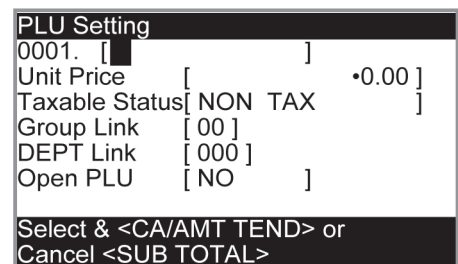
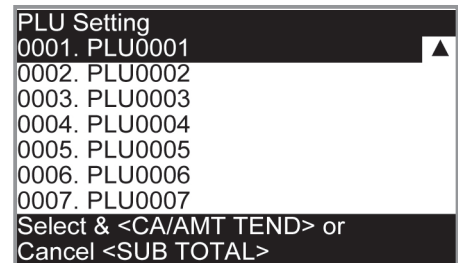
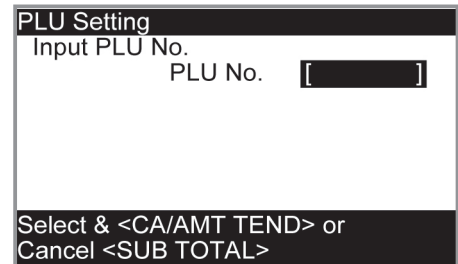
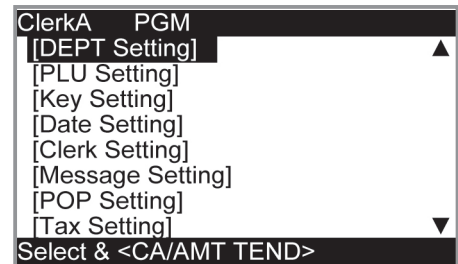

Réglage des messages POP sur les tickets

Vous pouvez régler les messages POP imprimés sur les tickets.



- 1 1re ligne du message POP
- 2 2e ligne du message POP
- 3 3e ligne du message POP
- 4 4e ligne du message POP
- 5 Illustration POP

■ Pour régler le message POP

Étape

1 Placez le sélecteur de mode sur la position PGM et sélectionnez [POP Setting] puis appuyez sur la touche .

Affichage

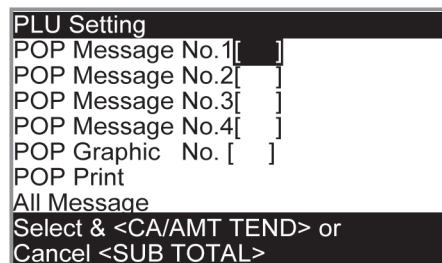

2 Sélectionnez [All Message] et appuyez sur la touche . Les messages prédéfinis sont imprimés.

3 Sélectionnez le numéro de la ligne du message POP et appuyez sur la touche .

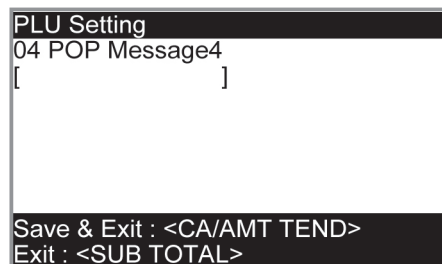

4 En vous reportant aux messages prédéfinis imprimés, saisissez le numéro du message que vous souhaitez régler et appuyez sur la touche .

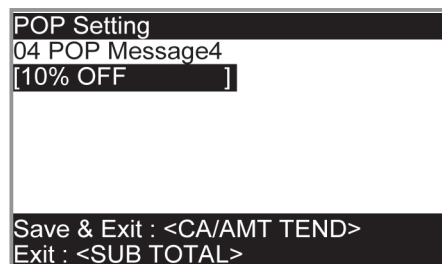

5 Répétez les étapes 3 et 4 pour les autres lignes de message.

■ Pour régler les autres messages

Pour régler le message du logo, le message commercial et le message inférieur (voir page F-20 « Exemple de ticket »), procédez comme pour les opérations ci-dessus à l'exception de la sélection de [Message Setting] à l'étape 1.

Programmations et enregistrements avancés

■ Pour régler l'illustration POP

Étape

1 Placez le sélecteur de mode sur la position PGM et sélectionnez [POP Setting] puis appuyez sur la touche .

2 Sélectionnez [All Graphic] et appuyez sur la touche . L'imprimante imprime les illustrations POP prédéfinies.

3 Sur l'imprimante, sélectionnez une illustration que vous souhaitez imprimer sur les tickets.

4 Sélectionnez [Print Graphic No. []] et saisissez le numéro de l'illustration sur le clavier à 10 touches. Appuyez ensuite sur la touche .

5 Sélectionnez [POP Print] et appuyez sur la touche . Assurez-vous que l'illustration que vous sélectionnez provient de l'imprimante.

Affichage

```
PLU Setting
POP Message No.1[ ]
POP Message No.2[ ]
POP Message No.3[ ]
POP Message No.4[ ]
POP Graphic No. [ ]
POP Print
All Message
Select & <CA/AMT TEND> or
Cancel <SUB TOTAL>
```

```
POP Setting
POP Message No.2 [ ]
POP Message No.3 [ ]
POP Message No.4 [ ]
POP Graphic No. [ ]
POP Print
All Message
All Graphic
Select & <CA/AMT TEND> or
Cancel <SUB TOTAL>
```

```
POP Setting
POP Message No.1[ ]
POP Message No.2[ ]
POP Message No.3[ ]
POP Message No.4[ ]
POP Graphic No.[ ]
POP Print
All Message
Select & <CA/AMT TEND> or
Cancel <SUB TOTAL>
```

```
POP Setting
POP Message No.1[ ]
POP Message No.2[ ]
POP Message No.3[ ]
POP Message No.4[ ]
POP Graphic No. [ ]
POP Print
All Message
Select & <CA/AMT TEND> or
Cancel <SUB TOTAL>
```

Réglage des symboles

Vous pouvez changer les symboles ou les titres des rapports de vente par exemple, imprimer « CASH IN DRW » sur les rapports de ventes au lieu de « CAID » pour le montant d'espèces dans le tiroir-caisse.

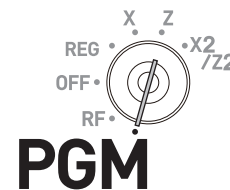

Étape

Opération

1 Placez le sélecteur de mode sur la position PGM et sélectionnez [System Setting] puis appuyez sur la touche



[System Setting] correspond à la dernière colonne sur le menu principal de programmation et n'apparaît pas sur le premier écran. Continuez à appuyer sur la touche jusqu'à ce qu'il apparaisse à l'écran.

2 Tapez **2** et appuyez sur la touche pour régler la caisse enregistreuse sur le mode de réglage des caractères.



3 En vous reportant aux tableaux suivants, saisissez le numéro de mémoire à deux chiffres et le code de programme. Appuyez ensuite sur la touche .



4 En vous reportant aux méthodes de saisie de caractères sur les pages F-59 et F-60, saisissez les caractères de votre choix et appuyez sur la touche .



5 Pour régler le numéro de mémoire suivant, répétez l'étape 4. Pour régler un autre numéro de mémoire que le numéro suivant, répétez les étapes 3 et 4.

6 Appuyez sur la touche pour valider le réglage.



Exemple : Pour régler « CASH IN DRW » sur le numéro de mémoire 3

Appuyez sur **2** **0 3 0 1** [C][A][S][H][SPACE][I][N][SPACE][D][R][W]

Programmations et enregistrements avancés

Symboles de rapport de ventes

N° de mémoire	Code de programme	Contenus	Caractère par défaut	Notes pour vos réglages
01	01	Total brut	GROSS	
02		Total net	NET	
03		Espèces dans tiroir-caisse	CAID	
04		Paiements par carte dans tiroir-caisse	CHID	
05		Chèques dans tiroir-caisse	CKID	
06		Crédit 1 dans tiroir-caisse	CRID(1)	
07		Crédit 2 dans tiroir-caisse	CRID(2)	
08		Crédit 3 dans tiroir-caisse	CRID(3)	
09		Crédit 4 dans tiroir-caisse	CRID(4)	
10		Espèces dans tiroir-caisse pour devise secondaire	CAID2	
11		Paiements par carte dans tiroir-caisse pour devise secondaire	CHID2	
12		Chèques dans tiroir-caisse pour devise secondaire	CKID2	
17		Total du mode Remboursement	RF	
18		Nombre de clients	CUST	
19		Ventes moyennes par client	AVER	
20		Total des commissions du caissier 1	C-1	
21		Total des commissions du caissier 2	C-2	
22		Espèces en devise étrangère dans le tiroir-caisse	CECA1	
23		Chèques en devise étrangère dans le tiroir-caisse	CECK1	
26		Remise	DC	
27		Bon de réduction	COUPON	
28		Retour d'article	REF	
29		Arrondi pour la devise secondaire	ROUND	
30		Arrondi	ROUND	
31		Annulation	CANCEL	
33		Montant taxable 1	TA1	
34		Taxe 1	TX1	
35		Montant taxable 2	TA2	
36		Taxe 2	TX2	
37		Montant taxable 3	TA3	
38		Taxe 3	TX3	
39		Montant taxable 4	TA4	
40		Taxe 4	TX4	
41		Montant non taxable	NON TAX	

Programmations et enregistrements avancés

Autres symboles

Les numéros entre () correspondent aux chiffres à utiliser.

N° de mémoire	Code de programme	Contenus	Caractère par défaut
01	23	symbole de devise principale (2), @ (2), N° (2), encaissement mixte (2), non utilisé (4), symbole de devise secondaire (2)	· @ N o / * *
02		N o C T @ L B * Q T	
03		symbole de multiplication (6), non utilisé (6)	X B U S Y
04		symboles taxables (3 chacun)	T 1 T 1 T 3 T 4 T 5
06		symboles taxables (3 chacun)	T 1 2 T 1 3 T 1 4 T 2 3
08		devise étrangère (2 chacune) non utilisée (8)	* * * * *
09		symboles de mode (4 chacun) (REG, RF, non utilisé)	R F G R F R
10		symboles de mode (4 chacun) (PGM, Daily X, Daily Z, Périodique)	P X Z X Z
11		symboles de mode (4 chacun) (non utilisé, PGM lu)	T R G P G M X
12		décimale (1) (pour montant/quantité), séparateur (principal/secondaire 1 chacun), non utilisé (3), carré (7) , X
13		am, pm (3 chacun), symbole ST sur l'afficheur principal (2)	A M P M S T
16		symbole du sous-total sur l'afficheur principal (16)	S T
17		symbole du sous-total pour les rabais/majorations (16)	S T
18		symbole du total post-ticket (16)	T L
19		symbole de la monnaie à rendre (16)	C G
01	20	symbole de total général (16)	G T

Titre des rapports de vente

N° de mémoire	Code de programme	Contenus	Caractère par défaut	Notes pour vos réglages
01	24	Titre du rapport du total fixe	FIX	
02		Titre du rapport de touche de transaction	TRANS	
03		Titre du rapport des ventes PLU	PLU	
04		Titre du rapport des ventes de rayon	DEPT	
05		Titre du rapport des ventes de groupe	GROUP	
06		Titre du rapport des ventes de caissier	CASHIER	
08		Titre du rapport des ventes par heure	HOURLY	
09		Titre du rapport des ventes par mois	MONTHLY	
16		Titre du rapport éclair	FLASH	

Programmations et enregistrements avancés

Programmations avancées

Cette section vous explique comment programmer des réglages détaillés de la caisse comme le réglage du numéro spécifique de la caisse, la réinitialisation facultative des numéros consécutifs sur le ticket après un rapport de réinitialisation (Z), l'impression facultative des montants taxables sur les tickets, etc.

Le tableau suivant répertorie ce qui peut être programmé dans ces réglages.

Code de réglage	Réglages	Nb de chiffres à régler
02	Numéro d'unité de la caisse enregistreuse	4
03	Réinitialisation facultative du numéro consécutif après le rapport de réinitialisation (Z)	8
04	Système de taxe et d'arrondi	10
05	Sélections d'impression de ticket	10
06	Méthodes de calcul et opération	10
08	Commande d'impression du total fixe	10
10	Commande d'impression du montant taxable	10
14	Taux de change	8
15	Méthodes d'impression des rapports de vente	10
16	Méthodes d'impression du total général	7
17	Impression de la date/heure sur les relevés/tickets	4
19	Impression de caractères double hauteur sur les tickets	7
21	Méthodes d'impression des messages	10
25	Restriction de saisie	1
27	Sélections des opérations du caissier	9
28	Euro 1	10
29	Euro 2	10
30	Sélection de l'impression condensée du message de ticket/relevé	5
34	Activation ou désactivation du rétroéclairage	4

Réglages détaillés de la programmation

Pour programmer les réglages détaillés de la caisse enregistreuse, suivez les opérations indiquées ci-dessous.

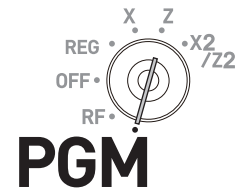

Étape

Opération

1 Placez le sélecteur de mode sur la position PGM et sélectionnez [System Setting] puis appuyez sur la touche



[System Setting] correspond à la dernière colonne sur le menu principal de programmation et n'apparaît pas sur le premier écran. Continuez à appuyer sur la touche jusqu'à ce qu'il apparaisse à l'écran.

2 Tapez **3** et appuyez sur la touche pour régler la caisse enregistreuse sur le mode de programmation.



3 En vous reportant aux tableaux suivants, saisissez le code de réglage à deux chiffres que vous souhaitez programmer suivi de deux 2. « 22 » correspond au code d'identification pour le réglage détaillé de la programmation.



[code de réglage]

Par exemple, si vous souhaitez programmer le système de taxe :



4 En vous reportant aux tableaux ci-dessous, saisissez un code de programme de 10 chiffres maximum et appuyez sur la touche .



[Code de programme (10 chiffres maximum)]

5 Appuyez sur la touche pour terminer le programme.



Code de réglage 02 (Numéro de machine)

Description	Sélection	Code de programme	Valeur par défaut
Numéro de machine	Numéro de machine	<input type="text"/> <input type="text"/> <input type="text"/> <input type="text"/> D4 D3 D2 D1	<input type="text"/> <input type="text"/> <input type="text"/> <input type="text"/> D4 D3 D2 D1

Exemple : Pour régler le numéro d'unité spécifique 1234 de la caisse enregistreuse.

Appuyez sur **3** **0 2 2 2** **1 2 3 4**

Code de réglage 03 (Réinitialisation facultative du numéro consécutif après le rapport de réinitialisation (Z))

Description	Sélection	Code de programme	Valeur par défaut
Le numéro consécutif réinitialisé après le rapport de réinitialisation quotidien est émis.	Oui = 0 Non = 1	<input type="checkbox"/> D8	<input type="checkbox"/> D8
Doit être « 000000 » (sept zéros)		<input type="text"/> à <input type="text"/> D7 à D1	<input type="text"/> à <input type="text"/> D7 à D1

Exemple : Ne pas réinitialiser le numéro consécutif après l'impression du rapport Z.

Appuyez sur **3** **0 3 2 2** **1 0 0 0 0 0 0 0**

Programmations et enregistrements avancés

Code de réglage 04 (Systèmes de taxe et d'arrondi)

Description	Sélection	Code de programme	Valeur initiale
Appliquer l'arrondi pour l'enregistrement : Pas d'arrondi = 0, IF1 = 1, IF2 = 2, danois = 3, singapourien = 5, finlandais = 6, australien = 7, sud-africain = 8, autres arrondis = 9 (se reporter à D1) Voir les tableaux suivants pour IF1 et IF2.	0 à 9	<input type="checkbox"/> D10	<input checked="" type="checkbox"/> 0 D10
Système de taxe : Système de taxe unique (1 à 4) = 0, Système de taxe singapourien = 3	0 ou 3	<input type="checkbox"/> D9	<input checked="" type="checkbox"/> 0 D9
Doit être « 0000000 »		<input type="checkbox"/> <input type="checkbox"/> D8 à D2	<input checked="" type="checkbox"/> <input checked="" type="checkbox"/> 0 0 D8 à D2
Autre arrondi : néo-zélandais (A) = 0, néo-zélandais (B) = 1, malaisien = 2, norvégien/tchèque = 3 (D10 doit être réglé sur « 9 ».)	0 à 3	<input type="checkbox"/> D1	<input checked="" type="checkbox"/> 0 D1

Systèmes d'arrondi pour chaque pays

Arrondi IF 1	
Dernier chiffre de ST	Résultat
0 à 2	0
3 à 7	5
8 à 9	10

Arrondi australien	
Dernier chiffre de ST/CA CG	Résultat
0 à 2	0
3 à 7	5
8 à 9	10

Arrondi IF 2	
Dernier chiffre de ST	Résultat
0 à 4	0
5 à 9	10

Arrondi sud-africain	
Dernier chiffre de ST	Résultat
0 à 4	0
5 à 9	5

Arrondi danois	
Derniers 2 chiffres de ST/CA CG	Résultat
00 à 24	00
25 à 74	50
75 à 99	100

Arrondi néo-zélandais (A/B)	
Dernier chiffre de ST/CA CG	Résultat
0 à 4/5	0
5/6 à 9	10

Arrondi singapourien	
Dernier chiffre de l'élément, %- REG	Résultat
0 à 2	0
3 à 7	5
8 à 9	10

Arrondi malaisien	
Dernier chiffre de ST/CA CG	Résultat
0 à 2	0
3 à 7	5
8 à 9	10

Arrondi finlandais	
Dernier chiffre de ST/CA CG	Résultat
0 à 2	0
3 à 7	5
8 à 9	10

Arrondi norvégien/tchèque	
Dernier chiffre de ST	Résultat
00 à 49	00
50 à 99	100

Programmations et enregistrements avancés

Code de réglage 05 (Sélection d'impression de tickets)

Description	Sélection	Code de programme	Valeur par défaut
Imprimez la ligne du total pendant la finalisation.	a Oui = 0 Non = 1	<input type="checkbox"/>	<input type="text" value="0"/>
Système de 24 heures (0) ou système de 12 heures (2)	b Sélectionner 0 ou 2	(a+b) D10	(a+b) D10
Impression du ticket par tampon (active les opérations de la touche pendant l'impression)	Non = 0 Oui = 2	<input type="checkbox"/> D9	<input type="text" value="0"/> D9
Omission des impressions d'articles sur le relevé. (omission de relevés)	Non = 0 Oui = 1	<input type="checkbox"/> D8	<input type="text" value="0"/> D8
Doit être « 000 »		<input type="text" value="0"/> D7 <input type="text" value="0"/> D6 <input type="text" value="0"/> D5	<input type="text" value="0"/> D7 <input type="text" value="0"/> D6 <input type="text" value="0"/> D5
Imprimer le nombre d'articles vendus. (nombre d'articles)	a Non = 0 Oui = 1	<input type="checkbox"/>	<input type="text" value="0"/>
Imprimer les symboles de la taxe.	b Oui = 0 Non = 2	(a+b) D4	(a+b) D4
Doit être « 000 »		<input type="text" value="0"/> D3 <input type="text" value="0"/> D2 <input type="text" value="0"/> D1	<input type="text" value="0"/> D3 <input type="text" value="0"/> D2 <input type="text" value="0"/> D1

Exemple :

- Sur un ticket, ne pas imprimer le montant total (a = 1), imprimer le système de 12 heures (b = 2) : D10 = 3 (1 + 2).
- Impression de ticket par tampon : D9 = 2.
- Ne pas imprimer les articles sur le relevé (omission de relevés) : D8 = 1.
- D7 – D5 doit être 000.
- Imprimer le nombre d'articles (a = 1), ne pas imprimer les symboles de la taxe (b = 2) : D4 = 3 (1 + 2).
- D3 – D1 doit être 000.

Appuyez sur

Programmations et enregistrements avancés

Code de réglage 06 (Méthodes de calculs et d'opération)

Description	Sélection	Code de programme	Valeur par défaut
Suivent le statut taxable et le statut des commissions de l'article précédent lorsque l'opération +/- est exécutée.	a Oui = 0 Non = 1	<input type="checkbox"/> (a+b) D10	<input type="text" value="0"/> (a+b) D10
Oblige les déclarations d'argent avant les opérations de rapports de lecture (X) et de réinitialisation (Z).	b Non = 0 Oui = 4		
Oblige à appuyer sur la touche <input type="text" value="SUB TOTAL"/> avant la validation.	a Non = 0 Oui = 1		
Autorise la validation lorsque le montant du sous-total est zéro ou négatif.	b Oui = 0 Non = 2	<input type="checkbox"/> (a+b+c) D9	<input type="text" value="0"/> (a+b+c) D9
Autorise les remboursements multiples.	c Oui = 0 Non = 4		
Affecte les résultats de +/- . Calculs %+/%- sur les articles. (Total net)	Non = 0 Oui = 1	<input type="checkbox"/> D8	<input type="text" value="0"/> D8
Inclut la commission dans le total net.	Oui = 0 Non = 2	<input type="checkbox"/> D7	<input type="text" value="0"/> D7
Efface le tampon clé lorsqu'un ticket est émis. (Mode REG uniquement)	a Non = 0 Oui = 1		
Les touches émettent un bip lorsqu'on appuie dessus.	b Oui = 0 Non = 2	<input type="checkbox"/> (a+b+c) D6	<input type="text" value="0"/> (a+b+c) D6
Autorise l'émission de post-ticket, même si l'original est émis.	c Non = 0 Oui = 4		
Doit être « 000 »		<input type="text" value="0"/> <input type="text" value="0"/> <input type="text" value="0"/> D5 D4 D3	<input type="text" value="0"/> <input type="text" value="0"/> <input type="text" value="0"/> D5 D4 D3
Utiliser la touche <00> comme touche <000>.	<00> = 0 <000> = 4	<input type="checkbox"/> D2	<input type="text" value="0"/> D2
Doit être « 0 »		<input type="text" value="0"/> D1	<input type="text" value="0"/> D1

Exemple :

- Une opération +/- ne suit pas le statut taxable et le statut de la commission (a = 1), le montant dans le tiroir-caisse doit être déclaré avant l'émission du rapport Z (b = 4) : D10 = 5 (1 + 4).
- La touche doit toujours être enfoncée pour la validation (a = 1), ne pas autoriser de sous-total négatif ou zéro (b = 2), ne pas autoriser remboursements multiples (c = 4) : D9 = 7 (1 + 2 + 3).
- Affecte le résultat de +/-, %+/%- sur un article : D8 = 1.
- N'inclut pas la commission dans le total net : D7 = 2.
- Effacer le tampon clé lorsqu'un ticket est émis (a = 1), les touches n'émettent pas de bip (b = 2), émettre des post-tickets même si le ticket original est émis (c = 4) : D6 = 7 (1 + 2 + 3).
- D5 – D3 doit être 000.
- Utiliser la touche 00 comme touche 000 D2 = 4.
- D1 doit être 0.

Appuyez sur

Programmations et enregistrements avancés

Code de réglage 08 (Commande d'impression du total fixe)

Description	Sélection	Code de programme	Valeur par défaut
Imprimer le total des ventes brutes (GROSS) sur le rapport de total fixe.	a	<input type="checkbox"/> (a+b+c) D10	<input type="checkbox"/> (a+b+c) D10
Imprimer le total des ventes nettes (NET) sur le rapport de total fixe.	b		
Imprimer le montant d'espèces dans le tiroir-caisse (CAID) sur le rapport de total fixe.	c		
Imprimer le nombre de paiements par carte dans le tiroir-caisse (CHID) sur le rapport de total fixe.		<input type="checkbox"/> D9	<input type="checkbox"/> D9
Imprimer le nombre de chèques dans le tiroir-caisse (CKID) sur le rapport de total fixe.	a	<input type="checkbox"/> (a+b) D8	<input type="checkbox"/> (a+b) D8
Imprimer les paiements à crédit dans le tiroir-caisse (CRID(1) à (4)) sur le rapport de total fixe.	b		
Doit être « 0 »		<input type="checkbox"/> D7	<input type="checkbox"/> D7
Imprimer le total du mode RF (RF) sur le rapport de total fixe.		<input type="checkbox"/> D6	<input type="checkbox"/> D6
Imprimer le nombre net de clients (CUST) sur le rapport de total fixe.	a	<input type="checkbox"/> (a+b) D5	<input type="checkbox"/> (a+b) D5
Imprimer les ventes moyennes par client (AVER) sur le rapport de total fixe.	b		
Doit être « 0 »	c	<input type="checkbox"/> D4	<input type="checkbox"/> D4
Imprimer le total de la commission 1 (C-1) sur le rapport de total fixe.	a	<input type="checkbox"/> (a+b+c) D3	<input type="checkbox"/> (a+b+c) D3
Imprimer le total de la commission 2 (C-2) sur le rapport de total fixe.	b		
Imprimer les espèces en devise étrangère dans le tiroir-caisse (CECA1, CECA2) et les chèques dans le tiroir-caisse (CECK1, CECK2) sur le rapport de total fixe.	c		
Imprimer <MINUS>, <COUPON>,<%-> et le total net des opérations mixtes (DC) sur le rapport de total fixe.	a	<input type="checkbox"/> (a+b) D2	<input type="checkbox"/> (a+b) D2
Imprimer le nombre total d'opérations <REFUND> (RF) sur le rapport de total fixe.	b		
Imprimer les totaux non taxables (NON TAX) sur le rapport de total fixe.	a	<input type="checkbox"/> (a+b+c) D1	<input type="checkbox"/> (a+b+c) D1
Imprimer les fractions arrondies (ROUND) sur le rapport de total fixe.	b		
Imprimer le nombre d'annulations (CANCEL) sur le rapport de total fixe.	c		

Programmations et enregistrements avancés

Exemple :

- Sur le rapport de total fixe, ne pas imprimer le total des ventes brutes (a = 1), ne pas imprimer le total des ventes nettes (b = 2), ne pas imprimer les espèces dans le tiroir-caisse. (c = 4) : D10 = 7 (1 + 2 + 4).
- Ne pas imprimer le montant du tiroir-caisse sur le rapport de total fixe : D9 = 1.
- Sur le rapport de total fixe, ne pas imprimer le montant des chèques dans le tiroir-caisse (a = 1), ne pas imprimer le montant des crédits dans le tiroir-caisse (b = 4) : D8 = 5 (1 + 4).
- D7 doit toujours être 0.
- Ne pas imprimer le montant remboursé en mode RF sur le rapport de total fixe : D6 = 4.
- Ne pas imprimer le nombre total de clients sur le rapport de total fixe (a = 1), ne pas imprimer le montant moyen des ventes par client (b = 2) : D5 = 5 (1 + 4).
- D4 doit toujours être 0.
- Sur le rapport de total fixe, ne pas imprimer le montant de la commission 1 (a = 1), ne pas imprimer le montant de la commission 2 (b = 2), ne pas imprimer le montant des espèces et chèques en devise étrangère (c = 4) : D3 = 7 (1 + 2 + 3).
- Sur le rapport de total fixe, ne pas imprimer le total net de <MINUS>, <COUPON>, <%-> etc. (a = 1), ne pas imprimer les montants <REFUND> et <VOID> (b = 2) : D2 = 3 (1 + 2).
- Sur le rapport de total fixe, ne pas imprimer les montants non taxables (a = 1), ne pas imprimer le montant arrondi au chiffre inférieur 2 (b = 2), ne pas imprimer le montant annulé (c = 4) : D1 = 7 (1 + 2 + 3).

Appuyez sur **3** **0 8 2 2** **7 1 5 0 4 5 0 7 3 7**

Code de réglage 10 (Commande d'impression du montant taxable)

Description	Sélection	Code de programme	Valeur par défaut
Imprimer le montant taxable 1 sur le ticket/relevé.	a Oui = 0 Non = 1	<input type="checkbox"/> (a+b+c) D10	<input type="text" value="0"/> (a+b+c) D10
Imprimer le montant taxable 2 sur le ticket/relevé.	b Oui = 0 Non = 2		
Imprimer le montant taxable 3 sur le ticket/relevé.	c Oui = 0 Non = 4		
Imprimer le montant taxable 4 sur le ticket/relevé.	Oui = 0 Non = 1	<input type="checkbox"/> D9	<input type="text" value="0"/> D9
Doit être « 00000000 » (huit zéros)		<input type="text" value="0"/> à <input type="text" value="0"/> D8 à D1	<input type="text" value="0"/> à <input type="text" value="0"/> D8 à D1

Code de réglage 14 (Taux de change)

Description	Sélection	Code de programme	Valeur par défaut
Mode monétaire de CECA1 et CECK1 sur le rapport de total fixe. CECA : Espèces en devise étrangère dans le tiroir-caisse CECK : Chèques en devise étrangère dans le tiroir-caisse	0 à 9	<input type="checkbox"/> D8	<input type="text" value="0"/> D8
Décimale pour CECA1 et CECK1 sur le rapport de total fixe. Point = 0, Virgule = 1	a Point = 0 Virgule = 1	<input type="checkbox"/> (a+b+c) D7	<input type="text" value="0"/> (a+b+c) D7
Séparateur pour CECA1 et CECK1 sur le rapport de total fixe. Virgule = 0, Point = 4	b Virgule = 0 Point = 4		
Mode monétaire de CECA2 et CECK2 sur le rapport de total fixe.	0 à 9	<input type="checkbox"/> D6	<input type="text" value="0"/> D6
Décimale pour CECA2 et CECK2 sur le rapport de total fixe. Point = 0, Virgule = 1	a Point = 0 Virgule = 1	<input type="checkbox"/> (a+b) D5	<input type="text" value="0"/> (a+b) D5
Séparateur pour CECA2 et CECK2 sur le rapport de total fixe. Virgule = 0, Point = 4	b Virgule = 0 Point = 4		
Toujours « 0000 »		<input type="text" value="0"/> à <input type="text" value="0"/> D4 à D1	<input type="text" value="0"/> à <input type="text" value="0"/> D4 à D1

Programmations et enregistrements avancés

Code de réglage 15 (Méthodes d'impression des rapports de vente)

Description		Sélection	Code de programme	Valeur par défaut
Omissions des rayons zéro (Les rayons dont le montant des ventes est zéro ne sont pas imprimés sur les rapports de ventes.)	a	Oui = 0 Non = 1	<input type="checkbox"/> (a+b) D10	<input type="checkbox"/> (a+b) D10
Omission des caissiers zéro (Les caissiers dont le montant des ventes est zéro ne sont pas imprimés sur les rapports de ventes.)	b	Oui = 0 Non = 2		
Omission des touches de transaction zéro (Les touches de transaction dont le montant des ventes est zéro ne sont pas imprimées sur les rapports de ventes.)	a	Oui = 0 Non = 1		
Omission des PLU zéro (Les PLU dont le montant des ventes est zéro ne sont pas imprimés sur les rapports de ventes.)	b	Oui = 0 Non = 2	<input type="checkbox"/> (a+b+c) D9	<input type="checkbox"/> (a+b+c) D9
Omission des rapports de ventes par heure (Les heures dont le montant des ventes est zéro ne sont pas imprimées sur les rapports de ventes.)	c	Oui = 0 Non = 4		
Omission des groupes zéro (Les groupes dont le montant des ventes est zéro ne sont pas imprimés sur les rapports de ventes.)		Oui = 0 Non = 1	<input type="checkbox"/> D8	<input type="checkbox"/> D8
Doit être « 00 »			<input type="checkbox"/> <input type="checkbox"/> D7 D6	<input type="checkbox"/> <input type="checkbox"/> D7 D6
Imprimer les numéros PLU sur le rapport PLU.		Non = 0 Oui = 4	<input type="checkbox"/> D5	<input type="checkbox"/> D5
Imprimer le ratio des ventes sur les rapports de ventes.	a	Non = 0 Oui = 1	<input type="checkbox"/>	<input type="checkbox"/>
Émettre des rapports Z en double.	b	Non = 0 Oui = 2	(a+b) D4	(a+b) D4
Doit être « 000 »			<input type="checkbox"/> <input type="checkbox"/> <input type="checkbox"/> D3 D2 D1	<input type="checkbox"/> <input type="checkbox"/> <input type="checkbox"/> D3 D2 D1

Code de réglage 16 (Méthodes d'impression du total général)

Description		Sélection	Code de programme	Valeur par défaut
Imprimer la plage de nombres consécutifs sur le rapport de total fixe.		Non = 0 Oui = 1	<input type="checkbox"/> D7	<input type="checkbox"/> D7
Doit être « 00111 »			<input type="checkbox"/> <input type="checkbox"/> <input type="checkbox"/> <input type="checkbox"/> <input type="checkbox"/> D6 D5 D4 D3 D2	<input type="checkbox"/> <input type="checkbox"/> <input type="checkbox"/> <input type="checkbox"/> <input type="checkbox"/> D6 D5 D4 D3 D2
Imprimer le total général sur le rapport de réinitialisation des ventes quotidiennes (Z).		Oui = 0 Non = 1	<input type="checkbox"/> D1	<input type="checkbox"/> D1

Programmations et enregistrements avancés

Code de réglage 17 (Impression de la date/heure sur les relevés/tickets)

Description	Sélection	Code de programme	Valeur par défaut
Imprimer la date sur le relevé.	a Oui = 0 Non = 2	<input type="checkbox"/> (a+b) D4	<input type="checkbox"/> (a+b) D4
Imprimer le numéro consécutif sur le ticket/relevé.	b Oui = 0 Non = 4		
Imprimer l'heure sur le ticket.	a Oui = 0 Non = 1	<input type="checkbox"/> (a+b) D3	<input type="checkbox"/> (a+b) D3
Imprimer l'heure sur le relevé.	b Oui = 0 Non = 2		
Doit être « 00 »		<input type="checkbox"/> <input type="checkbox"/> D2 D1	<input type="checkbox"/> <input type="checkbox"/> D2 D1

Code de réglage 19 (Impression de caractères double hauteur sur les tickets)

Description	Sélection	Code de programme	Valeur par défaut
Imprimer le ticket avec des caractères double hauteur.	Non = 0 Oui = 1	<input type="checkbox"/> D7	<input type="checkbox"/> D7
Doit être « 000000 » (six zéros)		<input type="checkbox"/> <input type="checkbox"/> <input type="checkbox"/> <input type="checkbox"/> <input type="checkbox"/> <input type="checkbox"/> D6 D5 D4 D3 D2 D1	<input type="checkbox"/> <input type="checkbox"/> <input type="checkbox"/> <input type="checkbox"/> <input type="checkbox"/> <input type="checkbox"/> D6 D5 D4 D3 D2 D1

Code de réglage 21 (Méthodes d'impression des messages)

Description	Sélection	Code de programme	Valeur par défaut
Imprimer un logo de type graphique. (Si « No » est sélectionné, le logo du caractère sera imprimé.)	Non = 0 Oui = 2	<input type="checkbox"/> D10	<input checked="" type="checkbox"/> D10
Doit être « 000 »		<input type="checkbox"/> <input type="checkbox"/> <input type="checkbox"/> D9 D8 D7	<input type="checkbox"/> <input type="checkbox"/> <input type="checkbox"/> D9 D8 D7
Imprimer le message commercial sur les tickets en mode REG/RF.	a Non = 0 Oui = 1	<input type="checkbox"/> (a+b) D6	<input type="checkbox"/> (a+b) D6
Imprimer le message inférieur sur les tickets en mode REG/RF.	b Non = 0 Oui = 2		
Doit être « 0000 »		<input type="checkbox"/> <input type="checkbox"/> <input type="checkbox"/> <input type="checkbox"/> D5 D4 D3 D2	<input type="checkbox"/> <input type="checkbox"/> <input type="checkbox"/> <input type="checkbox"/> D5 D4 D3 D2
Doit être « 0 ».		<input type="checkbox"/> D1	<input type="checkbox"/> D1

Programmations et enregistrements avancés

Code de réglage 25 (Restriction de la saisie)

Description	Sélection	Code de programme	Valeur par défaut
Restreindre (à 0 ou 5) le dernier chiffre pour le montant encaissé.	a Non = 0 Oui = 1	<input type="checkbox"/>	<input type="text" value="0"/>
Restriction (à 0 ou 5) au dernier chiffre pour <input type="text" value="CA/AMT/TEND"/> , <input type="text" value="RA"/> , <input type="text" value="PO"/> , montant de la déclaration d'argent.	b Non = 0 Oui = 4	(a+b) D1	(a+b) D1

D1 devient « 4 » après avoir activé la TVA australienne (GST).

Code de réglage 27 (Sélection des opérations de caissier)

Description	Sélection	Code de programme	Valeur par défaut
Activer les fonctions de caissier.	Non = 0 Oui = 4	<input type="checkbox"/> D9	<input type="text" value="0"/> D9
Doit être « 00000000 »		<input type="text" value="0"/> à <input type="text" value="0"/> D8 à D1	<input type="text" value="0"/> à <input type="text" value="0"/> D8 à D1

Code de réglage 28 (Euro 1)

Description	Sélection	Code de programme	Valeur par défaut
Définir l'euro comme devise principale.	Oui = 0 Non = 1	<input type="checkbox"/> D10	<input type="text" value="0"/> D10
Sélectionner l'option d'arrondi : Arrondi arithmétique = 0, Troncature = 1, Arrondi au chiffre supérieur = 2	0,1 ou 2	<input type="checkbox"/> D9	<input type="text" value="0"/> D9
Taux de change (à 6 chiffres)	Taux de change	<input type="text" value="0"/> à <input type="text" value="0"/> D8 à D3	<input type="text" value="0"/> à <input type="text" value="0"/> D8 à D3
Nombre de décimales pour taux de change : Entier seulement = 0, une décimale = 1, deux décimales = 2, trois décimales = 3, quatre décimales = 4, cinq décimales = 5, six décimales = 6 Exemple : (D8 à D2): 1 Euro = 1,977 DM ; réglez « 0019773 » 1 Euro = 1957,77319 Lit ; réglez « 1957772 »	0 à 6	<input type="checkbox"/> D2	<input type="text" value="0"/> D2
Doit être « 0 »		<input type="text" value="0"/> D1	<input type="text" value="0"/> D1

Exemple 1 : Régler l'euro comme devise principale, avec arrondi arithmétique et taux de change €1,00 = DM 1,9558

SUB TOTAL SUB TOTAL SUB TOTAL

Exemple 2 : Régler l'euro comme devise principale, avec arrondi au chiffre supérieur et taux de change €1,00 = 0,8573 £

SUB TOTAL SUB TOTAL SUB TOTAL

Programmations et enregistrements avancés

Code de réglage 29 (Euro 2)

Description	Sélection	Code de programme	Valeur par défaut
Mode ADD de la devise secondaire : 0. = 0, 0,0 = 1, 0,00 = 2, 0,000 = 3	0 à 3	<input type="checkbox"/> D10	<input type="text" value="2"/> D10
Appliquer l'arrondi pour la devise secondaire. * Pas d'arrondi = 0, IF1 = 1, IF2 = 2, danois = 3, finlandais = 6, australien = 7, sud-africain = 8	0 à 8	<input type="checkbox"/> D9	<input type="text" value="0"/> D9
Doit être « 0 »		<input type="text" value="0"/> D8	<input type="text" value="0"/> D8
Imprimer le montant encaissé dans la devise secondaire converti en devise principale.	a Non = 0 Oui = 1		
Sélection de l'impression du sous-total de la devise : 1 Devise principale uniquement, 2 Devise principale et second- aire	b ① = 0 ② = 2	<input type="checkbox"/> (a+b+c) D7	<input type="text" value="0"/> (a+b+c) D7
Imprimer le total dans la devise secondaire avec des lettres double taille.	c Non = 0 Oui = 4		
Sélection de la devise de la monnaie à rendre : 1 Devise principale uniquement, 2 Devise secondaire	a ① = 0 ② = 1		
Imprimer les espèces dans le tiroir-caisse dans la devise secondaire sur le rapport de total fixe. (Si les espèces dans le tiroir-caisse de la devise principale sont omises, cette ligne est également omise.)	b Non = 0 Oui = 2	<input type="checkbox"/> (a+b+c) D6	<input type="text" value="0"/> (a+b+c) D6
Afficher les symboles de la devise secondaire : 1 e (Euro), 2 l (Local)	c ① = 0 ② = 4		
Restreindre (à 00, 25, 50, 75) les deux derniers chiffres pour le montant encaissé : 1 Devise principale, 2 Devise secondaire (Il est nécessaire de régler cette restriction sur la touche <CASH>).	a ① = 0 ② = 1		
Imprimer le total de l'arrondi de la devise secondaire sur le rapport de total fixe.	b Non = 0 Oui = 2	<input type="checkbox"/> (a+b+c) D5	<input type="text" value="0"/> (a+b+c) D5
Restreindre le dernier chiffre pour les entrées de montant monétaire de la devise secondaire à 0 ou 5.	c Non = 0 Oui = 4		
Sélection de l'impression du montant de la monnaie à rendre : 1 Devise principale et secondaire, 2 Selon D6 -a de cette feuille de travail	a ① = 0 ② = 1		
Méthode de calcul du montant de la monnaie à rendre dans la devise secondaire : 1 Convertir le montant de la monnaie à rendre dans la devise principale en devise secondaire. 2 Soustraire la valeur équivalente du montant du sous-total dans la devise secondaire de la valeur équivalente du montant encaissé dans la devise secondaire.	b ① = 0 ② = 2	<input type="checkbox"/> (a+b) D4	<input type="text" value="0"/> (a+b) D4
Doit être « 000 »	000	<input type="text" value="0"/> <input type="text" value="0"/> <input type="text" value="0"/> D3 D2 D1	<input type="text" value="0"/> <input type="text" value="0"/> <input type="text" value="0"/> D3 D2 D1

Programmations et enregistrements avancés

Code de réglage 30 (Commande de l'imprimante thermique)

Description		Sélection	Code de programme	Valeur par défaut
Imprimer le message et le dessin du ticket prédéfinis.	a	Non = 0 Oui = 1	<input type="checkbox"/> (a+b) D5	<input type="checkbox"/> (a+b) D5
Imprimer le message et le dessin du ticket prédéfini : ① au bas du ticket, ② en haut du ticket	b	① = 0 ② = 2		
Impression condensée du relevé (imprimer avec des caractères demi hauteur)		Oui = 0 Non = 1	<input type="checkbox"/> D4	<input type="checkbox"/> D4
Doit être « 000 »			<input type="checkbox"/> <input type="checkbox"/> <input type="checkbox"/> D3 D2 D1	<input type="checkbox"/> <input type="checkbox"/> <input type="checkbox"/> D3 D2 D1

Code de réglage 34 (Commande du rétroéclairage)

Description		Sélection	Code de programme	Valeur par défaut
Rétroéclairage		Fonctions = 0 Sans fonctions = 1	<input type="checkbox"/> D4	<input type="checkbox"/> D4
Doit être « 000 »			<input type="checkbox"/> <input type="checkbox"/> <input type="checkbox"/> D3 D2 D1	<input type="checkbox"/> <input type="checkbox"/> <input type="checkbox"/> D3 D2 D1

Programmation des fonctions de rayons et PLU en groupe

Vous disposez de deux méthodes pour régler les fonctions des rayons ou des PLU, à savoir la programmation en groupe et la programmation individuelle des fonctions.



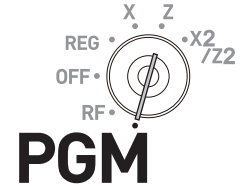

Programmation des fonctions des rayons en groupe

Cette méthode programme la fonction d'un rayon en une fois.



Étape

Opération

- 1** Placez le sélecteur de mode sur la position PGM et sélectionnez [System Setting] puis appuyez sur la touche .
- 2** Tapez **3** et appuyez sur la touche  pour régler la caisse enregistreuse sur le mode de programmation.
- 3** Vous pouvez omettre cette étape si vous programmez sur les rayons 01 à 30. Si vous souhaitez programmer sur les rayons 31 à 60, appuyez sur la touche .
- 4** En vous reportant au tableau suivant, saisissez le code de programme à 12 chiffres.
- 5** Appuyez sur la touche de rayon que vous souhaitez programmer
- 6** Répétez les étapes 3 à 5 si vous souhaitez programmer des fonctions dans d'autres rayons.
- 7** Appuyez sur la touche  pour terminer le programme.

3 



.....
[Code de programme (12 chiffres)]

1
Par exemple, programmer sur le rayon 26.



Exemple :

Programmer le rayon 31 comme :

- Article normal : D12 = 0.
- D11 à D8 doit être 0000.
- Statut taxable américain 1 (a = 1) et 2 (b = 2) : D7 = 3 (1 + 2)
- Autoriser un prix unitaire de zéro (a = 1), ne pas autoriser de prix unitaire négatif (b = 0), élément de hachage (c = 4) : D6 = 5 (1 + 0 + 4).
- D5 doit toujours être 0.
- Limiter la saisie minimum de chiffres : 3 chiffres : D4 = 3.
- Étant donné que cet exemple concerne le réglage des fonctions dans un rayon, D3 doit être 0.
- Appliquer la commission 1 (a = 1), ne pas appliquer la commission 2 (b = 0) : D2 = 1 (1 + 0).
- D1 doit toujours être 0.

Appuyez sur **3**   **0 0 0 0 0 3 5 0 3 0 1** **1** 

Programmations et enregistrements avancés

Code de réglage groupé pour les rayons et les PLU

Description			Sélection	Code de programme	Valeur par défaut
Ventes d'article unique : Article normal = 0, article unique = 3			0 ou 3	<input type="checkbox"/> D12	<input type="checkbox"/> D12
Doit être « 000 »			000	<input type="checkbox"/> <input type="checkbox"/> <input type="checkbox"/> D11 D10 D9	<input type="checkbox"/> <input type="checkbox"/> <input type="checkbox"/> D11 D10 D9
Statut taxable	Pour Singapour	D8 doit être 0	a 0	<input type="checkbox"/> D8	<input type="checkbox"/> D8
		Statut taxable 1	a Non = 0 Oui = 1	<input type="checkbox"/> (a+b+c) D7	<input type="checkbox"/> D7
		Statut taxable 2	b Non = 0 Oui = 2		
		Statut taxable 3	c Non = 0 Oui = 4		
	Pour d'autres pays	Pas de taxe = 00, statut taxable 1 = 01, statut taxable 2 = 02, statut taxable 3 = 03, statut taxable 4 = 04, tout taxable = 99 (uniquement pour les touches de transaction)		<input type="checkbox"/> <input type="checkbox"/> D8 D7	<input type="checkbox"/> <input type="checkbox"/> D8 D7
Autoriser un prix unitaire de zéro.		a Non = 0 Oui = 1	<input type="checkbox"/> (a+b+c) D6	<input type="checkbox"/> (a+b+c) D6	
Autoriser un prix négatif.		b Non = 0 Oui = 2			
Élément de hachage		c Non = 0 Oui = 4			
Doit être « 0 »			0	<input type="checkbox"/> D5	<input type="checkbox"/> D5
Limite basse de chiffres (LDL) pour un prix unitaire saisi manuellement.			Nombre de chiffres	<input type="checkbox"/> D4	<input type="checkbox"/> D4
PLU ouvert (uniquement pour PLU)			Non = 0 Oui = 4	<input type="checkbox"/> D3	<input type="checkbox"/> D3
Commission 1 (verser une commission sur les articles)		a Non = 0 Oui = 1	<input type="checkbox"/> (a+b) D2	<input type="checkbox"/> (a+b) D2	
Commission 2		b Non = 0 Oui = 2			
Doit être « 0 »				<input type="checkbox"/> D1	<input type="checkbox"/> D1

Programmations et enregistrements avancés

Programmation des fonctions PLU en groupe

Cette méthode programme les fonctions d'un PLU en une fois.

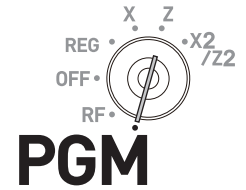

Étape

- 1 Placez le sélecteur de mode sur la position PGM et sélectionnez [System Setting] puis appuyez sur la touche .
- 2 Tapez **3** et appuyez sur la touche pour régler la caisse enregistreuse sur le mode de programmation.
- 3 Saisissez le numéro PLU à quatre chiffres, puis appuyez sur la touche .
- 4 En vous reportant au tableau dans la section précédente, saisissez le code de programme à 12 chiffres.
- 5 Appuyez sur la touche .
- 6 Répétez les étapes 3 à 5 si vous souhaitez programmer des fonctions dans un autre PLU.
- 7 Appuyez sur la touche pour terminer le programme.

Opération



Par exemple, pour programmer un numéro PLU 14.



[Code de programme (12 chiffres)]



Programmation individuelle des fonctions de rayon et PLU

Programmation individuelle des fonctions de rayon

Cette section explique comment programmer individuellement chaque fonction de rayon.

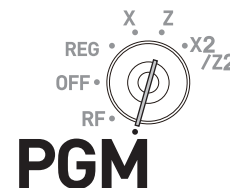

Étape

- 1** Placez le sélecteur de mode sur la position PGM et sélectionnez [System Setting] puis appuyez sur la touche .
- 2** Tapez **3** et appuyez sur la touche pour régler la caisse enregistreuse sur le mode de programmation.
- 3** En vous reportant au tableau suivant, saisissez le code de réglage à deux chiffres suivi de deux 6. Le numéro « 66 » correspond au code d'identification pour la programmation individuelle des rayons et des PLU. Appuyez ensuite sur la touche .
- 4** Vous pouvez omettre cette étape si vous programmez sur les rayons 01 à 30. Si vous souhaitez programmer sur les rayons 31 à 60, appuyez sur la touche .
- 5** En vous reportant au tableau suivant, saisissez le code de programme et appuyez sur la touche que vous souhaitez programmer.
- 6** Pour régler la même fonction dans un autre rayon, appuyez sur la touche de rayon correspondante.
- 7** Répétez les étapes 4 et 5 pour régler une autre fonction dans un autre rayon.
- 8** Appuyez sur la touche pour terminer le programme.

Opération



Cet exemple illustre la liaison du rayon 03 au groupe d'articles 123 en supposant que le code de réglage 11 a été saisi à l'étape 3 et que la touche n'est pas enfoncée à l'étape 4.



Cet exemple illustre le réglage du même groupe de liaison dans le rayon 04.



Programmations et enregistrements avancés

Tableau des codes de réglage

Code de réglage	Description		Sélection	Code de programme
03	Statut taxable	D8 doit être 0	0	<input type="text" value="0"/> D2
		Pour Singapour		<input type="checkbox"/> (a+b+c) D1
		Statut taxable 1	a Non = 0 Oui = 1	
	Statut taxable 2	b Non = 0 Oui = 2		
	Pour d'autres pays	Statut taxable 3	c Non = 0 Oui = 4	
		Pas de taxe = 00, statut taxable 1 = 01, statut taxable 2 = 02, statut taxable 3 = 03, statut taxable 4 = 04, tout taxable = 99 (uniquement pour les touches de transaction)	00 à 04	<input type="text"/> D2 D1
04	PLU ouvert (uniquement pour PLU)		Non = 0 Oui = 4	<input type="checkbox"/>
05	Autoriser un prix unitaire de 0		a Non = 0 Oui = 1	<input type="checkbox"/> (a+b+c)
	Autoriser un prix unitaire négatif.		b Non = 0 Oui = 2	
	Élément de hachage		c Non = 0 Oui = 4	
07	Chiffre minimum pour le prix unitaire saisi manuellement		Nombre de chiffres minimum	<input type="checkbox"/>
09	Commission 1		a Non = 0 Oui = 1	<input type="checkbox"/> (a+b)
	Commission 2		b Non = 0 Oui = 2	
11	Relier des groupes (000 à 999)		000 à 999	<input type="text"/> D7 D6 D5
	Doit être 0		0	<input type="text" value="0"/> D4
	Relier des rayons (000 à 999) (Uniquement pour PLU)		000 à 999	<input type="text"/> D3 D2 D1
15	Montant maximum du prix unitaire saisi manuellement (jusqu'à 9999,99)			<input type="text"/> D6 D5 D4 D3 D2 D1
18	Commande d'article unique : Article normal = 0, article unique = 3		0 ou 3	<input type="checkbox"/>

Exemple : Programmer le rayon 02 pour autoriser un prix unitaire saisi manuellement de •99,00.

3 **1 5 6 6** **9 9 0 0**

Programmation individuelle des fonctions PLU

Cette section explique comment programmer individuellement chaque fonction de PLU.

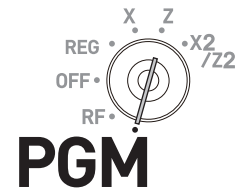

Étape

Opération

- 1** Placez le sélecteur de mode sur la position PGM et sélectionnez [System Setting] puis appuyez sur la touche .
- 2** Tapez **3** et appuyez sur la touche pour régler la caisse enregistreuse sur le mode de programmation.
- 3** En vous reportant aux tableaux dans la section qui suit, saisissez le code de réglage à deux chiffres que vous souhaitez programmer suivi de deux 6. Le numéro « 66 » correspond au code d'identification pour la programmation individuelle des rayons et des PLU. Appuyez ensuite sur la touche .
- 4** Saisissez le numéro PLU que vous souhaitez régler et appuyez sur la touche .
- 5** En vous reportant au tableau dans la section précédente, saisissez le code de programme et appuyez sur la touche .
- 6** Si vous souhaitez régler le même code de programme dans le numéro PLU suivant, appuyez à nouveau sur la touche .
Exécutez l'étape 5 si vous souhaitez régler un autre code de programme pour le numéro PLU suivant.
Pour programmer un autre numéro PLU (pas le numéro PLU suivant), répétez les étapes 4 et 5.
- 7** Appuyez sur la touche pour valider les réglages.



Cet exemple illustre le réglage d'un programme dans PLU 0005.



Exemple 1 : Régler PLU 0001 en tant que « PLU ouvert ».

Appuyez sur **3** **0 4 6 6** **0 0 0 1** **4**

Exemple 2 : Régler PLU0012 en vue de relier le groupe d'articles 12 et le rayon 04.

Appuyez sur **3** **1 1 6 6** **0 0 1 2** **0 1 2 0 0 0 4**



Programmations et enregistrements avancés

Programmation des fonctions des touches de transaction

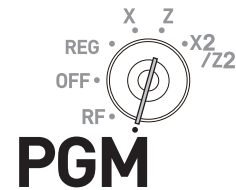
Cette section explique comment programmer des fonctions sur chaque touche de transaction comme les touches ,  ou . Par exemple, programmer la touche  pour obliger la saisie du montant encaissé.



Étape

- 1 Placez le sélecteur de mode sur la position PGM et sélectionnez [System Setting] puis appuyez sur la touche .
- 2 Tapez **3** et appuyez sur la touche  pour régler la caisse enregistreuse sur le mode de programmation.
- 3 En vous reportant aux tableaux suivants, saisissez le code de programme, puis appuyez sur la touche de transaction correspondante.
- 4 Pour programmer une autre touche de transaction, retournez à l'étape 3.
- 5 Appuyez sur la touche  pour terminer le programme.

Opération



L'exemple ci-dessus illustre la programmation de la touche moins.



Programmations et enregistrements avancés

Tableaux des codes de programme

NOTE La valeur par défaut de tous les codes de programmes est « 0 ».

Code de programme pour les touches CA / AMT / TEND, CH et CHK.

Description	Sélection	Code de programme
Restriction (à 00, 25, 50, 75) des deux derniers chiffres pour le montant encaissé (Uniquement <CASH> dans l'arrondi danois)	Non = 0 Oui = 4	<input type="checkbox"/> D10
Toujours « 00 »		<input type="checkbox"/> <input type="checkbox"/> D9 D8
Interdire les paiements partiels.	Non = 0 Oui = 1	<input type="checkbox"/> (a+b+c) D7
Interdire la saisie du montant encaissé	Non = 0 Oui = 2	
Obliger à saisir le montant encaissé.	Non = 0 Oui = 4	
Imprimer la ventilation de la TVA. (Option pour un article unique ou le change de devise (y compris les devises étrangères encaissées partiellement).)	Non = 0 Oui = 1	<input type="checkbox"/> D6
Ticket-restaurant	Non = 0 Oui = 1	<input type="checkbox"/> (a+b) D5
Procédez à l'arrondi finlandais.	Non = 0 Oui = 4	
Montant maximum pour le montant du sous-total et le montant encaissé. ex.) •9000, D4 = 9, D3 = 3	D4 : Valeur maximum (0 à 9)	<input type="checkbox"/> <input type="checkbox"/> D4 D3
	D3 : Nombre de zéros (0 à 9)	
Montant maximum pour la monnaie à rendre.	Valeur maximum (0 à 9)	<input type="checkbox"/> <input type="checkbox"/> D2 D1
	Nombre de zéros (0 à 9)	

Exemple 1 : Régler la touche CA / AMT / TEND en vue d'interdire les paiements partiels (a = 1), ne pas interdire la saisie du montant encaissé (b = 0) et obliger à saisir le montant encaissé (c = 4) : D7 = 6.

Appuyez sur 3 SUB / TOTAL 6 0 0 0 0 0 0 0 CA / AMT / TEND SUB / TOTAL

Programmations et enregistrements avancés

Code de programme pour les touches et

Description	Sélection	Code de programme
Montant maximum. ex.) •10 000, D4 = 1, D3 = 4	Valeur maximum (0 à 9)	<input type="text" value="0"/> <input type="text" value="0"/>
	Nombre de zéros (0 à 9)	D4 D3
Doit être « 00 »	00	<input type="text" value="0"/> <input type="text" value="0"/> D2 D1

Exemple : Régler la touche pour interdire une saisie supérieure à •900.

Appuyez sur

Code de programme pour les touches et

Description		Sélection	Code de programme	
Statut taxable	D8 doit être 0.	0	<input type="text" value="0"/> D8	
	Pour Singapour	Statut taxable 1	a	Non = 0 Oui = 1
		Statut taxable 2	b	Non = 0 Oui = 2
		Statut taxable 3	c	Non = 0 Oui = 4
	Pour d'autres pays	Pas de taxe = 00, statut taxable 1 = 01, statut taxable 2 = 02, statut taxable 3 = 03, statut taxable 4 = 04, tout taxable = 99 (uniquement pour les touches de transaction)		00 à 04 <input type="text" value="0"/> <input type="text" value="0"/> D8 D7
Autoriser un solde créditeur.		Non = 0 Oui = 1	<input type="text" value="0"/> D6	
Doit être « 00 »		00	<input type="text" value="0"/> <input type="text" value="0"/> D5 D4	
Chiffre maximum pour le prix unitaire saisi manuellement (Le réglage des programmes « 9 » n'autorise PAS la saisie manuelle.)		Nombre de chiffres	<input type="text" value="0"/> D3	
Verser la commission 1	a	Non = 0 Oui = 1	<input type="text" value="0"/> (a+b) D2	
Verser la commission 2	b	Non = 0 Oui = 2		
Doit être « 0 »		0	<input type="text" value="0"/> D1	

Programmations et enregistrements avancés

Code de programme pour la touche %-

Description		Sélection	Code de programme
Statut taxable	D8 doit être 0	0	<input type="checkbox"/> 0 D8
	Statut taxable 1	a	Non = 0 Oui = 1
	Statut taxable 2	b	Non = 0 Oui = 2
	Statut taxable 3	c	Non = 0 Oui = 4
Pour Singapour			<input type="checkbox"/> (a+b+c) D7
Pour d'autres pays	Pas de taxe = 00, statut taxable 1 = 01, statut taxable 2 = 02, statut taxable 3 = 03, statut taxable 4 = 04, tout taxable = 99 (uniquement pour les touches de transaction)		00 à 99 <input type="checkbox"/> <input type="checkbox"/> D8 D7
Interdiction de la saisie manuelle du taux.		Non = 0 Oui = 2	<input type="checkbox"/> D6
Arrondi : Arrondi arithmétique = 0, Troncature = 1, Arrondi au chiffre supérieur = 2		0, 1 ou 2	<input type="checkbox"/> D5
Doit être « 00 »		00	<input type="checkbox"/> <input type="checkbox"/> D4 D3
Donner la commission 1	a	Non = 0 Oui = 1	<input type="checkbox"/> (a+b)D2
Verser la commission 2	b	Non = 0 Oui = 2	
Doit être « 0 »		0	<input type="checkbox"/> D1

Code de programme pour la touche #/NS

Description	Sélection	Code de programme
Autoriser le changement de mode ou de caissier après avoir utilisé la touche <input type="checkbox"/> #/NS comme transaction initiale. (Uniquement pour la fonction de non-ajout)	Oui = 0 Non = 1	<input type="checkbox"/> D7
Doit être « 000000 »	000000	<input type="checkbox"/> <input type="checkbox"/> <input type="checkbox"/> <input type="checkbox"/> <input type="checkbox"/> <input type="checkbox"/> D6 D5 D4 D3 D2 D1

Code de programme pour la touche SUB TOTAL

Description	Sélection	Code de programme
Imprimer lorsque la touche est enfoncée.	Non = 0 Oui = 4	<input type="checkbox"/> D6
Toujours « 00000 »	00000	<input type="checkbox"/> <input type="checkbox"/> <input type="checkbox"/> <input type="checkbox"/> <input type="checkbox"/> D5 D4 D3 D2 D1

Programmations et enregistrements avancés

Code de programme pour la touche

Description	Sélection	Code de programme
Procédure de multiplication ① Quantité × Montant, ② Montant × Quantité	① = 0 ② = 1	<input type="checkbox"/> D6
Arrondis : Arrondi arithmétique = 0, Troncature = 1, Arrondi au chiffre supérieur = 2	0, 1 ou 2	<input type="checkbox"/> D5
Doit être « 0000 »	0000	<input type="checkbox"/> <input type="checkbox"/> <input type="checkbox"/> <input type="checkbox"/> D4 D3 D2 D1

Code de programme pour la touche

Description	Sélection	Code de programme
Définir le symbole de la devise étrangère (0, 1, 2, 3, ou 4). Voir « Réglage des symboles » en page F-67. Le réglage « 0 » définit la monnaie locale.	0, 1 ou 2	<input type="checkbox"/> D7
Définir le total en devise étrangère (0, 1, 2) 0 est considéré comme 1	0, 1 ou 2	<input type="checkbox"/> D6
Arrondis : Arrondi arithmétique = 0, Troncature = 1, Arrondi au chiffre supérieur = 2	0, 1 ou 2	<input type="checkbox"/> D5
Doit être « 0 »	0	<input type="checkbox"/> <input type="checkbox"/> D4
Mode ADD 0. = 0, 0,0 = 1, 0,00 = 2, 0,000 = 3	0, 1 ou 2	<input type="checkbox"/> D3
Symbole de la virgule décimale	a	Virgule décimale = 0 Virgule = 1
Symbole du séparateur	b	Virgule = 0 Virgule décimale = 4
Doit être « 0 »	0	<input type="checkbox"/> <input type="checkbox"/> D1

Programmation d'autres fonctions de caissier

Cette section vous explique comment régler d'autres programmations pour les caissiers, comme le réglage de la caisse enregistreuse sur le mode de formation ou le réglage des taux de commission versés aux caissiers. En mode de formation, la caisse enregistreuse fonctionne normalement, mais les résultats ne sont pas gardés en mémoire. Vous pouvez utiliser cette fonction pour vous familiariser avec le fonctionnement de la caisse enregistreuse ou pour former les caissiers récemment embauchés.

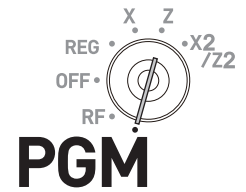

Étape

- Placez le sélecteur de mode sur la position PGM et sélectionnez [System Setting] puis appuyez sur la touche .
- Tapez **3** et appuyez sur la touche pour régler la caisse enregistreuse sur le mode de programmation.
- Saisissez le numéro de caissier à 2 chiffres suivi de 07. Le numéro « 07 » correspond au code d'identification pour d'autres programmes de caissiers. Appuyez ensuite sur la touche 0. L'exemple à droite illustre la programmation du numéro de caissier 10.
- En vous reportant aux tableaux suivants, saisissez le code de réglage que vous souhaitez programmer et appuyez sur la touche . L'exemple à droite illustre le réglage d'un taux de commission.
- Saisissez le code de programme et appuyez sur la touche . L'exemple de droite illustre le réglage d'un taux de commission 1 de 8,5 % et d'un taux de commission 2 de 5 %.
- Pour régler le même programme pour le numéro de caissier suivant, répétez l'étape 5. Lorsque vous réglez un autre caissier (pas le numéro de caissier suivant), répétez les étapes 3 à 5.
- Appuyez sur la touche pour valider les réglages.

Opération



(N° de caissier)



(code de réglage)



(code de programme)



Code de réglage 67 (Mode de formation)

Description	Sélection	Code de programme
Mode de formation	Non = 0 Oui = 1	<input type="checkbox"/> D6
Doit être « 00000 »		<input type="text" value="0"/> <input type="text" value="0"/> <input type="text" value="0"/> <input type="text" value="0"/> <input type="text" value="0"/> D5 D4 D3 D2 D1

Exemple 1 : Régler le numéro de caissier 15 comme caissier en cours de formation.

Appuyez sur **3** **1 5 0 7** **1 0 0 0 0 0 0**

Code de réglage 68 (Taux de commission)

Description	Sélection	Code de programme
Taux de commission 1 (entier)	00 à 99	<input type="text" value=""/> <input type="text" value=""/> D8 D7
Taux de commission 1 (décimale)	00 à 99	<input type="text" value=""/> <input type="text" value=""/> D6 D5
Taux de commission 2 (entier)	00 à 99	<input type="text" value=""/> <input type="text" value=""/> D4 D3
Taux de commission 2 (décimale)	00 à 99	<input type="text" value=""/> <input type="text" value=""/> D2 D1

Impression des données programmées

Une fois les programmes réglés, vous pouvez imprimer les données programmées.

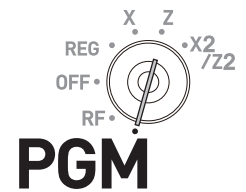

Imprimer le prix unitaire ou le pourcentage programmé (autre que PLU)

Étape

- 1 Placez le sélecteur de mode sur la position PGM et sélectionnez [System Setting] puis appuyez sur la touche .
- 2 Tapez **1** et appuyez sur la touche .
- 3 Appuyez à nouveau sur la touche . L'imprimante commence à imprimer les données prédéfinies.



Impression

P01.....		1
CASH	@0.00	
-	@1.00	2
%-	10%	
DEPT001	0001-05	3
	@1.00	4
DEPT002	0002-05	
	@2.00	

- 1 : Symbole de lecture de programme
- 2 : Prix unitaire ou taux de la touche de transaction
- 3 : Description de rayon/N° enr./05
- 4 : Prix unitaire

Imprimer les caractères programmés (sauf les PLU)

Étape

- 1 Placez le sélecteur de mode sur la position PGM et sélectionnez [System Setting] puis appuyez sur la touche .
- 2 Tapez **2** et appuyez sur la touche .
- 3 Appuyez à nouveau sur la touche . L'imprimante commence à imprimer les données prédéfinies.

Impression



P02.....		1
GROSS	0001-01	
NET	0002-01	
CAID	0003-01	2
	0004-01	
	0005-01	
CASH	0001-02	
CHECK	0002-02	3
	0003-02	
	0004-02	
DEPT001	0001-05	
DEPT002	0002-05	4
	0003-05	
	0004-05	
GROUP01	0001-06	
GROUP02	0002-06	5
GROUP03	0003-06	
	0004-06	
C01	0001-07	
C02	0002-07	6
	0003-07	
	0004-07	
GT	0001-20	7
. @No/ ** /		
NoCT @LB *QT	0002-23	8
v- QUZY	0003-23	
	0001-24	
FIX		
TRANS	0002-24	9
	0003-24	
	0004-24	
DAILY X	0001-29	10
PERIODIC 1X	0002-29	
PERIODIC 2X	0003-29	
	0004-29	
0001-32		
YOUR RECEIPT		11
0002-32		
THANK YOU		
0001-39		
CHARACTER RECALL*****		12

- 1 : Symbole de lecture de programme
- 2 : Caractère du total fixe
- 3 : Caractère de touche de transaction
- 4 : Caractère de rayon
- 5 : Caractère de groupe
- 6 : Caractère de caissier
- 7 : Caractère du GT
- 8 : Caractère spécial
- 9 : Caractère d'en-tête du rapport
- 10 : Caractère X/Z de lot
- 11 : Message du ticket
- 12 : Caractère de rappel de texte

Programmations et enregistrements avancés

Imprimer la programmation générale (sauf les PLU)

Étape

- 1 Placez le sélecteur de mode sur la position PGM et sélectionnez [System Setting] puis appuyez sur la touche .
- 2 Tapez **3** et appuyez sur la touche .
- 3 Appuyez à nouveau sur la touche . L'imprimante commence à imprimer les données prédéfinies.

Impression

P03.....		1
CASH	0001-02	
	00000000000000	2
CHECK	0002-02	3
	00000000000000	4
	0003-02	
	00000000000000	
DEPT001	0001-05	5
	00000000000000	6
11-66	00000000	7
15-66	@1.23	8
	0002-05	
C01	0001-07	9
	0000010001	10
67	0000000000	11
68	00000000	12
	0001-09	
	00:00 -> 01:00	
	0002-09	
	01:00 -> 02:00	13
	02:00 -> 03:00	
	0001-22	
	2200000000	
	0002-22	
	0000000000	14
	0000000000	
	0001-28	
	0002-28	
	0001-25	
TX1	10.25%	15
TX1	0000	
TX1	5003	
DAILY X	0001-29	16
00	11-12-17-15-00	
	00-00-00-00-00	
PERIODIC	1X 0002-29	

- 1 : Symbole de lecture de programme
- 2 : Programme de touche de transaction
- 3 : Caractère de touche/N° enr./N° fichier
- 4 : Programme de la touche
- 5 : Programme de rayon/Caractère de la touche/ N° enr./N° fichier
- 6 : Programme de la touche
- 7 : Code de programme de l'adresse 11
- 8 : Code de programme de l'adresse 15
- 9 : Programme de caissier/Nom de caissier/ N° enr./N° fichier
- 10 : N° de chèque/N° secret
- 11 : Obligatoire
- 12 : Taux de commission
- 13 : Programme de tranches horaires
- 14 : Programme de commande générale
- 15 : Table de taxe
- 16 : Programme X/Z de lot







Impression

0001-30 NET	0001-01 0020-01	17
0001-38 REG1	000001 204-000	18
1	001-000	19
2	002-000	
DEPT001	026-051	
CASH	013-001	
0001-62	000000 00000000000000 0000000000	20
MC#01	0001-91 00000000	
0001-98 0002-98	00000000000000 00000000000000	21

- 17 : Programme de liaison détaillée de caissier
- 18 : Programme d'agencement/N° enr./N° fichier/N° agencement
- 19 : Description de touche/N° enr./N° fichier
- 20 : Programme du planificateur
- 21 : Tableau des paramètres I/O

Imprimer le prix unitaire prédéfini de PLU

Étape

- 1 Placez le sélecteur de mode sur la position PGM et sélectionnez [System Setting] puis appuyez sur la touche .
- 2 Tapez **6** et appuyez sur la touche  pour régler la caisse enregistreuse sur le mode de programmation.
- 3 Tapez **1 0 4** et appuyez sur la touche .
- 4 Saisissez le numéro PLU initial et appuyez sur la touche . Par exemple, pour imprimer à partir du numéro PLU 0001, saisissez **0 0 0 1** .
- 5 Saisissez le numéro PLU final et appuyez sur la touche . Par exemple, pour imprimer jusqu'au numéro PLU 0884, saisissez **0 8 8 4** .





Impression

P01.....	1
#0001 - #0884	2
PLU0001 0001-04	3
@1.00	4
PLU0002 0002-04	
@2.00	

- 1 : Symbole de lecture de programme
- 2 : Plage N° PLU
- 3 : Nom PLU/N° enr./04
- 4 : Prix unitaire

Imprimer les caractères prédéfinis de PLU

Étape

- 1 Placez le sélecteur de mode sur la position PGM et sélectionnez [System Setting] puis appuyez sur la touche .
- 2 Tapez **6** et appuyez sur la touche  pour régler la caisse enregistreuse sur le mode de programmation.
- 3 Tapez **2 0 4** et appuyez sur la touche .
- 4 Saisissez le numéro PLU initial et appuyez sur la touche .
- 5 Saisissez le numéro PLU final et appuyez sur la touche .





Impression

P02.....		1
#0001 - #0010		2
PLU0001	0001-04	3
PLU0002	0002-04	
PLU0003	0003-04	

- 1 : Symbole du mode de programmation
- 2 : Plage N° PLU
- 3 : Caractère PLU

Imprimer les programmations PLU

Étape

- 1 Placez le sélecteur de mode sur la position PGM et sélectionnez [System Setting] puis appuyez sur la touche .
- 2 Tapez **6** et appuyez sur la touche  pour régler la caisse enregistreuse sur le mode de programmation.
- 3 Tapez **3 0 4** et appuyez sur la touche .
- 4 Saisissez le numéro PLU initial et appuyez sur la touche .
- 5 Saisissez le numéro PLU final et appuyez sur la touche .

Impression

P03.....		1
#0001 - #0010		2
PLU0001	0001-04	3
	00000000000000	4
11-66	000000	5
13-66	<- 0001-28	6
14-66	0	
15-66	@1234.56	7
PLU0002	0002-04	

- 1 : Symbole du mode de programmation
- 2 : Plage N° PLU
- 3 : Nom PLU/N° enr./N° fichier
- 4 : Code de programme de l'adresse 01 à 10, 18
- 5 : Code de programme de l'adresse 11
- 6 : Code de programme de l'adresse 13
- 7 : Code de programme de l'adresse 15

Impressions de différents rapports de ventes

Vous pouvez imprimer les rapports de vente par catégorie comme le rapport de ventes PLU, le rapport de ventes de groupe d'articles, le rapport de ventes par heure, etc.

- NOTE**
- N'effectuez pas le rapport de réinitialisation (Z) pendant les heures d'ouverture, car cela efface les données conservées en mémoire.
 - Voir page F-44 pour un exemple d'impression d'un rapport quotidien.

Impressions de différents rapports de ventes

Les exemples suivants illustrent l'impression d'un relevé électronique du 28 février 2013.

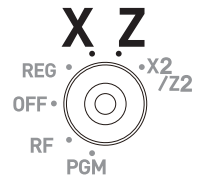

Étape

1 Placez le sélecteur de mode sur la position X ou Z. Le menu principal des rapports de ventes apparaît sur l'afficheur.

2 Avec les touches ou , sélectionnez le rapport que vous souhaitez obtenir. L'exemple à droite illustre la sélection du relevé électronique. Étant donné qu'il s'agit de la colonne la plus basse, [EJ] est masqué sur le menu principal par défaut. Continuez à appuyer sur la touche pour le sélectionner.

3 Appuyez sur la touche . L'écran suivant demandant la date ou le numéro consécutif apparaît sur l'afficheur. Sélectionnez [Date] et appuyez sur la touche .

4 Saisissez l'année, le mois et le jour sur le clavier à 10 touches. Le relevé de la date assignée est imprimé si vous appuyez sur la touche .

Affichage

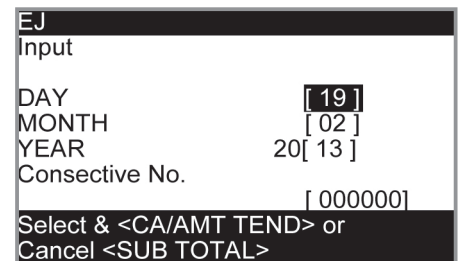
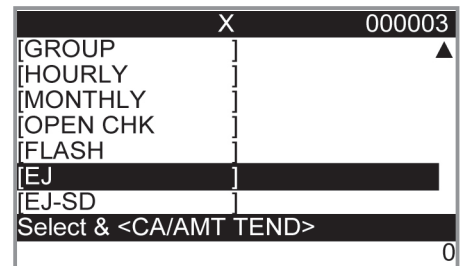
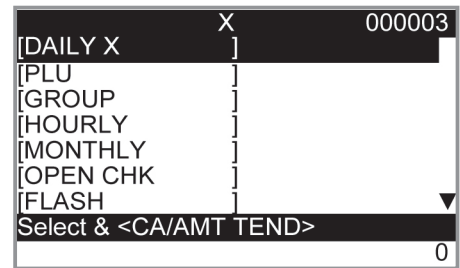

Programmations et enregistrements avancés

■ Rapport des ventes PLU

X	PLU			1
		0000014		2
PLU0001		17		3
0.53%		· 17.00		4
#0001				5
PLU0100		42		
1.03%		· 69.00		
#0100				
TL		188.61		6
		· 516.10		7

- 1 Titre du rapport/symbole de lecture
- 2 Code du rapport
- 3 Nom PLU/Quantité
- 4 Ratio de ventes/Montant PLU
- 5 Code PLU
- 6 Quantité totale
- 7 Montant total

■ Rapport des ventes du groupe d'articles

X	GROUP			1
		0000016		2
GROUP01		203.25		3
33.87%		· 1,108.54		4
GROUP02		183		
40.58%		· 1,327.80		
GROUP03		12		
0.40%		· 13.25		
GROUP99		13		
0.54%		· 17.80		
TL		862		5
		· 3,272.00		6

- 1 Titre du rapport/symbole de lecture
- 2 Code du rapport
- 3 N° de groupe/Quantité
- 4 Ratio de ventes/Montant du groupe
- 5 Quantité totale du groupe
- 6 Montant total du groupe

■ Rapport des ventes par heure

X	HOURLY			1
		0000019		2
00:00->01:00				3
CT		1		4
GROSS		· 1.10		5
NET	No	1		6
1.90%		· 1.20		7
23:00->00:00				
CT		1		
GROSS		· 3.45		
NET	No	1		
3.90%		· 3.59		
TL	CT	280		8
GROSS		· 1,937.61		9
NET	No	25		10
		· 2,096.80		11

- 1 Titre du rapport/symbole de lecture
- 2 Code du rapport
- 3 Tranche horaire
- 4 Nombre de clients
- 5 Montant des ventes brutes
- 6 Nombre de tickets
- 7 Ratio de ventes/Montant des ventes nettes
- 8 Nombre total de clients
- 9 Montant du total brut
- 10 Nombre total de tickets
- 11 Montant du total net

■ Rapport des ventes par mois

X	MONTHLY			1
		0000020		2
	1.....			3
GROSS		1236.76		4
		·12,202.57		5
NET	No	214		6
		·12,202.57		7

31.....				
GROSS		2132		
		·14,187.57		
NET	No	205		
		·13,398.76		

TL				8
GROSS		9746.63		9
		·161,022.49		10
		·16.52		11
NET	No	2351		12
		·161,022.49		13
		·68.49		14

- 1 Titre du rapport/symbole de lecture
- 2 Code du rapport
- 3 Mois
- 4 Symbole du brut/Quantité
- 5 Montant des ventes brutes
- 6 Symbole du net/Nb de clients
- 7 Montant des ventes nettes
- 8 Symbole du total
- 9 Symbole du brut/Quantité
- 10 Montant des ventes brutes
- 11 Ventes moyennes brutes quotidiennes
- 12 Symbole du net/Nb de clients
- 13 Montant des ventes nettes
- 14 Ventes moyennes nettes quotidiennes

■ Rapport éclair

X	FLASH			1
		0000071		2
DECLA		·6,919.04		3
		·0.00		4
GROSS		111.15		5
		·7,054.14		
NET	No	120		6
		·7,263.20		
CAID		·6,919.04		7

- 1 Titre du rapport/symbole du rapport de lecture
- 2 Code du rapport
- 3 Montant déclaré
- 4 Différence
- 5 Total brut
- 6 Total net
- 7 Espèces dans tiroir-caisse

À propos de « Argent déclaré » et « Espèces dans tiroir-caisse »

Si vous avez programmé la caisse enregistreuse pour obliger la saisie du montant total dans le tiroir-caisse, vous devez compter l'argent dans le tiroir-caisse et saisir le montant (déclaration d'argent) avant d'imprimer le rapport de lecture (X) ou le rapport de réinitialisation (Z). En outre, « Espèces dans tiroir-caisse » correspond à l'argent total dans le tiroir-caisse calculé par la caisse enregistreuse de sorte que vous puissiez comparer le montant réel et le montant calculé.

Pour programmer la déclaration d'argent, voir page F-72.

■ Relevé électronique

X	E-JOURNAL			1
		0000058		2
REG	06-20-2013	11:58		
C01	0001	000123		
1	DEPOT01	T1	.1.00	
1	DEPT002	T1	.2.00	
5	DEPT003		.5.00	3
		7 No		
TA1				
TX1			.0.15	
TX1			.0.10	
TL			- 8.10	
CASH			.10.00	
CG			.1.90	
REG	06-20-2013	11:59		
C01	0001	000124		

- 1 En-tête/Titre du rapport
- 2 Code du rapport
- 3 Image du relevé

À propos du relevé électronique

Au lieu d'imprimer le relevé quotidien des ventes, la caisse enregistreuse conserve le rapport des ventes quotidien en mémoire et vous pouvez obtenir le rapport en attribuant un jour ou un numéro consécutif.

Imprimer le rayon individuel et les PLU

Au lieu d'imprimer des rapports de ventes en groupe, vous pouvez obtenir des rapports de rayons ou PLU spécifiques.

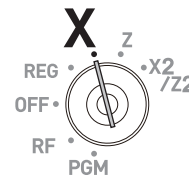

Étape

- 1 Placez le sélecteur de mode sur la position X.
- 2 Appuyez simplement sur les touches de rayon ou saisissez les numéros PLU.
Par exemple, pour le rayon 033.
 pour les PLU 1 et 89.
- 3 Appuyez sur la touche pour quitter l'impression de rapport individuel.

Impression

X	INDIVIDUAL		1
DEPT028	38		2
8.13%	·257.53		3
PLU0001	17		4
0.53%	·17.00		5
#0001			6
<hr/>			
TL	88.61		7
	·516.10		8

- 1 : Titre du rapport/symbole de lecture
- 2 : Nom du rayon/Nb d'articles
- 3 : Ratio de ventes/Montant
- 4 : Nom PLU/Nb d'articles
- 5 : Ratio de ventes/Montant PLU
- 6 : Code PLU
- 7 : Nombre total d'articles
- 8 : Montant total

Rapport périodique des ventes

Outre le rapport quotidien, vous pouvez obtenir un rapport périodique des ventes. La caisse enregistreuse imprime les données de ventes totales depuis le dernier rapport périodique. À savoir que si vous effectuez cette opération chaque mois, vous obtiendrez des rapports de ventes mensuels. La caisse enregistreuse vous permet d'obtenir deux types de rapports périodiques, de sorte, qu'outre les rapports mensuels, vous puissiez obtenir des rapports hebdomadaires.

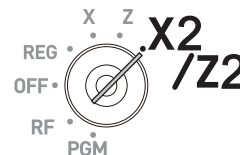

Étape

- 1 Placez le sélecteur de mode sur la position X2/Z2. L'écran de sélection de rapport apparaît sur l'afficheur.
- 2 Sélectionnez un rapport avec les touches ou . Les rapports Z1 et Z2 effacent les données accumulées tandis que les rapports X1 et X2 conservent les données de vente restantes.
- 3 Appuyez sur la touche . L'imprimante imprime le rapport périodique.

Affichage

XZ	000003
[PERIODIC 1X]	
[PERIODIC 2X]	
[PERIODIC 1Z]	
[PERIODIC 2Z]	
Select & <CA/AMT TEND>	
	0

Programmations et enregistrements avancés

ZZ1 PERIODIC 1Z				1

ZZ1 DEPT		0001		2
		0001115		3
DEPT001		38		4
8.13%		·257.53		5
DEPT002		18		
		·1,502.26		

TL		88.61		6
		·1,916.10		7

ZZ1 FIX		0001		8
		0001111		9
GROSS		981.25		10
		·6,574.40		
NET	No	111		11
		·7,057.14		
CAID		·6,919.04		12
CHID		·139.04		13
CKID		·859.85		14
CRID(1)		·709.85		15
CRID(2)		·0.00		16
CRID(3)		·0.00		17
CRID(4)		·0.00		18

RF	No	3		19
		·10.22		
CUST	CT	111		20
AVRG		·63.57		21
DC		·1.22		22
REF		·2.42		23
ROUND		·0.00		24
CANCEL	No	2		25
		·12.97		

TA1		·2,369.69		26
TX1		·128.86		27
TA2		·2,172.96		28
TX2		·217.33		29

- 1 Titre du rapport
- 2 Titre du rapport du rayon/Nombre de réinitialisations
- 3 Code du rapport
- 4 Nom du rayon/Nb d'articles *1
- 5 Ratio de ventes/Montant *1
- 6 Nombre total d'articles
- 7 Montant total
- 8 Titre du rapport du total fixe/Nombre de réinitialisations
- 9 Code du rapport
- 10 Total brut *2
- 11 Total net *2
- 12 Espèces dans le tiroir-caisse *2
- 13 Paiements par carte dans le tiroir-caisse *2
- 14 Chèques dans le tiroir-caisse *2
- 15 Paiements à crédit dans le tiroir-caisse 1 *2
- 16 Paiements à crédit dans le tiroir-caisse 2 *2
- 17 Paiements à crédit dans le tiroir-caisse 3 *2
- 18 Paiements à crédit dans le tiroir-caisse 4 *2
- 19 Mode Remboursement *2
- 20 Nombre de clients *2
- 21 Ventes moyennes par client *2
- 22 Total du rabais *2
- 23 Touche Remboursement *2
- 24 Total de l'arrondi *2
- 25 Annulation *2
- 26 Montant 1 taxable *2
- 27 Montant de la taxe 1 *2
- 28 Montant 2 taxable *2
- 29 Montant de la taxe 2 *2

Programmations et enregistrements avancés

ZZ1	TRANS		0001	1
			0001112	2
CASH	No	362		3
		\$1,638.04		
CHARGE	No	56		
		\$1,174.85		
RC	No	4		
		\$810.00		
PD			5	
		\$5.00		
CORR	No	14		
		\$39.55		
RCT	No	3		
NS	No	5		
ZZ1	CASHIER		0001	4
			0001117	5
C01	1		6
NET	No	111		
		\$1,845.35		7
C02	1		8

- 1 Titre du rapport de la touche de fonction/Nombre de réinitialisations
- 2 Code du rapport
- 3 Compteur de la touche de fonction/montant **
- 4 Titre du rapport de caissier/Nombre de réinitialisations
- 5 Code du rapport
- 6 Nom du caissier
- 7 Total net
- 8 Nom du caissier

- ¹ Les rayons/fonctions dont le total est zéro (le montant et le nombre d'articles sont tous les deux zéro) ne sont pas imprimés.
- ² Ces éléments peuvent être omis dans la programmation.

Programmations et enregistrements avancés

Utilisation d'une carte SD

Vous pouvez conserver les données de vente ou les données de programme sur une carte SD ou vous pouvez rétablir les données de la carte SD sur la caisse enregistreuse.

Le tableau suivant explique ce que vous pouvez faire avec une carte SD.

[Backup→SD]	Permet de conserver les données de ventes et les données de programme de la caisse sur la carte SD.
[Restore←SD]	Permet de rétablir les données de ventes et les données de programme de la carte SD à la caisse.
[Program→SD]	Permet de conserver les données de programme sur la carte SD.
[Program←SD]	Rétablit les données de programme depuis la carte SD vers la caisse enregistreuse.
[Backup→Flash]	Permet de programmer les données dans la mémoire flash intégré de la caisse (en cas de panne de courant avec des piles vides).
[SD Format]	Permet de formater une carte SD lors de la première utilisation.

Les sections suivantes donnent des exemples d'opération pour les fonctions utilisant une carte SD.

Formatage d'une carte SD

Lorsque vous utilisez une nouvelle carte SD, vous devez commencer par la formater.

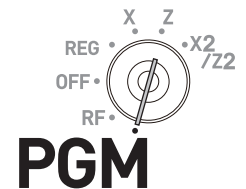

NOTE Toutes les données conservées sur la carte SD seront effacées si vous procédez au formatage.

Étape

- 1 Insérez une carte SD dans la fente pour carte SD.
- 2 Placez le sélecteur de mode sur la position PGM et sélectionnez [SDcard Setting].
- 3 Appuyez sur la touche . Sélectionnez [SD Format] sur l'écran de réglage de la carte SD.

Affichage

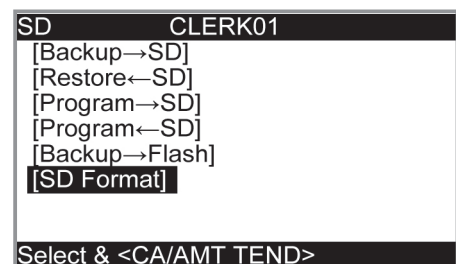
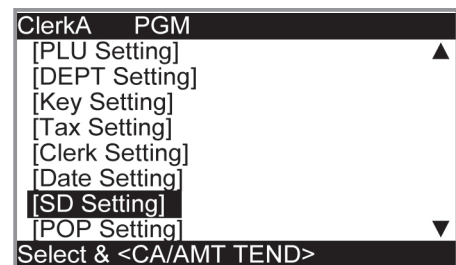

Étape

- 4** Sélectionnez [YES] et appuyez sur la touche  .
La caisse enregistreuse commence à formater la carte SD.

- 5** La carte SD est à présent formatée et vous pouvez l'utiliser pour y conserver les données de la caisse enregistreuse.

Affichage

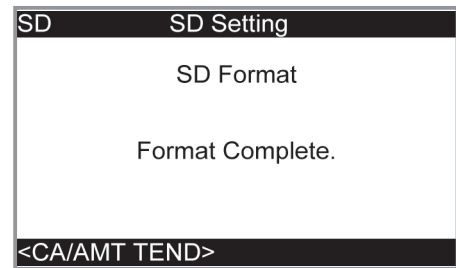
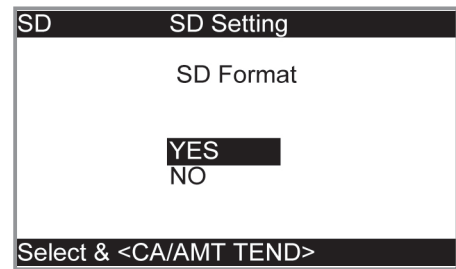

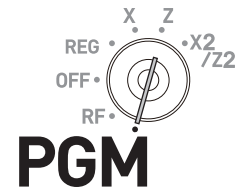

Conservation des données de programme sur une carte SD

Les opérations suivantes décrivent la sauvegarde de toutes les données de programme sur une carte SD.



Étape

- 1** Insérez une carte SD dans la fente pour carte SD.
- 2** Placez le sélecteur de mode sur la position PGM et sélectionnez [SDcard Setting]. Appuyez ensuite sur la touche  .
- 3** Sélectionnez [Program→SD] et appuyez sur la touche  .

Affichage

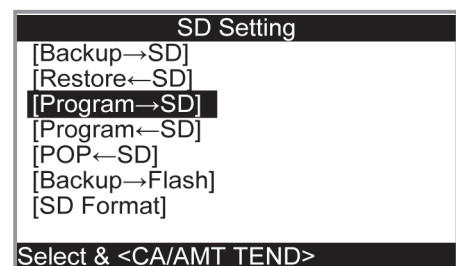
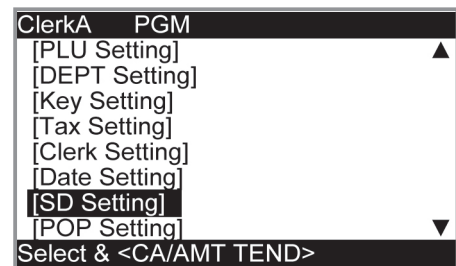

Programmations et enregistrements avancés

Étape

4 Sélectionnez [YES] et appuyez sur la touche  .

5 Au bout d'un instant, « Backup complete » apparaît sur l'afficheur.

Affichage

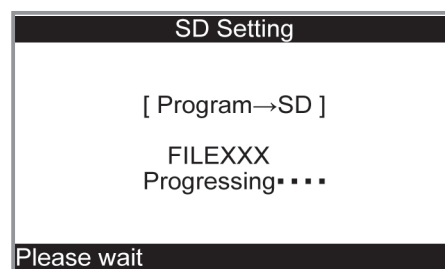
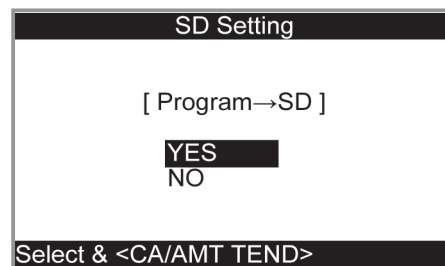

Avant de rencontrer un problème

Tableau des codes d'erreur

Code d'erreur	Message	Signification	Remède
E001	Wrong mode	La position du sélecteur de mode a été modifiée avant la validation.	Remplacez le sélecteur de mode sur sa position initiale et validez l'opération.
E003	Wrong operator	Le caissier ayant ouvert la session est différent de celui ayant effectué l'enregistrement de suivi des chèques.	Saisissez le bon numéro de chèque ou attribuez le bon numéro de caissier.
E004	Error INIT/FC	Initialisation ou suppression du verrouillage en cours.	Terminez l'opération.
E008	Please sign on	Enregistrement sans avoir saisi un numéro de caissier.	Saisissez un numéro de caissier.
E010	Close the drawer	Le tiroir-caisse est laissé ouvert plus longtemps que la durée programmée (alarme de tiroir-caisse ouvert).	Fermez le tiroir-caisse.
E011	Close the drawer	Tentative d'enregistrement alors que le tiroir-caisse est ouvert.	Fermez le tiroir-caisse.
E016	Change back to REG mode	Deux transactions consécutives ont été essayées en mode de remboursement.	Basculez sur un autre mode, puis revenez au mode RF pour la transaction suivante.
E017	Enter CHK/TBL number	Tentative d'enregistrement d'un article sans saisir de numéro de chèque.	Saisissez un numéro de chèque.
E018	Enter Table number	Tentative d'enregistrement d'un article sans saisir de numéro de tableau.	Saisissez un numéro de tableau.
E019	Enter number of customers	Tentative de validation sans saisir le nombre de clients.	Saisissez le nombre de clients.
E021	No DEPT Link	Aucun PLU en liaison avec le rayon n'est enregistré.	Corrigez le programme.
E026	Enter condiment/preparation PLU	Aucun PLU de condiment/préparation n'est enregistré.	Enregistrez un PLU de condiment/préparation.
E029	In the tender operation	L'enregistrement d'articles est interdit pendant un encaissement partiel.	Terminez la transaction.
E031	Press ST key	Tentative de validation d'une transaction sans confirmer le sous-total.	Appuyez sur la touche  .
E033	Enter tendered amount	Tentative de validation sans saisir de montant encaissé.	Saisissez le montant encaissé.
E035	Change amount exceeds limit	La quantité de monnaie à rendre dépasse la limite prédéfinie.	Saisissez à nouveau le montant encaissé.
E036	Remove money from the drawer	Le contenu du tiroir-caisse dépasse la limite programmée.	Procédez au décaissement.
E037	Digit or amount limitation over	Erreur de verrouillage du montant élevé/erreur de verrouillage de chiffres minimum	Saisissez le montant correct.
E038	Perform money declaration	Opération de lecture/réinitialisation sans déclarer l'argent dans le tiroir-caisse.	Procédez à la déclaration d'argent.

Programmations et enregistrements avancés

Code d'erreur	Message	Signification	Remède
E040	Issue guest receipt	Tentative d'enregistrement d'une nouvelle transaction sans émettre de reçu client.	Émettez un reçu client.
E046	REG buffer full	Tampon d'enregistrement saturé.	Terminez la transaction.
E049	CHECK memory full	Mémoire d'index de suivi des chèques saturée.	Validez et fermez le numéro de chèque actuellement utilisé.
E050	DETAIL memory full	Mémoire de détail du suivi des chèques saturée.	Validez et fermez le numéro de chèque actuellement utilisé.
E051	CHK/TBL No. is occupied	Tentative d'utilisation de <Nouveau chèque> pour ouvrir un nouveau chèque en utilisant un numéro déjà utilisé pour un chèque existant dans la mémoire de suivi des chèques.	Validez et fermez le chèque actuellement sous le numéro que vous souhaitez utiliser ou bien utilisez un numéro de chèque différent.
E053	CHK/TBL No. is not opened	Tentative d'utilisation de <Ancien chèque> pour rouvrir un nouveau chèque en utilisant un numéro non utilisé pour un chèque existant dans la mémoire de suivi des chèques.	Utilisez le numéro de chèque correct (si vous voulez rouvrir un chèque qui existe déjà dans la mémoire de suivi des chèques) ou bien utilisez <Nouveau chèque> pour ouvrir un nouveau chèque.
E075	Negative balance cannot be finalized	Tentative de validation d'une transaction alors que le solde est inférieur ou égal à zéro.	Enregistrez le ou les articles jusqu'à ce que le solde devienne positif.
E101	PLU maintenance file full. Press <#2> to exit	Le fichier de maintenance direct de PLU de balayage/de maintenance de lot est saturé.	Terminez la maintenance.
E103	PLU Code is not exist. Input the PLU Code	Le code PLU n'existe pas dans le fichier.	Saisissez le code PLU correct.
E105	PLU file full	Le fichier PLU de scannage est plein.	Modifiez l'article désigné.
E106	Item exists in the PLU FILE	L'article désigné existe déjà dans le fichier de PLU de scannage.	
E112	Close the journal platen arm	Le bras du cylindre des relevés est ouvert.	Fermez le bras du cylindre des relevés.
E114	Close the receipt platen arm	Le bras du cylindre des tickets est ouvert.	Fermez le bras du cylindre des tickets.
E139	Negative balance is not allowed	Tentative d'enregistrement de <-> ou <CPN> alors que le solde est négatif.	Saisissez un montant négatif ou de bon de réduction correct.
E146	Arrangement file full	Le fichier d'agencement est plein.	Régalez correctement l'agencement.
E200	Insert SD	La carte SD est réglée.	Régalez la carte SD.
E201	Illegal Format	Carte SD formatée illégalement.	Formatez la carte SD.
E202	File not found	Le fichier spécifié est introuvable sur la carte SD.	Saisissez le nom de fichier correct.
E205	File already exist.	Écriture impossible, car le fichier spécifié existe déjà sur la carte SD.	Vérifiez l'opération et recommencez.

Si « EJ FULL » apparaît sur l'afficheur

Lorsque la caisse montre ce message, imprimez un rapport de lecture du relevé électronique (au besoin) et réinitialisez immédiatement la mémoire.

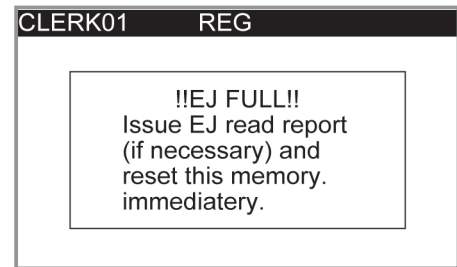

En cas de panne de courant

Si l'alimentation à la caisse enregistreuse est coupée par une panne de courant ou pour toute autre raison, attendez simplement que le courant soit rétabli. Les détails de toute transaction en cours, ainsi que l'ensemble des données de vente en mémoire sont protégés par les piles de protection de la mémoire. (Voilà pourquoi il faut insérer les piles.)

- Panne de courant pendant un enregistrement

Le sous-total pour les articles enregistrés jusqu'au moment de la panne de courant est conservé en mémoire. Vous serez en mesure de continuer l'enregistrement une fois le courant rétabli.

- Panne de courant pendant l'impression d'un rapport de lecture/réinitialisation

Les données déjà imprimées avant la panne de courant sont conservées en mémoire. Vous serez en mesure d'émettre un rapport une fois le courant rétabli.

- Panne de courant pendant l'impression d'un ticket/relevé

L'impression reprendra une fois le courant rétabli. Une ligne en cours d'impression au moment d'une panne de courant sera imprimée en entier.

- Autres

Le symbole de la panne de courant est imprimé et tout élément imprimé au moment de la panne de courant est imprimé à nouveau en entier.

En cas de verrouillage de la caisse enregistreuse

Si vous faites une erreur dans une opération, la caisse enregistreuse peut se verrouiller pour éviter d'affecter les programmes et les données prédéfinies. Le cas échéant, vous pouvez utiliser la procédure suivante pour déverrouiller la caisse sans perdre de données.

1 Éteignez la caisse.

2 Insérez la clé PGM dans le sélecteur de mode.

3 Appuyez sur  et placez le sélecteur de mode sur le mode PGM.

4 L'afficheur indique 0.00, relâchez ensuite 

5 Appuyez sur  puis émettez un ticket.

À propos de l'indicateur de faible niveau de pile

Si cet indicateur apparaît lorsque vous allumez la caisse enregistreuse, cela peut signifier l'une des trois choses suivantes :

- Il n'y a pas de piles de protection de la mémoire dans la caisse enregistreuse.
- La puissance des piles insérées dans l'appareil est en dessous d'un certain niveau.
- Les piles insérées dans l'appareil sont épuisées.

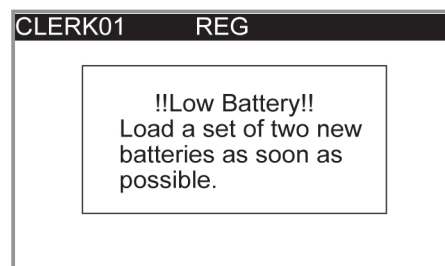

Important !

Dès que l'indicateur de faible niveau des piles apparaît sur l'afficheur, insérez un jeu de deux piles neuves aussitôt que possible. En cas de panne de courant ou si vous débranchez la caisse enregistreuse lorsque cet indicateur apparaît, vous perdrez toutes les données de ventes et tous les réglages effectués.

Veillez à laisser le cordon d'alimentation de la caisse enregistreuse branché lorsque vous remplacez les piles.

Catégorie	Nombre de dispositifs totaliseurs	Contenus				Dispositif totaliseur périodique
		Montant (10 chiffres)	Nombre d'articles (4 chiffres)	Compteur (4 chiffres)	Nombre d'articles (4 chiffres)	
Rayon	200	○ *1	○ *3			○
PLU	7000	○ *1	○ *3			
Ventes par heure	24	○ *1		○ *4	○ *5	
Ventes par mois	31	○ *1			○ *5	
Caissier	50	○ *1			○ *5	
Touche de transaction et total fixe	--	○ *1 ou ○ *3 ou ○ *4 ou ○ *5				○
Total général des ventes non réinitialisables	1	○ *2				
Compteur des réinitialisations	8			○ *4		○
Nombre consécutif	1				○ *5	

* 1 -9,999,999.99 ~ 99,999,999.99

* 2 -9,999,999,999,999.99 ~ 99,999,999,999,999.99

* 3 -99,999.999 ~ 999,999.999

* 4 1 à 9,999

* 5 1 à 999,999

Les spécifications et la conception sont susceptibles d'être modifiées sans préavis.

Spécifications

Saisie	Système à 10 touches ; mémoire tampon 8 touches (2 touches bascules)
Rayon	Système complet à touches
Afficheur principal	26 caractères x 10 lignes, nom de rayon, nom PLU, Total, noms des transactions, monnaie à rendre
Afficheur client	20 caractères x 1 ligne. Montant à 10 chiffres (zéro suppression)
Imprimante	
Ticket	Système alphanumérique thermique à 24 chiffres, touche d'activation/désactivation de tickets
	Le nom du magasin ou un slogan est automatiquement imprimé
Relevé	Système alphanumérique thermique à 24 chiffres
	Enroulement automatique du rouleau récepteur
Rouleau de papier	58 (L) x 80 (P) mm
Épaisseur du papier	0,06 à 0,08 mm
Alimentation du papier	Ticket et relevé
Vitesse d'impression	Environ 14 l/sec
Capacité de listage	
Montant	9999999999
Quantité	9999,999
Montant encaissé	9999999999
Pour cent	99,99
Taux de taxe	9999,9999
Numéros	9999999999999999
Date chronologique	
Impression de la date	Impression automatique de la date sur les tickets et les relevés, calendrier automatique
Impression de l'heure	Impression automatique de l'heure sur les tickets et les relevés, système de 24 heures/système de 12 heures
Alarme	Bip des touches, alarme d'erreur
Pile de protection de la mémoire	La durée de vie réelle des piles de protection de la mémoire (deux piles au manganèse neuves de type AA) est d'environ un an à compter de leur mise en place dans la machine.
Alimentation/consommation électrique	Voir la plaque signalétique.
Température de fonctionnement	32 °F à 104 °F (0 °C à 40 °C)
Humidité	10 à 90 %
Dimensions	220 mm (H) x 400 mm (L) x 450 mm (P) (8,6" (H) x 15,7" (L) x 17,7" (P))
Poids	10 kg (22 lbs.)

