

97070012
rev. 001
07/2007



ITALIANO..... 3

ENGLISH..... 15



RX DC

I
Gb

INSTALLAZIONE

Indice

1. Avvertenze generali	4
2. Imballo	4
2.1. Dimensioni e contenuto	4
2.2. Trasporto e immagazzinamento.....	4
3. Preinstallazione	5
3.1. Caratteristiche meccaniche richieste	5
3.2. Alimentazione della centralina	5
3.3. Collegamento elettrico centralina/lampada di generatore acceso	5
4. Installazione	6
4.1. Orientamento della struttura radiografica.....	6
4.2. Piastra murale per il sostegno del radiografico.....	6
4.3. Braccio prolunga	7
4.4. Montaggio del braccio a doppio pantografo	8
4.5. Montaggio del generatore	10
4.6. Montaggio del collimatore	10
4.7. Equilibratura braccio a doppio pantografo	11
4.8. Regolazione dei finecorsa del braccio a doppio pantografo	11
4.9. Collegamento elettrico della piastra murale	12
4.10. Completamento piastra murale e supporto per palmare di comando	13

1. Avvertenze generali

La Cefla Sc - Cefla Dental Group si assume la responsabilità per la sicurezza, affidabilità e le prestazioni dell'apparecchio, nel caso in cui:

- Il montaggio e l'assistenza tecnica vengano effettuate da personale tecnico autorizzato, impiegando particolari originali Cefla Sc - Cefla Dental Group.
- L'impianto elettrico del relativo locale corrisponda alle normative I.E.C. 60364-7-710;V2 (Norme relative agli impianti elettrici di locali adibiti ad uso medico) o alle equivalenti norme vigenti nel paese di installazione.
- Il locale, nel quale viene installata l'unità radiologica, sia conforme alle direttive ufficiali che regolano la protezione dalle radiazioni nel paese di utilizzo.
- L'apparecchiatura venga usata conformemente alle istruzioni riportate nel manuale di istruzioni per l'uso.

2. Imballo

2.1. Dimensioni e contenuto

- **DIMENSIONI: 103X53X35 CM**
- **PESO: 35 KG**
- **CONTENUTO:**
 - Documentazione e garanzia
 - Dima a perdere per installazione
 - Corredo

- Contropiastra murale (se richiesta)
- Piastra murale
- Generatore
- Tubo
- Prolunga
- Collimatore
- Braccio doppio pantografo

2.2. Trasporto e immagazzinamento

Sull'esterno dell'imballo in cartone sono riportate le indicazioni di immagazzinamento, di trasporto e quelle per il disimballo.

Tali indicazioni devono essere scrupolosamente osservate.

- 1) Trasportare e immagazzinare solo nel senso indicato dalle frecce.
- 2) Evitare gli urti.
- 3) Proteggere dall'umidità.
- 4) Non usare ganci per la movimentazione.
- 5) Targa riportante le condizioni ambientali di immagazzinamento.
 - a) temperatura da -15° a 50° C.
 - b) umidità relativa da 10 al 90%
 - c) pressione atmosferica da 500 a 1060 hPa.



1



2



3



4

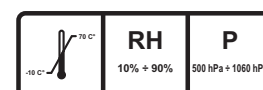

5

3. Preinstallazione

3.1. Caratteristiche meccaniche richieste

Se il muro è sottile (laterizi forati o simili), utilizzare l'apposita contropiastra (cod.99930887) da murare nella parete o da disporre sul lato del muro opposto a quello di installazione.

La piastra murale che sostiene l'unità radiologica deve essere fissata solidamente sulla parete.

Scegliere un sistema di fissaggio adatto alle caratteristiche del muro e capace di resistere ad una forza di strappo di 220 Kg. applicata ad ogni punto di ancoraggio.

Se il muro è in cemento o mattone pieno, usare i tasselli a corredo.

Si consiglia, in alternativa, l'uso di tassello chimico "FISHER" composto da:

- Tassello ad iniezione tipo calza (art. FIP 16X85).
- Barra filettata con barra e rosetta (art. FIP 16M, 8X110).
- Ancorante chimico (art. FIP C 150).

3.2. Alimentazione della centralina

La centralina di controllo deve essere alimentata con una linea di 3x2,5 mm. protetta da un interruttore magnetotermico bipolare conforme alle relative normative (10 A, 250 V, potere di interruzione almeno 6000 A, distanza fra i contatti almeno 3 mm).

Il colore dei 3 conduttori (LINEA, NEUTRO e TERRA) deve corrispondere a quanto prescritto dalle norme.

3.3. Collegamento elettrico centralina/lampada di generatore acceso

Questo collegamento permette l'accensione della lampada di generatore acceso (optional) all'esterno dello studio.

Per il collegamento della lampada LP alla centralina, utilizzare n°2 conduttori di sezione 0,5 mm (vedi paragrafo 4.8.).

Alimentazione lampada LP: 230V - linea di 3x2,5 mm.

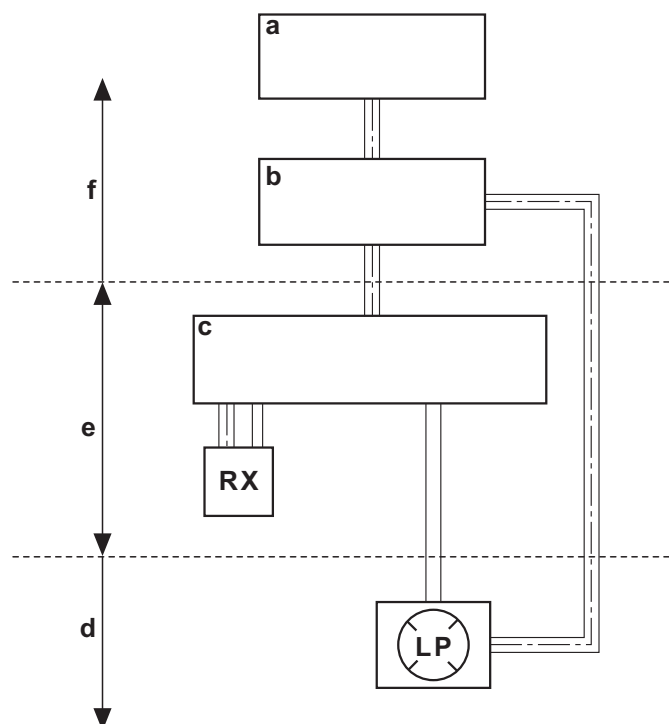

Legenda:

- a) LINEA DI ALIMENTAZIONE
- b) INTERRUTTORE 10A
- c) CENTRALINA
- d) OPTIONAL
- e) FORNITO
- f) NON FORNITO

4. Installazione

L'installazione dell'unità radiologica va eseguita unicamente da un tecnico qualificato, in conformità con le istruzioni di montaggio meccanico ed elettrico definite di seguito.



ATTENZIONE!

Verificare che la tensione indicata sulla targhetta del generatore corrisponda a quella dell'impianto elettrico.

4.1. Orientamento della struttura radiografica

Figura ORIENTAMENTO

- Bloccare il morsetto centrale nell'apposita apertura (d) in base alla scelta dell'orientamento della struttura tra una delle tre posizioni possibili:
 - A - CONFIGURAZIONE PREDEFINITA DELLA STRUTTURA A PARETE ORIENTATA VERSO DESTRA ORIZZONTALMENTE.**
 - B - STRUTTURA A PARETE ORIENTATA VERSO IL BASSO VERTICALMENTE.**
 - C - STRUTTURA A PARETE ORIENTATA VERSO SINISTRA ORIZZONTALMENTE.**
- Fissare il perno alla piastra utilizzando le apposite viti (f) e rondelle (e).

Figura Orientamento

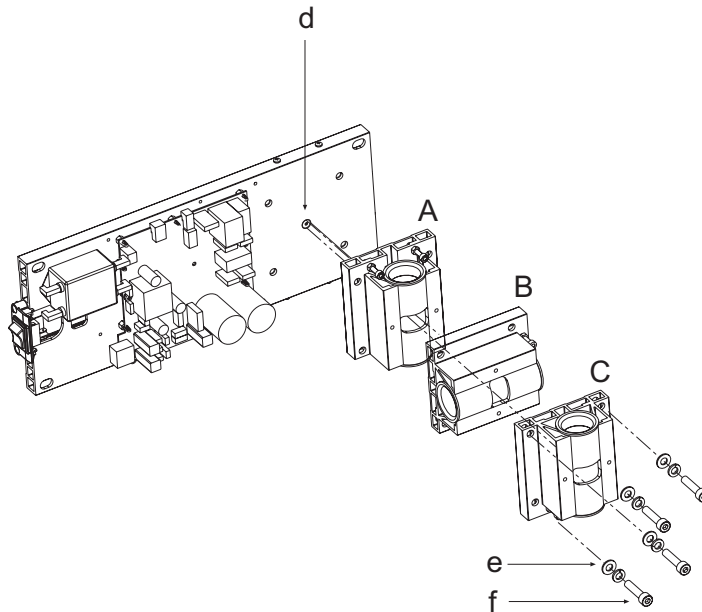

4.2. Piastra murale per il sostegno del radiografico

Figura A

- Determinare la posizione del radiografico per mezzo della DIMA DI INSTALLAZIONE.
- Posizionare la piastra murale coi fori inferiori ad un'altezza dal pavimento di 120 cm circa.
- Dopo aver verificato la corretta posizione della piastra a seconda della disposizione scelta e la corretta altezza, segnare i quattro punti di fissaggio sulla parete, forare e installare il sistema di fissaggio più adatto alle caratteristiche del muro (vedi paragrafo 3.1.).
- Introdurre il cavo di alimentazione in uno dei fori della piastra murale e fissare questa al muro avvitando parzialmente i punti superiori ed inferiori.

Figura A

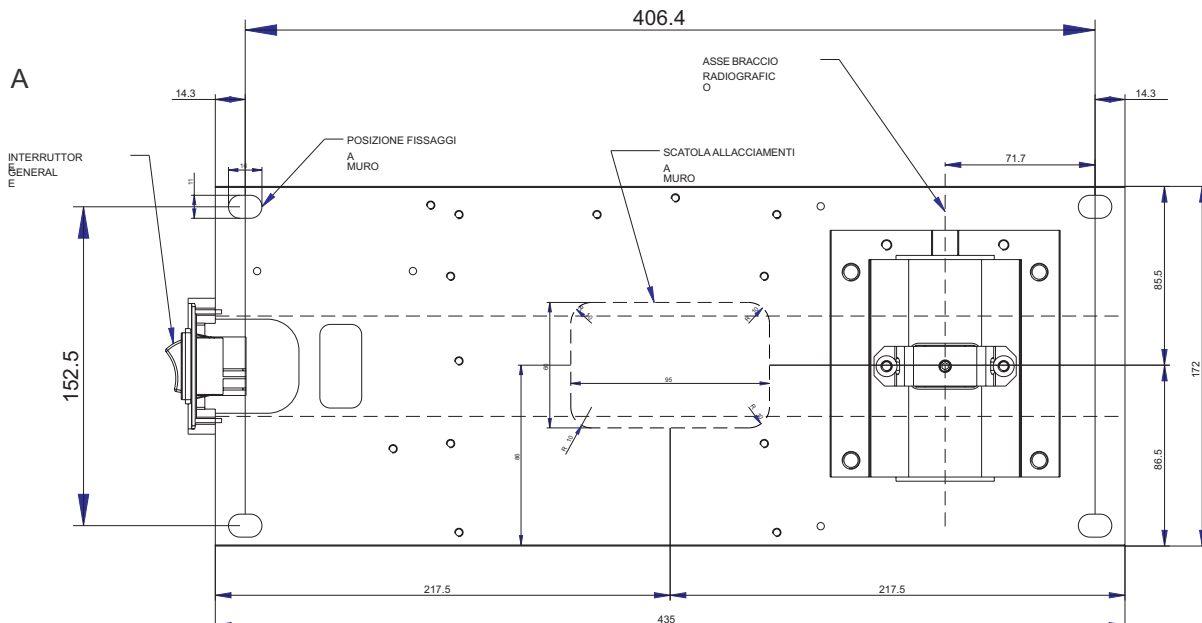

4.3. Braccio prolunga



ATTENZIONE!

Non lubrificare il perno del braccio di prolunga: la piastra murale è munita di bocchette autolubrificanti.

Figura B

- Inserire il perno (b) del braccio (c) prolunga nell'apposito foro della piastra murale.
- Prelevare dal corredo la frizione (a), montarla sulla piastra con le viti relative e regolare il frizionamento del braccio (c).

Figura B



Figura C

- Verificare con una livella a bolla che il braccio (c) sia leggermente inclinato verso l'alto (circa 1°), eventualmente spessorare la piastra in corrispondenza dei tasselli inferiori (d).
- Completare il serraggio della piastra.

Figura C

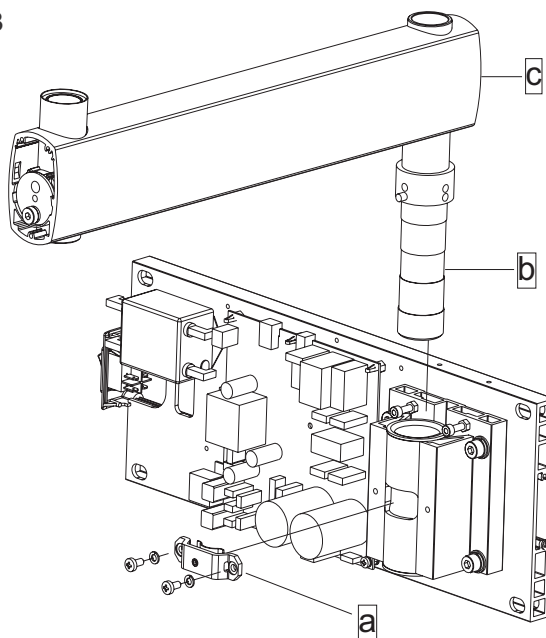

Figura D

- In caso di installazione del radiografico in prossimità di un angolo dello studio, occorre limitare la rotazione del braccio prolunga (90°) applicando le due spine di finecorsa incluse nel corredo del radiografico stesso.
- Individuare la corretta posizione di montaggio della coppia di spine (a, b) ed inserirle negli appositi fori utilizzando un martello.

Figura D

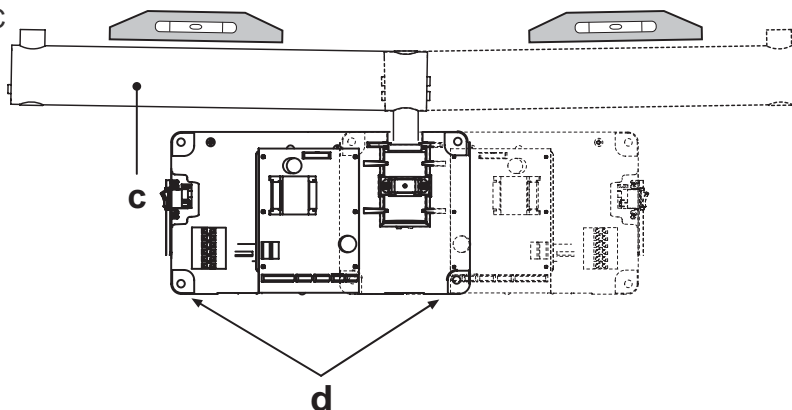
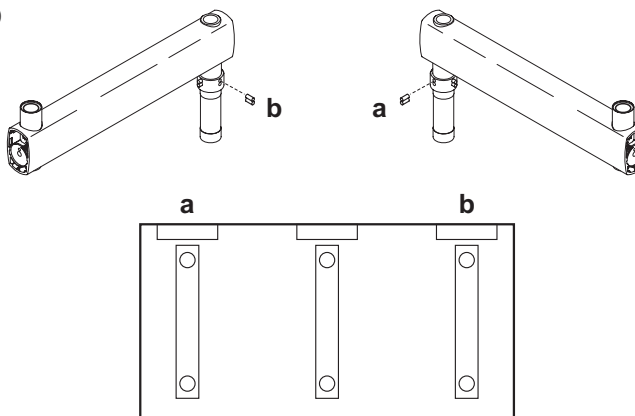

4.4. Montaggio del braccio a doppio pantografo



ATTENZIONE!

I bracci vengono forniti bloccati fra loro da una cinghia.

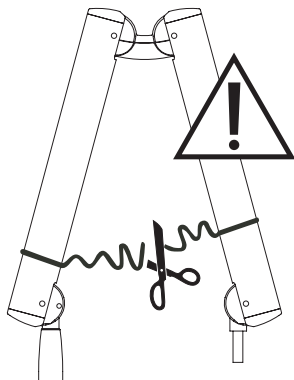

Quest'ultima non deve essere rimossa fino a quando le due estremità libere dei bracci non sono state collegate ai rispettivi vincoli: braccio prolunga (già applicato al muro) e testata radiogena.

Se si allenta la cinghia prima di avere fissato i bracci, la brusca distensione di questi li danneggerebbe e rischierebbe di ferire l'operatore.

Le dimensioni del braccio a doppio pantografo non sono previste per l'impiego senza vincoli suddetti.

Figura E

- Prelevare dal corredo la rondella (f) e posizionarla nel punto (i) relativo del braccio prolunga (c).
- Introdurre il cavo (m) del braccio pantografo (e) nel braccio prolunga (c) facendolo fuoriuscire dal foro sottostante.
- Installare il braccio pantografo (e) sul braccio prolunga (c).

NOTA:

La boccia del braccio prolunga è autolubrificata.

Non lubrificare il perno del braccio a doppio pantografo.

- Inserire il cavo (m) all'interno del braccio prolunga (c) e farlo uscire nella piastra murale.
- Montare i tappi (g) nei rispettivi fori sul braccio prolunga (c).

Figura E



Figura F

- Prelevare il grano di fermo rotazione (o) dal corredo del radiografico e avvitarlo nel punto H (portarlo a finecorsa e poi svitarlo di ½ giro).

NOTA:

Ruotare il braccio pantografo per verificare che la regolazione sia stata eseguita correttamente.

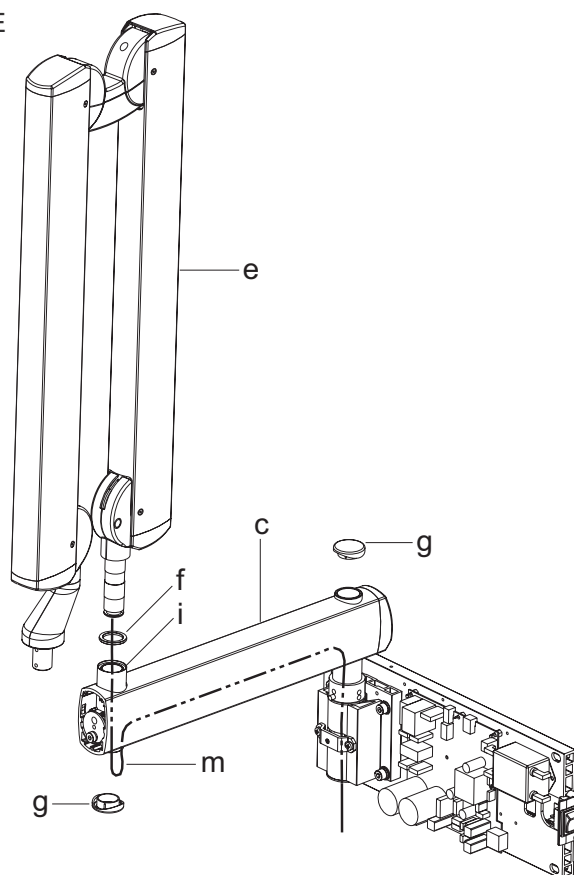
- Prelevare la frizione completa (elemento frizionante, vite e n°4 rondelle curve) dal corredo del radiografico, montarla nel punto L.

NOTA:

Inserire le rondelle curve (j) e l'elemento frizionante (k) rispettando le indicazioni evidenziate in figura F.

NOTA:

L'elemento frizionante (k) può essere orientato nella corretta posizione (taglio verticale) inserendo un cacciavite nell'apposito foro della vite (n).

Figura F



Figura G

- Regolare la frizione appena montata.

NOTA:

Ruotare il braccio pantografo per verificare il corretto frizionamento durante la regolazione.

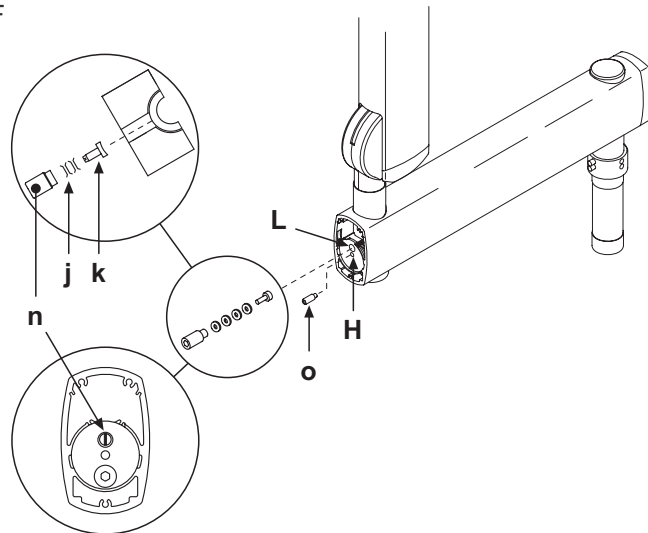
- Montare i tappi (p) di chiusura sul braccio prolunga (c).
- Applicare paracolpo adesivo (q) fornito a corredo in mezzo al tappo nel punto indicato in figura.

Figura G



Figura H

- Nella piastra murale sono presenti n°2 viti di finecorsa frizionate con Loctite e già regolate in base alla lunghezza del braccio prolunga fornito.

NOTA:

Se si rende necessario posticipare o anticipare l'arresto di finecorsa del braccio prolunga, agire sulle viti stesse (a).

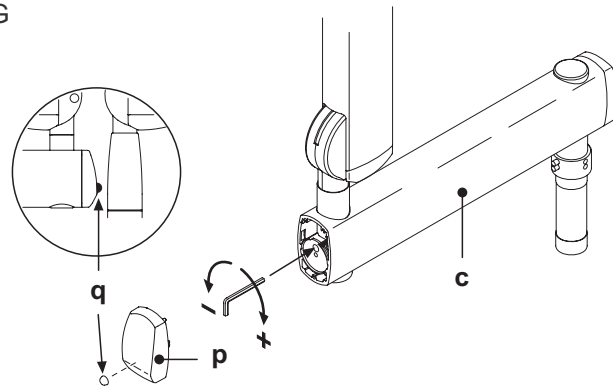
Figura H

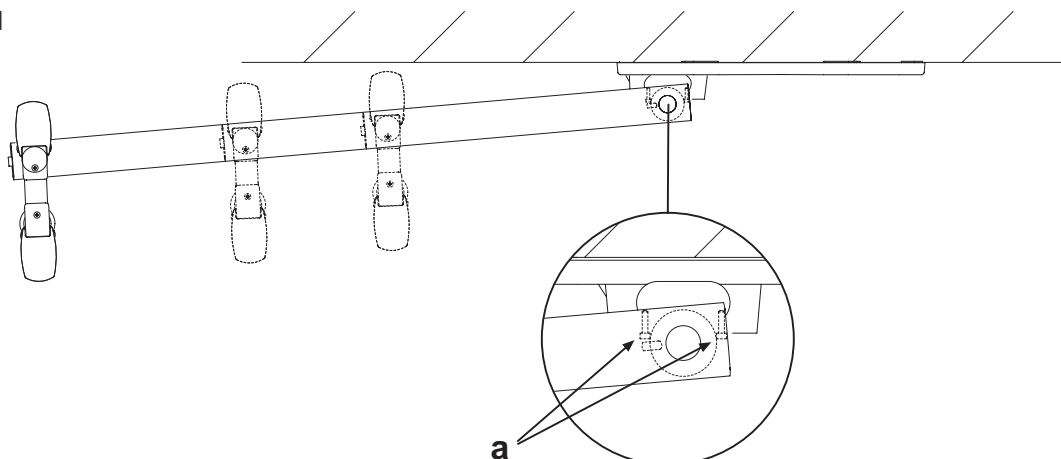

4.5. Montaggio del generatore

Figura I

- Prelevare dall'imballo il generatore.
- Effettuare l'inserimento del perno (a) nel canotto facendo corrispondere le rispettive aperture e bloccarlo con le viti (b) fornite a corredo.
- Inserire il cavo di alimentazione nel perno del generatore e farlo fuoriuscire dall'apposita foratura (c).
- Infine montare i due carter laterali (d)

Figura I

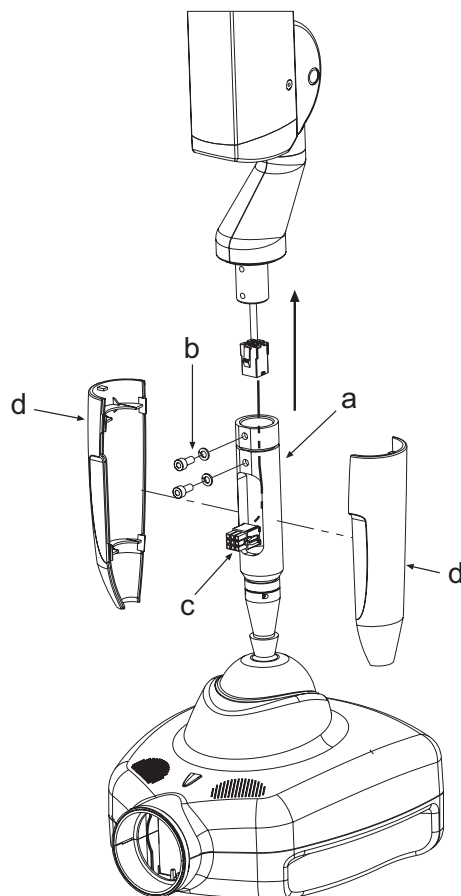

4.6. Montaggio del collimatore

Figura L

- Prelevare dall'imballo il collimatore (a).
- Inserirlo nel generatore e bloccarlo ruotandolo in senso orario.

Figura L

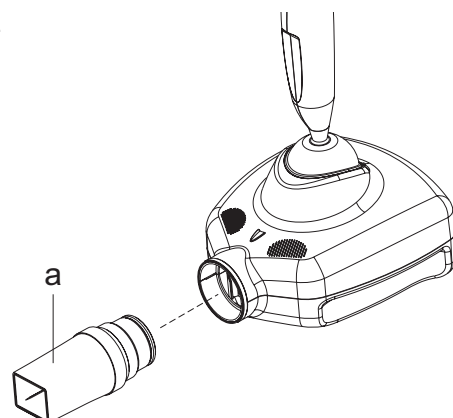

4.7. Equilibratura braccio a doppio pantografo

Figura M

Se il braccio a doppio pantografo non resta in posizione stabile, regolare la tensione della molla con chiave a brugola di 8 mm lunga circa 20cm.

- Per regolare il braccio (a) collegato alla prolunga: posizionarlo come in figura ed inserire la chiave nel punto A.

NOTA:

AVVITARE (senso orario) se il braccio tende a scendere.

SVITARE (senso antiorario) se il braccio tende a salire.

- Per regolare il braccio (b) collegato al generatore: applicare i 2 carter (c) e (d) allo snodo anteriore, collocare il braccio (b) in posizione orizzontale ed inserire la chiave nel punto B.

NOTA:

AVVITARE (senso orario) se il braccio tende a scendere.

SVITARE (senso antiorario) se il braccio tende a salire.

Figura M

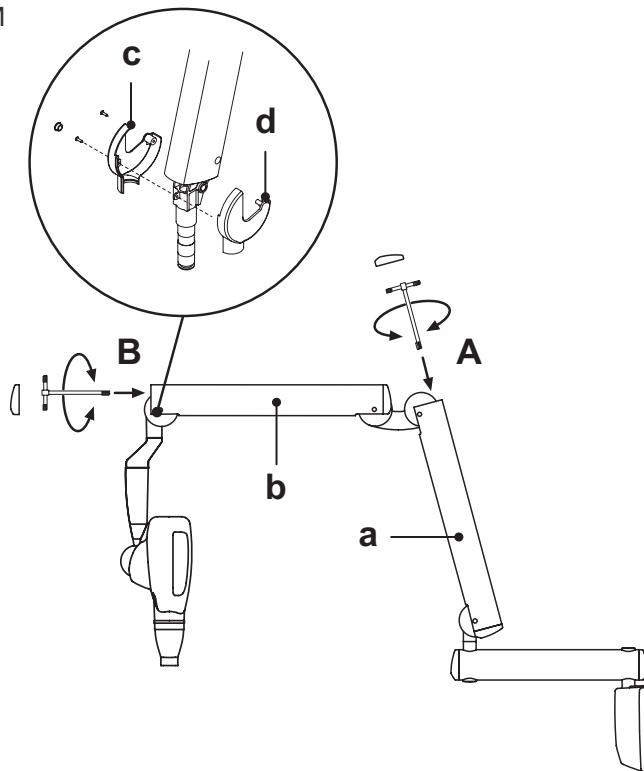

4.8. Regolazione dei finecorsa del braccio a doppio pantografo

Figura N

Se si rende necessario regolare i finecorsa del braccio a doppio pantografo, è possibile agire sulle apposite viti (i - l - m - n) evidenziate in figura.

NOTA:

Per regolare la vite (n) sullo snodo lato prolunga, collocare il braccio (a) relativo in posizione orizzontale.

Figura N

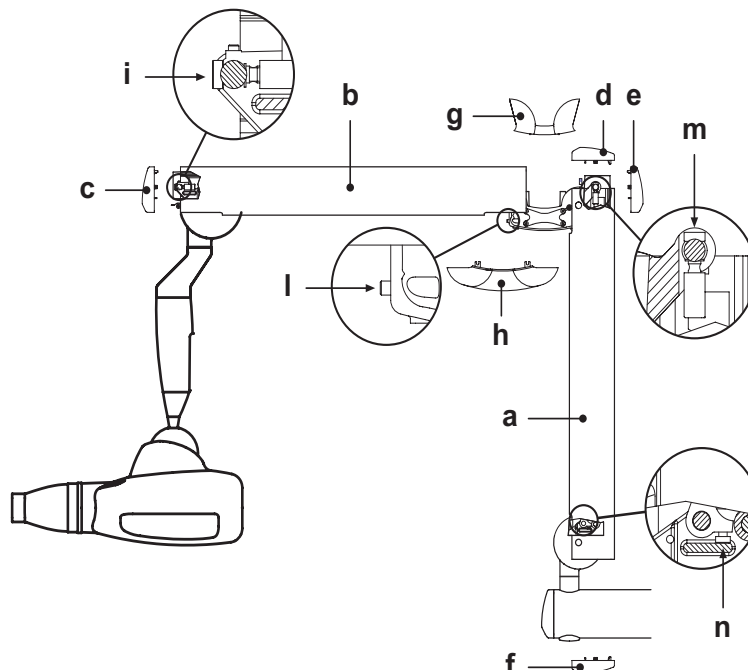

4.9. Collegamento elettrico della piastra murale

Figura O

- Collegare il cavo di alimentazione (LINE) al morsetto K2, rispettando le seguenti posizioni:

L - LINEA (filo marrone)

- TERRA (filo giallo/verde)

N - NEUTRO (filo blu)

- Collegare il cavo di alimentazione del generatore ai rispettivi connettori, rispettando le seguenti posizioni:

K6 - filo marrone e filo giallo/verde.

K5 - filo bianco - filo nero - filo rosso - filo verde - filo viola.

Connettori a occhiello - Entrambi al contatto posto vicino alla scheda (vedi figura).

- Collegare poi i 2 fili di comunicazione del generatore al connettore K4, rispettando le seguenti posizioni:

C11 - (filo NERO)

C12 - (filo ROSSO)

NOTA: Sistemare il cavo in eccedenza sotto la scheda.

- Collegare i 2 fili (sezione 0,5 mm) di comando per la lampada (LP) di segnalazione generatore acceso al connettore K3, rispettando le seguenti posizioni:

S11 (connettore K3 scheda) a S1 (lampada di segnalazione).

S12 (connettore K3 scheda) a S2 (lampada di segnalazione).

Figura O

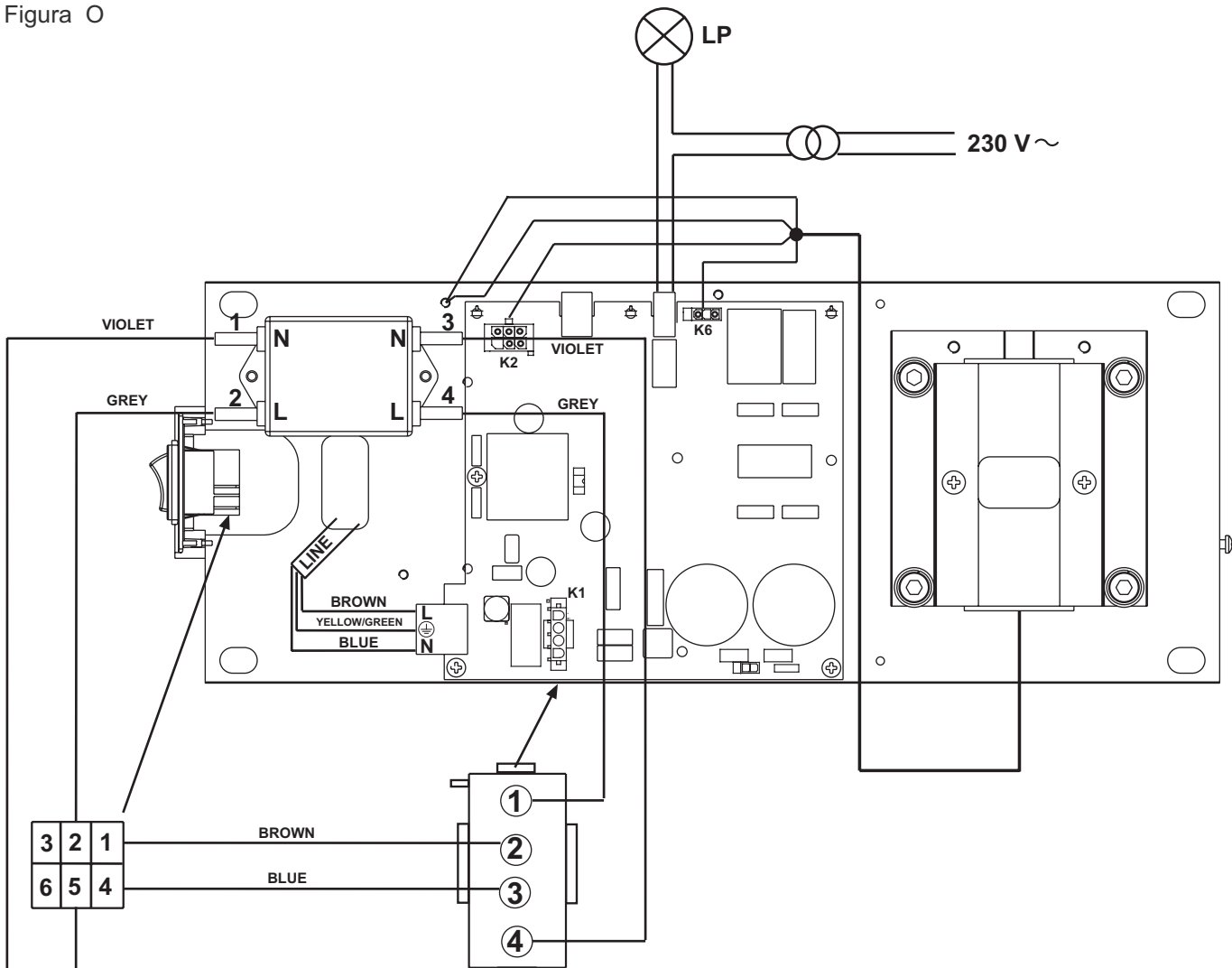

4.10. Completamento piastra murale e supporto per palmare di comando

Figura P e Figura Q

- Prendere il cofano (a) e montarlo alla piastra murale stringendo i grani (b) forniti e già pre-avvitati sulla piastra.
- Inserire il carter (c) nel punto indicato in figura, mentre lo sportellino (d) si chiuderà automaticamente al momento della chiusura della centralina.
- Applicare l'etichetta della centralina al cofano nell'apposita posizione (e) orientata a seconda della posizione scelta per il montaggio della piastra murale.

Figura P

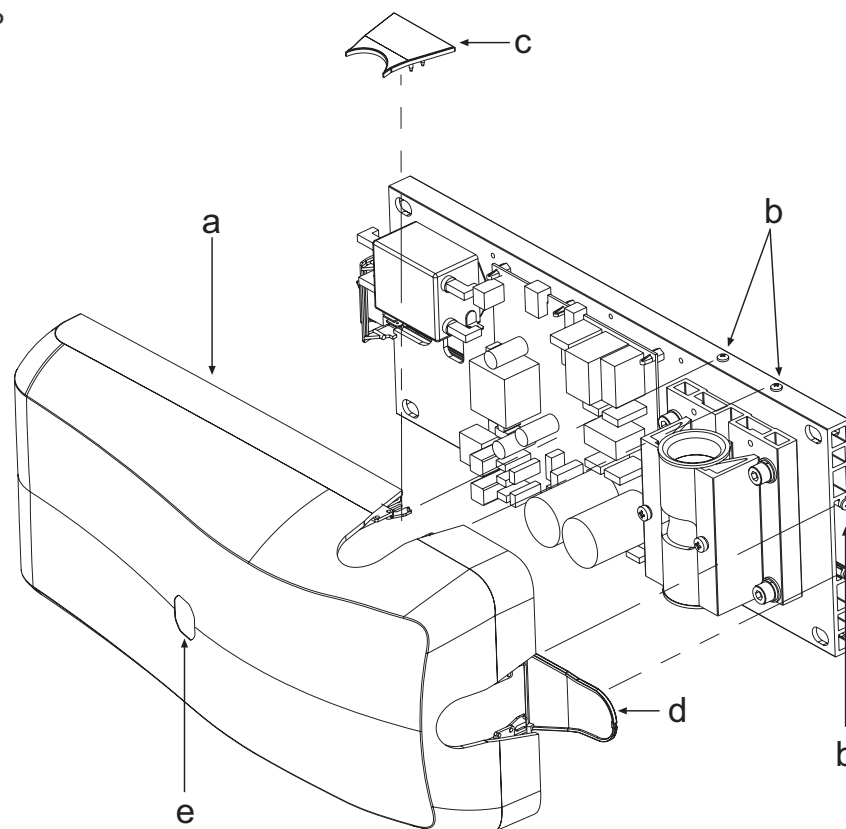

- Per il montaggio del supporto palmare (f), fare riferimento alle DIME DI INSTALLAZIONE.

Figura Q

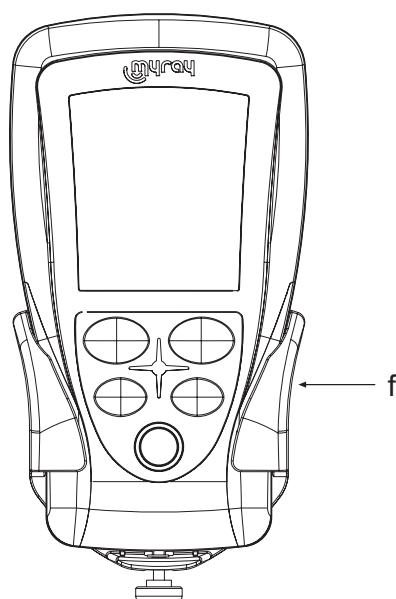

Table of contents

1. General safety precautions	4
2. Packaging.....	4
2.1. Dimensions and contents.....	4
2.2. Handling and storage.....	4
3. Before installation.....	5
3.1. Mechanical specifications required.....	5
3.2. Central control unit power supply	5
3.3. wiring connection between central control unit and generator light	5
4. Installation	6
4.1. Positioning the x-ray unit's structure	6
4.2. Wall-mounted plate for supporting the x-ray unit	6
4.3. Extension arm	7
4.4. Installing the double pantograph arm	8
4.5. Installing the generator	10
4.6. Installing the collimator	10
4.7. Balancing the double pantograph arm.....	11
4.8. Adjusting the double pantograph arm end-stops	11
4.9. Wall-mounted plate wiring connections.....	12
4.10. Completion of wall-mounting plate and holder for hand-held	13

INSTALLATION

1. General safety precautions

Cefla Sc - Cefla Dental Group guarantees the safety, reliability and performance of the equipment under the following conditions:

- Installation and technical service is performed by authorized technicians using Cefla Sc - Cefla Dental Group original spare parts.
- The electrical system in the dental surgery corresponds to standards I.E.C. 60364-7-710;V2 (Standards regarding electrical systems in a medical environment) or equivalent standards currently in force in the country where the equipment is installed.
- The place where the x-ray unit is installed must comply with official directives regulating radiation in the country where the equipment is used.
- The equipment is operated as directed in the instructions manual..

This device complies with part 15 of the FCC Rules. Operation is subject to the following two conditions: (1) This device may not cause harmful interference, and (2) this device must accept any interference received, including interference that may cause undesired operation.

This equipment has been tested and found to comply with the limits for a Class B digital device, pursuant to part 15 of the FCC rules. These limits are designed to provide reasonable protection against harmful interference in a residential installation. This equipment generates, uses and can radiate radio frequency energy and, if not installed and used in accordance with the instructions, may cause harmful interference to radio communications

Changes or modifications not expressly approved by the party responsible for compliance could void the user's authority to operate the equipment.

2. Packaging

2.1. Dimensions and contents

• **DIMENSIONS: 103X53X35 CM**

• **WEIGHT: 35 KG**

• **CONTENTS:**

- Documentation and guarantee
- Disposable jig for installation
- Kit
- Wall back-plate (if requested)
- Wall-mounted plate
- Generator
- Tube
- Extension
- Collimator
- Double pantograph arm

2.2. Handling and storage

Indications regarding storage, handling and unpacking are given on the outside of the cardboard packaging.

These indications must be strictly observed.

- 1) The package must be kept upright in the direction indicated by the arrows at all times during handling and storage.
- 2) Avoid banging the package.
- 3) Keep the package free from damp.
- 4) Do not use hooks to handle the package.
- 5) A nameplate indicates the required ambient conditions for storage.
 - a) temperature from -15° to 50° C.
 - b) relative humidity from 10 to 90%
 - c) atmospheric pressure from 500 to 1060 hPa.



1



2



3



4

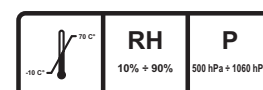

5

3. Before installation

3.1. Mechanical specifications required

If the wall is thin (hollow bricks or similar), use the backplate (part no. 99930887) to be mounted on the wall or placed on the side of the wall opposite the wall where the unit is to be installed.

Decide on a suitable system for fixing the plate according to the characteristics of the wall and its ability to resist a pull force of 220 Kg applied at each anchorage point.

If the wall is made of cement or solid bricks, use the wall plugs supplied.

Alternatively we recommend using the "FISHER" chemical wall plugs which include:

- Braid type injection insert (item FIP 16X85).
- Threaded bar with bar and washer (item FIP 16M, 8X110).
- Chemical fixer (item FIP C 150).

3.2. Central control unit power supply

The supply line running to the central control unit must be 3x2.5 mm and protected by a bipolar circuit breaker which conforms to the relevant electrical codes (10 A, 250 V, breaking power at least 6000 A, distance between contacts at least 3 mm).

The colour of the three conductors (LINE, NEUTRAL and GROUND) must correspond to that established by regulations.

3.3. wiring connection between central control unit and generator light

This connection enables the generator light (optional) located outside the surgery to be turned on.

To connect the LP generator light to the central control unit, use 2 conductors having a cross-section of 0.5 mm (see paragraph 4.8.).

LP light supply: 230V - 3x2.5 mm line.

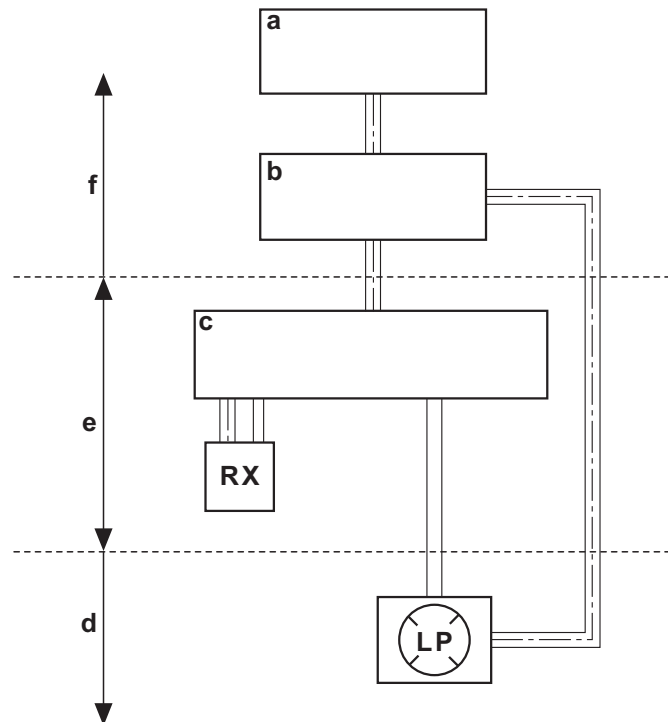

Legenda:

- a) SUPPLY LINE
- b) CIRCUIT BREAKER 10 A
- c) CENTRAL CONTROL UNIT
- d) OPTIONAL
- e) SUPPLIED
- f) NOT SUPPLIED

4. Installation

The x-ray unit must be installed by a qualified technician in compliance with the installation instructions given below as regards both the mechanical and electrical parts.



WARNING!

Always check that the voltage indicated on the generator's nameplate corresponds to that for the electrical system.

4.1. Positioning the x-ray unit's structure

Figure POSITIONING

- Block the middle clamp in the opening provided (d) according to which of the three positions available the structure needs to be placed in:
 - A – PRESET CONFIGURATION WITH WALL-MOUNTED STRUCTURE SET HORIZONTALLY TO THE RIGHT.**
 - B - WALL-MOUNTED STRUCTURE SET VERTICALLY DOWNWARD.**
 - C - WALL-MOUNTED STRUCTURE SET HORIZONTALLY TO THE LEFT.**
- Secure the pin to the plate using the screws (f) and washers (e) provided.

Figure POSITIONING

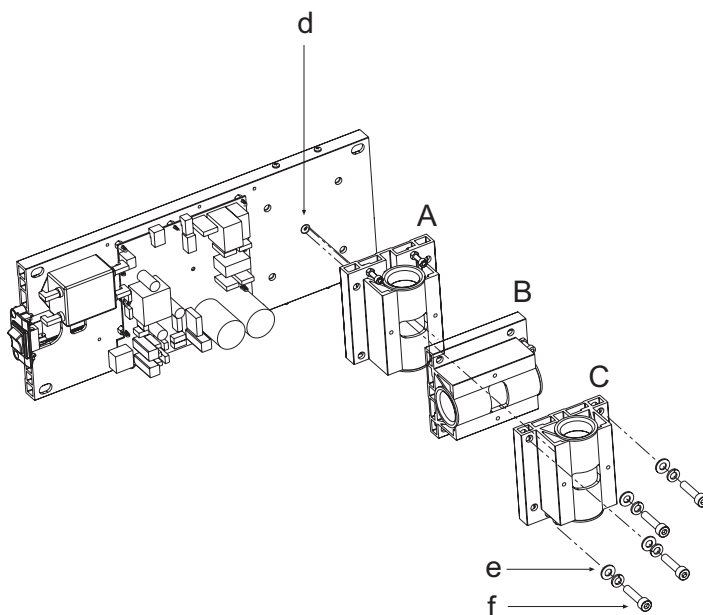

4.2. Wall-mounted plate for supporting the x-ray unit

Figure A

- Determine the position of the x-ray unit by using the INSTALLATION JIG.
- Position the wall-mount plate with the bottom holes at a height of approx. 120 cm from the floor.
- First check that the plate is at the correct height and perfectly horizontal and then mark out the four points where it is to be fixed on the wall. Drill the holes and install the most suitable type of fastening system according to the characteristics of the wall (see paragraph 3.1).
- Pass the supply cable through one of the holes in the wall-mount plate and fix this to the wall by partially tightening the top and bottom screws.

Figure A

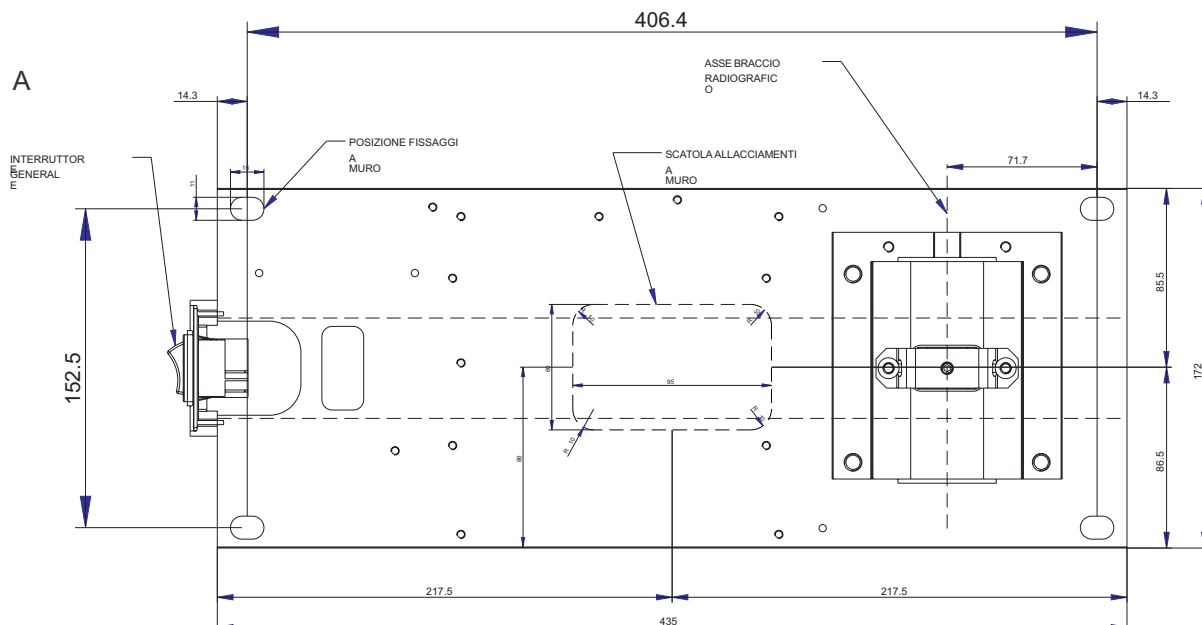

4.3. Extension arm



WARNING!

Do not lubricate the pin of the extension arm: the wall-mounted plate is provided with self-lubricating bushings.

Figure B

- Insert the pin (b) of the extension arm (c) in the hole provided in the wall-mounted plate.
- Take the clutch (a) from the kit, install it on the plate using the corresponding screws and adjust the arm (c) as required.

Figure B

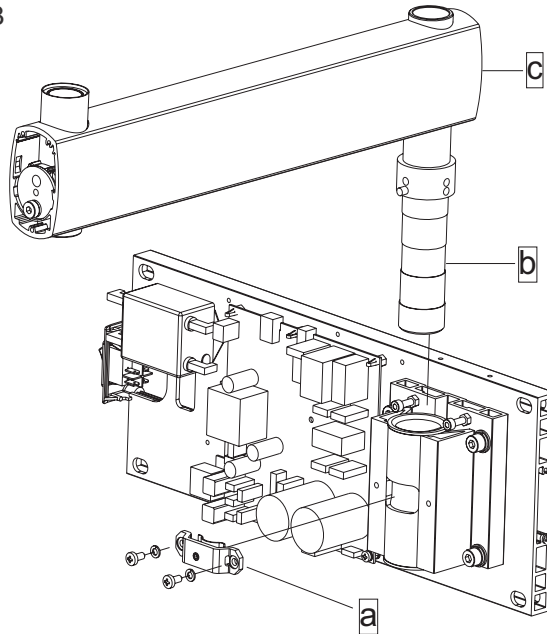

Figure C

- Use a spirit level to check that the arm (c) is slightly tilted upwards (approx. 1°). If necessary add a shim to the plate near the bottom wall plugs (d).
- Fully secure the plate.

Figure C

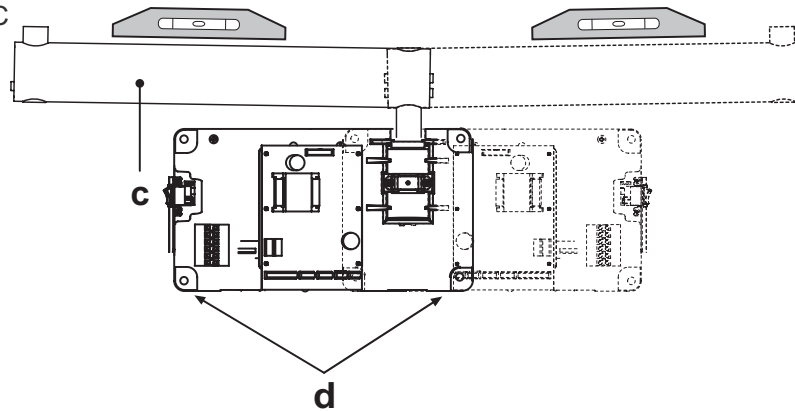
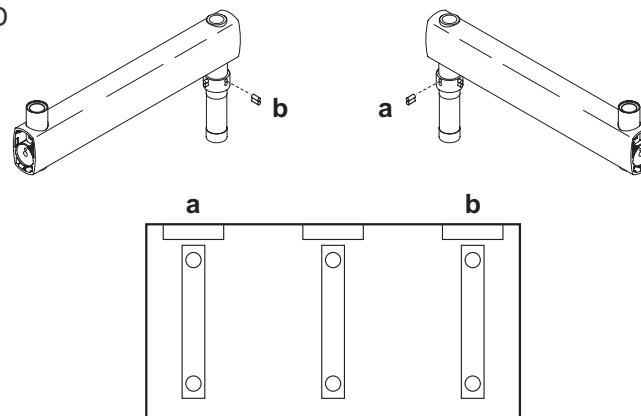

Figure D

- If the x-ray unit is installed in one of the corners of the dental surgery, make sure the extension arm cannot rotate too far (90°) by installing the two end-stop pins (included in the kit) on the x-ray unit itself.
- Find the right position for installing the pair of pins (a, b) and insert them in the holes provided using a hammer.

Figure D



4.4. Installing the double pantograph arm

WARNING!

The arms are supplied secured together by a belt.

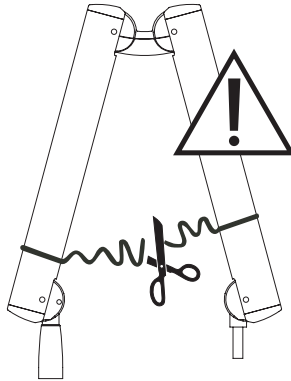

This belt **should not be removed** until the two free ends of the arms have been connected to their corresponding attachments: the extension arm (already secured to the wall) and x-ray head. If the belt is loosened before fixing the arms in place, releasing them abruptly could damage them and the operator risks being injured. The dimensions of the double pantograph arm are not designed for use without the above-mentioned fastenings.

Figure E

- Take the washer (f) from the kit and position it at point (i) corresponding to the extension arm (c).
- Pass the cable (m) of the pantograph arm (e) through the extension arm (c) so that it comes out of the hole below.
- Install the pantograph arm (e) on the extension arm (c)

NOTE:

The extension arm's bushing is self-lubricating.

Do not lubricate the pin of the double-pantograph arm.

- Pass the cable (m) through the inside of the extension arm (c) so that it comes out of the wall-mounted plate.
- Install the plugs (g) in the corresponding holes in the extension arm (c).

Figure E

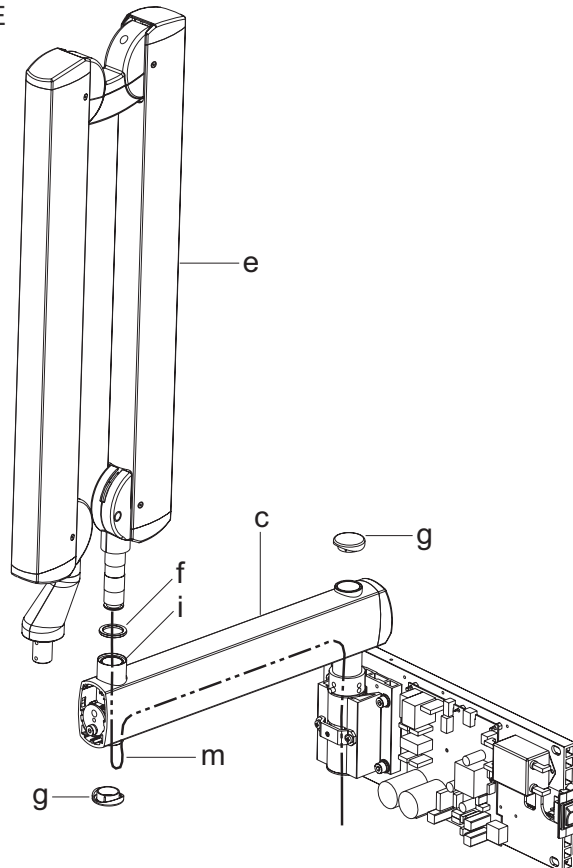

Figure F

- Take the grub screw used to stop rotation (o) from the x-ray unit kit and tighten it at point H (tighten it fully and then loosen by ½ turn).
- ☞ **NOTE:**
Turn the pantograph arm to check that the adjustment has been made properly.
- Take the clutch assembly (friction element, screw and 4 curved washers) from the x-ray unit kit and install it at point L.
- ☞ **NOTE:**
Insert the curved washers (j) and the friction element (k) as indicated in figure F.
- ☞ **NOTE:**
The friction element (k) can be placed in the correct position (vertical cut) by inserting a screwdriver in the hole provided for the screw (n).

Figure F

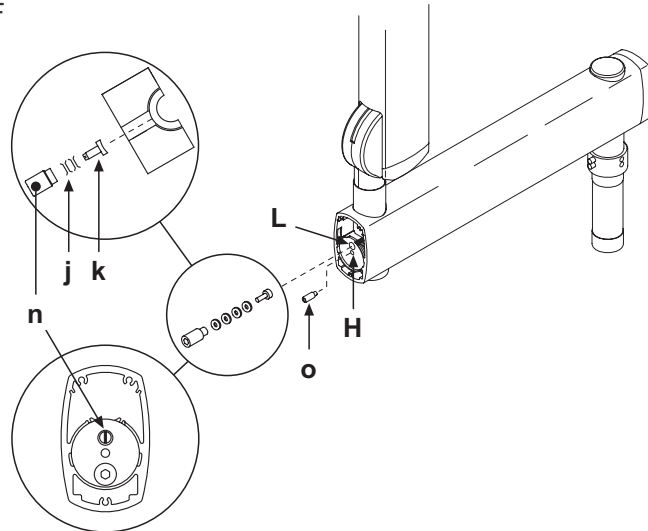

Figure G

- Adjust the clutch which has just been installed.
- ☞ **NOTE:**
Turn the pantograph arm during the adjustment to check that the clutch is providing the correct amount of friction.
- Install the plugs (p) on the extension arm (c).
- Attach the adhesive bumper (q) (supplied in the kit) in the centre of the plug at the point indicated in the diagram.

Figure G

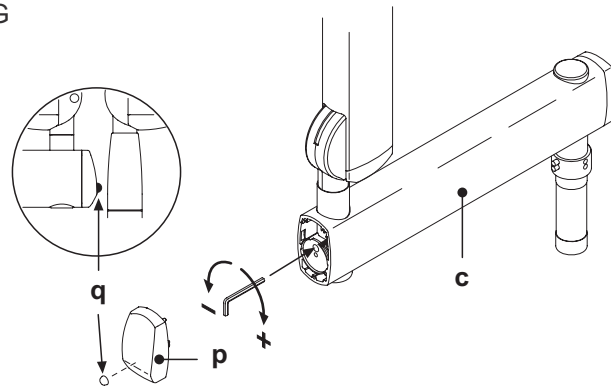
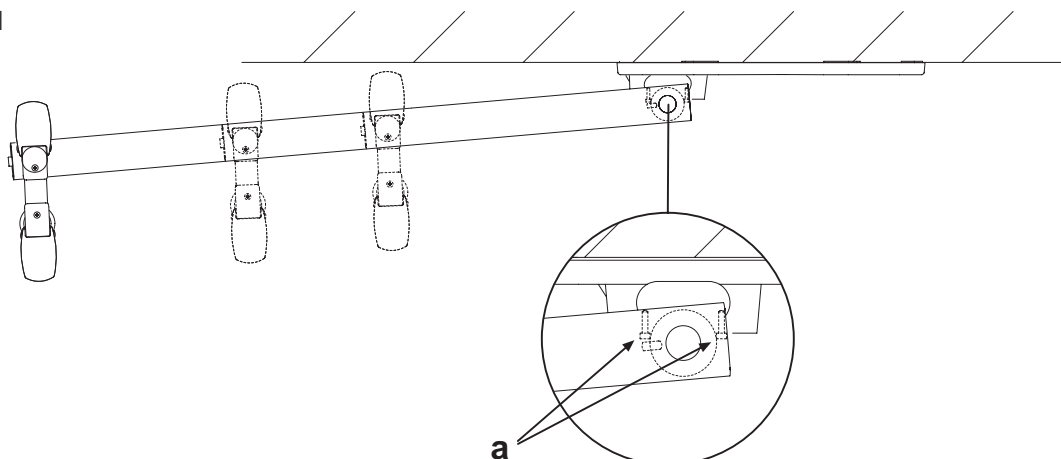

Figure H

- There are 2 end-stop screws in the wall-mounted plate to which Loctite has been applied to provide friction. These have been adjusted according to the length of the extension arm supplied.
- ☞ **NOTE:** Work on the screw itself (a) in order to make the extension arm stop before or after.

Figure H



4.5. Installing the generator

Figure I

- Take the generator out of the packaging.
- Insert the pin (a) in the sleeve making sure the respective openings match and secure with the screws (b) provided.
- Insert the power cable in the generator's pin and run it out of the opening (c) provided.
- Lastly, put on the two side covers (d).

Figure I

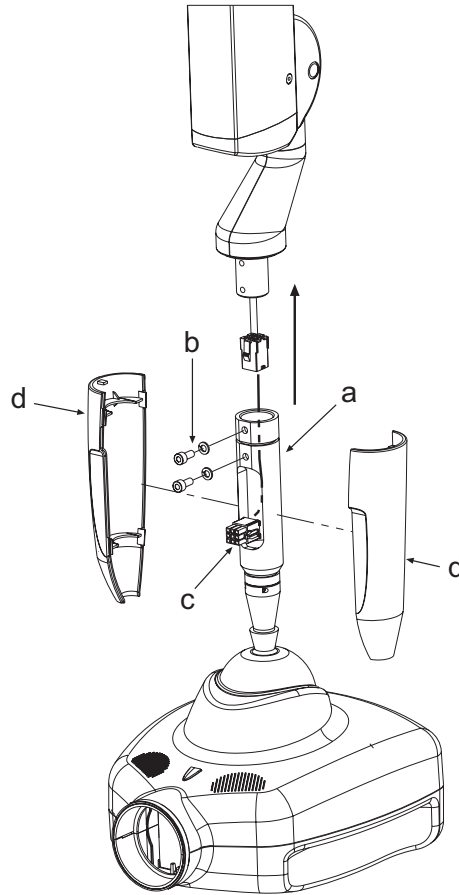

4.6. Installing the collimator

Figure L

- Take the collimator (a) out of the packaging.
- Insert it in the generator and block it in place by turning clockwise.

Figure L

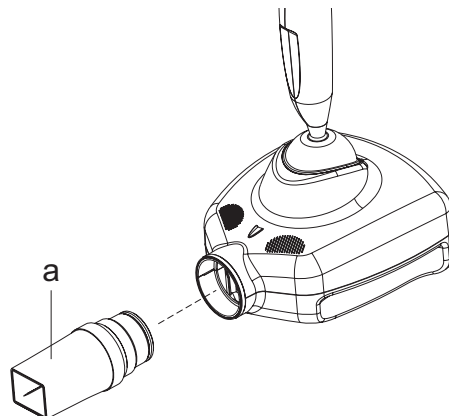

4.7. Balancing the double pantograph arm

Figure M

If the double pantograph arm does not stay in a stable position, adjust the spring tension by using an 8mm Allen wrench about 20cm long.

- To adjust the arm (a) connected to the extension: position it as shown in the figure and place the wrench at point A.

NOTE:

TIGHTEN (clockwise) if the arm tends to move down.

LOOSEN (anti-clockwise) if the arm tends to move up.

- To adjust the arm (b) connected to the generator: put the 2 covers (c) and (d) on the front pivot point, move the arm (b) into a horizontal position and insert the key in point B.

NOTE:

TIGHTEN (clockwise) if the arm tends to move down.

LOOSEN (anti-clockwise) if the arm tends to move up.

Figure M

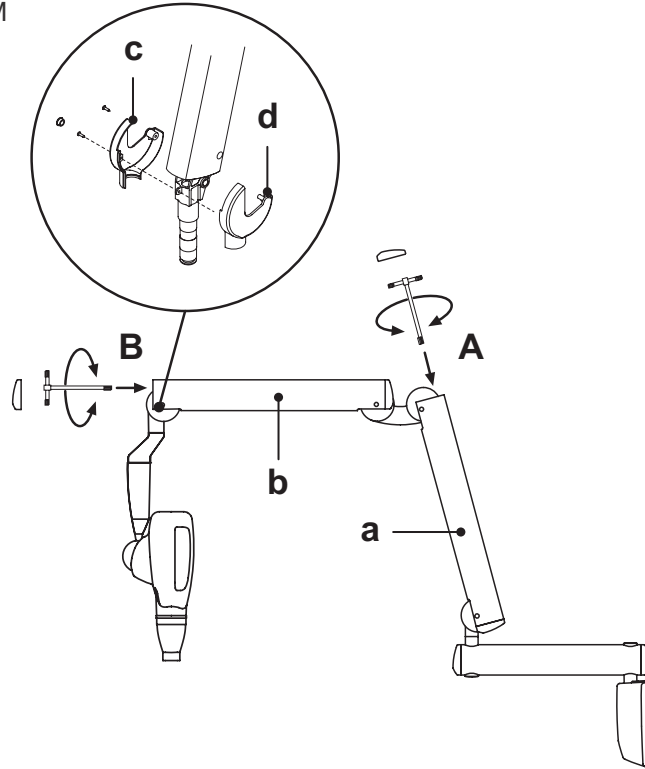

4.8. Adjusting the double pantograph arm end-stops

Figure N

If the end-stops of the double pantograph arm need to be adjusted, work on the screws (i - l - m - n) shown in the diagram.

NOTE:

- To adjust the screw (n) on the articulated joint of the extension side place the relevant arm (a) in a horizontal position.

Figure N

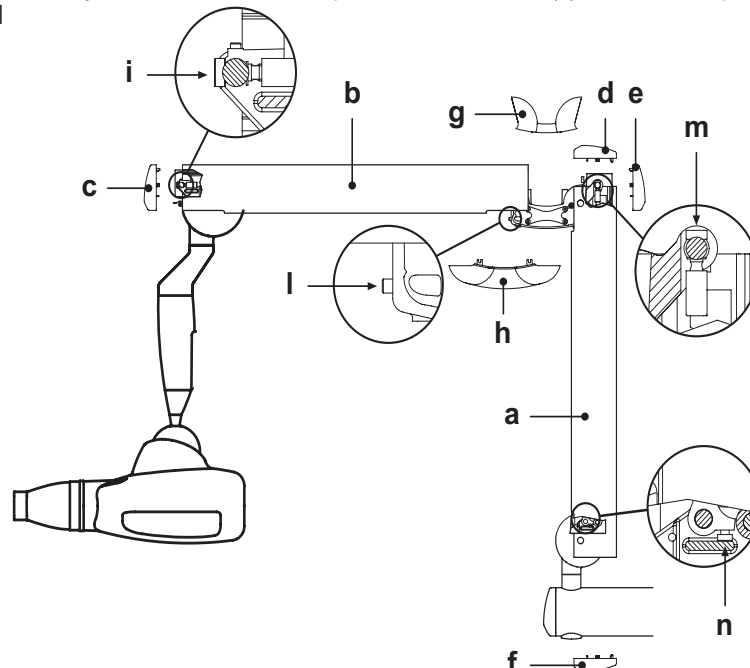

4.9. Wall-mounted plate wiring connections

Figure O

- Connect the power cable (LINE) to terminal K2, observing the following positions:

L - SUPPLY (BROWN WIRE)
 - GROUND (YELLOW/GREEN wire)
 N - NEUTRAL (BLUE wire)

- Connect the generator's power cable to the respective connectors, observing the following positions:

K6 - brown wire and yellow/green wire.
 K5 - white wire – black wire – red wire – green wire – purple wire.
 Eyelet connectors - Both found near the card (see figure).

- Connect the 2 generator communication wires to connector K4, according to the following positions:

C11 - (BLACK wire)

C12 - (RED wire)

 **NOTE: Place the excess cable under the card..**

- Connect the 2 control wires (0.5 mm cross-section) for the "generator on" indicator light (LP) to connector K3 according to the following positions:

S11 (card connector K3) to S1 (indicator light).

S12 (card connector K3) to S2 (indicator light).

Figure O

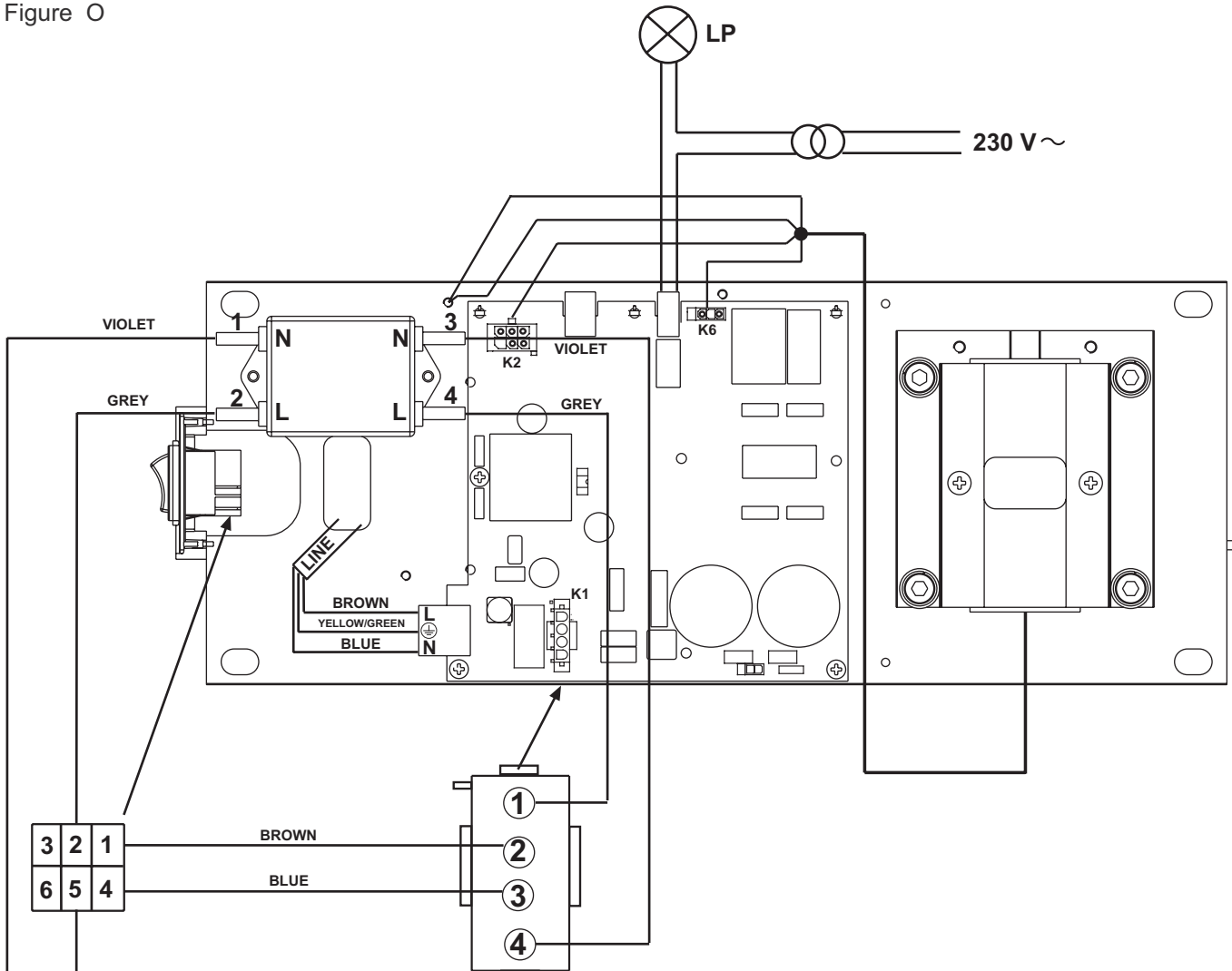

4.10. Completion of wall-mounting plate and holder for hand-held.

Figure P and Figure Q

- Pick up the cover (a) and place it on the wall-mounting plate fully tightening the grub screws (b) provided and pre-screwed on the plate.
- Place the cover (c) in the area shown in the figure. The door (d) will automatically close when the controller is closed.
- Put the controller label in the required area (e) on the cover directed according to the position in which the wall-mounting plate is installed.

Figure P

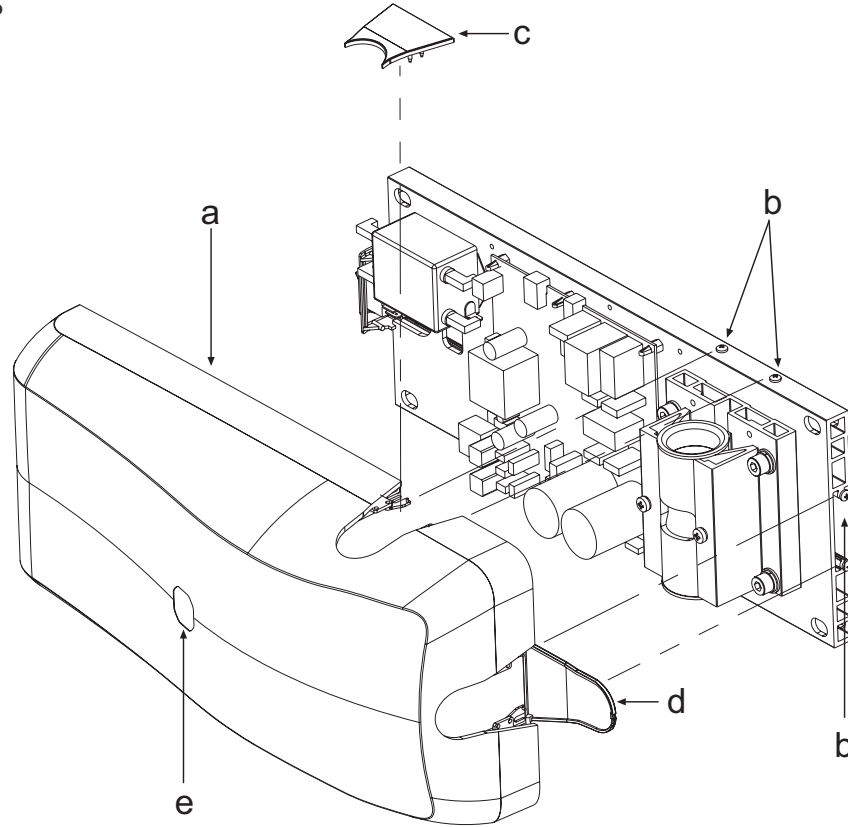

- To install the handheld's mount (f), refer to the INSTALLATION TEMPLATES.

Figure Q

