

ELITE™ SERIES

The Chamberlain Group, Inc.
845 Larch Avenue
Elmhurst, Illinois 60126-1196
www.liftmaster.com

SECURITY+® GARAGE DOOR OPENER Model 3800PC



For Residential Use

*Install On Sectional Doors With
Torsion Assemblies Only*

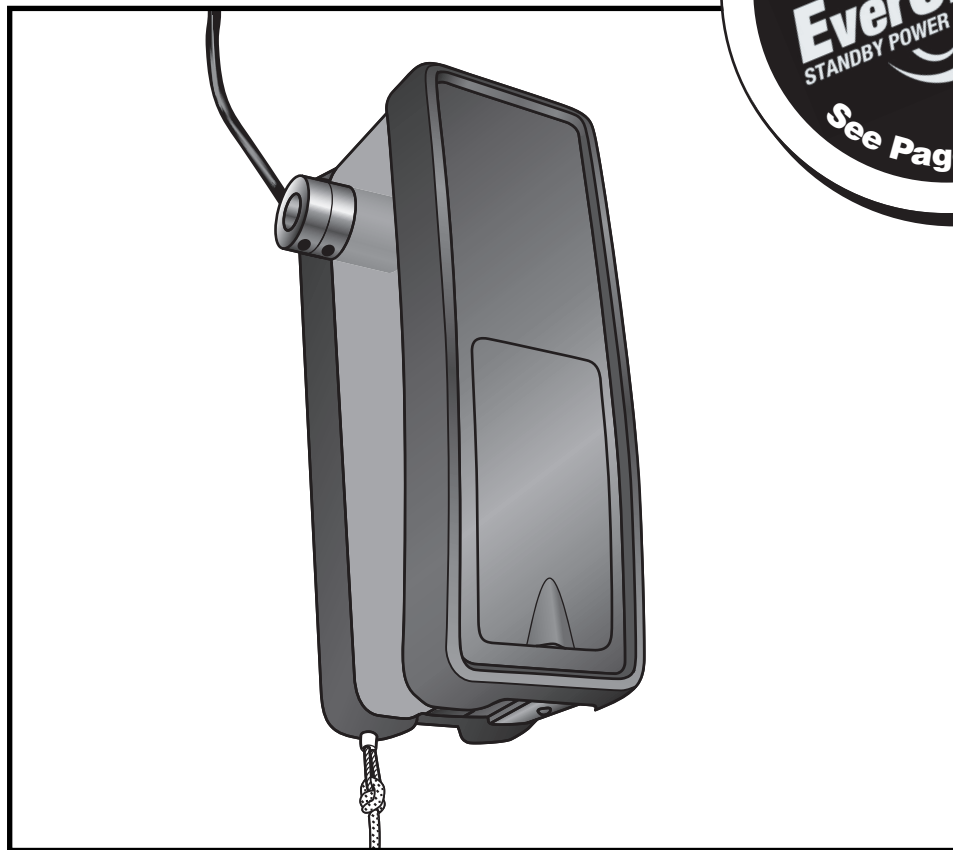

Owner's Manual

- Please read this manual and the enclosed safety materials carefully!
- Fasten the manual near the garage door after installation.
- The door WILL NOT CLOSE unless The Protector System® and cable tension monitor are connected and properly aligned.
- Periodic checks of the opener are required to ensure safe operation.
- The model number label is located behind the hinged door of your opener.

TABLE OF CONTENTS

Introduction	2-5	Operation	21-27
Safety symbol review and signal word review2	Operation safety instructions21
Planning3	Using your garage door opener21
Preparing your garage door4	Using the wall-mounted door control22
Tools4	Using the remote control23
Carton inventory5	Troubleshooting23
Hardware inventory5	The remote control battery23
Assembly	6	Care of your opener24
Attach the collar to the motor unit6	Having a problem? (Troubleshooting)24-25
Attach mounting bracket to the motor unit6	Diagnostic chart26
Installation	7-16	Smart Control Panel™ Messages27
Installation safety instructions7	Programming	28-30
Position the opener7	To add or reprogram a hand-held remote control28
Attach the emergency release rope and handle8	To erase all codes from motor unit memory28
Install the power door lock8	3-Button remote28
Attach the cable tension monitor (Required)9	To add, reprogram or change	
Install the door control10	a keyless entry PIN29
Install the light11	Reprogramming light or additional light30
Electrical requirements12	Repair Parts	31-32
Mount the Standby Power Unit (SPU) (not provided) . . .13		Installation parts31
Install The Protector System®14-16	Motor unit assembly parts32
Adjustment	17-20	Accessories	33
Program the travel limits17	Repair Parts and Service	34
Setting the force18	Warranty	34
Test the safety reversal system19		
Test The Protector System®19		
Test cable tension monitor20		
Test power door lock20		
To open door manually20		

INTRODUCTION

Safety Symbol Review and Signal Word Review

This garage door opener has been designed and tested to offer safe service provided it is installed, operated, maintained and tested in strict accordance with the instructions and warnings contained in this manual.

 **WARNING**

Mechanical

 **WARNING**

Electrical

CAUTION

When you see these Safety Symbols and Signal Words on the following pages, they will alert you to the possibility of **serious injury or death** if you do not comply with the warnings that accompany them. The hazard may come from something mechanical or from electric shock. Read the warnings carefully.

When you see this Signal Word on the following pages, it will alert you to the possibility of damage to your garage door and/or the garage door opener if you do not comply with the cautionary statements that accompany it. Read them carefully.

Planning

Survey your garage area to see if any of the conditions below apply to your installation. Additional materials may be required. You may find it helpful to refer back to this page as you proceed with the installation of your opener.

Depending on your requirements, there are several installation steps which may call for materials or hardware not included in the carton.

This opener is compatible with:

- Doors that use a torsion bar, springs, and a door no more than 14' (4.2 m) high.
- 4"-6" (10 cm - 15 cm) drums, not to be used on tapered drums over 6" (15 cm).
- High lift and standard lift sectional doors up to 14' (4.2 m) high.
- Doors up to 18' (5.5 m) wide.
- Doors up to 180 sq. ft. (16.7 sq. m)
- 1" (2.5 cm) torsion bar only.
- Review or inspect proposed installation area. Opener can be installed on left or right side of door. Select the side that meets the requirements listed below.
 - Must have minimum of 2-1/2" (6.4 cm) between the garage wall and the center of the torsion bar.
 - Must have minimum of 3" (7.6 cm) between the ceiling and the center of torsion bar.
 - Must have minimum of 8" (20.3 cm) between the side garage wall (or obstruction) and the end of torsion bar.

- The torsion bar must extend at least 1" to 5" (2.5 cm to 12 cm) past the bearing plate.
- An electric outlet is required within 6' (1.8 m) of the installation area. If outlet does not exist, contact a qualified electrician.
- Depending upon garage construction, extension brackets or wood blocks may be needed to install safety reversing sensors.
- Alternate floor mounting of the safety reversing sensors will require hardware not provided.
- A model 475LMC EverCharge™ Standby Power System is strongly recommended if there is no access door to the garage, as this opener cannot be used in conjunction with an external emergency release mechanism.
- Any gap between the floor and the bottom of the door must not exceed 1/4" (6 mm). Otherwise the safety reversal system may not work properly.

NOTE: *Inspect the torsion bar while the door is raised and lowered. It is important that there is no noticeable movement up and down or left and right. If this type of movement is not corrected, life of this opener will be greatly reduced.*

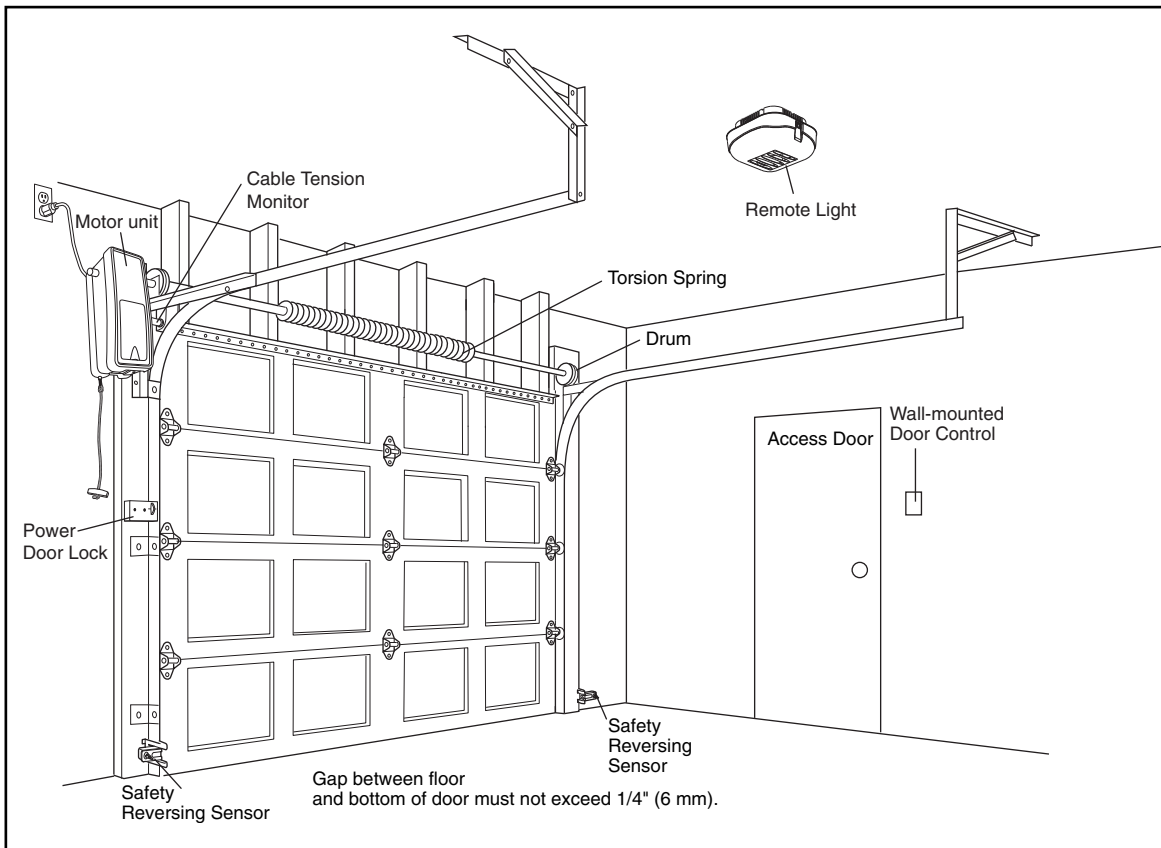

Preparing your Garage Door

Before you begin:

- Disable locks.
 - Remove any ropes connected to garage door.
 - **Complete the following test** to make sure your garage door is balanced and is not sticking or binding:
 1. Lift the door about halfway as shown. Release the door. If balanced, it should stay in place, supported entirely by its springs.
 2. Raise and lower the door to see if there is any binding or sticking.
- If your door binds, sticks, or is out of balance, call a trained door systems technician.
3. Verify equal cable tension on each side of door. Cable tension should remain equal during the entire travel of the door.

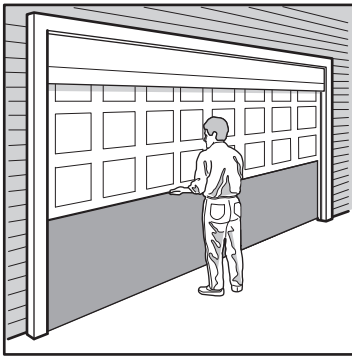

Sectional Door

Tools needed

During assembly, installation and adjustment of the opener, instructions will call for hand tools as illustrated below.

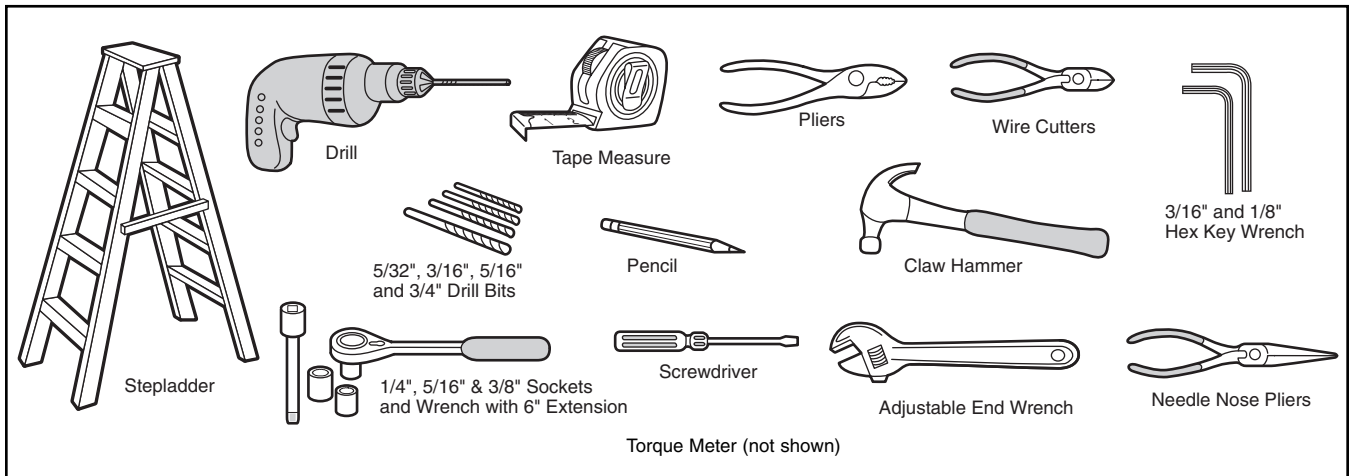

⚠ WARNING

To prevent possible **SERIOUS INJURY** or **DEATH**:

- **ALWAYS** call a trained door systems technician if garage door binds, sticks, or is out of balance. An unbalanced garage door may not reverse when required.
- **NEVER** try to loosen, move or adjust garage door, door springs, cables, pulleys, brackets or their hardware, **ALL** of which are under **EXTREME** tension.
- Disable **ALL** locks and remove **ALL** ropes connected to garage door **BEFORE** installing and operating garage door opener to avoid entanglement.

CAUTION

To prevent damage to garage door and opener:

- **ALWAYS** disable locks **BEFORE** installing and operating the opener.
- **ONLY** operate garage door opener at 120V, 60 Hz to avoid malfunction and damage.

Carton Inventory

Your garage door opener is packaged in one carton which contains the motor unit and the parts illustrated below.

Note that accessories will depend on the model purchased. If anything is missing, carefully check the packing material.

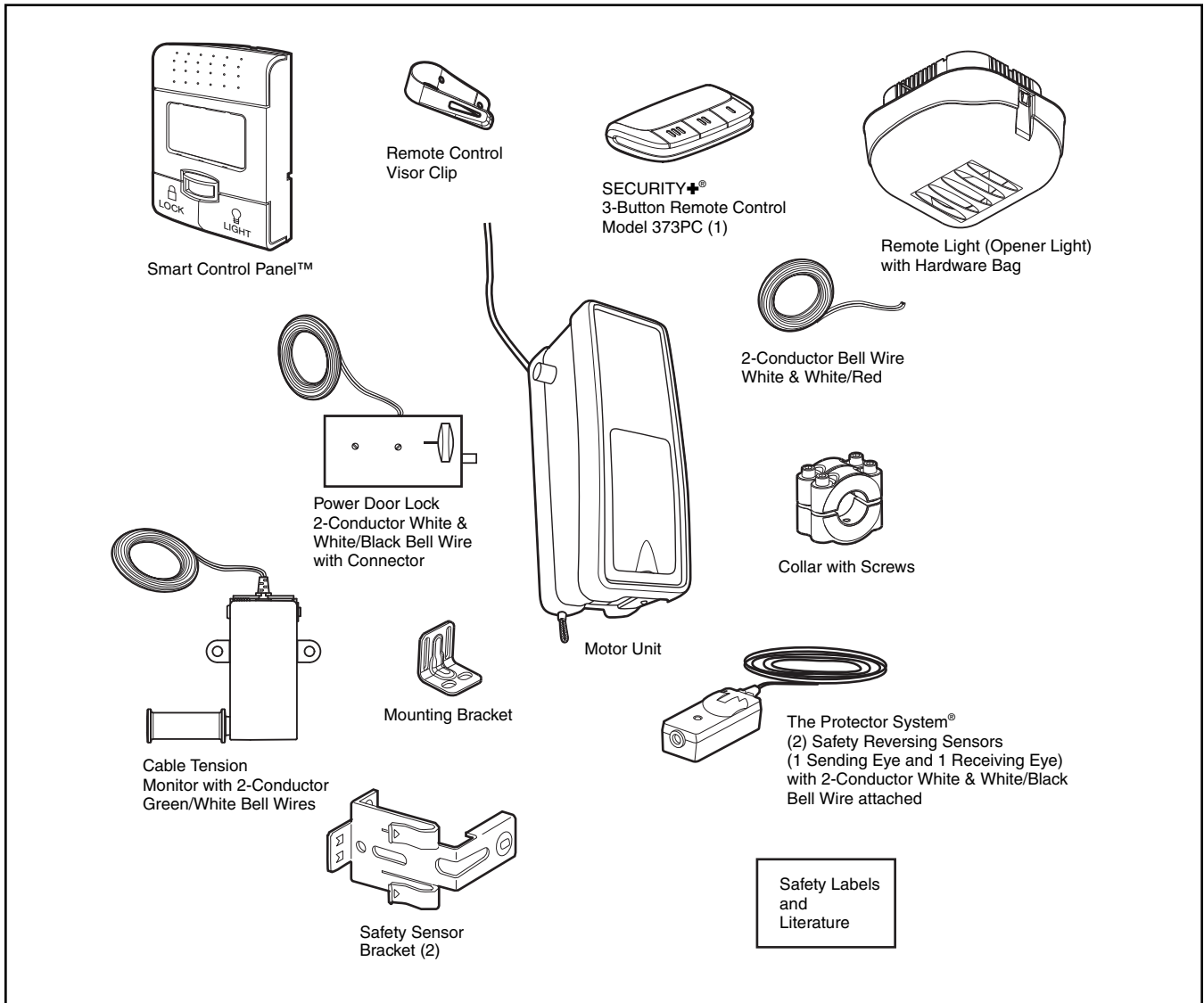

Hardware Inventory

INSTALLATION HARDWARE

Hex Screw #14-10x1-7/8" (4)

Screw #6x-1-1/4" (2)

Machine Screw #6x1" (2)

Carriage Bolt 1/4"-20x1/2" (2)

Wing Nut 1/4"-20 (2)

Pan Head Screw 1/4"-20x1/2" (2)

Hex Head Screw #8x1" (2)

Self Tapping Screw #10-32 (2)

Drywall Anchor (2)

Drywall Anchor (Screw-In) (2)

Handle

Rope

Insulated Staples (30)

Lock Template

ASSEMBLY STEP 1

Attach the Collar to the Motor Unit

To avoid installation difficulties, do not run the garage door opener until instructed to do so.

- Loosen the collar screws.
- Attach collar to either the left or the right side of the motor unit. Ensure that the collar is seated all the way on motor shaft until stop is reached (Figure 1).
- Position the collar so that the screws are facing up (accessible when attached to the torsion bar).
- Tighten both sides of collar screws equally to secure collar to the motor unit (12-14 ft./lbs. of torque) (Figure 2).

NOTE: For most installations the screws should be facing up for easy access. Do not tighten set screws until indicated.

⚠ WARNING

To prevent possible **SERIOUS INJURY OR DEATH**, the collar **MUST** be properly tightened. The door may **NOT** reverse correctly or limits may be lost due to collar slip.

Figure 1

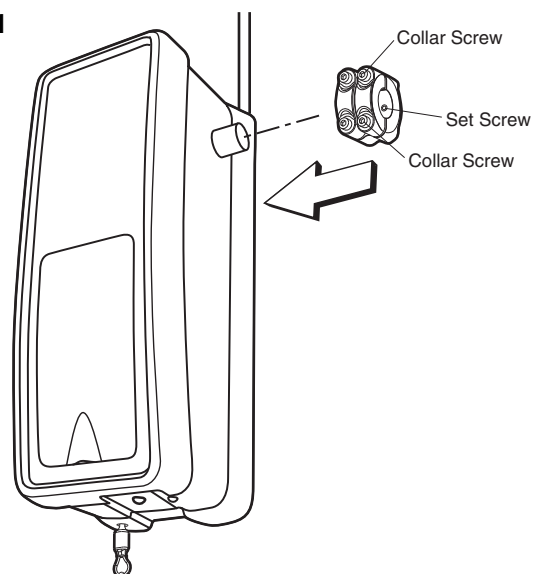
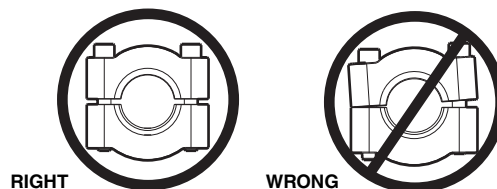

Figure 2



ASSEMBLY STEP 2

Attach Mounting Bracket to Motor Unit

- Loosely attach slotted side of mounting bracket to the same side of the motor unit as the collar, using self-threading screws provided.

NOTE: Do not tighten until instructed. Illustrations shown are for left side installation.

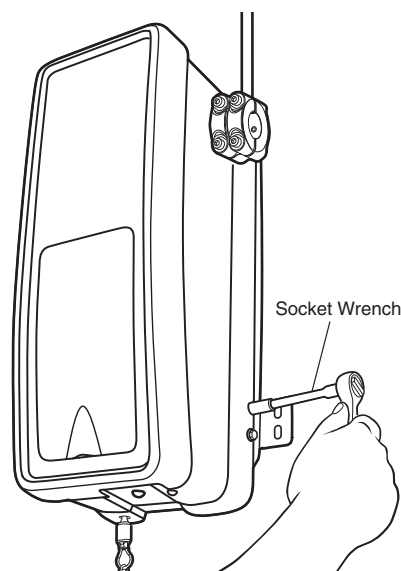
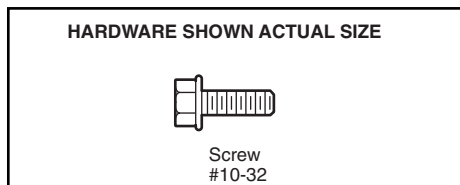

INSTALLATION

IMPORTANT INSTALLATION INSTRUCTIONS

WARNING

To reduce the risk of SEVERE INJURY or DEATH:

1. READ AND FOLLOW ALL INSTALLATION WARNINGS AND INSTRUCTIONS.
2. Install garage door opener ONLY on properly balanced and lubricated garage door. An improperly balanced door may not reverse when required and could result in SEVERE INJURY or DEATH.
3. ALL repairs to cables, spring assemblies and other hardware MUST be made by a trained door systems technician BEFORE installing opener.
4. Disable ALL locks and remove ALL ropes connected to garage door BEFORE installing opener to avoid entanglement.
5. Mount emergency release handle no higher than 6 feet (1.83 m) above floor.
6. NEVER connect garage door opener to power source until instructed to do so.
7. NEVER wear watches, rings or loose clothing while installing or servicing opener. They could be caught in garage door or opener mechanisms.
8. Install wall-mounted garage door control:
 - within sight of the garage door.
 - out of reach of children at minimum height of 5 feet (1.5 m).
 - away from ALL moving parts of the door.
9. Place entrapment warning label on wall next to garage door control.
10. Place manual release/safety reverse test label in plain view on inside of garage door.
11. Upon completion of installation, test safety reversal system. Door MUST reverse on contact with a 1-1/2" (3.8 cm) high object (or a 2x4 laid flat) on the floor.

INSTALLATION STEP 1

Position the Opener

NOTE: For additional mounting options see accessories page.

1. Close the garage door completely.
2. Slide the opener with collar over the end of the torsion bar. Ensure that the collar does not touch the bearing plate. Check to make sure the mounting bracket is located on a solid surface such as wood, concrete or door/flag bracket. Snug collar screws to help assure proper alignment of operator. Mark the bracket holes. It may be necessary to cut the torsion bar if it is too long or damaged.
3. Loosen collar screws from torsion bar and remove the opener. Drill 3/16" pilot holes at the marked locations. Drill through steel plate if needed.
4. Reinstall the opener by sliding the collar over the torsion bar until pilot holes align with bracket. Securely tighten collar screws that attach to the torsion bar to 12-14 ft./lbs. of torque. Securely tighten both set screws firmly, without damaging the motor unit.
5. Fasten bracket securely with 14-10x1-7/8" screws. Tighten all mounting bracket hardware.

NOTE: The motor unit does not have to be flush to wall.

6. Use a staple to secure the antenna wire to prevent antenna from being entangled in a door roller.

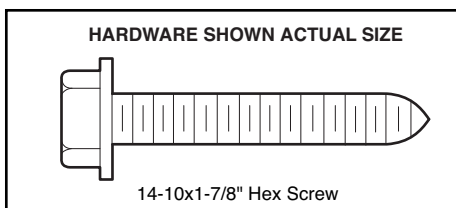

WARNING

To prevent possible SERIOUS INJURY or DEATH:

- Concrete anchors MUST be used if mounting bracket into masonry.
- NEVER try to loosen, move or adjust garage door, springs, cables, pulleys, brackets, or their hardware, ALL of which are under EXTREME tension.
- ALWAYS call a trained door systems technician if garage door binds, sticks, or is out of balance. An unbalanced garage door might not reverse when required.
- Operator MUST be mounted at a right angle to the torsion bar to avoid premature wear on the collar.

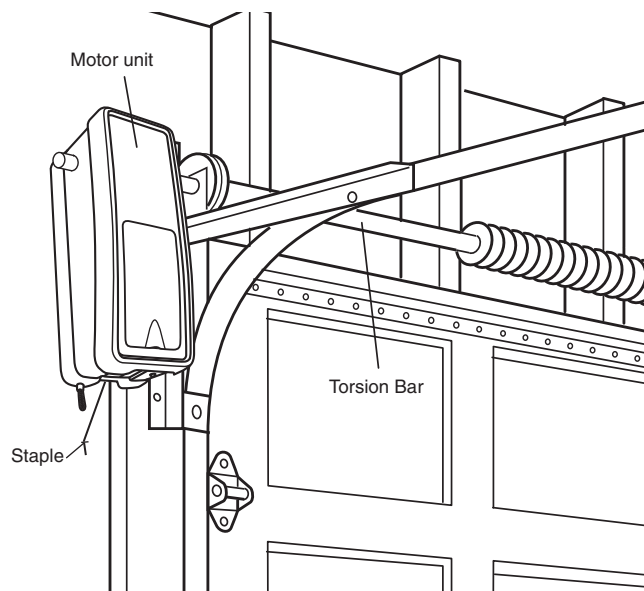

INSTALLATION STEP 2

Attach the Emergency Release Rope and Handle

- Thread one end of the rope through the hole in the top of the red handle so "NOTICE" reads right side up as shown. Secure with an overhand knot at least 1" (2.5 cm) from the end of the rope to prevent slipping.
- Thread the other end of the rope through the loop in the emergency release cable.
- Adjust rope length so the handle is no higher than 6' (1.83 m) above the floor. Secure with an overhand knot.

NOTE: If it is necessary to cut the rope, heat seal the cut end with a match or lighter to prevent unraveling.

INSTALLATION STEP 3

Install Power Door Lock

The lock is used to prevent the garage door from being manually opened once the door is fully closed.

1. Select a door roller to mount the lock above. Check for clearance. If possible select a roller on the same side of the door as the motor unit. The second roller up from the bottom is ideal in most installations.
2. Ensure rail surface is clean and adhere lock template to achieve a 3" distance between the center of the roller and the pin hole (Figure 1).
3. Drill holes as marked on the template.
4. Fasten power door lock to the outside of the garage door track with hardware provided.
5. Run bell wire up wall to motor unit. Use insulated staples to secure wire in several places.
6. Plug connector into the motor unit (Figure 2).

NOTE: Lock must be mounted within 10' (3 m) of the power head.

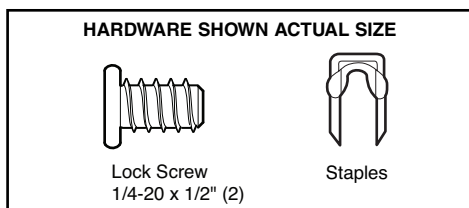

⚠ WARNING

To prevent possible SERIOUS INJURY or DEATH from a falling garage door:

- If possible, use emergency release handle to disengage door ONLY when garage door is CLOSED. Weak or broken springs or unbalanced door could result in an open door falling rapidly and/or unexpectedly.
- NEVER use emergency release handle unless garage doorway is clear of persons and obstructions.

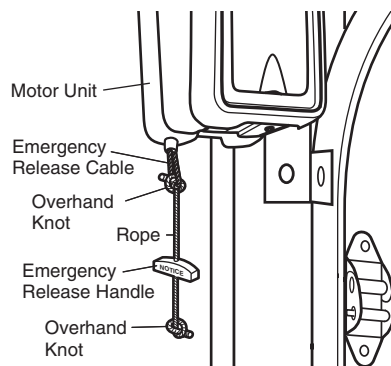

Figure 1

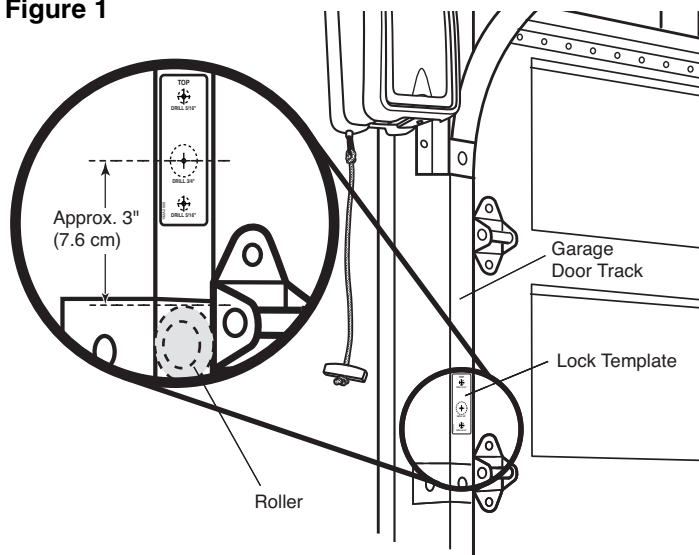
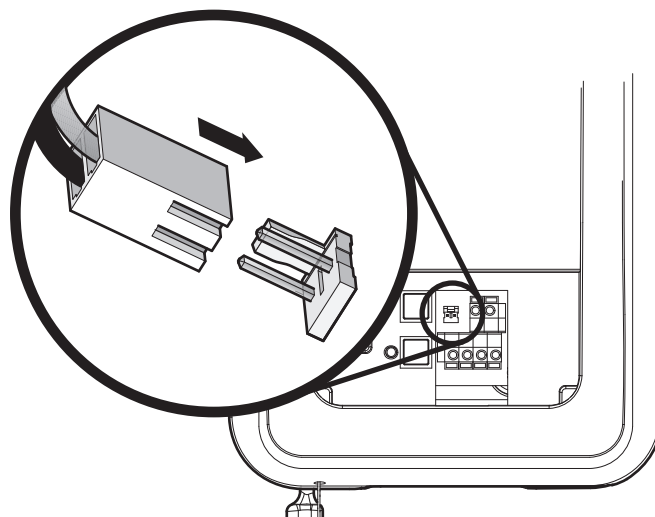

Figure 2



INSTALLATION STEP 4

Attach the Cable Tension Monitor (Required)

This opener comes standard with the cable tension monitor. It is supplied as a device to monitor the cables for ANY slack that may occur and will reverse the door when excessive slack is detected, eliminating service calls.

The cable tension monitor **MUST** be connected and properly installed before the garage door opener will move in the down direction.

NOTE: The cable tension monitor is shipped for left side installation. It is preferred that the cable tension monitor be installed on the same side of the door as the opener. If required, it can be mounted on the opposite side of door. Remove the snap-ring holding the roller in place and reassemble it on the opposite side of the cable tension monitor.

1. Position the cable tension monitor as shown (Figures 1 and 2). The cable tension monitor should be located as close to the drum as possible.

NOTE: There must be no obstructions in the installation area that prevent the cable tension monitor or the cable itself from closing completely when slack is detected.

2. Make sure cable tension monitor is located over a wood support member.

NOTE: If the cable tension monitor can not be mounted into wood with the lag screws provided, it can be mounted into 1/2" or greater drywall using the wall anchors (2) and the #8 hex head screws (2) provided in the hardware bag.

3. Mark and drill 3/16" pilot holes for screws (pilot holes are not required for anchors).
4. Attach the cable tension monitor to the wall using the hardware provided. Make sure that the roller is on top of the cable.
5. Run bell wire to motor unit. Use insulated staples to secure wire in several places.
6. Connect bell wire to the green quick-connect terminals (polarity is not important) (Figure 3).

NOTE: Cable must have tension through entire travel. Make sure there is no slack in cable on opposite side of garage door during normal operation. If this condition exists, adjust cables as required.

Figure 1

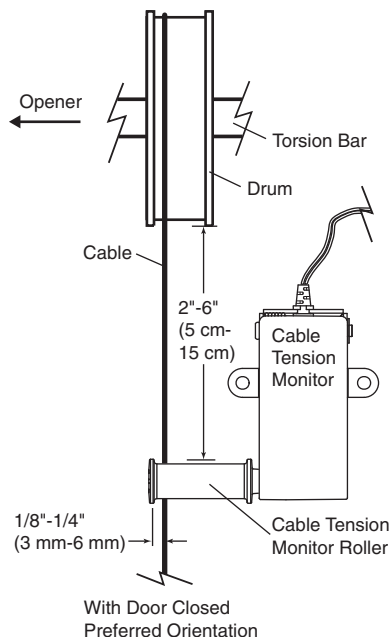

Figure 2

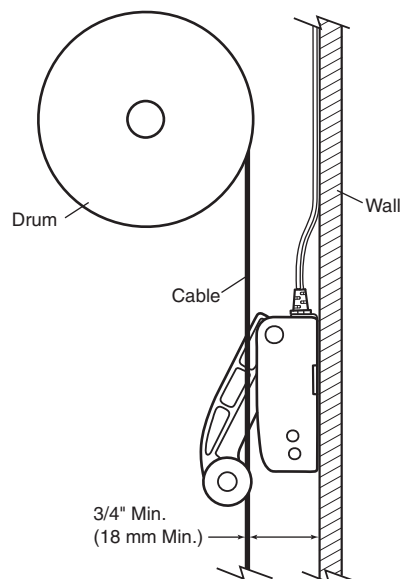
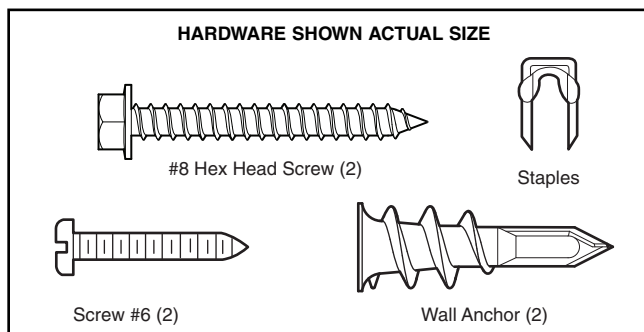
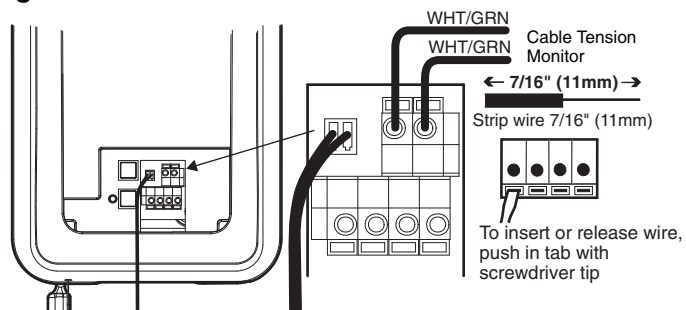

Figure 3



INSTALLATION STEP 5

Install the Door Control

Locate door control within sight of door, at a minimum height of 5' (1.5 m) where small children cannot reach, away from moving parts of door and door hardware. If installing into drywall, drill 5/32" holes and use the anchors provided. For pre-wired installations (as in new home construction), it may be mounted to a single gang box (Figure 1).

CAUTION: Continuous exposure of the door control to temperatures below -22°F (-30°C) may damage the LCD screen.

NOTE: The functional temperature range of the door control is between -4°F (-20°C) and 122°F (50°C). Scroll speed of the display is slower at lower temperatures although the door control remains fully functional.

SPECIAL NOTE: Only one 398LMC can be connected to each garage door opener. If additional wall controls are desired to operate the same garage door opener, it is recommended to use model 378LMC wireless wall control as the secondary door control.

- Strip 7/16" (11 mm) of insulation from one end of bell wire and connect to the two screw terminals on back of door control by color: white wire to the W (2) and white/red wire to the R (1) (Figure 2).
- Remove push bar cover by gently prying at the lower/middle portion of the cover with a small flat-head screwdriver. Fasten with 6AB x 1-1/4" self-tapping screws (drywall installation) or 6-32 x 1" machine screws (into gang box) as follows:
 - Install bottom screw, allowing 1/8" (3 mm) to protrude above wall surface.
 - Position bottom of door control on screw head and slide down to secure. Adjust screw for snug fit.
 - Drill and install top screw with care to avoid cracking plastic housing. **Do NOT overtighten.**
 - Replace cover by inserting top tabs first and then snap cover in place.
- (For standard installations ONLY)** Run bell wire up wall and across ceiling to motor unit. Use insulated staples to secure wire in several places. Do NOT pierce wire with a staple, creating a short or open circuit.
- Strip 7/16" (11 mm) of insulation from end of bell wire. Connect bell wire to the quick-connect terminals on the motor unit: white to white and white/red to red (Figure 3).

NOTE: If you have any trouble with the operation of the buttons, loosen the top mounting screw. DO NOT connect the power and operate the opener at this time. The trolley will travel to the full open position but will not return to the close position until the sensor beam is connected and properly aligned.

⚠️ WARNING

To prevent possible SERIOUS INJURY or DEATH from electrocution:

- Be sure power is not connected BEFORE installing door control.
- Connect ONLY to 24 VOLT low voltage wires.

To prevent possible SERIOUS INJURY or DEATH from a closing garage door:

- Install door control within sight of garage door, out of reach of children at a minimum height of 5 feet (1.5 m) and away from ALL moving parts of door.
- NEVER permit children to operate or play with door control push buttons or remote controls.
- Activate door ONLY when it can be seen clearly, is properly adjusted and there are no obstructions to door travel.
- ALWAYS keep garage door in sight until completely closed. NEVER permit anyone to cross path of closing garage door.

HARDWARE SHOWN ACTUAL SIZE

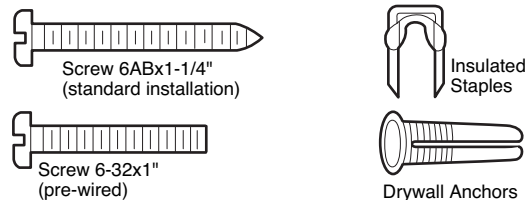

REMOVE & REPLACE COVER

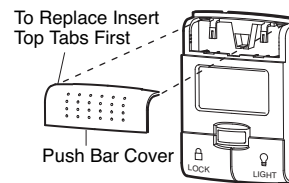

PRE-WIRED INSTALLATION

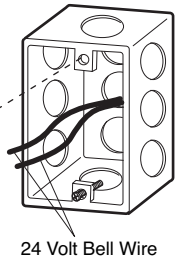

Figure 1

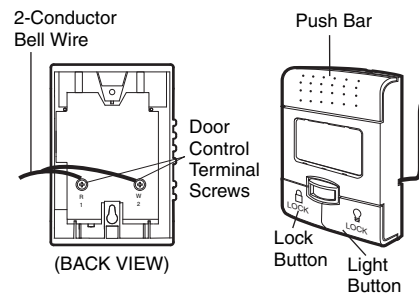
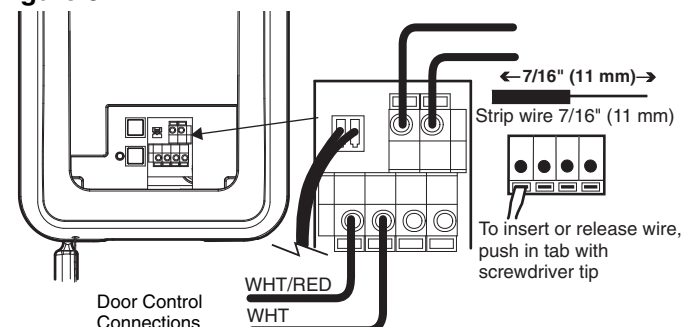

Figure 2

Figure 3



IMPORTANT SAFETY INSTRUCTIONS

WARNING

To reduce the risk of SEVERE INJURY or DEATH:

1. This portable luminaire has a polarized plug (one blade is wider than the other) as a feature to reduce the risk of electric shock.
2. This plug will fit in a polarized outlet ONLY one way.
3. If the plug does not fit fully in the outlet, reverse the plug.
4. If it still does not fit, contact a qualified electrician.
5. NEVER use with an extension cord unless plug can be fully inserted.
6. Do not alter the plug.
7. Light is intended for ceiling mount and indoor applications ONLY.

INSTALLATION STEP 6

Install the Light

The remote light (opener light) is designed to plug directly into a standard 120V outlet.

1. Install the hinge and latch clips. Clips slide in between the metal plate and the plastic housing on each side of the light base (Figure 1).
2. Select an appropriate location on the ceiling to mount the light within 6' (1.8 m) of an electrical outlet so that the cord and light are away from moving parts.
3. Install the mounting plate with the screws provided. Leave 1/8" (3.1 mm) of the thread exposed between the ceiling and the screw head (Figure 2).

NOTE: If installing remote light (opener light) on drywall and a ceiling joist can not be located, use wall anchors provided. No pilot hole is required for wall anchors.

4. Determine the length of power cord needed to reach the nearest outlet. Wind any excess cord around cord retainer on the top side of the light base.
5. Install the light base by pushing onto the screws and turning the base clockwise to lock the light in place.
6. Install two Type A19 incandescent or compact fluorescent bulbs. 100 watt maximum per bulb, 200 watts total.
7. Install the light lens by hooking one end of the lens over the hinge and pressing up on the other end to latch into place (Figure 3).
8. Plug in the light to outlet.

NOTE: Light will not operate until the unit is activated.

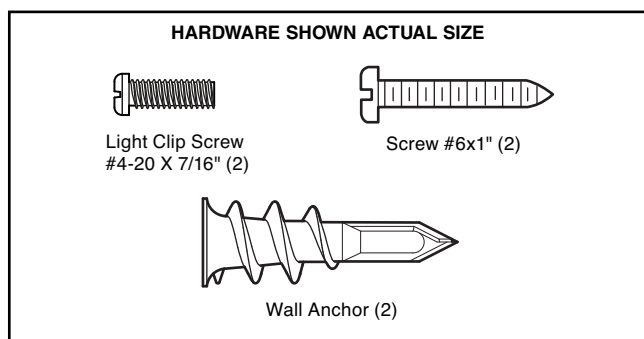

CAUTION

To prevent possible OVERHEATING of the endpanel or light socket:

- DO NOT use short neck or specialty light bulbs.
- DO NOT use halogen bulbs. Use ONLY incandescent.

To prevent damage to the opener:

- DO NOT use bulbs larger than 100W.
- ONLY use A19 size bulbs.

Figure 1

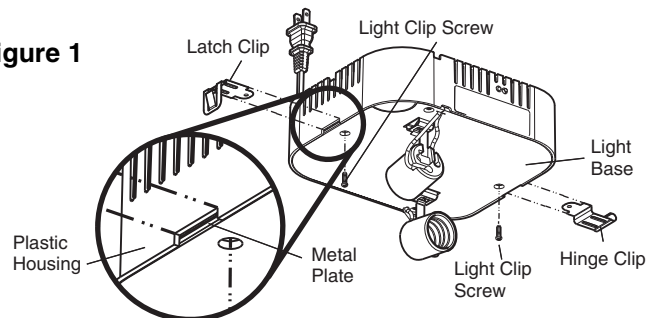

Figure 2

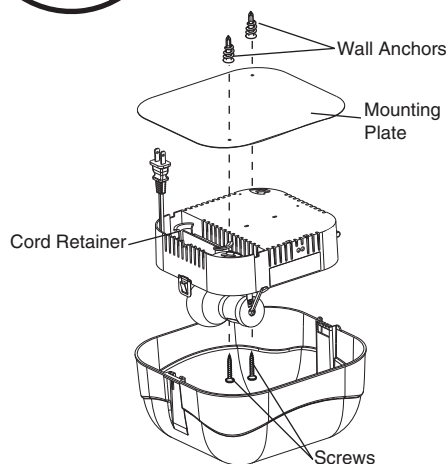
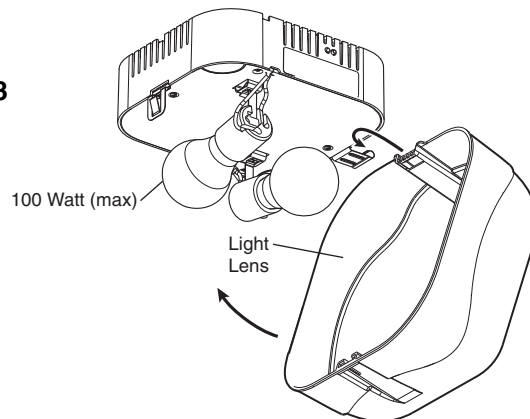

Figure 3



INSTALLATION STEP 7

Electrical Requirements

To avoid installation difficulties, do not run the opener at this time.

To reduce the risk of electric shock, your garage door opener has a grounding type plug with a third grounding pin. This plug will only fit into a grounding type outlet. If the plug doesn't fit into the outlet you have, contact a qualified electrician to install the proper outlet.

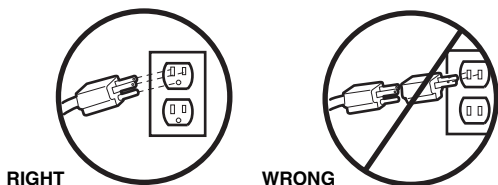

If permanent wiring is required by your local code, refer to the following procedure.

To make a permanent connection through the 7/8" hole in the back of the motor unit (according to local code):

- Remove the opener from the torsion bar, remove cover screws and set the cover aside.
- Remove the attached green ground terminal.
- Cut black and white wires and strip away 1/2" (1.3 cm) of insulation, 3" (7.6 cm) before spade terminals.
- Remove the power cord from unit.
- Install a 90° conduit or flex cable adapter to the 7/8" hole. Reinstall opener to torsion bar.
- Run wires through conduit, cut to proper length and strip insulation.
- Attach with wire nuts provided.
- Properly secure wire under plastic ties so that wire does not come in contact with moving parts.
- Reinstall the cover.

To avoid installation difficulties, do not run the opener at this time.

WARNING

To prevent possible SERIOUS INJURY or DEATH from electrocution or fire:

- Be sure power is not connected to the opener, and disconnect power to circuit BEFORE removing cover to establish permanent wiring connection.
- Garage door installation and wiring MUST be in compliance with ALL local electrical and building codes.
- NEVER use an extension cord, 2-wire adapter, or change plug in any way to make it fit outlet. Be sure the opener is grounded.

PERMANENT WIRING CONNECTION

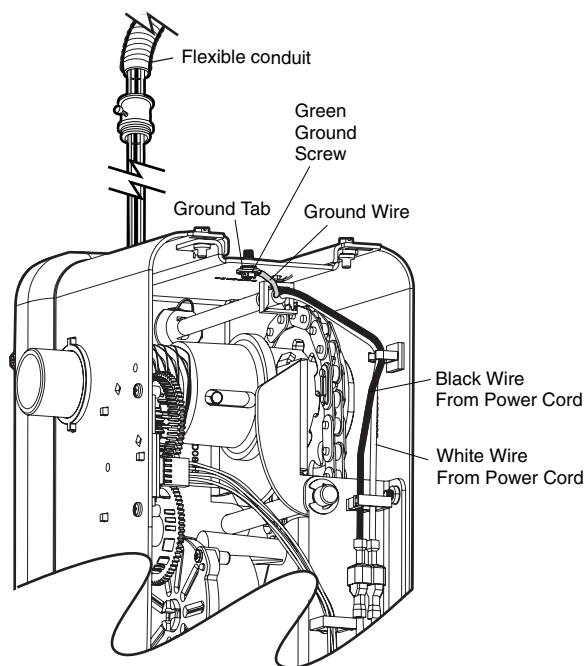

PERMANENT WIRING CONNECTION

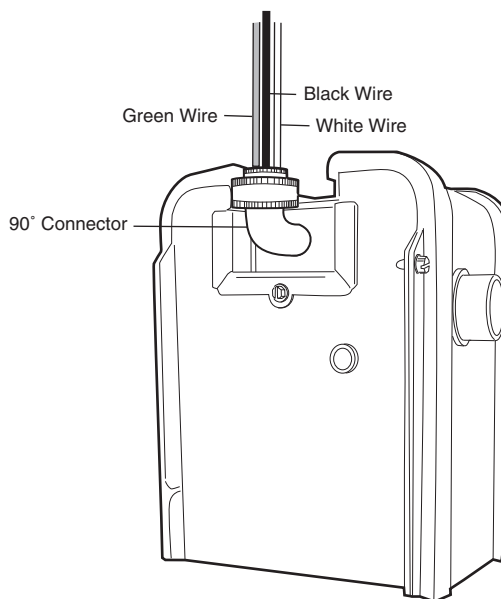

INSTALLATION STEP 8

Mount the Standby Power Unit (SPU) (not provided)

If the optional 475LMC Standby Power unit is part of this installation it should be installed at this time.

- The SPU can be mounted to either the ceiling or a wall within 3' (.9 m) of the motor unit.
- Position the SPU as desired to a structural support (ceiling joist or wall stud).
- Attach the SPU to the support using the mounting holes on either side of the SPU.
- Secure the SPU using the 1-1/2" lag screws (2) provided with the SPU unit.
- Connect the SPU cord into the connector on the bottom of the motor unit.
- Follow all instructions included with the 475LMC unit to test for proper operation and testing of the SPU.

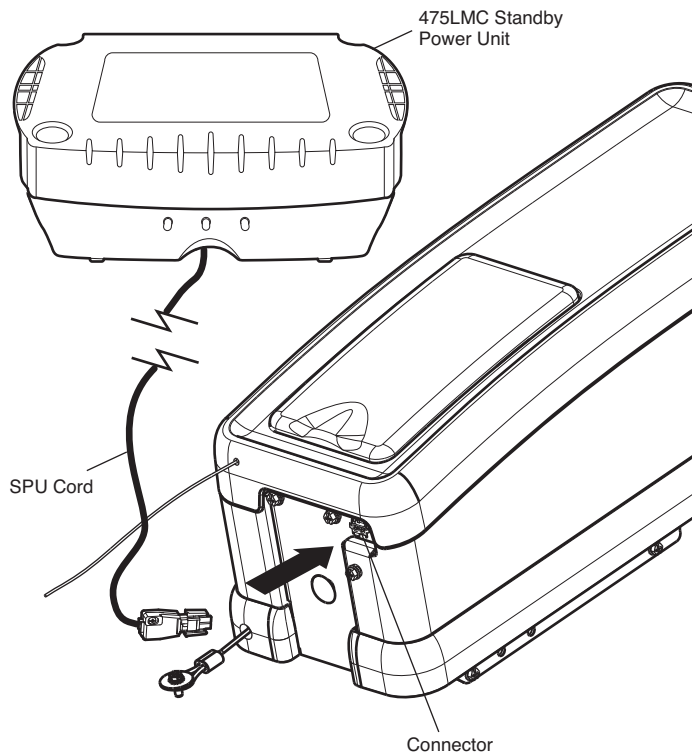

INSTALLATION STEP 9

Install The Protector System®

The safety reversing sensor *must* be connected and aligned correctly before the garage door opener will move in the down direction. This is a required safety device and cannot be disabled.

IMPORTANT INFORMATION ABOUT THE SAFETY REVERSING SENSOR

When properly connected and aligned, the safety reversing sensor will detect an obstacle in the path of its electronic beam. The sending eye (with an amber indicator light) transmits an invisible light beam to the receiving eye (with a green indicator light). If an obstruction breaks the light beam while the door is closing, the door will stop and reverse to full open position, and the opener lights will flash 10 times.

The units must be installed inside the garage so that the sending and receiving eyes face each other across the door, no more than 6" (15 cm) above the floor. Either can be installed on the left or right of the door as long as the sun never shines directly into the receiving eye lens.

The mounting brackets are designed to clip onto the track of sectional garage doors without additional hardware.

⚠ WARNING

Be sure power is not connected to the garage door opener BEFORE installing the safety reversing sensor.

To prevent SERIOUS INJURY or DEATH from a closing garage door:

- Correctly connect and align the safety reversing sensor. This required safety device MUST NOT be disabled.
- Install the safety reversing sensor so beam is NO HIGHER than 6" (15 cm) above garage floor.

If it is necessary to mount the units on the wall, the brackets must be securely fastened to a solid surface such as the wall framing. Extension brackets (see Accessories) are available if needed. If installing in masonry construction, add a piece of wood at each location to avoid drilling extra holes in masonry if repositioning is necessary.

The invisible light beam path must be unobstructed. No part of the garage door (or door tracks, springs, hinges, rollers or other hardware) may interrupt the beam while the door is closing.

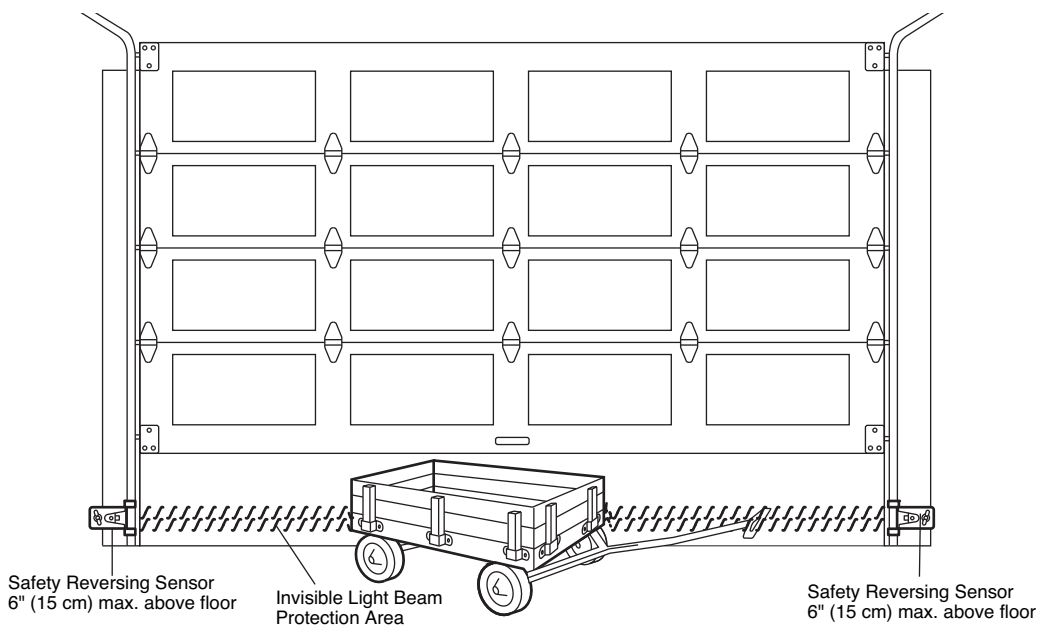

Facing the door from inside the garage

INSTALLING THE BRACKETS

Be sure power to the opener is disconnected. Install and align the brackets so the safety reversing sensors will face each other across the garage door, with the beam no higher than 6" (15 cm) above the floor. They may be installed in one of three ways, as follows.

Garage door track installation (preferred) (Figure 1):

- Slip the curved arms over the rounded edge of each door track, with the curved arms facing the door. Snap into place against the side of the track. It should lie flush, with the lip hugging the back edge of the track, as shown in Figure 1.

If your door track will not support the bracket securely, wall installation is recommended.

Wall installation (Figure 2 and 3):

- Place the bracket against the wall with curved arms facing the door. Be sure there is enough clearance for the sensor beam to be unobstructed.
- If additional depth is needed, an extension bracket (see Accessories) or wood blocks can be used.
- Use bracket mounting holes as a template to locate and drill (2) 3/16" diameter pilot holes on the wall at each side of the door, no higher than 6" (15 cm) above the floor.
- Attach brackets to wall with lag screws (not provided).
- If using extension brackets or wood blocks, adjust right and left assemblies to the same distance out from the mounting surface. Make sure all door hardware obstructions are cleared.

Floor installation (Figure 4):

- Use wood blocks or extension brackets (see Accessories) to elevate sensor brackets so the lenses will be no higher than 6" (15 cm) above the floor.
- Carefully measure and place right and left assemblies at the same distance out from the wall. Be sure all door hardware obstructions are cleared.
- Fasten to the floor with concrete anchors as shown.

Figure 1 DOOR TRACK MOUNT (RIGHT SIDE)

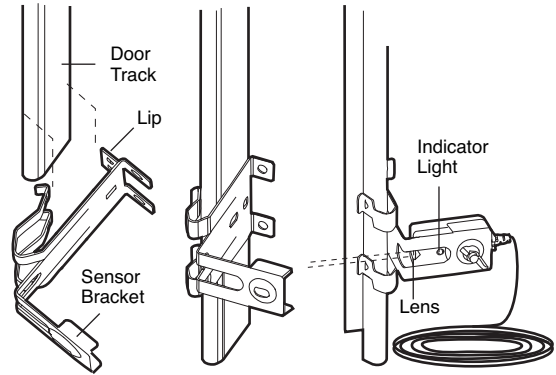

Figure 2

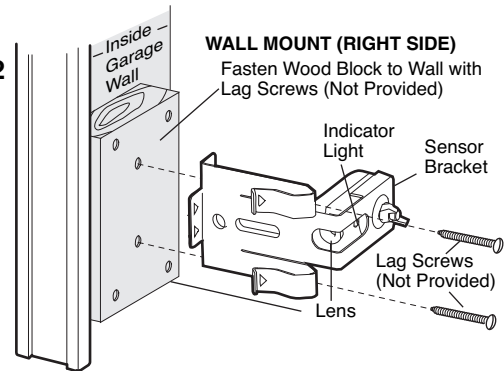

Figure 3

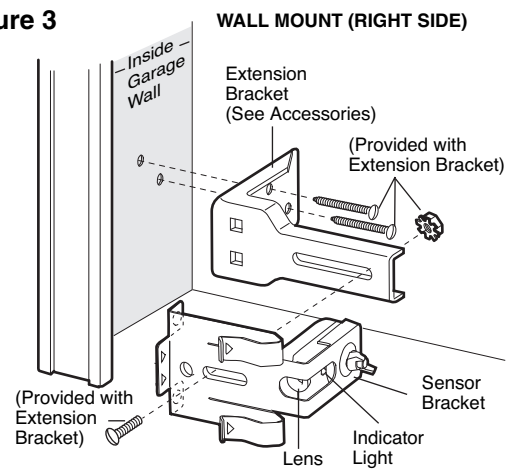
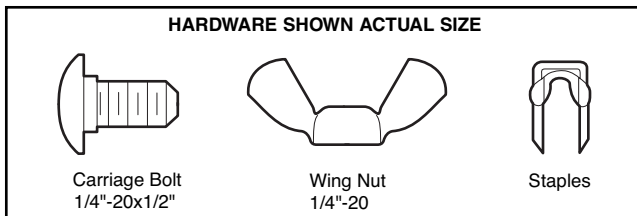
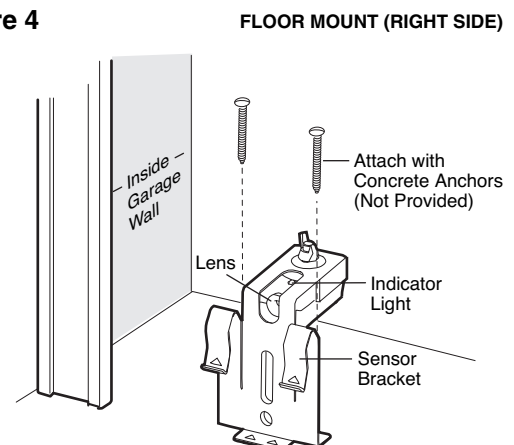

Figure 4



MOUNTING AND WIRING THE SAFETY REVERSING SENSORS

- Slide a 1/4"-20x1/2" carriage bolt head into the slot on each sensor. Use wing nuts to fasten safety reversing sensors to brackets, with lenses pointing toward each other across the door. Be sure the lens is not obstructed by a bracket extension (Figure 5).
- Finger tighten the wing nuts.
- Run the wires from both safety reversing sensors to the opener. Use insulated staples to secure wire to wall and ceiling.
- Strip 7/16" (11 mm) of insulation from each set of wires. Separate white and white/black wires sufficiently to connect to the opener quick-connect terminals: white to white and white/black to grey (Figure 6).

ALIGNING THE SAFETY REVERSING SENSORS

- Plug in the opener. The indicator lights in both the sending and receiving eyes will *glow steadily* if wiring connections and alignment are correct.

The *sending eye* amber indicator light will glow regardless of alignment or obstruction. If the green indicator light in the *receiving eye* is off, dim, or flickering (and the invisible light beam path is not obstructed), alignment is required.

- Loosen the *sending eye* wing nut and readjust, aiming directly at the *receiving eye*. Lock in place.
- Loosen the *receiving eye* wing nut and adjust the safety reversing sensor until it receives the sender's beam. When the green indicator light *glows steadily*, tighten the wing nut.

Figure 5

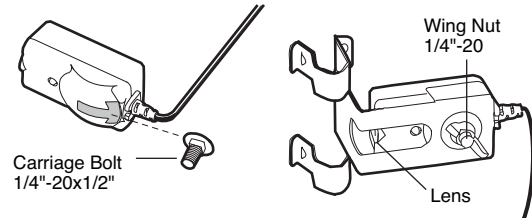

TROUBLESHOOTING THE SAFETY REVERSING SENSORS

1. If the *sending eye* indicator light does not *glow steadily* after installation, check for:
 - Electric power to the opener.
 - A short in the white or white/black wires. These can occur at staples, or at opener connections.
 - Incorrect wiring between safety reversing sensors and opener.
 - A broken wire.
2. If the sending eye indicator light *glows steadily* but the receiving eye indicator light doesn't:
 - Check alignment.
 - Check for an open wire to the *receiving eye*.
3. If the *receiving eye* indicator light is dim, realign either sensor.

NOTE: When the invisible beam path is obstructed or misaligned while the door is closing, the door will reverse. If the door is already open, it will not close. The remote lights will blink 10 times. (If bulbs are not installed, 10 clicks can be heard.) See page 11.

Figure 6

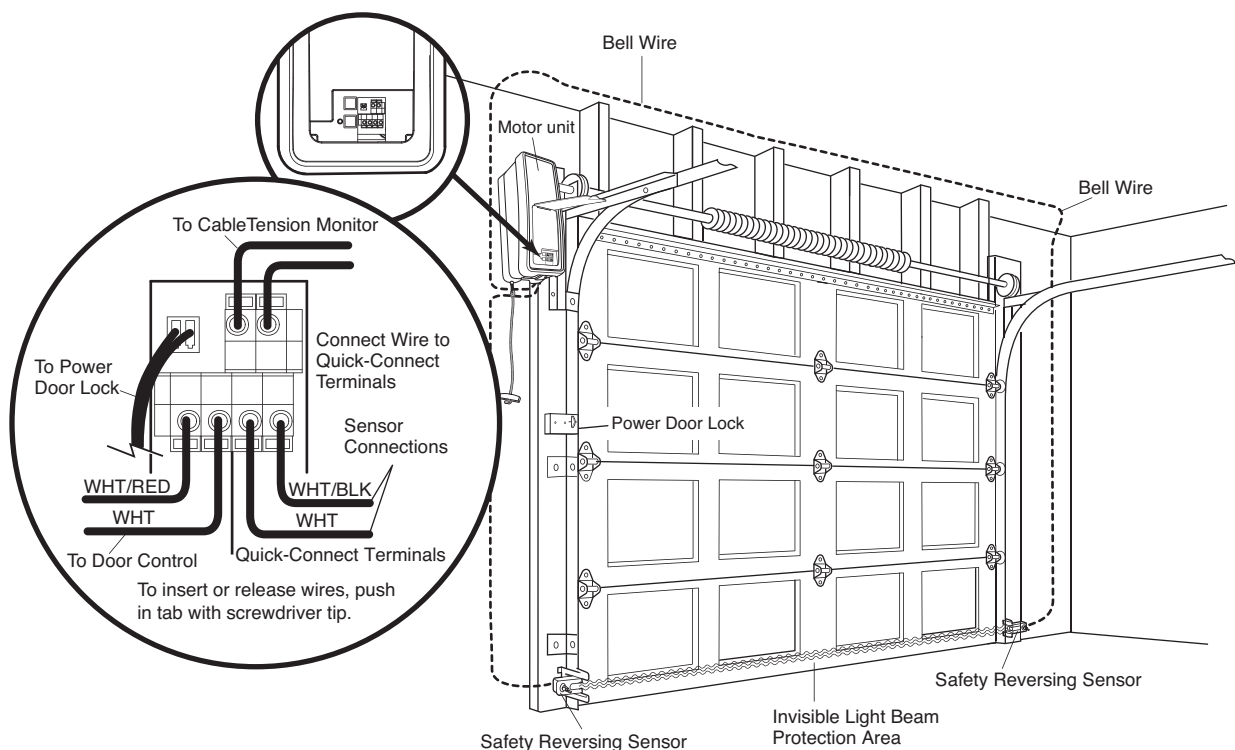

ADJUSTMENT STEP 1

Program the Travel Limits

Travel limits regulate the points at which the door will stop when moving up or down. Follow the steps below to set the limits.

Figure 1

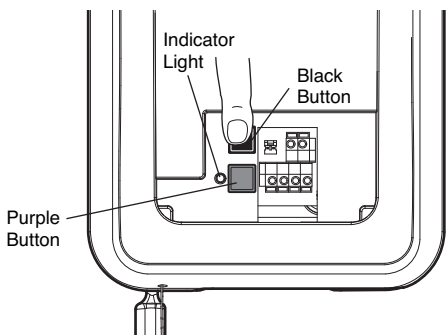

To program the travel limits:

Adjust the position of the door by using the black and purple buttons. Black moves the door UP (open) and purple moves the door DOWN (close).

1. **Setting the UP position:** Press and hold the black button until the yellow indicator light starts flashing slowly then release.
2. Push and hold the black button until the door reaches the desired UP (open) position (Figure 2).

NOTE: Check to be sure the door opens high enough for your vehicle.

3. Push the remote control or door control (Figure 3). This sets the UP (open) limit and begins closing the door.

NOTE: Excessive movement of the motor unit will cause premature wear. See Troubleshooting section.

4. Immediately when the door begins to move down, press and release either the black or purple button. This will stop the door.
5. **Setting the DOWN position:** Push and hold the purple button until the door reaches the desired DOWN (closed) position (Figure 4).
6. Once the door is closed, check for proper pressure on the door (you should be able to manually push the door down a 1/16 of an inch). If there appears to be too much pressure on the door, you may toggle the door back and forth using the black and purple buttons to reach the desired position.
7. Push the remote control or the door control (Figure 3). This sets the DOWN (close) limit and should bring the door to the open position.
 - If the opener is not stopping exactly where you would like it, repeat steps 1 through 7 and program the limits again.
 - When the unit stops in both the desired up (open) and down (close) positions, proceed to *Adjustment Step 2, Setting the Force*.

WARNING

Without a properly installed safety reversal system, persons (particularly small children) could be SERIOUSLY INJURED or KILLED by a closing garage door.

- NEVER learn forces or limits when door is binding or sticking. Repair door first.
- Incorrect adjustment of garage door travel limits will interfere with proper operation of safety reversal system.
- After ANY adjustments are made, the safety reversal system MUST be tested. Door MUST reverse on contact with 1-1/2" high (3.8 cm) object (or 2x4 laid flat) on floor.

CAUTION

To prevent damage to vehicles, be sure fully open door provides adequate clearance.

Figure 2

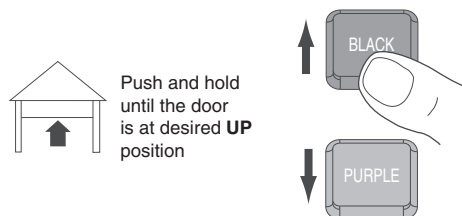

Figure 3

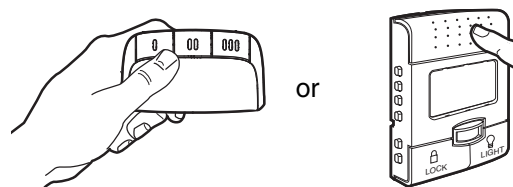
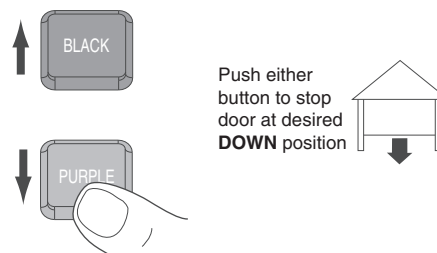

Figure 4



ADJUSTMENT STEP 2

Setting the Force

The force setting button is located on the front panel. The force setting measures the amount of force required to open and close the door.

1. Locate the purple button on the unit (Figure 1).
2. Push the purple button twice to enter unit into Force Adjustment Mode (Figure 2). The LED (Indicator Light) will flash quickly.
3. Push the remote control or door control (Figure 3). The door will travel to the DOWN (close) position. Push the remote control or door control again, the door will travel to the UP (open) position. Push the remote control or door control a third time to send the door to the DOWN (close) position.

The LED (Indicator Light) will stop flashing when the force has been learned.

The unit has learned the forces required to open and close your door.

The door must travel through a complete cycle, UP and DOWN, in order for the force to be set properly. If the unit cannot open and close your door fully, inspect your door to insure that it is balanced properly and is not sticking or binding. See page 4, "Preparing your garage door."

! WARNING

Without a properly installed safety reversal system, persons (particularly small children) could be SERIOUSLY INJURED or KILLED by a closing garage door.

- NEVER learn forces or limits when door is binding or sticking. Repair door first
- Too much force on garage door will interfere with proper operation of safety reversal system.
- After ANY adjustments are made, the safety reversal system MUST be tested. Door MUST reverse on contact with 1-1/2" high (3.8 cm) object (or 2x4 laid flat) on floor.

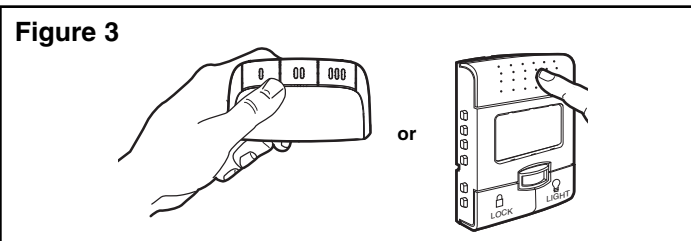
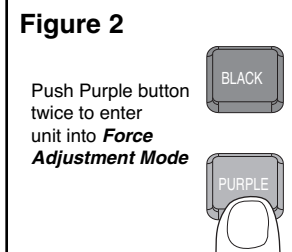
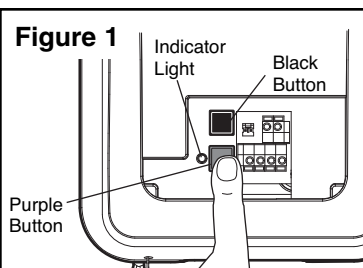

ADJUSTMENT STEP 3

Test the Safety Reversal System

TEST

- With the door fully open, place a 1-1/2" (3.8 cm) board (or a 2x4 laid flat) on the floor, centered under the garage door.
- Operate the door in the down direction. The door **must** reverse on striking the obstruction. Upon successful safety reversal test, proceed to *Adjustment Step 4*.

ADJUST

- If the door stops on the obstruction, it is not traveling far enough in the down direction. Complete Adjustment Steps 1 and 2 Programming the Limits and Forces.
- Repeat the test.
- When the door reverses on the 1-1/2" (3.8 cm) board (or 2x4 laid flat), remove the obstruction and run the opener through 3 or 4 complete travel cycles to test adjustment.
- If the unit continues to fail the Safety Reverse Test, call for a trained door systems technician.

IMPORTANT SAFETY CHECK:

Test the Safety Reverse System after:

- Each adjustment of limits, or force controls.
- Any repair to or adjustment of the garage door (including springs and hardware).
- Any repair to or buckling of the garage floor.
- Any repair to or adjustment of the opener.

ADJUSTMENT STEP 4

Test The Protector System®

- Press the remote control push button to open the door.
- Place the opener carton in the path of the door.
- Press the remote control push button to close the door. The door will not move more than an inch, and the opener lights will flash.

The garage door opener will not close from a remote if the indicator light in either sensor is off (alerting you to the fact that the sensor is misaligned or obstructed).

If the opener closes the door when the safety reversing sensor is obstructed, do not operate the door. Call for a trained door systems technician.

⚠ WARNING

Without a properly installed safety reversal system, persons (particularly small children) could be **SERIOUSLY INJURED** or **KILLED** by a closing garage door.

- Safety reversal system **MUST** be tested every month.
- If one control (force or travel limits) is adjusted, the other control may also need adjustment.
- After **ANY** adjustments are made, the safety reversal system **MUST** be tested. Door **MUST** reverse on contact with 1-1/2" (3.8 cm) high object (or 2x4 laid flat) on the floor.

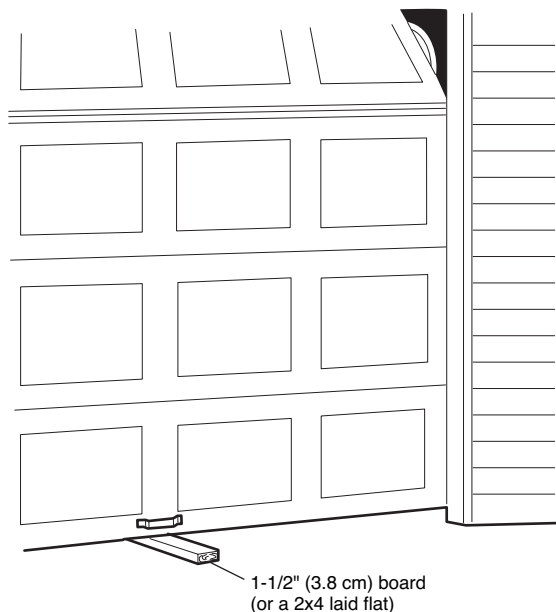

⚠ WARNING

Without a properly installed safety reversing sensor, persons (particularly small children) could be **SERIOUSLY INJURED** or **KILLED** by a closing garage door.

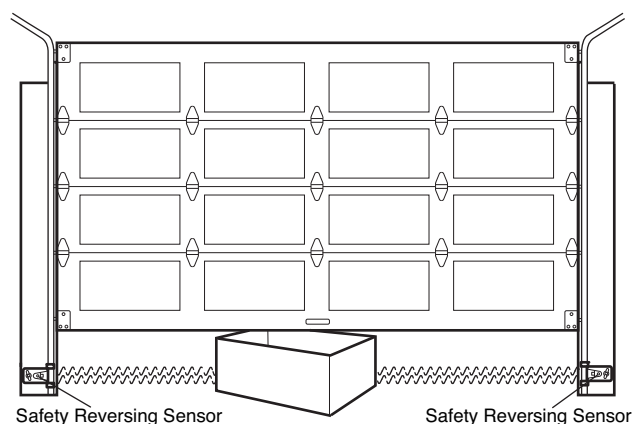

ADJUSTMENT STEP 5

Test Cable Tension Monitor

If your cable tension monitor has been activated the Indicator Light will blink 9 times. See page 18.

ADJUSTMENT STEP 6

Test Power Door Lock

TEST

- With the door fully closed, the power door lock bolt should be protruding through the track.
- Operate the door in the open direction. The power door lock should retract before the door begins to move.
- Operate the door in the down direction. When the door reaches the fully closed position, the power door lock should automatically activate to secure the door.

NOTE: If the power door lock does not function, the lock can be manually released by sliding the manual release handle to the open position.

ADJUSTMENT STEP 7

To Open the Door Manually

Disengage door lock before proceeding. The door should be fully closed if possible. Pull down on the emergency release handle until a click noise is heard from the unit and lift the door manually. To reconnect the door to the opener, pull down the emergency release handle straight down a second time until a click noise is heard from the unit. The door will reconnect on the next UP or DOWN operation.

Test the emergency release:

- Make sure the garage door is closed.
- Pull the emergency release handle. The garage door should then be able to be opened manually.
- Return the door to the closed position.
- Pull the emergency handle a second time.
- Reconnect the door to the opener.

! WARNING

To prevent possible SERIOUS INJURY or DEATH from a falling garage door:

- If possible, use emergency release handle to disengage door ONLY when garage door is CLOSED. Weak or broken springs or unbalanced door could result in an open door falling rapidly and/or unexpectedly.
- NEVER use emergency release handle unless garage doorway is clear of persons and obstructions.

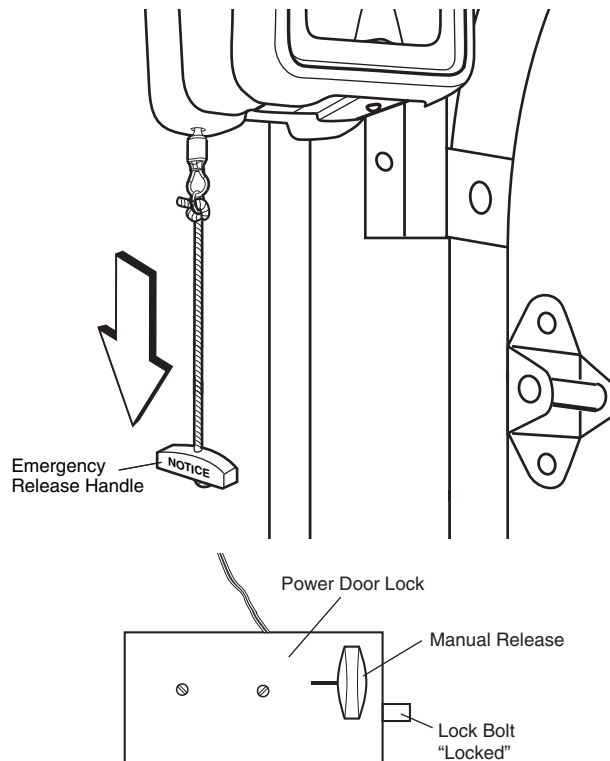

OPERATION

IMPORTANT SAFETY INSTRUCTIONS

WARNING

To reduce the risk of SEVERE INJURY or DEATH:

1. READ AND FOLLOW ALL WARNINGS AND INSTRUCTIONS.
2. ALWAYS keep remote controls out of reach of children. NEVER permit children to operate or play with garage door control push buttons or remote controls.
3. ONLY activate garage door when it can be seen clearly, it is properly adjusted, and there are no obstructions to door travel.
4. ALWAYS keep garage door in sight until completely closed. NO ONE SHOULD CROSS THE PATH OF THE MOVING DOOR.
5. NO ONE SHOULD GO UNDER A STOPPED, PARTIALLY OPENED DOOR.
6. If possible, use emergency release handle to disengage door ONLY when garage door is CLOSED. Weak or broken springs or unbalanced door could result in an open door falling rapidly and/or unexpectedly.
7. NEVER use emergency release handle unless garage doorway is clear of persons and obstructions.
8. After ANY adjustments are made, the safety reversal system MUST be tested.
9. Safety reversal system MUST be tested every month. Garage door MUST reverse on contact with 1-1/2" (3.8 cm) high object (or a 2x4 laid flat) on the floor.
10. ALWAYS KEEP GARAGE DOOR PROPERLY BALANCED (see page 3). An improperly balanced door may not reverse when required and could result in SEVERE INJURY or DEATH.
11. ALL repairs to cables, spring assemblies and other hardware, ALL of which are under EXTREME tension, MUST be made by a trained door systems technician.
12. ALWAYS disconnect electric power to garage door opener BEFORE making ANY repairs or removing covers.
13. **SAVE THESE INSTRUCTIONS.**

Using Your Garage Door Opener

Your Security+® opener and hand-held remote control have been factory programmed to a matching code which changes with each use, randomly accessing over 100 billion new codes. Your opener will operate with several Security+® remote controls utilizing up to 12 functions, and one Security+® Keyless Entry System. If you purchase a new remote, or if you wish to deactivate any remote, follow the instructions in the *Programming* section.

Activate your opener with any of the following:

- *The hand-held Remote Control:* Hold the large push button down until the door starts to move.
- *The wall-mounted Door Control:* Hold the push bar down until the door starts to move.
- *The Keyless Entry (see accessories):* If provided with your garage door opener, it must be programmed before use. See *Programming*.

When the opener is activated (with the safety reversing sensor and cable tension monitor correctly installed and aligned):

1. If open, the door will close. If closed, it will open.
2. If closing, the door will reverse.
3. If opening, the door will stop.
4. If the door has been stopped in a partially open position, it will close.

5. If obstructed while closing, the door will reverse. If the obstruction interrupts the sensor beam, the opener lights will blink for five seconds.
6. If obstructed while opening, the door will stop.
7. If fully open, the door will not close when the beam is broken. The sensor has no effect in the opening cycle.

If the sensor is not installed, or is misaligned, the door will not close from a hand-held remote. However, you can close the door with the Door Control, the Outside Key lock, or Keyless Entry, *if you activate them until down travel is complete*. If you release them too soon, the door will reverse.

The opener lights will turn on when the opener is activated. They will turn off automatically after 4-1/2 minutes or provide constant light when the Light feature on the Smart Control Panel™ is activated. Bulb size is A19. Bulb power is 100 watts maximum.

Security+® light feature: Lights will also turn on when someone walks through the open garage door. With a Smart Control Panel™, this feature may be turned off as follows: With the opener lights off, press and hold the light button for 10 seconds, until the light goes on, then off again. To restore this feature, start with the opener lights on, then press and hold the light button for 10 seconds until the light goes off, then on again.

Using the Wall-Mounted Door Control

THE SMART CONTROL PANEL™

Press the push bar to open or close the door. Press again to reverse the door during the closing cycle or to stop the door while it's opening.

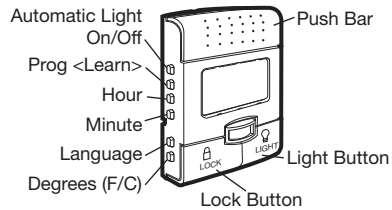

This door control contains a motion sensing detector that will automatically turn on the light when it detects a person entering the garage.



Light feature

Press the Light button to turn the opener light on or off. It will not control the opener lights when the door is in motion. If you turn it on and then activate the opener, the light will remain on for 4-1/2 minutes. Press again to turn it off sooner. The 4-1/2 minute interval can be changed to 1-1/2, 2-1/2, or 3-1/2 minutes as follows: Press and hold the Lock button until the light blinks (about 10 seconds). A single blink indicates that the timer is reset to 1-1/2 minutes. Repeat the procedure and the light will blink twice, resetting the timer to 2-1/2 minutes. Repeat again for a 3-1/2 minute interval, etc., up to a maximum of four blinks and 4-1/2 minutes.

When using the opener lights as working lights, we recommend that you first disable the motion sensor. See *Automatic Light Feature*, below.

Motion Sensing (Automatic Light Feature): The opener light will turn on automatically when a person enters the garage. When a person walks in front of the door control, the light will come on for five minutes, then shut off. This feature works by detecting body heat.



To disable this feature, push the motion sensing button on the side of the door control.

We recommend that you disable the motion sensor when using the opener lights as working lights. Otherwise, they will turn off automatically if you are working beyond the sensors range.



Lock feature

Designed to prevent operation of the door from hand-held remote controls. However, the door will open and close from the Door Control, the Outdoor Key Switch and the Keyless Entry Accessories.

To activate, press and hold the Lock button for 2 seconds.

To turn off, press and hold the Lock button again for 2 seconds. The Lock feature will also turn off whenever the "learn" button on the motor unit panel is activated.

(PROG) Learn Feature

The door control is equipped with a Prog <LEARN> button to assist in learning remote controls to the unit. Press the Prog <LEARN> button once to initiate LEARN mode and the display will show 'Learn Remote Control - Press Learn Button Again to Confirm'. Press the Prog <LEARN> button a second time and the display will show 'Learn Mode - Press Remote Control Button to Learn Remote.' Press the button of the remote control to be learned and the light will blink to confirm the remote control has been learned.



Hour & Minute Feature

Press or hold either of these side buttons to increment the hour or minute displayed on the LCD display.

(LANG) Language Feature

Press this side button to toggle between the three languages - English, French and Spanish.

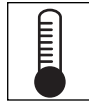

Degrees F/C Feature

Press this side button to toggle the temperature units between Fahrenheit and Celsius.

Display Contrast Adjustment

Press and hold the light button then push the hour button to increase the contrast or the minute button to decrease the contrast.

Using the Remote Control

NOTE: To activate the remote control functions, pull out the plastic pull tab protruding from the remote control housing.

This remote control is equipped with a proximity lighting feature. When moving a hand within close proximity to the remote control, the LED lights turn on for 3 seconds. Upon successful activation of a remote control button, the LED lights will blink rapidly.

Proximity Disable Feature

The remote control will turn off the proximity lighting feature if the proximity lighting is turned on 10 consecutive times without activation of a button. To re-enable the proximity lighting, simply press a button. This function conserves battery life.

To Control the Opener Lights

With 315MHz Security+® remote controls, a remote push button can be programmed to operate the opener lights without opening the door.

1. *With the door closed*, press and hold the remote button that you want to control the light.
2. Press and hold the Light button on the multi-function control panel.
3. Press and hold the Lock button on the multi-function control panel.
4. After the opener lights flash, release all buttons.

Test by pressing the remote push button. The opener lights should turn on or off but the door should not move.

Troubleshooting

PROBLEM	SOLUTION
Reduced proximity sensing (does not activate by touching top of remote control)	Check if proximity lighting is disabled by pressing a button.
	The Proximity Sensor may be oversensitized. Sit remote control undisturbed for 60 seconds on a non-metallic surface. This allows the sensor to recalibrate itself.
	Replace 3V2450 battery with same type 3V2450 coin cell.
Dim LED lights	Replace two 3V2016 batteries with same type 3V2016 coin cells.
No rapid LED blinking after pressing a button	Replace two 3V2016 batteries with same type 3V2016 coin cells.

The Remote Control Battery

⚠ WARNING

To prevent possible SERIOUS INJURY or DEATH:

- NEVER allow small children near batteries.
- If battery is swallowed, immediately notify doctor.

To reduce risk of fire, explosion or chemical burn:

- Replace ONLY with 3V2016 or 3V2450 coin batteries.
- Do NOT recharge, disassemble, heat above 212°F (100°C) or incinerate.

The 3V2016 lithium batteries for the opener and LED lights (marked "LED and Opener Battery") should last 5 years. The 3V2450 lithium battery for the proximity lighting (marked "Proximity Battery") should last 1-2 years.

To replace the batteries, remove the two screws and open the remote control housing. Push the battery out of the holder for removal. Insert replacement batteries positive side up. Dispose of old batteries properly.

Replace the batteries with only 3V2016 or 3V2450 coin cell batteries.

CAUTION: Do not bend spring contact. If bent the proximity sensor will not work.

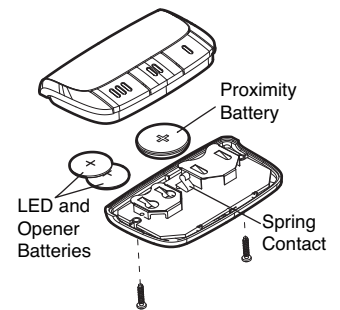

NOTICE: To comply with FCC and/or Industry Canada (IC) rules, adjustment or modifications of this receiver and/or transmitter are prohibited, except for changing the code setting or replacing the battery. THERE ARE NO OTHER USER SERVICEABLE PARTS.

Tested to Comply with FCC Standards FOR HOME OR OFFICE USE. Operation is subject to the following two conditions: (1) this device may not cause harmful interference, and (2) this device must accept any interference received, including interference that may cause undesired operation.

CARE OF YOUR OPENER

MAINTENANCE SCHEDULE

Once a Month

- Manually operate door. If it is unbalanced or binding, call a trained door systems technician.
- Check to be sure door opens and closes fully. Adjust limits and/or force if necessary (see Adjustment Steps 1 and 2).
- Repeat the safety reverse test. Make any necessary adjustments (see Adjustment Step 3).

Once a Year

- Oil door rollers, bearings and hinges. The opener does not require additional lubrication. Do not grease the door tracks.

HAVING A PROBLEM? (TROUBLESHOOTING)

1. The opener does not operate from either the Door Control or the remote control:

- Does the opener have electric power? Plug a lamp into the outlet. If it does not light, check the fuse box or the circuit breaker. (Some outlets are controlled by a wall switch.)
- Have you disabled all door locks? Review installation instruction warnings on page 7.
- Is there a build-up of ice or snow under the door? The door may be frozen to the ground. Remove any restriction.
- The garage door spring may be broken. Have it replaced (see page 3 for reference).

2. Opener operates from the remote, but not from the Door Control:

- Is the door control lit? If not, reverse the wires. If the opener runs, check for a faulty wire connection at the door control, a short under the staples, or a broken wire.
- Are the wiring connections correct? Review *Installation Step 5*, page 10.

3. The door operates from the Door Control, but not from the remote control:

- Is the door push bar flashing? If so, Lock mode is engaged. Make sure it is off by pressing the Lock button for two seconds.
- Program the opener to match the remote control code. (Refer to instructions on the motor unit panel.) Repeat with all Remotes.

4. The remote control has short range:

- Change the location of the remote control in your car.
- Check to be sure the antenna on the side or back panel of motor unit extends fully downward.
- Some installations may have shorter range due to a metal door, foil backed insulation, or metal garage siding.

5. The garage door opens and closes by itself:

- Be sure that all remote control push buttons are off.
- Remove the bell wire from the door control terminals and operate from the remote only. If this solves the problem, the door control is faulty (replace), or there is an intermittent short on the wire between the control console and the motor unit.
- Clear memory and re-program all remote controls.

6. The door does not open completely:

- Check power door lock.
- Is something obstructing the door? Is it out of balance, or are the springs broken? Remove the obstruction or repair the door.

7. The door opens but will not close:

- Check cable tension monitor (see *Installation Step 4*).
- If the opener lights blink, check the safety reversing sensor. See *Installation Step 9*.
- If the opener lights do not blink and it is a new installation. See *Adjustment Step 2*. For an existing installation, see below.

Repeat the safety reverse test after the adjustment is complete.

8. The door reverses for no apparent reason and opener lights do not blink:

- Check cable tension monitor (see *Installation Step 4*).
- Is something obstructing the door? Pull the emergency release handle. Operate the door manually. If it is unbalanced or binding, call a trained door systems technician.
- Clear any ice or snow from the garage floor area where the door closes.
- Review *Adjustment Step 2*.

Repeat safety reverse test after adjustments.

Having a Problem? (Continued)

9. The door reverses for no apparent reason and opener lights blink for 5 seconds after reversing:

- Check the safety reversing sensor. Remove any obstruction or align the receiving eye. See *Installation Step 9*.

10. The opener strains to operate door:

- The door may be out of balance or the springs may be broken. **Close the door** and use the emergency release handle to disconnect the door. Open and close the door manually. A properly balanced door will stay in any point of travel while being supported entirely by its springs. If it does not, disconnect the opener and call a trained door systems technician.

11. The opener motor hums briefly, then will not work:

- The garage door springs may be broken. See above.
- If the problem occurs on the first operation of the opener, door may be locked. Disable the power door lock.

12. The opener will not operate due to power failure:

- Manually open the power door lock.
- Use the emergency release handle to disconnect the door. The door can be opened and closed manually. When power is restored, pull manual release a second time.
- If a Standby Power Unit is connected, the opener should be able to operate up to 20 times without power.

13. Door loses limits.

- Collar not tightened securely. Tighten collar (see *Assembly Steps 1 and 2*) and reprogram limits (see *Adjustment Step 1*).

14. The operator moves when the door is in operation:

- Some minor movement is normal for this product. If it is excessive the collar will wear prematurely.
- Check to make sure the torsion bar is not moving left/right excessively.
- Check to make sure the torsion bar is not visibly moving up and down as it rotates.
- Check that the operator is mounted at a right angle to the jackshaft. If not, move the position of the mounting bracket.

15. Power lock makes noise when operating.

- Call Liftmaster® dealer for replacement power lock.

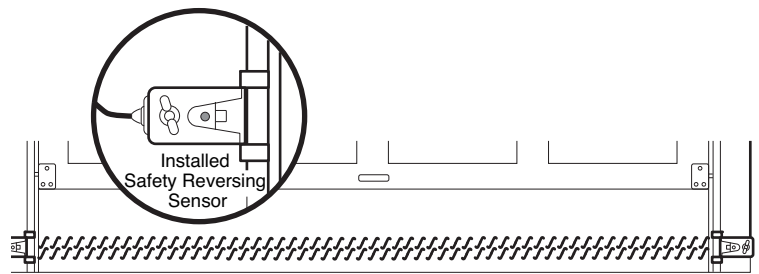
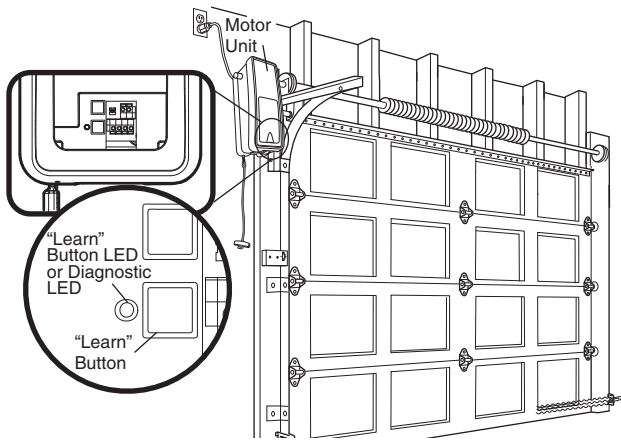

Your garage door opener is programmed with self-diagnostic capabilities. The "Learn" button/diagnostic LED will flash a number of times then pause signifying it has found a potential issue. Consult Diagnostic Chart below.

Diagnostic Chart

1 FLASH

Safety reversing sensors wire open (broken or disconnected).

OR

2 FLASHES

Safety reversing sensors wire shorted or black/white wire reversed.

3 FLASHES

Door control or wire shorted.

4 FLASHES

Safety reversing sensors slightly misaligned (dim or flashing LED).

5 FLASHES

Motor overheated or possible RPM sensor failure. Unplug to reset.

9 FLASHES

Cable tension monitor reversal.

● **Symptom: One or both of the Indicator lights on the safety reversing sensors do not glow steady.**

- Inspect sensor wires for a short (staple in wire), correct wiring polarity (black/white wires reversed), broken or disconnected wires, replace/attach as needed.
- Disconnect all wires from back of motor unit.
- Remove sensors from brackets and shorten sensor wires to 1-2 ft (30-60 cm) from back each of sensor.
- Reattach sending eye to motor unit using shortened wires. If sending eye indicator light glows steadily, attach the receiving eye.
- Align sensors, if the indicator lights glow replace the wires for the sensors. If the sensor indicator lights do not light, replace the safety reversing sensors.

● **Symptom: LED is not lit on door control.**

- Inspect door control/wires for a short (staple in wire), replace as needed.
- Disconnect wires at door control, touch wires together. If motor unit activates, replace door control.
- If motor unit does not activate, disconnect door control wires from motor unit. Momentarily short across red and white terminals with jumper wire. If motor unit activates, replace door control wires.

● **Symptom: Sending indicator light glows steadily, receiving indicator light is dim or flashing.**

- Realign receiving eye sensor, clean lens and secure brackets.
- Verify door track is firmly secured to wall and does not move.

● **Symptom: Motor has overheated; the motor unit does not operate = Motor unit hums briefly; RPM Sensor = Short travel 6-8" (15-20 cm).**

- Unplug unit to reset. Try to operate motor unit, check diagnostic code.
- If it is still flashing 5 times and motor unit moves 6-8" (15-20 cm), replace RPM sensor.
- If motor unit doesn't operate, motor unit is overheated. Wait 30 minutes and retry. If motor unit still will not operate replace logic board.

● **Symptom: Door reverses while closing.**

- Check for possible door obstructions and remove.
- Check that the cable tension monitor is properly connected to the operator.
- Replace the cable tension monitor.

Smart Control Panel™ Messages

The following messages are contained within the Smart Control Panel™ and may appear during the operations of the unit:

Message

SAFETY SENSORS
CHECK ALIGNMENT,
BLOCKAGE OR
MISWIRING. SEE
OWNER'S MANUAL.

- **Meaning:** This message will appear if the Safety Reversing Sensors are out of alignment, if they are blocked or if the wiring is disconnected. To clear message from Smart Control Panel™ do the following:

- Check to see that area is clear between the Safety Reversing Sensors.
- Check to see that the Safety Reversing Sensors are not misaligned.
 - Realign receiving eye sensor, clean lens and secure brackets.
 - Verify door track is firmly secured to wall and does not move.
- Check to see that the Safety Reversing Sensors' wires are connected to the motor unit.
- If message has not cleared after the above checks, refer to message #2.

Message

SAFETY SENSORS
MALFUNCTION.
CHECK MISWIRING.
SEE OWNER'S
MANUAL.

- **Meaning:** This message will appear if the Safety Reversing Sensors are miswired. To clear the message, do the following:

- Inspect the safety sensor wires for a short (staple in wire), correct wiring polarity (black/white wires reversed), replace/attach as needed.
- Disconnect all wires from back of motor unit.
- Remove safety sensors from brackets and shorten sensor wires to 1-2 ft. (30-60 cm) from back of each sensor.
- Reattach sending eye to motor unit using shortened wires. If sending eye indicator light glows steadily, attach the receiving eye.
- Align sensors, if the indicator lights glow replace the wires for the sensors. If the sensor indicator lights do not light, replace the safety sensors.

Message

LEARN REMOTE
CONTROL. PRESS
LEARN BUTTON TO
CONFIRM.

- **Meaning:** This message will appear when the Prog <LEARN> button has been pressed on the Smart Control Panel™. Pressing the Prog <LEARN> button again will allow the user to program an additional remote control to the opener.

Message

LEARN MODE.
PRESS REMOTE
CONTROL BUTTON
TO PROGRAM
REMOTE.

- **Meaning:** This message will appear when the Prog <learn> button has been pressed a second time on the Smart Control Panel™ or anytime on the opener. The opener is ready to program another remote control by simply pressing the remote control button. Once the opener has 'LEARNED' the remote control, the light will blink one time.

Message

LOCK MODE.
REMOTE CONTROL
LOCKED OUT.
PRESS LOCK
BUTTON TO ENABLE
REMOTE.

- **Meaning:** This message will appear when the 'Lock' button has been pressed and held for more than one second. This feature will disable the opener from receiving remote control signals. To exit 'LOCK' mode, press and hold the button for more than one second.

Message

ENGLISH, FRANÇAIS
AND ESPAÑOL.

- **Meaning:** This message will appear when the 'Language' button has been pressed. Pressing the button will toggle to the next language.

Message

MOTION SENSING
ON, MOTION
SENSING OFF.

- **Meaning:** This message will appear when the 'MOTION SENSING' button is pressed. The Motion Detector will toggle on or off with each press of the button.

PROGRAMMING

NOTICE: If this Security+® garage door opener is operated with a non-rolling code transmitter, the technical measure in the receiver of the garage door opener, which provides security against code-theft devices, will be circumvented. The owner of the copyright in the garage door opener does not authorize the purchaser or supplier of the non-rolling code transmitter to circumvent that technical measure.

Your garage door opener has already been programmed at the factory to operate with your hand-held remote control. The door will open and close when you press the large push button.

Below are instructions for programming your opener to operate with additional Security+® remote controls.

To Add or Reprogram a Hand-held Remote Control

USING THE “LEARN” BUTTON

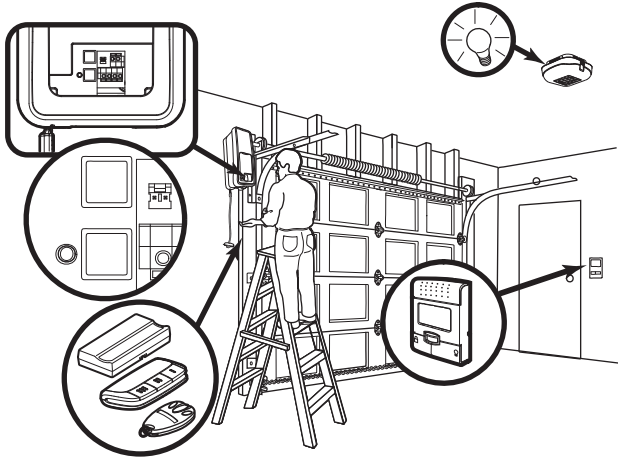

1. Press and release the purple “learn” button on the motor unit. The learn indicator light will glow steadily for 30 seconds.
2. Within 30 seconds, press and hold the button on the hand-held remote* that you wish to operate your garage door.
3. Release the button when the motor unit lights blink. It has learned the code. If light bulbs are not installed, two clicks will be heard.

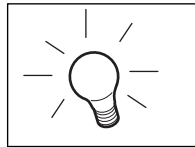
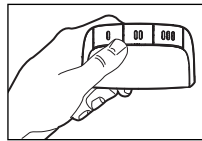
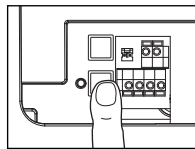

USING THE SMART CONTROL PANEL™

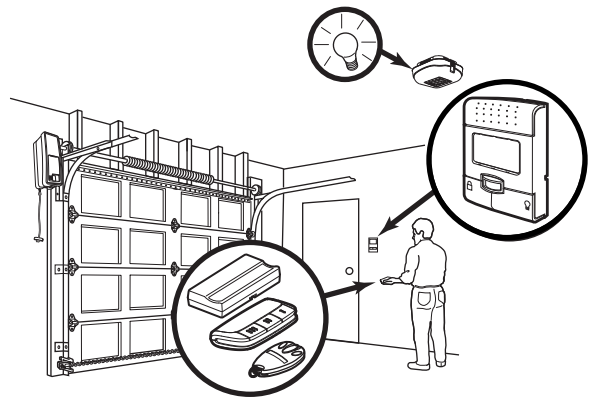

1. Press the Prog <Learn> button on the Smart Control Panel™.
2. Press the Prog <Learn> button again to confirm Learn Mode.
3. Press the button on the hand-held remote that you wish to operate your garage door.
4. When the motor unit lights blink, it has learned the code. If light bulbs are not installed, two clicks will be heard.

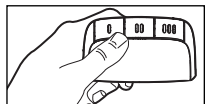
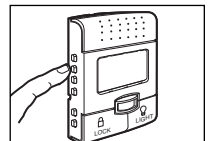
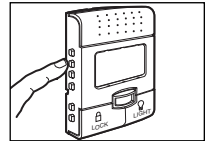

To Erase All Codes From Motor Unit Memory

To deactivate any unwanted remote, first erase all codes:

Press and hold the “learn” button on motor unit until the learn indicator light goes out (approximately 6-9 seconds). All previous codes are now erased. Reprogram each remote or keyless entry you wish to use.

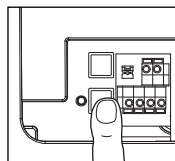

*3-Button Remote

If provided with your garage door opener, the large button is factory programmed to operate it. Additional buttons on any Security+® 3-Button remote or mini-remote can be programmed to operate other Security+® garage door openers.

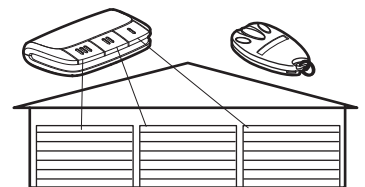

To Add, Reprogram or Change a Keyless Entry PIN

NOTE: Your new Keyless Entry must be programmed to operate your garage door opener.

USING THE “LEARN” BUTTON

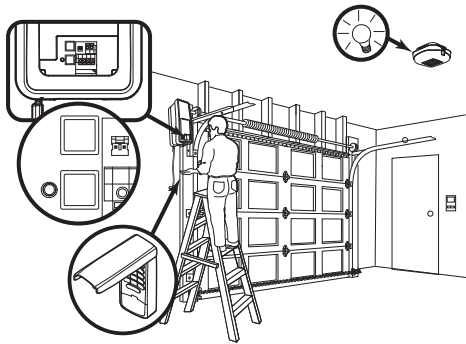

1. Press and release the purple “learn” button on motor unit. The learn indicator light will glow steadily for 30 seconds.
2. Within 30 seconds, enter a four digit personal identification number (PIN) of your choice on the keypad. Then press and hold the enter button.
3. Release the button when the motor unit lights blink. It has learned the code. If light bulbs are not installed, two clicks will be heard.

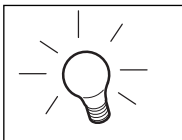
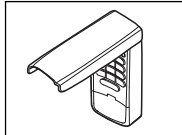
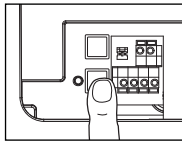

To change an existing, known PIN

If the existing PIN is known, it may be changed by one person without using a ladder.

1. Press the four buttons for the present PIN, then press and hold the # button.

The opener light will blink twice. Release the # button.

2. Press the new 4-digit PIN you have chosen, then press Enter.

The motor unit lights will blink once when the PIN has been learned.

Test by pressing the new PIN, then press Enter. The door should move.

To set a temporary PIN

You may authorize access by visitors or service people with a temporary 4-digit PIN. After a programmed number of hours or number of accesses, this temporary PIN expires and will no longer open the door. It can be used to close the door even after it has expired. To set a temporary PIN:

1. Press the four buttons for your personal entry PIN (not the last temporary PIN), then press and hold the * button.

The opener light will blink three times. Release the button.

One Button Close: Opener can be closed by pressing only the ENTER button if the one button close feature has been activated. This feature has been activated at the factory. To activate or deactivate this feature press and hold buttons 1 and 9 for 10 seconds. The keypad will blink twice when the one button close is active. The keypad will blink four times when one button close is deactivated.

USING THE SMART CONTROL PANEL™

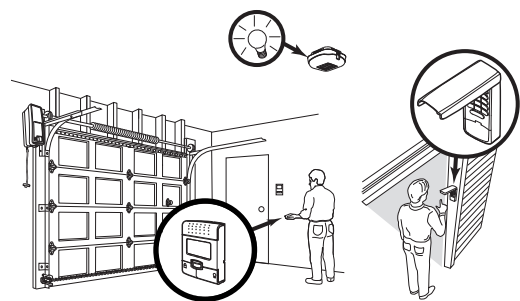

NOTE: This method requires two people if the Keyless Entry is already mounted outside the garage.

1. Press the Prog <Learn> button on the Smart Control Panel™.

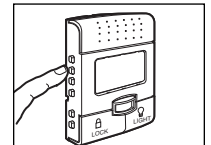

2. Press the Prog <Learn> button again to confirm Learn Mode.

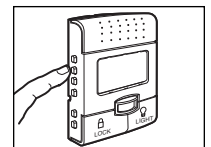

3. Enter a four digit personal identification number (PIN) of your choice on the keypad. Then press enter.

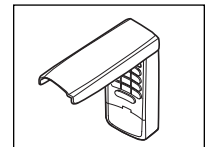

4. When the motor unit lights blink, it has learned the code. If light bulbs are not installed, two clicks will be heard.

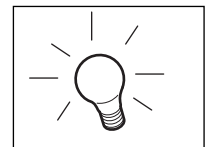

2. Press the temporary 4-digit PIN you have chosen, then press Enter.

The opener light will blink four times.

3. To set the number of **hours** this temporary PIN will work, press the number of hours (up to 255), then press *.

OR

3. To set the number of **times** this temporary PIN will open door, press the number of times (up to 255), then press #.

The opener light will blink once when the temporary PIN has been learned.

Test by pressing the four buttons for the temporary PIN, then press Enter. The door should move. If the temporary PIN was set to a certain number of openings, remember that the test has used up one opening. To clear the temporary password, repeat steps 1-3, setting the number of hours or times to 0 in step 3.

Reprogramming Light or Additional Light

Your garage door opener remote light has already been programmed at the factory to operate with your opener. Any additional or replacement remote lights will need to be programmed.

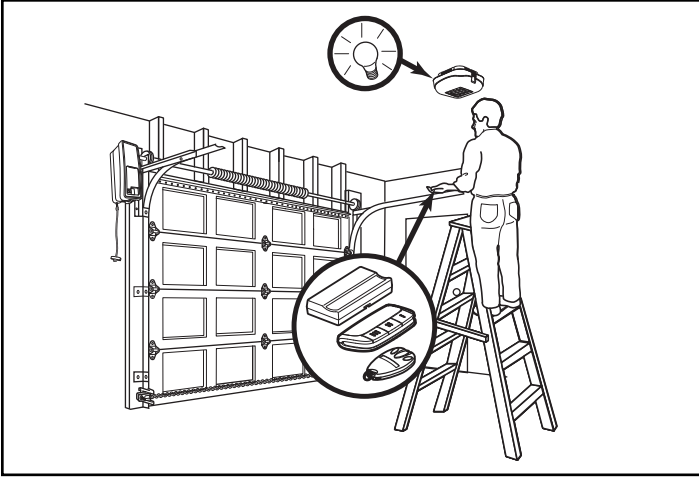

1. Press the "learn button" on light until LED comes ON.

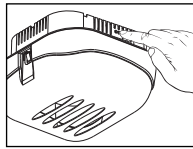

2. Activate the garage door using the hand-held remote, wall control or keyless entry.

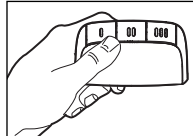

3. It has learned the code and the light turns on.

REPAIR PARTS

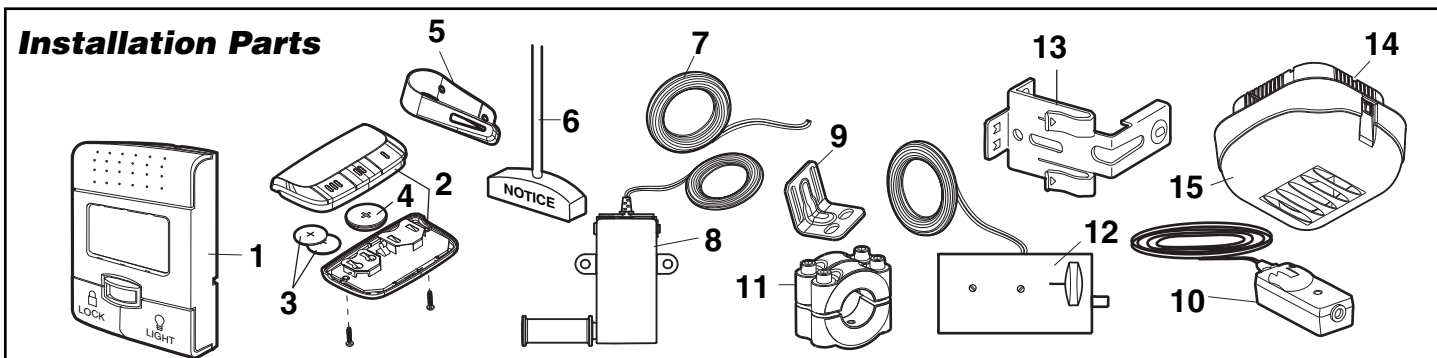

KEY NO.	PART NO.	DESCRIPTION	KEY NO.	PART NO.	DESCRIPTION
1	398LMC	Smart Control Panel™	11	41A6388	Collar with set screws (2)
2	373PC	3-Button remote control	12	41A6102	Power door lock
3	10A19	3V2016 Lithium Battery: LED and opener	13	41A5266-1	Safety sensor brackets (2)
4	10A33	3V2450 Lithium Battery: Proximity Switch	14	380LMC	Remote light (Opener light)
5	29C151	Remote control visor clip	15	108D96-1	Light lens for light
6	41A4582	Emergency release rope and handle assembly			NOT SHOWN
7	41B4494-1	2-Conductor bell wire - white & white/red		41A6288	Hardware bag for light
8	41A6104	Cable tension monitor		41A6298	Installation hardware bag (includes hardware listed on page 5)
9	41C0902	Mounting bracket		114A3397	Owner's manual
10	41A5034	Safety sensor kit (receiving and sending eyes) with 3' (.9 m) 2-conductor bell wire attached			

Motor Unit Assembly Parts

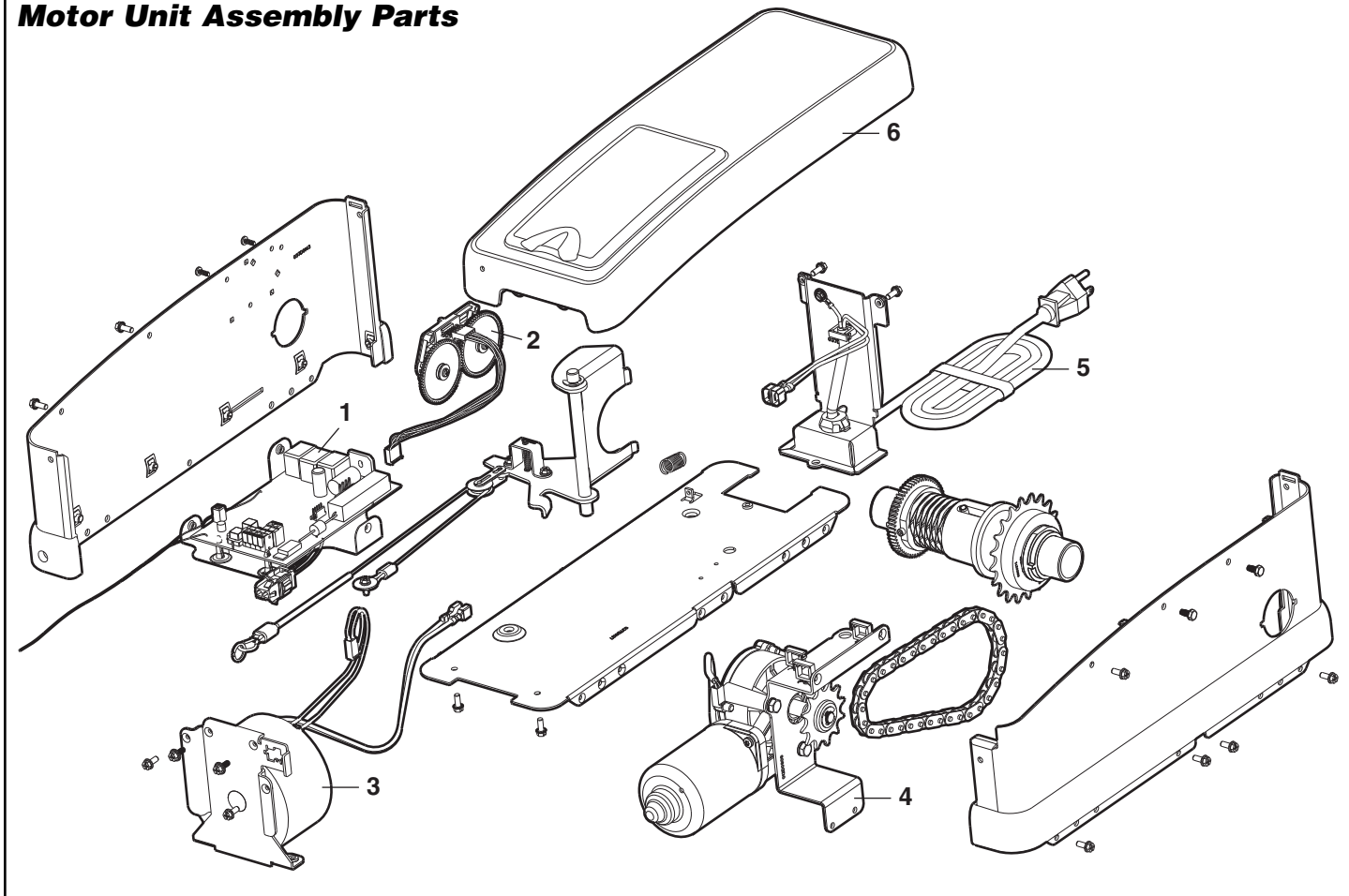

KEY NO.	PART NO.	DESCRIPTION	KEY NO.	PART NO.	DESCRIPTION
1	41DJ001	Logic board complete with plate	4	41A6095	Motor with bracket
2	41A6118	Absolute Encoder System	5	41B122	Power cord
3	41C168	Transformer	6	41A6348-3	Cover

ACCESSORIES

41A5281

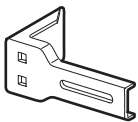

Extension Brackets:

(Optional) For safety reversing sensor installation onto the wall or floor.

377LMC

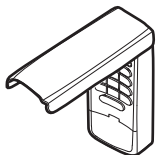

Keyless Entry with Security+®:

Enables homeowner to operate garage door opener from outside by entering a password on a specially designed keyboard. Also can add a temporary password for visitors or service persons. This temporary password can be limited to a programmable number of hours or entries.

902LMC/903LMC

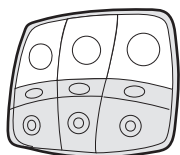

2 & 3 Door Multi-Function Wall Control:

Ideal for homes with up to three garage doors. Combine up to three controls into one wall control panel for a neat compact appearance. Enhanced functions include Lock Feature to lock out outside radio signals while you are away from home and turn opener lights on or off from the control panel.

395LMC

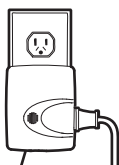

Remote Light Control:

Enables homeowner to turn on a lamp, television or other appliance from their car with their garage door opener remote or from anywhere in their home with an additional LiftMaster Security+® remote.

380LMC

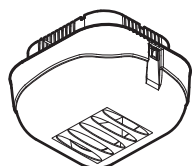

Remote Light:

Enables homeowner to turn on a light from their car with their garage door opener remote or from anywhere in their home with an additional LiftMaster Security+® remote.

975LMC



Laser Park Assist:

Laser enables homeowners to precisely park vehicles in the garage.

373PC



SECURITY+® 3-Button Remote Control:

Includes visor clip.

373LMC



3-Button Security+® Remote Control:

Includes visor clip.

370LMC



3-Button Mini-Remote Control with Security+®:

With key ring.

98LMC



Motion Detecting Control Console:

Multi-Function control console with motion sensor that automatically turns opener lights on for 5 minutes when it detects a person entering the garage. Sensor can be easily deactivated when desired.

915LMC



Garage Door Monitor:

Security for the largest door of your home!

Tells you if your garage door is open or closed. Monitors up to 4 garage doors by adding additional sensor modules.

916LMC



Garage Door Monitor Sensor:

Additional accessory sensor for homes with multiple garage doors.

475LMC

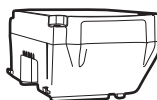

EverCharge™ Standby Power System:

Provides backup power to the model 3800C and 3500C garage door openers.

480LMC

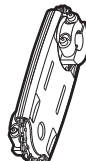

Alternate Mounting Kit:

This kit allows model 3800 to be mounted below the torsion bar in the case where the torsion bar is not round or the normal mounting area is obstructed.

LIFTMASTER® SERVICE IS ON CALL

**OUR LARGE SERVICE ORGANIZATION
SPANS AMERICA**

**INSTALLATION AND SERVICE INFORMATION IS AS NEAR
AS YOUR TELEPHONE.
SIMPLY DIAL OUR TOLL FREE NUMBER:**

1-800-528-9131

www.liftmaster.com

For professional installation, parts and service, contact your local LIFTMASTER/CHAMBERLAIN dealer. Look for him in the Yellow Pages, or call our Service number for a list of dealers in your area.

HOW TO ORDER REPAIR PARTS

Selling prices will be furnished on request or parts will be shipped at prevailing prices and you will be billed accordingly.

WHEN ORDERING REPAIR PARTS, ALWAYS GIVE THE FOLLOWING INFORMATION:

- PART NUMBER
- PART NAME
- MODEL NUMBER

ADDRESS ORDERS TO:
THE CHAMBERLAIN GROUP, INC.
Technical Support Group
6050 S. Country Club Road
Tucson, Arizona 85706

**SERVICE INFORMATION
TOLL FREE NUMBER:
1-800-528-9131**

LIFTMASTER® GARAGE DOOR OPENER FIVE-YEAR LIMITED WARRANTY LIFETIME MOTOR LIMITED WARRANTY

The Chamberlain Group, Inc. ("Seller") warrants to the first retail purchaser of this product, for the residence in which this product is originally installed, that it is free from defect in materials and/or workmanship for a period of five years from the date of purchase [and that the motor and belt are free from defect in materials and/or workmanship for a period of lifetime from the date of purchase]. The proper operation of this product is dependent on your compliance with the instructions regarding installation, operation, maintenance and testing. Failure to comply strictly with those instructions will void this limited warranty in its entirety.

If, during the limited warranty period, this product appears to contain a defect covered by this limited warranty, call 1-800-528-9131, toll free, before dismantling this product. Then send this product, pre-paid and insured, to our service center for warranty repair. You will be advised of shipping instructions when you call. Please include a brief description of the problem and a dated proof-of-purchase receipt with any product returned for warranty repair. Products returned to Seller for warranty repair, which upon receipt by Seller are confirmed to be defective and covered by this limited warranty, will be repaired or replaced (at Seller's sole option) at no cost to you and returned pre-paid. Defective parts will be repaired or replaced with new or factory-rebuilt parts at Seller's sole option.

ALL IMPLIED WARRANTIES FOR THE PRODUCT, INCLUDING BUT NOT LIMITED TO ANY IMPLIED WARRANTIES OF MERCHANTABILITY AND FITNESS FOR A PARTICULAR PURPOSE, ARE LIMITED IN DURATION TO THE FIVE YEAR LIMITED WARRANTY PERIOD SET FORTH ABOVE [EXCEPT THE IMPLIED WARRANTIES WITH RESPECT TO THE MOTOR, WHICH IS LIMITED IN DURATION TO THE LIFETIME LIMITED WARRANTY PERIOD FOR THE MOTOR], AND NO IMPLIED WARRANTIES WILL EXIST OR APPLY AFTER SUCH PERIOD. Some States do not allow limitations on how long an implied warranty lasts, so the above limitation may not apply to you. THIS LIMITED WARRANTY DOES NOT COVER NON-DEFECT DAMAGE, DAMAGE CAUSED BY IMPROPER INSTALLATION, OPERATION OR CARE (INCLUDING, BUT NOT LIMITED TO ABUSE, MISUSE, FAILURE TO PROVIDE REASONABLE AND NECESSARY MAINTENANCE, UNAUTHORIZED REPAIRS OR ANY ALTERATIONS TO THIS PRODUCT), LABOR CHARGES FOR REINSTALLING A REPAIRED OR REPLACED UNIT, REPLACEMENT OF BATTERIES AND LIGHT BULBS OR UNITS INSTALLED FOR NON-RESIDENTIAL USE.

THIS LIMITED WARRANTY DOES NOT COVER ANY PROBLEMS WITH, OR RELATING TO, THE GARAGE DOOR OR GARAGE DOOR HARDWARE, INCLUDING BUT NOT LIMITED TO THE DOOR SPRINGS, DOOR ROLLERS, DOOR ALIGNMENT OR HINGES. THIS LIMITED WARRANTY ALSO DOES NOT COVER ANY PROBLEMS CAUSED BY INTERFERENCE. ANY SERVICE CALL THAT DETERMINES THE PROBLEM HAS BEEN CAUSED BY ANY OF THESE ITEMS COULD RESULT IN A FEE TO YOU.

UNDER NO CIRCUMSTANCES SHALL SELLER BE LIABLE FOR CONSEQUENTIAL, INCIDENTAL OR SPECIAL DAMAGES ARISING IN CONNECTION WITH USE, OR INABILITY TO USE, THIS PRODUCT. IN NO EVENT SHALL SELLER'S LIABILITY FOR BREACH OF WARRANTY, BREACH OF CONTRACT, NEGLIGENCE OR STRICT LIABILITY EXCEED THE COST OF THE PRODUCT COVERED HEREBY. NO PERSON IS AUTHORIZED TO ASSUME FOR US ANY OTHER LIABILITY IN CONNECTION WITH THE SALE OF THIS PRODUCT.

Some provinces do not allow the exclusion or limitation of consequential, incidental or special damages, so the above limitation or exclusion may not apply to you. This limited warranty gives you specific legal rights, and you may also have other rights which vary from province to province.

ELITE™ SERIES

The Chamberlain Group, Inc.
845 Larch Avenue
Elmhurst, Illinois 60126-1196
www.liftmaster.com



SECURITY+® SYSTÈME D'OUVERTURE DE PORTE DE GARAGE Modèle 3800PC

Pour résidences

*Installer en les portes de sectionnelle
avec ensembles de torsion seulement*

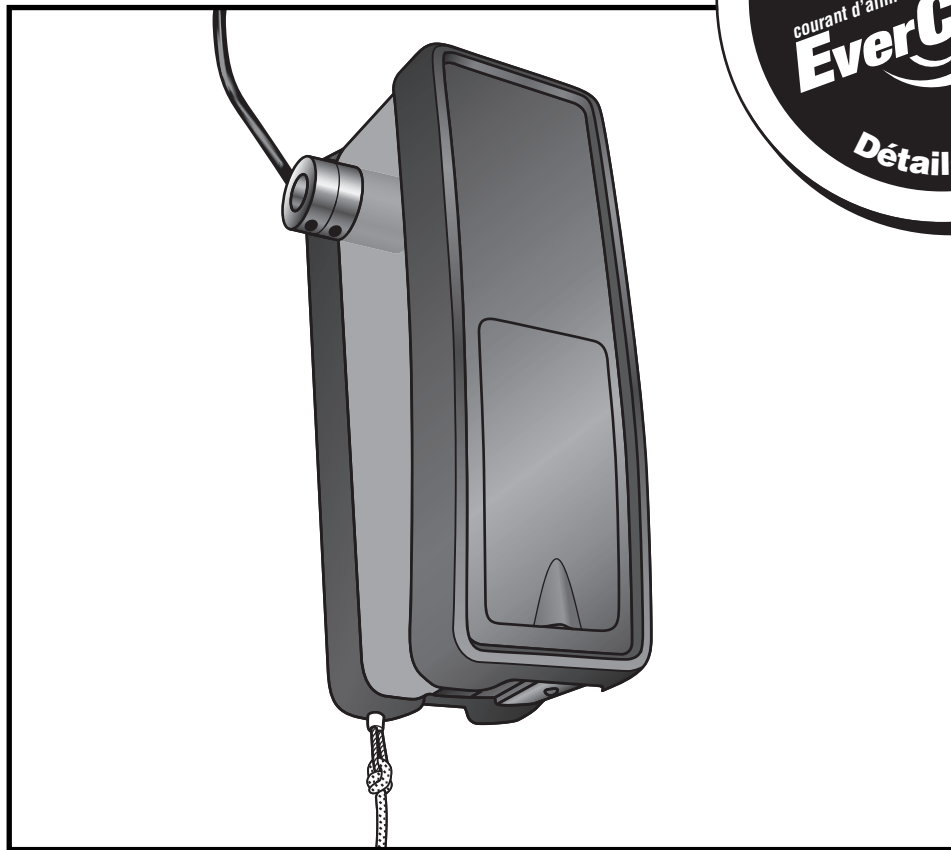

Manuel de l'utilisateur

- Veuillez lire attentivement ce manuel ainsi que les consignes de sécurité!
- Après la pose, accrochez ce manuel près de la porte de garage pour référence ultérieure.
- La porte NE SE FERMERA PAS tant que le moniteur de tension de câble et le système de protection Protector System® ne seront pas connectés et correctement alignés.
- Pour un fonctionnement sécuritaire du système d'ouverture, vérifiez-le périodiquement.
- L'étiquette portant le numéro de modèle de votre système se trouve derrière la porte à charnières du dispositif de commande.

TABLE DES MATIÈRES

Introduction	2-5	Fonctionnement	21-27
Revue des symboles de sécurité et des mots-indicateurs	2	Instructions de fonctionnement sécuritaire	21
Planification	3	Utilisation de votre système d'ouverture de porte de garage	21
Préparation de votre porte de garage	4	Utilisation de la commande de porte	22
Outils	4	Utilisation de la télécommande	23
Inventaire des pièces	5	Dépannage	23
Inventaire de la quincaillerie	5	Les piles de télécommande	23
Montage	6	Entretien de l'ouvre-porte de garage	24
Attacher le collet au moteur	6	Defaults de fonctionnement (dépannage)	24-25
Attacher le support de fixation au moteur	6	Fiche diagnostique	26
Installation	7-16	Messages de Smart Control Panel™	27
Instructions d'installation sécuritaire	7	Programmation	28-30
Positionner l'équipement	7	Pour ajouter ou reprogrammer une télécommande	28
Attacher la corde et la poignée de déclenchement d'urgence	8	Pour effacer tous les codes de la mémoire pour le moteur	28
Installer le verrouillage électrique de porte	8	Télécommande à 3 boutons	28
Attacher le moniteur de tension du câble (requis)	9	Pour ajouter, reprogrammer ou modifier le NIP d'entrée sans clé	29
Installer la commande de porte	10	Reprogrammer la lumière ou une lumière additionnelle	30
Installer la lumière	11	Pièces de rechange	31-32
Exigences électriques	12	Pièces d'installation	31
Monter unité de courant d'alimentation en attente (CAA) (non fourni)	13	Pièces d'assemblage du moteur	32
Installer le système de protection Protector System®	14-16	Accessoires	33
Réglages	17-20	Pièces de rechange et service	34
Programmation des limites de déplacement	17	Garantie	34
Réglage de la force	18		
Essai de vérification du système d'inversion d'urgence	19		
Essai de vérification du système de protection Protector System®	19		
Essai de vérification du moniteur de tension du câble	20		
Essai de vérification du verrouillage électrique de la porte	20		
Pour ouvrir la porte manuellement	20		

INTRODUCTION

Revue des symboles de sécurité et des mots-indicateurs

Ce système d'ouverture de porte de garage a été conçu et éprouvé pour vous offrir un service sûr pourvu qu'il soit installé, utilisé, entretenu et vérifié en stricte conformité avec les instructions et les avertissements contenus dans le présent manuel.



AVERTISSEMENT

Mécanique



AVERTISSEMENT

Électrique

ATTENTION

Lorsque vous verrez ces symboles de sécurité et ces mots-indicateurs tout au long des pages suivantes, ils vous aviseront de la possibilité **de blessures graves ou de mort** si vous ne vous conformez pas aux avertissements qui les accompagnent. Le danger peut provenir de source mécanique ou d'un choc électrique. Lisez attentivement les avertissements.

Lorsque vous verrez ces mots-indicateurs sur les pages suivantes, il vous avisera de la possibilité d'endommager votre porte de garage ou ouvre-porte de garage, ou les deux, si vous ne vous conformez pas aux énoncés de mise en garde qui l'accompagnent. Lisez-les attentivement.

Planification

Examinez votre aire du garage pour noter si l'une des conditions ci-après s'applique. Des matériaux supplémentaires peuvent être nécessaires. Lors de l'installation du système, il vous sera peut-être utile de vous reporter à cette page et aux illustrations qui l'accompagnent.

Selon la spécificité des différentes installations, il faudra peut-être, pour certaines opérations de pose, des matériaux et/ou des fixations qui ne sont pas fournis.

Ce système d'ouverture de porte est compatible avec :

- Des portes qui utilisent une barre de torsion, des ressorts et dont la hauteur n'excède pas 14 pi (4,2 m).
- Des tambours de 4 à 6 po (10 à 15 cm) (ne pas utiliser sur des tambours coniques de plus de 6 po (15 cm)).
- Des portes sectionnelles à grande levée et à levée standard d'une hauteur maximale de 14 pi (4,2 m).
- Des portes d'une largeur maximale de 18 pi (5,5 m).
- Des portes d'une surface maximale de 180 pi ca (16,7 m ca).
- Barre de torsion de 1 po (2,5 cm) seulement.
- Passez en revue ou inspectez la zone d'installation prévue. Le système d'ouverture peut être installé sur le côté gauche ou le côté droit de la porte. Sélectionnez le côté qui satisfait aux exigences énumérées ci-dessous.
 - Doit présenter un minimum de 2-1/2 de po (6,4 cm) entre le mur du garage et le centre de la barre de torsion.
 - Doit présenter un minimum de 3 po (7,6 cm) entre le plafond et le centre de la barre de torsion.
 - Doit présenter un minimum de 8 po (20,3 cm) entre le mur latéral du garage (ou obstruction) et l'extrémité de la barre de torsion.

- La barre de torsion doit s'allonger d'au moins 1 à 5 po (2,5 à 12 cm) au-delà de la plaque de roulement.
- Une prise électrique est requise à moins de 6 pi (1,8 m) de la zone d'installation. S'il n'y en a pas, contactez un électricien qualifié.
- Selon la construction du garage, des supports de rallonge ou des blocs en bois peuvent être nécessaires pour poser les capteurs de sécurité.
- Un montage alternatif au niveau du sol des capteurs d'inversion exigera une quincaillerie non fournie.
- S'il n'y a pas de porte d'accès au garage, nous vous recommandons fortement d'équiper l'installation du système de courant d'alimentation en attente 475LMC EverCharge™ car ce modèle ne s'utilise pas conjointement avec un mécanisme de déclenchement d'urgence externe.
- Le jeu entre le bas de la porte et le plancher ne doit pas excéder 1/4 de po (6 mm), sinon le système d'inversion de sécurité pourrait ne pas fonctionner adéquatement.

REMARQUE : Inspectez la barre de torsion lorsque la porte est élevée et abaissée. Il est important qu'elle ne présente aucun mouvement pouvant être détecté de haut en bas ou de gauche à droite. Si ce type de mouvement n'était pas corrigé, la vie de l'équipement en serait grandement réduite.

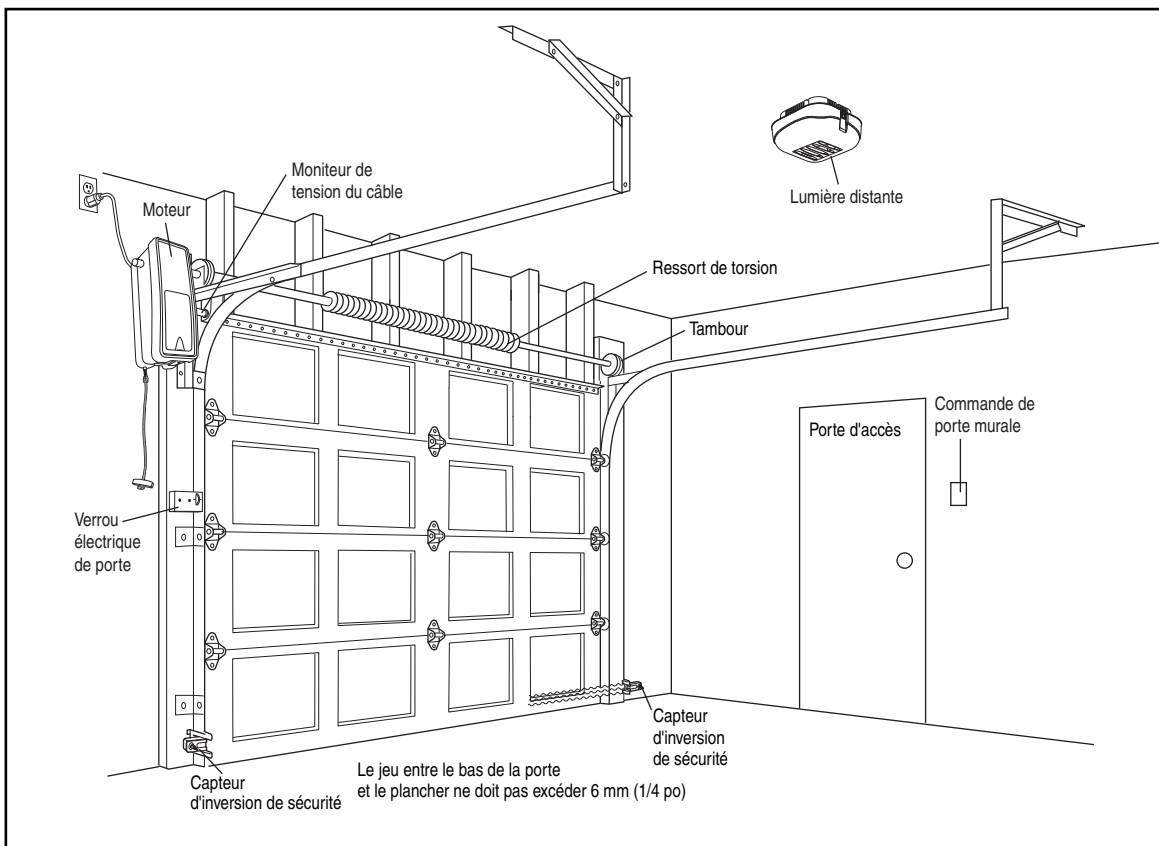

Préparation de votre porte de garage

Avant de commencer :

- Désaffectez les verrous.
- Retirez toute corde attachée à la porte de garage.
- **Réalisez le test** suivant pour vous assurer que la porte de garage est équilibrée et qu'elle ne se coince pas ou n'est pas difficile à opérer :
 1. Soulevez la porte environ à mi-hauteur, comme illustré. Relâchez la porte. Si elle est équilibrée, elle devrait rester en place, entièrement supportée par ses ressorts.
 2. Faites monter et descendre la porte pour vous assurer qu'elle ne se coince pas ou n'est pas difficile à opérer.

Si votre porte se coince, est difficile à opérer ou est déséquilibrée, appelez un technicien formé en systèmes de porte.

3. Assurez-vous que la tension du câble est égale de chaque côté de la porte. La tension du câble doit demeurer égale durant le déplacement de la porte de haut en bas.

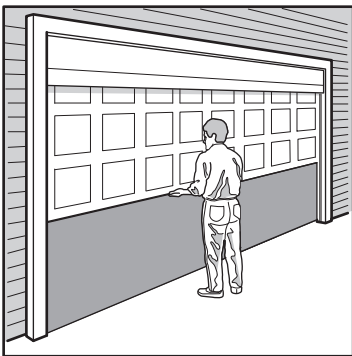

Porte sectionnelle

AVERTISSEMENT

- Pour prévenir d'éventuelles BLESSURES GRAVES ou MÊME LA MORT :
- **TOUJOURS** appeler un technicien formé en systèmes de porte si la porte de garage se coince, est difficile à opérer ou est déséquilibrée. Une porte de garage déséquilibrée pourrait ne pas pouvoir inverser son mouvement lorsque requis.
 - **NE JAMAIS** tenter de desserrer, déplacer ou régler la porte de garage non plus que les ressorts, câbles, poulies, supports de porte ou leurs ferrures de montage, lesquels sont **TOUS** sous une tension **EXTRÊME**.
 - Désaffectez **TOUS** les verrous et retirez **TOUTES** les cordes attachées à la porte de garage **AVANT** de poser et d'utiliser le système d'ouverture de porte de garage afin d'éviter un enchevêtrement.

ATTENTION

- Pour prévenir les dommages à la porte de garage et au système d'opération :
- **TOUJOURS** désaffecter les verrous **AVANT** de poser et d'utiliser le système.
 - Pour éviter les défauts de fonctionnement et les dommages, ne branchez le système **QUE** sur un circuit à 120 V, 60.

Outils nécessaires

Lors de l'assemblage, de la pose et du réglage du système d'ouverture de porte, les instructions feront appel aux outils à main illustrés ci-après.

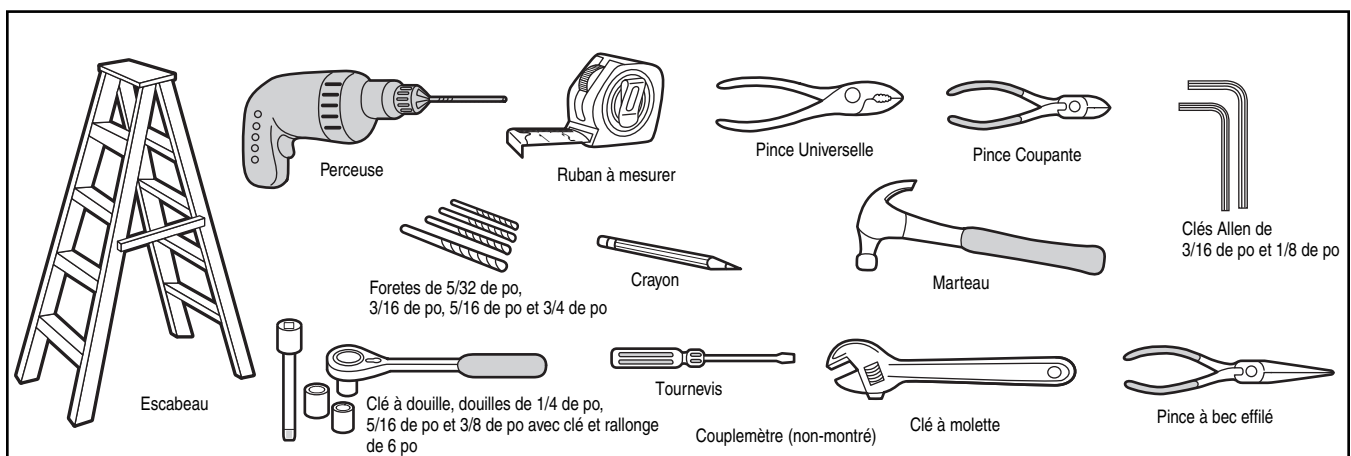

Inventaire des articles de la boîte d'emballage

Votre système d'ouverture de porte de garage est emballé dans une boîte qui contient le moteur et les pièces illustrées ci-après.

Prenez note que les accessoires varient selon le modèle acheté. S'il manque quoi que ce soit, vérifier le matériel d'emballage.

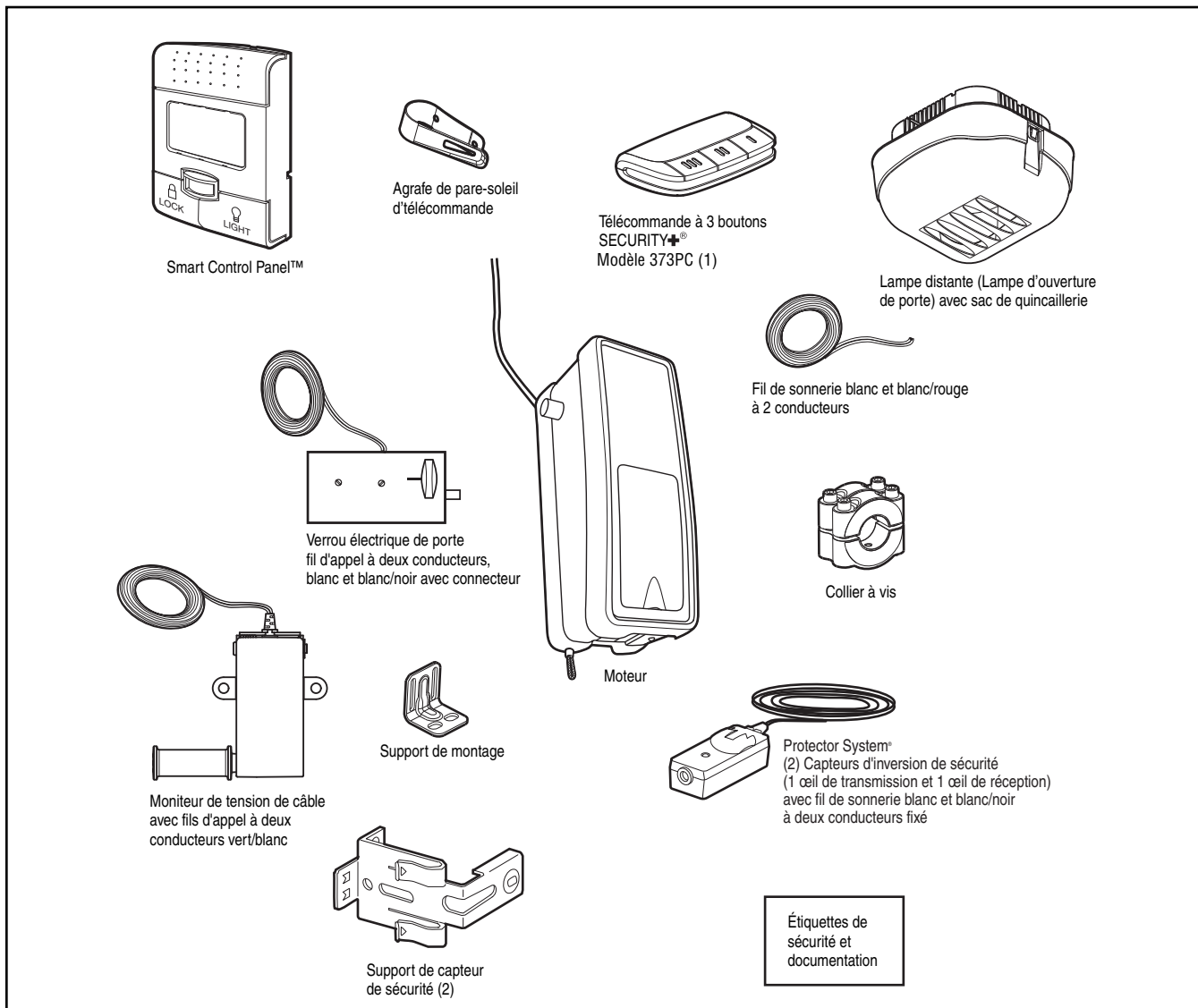

Inventaire de la quincaillerie

QUINCAILLERIE D'INSTALLATION

Vis à tête hexagonale 14-10x1-7/8 de po (4)

Vis à tête hexagonale 6x1-1/4 de po (2)

Vis de mécanique 6x1 po (2)

Boulons de carrosserie 1/4 de po-20x1/2 de po (2)

Écrous à oreilles 1/4 de po-20 (2)

Vis à tête cylindrique bombée 1/4 de po-20x1/2 de po (2)

Vis à tête hexagonale 8x1 po (2)

Vis autotaraudeuses 10-32 (2)

Chevilles pour murs secs (2)

Chevilles pour murs secs (à vis) (2)

Poignée

Corde

Agrafes isolées (30)

Gabarit de verrou

ASSEMBLAGE - ÉTAPE 1

Attachez le collet au moteur

Pour éviter les difficultés pendant la pose, ne faites fonctionner le système d'ouverture que lorsque cela est expressément indiqué.

- Desserrez les vis du collet.
- Attachez le collet soit sur le côté gauche ou le côté droit du moteur. Assurez-vous que le collet est bien logé sur l'arbre du moteur jusqu'à ce qu'il touche la butée (Figure 1).
- Placez le collet pour que les têtes de vis soient vers le haut (accessibles après le montage à la barre de torsion).
- Serrez de façon égale les vis des deux côtés du collet pour fixer solidement le collet au moteur (couple de 12 à 14 pi/lb) (Figure 2).

REMARQUE : Pour la plupart des installations, les têtes de vis doivent être vers le haut pour en faciliter l'accès. Ne pas serrer les vis de réglage avant que ce ne soit indiqué.

⚠ AVERTISSEMENT

Pour prévenir de GRAVES BLESSURES OU MÊME LA MORT, le collet DOIT être solidement serré. La porte pourrait NE PAS s'inverser correctement ou les limites d'arrêt pourraient se perdre à cause du glissement du collet.

Figure 1

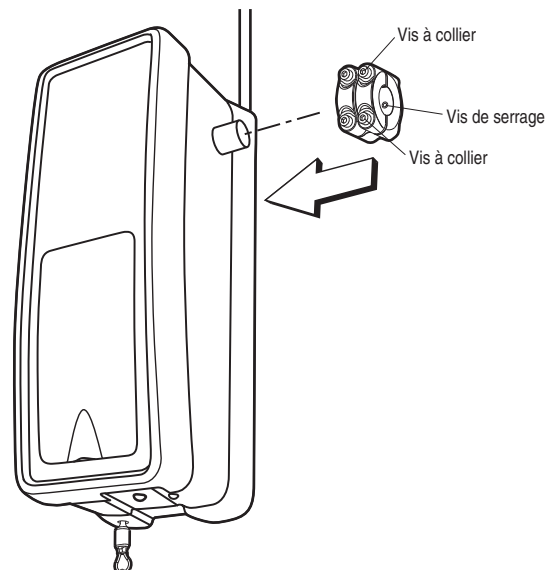
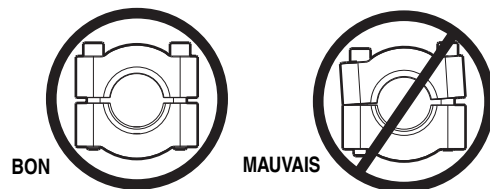

Figure 2



ASSEMBLAGE - ÉTAPE 2

Attachez le support de fixation au moteur

- À l'aide des vis autotaraudeuses fournies, attachez lâchement le côté rainuré du support de fixation sur le même côté de moteur que le collet.

REMARQUE : Ne pas serrer avant qu'il n'en soit fait mention. Les illustrations ci-jointes sont relatives à une installation du côté gauche.

QUINCAILLERIE REPRE EN TAILLE RÉELLE



Vis n° 10-32

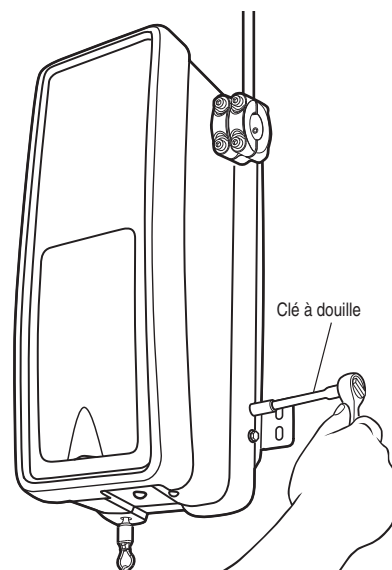

INSTALLATION

IMPORTANTES INSTRUCTIONS D'INSTALLATIONS

AVERTISSEMENT

Pour réduire le risque de BLESSURES GRAVES ou MORTELLES :

1. LIRE ET SUIVRE TOUS LES AVERTISSEMENTS ET INSTRUCTIONS D'INSTALLATION
2. N'installez le système d'ouverture de porte de garage que sur une porte de garage bien équilibrée et lubrifiée. Une porte mal équilibrée pourrait ne pas pouvoir s'inverser lorsque requis et pourrait provoquer des BLESSURES GRAVES ou LA MORT.
3. TOUS les problèmes de câbles, ensembles de ressort et autres ferrures de montage DOIVENT être confiés à un technicien formé en systèmes de porte AVANT d'installer l'équipement d'ouverture.
4. Pour ne pas causer d'enchevêtrement, désaffectez TOUS les verrous et retirez TOUTES les cordes attachées à la porte de garage AVANT d'installer le système d'ouverture.
5. Fixez la poignée de déclenchement à une hauteur maximale de 6 pi (1,83 m) du plancher.
6. NE JAMAIS raccorder le système d'ouverture à une source de courant avant d'en avoir été instruit par une étape de montage.
7. NE JAMAIS porter de montre, bague ou vêtements amples durant la pose ou l'entretien du système d'ouverture de porte. Ils pourraient être happés par la porte de garage ou les mécanismes du système.
8. Installez la commande d'opération murale :
 - En vue de la porte de garage.
 - À une hauteur minimale 5 pi (1,5 m) hors de portée des jeunes enfants.
 - À l'écart de TOUTES les pièces mobiles de la porte.
9. Placez l'étiquette d'avertissement de prise au piège sur le mur à côté de la commande de la porte de garage.
10. Placez l'étiquette d'essai d'inversion de sécurité/ouverture manuelle bien en vue à l'intérieur de la porte de garage.
11. Au terme de la pose, faites l'essai du système d'inversion de sécurité. La porte DOIT remonter au contact d'un objet d'une hauteur de 1-1/2 de po (3,8 cm) (ou un madrier de 2" x 4" posé à plat) sur le sol.

INSTALLATION - ÉTAPE 1

Positionnez l'équipement

REMARQUE : Pour plus d'options sur le montage voir la page accessoires.

1. Fermez complètement la porte de garage.
2. Insérez le mécanisme avec son collet par-dessus la barre de torsion. S'assurer que le collet ne touche pas la plaque de boulonnage. Vérifier que le support de montage est situé sur une surface solide telle que du bois, du béton ou une ferrure de porte/drapeau. Insérez bien les têtes de vis dans le collet pour faciliter un alignement adéquat de l'unité d'opération. Marquez les orifices du support. Il pourra être nécessaire de couper la barre de torsion si elle est trop longue ou endommagée.
3. Desserrez les vis du collet de la barre de torsion et retirez l'équipement d'ouverture. Percez des orifices témoin de 3/16 de po aux emplacements marqués. Au besoin, percez à travers la plaque d'acier.
4. Réinstallez l'équipement d'ouverture en faisant glisser son collet par-dessus la barre de torsion jusqu'à ce que les orifices témoins soient alignés avec le support. Serrez fermement les vis du collet qui s'attachent à la barre de torsion au couple de 12 à 14 pi/lb. Serrer fermement les vis régulatrices, sans endommager l'unité motrice.
5. Vissez solidement le support à l'aide de vis 14 - 10x1-7/8 de po. Serrez toute la quincaillerie de fixation du support.

REMARQUE : Le moteur n'a pas à affleurer avec le mur.

6. À l'aide d'une agrafeuse, fixez le câble d'antenne afin d'empêcher qu'il ne s'emmêle dans l'un des galets de la porte.

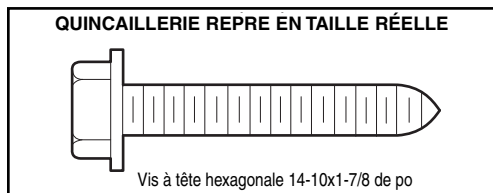

AVERTISSEMENT

Pour prévenir d'éventuelles BLESSURES GRAVES ou MÊME LA MORT :

- Pour fixer le support dans la maçonnerie, il faudra utiliser des ancrages à béton.
- NE JAMAIS tenter de desserrer, déplacer ou régler la porte de garage ainsi que les ressorts, câbles, poulies, supports de porte ou leurs ferrures de montage, lesquels sont TOUS sous une tension EXTRÊME.
- Si la porte de garage se coince, est difficile à opérer ou est hors d'équilibre, faites TOUJOURS appel à un technicien formé en systèmes de porte. Une porte de garage déséquilibrée peut ne pas pouvoir s'inverser lorsque requis.
- Pour éviter une usure prématurée du collet, l'unité d'opération DOIT être montée à angle droit avec la barre de torsion.

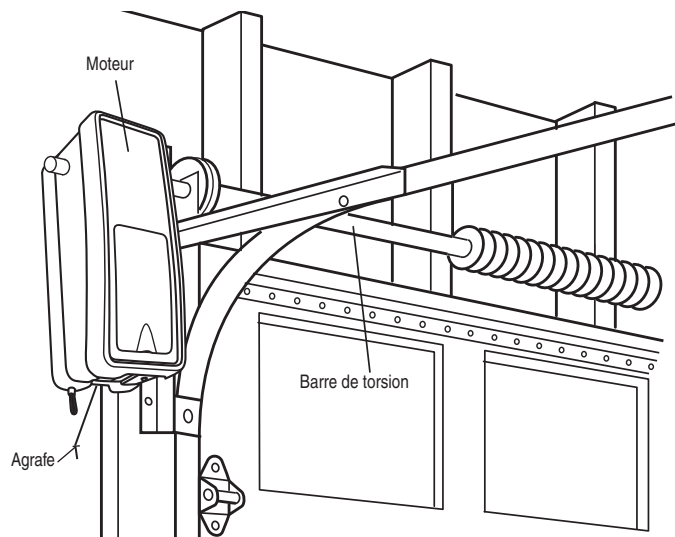

INSTALLATION - ÉTAPE 2

Attachez la corde et la poignée de déclenchement d'urgence

- Faites passer une extrémité de la corde dans le trou supérieur de la poignée rouge de façon que le mot « NOTICE » puisse être lu à l'endroit. Pour prévenir l'échappement de la corde faites un nœud simple à au moins 1 po (2,5 cm) de son extrémité.
- Faites passer l'autre extrémité de la corde à travers la boucle du câble de déclenchement d'urgence.
- Ajustez la longueur de la corde afin que la poignée ne soit pas à plus de 6 pi (1,83 m) au-dessus du plancher. Fixez la corde à l'aide d'un nœud simple.

REMARQUE : Si la corde doit être coupée, brûlez légèrement l'extrémité coupée pour empêcher qu'elle s'effiloche.

⚠ AVERTISSEMENT

Pour prévenir d'éventuelles BLESSURES GRAVES ou LA MORT par suite de la chute d'une porte de garage :

- Si possible, utiliser la poignée de déclenchement d'urgence pour désengager la porte UNIQUEMENT lorsqu'elle est FERMÉE. Des ressorts faibles ou brisés ou une porte déséquilibrée peuvent causer la chute rapide et/ou imprévue d'une porte ouverte.
- NE JAMAIS utiliser la poignée de déclenchement d'urgence à moins que l'entrée de garage ne soit dégagée (absence de personnes et d'obstacle).

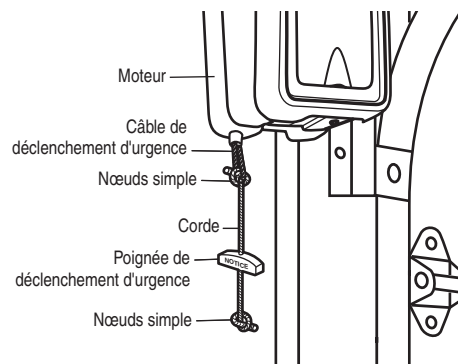

INSTALLATION - ÉTAPE 3

Installez le verrou électrique de porte

Le verrou est utilisé pour empêcher qu'on ouvre manuellement la porte de garage une fois qu'elle sera complètement fermée.

1. Sélectionnez un galet de porte pour fixer le verrou par-dessus. Vérifiez le dégagement. Si possible, sélectionner l'un des galets du même côté de la porte que le moteur. Le second galet à partir du bas est parfait pour la plupart des installations.
2. Assurez-vous que la surface du rail soit propre et appliquez la forme du verrou pour achever une distance de 3 po (7,6 cm) entre le centre du roulement et le trou de l'épingle (Figure 1).
3. Percez des trous selon les repères du gabarit.
4. Vissez le verrou électrique de porte à l'extérieur des rails de la porte de garage à l'aide de la quincaillerie fournie.
5. Faites courir le fil d'appel tout le long du mur et jusqu'au moteur. Utilisez les agrafes isolées pour fixer le fil à plusieurs endroits.
6. Branchez le connecteur dans le moteur (Figure 2).

REMARQUE : Le verrou doit être installé à moins de 10 pi (3 m) de l'unité de commande.

Figure 1

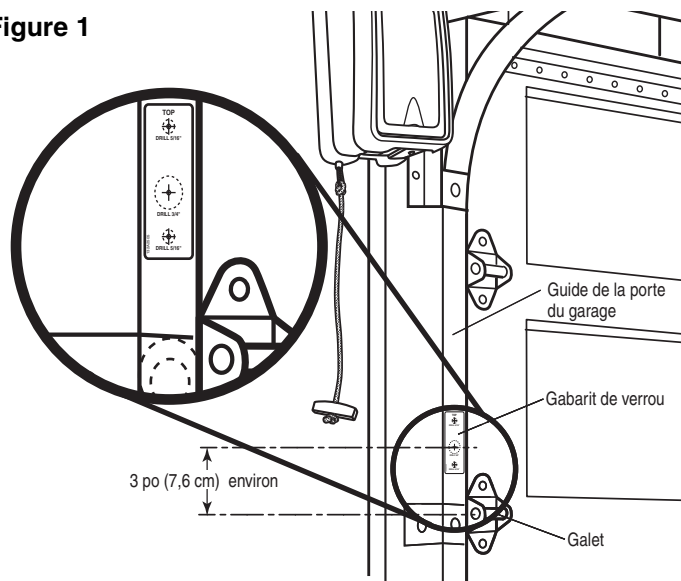
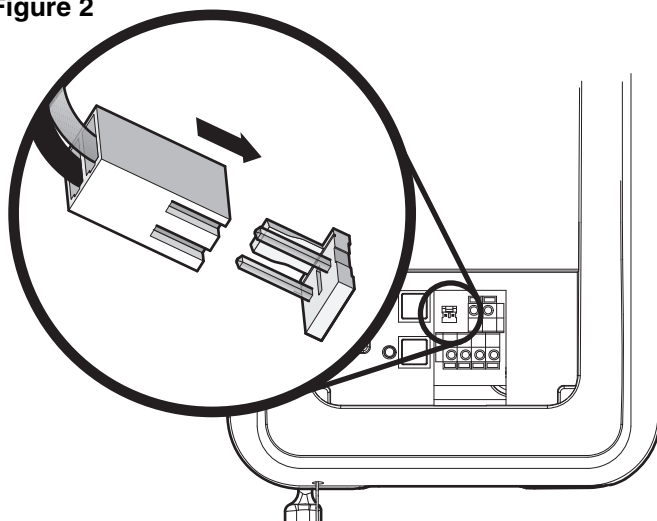
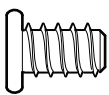

Figure 2



QUINCAILLERIE ILLUSTRÉE EN TAILLE RÉELLE



Vis de blocage
1/4-20 x 1/2 de po (2)



Agrafes

INSTALLATION - ÉTAPE 4

Attachez le moniteur de tension du câble (absolument requis)

Ce modèle est livré avec le moniteur de tension du câble de façon standard. C'est un dispositif de contrôle des câbles qui surveille TOUT desserrement qui pourrait se produire et qui inversera la porte si un desserrement est détecté, éliminant de nombreux appels de service.

Le moniteur de tension du câble **DOIT** être correctement installé et branché pour que l'équipement ne puisse abaisser la porte de garage.

REMARQUE : Le moniteur de tension du câble est livré pour une installation sur le côté gauche. Il est préférable que le moniteur de tension de câble soit installé du même côté de la porte que le mécanisme d'opération. Au besoin, on pourra le monter du côté opposé. Retirez le circlip de maintien du galet et retirez le pour le réassembler sur le côté opposé du moniteur de tension du câble.

1. Placez le moniteur de tension du câble comme illustré aux figures 1 et 2. Le moniteur de tension du câble doit se trouver aussi près que possible du tambour.

REMARQUE : Il ne doit y avoir aucun obstacle dans la zone d'installation qui empêcherait le moniteur de tension du câble ou le câble lui-même de refermer complètement la porte lorsqu'un relâchement est détecté.

2. Assurez-vous que le moniteur de tension du câble se trouve par-dessus une poutre de support en bois.

REMARQUE : Si le moniteur de tension du câble ne peut pas être monté dans une pièce solide de bois à l'aide des tire-fonds fournis, il est possible de le monter sur une cloison sèche intérieure de 1/2 de po ou plus à l'aide des chevilles pour parois sèches (2) et des vis n° 8 à tête hexagonale (2) fournies dans le sac de quincaillerie.

3. Marquez et percez des orifices témoin de 3/16 de po pour les vis (les orifices témoin ne sont pas obligatoires pour les chevilles).

4. Attachez le moniteur de tension du câble au mur à l'aide de la quincaillerie fournie. Assurez-vous que le galet est par dessus le câble.

5. Faites courir le fil d'appel tout le long du mur et jusqu'au moteur. Utilisez des agrafes isolées pour fixer le fil à plusieurs endroits.

6. Connectez le fil d'appel aux bornes vertes à connexion rapide (la polarité n'est pas importante) (Figure 3).

REMARQUE : Le câble doit être tendu sur toute sa longueur de déplacement. Assurez-vous qu'il n'y ait aucun relâchement dans le câble du côté opposé de la porte durant le fonctionnement normal. S'il y a affaissement du câble, ajustez le câble comme requis.

Figure 1

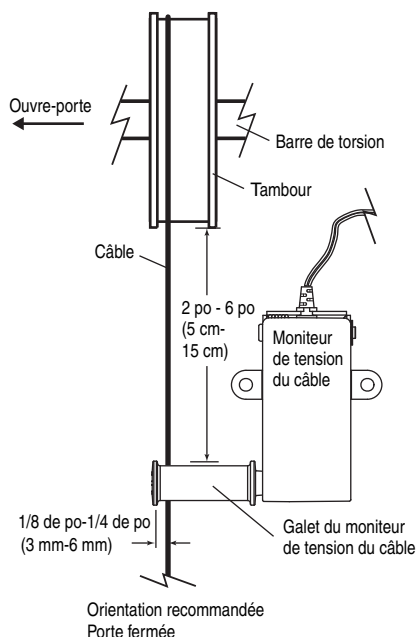

Figure 2

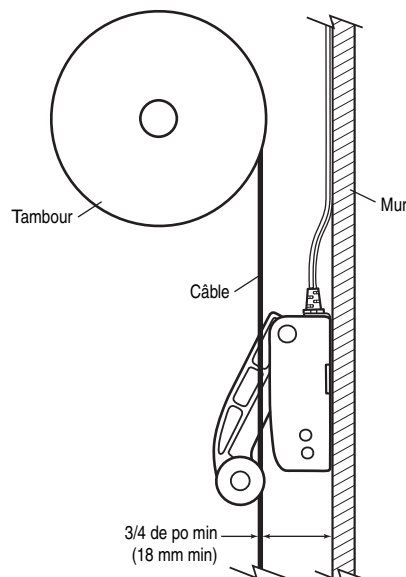
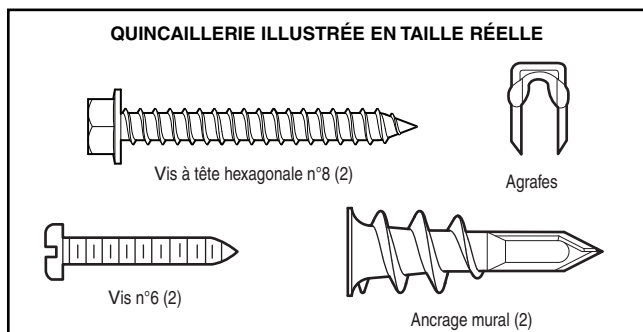
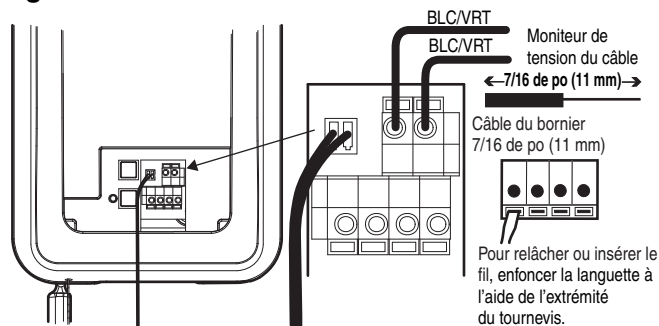

Figure 3



INSTALLATION - ÉTAPE 5

Installer la commande de porte

Poser la commande murale dans un endroit où on pourra la voir de la porte, à au moins 5 pieds (1,5 m) du sol, là où les enfants ne pourront pas l'atteindre et loin de toutes les pièces mobiles et fixations de la porte. Si les murs sont des murs secs, percer des trous de 5/32 de pouce et utiliser les chevilles fournies. Pour des installations pré-câblées (pour une nouvelle maison, par exemple), la commande murale peut être fixée à une boîte électrique simple standard (Figure 1).

ATTENTION : L'exposition continue de la commande de porte à des températures inférieures à -30°C (-22°F) risque d'endommager l'écran ACL.

REMARQUE : La température de fonctionnement de la commande est comprise entre -20°C (-4°F) et $+50^{\circ}\text{C}$ ($+122^{\circ}\text{F}$). La vitesse de défilement de la commande de porte est plus lente à basse température mais la commande reste entièrement opérationnelle.

REMARQUE IMPORTANTE : Seul le 398LMC peut être connecté à chaque ouvre-porte de garage. Si des commandes murales supplémentaires sont souhaitées pour l'utilisation du même ouvre-porte de garage, il est recommandé d'employer la commande murale sans fil 378LMC comme commande de porte secondaire.

- Dénuder 7/16 de po (11 mm) d'isolation d'une extrémité du fil de sonnerie et le raccorder aux deux bornes filetées qui se trouvent à l'arrière de la commande murale : le fil blanc à W (2); et le fil blanc/rouge à R (1) (Figure 2).
 - Retirer le couvercle blanc en soulevant doucement à la fente dans la partie supérieure du couvercle à l'aide d'un petit tournevis à tête plate (Figure 4). Fixer à l'aide de vis autotaraudeuses 6AB x 1-1/4 de po (pose dans des murs secs) ou de vis à métaux 6-32 x 1 po (dans la boîte simple) comme suit :
 - Fixer la vis inférieure en la laissant dépasser de 1/8 de po (3 mm) au-dessus de la surface.
 - Placer le bas de la commande sur la tête de la vis et glisser vers le bas. Ajuster la vis pour une pose solide.
 - Percer et visser la vis supérieure en évitant de fendre le boîtier en plastique. **Ne PAS trop serrer.**
 - Insérer les languettes supérieures et enclencher le couvercle.
 - (Installation standard SEULEMENT)** Faire monter le fil de sonnerie le long du mur et du plafond jusqu'au moteur. Utiliser des agrafes isolées pour fixer le fil à plusieurs endroits. Ne PAS percer le fil avec une agrafe, ce qui créerait un court-circuit ou un circuit ouvert.
 - Dénuder 7/16 de po (11 mm) d'isolation de l'extrémité du fil de sonnerie. Raccorder le fil de sonnerie aux bornes à raccordement rapide comme suit : le fil blanc à blanc et le fil blanc/rouge à rouge (Figure 3).
- REMARQUE :** En cas de difficulté quelconque à actionner les boutons, desserrer la vis de montage supérieure. Ne PAS brancher et faire fonctionner l'ouvre-porte pour le moment. Le chariot se déplacera jusqu'à la position complètement ouverte mais ne reviendra pas à la position fermée avant que le faisceau détecteur soit branché et correctement aligné.

⚠️ AVERTISSEMENT

Pour prévenir d'éventuelles BLESSURES graves ou MÊME LA MORT causées par électrocution :

- Assurez-vous que le courant est coupé AVANT de poser la console de commande.
 - Raccorder UNIQUEMENT à des fils basse tension 24 VOLT.
- Pour prévenir d'éventuelles BLESSURES graves ou MÊME LA MORT causées par la porte de garage qui se ferme :
- Installez la commande de porte en vue de la porte de garage, hors de la portée des enfants à une hauteur minimum de 5 pi (1,5 m), et à l'écart de TOUTES les pièces mobiles de la porte.
 - NE JAMAIS laisser les enfants faire s'amuser avec les télécommandes ou les boutons-poussoirs de la commande de porte.
 - Actionnez la porte UNIQUEMENT lorsqu'on la voit clairement, qu'elle est bien réglée et que rien ne gêne la course de la porte.
 - TOUJOURS garder la porte de garage en vue jusqu'à ce qu'elle soit complètement fermée. NE JAMAIS laisser personne croiser le chemin d'une porte de garage qui se ferme.

QUINCAILLERIE ILLUSTRÉE EN TAILLE RÉELLE

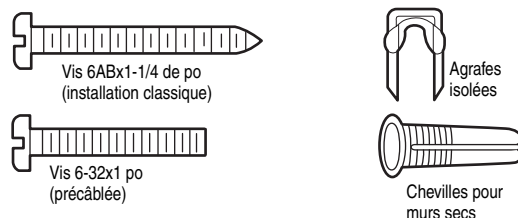

POUR ENLEVER ET REMETTRE LE COUVERCLE

Pour remettre le couvercle en place, insérer les languettes supérieures en premier

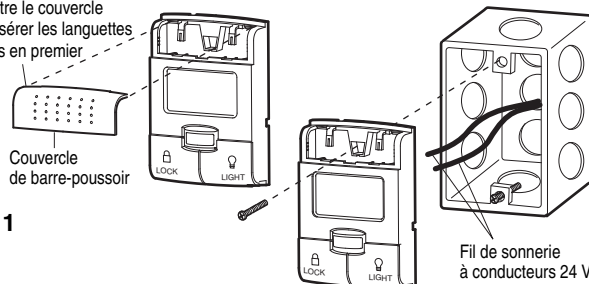

INSTALLATION PRÉCÂBLÉE

Figure 1

Figure 2

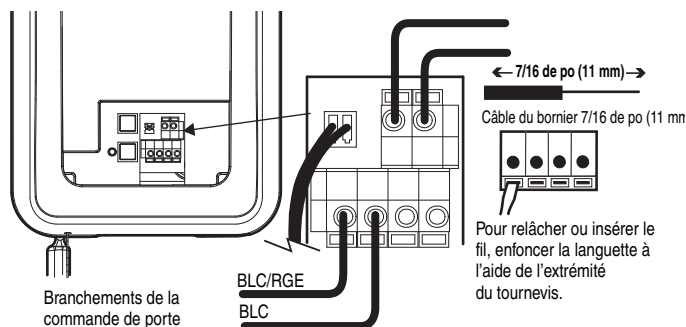
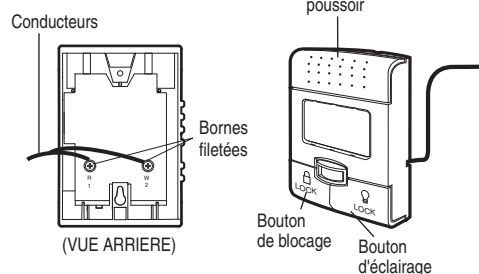

Figure 3

IMPORTANTES CONSIGNES DE SÉCURITÉ

⚠️ ⚠️ AVERTISSEMENT

Pour réduire le risque de BLESSURES GRAVES ou MORTELLES :

1. Ce luminaire portable possède une fiche polarisée (une lame est plus large que l'autre) afin de réduire les risques de choc électrique.
2. Cette fiche s'adaptera à une prise polarisée D'UNE SEULE façon.
3. Si la fiche ne s'insère pas au complet dans la prise, inversez-la.
4. Si elle ne s'adapte toujours pas, contactez un électricien qualifié.
5. NE JAMAIS utiliser avec un cordon de rallonge sauf si la fiche puisse y être insérée en entier.
6. Ne jamais modifier la fiche.
7. La lampe est prévue pour un montage au plafond et à l'intérieur SEULEMENT.

INSTALLATION - ÉTAPE 6

Installer la lumière

La lumière télécommandée (lumière de l'ouvre-porte) est conçue pour se brancher directement dans une prise standard de 120 V.

1. Installez les charnières et les pinces du verrou. Les pinces glissent entre la plaque métallique et le boîtier de plastique de chaque côté de la base de la lumière télécommandée (Figure 1).
2. Choisir l'endroit approprié au plafond pour monter la lampe à une distance de 6 pi (1,8 m) d'une prise secteur afin que le cordon et la lampe soient à l'écart des pièces en mouvement.
3. Installez la plaque de fixation à l'aide des vis fournies en laissant 1/8 de po (3 mm) exposé (Figure 2).

REMARQUE : Si l'installation de la lumière se fait sur une cloison sèche et que la solive du plafond ne peut pas être localisée, utiliser les goupilles murales fournies. Aucun orifice témoin n'est requis pour les goupilles murales.

4. Déterminez la longueur du cordon électrique requis pour atteindre la prise la plus proche. Enroulez tout excès de cordon autour du dispositif de retenue du cordon dans la partie supérieure de la base de la lumière.
5. Installez la base de la lumière en vissant les vis puis en tournant la base dans le sens horaire pour verrouiller la lumière en place.
6. Installer deux ampoules fluorescentes compactes ou incandescentes de type A19. 100 W maximum par ampoule pour un total de 200 W maximum.
7. Installez la lentille de la lumière en accrochant l'une des extrémités de la lentille par-dessus les charnières et en appuyant sur l'autre pour la verrouiller en place (Figure 3).
8. Branchez la lumière dans la prise.

REMARQUE : La lumière ne fonctionnera pas tant que l'appareil ne sera pas activé.

QUINCAILLERIE ILLUSTRÉE EN TAILLE RÉELLE



Vis de pince de la lumière
n°4-20 x 7/16 de po (2)



Vis n°6x1 po (2)

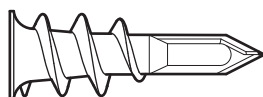

Cheville pour murs secs (2)

ATTENTION

Pour éviter toute SURCHAUFFE éventuelle du panneau d'éclairage :

- NE PAS utiliser d'ampoules à col court ou de forme spéciale.
- NE PAS utiliser d'ampoules halogène. Utiliser UNIQUEMENT des ampoules incandescentes.

Pour empêcher des dommages à l'ouvre-boîte :

- NE PAS utiliser d'ampoule plus grandes que 100W.
- SEULEMENT utiliser A19 ampoules de taille.

Figure 1

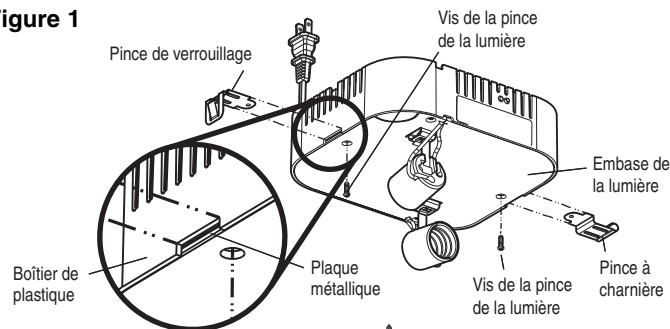

Figure 2

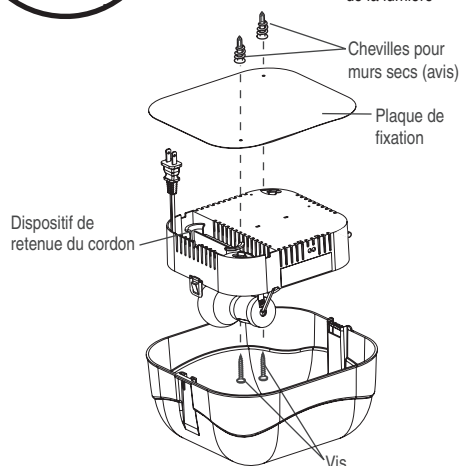
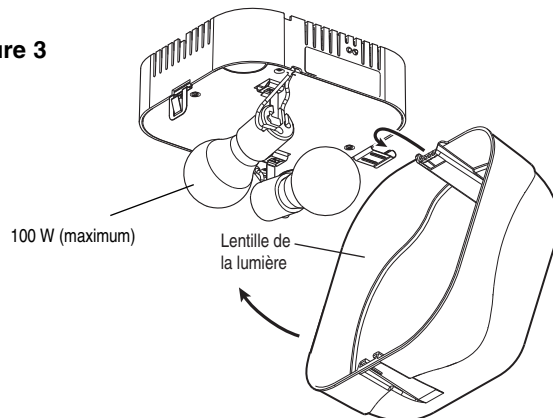

Figure 3



INSTALLATION - ÉTAPE 7

Exigences électriques

Pour éviter les difficultés dans le cours de l'installation, ne pas faire fonctionner l'ouvre-porte pour le moment.

Afin de minimiser les risques de chocs électriques, le cordon d'alimentation du système d'ouverture de la porte de garage comporte une fiche à trois broches, dont une de mise à la terre. Cette fiche ne peut être branchée que dans une prise de courant à trois orifices. Si la fiche ne peut pas être branchée dans la prise de courant, adressez vous à un électricien qualifié pour faire poser une prise de courant adéquate.

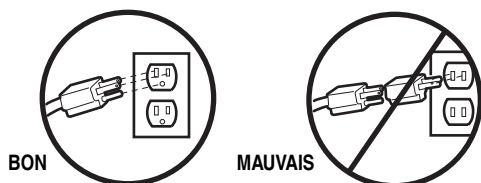

Si les codes municipaux exigent une installation électrique permanente, procédez comme suit :

Pour effectuer un raccordement permanent via le trou de 7/8 de po à l'arrière du moteur (selon le code local) :

- Retirez l'équipement de la barre de torsion, retirez les vis du couvercle et laissez de côté.
- Retirez la borne verte de mise à la terre attachée.
- Coupez les fils noir et blanc 3 po (7,6 cm) avant les cosses à fourche et dénudez les sur 1/2 de po (1,3 cm).
- Retirez le cordon d'alimentation de l'unité.
- Sur le trou de 7/8 de po, installez un adaptateur de 90° pour conduit ou de câble flexible. Réinstallez le système sur la barre de torsion.
- Faites courir les fils dans le conduit, coupez de la bonne longueur et dénudez les fils.
- Reliez les fils à l'aide des capuchons de connexion fournis.
- Fixez solidement le fil sous les attaches de plastique afin d'éviter qu'il n'entre en contact avec les pièces mobiles.
- Remettez le couvercle en place.

Pour éviter les difficultés pendant la pose, ne pas faire fonctionner l'ouvre-porte pour le moment.

⚠ AVERTISSEMENT

Pour prévenir d'éventuelles BLESSURES GRAVES ou LA MORT par suite d'électrocution ou d'incendie :

- Assurez-vous que l'équipement est hors tension et coupez le courant du circuit AVANT de retirer le couvercle pour procéder à un raccordement permanent.
- L'installation et le câblage de la porte de garage DOIVENT être conformes à TOUS les codes électriques et de construction locaux.
- NE JAMAIS utiliser de cordon de rallonge ou d'adaptateur bifilaire ni modifier la fiche de quelque manière que ce soit pour l'insérer dans la prise. Assurez-vous que le système d'ouverture est mis à la terre.

INSTALLATION ÉLECTRIQUE PERMANENTE

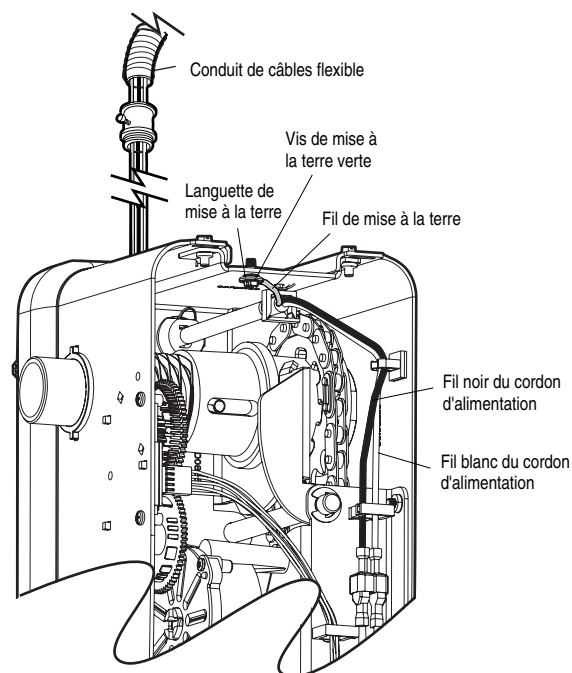

INSTALLATION ÉLECTRIQUE PERMANENTE

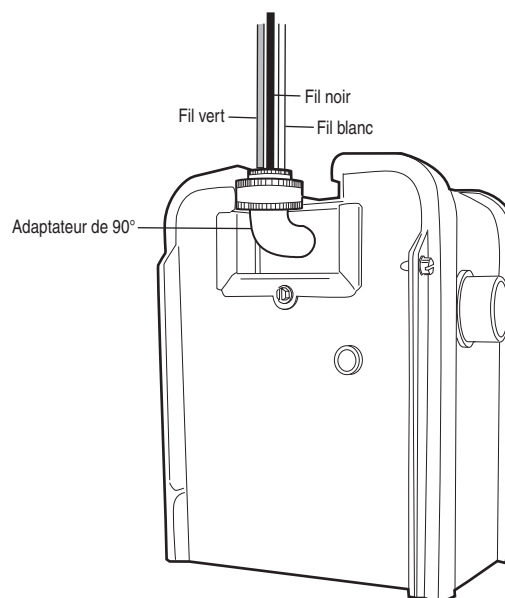

INSTALLATION - ÉTAPE 8

Installation du système à accumulateur de secours (non fourni)

Si le unité de courant d'alimentation en attente 475LMC fait partie de cette installation, il doit être installé maintenant.

- Le CAA peut être montée soit au plafond soit sur un mur à un maximum de 3 pi (0,9 m) du moteur.
- Au besoin, placez le CAA sur un support structurel (solive de plafond ou poteau mural).
- Attachez le CAA au support à l'aide des orifices de fixation situés d'un côté ou de l'autre du boîtier du système.
- Fixez le CAA avec les deux tire-fonds de 1-1/2 de po fournis avec l'unité.
- Branchez le fil du système dans le connecteur situé au bas de l'unité motrice.
- Pour vérifier le fonctionnement adéquat de le CAA, suivez toutes les instructions comprises avec le 475LMC.

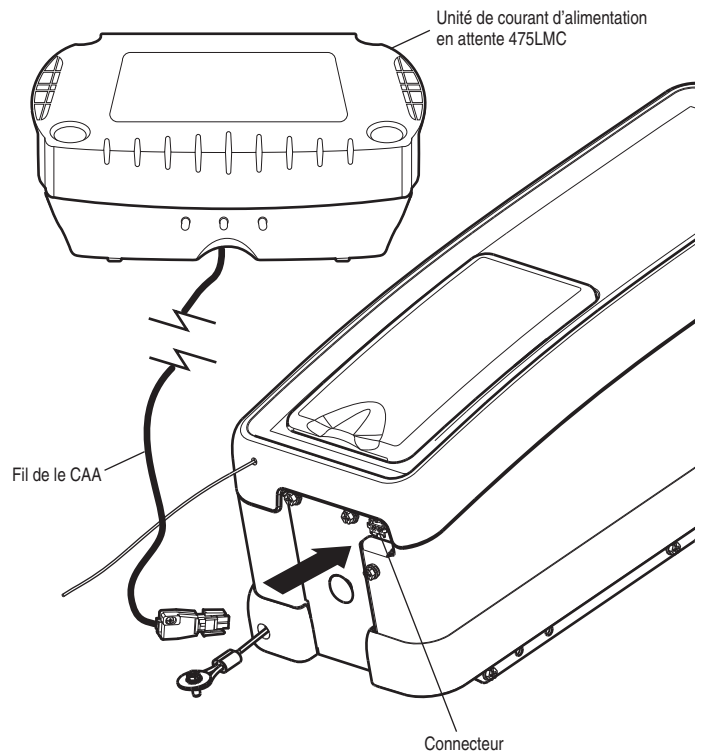

INSTALLATION - ÉTAPE 9

Installation du système de protection Protector System®

Pour que la porte de garage puisse redescendre, le système d'inversion de sécurité à détecteurs de fin de course à IR *doit* être correctement installé et aligné puis branché au système d'opération de porte. Il s'agit d'un dispositif de sécurité obligatoire et on ne peut pas le désactiver.

INFORMATIONS IMPORTANTES AU SUJET DU DÉTECTEUR INVERSEUR DE SÉCURITÉ

Lorsqu'il est bien raccordé et aligné, le détecteur détecte un obstacle dans le parcours de son faisceau électronique. La cellule émettrice (avec un témoin lumineux ambre) transmet un faisceau de lumière invisible à la cellule réceptrice (avec un témoin lumineux vert). Si un obstacle brise le faisceau de lumière pendant que la porte se ferme, la porte s'arrêtera et remontera jusqu'à la position entièrement ouverte, et les lumières de l'ouvre-porte clignoteront 10 fois.

Les unités doivent être posées à l'intérieur du garage de manière à ce que la cellule émettrice et la cellule réceptrice se fassent face l'une l'autre de part et d'autre de la porte, à pas plus de 6 po (15 cm) au-dessus du sol. L'une ou l'autre peut être posée à gauche ou à droite de la porte pourvu que le soleil n'éclaire jamais directement la cellule réceptrice.

Les supports de montage sont conçus en vue de leur fixation par pince sur le guide des portes de garage articulées sans fixations supplémentaires.

⚠ AVERTISSEMENT

S'assurer que l'ouvre-porte de garage est hors tension AVANT de poser le détecteur inverseur de sécurité.

Pour prévenir des BLESSURES GRAVES ou LA MORT par suite d'une porte de garage qui se ferme :

- Raccorder et aligner correctement le détecteur inverseur de sécurité. Ce dispositif de sécurité requis NE DOIT PAS être désactivé.
- Poser le détecteur inverseur de sécurité de manière à ce que le faisceau NE SOIT PAS À UNE HAUTEUR de plus de 6 po (15 cm) au-dessus du plancher du garage.

Si les unités doivent être montées sur le mur, les supports doivent être fixés fermement à une surface solide telle que la charpente du mur. On peut se procurer des supports de rallonge (se reporter à la section Accessoires), au besoin. Si la pose se fait dans une construction en maçonnerie, ajouter un morceau de bois à chaque endroit pour éviter de percer des trous supplémentaires dans la maçonnerie si un repositionnement est nécessaire.

Il ne doit y avoir aucun obstacle sur le parcours du faisceau de lumière invisible. Aucune partie de la porte de garage (ni les guides, les ressorts, les charnières, les rouleaux ou autres fixations de la porte) ne doit interrompre le faisceau pendant que la porte se ferme.

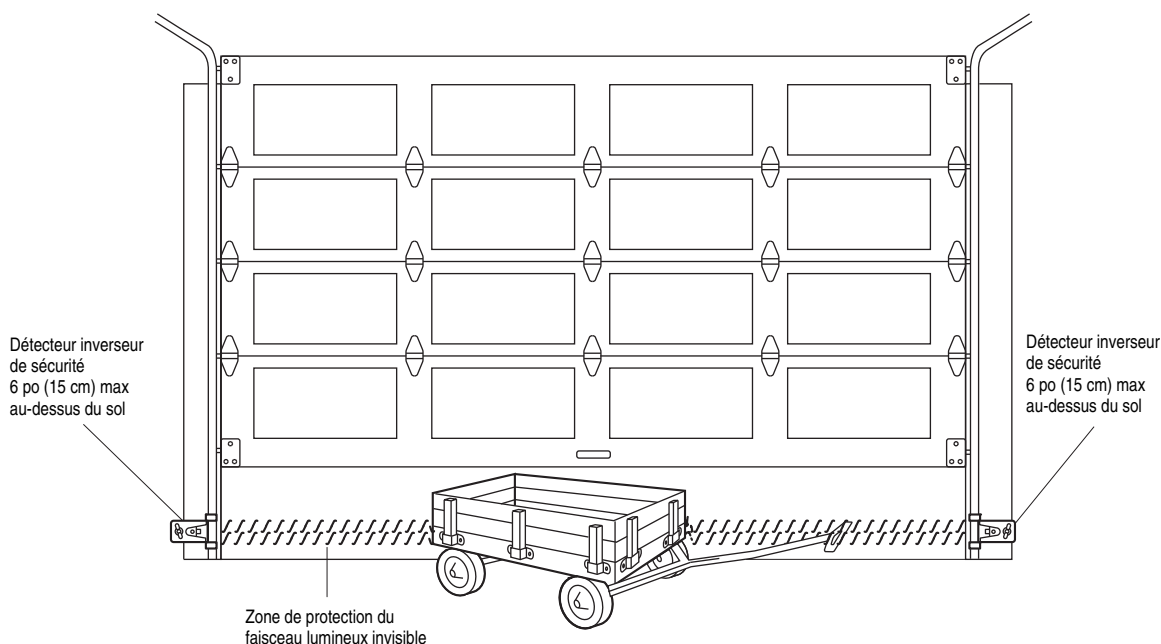

Faisant face à la porte depuis l'intérieur du garage

POSE DES SUPPORTS

S'assurer que l'ouvre-porte est hors tension.

Poser et aligner les supports de manière à ce que les détecteurs se fassent face l'un l'autre de part et d'autre de la porte du garage, le faisceau n'étant pas à une hauteur de plus de 6 po (15 cm) au-dessus du sol. Ils peuvent être posés de trois façons, comme suit.

Pose aux guides de la porte de garage (mode préféré) (Figure 1) :

- Faire glisser les bras courbés par-dessus le bord arrondi de chaque guide de porte, les bras courbés étant dirigés vers la porte. Enclencher en place contre le côté du guide. Il doit reposer à plat, avec le rebord embrassant le bord arrière du guide, comme illustré à la Figure 1.

Si votre guide de porte ne supporte pas solidement le support, une pose murale est recommandée.

Pose murale (Figure 2 et 3) :

- Placer le support contre le mur, les bras courbés étant dirigés vers la porte. S'assurer qu'il y a un dégagement suffisant et qu'aucun obstacle n'est dans le parcours du faisceau du détecteur.
- Si une profondeur supplémentaire est nécessaire, on peut employer un support de rallonge (se reporter à la section Accessoires) ou des blocs de bois.
- Utiliser les trous de montage de support comme gabarits pour positionner et percer deux avant-trous de 3/16 de po de diamètre sur le mur de chaque côté de la porte, à une hauteur maximale de 6 po (15 cm) du sol.
- Fixer les supports au mur à l'aide de tire-fond (non fournis).
- Si des supports de rallonge ou des blocs de bois sont employés, ajuster les ensembles droit et gauche à la même distance vers l'extérieur depuis la surface de montage. S'assurer qu'il n'y a aucune obstruction de ferrure de porte.

Pose au sol (Figure 4) :

- Utiliser des blocs de bois ou des supports de rallonge (se reporter à la section Accessoires) pour élever les supports de détecteur de manière à ce que les diffuseurs ne soient pas à plus de 6 po (15 cm) au-dessus du sol.
- Mesurer soigneusement et placer les ensembles droit et gauche à la même distance vers l'extérieur depuis le mur. S'assurer qu'il n'y a aucune obstruction de ferrure de porte.
- Fixer au sol à l'aide des ancrages de béton, comme illustré.

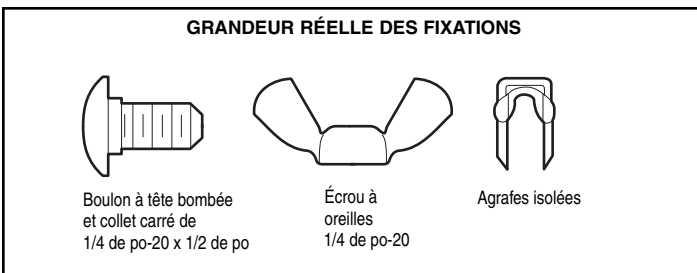

Figure 1 MONTAGE SUR GUIDES DE PORTE (CÔTÉ DROIT)

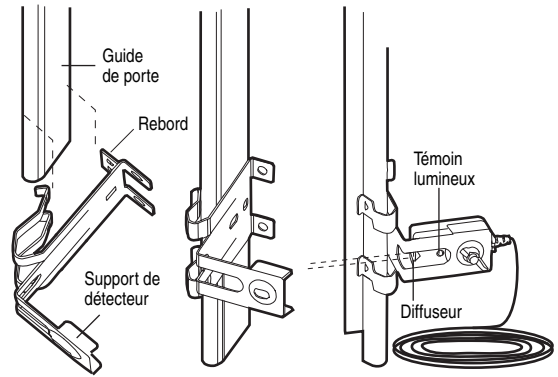

Figure 2

MONTAGE MURAL (CÔTÉ DROIT)

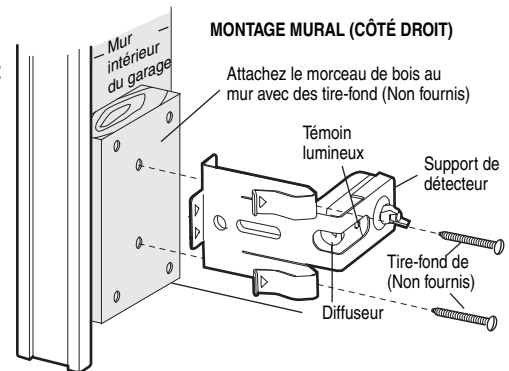

Figure 3

MONTAGE MURAL (CÔTÉ DROIT)

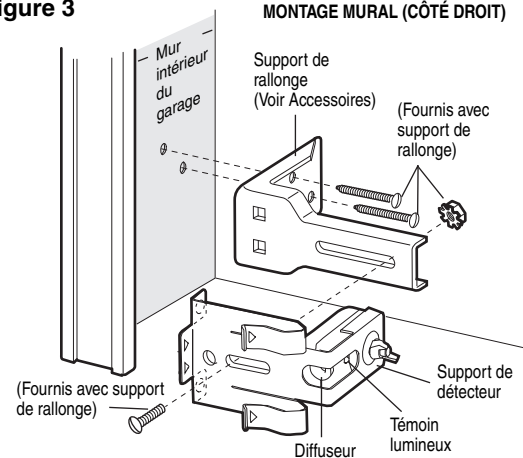
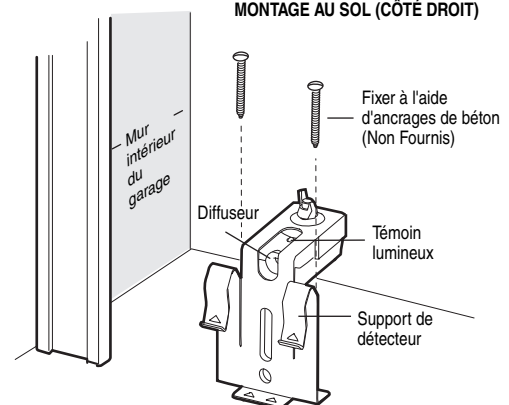

Figure 4

MONTAGE AU SOL (CÔTÉ DROIT)



MONTAGE ET CÂBLAGE DES DÉTECTEURS INVERSEURS DU SECURITÉ

- Faire glisser un boulon à tête bombée et collet carré de 1/4 po-20 x 1/2 de po dans la fente de chaque détecteur. Utiliser des écrous à oreilles pour fixer les détecteurs aux supports, avec les diffuseurs dirigés l'un vers l'autre de part et d'autre de la porte. S'assurer que le diffuseur n'est pas obstrué par une rallonge de support (Figure 5).
- Serrer les écrous à oreilles à la main.
- Acheminer les fils des deux détecteurs à l'ouvre-porte. Utiliser des agrafes isolées pour fixer le fil au mur et au plafond.
- Enlever 7/16 de po (11 mm) d'isolation de chaque série de fils. Séparer les fils blanc et blanc/noir suffisamment pour leur raccordement aux vis des bornes à raccordement rapide de l'ouvre-porte. Torsader les fils de même couleur. Insérer les fils dans les trous à raccordement rapide : blanc à blanc et noir/blanc à gris (Figure 6).

ALIGNEMENT DES DÉTECTEURS INVERSEURS DU SECURITÉ

- Brancher l'ouvre-porte dans la prise de courant. Les témoins des *cellules émettrice* et *réceptrice* s'allumeront et *resteront allumés* si les connexions électriques sont bonnes et si l'alignement est bon.
- Le témoin lumineux ambre de la cellule *émettrice* s'allumera indépendamment de l'alignement ou de l'obstruction. Si le témoin lumineux vert de la *cellule réceptrice* est éteint, faible ou clignotant (et que la trajectoire du faisceau lumineux invisible n'est pas obstruée), aligner les deux détecteurs.
- Desserrer l'écrou de la *cellule émettrice* et ajuster de façon à ce qu'elle vise directement la cellule réceptrice. Serrer l'écrou.
 - Desserrer l'écrou de la *cellule réceptrice* et régler le détecteur jusqu'à ce qu'il reçoive le faisceau de la cellule émettrice. Lorsque le témoin vert *reste allumé*, serrer l'écrou.

Figure 5

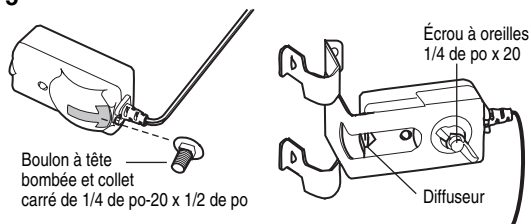

DÉPANNAGE DES DÉTECTEURS INVERSEURS DE SECURITÉ

1. Si, lorsque la pose est terminée, le témoin de la *cellule émettrice* ne reste pas *constamment allumé* après l'installation, s'assurer :
 - Que le courant électrique parvienne bien à l'ouvre-porte.
 - Qu'il n'y a pas de court-circuit dans les fils blanc ou blanc/noir. Ces court-circuits peuvent se produire sous les agrafes ou à la hauteur des branchements des bornes filetées.
 - Le câblage est bien fait entre les détecteurs et l'ouvre-porte.
 - Qu'il n'y a pas de fil brisé.
2. Si le témoin de la *cellule émettrice* est *allumé* alors que le témoin de la *cellule réceptrice* est éteint :
 - Vérifier l'alignement.
 - Vérifier s'il y a un fil brisé dans la cellule réceptrice.
3. Si le témoin de la *cellule réceptrice* est faible, aligner l'un ou l'autre des détecteurs.

REMARQUE : Lorsque le faisceau invisible est obstrué ou mal aligné quand la porte se ferme, cette dernière remontera. Si la porte est déjà ouverte, elle ne se fermera pas. La lumière de télécommandée clignotera 10 fois. (Si l'ampoule n'est pas posée, 10 clics se feront entendre). Se reporter à la page 11.

Figure 6

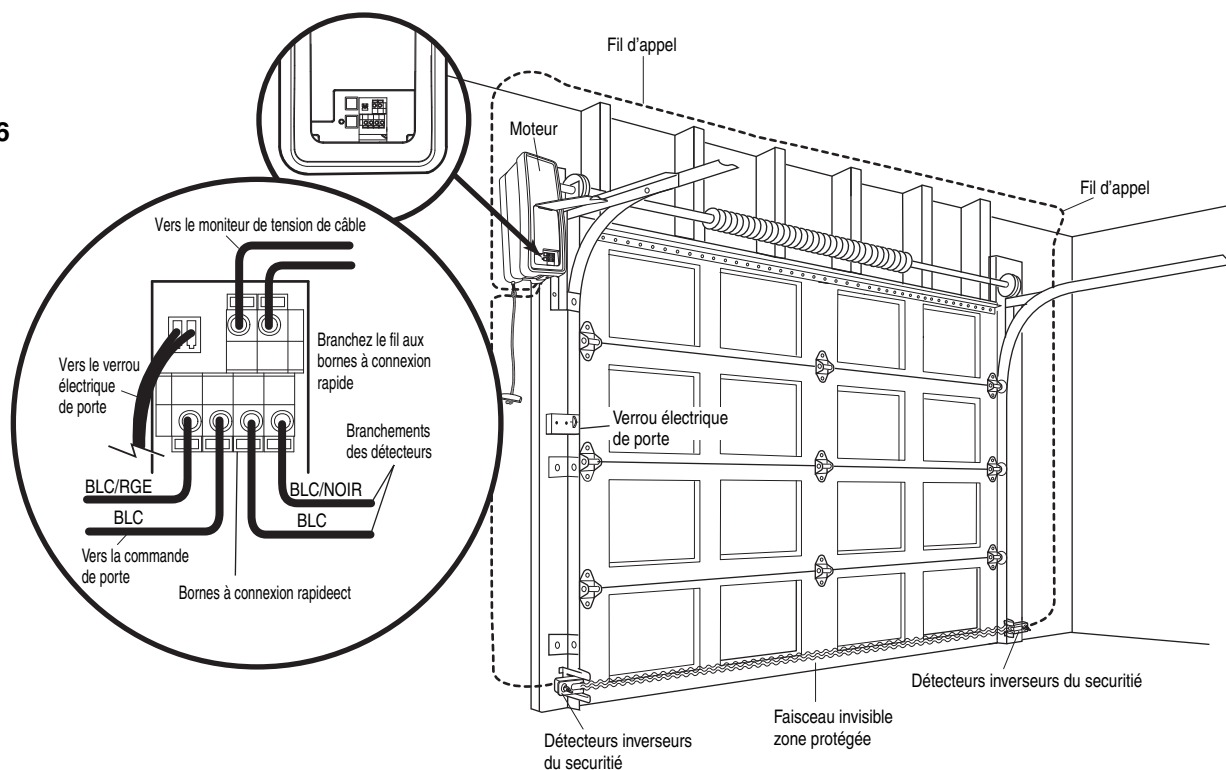

RÉGLAGES - ÉTAPE 1

Programmation des limites de la course

Le réglage de ces courses fixe les points où la porte s'arrêtera lors de son ouverture ou de sa fermeture. Pour fixer les limites, suivez les étapes ci-dessous.

Figure 1

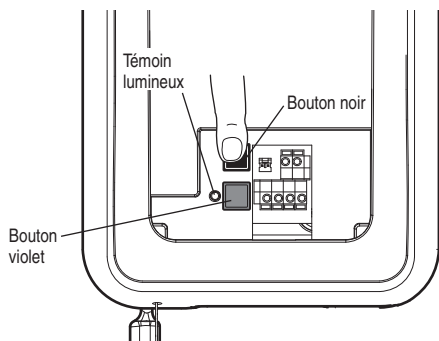

Programmation des limites de la course :

Ajustez la position de la porte en utilisant les boutons noirs et violets. Le noir (UP) ouvre la porte et le violet (DOWN) la ferme.

1. **Réglage de la position d'ouverture (UP) :** Appuyez sur le bouton noir jusqu'à ce que le témoin indicateur jaune commence à clignoter lentement, puis relâchez-le.
2. Appuyez sur le bouton noir jusqu'à ce que la porte atteigne la position d'ouverture désirée (Figure 2).

REMARQUE : Assurez-vous que la porte s'ouvre suffisamment pour permettre à votre véhicule d'entrer.

3. Appuyez sur la télécommande ou la console de commande de la porte (Figure 3). Ceci règle la limite d'ouverture et commence à refermer la porte.

REMARQUE : Un déplacement excessif de la porte causera une usure prématurée du système motorisé. Consultez la section de dépannage.

4. Dès que la porte commence à se refermer, appuyez et relâchez soit le bouton noir ou le bouton violet. Ceci arrêtera la porte.
5. **Réglage de la position de fermeture (DOWN) :** Appuyez sur le bouton violet jusqu'à ce que la porte atteigne la position de fermeture désirée (Figure 4).
6. Une fois la porte fermée, vérifiez que la pression sur la porte soit correcte (vous devriez pouvoir pousser la porte manuellement vers le bas d'1/16 de pouce). S'il s'avère qu'il y a trop de pression sur la porte, faire basculer la porte en avant et en arrière en utilisant les boutons noir et violet pour atteindre la position désirée.
7. Appuyez sur la télécommande ou la console de commande de la porte (Figure 3). Ceci réglera la limite de fermeture et amènera la porte en position complètement ouverte.
 - Si la porte ne s'arrête pas exactement là où désiré, répétez les étapes 1 à 7 et programmez les limites à nouveau.
 - Une fois les positions d'ouverture et de fermeture réglées comme désiré, poursuivez avec la seconde étape de réglage : Réglage de sensibilité.

AVERTISSEMENT

Sans un système d'inversion de sécurité bien installé, des personnes (plus particulièrement les petits enfants) pourraient être GRIÈVEMENT BLESSÉES ou TUÉES par une porte de garage qui se referme.

- NE JAMAIS effectuer un apprentissage/enregistrement de la force limite permise si la porte se coince ou est difficile à opérer. Faites d'abord réparer la porte.
- Un mauvais réglage des limites de fin de course de la porte de garage gênera le fonctionnement approprié du système d'inversion de sécurité.
- Un essai du système d'inversion de sécurité DEVRA OBLIGATOIREMENT être effectué après chaque nouveau réglage du système d'ouverture de la porte. La porte de garage DOIT remonter au contact d'un objet d'une hauteur de 1-1/2 de po (3,8 cm) (ou un madrier 2 x 4 à plat) à partir du sol.

ATTENTION

Pour prévenir les dommages aux véhicules, assurez-vous que la porte complètement ouverte offre un dégagement de passage suffisant.

Figure 2

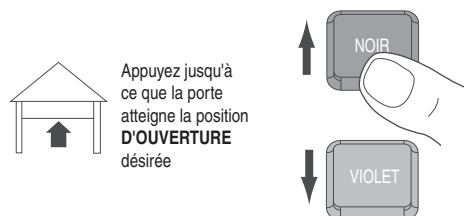

Figure 3

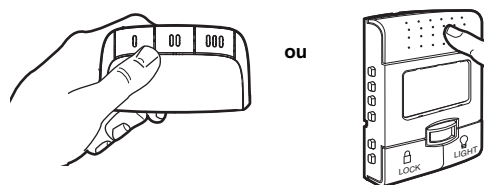
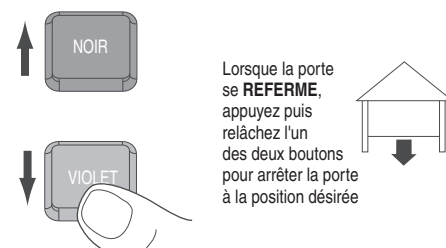

Figure 4



Lorsque la porte se **REFERME**, appuyez puis relâchez l'un des deux boutons pour arrêter la porte à la position désirée

RÉGLAGES - ÉTAPE 2

Réglage de sensibilité

Le bouton de réglage de sensibilité se trouve sur le panneau avant. Le réglage de sensibilité mesure la force requise pour ouvrir et refermer la porte.

1. Localisez le bouton violet sur l'appareil (Figure 1).
2. Appuyez deux fois sur le bouton violet pour que l'unité passe en mode de réglage de sensibilité (Figure 2). La DEL d'indication clignotera alors rapidement.
3. Appuyez sur la télécommande ou sur la commande de porte (Figure 3). La porte se fermera. Appuyez de nouveau sur la télécommande ou sur la commande de porte s'ouvrira. Appuyez sur la télécommande ou sur la commande de porte une troisième fois pour refermer porte.

La DEL indicatrice arrêtera de clignoter lorsque la force requise pour l'opération aura été mémorisée.

L'unité aura alors mémorisé les forces requises pour ouvrir et refermer votre porte.

La porte doit se déplacer à travers un cycle complet, vers le HAUT et vers le BAS, pour que la force correcte puisse être mémorisée. Si l'appareil ne peut pas ouvrir et refermer complètement la porte, inspectez la porte pour vous assurer qu'elle est bien équilibrée et qu'elle ne se coince ou ne "colle" pas. Consultez la page 4 - "Préparation de votre porte de garage".

⚠ AVERTISSEMENT

Sans un système d'inversion de sécurité bien installé, des personnes (plus particulièrement les petits enfants) pourraient être GRIÈVEMENT BLESSÉES ou TUÉES par une porte de garage qui se referme.

- NE JAMAIS effectuer un apprentissage/enregistrement de la force limite permise si la porte se coince ou est difficile à opérer. Faites la réparer d'abord.
- Une trop grande force d'opération requise gênera le fonctionnement approprié du système d'inversion de sécurité.
- Un essai du système d'inversion de sécurité DEVRA OBLIGATOIREMENT être effectué après chaque nouveau réglage du système d'ouverture de la porte. La porte de garage DOIT remonter au contact d'un objet d'une hauteur de 1-1/2 de po (3,8 cm) (ou un madrier 2 x 4 à plat) à partir du sol.

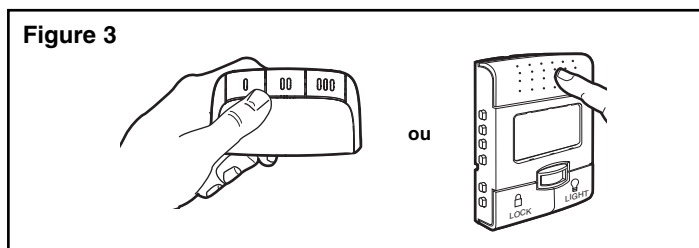
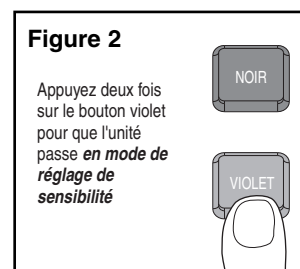
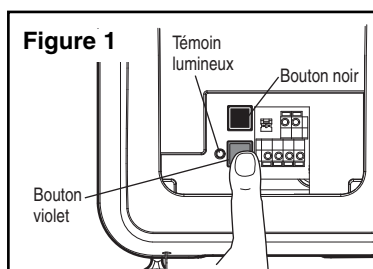

RÉGLAGES - 3^e OPÉRATION

Essai du système d'inversion de sécurité

ESSAI

- La porte étant entièrement ouverte, placer une planche de 1-1/2 de po (3,8 cm) d'épaisseur (ou un 2 x 4 à plat) sur le plancher, centrée sous la porte de garage.
- Fermer la porte. La porte **doit** remonter dès qu'elle touche l'obstacle. Après avoir testé le système d'inverseurs de sécurité avec succès, procédez à l'étape *numéro 4 de l'Ajustement*.

RÉGLAGE

- Si la porte s'arrête sur l'obstacle, sa course de fermeture n'est pas suffisante. Complet réglages 1^{re} et 2^e programmation des courses et la force.
- Répéter l'essai.
- Lorsque la porte remonte sur la planche de 1-1/2 de po (3,8 cm), retirer l'obstacle et faire faire 3 ou 4 cycles complets à l'ouvre-porte afin de vérifier le réglage.
- Si l'essai du système d'inversion de sécurité échoue, appeler un technicien formé en systèmes de porte.

VÉRIFICATION DE SÉCURITÉ IMPORTANTE :

Faire l'essai du système d'inversion de sécurité après :

- Chaque fois que l'on modifie la longueur des biellettes, et chaque fois que l'on procède à un réglage de la force et de la course de la porte.
- Chaque fois que l'on répare ou que l'on règle la porte du garage (y compris les ressorts et les fixations).
- Chaque fois que l'on répare le plancher du garage ou après un soulèvement de celui-ci.
- Chaque fois que l'on procède à une réparation ou à un réglage de l'ouvre-porte.

RÉGLAGES - 4^e OPÉRATION

Essai du Système Protector[®]

- Appuyer sur le bouton-poussoir de la télécommande pour ouvrir la porte.
- Mettre la boîte en carton de l'ouvre-porte dans la course de la porte.
- Appuyer sur le bouton-poussoir de la télécommande pour fermer la porte. La porte ne se déplacera pas de plus d'un pouce (2,5 cm), et les lumières de l'ouvre-porte clignoteront.

La porte de garage ne se fermera pas à l'aide d'une télécommande si le témoin lumineux d'un des deux détecteurs est éteint (ce qui avertit que le détecteur est mal aligné ou est obstrué).

Si l'ouvre-porte ferme la porte lorsque le détecteur inverseur de sécurité est obstrué, n'actionnez pas la porte. Appeler un technicien formé en systèmes de porte.

⚠ AVERTISSEMENT

Sans un système d'inversion de sécurité bien installé, des personnes (plus particulièrement les petits enfants) pourraient être GRIÈVEMENT BLESSÉES ou TUÉES par une porte de garage qui se referme.

- On **DOIT** procéder à une vérification mensuelle du système d'inversion de sécurité.
- Après avoir réglé une commande (force ou course), il peut être nécessaire de régler l'autre commande.
- Après avoir effectué quelque réglage que ce soit, on **DOIT** faire l'essai du système d'inversion de sécurité. La porte de garage **DOIT** remonter au contact d'un objet d'une hauteur de 1-1/2 de po (3,8 cm) (ou un 2 x 4 posé à plat) sur le sol.

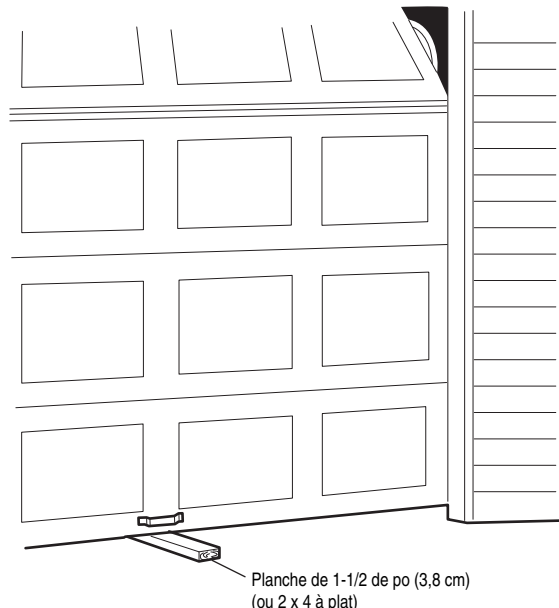

⚠ AVERTISSEMENT

Sans un système d'inversion de sécurité bien installé, des personnes (plus particulièrement les petits enfants) pourraient être GRIÈVEMENT BLESSÉES ou TUÉES par une porte de garage qui se referme.

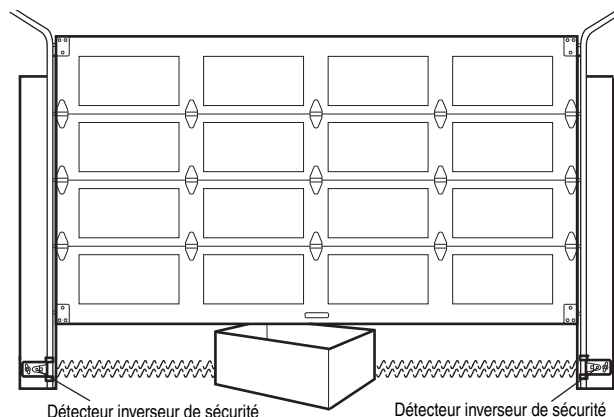

RÉGLAGES - ÉTAPE 5

Vérification du moniteur de tension du câble

Si le moniteur de la tension des câbles a été actionné l'indicateur de lumière clignotera 9 fois. Voir page 18.

RÉGLAGES - ÉTAPE 6

Essai du verrou électrique de porte

ESSAI

- Lorsque la porte est en position complètement fermée, le pêne du verrou électrique de porte devrait sortir de l'autre côté du rail.
- Ouvrez la porte. Le verrou électrique de porte devrait se retirer avant que la porte commence à s'ouvrir.
- Fermez la porte. Une fois la porte en position de fermeture complète, le verrou électrique de porte devrait s'enclencher afin de verrouiller la porte.

REMARQUE : Si le verrou électrique de porte tombe en panne, le verrou pourra être dégagé manuellement en faisant glisser sa poignée à la position de déverrouillage.

RÉGLAGES - ÉTAPE 7

Ouverture manuelle de la porte

Avant de poursuivre, désengagez le verrou de porte. Dans la mesure du possible, la porte doit être complètement fermée. Abaissez la poignée de déblocage vers le bas jusqu'à ce qu'un déclic se produise dans l'unité, puis soulever la porte manuellement. Pour reconnecter la porte à l'ouvre-porte, abaissez la poignée de déblocage vers le bas une seconde fois jusqu'à ce qu'un déclic se produise dans l'unité. Le système se réengagera lors de prochaine OUVERTURE ou FERMETURE motorisée de la porte.

Essai du désengagement d'urgence :

- Assurez-vous que la porte de garage est complètement fermée.
- Tirez sur la poignée de désengagement d'urgence. La porte de garage devrait alors pouvoir s'ouvrir manuellement.
- Refermez la porte.
- Tirez à nouveau sur la poignée d'urgence.
- Réengagez le système d'opération.

AVERTISSEMENT

Pour prévenir d'éventuelles BLESSURES GRAVES ou LA MORT causées par la chute d'une porte de garage :

- Si possible, utilisez la poignée de désengagement d'urgence pour libérer la porte SEULEMENT lorsqu'elle est FERMÉE. Des ressorts faibles ou brisés ou une porte déséquilibrée peuvent causer la chute rapide et imprévue d'une porte ouverte.
- NE JAMAIS utiliser la poignée de désengagement d'urgence à moins que l'entrée de garage ne soit dégagée (absence de personnes et d'obstacles).

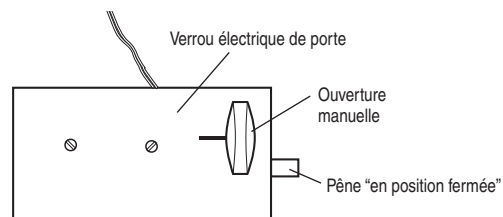
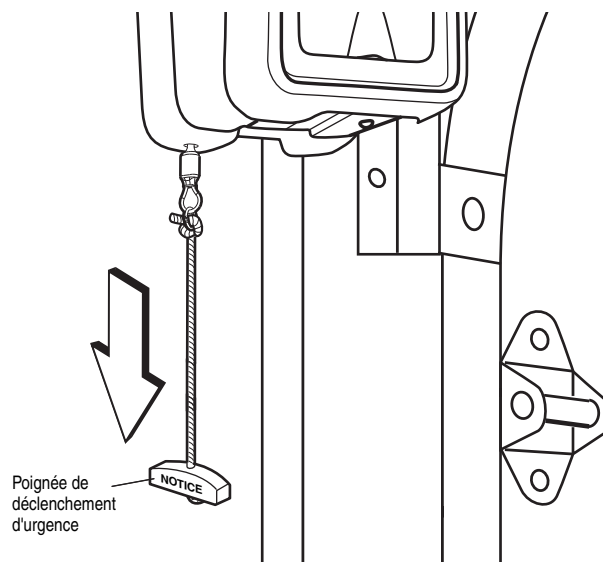

IMPORTANTES CONSIGNES DE SÉCURITÉ



AVERTISSEMENT

Pour réduire le risque de BLESSURES GRAVES ou MORTELLES :

1. LISEZ ET SUIVEZ TOUS LES AVERTISSEMENTS ET INSTRUCTIONS.
2. Gardez TOUJOURS les télécommandes hors de la portée des enfants. NE JAMAIS laisser les enfants faire fonctionner les télécommandes ou les boutons-poussoirs de la commande de porte ou s'amuser avec ceux-ci.
3. Actionnez la porte de garage UNIQUEMENT lorsqu'on peut la voir clairement, qu'elle est bien réglée et qu'il n'y a aucun obstacle sur sa course.
4. TOUJOURS garder la porte de garage en vue jusqu'à ce qu'elle soit complètement fermée. PERSONNE NE DOIT TRAVERSER LE PARCOURS DE LA PORTE EN MOUVEMENT.
5. PERSONNE NE DOIT PASSER SOUS UNE PORTE ARRÊTÉE EN COURS D'OUVERTURE.
6. Si possible, utilisez la poignée de désengagement d'urgence pour libérer la porte UNIQUEMENT lorsqu'elle est FERMÉE. Des ressorts faibles ou brisés ou une porte déséquilibrée peuvent causer la chute rapide et imprévue d'une porte ouverte.
7. NE JAMAIS utiliser la poignée de désengagement d'urgence à moins que l'entrée de garage ne soit dégagée (absence de personnes et d'obstacles).
8. Un essai du système d'inversion de sécurité DEVRA OBLIGATOIREMENT être effectué après chaque nouveau réglage du système d'ouverture de la porte.
9. Un essai du système d'inversion de sécurité DEVRA être effectué une fois par mois. La porte de garage DOIT remonter au contact d'un objet d'une hauteur de 1-1/2 po (3,8 cm) (ou un madrier 2 x 4 à plat) à partir du sol.
10. TOUJOURS GARDER LA PORTE DE GARAGE BIEN ÉQUILIBRÉE (Consulter la page 3). Une porte mal équilibrée peut ne pas remonter lorsque requis et pourrait provoquer des BLESSURES GRAVES ou LA MORT.
11. TOUTES les réparations aux câbles, ensembles de ressorts et autres ferrures de montage, qui sont TOUS sous une tension EXTRÊME et DOIVENT être confiées à un technicien formé en systèmes de porte.
12. TOUJOURS mettre l'équipement hors tension AVANT d'effectuer quelque réparation que ce soit ou d'ouvrir les couvercles de boîtiers.
13. **CONSERVEZ CES INSTRUCTIONS.**

Utilisation de votre système d'ouverture de porte de garage

Votre système d'ouverture Security+® et télécommande ont été réglés en usine à un code compatible qui change avec chaque usage, accédant de manière aléatoire à plus de 100 milliards de nouveaux codes. Votre ouvre-porte de garage pourra être activé par plusieurs télécommandes Security+® utilisant jusqu'à douze fonctions, ainsi qu'un Système d'Entrée Sans Clé Security+®. Si vous achetez une nouvelle télécommande ou que vous désirez désactiver toute télécommande, suivez les instructions de la section *Programmation*.

Actionnez le système d'ouverture suivant l'une des méthodes suivantes :

- Avec la télécommande : maintenez enfoncé le gros bouton jusqu'à ce que la porte se déplace.
- À partir de la commande de porte murale : maintenez enfoncée la barre d'activation jusqu'à ce que la porte se déplace.
- Avec le système d'entrée sans clé (voir Accessoires): si compris dans votre système d'ouverture de porte de garage, il devra être programmé avant de pouvoir l'utiliser. Consultez la section *Programmation*.

Après que le système d'ouverture aura été convenablement activé (avec ses détecteurs d'inversion de sécurité et son moniteur de tension de câble correctement installés et alignés) :

1. La porte se fermera si elle est ouverte et s'ouvrira si elle est fermée.
2. Si la porte est en course de fermeture, elle remontera.
3. Si elle est en course d'ouverture, elle s'arrêtera.
4. Si on l'a arrêtée en position partiellement ouverte elle se fermera.

5. Si la fermeture de la porte est gênée, elle remontera. Si l'obstacle interrompt le faisceau des détecteurs, les lumières du système clignoteront pendant 5 secondes.
6. Si l'ouverture de la porte est gênée par un obstacle, elle s'arrêtera.
7. Si la porte est complètement ouverte, elle ne se refermera pas tant que le faisceau lumineux sera interrompu. Les détecteurs n'ont aucun effet lors du cycle d'ouverture.

Si les détecteurs ne sont pas installés ou sont mal alignés, la porte ne se fermera pas à partir d'une télécommande. Cependant, vous pourrez la fermer à partir de la commande de porte, de la serrure extérieure, ou du dispositif d'entrée sans clé, *si vous les activez jusqu'à ce que la porte soit complètement fermée*. Si vous les relâchez trop tôt, la porte remontera.

L'éclairage de l'ouvre-porte de garage s'allumera dans l'ouvre-porte est actionné. Les lumières s'éteindront automatiquement après 4-1/2 minutes ou permettront un éclairage constant lorsque la fonction Light de la Smart Control Panel™. La taille d'ampoule est A19. Le pouvoir d'ampoule est 100 maximum de watts.

Éclairage Security+® : Les lumières s'allumeront également lorsqu'une personne franchira la porte de garage ouverte. Sur la commande de porte de Smart Control Panel™, cette fonction d'éclairage peut être désactivée de la façon suivante : les lumières fermées, enfoncer et tenir le bouton d'éclairage pendant 10 secondes jusqu'à ce que les lumières s'éteignent, puis s'allument de nouveau. Pour rétablir cette fonction, commencer avec le dispositif d'éclairage de l'ouvre-porte allumé, puis enfoncer et tenir le bouton d'éclairage pendant 10 secondes, jusqu'à ce que les lumières s'éteignent, puis s'allument à nouveau.

Utilisation de la commande de porte à montage mural

SMART CONTROL PANEL™

Appuyer sur le bouton-poussoir éclairé pour ouvrir ou fermer la porte. Appuyer à nouveau pour inverser la porte durant le cycle de fermeture ou pour arrêter la porte pendant son ouverture.

Cette console de commande contient un détecteur de mouvement, le témoin duquel s'allumera dès la détection de l'entrée d'une personne dans la garage.

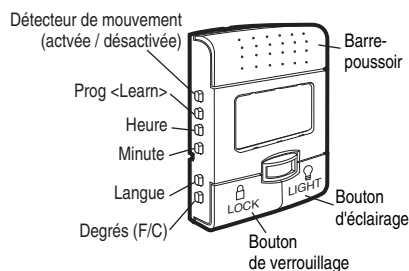

Fonction d'éclairage

Appuyez sur le bouton d'éclairage pour allumer ou éteindre l'éclairage de l'ouvre-porte. Il ne contrôle pas l'éclairage de l'ouvre-porte pendant que la porte est en mouvement. Si vous allumez, puis activez l'ouvre-porte, l'éclairage demeurera allumé pendant 4-1/2 minutes. Appuyez à nouveau sur ce bouton pour l'éteindre plus tôt. L'intervalle de 4-1/2 minutes peut être changé à 1-1/2, 2-1/2 ou 3-1/2 minutes comme suit : Enfoncer et tenir le bouton de blocage jusqu'à ce que l'éclairage clignote (environ 10 secondes). Un seul clignotement indique que la minuterie est réglée à 1-1/2 minute. Répéter la procédure et l'éclairage clignotera deux fois, réglant ainsi la minuterie à 2-1/2 minutes. Répéter à nouveau pour un intervalle de 3-1/2 minutes, etc., jusqu'à un maximum de quatre clignotements pour 4-1/2 minutes.

Il est recommandé de désactiver le détecteur de mouvement en cas d'usage de l'éclairage de l'ouvre-porte comme éclairage de travail. Voir *fonction d'éclairage automatique* ci-dessous.

Fonctionnalité de l'éclairage du détecteur de mouvement :

L'éclairage de l'ouvre-porte s'active automatiquement lorsqu'une personne passe devant la console de commande murale. Cette fonctionnalité est activée par la détection du mouvement et de la chaleur du corps humain. L'éclairage de l'ouvre-porte fonctionnera pendant cinq minutes puis s'arrêtera si aucun mouvement supplémentaire ou si aucun différentiel de chaleur n'est détecté.



Pour désactiver cette fonctionnalité, appuyer sur le bouton ON/OFF (marche-arrêt) d'éclairage automatique sur le côté gauche de la console de commande.

Il est recommandé de désactiver le détecteur de mouvement en cas d'usage de l'éclairage de l'ouvre-porte comme éclairage de travail. Sinon, l'éclairage s'éteindra automatiquement si les travaux s'effectuent au-delà de la portée du détecteur.

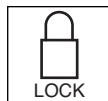

Fonction de verrouillage

La fonction de verrouillage est conçue de manière à empêcher le fonctionnement de la porte à l'aide de télécommandes à main. Cependant, la porte s'ouvrira et se fermera à partir de la commande de porte, de l'interrupteur à clé extérieur ou du système d'entrée sans clé en accessoire.

Pour actionner, appuyer sur le bouton de verrouillage et le tenir pendant 2 secondes.

Pour arrêter, appuyer à nouveau sur le bouton de verrouillage et le tenir pendant 2 secondes. La fonction de verrouillage sera également neutralisée chaque fois que le bouton « learn » se trouvant sur le panneau de l'ouvre-porte sera actionné.

(PROG) Fonction Learn

La commande de porte est équipée d'un bouton Prog <LEARN> (Reconnaissance) qui facilite la reconnaissance de la télécommande par le dispositif. Appuyer une fois sur le bouton Prog <LEARN> pour activer le mode LEARN ; le message suivant s'affiche sur l'écran : « Learn Remote Control - Press Learn Button Again to Confirm. » (Reconnaissance de la télécommande – Appuyer de nouveau sur le bouton Prog <LEARN> pour confirmer). Appuyer une deuxième fois sur le bouton Prog <LEARN> ; le message suivant s'affiche sur l'écran : « Learn Mode - Press Remote Control Button to Learn Remote. » (Mode Learn – Appuyer sur le bouton de la télécommande pour sa reconnaissance). Appuyer sur le bouton de la télécommande à programmer et le projecteur clignotera pour confirmer que la télécommande a été reconnue par le dispositif.



Fonction Heure et Minute

Appuyer sans relâcher sur l'un de ces boutons latéraux pour augmenter le nombre d'heures ou de minutes affichées sur l'écran ACL.

(LANG) Fonction Langue

Appuyer sur ce bouton latéral pour basculer entre trois langues disponibles – anglais, espagnol et français.



Degrés Fahrenheit / Celsius

Appuyer sur ce bouton latéral pour basculer entre l'échelle Fahrenheit et l'échelle Celsius.

Réglage du contraste de l'affichage

Appuyer sans relâcher sur le bouton d'éclairage puis appuyer sur le bouton de réglage de l'heure pour augmenter le contraste ou sur le bouton de réglage des minutes pour diminuer le contraste.

Utilisation de la télécommande

REMARQUE : Pour activer les fonctions de la commande à distance, tirer sur l'onglet en plastique faisant saillie sur le boîtier de la commande à distance.

Cette commande à distance est dotée d'une fonctionnalité d'éclairage de proximité. Les témoins à DEL s'allument pendant trois secondes en agitant la main à proximité immédiate de la commande à distance. Les témoins à DEL clignotent rapidement après avoir activé un des boutons de la commande à distance.

Désactivation de L'éclairage de Proximité

La commande à distance désactivera la fonction d'éclairage de proximité si celle-ci est activée 10 fois consécutivement sans avoir appuyé sur un bouton. Pour ré-activer l'éclairage de proximité, appuyer simplement sur un bouton. Cette fonction préserve l'autonomie de la batterie.

Commande de L'éclairage de L'ouvre-porte

Grâce aux commandes à distance de l'ouvre-porte Security+® de 315 MHz, un bouton-poussoir de la commande à distance peut être programmé pour faire fonctionner l'éclairage de l'ouvre-porte sans ouvrir la porte.

1. La porte étant fermée, enfoncer et tenir un bouton de la télécommande auquel on attribuera le contrôle de l'éclairage.
2. Appuyer sans relâcher sur le bouton Light (Éclairage) du panneau de commande multifonction.
3. Appuyer sans relâcher sur le bouton Lock (Verrouillage) du panneau de commande multifonction.
4. Lorsque les lumières de l'ouvre-porte clignotent, relâcher tous les boutons.

Effectuer un essai en appuyant sur le bouton-poussoir de la commande à distance. L'éclairage de l'ouvre-porte doit s'allumer et s'éteindre mais la porte ne doit pas bouger.

Dépannage

PROBLÈME	SOLUTION
	Vérifier si l'éclairage de proximité est désactivé en appuyant sur un bouton.
Détection de proximité réduite (ne s'active pas en touchant la partie supérieure de la commande à distance)	La sensibilité du capteur de proximité est peut être trop importante. Laisser la commande à distance se reposer pendant 60 secondes sur une surface non métallique. Ceci permet au capteur de s'auto-étalonner.
	Remplacer la pile 3V2450 par une pile capsule 3V2450 neuve du même type.
Réduire l'intensité lumineuse des témoins à DEL	Remplacer les deux piles 3V2016 par des piles capsules 3V2016 du même type.
Aucun clignotement des témoins lumineux à DEL après avoir appuyé sur un bouton	Remplacer les deux piles 3V2016 par des piles capsules 3V2016 du même type.

Les Piles de Télécommande

AVERTISSEMENT

Pour prévenir d'éventuelles BLESSURES GRAVES ou LA MORT :

- NE JAMAIS laisser de petits enfants à proximité des piles.
- Aviser immédiatement un médecin en cas d'ingestion de la pile.

Pour réduire le risque d'incendie, d'explosion ou de brûlure chimique :

- Remplacer les piles UNIQUEMENT par des piles capsules 3V2016 ou 3V2450.
- NE PAS recharger, ni démonter, ni chauffer à une température supérieure à 100 °C (212 °F), ni incinérer.

Les piles 3V2016 au lithium pour l'ouvre-porte et les témoins à DEL (marquées « LED and Opener Battery ») devraient durer cinq ans. La pile 3V2450 au lithium pour l'éclairage de proximité (marquée « Proximity Battery ») devrait durer d'un à deux ans.

Pour remplacer les piles, retirer les deux vis et ouvrir le boîtier de la commande à distance. Pour retirer la pile, la faire sortir de son logement. Insérer des piles neuves, côté positif vers le haut. Mettre les piles usagées au rebut de façon appropriée.

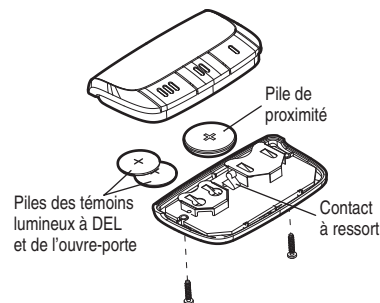

Ne remplacer les piles qu'avec des piles de type capsule 3V2016 ou 3V2450.

ATTENTION : Ne pas plier le contact à ressort. Le capteur de proximité ne fonctionnera pas si le contact est plié.

AVIS : Les règles de la FCC ou d'Industrie Canada (IC), ou les deux, interdisent tout ajustement ou toute modification de ce récepteur et/ou de cet émetteur, sauf pour modifier le code ou pour remplacer la pile. IL N'EXISTE AUCUNE AUTRE PIÈCE SUSCEPTIBLE D'ÊTRE ENTRETENUE PAR L'UTILISATEUR.

Vérfié pour conformité avec les normes de la FCC POUR UTILISATION À LA MAISON OU AU BUREAU. L'utilisation est sujette aux deux conditions ci-après : (1) ce dispositif ne peut causer des interférences nuisibles, et (2) ce dispositif doit accepter toute interférence reçue, y compris une interférence pouvant causer un fonctionnement non désiré.

ENTRETIEN DE L'OUVRE-PORTE DE GARAGE

CALENDRIER D'ENTRETIEN

Une fois par mois

- Ouvrir ou fermer la porte manuellement. Si elle est déséquilibrée ou si elle force, appeler un technicien formé en systèmes de porte.
- S'assurer que la porte s'ouvre et se ferme complètement. Régler les limites et/ou la force au besoin (consulter la section Réglages - Étapes 1 et 2).
- Répéter l'essai du système d'inversion de sécurité. Procéder à tous les réglages nécessaires (consulter la section Réglages - Étapes 3).

Une fois par année

- Huiler les galets, les roulements et les charnières de la porte. Il n'est pas nécessaire de lubrifier l'ouvre-porte de garage. Ne pas graisser les guides de la porte.

DEFAUTS DE FONCTIONNEMENT (DEPANNAGE)

1. L'ouvre-porte ne peut être actionné à partir du panneau de commande ou de la télécommande :

- L'ouvre-porte est-il alimenté électriquement ? Brancher une lampe dans la prise. Si elle ne s'allume pas, vérifier la boîte à fusible ou le panneau de disjoncteurs. (Certaines prises sont commandées par un interrupteur mural.)
- Les verrous de porte sont-ils tous désactivés ? Passer en revue les mises en garde des consignes d'installation en page 7.
- Y a-t-il une accumulation de glace ou de neige sous la porte ? La porte pourrait être fixée au sol par le gel. Retirer toute obstruction.
- Le ressort de la porte de garage peut-être brisé. Le remplacer (voir page 3 pour référence).

2. L'ouvre-porte fonctionne à partir de la télécommande, mais pas du commande de porte :

- La commande de porte s'allume-t-elle ? Si non, inverser les fils. Si l'ouvre-porte fonctionne, vérifier s'il existe un mauvais branchement dans la commande de porte, un court-circuit sous les agrafes, ou un fils sectionné.
- Le branchement des fils est-il adéquat ? Passer en revue *Installation - 5ème Étape*, à la page 10.

3. La porte peut-être actionnée à partir du commande de porte, mais pas de la télécommande :

- La barre de poussée de la porte clignote-elle ? Si c'est le cas, le verrou est engagé. S'assurer que tout est éteint en maintenant le bouton « Fermer » pressé pendant deux secondes.
- Programmer l'ouvre-porte selon le code de la télécommande. (Consulter les instructions sur le panneau du moteur.) Répéter pour chacune des télécommandes.

4. La télécommande possède une portée restreinte :

- Changer l'emplacement de la télécommande dans la voiture.
- Vous assurer que l'antenne sur le côté du panneau arrière du moteur est correctement déployée vers le bas.
- Certaines installations pourraient avoir une portée plus restreinte à cause d'une porte en métal, d'un support d'isolation en papier d'aluminium ou d'un parement métallique sur les murs du garage.

5. La porte de garage s'ouvre et se ferme d'elle-même :

- Vous assurer que tous les boutons des télécommandes sont éteints.
- Retirer le fil de sonnette des bornes de commande de la porte et la faire fonctionner à partir de la télécommande seulement. Si cela règle le problème, la commande de porte est défectueuse (remplacer), ou il existe un court-circuit intermittent sur le fil entre le panneau de commande et le moteur.
- Vider la mémoire et reprogrammer toutes les télécommandes.

6. La porte ne s'ouvre pas complètement :

- Vérifier le verrou électrique de porte.
- Quelque chose fait-il obstruction à l'ouverture de la porte ? Est-elle déséquilibrée ou le ressort est-il brisé ? Retirer l'obstruction ou réparer la porte.

7. La porte s'ouvre mais ne se referme pas :

- Vérifier le moniteur de tension du câble (voir *Installation Étape 4*).
- Si la lumière de l'ouvre-porte clignote, vérifier le détecteur d'inversion de sécurité. Consulter *Installation - 9ème étape*.
- Si les lumières de l'ouvre-porte ne clignent pas et qu'il s'agit d'une nouvelle installation, consulter *Réglages - 2ème étape*. Pour une installation existante, voir ci-dessous.

Répéter le test d'inversion de sécurité une fois l'ajustement complété.

8. La porte s'inverse sans raison apparente et les lumières de l'ouvre-porte ne clignent pas :

- Vérifier le moniteur de tension du câble (voir *Installation Étape 4*).
- Quelque chose fait-il obstruction à l'ouverture de la porte ? Tirer la poignée de déclenchement d'urgence. Faire fonctionner la porte manuellement. Si elle est déséquilibrée ou si elle force, appeler un technicien formé en systèmes de porte.
- Enlever toute glace ou neige du plancher du garage à l'endroit où se ferme la porte.
- Consulter *Réglages - 2ème Étape*.

Répéter le test d'inversion de sécurité après les ajustements.

Defauts de fonctionnement (Suite)

9. La porte s'inverse sans raison apparente et les lumières de l'ouvre-porte clignotent pendant 5 secondes après l'inversion :

- Vérifier le détecteur inverseur de sécurité. Retirer toute obstruction ou aligner la cellule réceptrice. Consulter *Installation – 9ème Étape*.

10. L'ouvre-porte doit forcer pour faire bouger la porte :

- La porte est peut-être déséquilibrée ou les ressorts sont peut-être brisés. **Refermer la porte** et utiliser la poignée de déclenchement d'urgence pour la déconnecter. Ouvrir et fermer manuellement la porte. Une porte bien équilibrée pourra demeurer immobile à n'importe quel endroit de sa course, seulement supportée par ses ressorts. Si ce n'est pas le cas, déconnecter l'ouvre-porte et appeler un technicien formé en systèmes de portes.

11. Le moteur de l'ouvre-porte tourne brièvement puis s'arrête :

- Les ressorts de la porte sont peut-être brisés. Voir ci-dessus.
- Si le problème se produit à la première utilisation de l'ouvre-porte, la porte est peut-être verrouillée. Désactiver le verrouillage électrique.

12. L'ouvre-porte ne fonctionne pas à cause d'une panne de courant :

- Ouvrir manuellement le verrou électrique de la porte.
- Utiliser la poignée de déclenchement d'urgence pour la déconnecter. La porte peut s'ouvrir et se fermer manuellement. Lorsque l'alimentation revient, tirer le déclenchement manuel une seconde fois.
- Si la pile de secours est branchée, l'ouvre-porte doit pouvoir faire fonctionner la porte jusqu'à 20 fois sans alimentation électrique.

13. La porte perd ses limites.

- Le collet n'est pas bien serré. Serrer le collet (voir *Montage - 1ère et 2ème Étapes*) et reprogrammer les limites (voir *Ajustement - 1ère Étape*).

14. L'opérateur se déplace lorsque la porte est en fonction :

- Un certain mouvement mineur est normal. S'il est excessif, le collet est peut-être prématurément usé.
- S'assurer que la barre de torsion ne bouge pas de gauche à droite de façon excessive.
- S'assurer que la barre de torsion ne bouge pas visiblement de haut en bas lorsqu'elle pivote.
- S'assurer que l'opérateur est monté à angle droit sur l'arbre de renvoi. Si ce n'est pas le cas, déplacer le support de fixation.

15. Le verrouillage électrique est bruyant lorsqu'il fonctionne.

- Appeler le détaillant Liftmaster® pour qu'il remplace le verrouillage électrique.

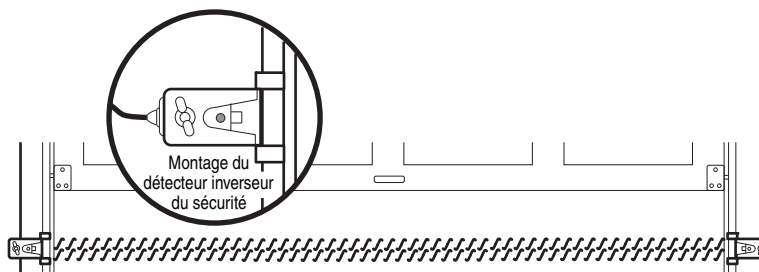
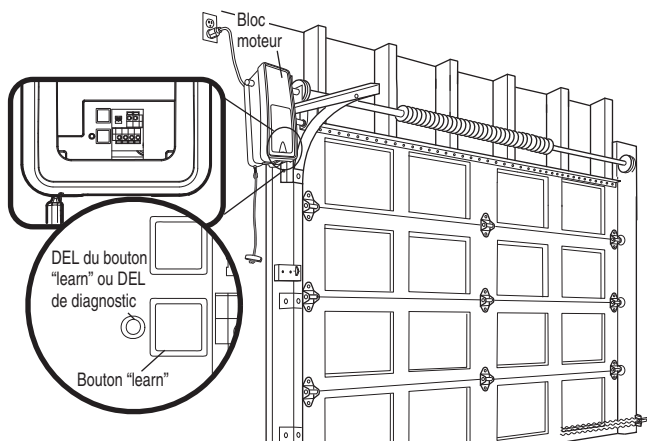

Des fonctions d'autodiagnostic ont été programmées dans votre ouvre-porte de garage. Le bouton « learn » ou le voyant DEL/bouton de diagnostic émettra un certain nombre de clignotements avant de faire une pause pour indiquer la découverte d'un problème potentiel. Consulter le tableau de diagnostics ci-dessous.

Fiche diagnostique

1 ECLAIRS

Cassure du fil des détecteurs inverseurs du sécurité (coupé ou déconnecté).

OU

2 ECLAIRS

Court-circuit du fil des détecteurs inverseurs du sécurité ou inversion des fils noir/blanc.

3 ECLAIRS

Court-circuit de la commande de porte ou du fil.

4 ECLAIRS

Léger mésalignement des détecteurs inverseurs du sécurité (témoin DEL faible ou clignotant).

5 ECLAIRS

Surchauffe du moteur ou éventuelle panne du capteur de régime. Débrancher pour le réarmer.

9 ECLAIRS

Inverseur du moniteur de tension du câble.

- **Symptôme : Un des témoins lumineux des détecteurs inverseurs de sécurité, ou les deux, n'émet pas une lumière constante.**
 - Inspecter les fils du détecteur pour détecter un court-circuit (agrafe dans le fil), corriger la polarité des branchements (fils noir/blanc inversés), les fils cassés ou débranchés; remplacer / relier si nécessaire.
 - Déconnecter tous les fils de la plaque arrière du moteur.
 - Retirer les détecteurs de leurs supports et raccourcir les fils des détecteurs à une longueur de 1-2 pi (30 à 60 cm) à partir de l'arrière de chaque détecteur.
 - Rattacher la cellule de transmission au moteur à l'aide des fils raccourcis. Si le témoin lumineux de la cellule de transmission brille de manière constante, fixer la cellule de réception.
 - Aligner les détecteurs; si les témoins lumineux sont allumés, remplacer les fils des détecteurs. Si les témoins lumineux de détection ne s'allument pas, remplacer les détecteurs d'inversion de sécurité.
- **Symptôme : Le témoin DEL n'est pas allumé sur la commande de porte.**
 - Inspecter la commande de porte ou les fils pour détecter un court-circuit (agrafe dans le fil) - remplacer au besoin.
 - Déconnecter les fils au niveau de la commande de porte, toucher les fils l'un à l'autre. Si le moteur se met en marche, remplacer la commande de porte.
 - Si le moteur ne se met pas en marche, déconnecter les fils de la commande de porte du moteur. Court-circuiter momentanément les terminaux rouges et blancs à l'aide d'un câble de raccord. Si le moteur se met en marche, remplacer les fils de la commande de porte.
- **Symptôme : Le témoin lumineux émetteur est allumé en continu alors que le témoin lumineux récepteur donne une lumière faible ou clignote.**
 - Réaligner la cellule réceptrice, nettoyer le diffuseur et bien fixer les supports.
 - Vérifier que le guide de la porte est bien ancré au mur et ne bouge pas.
- **Symptôme : Le moteur a surchauffé; le bloc moteur ne fonctionne pas = le moteur tourne brièvement = Capteur de régime; Course courte de 6-8 po (15 à 20 cm).**
 - Débrancher le moteur pour le réarmer. Essayer de mettre le moteur en marche, vérifier le code de diagnostic.
 - S'il émet encore 5 clignotements et que le moteur se déplace de 6-8 po (15 à 20 cm), remplacer le capteur de régime.
 - Si le moteur ne fonctionne pas, il a surchauffé. Attendre 30 minutes et essayer à nouveau. Si le moteur ne se met toujours pas en marche, remplacer la carte logique.
- **Symptôme : La porte s'inverse lorsqu'elle se referme.**
 - Vérifier et éliminer tout obstacle à la porte.
 - S'assurer que le moniteur de tension du câble est correctement connecté à l'opérateur.
 - Remplacer le moniteur de tension du câble.

Messages de Smart Control Panel™

Les messages suivants sont contenus dans Smart Control Panel™ et peuvent s'afficher au cours du fonctionnement du dispositif :

Message

VÉRIFIER L'ALIGNEMENT DES DÉTECTEURS DE SÉCURITÉ, OBSTRUCTION OU CÂBLAGE DÉFECTUEUX. VOIR MANUEL DU PROPRIÉTAIRE.

● **Signification :** Ce message apparaît si les détecteurs d'inversion de sécurité sont hors alignement, obstrués ou si les câbles sont débranchés. Pour effacer le message de Smart Control Panel™, effectuer les opérations suivantes :

- Vérifier que la zone entre les détecteurs d'inversion de sécurité est exempte d'obstacles.
- Vérifier que les détecteurs d'inversion de sécurité ne sont pas hors alignement.
 - Réaligner la cellule réceptrice, nettoyer le diffuseur et bien fixer les supports.
 - Vérifier que le guide de la porte est bien ancré au mur et ne bouge pas.
- Vérifier que les fils des détecteurs d'inversion de sécurité sont connectés au moteur.
- Si le message n'est pas effacé après les vérifications ci-dessus, se reporter au message n° 2.

Message

ANOMALIE DE FONCTIONNEMENT DES DÉTECTEURS DE SÉCURITÉ. VÉRIFIER LE CÂBLAGE. VOIR MANUEL DU PROPRIÉTAIRE.

● **Signification :** Ce message apparaît si le câblage des détecteurs d'inversion de sécurité est erroné. Pour effacer le message, effectuer les opérations suivantes :

- Inspecter les fils des détecteurs d'inversion de sécurité pour détecter un court-circuit (agrafe dans le fil), corriger la polarité des branchements (fils noir/blanc inversés), remplacer / relier si nécessaire.
- Déconnecter tous les fils de la plaque arrière du moteur.
- Retirer les détecteurs d'inversion de sécurité de leurs supports et raccourcir les fils des détecteurs à une longueur de 1-2 pieds (30 à 60 cm) à partir de l'arrière de chaque détecteur.
- Rattacher la cellule de transmission au moteur à l'aide des fils raccourcis. Si le témoin lumineux de la cellule de transmission brille de manière constante, fixer la cellule de réception.
- Aligner les détecteurs ; si les témoins lumineux sont allumés, remplacer les fils des détecteurs. Si les témoins lumineux de détection ne s'allument pas, remplacer les détecteurs d'inversion de sécurité.

Message

RECONNAISSANCE DE LA TÉLÉCOMMANDE. APPUYER SUR LE BOUTON LEARN POUR CONFIRMER.

● **Signification :** Ce message apparaît lorsque le bouton Prog <LEARN> a été appuyé sur la Smart Control Panel™. Appuyer de nouveau sur le bouton Prog <LEARN> permet à l'utilisateur de programmer une télécommande supplémentaire pour l'ouvre-porte.

Message

MODE LEARN. APPUYER SUR LE BOUTON DE LA TÉLÉCOMMANDE POUR LA PROGRAMMATION.

● **Signification :** Ce message apparaît lorsque le bouton Prog <LEARN> a été appuyé une seconde fois sur la Smart Control Panel™ ou n'importe quand sur l'ouvre-garage. L'ouvre-porte est prêt à programmer une autre télécommande en appuyant simplement sur le bouton de la télécommande. Après que l'ouvre-porte a « reconnu » la télécommande, le projecteur clignote une fois.

Message

MODE VERROUILLAGE. TÉLÉCOMMANDE VERROUILLÉE. APPUYER SUR LE BOUTON LOCK [VERROUILLAGE] POUR ACTIVER LA TÉLÉCOMMANDE.

● **Signification :** Ce message apparaît lorsque le bouton « LOCK » a été appuyé et maintenu enfoncé pendant plus d'une seconde. Cette fonction désactive l'ouvre-porte en ce qu'il ne peut plus recevoir des signaux de la télécommande. Pour quitter le mode « LOCK », appuyer sans relâcher sur le bouton pendant plus d'une seconde.

Message

ANGLAIS, FRANÇAIS ET ESPAGNOL.

● **Signification :** Ce message apparaît lorsque le bouton « Language » a été appuyé. Appuyer sur le bouton pour basculer sur la langue suivante disponible.

Message

DÉTECTION DE MOUVEMENT ACTIVÉE / DÉSACTIVÉE.

● **Signification :** Ce message apparaît lorsque le bouton de détection de mouvement est appuyé. La fonction de détection de mouvement est activée / désactivée à chaque pression du bouton.

PROGRAMMATION

REMARQUE : Si cet ouvre-porte de garage Security+® est utilisé avec une télécommande émettrice à code fixe, le dispositif technique que contient le récepteur de l'ouvre-porte et qui procure une protection contre les vols de code, se trouvera contourné. Le détenteur des droits d'auteur de cet ouvre-porte de garage n'autorise pas l'acheteur ni le fournisseur de la télécommande émettrice à code fixe à contourner ce dispositif technique.

L'ouvre-porte de garage a été programmé en usine de manière à fonctionner avec la télécommande à main fournie. La porte s'ouvrira et se fermera lorsqu'on appuiera sur le gros bouton-poussoir.

Ci-après se trouvent des instructions pour programmer votre ouvre-porte en vue du fonctionnement avec d'autres télécommandes Security+®.

Pour ajouter ou reprogrammer une télécommande à main

UTILISER LE BOUTON « LEARN »

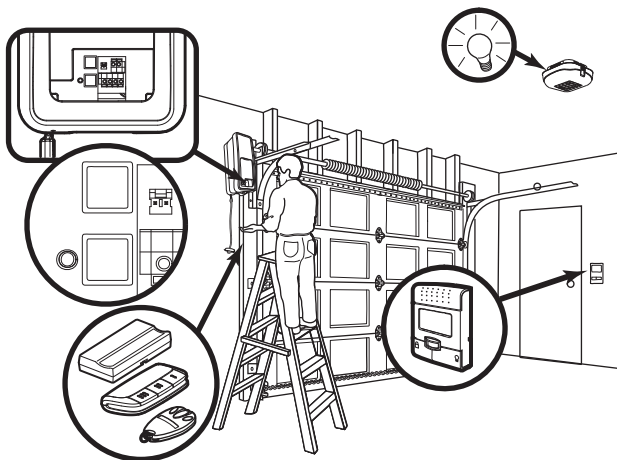

1. Enfoncer et relâcher le bouton « learn » sur le moteur. Le témoin lumineux « learn » s'allumera en continu pendant 30 secondes.

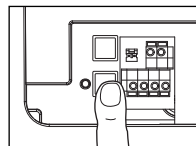

2. Dans un délai de 30 secondes, enfoncer et tenir le bouton de la télécommande* désiré pour utiliser la porte de garage.

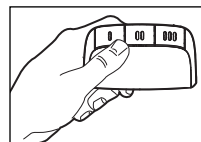

3. Relâcher le bouton lorsque l'éclairage du moteur clignote. Il a appris le code. Si les ampoules ne sont pas posées, deux clics se feront entendre.

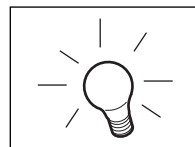

UTILISATION DE LA SMART CONTROL PANEL™

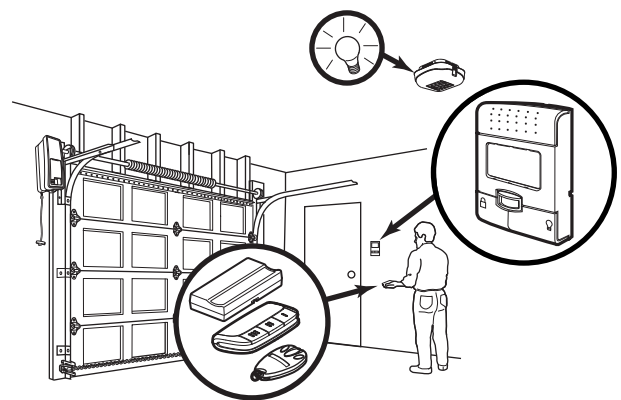

1. Appuyer sur le bouton Prog « LEARN » de la Smart Control Panel™.

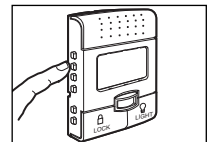

2. Appuyer de nouveau sur le bouton Prog « LEARN » pour confirmer la sélection du mode « LEARN ».

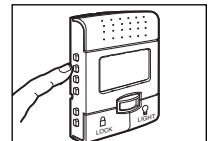

3. Appuyer sur le bouton de la télécommande qui contrôlera le fonctionnement de la porte de garage.

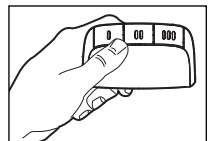

4. L'éclairage du moteur clignote quand il a reconnu le code. Si les ampoules ne sont pas vissées, deux déclics se feront entendre.



Pour effacer tous les codes de la mémoire du moteur

Pour désactiver toute télécommande non désirée, effacer d'abord tous les codes :

Enfoncer et tenir le bouton « learn » du moteur jusqu'à ce que le témoin lumineux « learn » s'éteigne (environ 6 à 9 secondes). Tous les codes précédents sont maintenant effacés. Reprogrammer chaque télécommande ou entrée sans clé qu'on désire utiliser.

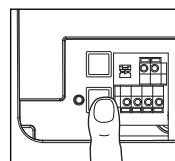

*Télécommande à 3 boutons

Programmé en usine, le gros bouton dont l'ouvre-porte de garage peut être doté sert au fonctionnement de l'ouvre-porte de garage. Les boutons additionnels de la télécommande ou de la mini-télécommande Security+® peuvent être programmés pour les autres types d'ouvre-porte de garage Security+®.

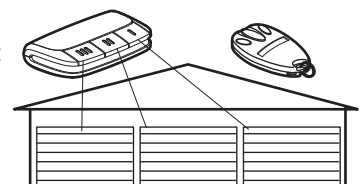

Pour ajouter, reprogrammer ou modifier un NIP d'entrée sans clé

REMARQUE : Votre nouvelle entrée sans clé doit être programmée de manière à faire fonctionner votre ouvre-porte de garage.

UTILISATION DU BOUTON « LEARN »

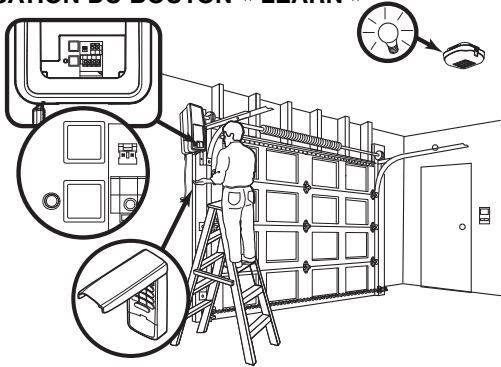

1. Enfoncer et relâcher le bouton violet « learn » sur le moteur. Le témoin lumineux « learn » s'allumera en continu pendant 30 secondes.
2. Dans un délai de 30 secondes, introduire un numéro d'identification personnelle (NIP) à quatre chiffres de son choix sur le pavé numérique. Enfoncer et tenir enfoncé le bouton ENTER.
3. Relâcher le bouton lorsque l'éclairage du moteur clignote. Il a appris le code. Si les ampoules ne sont pas posées, deux clics se feront entendre.

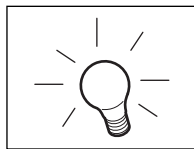
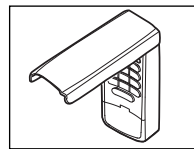
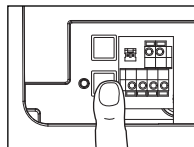

Pour modifier un NIP connu, existant

Si le NIP existant est connu, il peut être modifié par une seule personne sans devoir utiliser d'échelle.

1. Appuyer sur les quatre boutons correspondant au NIP actuel, puis enfoncer et tenir le bouton #.
2. Introduire le nouveau NIP à 4 chiffres choisis, puis appuyer sur ENTER.

L'éclairage du moteur clignotera une fois lorsque le NIP aura été appris.

Faire un essai en introduisant le nouveau NIP, puis appuyer sur ENTER. La porte devrait bouger.

Pour définir un NIP temporaire

Vous pouvez autoriser l'accès aux visiteurs ou aux techniciens de service à l'aide d'un NIP temporaire à 4 chiffres. Après un nombre programmé d'heures ou un nombre programmé d'utilisations, ce NIP temporaire expire et n'ouvre plus la porte. On peut l'utiliser pour fermer la porte une fois qu'il est expiré. Pour définir un NIP temporaire :

1. Appuyer sur les quatre boutons correspondant à son NIP d'entrée personnelle (non le dernier NIP temporaire), puis enfoncer et maintenir le bouton *.
- L'éclairage de l'ouvre-porte clignotera trois fois. Relâcher le bouton.

Un bouton fermé : L'ouvreur peut être fermé en appuyant sur le bouton ENTER si le dispositif du bouton fermé a été activé. Ce dispositif a été activé par le fabricant. Afin d'activer ou de désactiver ce dispositif, appuyez et maintenez les boutons 1 et 9 enfoncés pendant 10 secondes. Le bloc de touches clignotera deux fois lorsque le bouton fermé sera activé. Le bloc de touches clignotera quatre fois lorsque le bouton fermé sera désactivé.

UTILISATION DE LA SMART CONTROL PANEL™

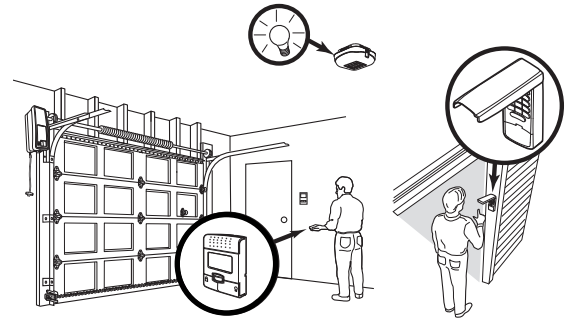

REMARQUE : Cette méthode nécessite deux personnes si le pavé pour l'entrée sans clé est déjà monté à l'extérieur du garage.

1. Appuyer sur le bouton Prog « LEARN » de la Smart Control Panel™.
2. Appuyer de nouveau sur le bouton Prog « LEARN » pour confirmer la sélection du mode « LEARN ».
3. Introduire un numéro d'identification personnelle (NIP) à quatre chiffres de son choix sur le pavé numérique. Enfoncer et tenir ensuite le bouton « ENTER ».
4. L'éclairage du moteur clignote quand il a reconnu le code. Si les ampoules ne sont pas vissées, deux déclics se feront entendre.

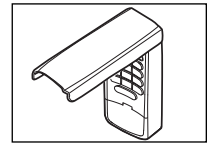
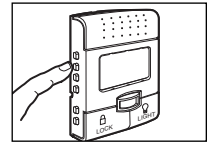
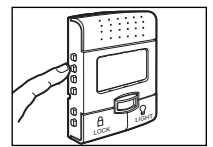

2. Introduire le NIP temporaire à 4 chiffres choisis, puis appuyer sur ENTER.

L'éclairage de l'ouvre-porte clignotera quatre fois.

3. Pour définir le nombre d'**heures** où ce NIP temporaire sera valide, appuyer sur le nombre d'heures (jusqu'à 255), puis appuyer sur*.

OU

3. Pour définir le nombre de **fois** où ce NIP temporaire sera valide, appuyer sur le nombre désiré (jusqu'à 255), puis appuyer sur #.

L'éclairage de l'ouvre-porte clignotera une fois lorsque ce NIP temporaire aura été appris.

Faire un essai en entrant les quatre chiffres correspondant à ce NIP temporaire, puis appuyer sur ENTER. La porte devrait bouger. Si le NIP temporaire a été réglé pour un certain nombre d'ouvertures, il faut se rappeler que le test représente une ouverture. Pour effacer le mot de passe temporaire, répéter les étapes 1 à 3, en réglant le nombre d'heures ou de fois à 0 à l'étape 3.

Reprogrammation de la lumière ou lumière additionnelle

L'ouvre-porte de garage a été programmé en usine de manière à fonctionner avec la télécommande à main fournie. Toute lumière de télécommande additionnelle ou de remplacement doit être programmée.

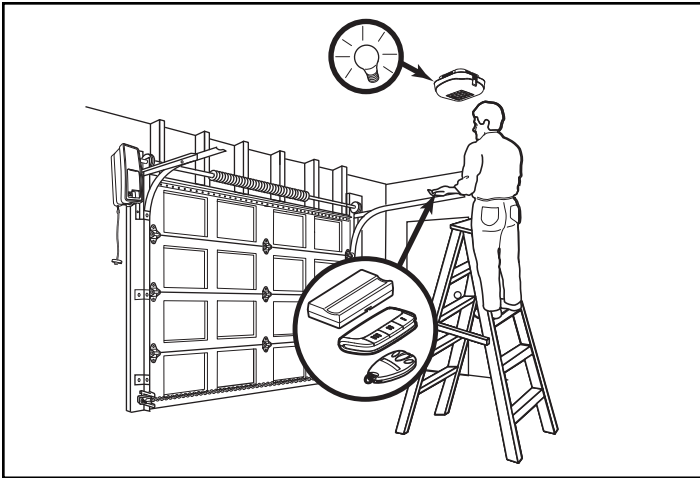

1. Appuyer sur le bouton « learn » ou sur la lumière jusqu'à ce que le DEL s'allume.

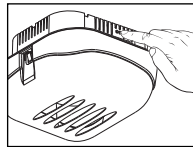

2. Activer la porte de garage à l'aide de la télécommande, de la commande murale et de l'entrée sans clé.

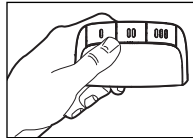

3. Elle a appris le code et la lumière s'allume.

PIÈCES DE RÉPARATION

Pièces pour l'installation

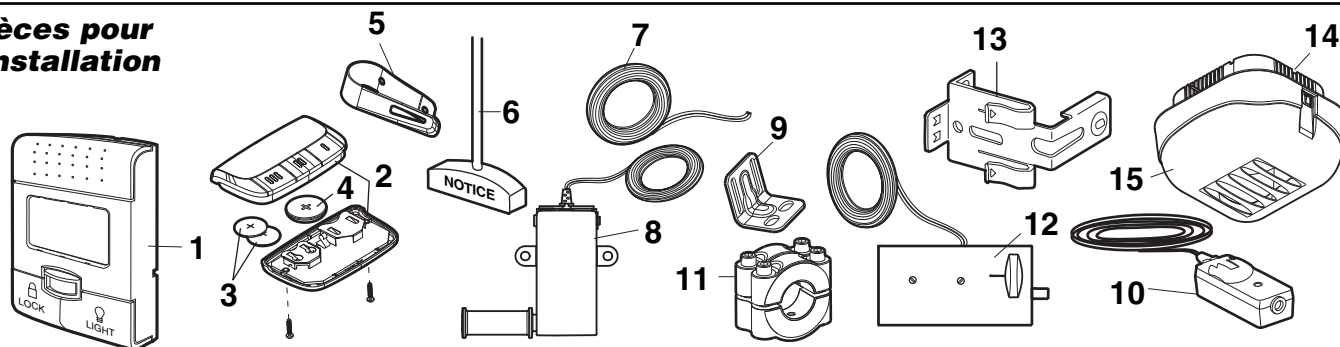

NO. CLÉ	NO. PIÈCE	DESCRIPTION	NO. CLÉ	NO. PIÈCE	DESCRIPTION
1	398LMC	Smart Control Panel™	11	41A6388	Collet avec vis de réglage (2)
2	373PC	Télécommande à 3 boutons	12	41A6102	Verrou électrique de porte
3	10A19	Pile au lithium 3V2016: Témoins lumineux DEL et ouvre-porte	13	41A5266-1	Supports du détecteur de sécurité (2)
4	10A33	Pile au lithium 3V2450 : Contacteur de proximité	14	380LMC	Lumière de télécommande (Lumière de l'ouvre-porte)
5	29C151	Pince du viseur de la télécommande	15	108D96-1	Lentille de la lumière
6	41A4582	Ensemble de poignée et de corde de déclenchement			NON ILLUSTRÉ
7	41B4494-1	Cordon de sonnette à 2 conducteurs - blanc et blanc/rouge		41A6288	Sac de fixations pour la lumière
8	41A6104	Moniteur de tension du câble		41A6298	Sac de fixations d'installation (comprend les fixations énumérées à la page 5)
9	41C0902	Support de fixation		114A3397	Manuel de l'utilisateur
10	41A5034	Trousse du détecteur de sécurité (cellules réceptrice et émettrice) avec cordon de sonnette à 2 conducteurs de 3 pi (0,9 m) attaché.			

Pièces d'assemblage du moteur

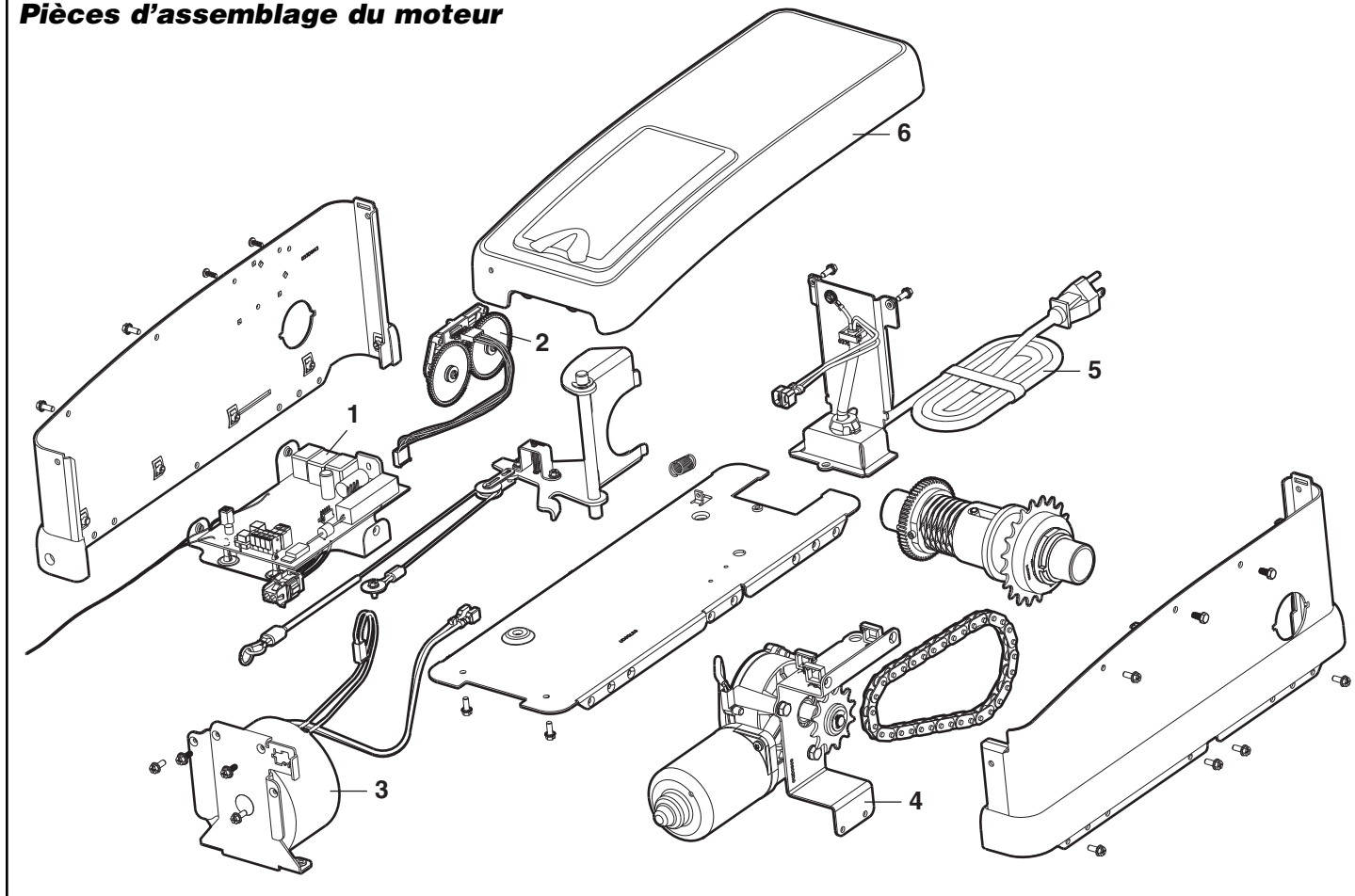

NO. CLÉ	NO. PIÈCE	DESCRIPTION	NO. CLÉ	NO. PIÈCE	DESCRIPTION
1	41DJ001	Circuit logique complet avec plaque	4	41A6095	Moteur avec support
2	41A6118	Système d'encodage absolu	5	41B122	Cordon d'alimentation
3	41C168	Transformateur	6	41A6348-3	Couvercle

ACCESSOIRES

41A5281

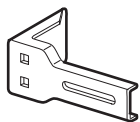

Supports de rallonge :

(Facultatif) Pour la pose du capteur de sécurité au mur ou au sol.

377LMC

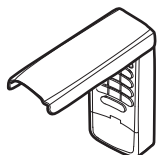

Entrée sans clé avec Security+® :

Permet d'ouvrir la porte de l'extérieur en entrant un code sur le clavier de conception spéciale. Peut également ajouter un code temporaire pour les visiteurs ou les préposés au service. Ce code programmable peut être limité à un nombre programmable d'heures ou d'entrées.

902LMC/903LMC

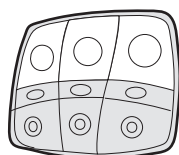

Commande murale multi-fonction 2 et 3 portes :

Idéal pour les maisons avec plusieurs portes de garage. Combine jusqu'à trois commandes dans un seul panneau de commande mural pour une apparence compacte et soignée. Les fonctions améliorées comprennent l'option de verrouillage pour garder à l'extérieur les signaux radio lorsque vous n'êtes pas à la maison et allumer ou éteindre les lumières de l'ouvre-porte à partir du panneau de commande.

395LMC

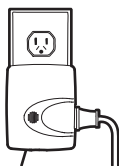

Commande de lumière de la télécommande :

Permet au propriétaire d'allumer une lampe, la télévision ou tout autre appareil à partir de son véhicule grâce à la télécommande de l'ouvre-porte de garage ou encore à partir de n'importe où dans la maison grâce à une télécommande LiftMaster Security+® supplémentaire.

380LMC

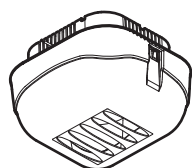

Lumière de la télécommande :

Permet au propriétaire d'allumer une lampe à partir de son véhicule grâce à la télécommande de l'ouvre-porte de garage ou encore à partir de n'importe où dans la maison grâce à une télécommande LiftMaster Security+® supplémentaire.

975LMC



Aide au stationnement au laser :

Le laser permet au propriétaire de stationner avec précision ses véhicules dans le garage.

373PC



Télécommande à 3 boutons avec Security+® :

Comprend l'agrafe de pare-soleil.

373LMC



Télécommande Security+® à 3 boutons :

Comprend agrafe de pare-soleil.

370LMC



Mini-télécommande à 3 boutons avec Security+® :

Porte-clés fourni.

98LMC



Console de commande de détection de mouvement :

Console de commande de détection de mouvement qui allume automatiquement les lumières de l'ouvre-porte pendant 5 minutes lorsqu'il détecte une personne pénétrant dans le garage. Le détecteur peut facilement être désactivé si désiré.

915LMC



Moniteur de porte de garage :

Une mesure de sécurité pour la plus grande porte de votre maison !

Vous indique si votre porte de garage est ouverte ou fermée. Contrôle jusqu'à 4 portes de garage par l'ajout de modules détecteurs additionnels.

916LMC



Détecteur de moniteur de porte de garage :

Détecteur additionnel pour les maisons dotées de plusieurs portes de garage.

475LMC

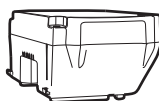

Système de courant d'alimentation en attente de EverCharge™ :

Offre une alimentation de secours pour les modèles d'ouvre-porte de garage 3800C et 3500C.

480LMC

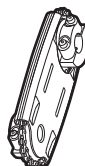

Ensemble de montage alterné :

Cet ensemble permet au modèle 3800 d'être monté en dessous de la barre de torsion dans le cas où la barre de torsion ne serait pas ronde ou la zone de montage normale obstruée.

SERVICE LIFTMASTER® SUR APPEL

NOTRE ORGANISATION DE SERVICE TENTACULAIRE EST PRÉSENTE PARTOUT EN AMÉRIQUE

L'INFORMATION DE SERVICE ET D'INSTALLATION EST À DISTANCE DE VOTRE TÉLÉPHONE. COMPOSEZ SIMPLEMENT NOTRE NUMÉRO SANS FRAIS :

1-800-528-9131

www.liftmaster.com

Pour une installation, des pièces et un service professionnels, communiquez avec votre dépositaire local LIFTMASTER/CHAMBERLAIN. Recherchez son numéro dans les pages jaunes ou appelez notre numéro de service. Vous obtiendrez la liste des concessionnaires de votre région.

COMMENT COMMANDER DES PIÈCES DE RECHANGE

Les prix de vente seront fournis sur demande, ou bien les pièces seront expédiées au prix en vigueur et vous seront facturées en conséquence.

LORSQUE VOUS COMMANDEZ DES PIÈCES DE RECHANGE, DONNEZ TOUJOURS LES RENSEIGNEMENTS SUIVANTS:

- NUMÉRO DE LA PIÈCE
- NOM DE LA PIÈCE
- NUMÉRO DE MODÈLE

PASSEZ VOS COMMANDES À:

THE CHAMBERLAIN GROUP, INC. Technical Support Group
6050 S. Country Club Road Tucson, Arizona 85706

NOTRE NUMÉRO D'INFORMATION DE SERVICE SANS FRAIS :
1-800-528-9131

GARANTIE LIMITÉE DE CINQ ANS SUR L'OUVRE-PORTE DE GARAGE LIFTMASTER® GARANTIE LIMITÉE À VIE SUR LE MOTEUR

Le groupe Chamberlain Inc. ("vendeur") garantit au premier acheteur de ce produit, pour la résidence où il a été installé à l'origine, que ce produit est exempt de défauts des matériaux ou de la main d'oeuvre, pour une période de cinq ans à partir de la date d'achat [et que le moteur et la courroie sont exempts de défauts des matériaux et/ou de la main d'oeuvre à vie à partir de la date d'achat]. Pour que ce produit fonctionne correctement, il faut se conformer aux instructions relatives à l'installation, à l'utilisation, à l'entretien et aux tests. Le non-respect de ces instructions invalide totalement la présente garantie.

Si, au cours de la période de garantie limitée, ce produit semble présenter un défaut couvert par la présente garantie limitée, appeler le 1-800-528-9131 sans frais, avant de démonter le produit. Envoyer ensuite le produit, en port payé et assuré, à notre centre de service pour que la réparation soit couverte par la garantie. On vous indiquera les directives d'expédition lorsque vous appellerez. Une brève description du problème et un reçu daté prouvant l'achat devront être joints à tout produit retourné pour une réparation sous garantie. Lorsque le vendeur aura reçu les produits qui lui sont retournés pour réparation, s'il s'avère que les produits étaient effectivement défectueux et couverts par la présente garantie limitée, ils seront réparés ou remplacés (à la seule discrétion du vendeur) sans frais pour l'acheteur, puis retournés en port payé. Les pièces défectueuses seront réparées ou remplacées par de nouvelles pièces ou des pièces remises à neuf en usine, à la seule discrétion du vendeur.

TOUTES LES GARANTIES IMPLICITES SUR LE PRODUIT INCLUANT, MAIS SANS S'Y LIMITER, TOUTE GARANTIE IMPLICITE DE MISE EN MARCHÉ ET D'ADAPTATION À DES FINS PARTICULIÈRES, ONT UNE DURÉE LIMITÉE DE CINQ ANS, SELON LA PÉRIODE DE GARANTIE DÉCRITE CI-DESSUS [EXCEPTÉ POUR LES GARANTIES IMPLICITES RELATIVES AU MOTEUR, QUI SONT LIMITÉES À UNE PÉRIODE DE GARANTIE D'UNE DURÉE DE VIE LIMITÉE POUR LE MOTEUR] ET AUCUNE GARANTIE IMPLICITE N'EXISTERA OU NE S'APPLIQUERA APRÈS UNE TELLE PÉRIODE. Certains états ne permettent pas les limitations sur la durée d'une garantie implicite; les limitations ci-dessus pourraient par conséquent ne pas s'appliquer à vous. LA PRÉSENTE GARANTIE LIMITÉE NE COUVRE PAS LES DOMMAGES QUI NE SONT PAS DUS À UN DÉFAUT, CEUX CAUSÉS PAR UNE MAUVAISE INSTALLATION, UNE OPÉRATION OU UN ENTRETIEN INADÉQUATS (INCLUANT, NOTAMMENT, LES AVARIES DUES À UN MAUVAIS TRAITEMENT, UN USAGE NON APPROPRIÉ, L'ABSENCE D'ENTRETIEN RAISONNABLE ET NÉCESSAIRE, DES RÉPARATIONS NON AUTORISÉES OU TOUTE MODIFICATION À CE PRODUIT), LES FRAIS DE MAIN-D'ŒUVRE POUR LA RÉINSTALLATION D'UNE UNITÉ RÉPARÉE OU REMPLACÉE, LE REMPLACEMENT DES PILES ET DES AMPOULES OU DES UNITÉS INSTALLÉES POUR UNE UTILISATION NON RÉSIDENNELLE.

LA PRÉSENTE GARANTIE LIMITÉE NE COUVRE PAS LES PROBLÈMES RELATIFS OU CONNEXES À LA PORTE DU GARAGE OU À LA QUINCAILLERIE DE LA PORTE DU GARAGE, NOTAMMENT LES RESSORTS DE LA PORTE, LES GALETS DE PORTE, L'ALIGNEMENT DE LA PORTE OU LES CHARNIÈRES. CETTE GARANTIE LIMITÉE NE COUVRE PAS NON PLUS LES PROBLÈMES CAUSÉS PAR UNE INTERFÉRENCE. DES FRAIS POURRAIENT ÊTRE IMPUTÉS À L'ACHETEUR POUR TOUTE RÉPARATION RÉSULTANT D'UN PROBLÈME CAUSÉ PAR L'UN DE CES ARTICLES.

LE VENDEUR NE SERA EN AUCUN CAS TENU RESPONSABLE DES DOMMAGES SPÉCIAUX OU INDIRECTS RÉSULTANT DE L'UTILISATION OU DE L'IMPOSSIBILITÉ D'UTILISER CE PRODUIT. EN AUCUN CAS LA RESPONSABILITÉ DU VENDEUR POUR LA NON-OBSERVATION DE GARANTIE, LA RUPTURE DE CONTRAT, LA NÉGLIGENCE OU LA RESPONSABILITÉ OBJECTIVE NE POURRA EXCÉDER LE COÛT DU PRODUIT GARANTI AUX PRÉSENTES. NUL N'EST AUTORISÉ À ASSUMER POUR NOTRE COMPTE D'AUTRES RESPONSABILITÉS RELATIVEMENT À LA VENTE DE CE PRODUIT.

Certaines provinces n'acceptant pas l'exclusion ou les restrictions relatives aux dommages spéciaux ou indirects, les restrictions ou exclusions figurant dans la présente garantie pourraient ne pas s'appliquer. La présente garantie limitée accorde certains droits légaux spécifiques à l'acheteur et il se peut qu'il ait d'autres droits qui varient d'une province à l'autre.