



D936/D937-01 English/ Spanish

TITLE: User Manual

DOC NO. : 106389-01

REVISION : A

DATE : 8/30/02

SHEET 1 OF: 3

Contact Heather Unger

Phone 408.782-8209

Fax 408.782-8270

Modem \_\_\_\_\_

E-mail address: heather.unger@cidcocom.com

### PAPER

Text stock 70 lb glossy

Text stock (Asia) 115 gm or Engineering Approved Equivalent

Cover stock 70 lb glossy

Insert stock \_\_\_\_\_

1 Sided  2 Sided

Color white Finished size 8.0 x 5.5 in. Sample attached

### INK

Black

PMS \_\_\_\_\_

Spot color

Color separations

### BINDING

Saddle stitch

Wire

GBC

Staple

### FINISH

Wrap-around

Fold

Collate

Slip sheet

Drill

Score

Perf

### SOURCE

Film

Adobe PDF

### SPECIAL INSTRUCTIONS

Trim for Bleed Tabs

PDF file provided only

Print in Black and White (no color)

FILM/FILES CHECKED BY: Heather Unger

August 30, 2002

DATE: \_\_\_\_\_



TITLE: D936/D937-01 English/Spanish  
User Manual

DOC NO. : 106389-01

REVISION : A

SHEET 2 OF 3

○ cover ○	○ blank ○	○ TOC ○	○	○ Introduction ○	○ Safety Instructions ○	○	○
○	○	○	○	○	○	○	○
○	○	○ <b>i</b> ○	○ <b>ii</b> ○	○ <b>iii</b> ○	○ <b>iv</b> ○	○ <b>v</b> ○	○ <b>vi</b> ○

○ Installing the D937 ○	○	○	○	○ Features and Controls ○	○	○	○
○	○	○	○	○	○	○	○
○ <b>1</b> ○	○ <b>2</b> ○	○ <b>3</b> ○	○ <b>4</b> ○	○ <b>5</b> ○	○ <b>6</b> ○	○ <b>7</b> ○	○ <b>8</b> ○

○	○	○	○ Using the D937 ○	○	○	○	○
○	○	○	○	○	○	○	○
○ <b>9</b> ○	○ <b>10</b> ○	○ <b>11</b> ○	○ <b>12</b> ○	○ <b>13</b> ○	○ <b>14</b> ○	○ <b>15</b> ○	○ <b>16</b> ○

○	○	○	○	○	○	○ Troubleshooting ○	○
○	○	○	○	○	○	○	○
○ <b>17</b> ○	○ <b>18</b> ○	○ <b>19</b> ○	○ <b>20</b> ○	○ <b>21</b> ○	○ <b>22</b> ○	○ <b>23</b> ○	○ <b>24</b> ○

○	○ FCC and Warranty ○	○	○	○	○	○ FCC y Garantia ○	○
○	○	○	○	○	○	○	○
○ <b>25</b> ○	○ <b>26</b> ○	○ <b>27</b> ○	○ <b>28</b> ○	○ <b>28</b> ○	○ <b>27</b> ○	○ <b>26</b> ○	○ <b>25</b> ○

○	○ Resolucion de Problemas ○	○	○	○	○	○	○
○	○	○	○	○	○	○	○
○ <b>24</b> ○	○ <b>23</b> ○	○ <b>22</b> ○	○ <b>21</b> ○	○ <b>20</b> ○	○ <b>19</b> ○	○ <b>18</b> ○	○ <b>17</b> ○

○	○	○	○	○ Uso del D937 ○	○	○	○
○	○	○	○	○	○	○	○
○ <b>16</b> ○	○ <b>15</b> ○	○ <b>14</b> ○	○ <b>13</b> ○	○ <b>12</b> ○	○ <b>11</b> ○	○ <b>10</b> ○	○ <b>9</b> ○





# D936/D937

106389-01A



## USER MANUAL

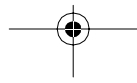



D936-937.book Page 2 Friday, August 30, 2002 10:24 AM

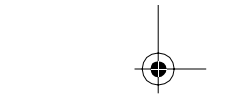
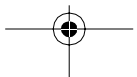
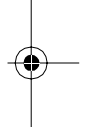
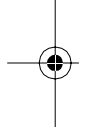
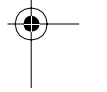

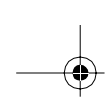

## TABLE OF CONTENTS

■ <b>INTRODUCTION</b>	<b>iii</b>
D936 and D937 Features . . . . .	iii
D937 Only Feature. . . . .	iii
■ <b>SAFETY INSTRUCTIONS</b>	<b>iv</b>
Safety Symbols . . . . .	iv
Safety Instructions. . . . .	iv
Telephone Wiring and Jack Installation. . . . .	v
Batteries . . . . .	v
■ <b>INSTALLING THE D936/D937</b>	<b>1</b>
Check the Contents. . . . .	1
Choose a Location for the Base Unit. . . . .	1
Plug in the Adapter. . . . .	1
Install the Batteries . . . . .	2
Install the Telephone Line Cord and Desktop/Wall Mount Wedge . . . . .	3
Removing the Desktop / Wall Mount Wedge . . . . .	4
Attach the Belt Clip. . . . .	4
Attach Headset (Optional) . . . . .	4
■ <b>FEATURES AND CONTROLS</b>	<b>5</b>
Handset Modes. . . . .	7
Personalizing your Phone . . . . .	8

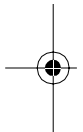
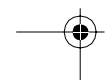
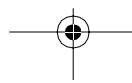
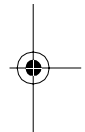

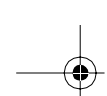

■ <b>USING THE D936/D937</b>	<b>12</b>
Answering Calls . . . . .	12
Dialing . . . . .	12
Pre-Dialing . . . . .	12
Last Number Redial . . . . .	12
Adjusting the Volume . . . . .	12
Timing Calls . . . . .	13
Temporary Tone Service . . . . .	13
Locating a Lost Handset . . . . .	13
Low Battery . . . . .	13
Using Hold . . . . .	14
Using Mute . . . . .	14
Using Network Services . . . . .	14
Using the Intercom . . . . .	14
Using Voicemail . . . . .	15
Clearing the Voicemail Light . . . . .	15
Using Call Waiting ID (CWID) Options . . . . .	15
Caller ID Records . . . . .	16
Directory Records . . . . .	17
Reading Display Messages . . . . .	22
■ <b>TROUBLESHOOTING</b>	<b>23</b>
Problem / Solution . . . . .	23
■ <b>FCC AND WARRANTY</b>	<b>26</b>
FCC Requirements . . . . .	26
Warranty . . . . .	28

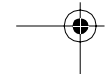
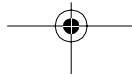

## INTRODUCTION

The D936 and D937 are digital 900MHz cordless phones that incorporate your telephone company's calling features, such as *Caller ID*, *Voicemail* and *Call Waiting ID*, to provide powerful, full function cordless telephones. The D937 also has an exciting new feature - Voice Announce. The Voice Announce feature allows you to hear the caller's number or a short message you previously recorded announcing the caller before you answer your phone.

The D936 and D937 are the same except for the Voice Announce feature. If the **VA - D937** icon appears next to a paragraph or section, that paragraph or section only applies to the D937. If no icon appears, the text applies to both versions of the phone. **Please refer to your quick start card for your model number.**

### D936 AND D937 FEATURES

- 900 MHz Digital Spread Spectrum
- Caller ID/Call Waiting ID
- Call Waiting ID Options
- Speakerphone in handset and base
- Intercom
- Works in the event of a power failure (when spare battery (optional) is installed and charged)
- New Voicemail Message Indicator
- 50 Caller ID Records
- 50 Directory Records
- Dedicated Keys on the Base: Hold, Mute, Speaker, Voicemail, Page/Find, Flash and Redial
- Backlit display and keypad on handset
- Adjustable Ringer on both handset and base
- Adjustable Volume Control for handset, handset speakerphone and base speakerphone
- Hearing-aid Compatible
- English and Spanish
- Headset Jack
- Call timer
- Single key redialing

### D937 ONLY FEATURE

- Voice Announce Caller ID



## D936/D937 - 900MHz Cordless

### SAFETY INSTRUCTIONS

#### SAFETY SYMBOLS



##### WARNING:

This symbol is intended to alert you to the presence of uninsulated dangerous voltage within the product's enclosure that might be of sufficient magnitude to constitute a risk of electric shock. Do not open the product's case.



##### CAUTION:

This symbol is intended to inform you that important operating and maintenance instructions are included in the literature accompanying this product.



##### NEED TO KNOW:

This symbol is intended to highlight important information.

#### SAFETY INSTRUCTIONS



##### CAUTION

To reduce the risk of fire or injury to persons, read and follow these instructions:

- Read and understand all instructions.
- Follow all warnings and instructions marked on the unit and in the User Manual.
- Use only the battery type recommended in this manual.
- Unplug this telephone from the wall outlet before cleaning. Do not use liquid or aerosol cleaners, just use a damp cloth for cleaning.
- Do not place this telephone on an unstable cart, stand, or table. It could fall, causing serious damage or impede operation.
- Never place this telephone near or over a radiator or heat register.
- Only operate this telephone using the type of power source listed on the marking label. If you are not sure of the power supply of your home, consult your dealer or local power company.
- Do not overload wall outlets and extension cords as this can result in the risk of fire or electrical shock.
- Never push objects of any kind into this telephone as they can touch dangerous voltage points or short out parts that could result in a risk of fire or electrical shock.
- Take the phone to a qualified technician when it requires repair work or service.
- To reduce the risk of electrical shock, do not disassemble the telephone. Opening or removing covers can expose you to dangerous voltages or other risks. Incorrect re-assembly can cause electrical shock during subsequent use.

**- SAVE THESE INSTRUCTIONS -**

- Unplug this telephone from the wall outlet and refer servicing to qualified service personnel under the following conditions:
  - If the power supply cord or plug is damaged or frayed.
  - If liquid is spilled into the unit.
  - If the unit is exposed to water.
  - If the unit does not operate normally by following the operating instructions.
  - If the unit is dropped or the casing is damaged.
  - If the unit exhibits a distinct change in performance.
- Avoid using the telephone during an electrical storm. There can be a slight risk of electrical shock from lightning.
- Do not use the telephone to report a gas leak if the leak is in the vicinity of the phone
- Ultimate disposal of this product should be handled according to all national laws and regulations.

 **WARNING**

To prevent fire or shock hazard, do not expose this product to rain or moisture.

 **CAUTION**

To reduce the risk of electric shock, **DO NOT** remove cover or back. No user serviceable parts inside. Refer servicing to qualified personnel.

**- SAVE THESE INSTRUCTIONS -**

 **CAUTION**

Changes or modification to this device not expressly approved could void the user's authority to operate this equipment.

**TELEPHONE WIRING AND JACK INSTALLATION**

- Use caution when installing or modifying telephone lines.
- Never install telephone wiring during an electrical storm.
- Never install telephone jacks in wet locations unless the jack is specifically designed for wet locations.

**BATTERIES**

 **CAUTION**

To reduce the risk of fire, use only **3.6V 850mAh Nickel Cadmium (Ni-Cad) cordless telephone replacement battery pack.**

- Do not dispose of the battery pack in a fire as it will explode. Check with local codes for proper battery disposal regulations.
- Do not open or mutilate the battery pack. Released electrolyte is corrosive and can cause damage to the eyes or skin. It can be toxic, if swallowed.
- Avoid contact with rings, bracelets, keys or other metal objects, when handling batteries. These objects could short out the battery or cause the conductor to overheat resulting in burns.

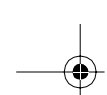

## D936/D937 - 900MHz Cordless

- Do not attempt to recharge the battery pack by heating it. Sudden release of battery electrolyte can cause burns or irritation to the eyes or skin.
- Remove the battery pack if you do not plan to use the phone for several months at a time. The batteries could leak over that time.
- Discard "dead" battery packs as soon as possible because they are likely to leak into the phone.
- Do not store this phone or battery pack in a high temperature area. Batteries stored in a freezer or refrigerator should be protected from condensation during storage and defrosting. Battery packs should be stabilized at room temperature before using.
- Your battery pack is rechargeable and can be recycled once it outlives its usefulness. Depending upon your local and state law, it might be illegal to dispose of this battery into a municipal waste system. Check with your local solid waste company or call 1-800-8-BATTERY for information on Ni-Cd battery recycling and disposal restrictions in your area.



Ni-Cd

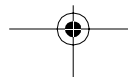
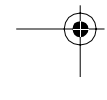
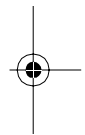

## INSTALLING THE D936/D937

### CHECK THE CONTENTS

Verify that the following items are enclosed:

- Telephone Base and Handset
- Long Line Cord
- Short Line Cord for Wall Mounting
- Desktop/Wall Mount Wedge
- AC Adapter
- One battery pack
- Spare Battery (optional)
- Belt Clip
- User Manual
- Quick Start Card

### CHOOSE A LOCATION FOR THE BASE UNIT

The base should be away from all other electronic equipment such as a personal computer, microwave, stereo, or television. It is also a good idea to place the unit away from noisy areas, or from heat sources such as a radiator or direct sunlight.

### PLUG IN THE ADAPTER

- a. Plug the AC adapter tip into the **DC 9V** jack on the base and the other end into an electrical outlet. Verify that the wall outlet is not controlled by a light switch and that the tip is securely plugged into the jack. If the optional spare battery is not charged, the phone will not operate without AC power.

### CAUTION

**You must use a Class 2 power adapter that supplies 9 Volts DC and delivers at least 600mA. Its center tip must be set to positive and its plug must fit the phone's DC 9V jack. The supplied adapter meets these specifications. Using an adapter that does not meet these specifications could damage the phone or the adapter.**

### NEED TO KNOW

*The installation of an AC surge arrester in the AC outlet to which this adapter is connected to is recommended. Telephone companies report that electrical surges, typically lightning transients, are very destructive to customer terminal equipment connected to AC power sources.*

## D936/D937 - 900MHz Cordless

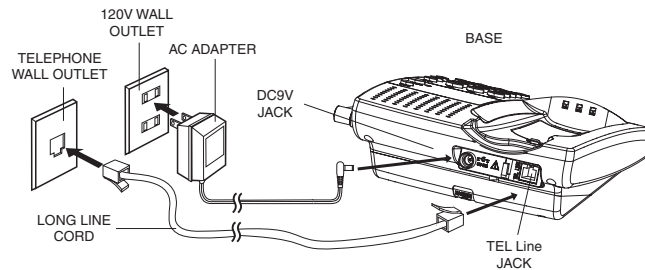

- b. Thread the cord through the clip on the base to prevent the cord from pulling loose.

### INSTALL THE BATTERIES

Use this procedure to install or replace the battery in the handset. Be sure to follow the battery specifications and safety instructions. See "SAFETY INSTRUCTIONS" on page iv.

#### CAUTION

To reduce the risk of fire, use only **3.6V 850mAh Nickel Cadmium (NiCad) battery pack** in this phone. Do not attempt to open the sealed battery pack. All used Ni-Cad batteries must be recycled or disposed of properly in accordance with all applicable laws.

### HANDSET BATTERY

- a. Press down on the battery cover and slide the cover down to expose the battery compartment.
- b. Locate the battery "+" and "-" signs inside the battery compartment and the corresponding "+" and "-" on the battery pack. Align the battery pack "+" and "-" with the "+" and "-" in the battery compartment and press down.
- c. To replace the battery cover, slide the cover upwards until the tab engages and the cover snaps into place.



### NEED TO KNOW

*Prior to first use, place the handset (display side up) in the base and charge the battery for at least 12 hours before connecting the telephone line. The charge light on the base comes on and indicates that the handset is charging. **The handset must be properly placed in the base, display side up, in order for the handset battery to charge.***

### SPARE BATTERY (OPTIONAL)

When the spare battery is charged in the base, it provides operational backup during a power failure (the handset will continue to operate).



#### NEED TO KNOW

Install the spare battery *after* plugging in the adapter.

- Place the spare battery pack in the charger by pressing the battery door release and removing the cover.
- Align the battery pack "+" and "-" signs with the "+" and "-" in the battery compartment and press into place.
- Replace the cover and verify the spare charge LED is lit.

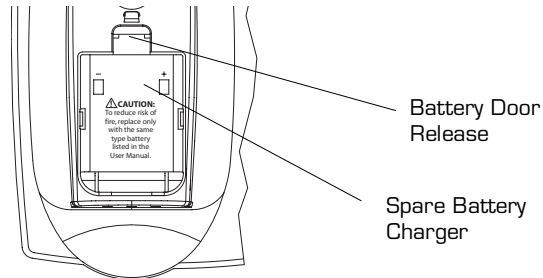

### INSTALL THE TELEPHONE LINE CORD AND DESKTOP/WALL MOUNT WEDGE

You can set your D936/D937 on a tabletop or mount the phone on a wall.

#### TO USE ON A TABLETOP OR DESK

- Place the wedge over the upper portion of the base so the arrow points away from the phone. Install the wedge by aligning it over the holes and pressing down and in the opposite direction of the arrow until it snaps into place.
- Plug the long line cord into the phone jack marked TEL LINE.
- Plug the other end of the line cord into the wall jack.

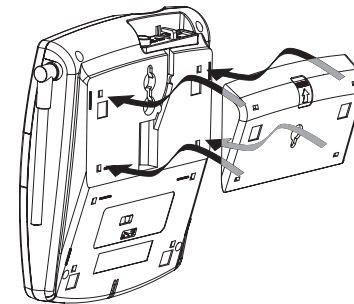

Tabletop Mounting

## D936/D937 - 900MHz Cordless

### To MOUNT ON A WALL

- Place the wedge over the lower portion of the base so the arrow points away from the phone. Install the wedge by aligning it over the holes and pressing down and in the opposite direction of the arrow until it snaps into place.
- Plug the short line cord into the phone jack marked TEL LINE.
- Thread the phone cord through the open channel in the base.
- Plug the other end of the phone cord into the wall phone jack.
- Use the gap on the underside of the base to gather any excess cord.
- Hang the base over the installation hooks (wall plate not supplied).

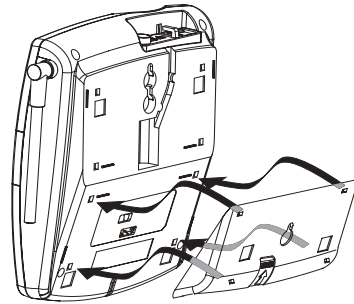

Wall Mounting

### REMOVING THE DESKTOP / WALL MOUNT WEDGE

Remove the mounting wedge from the bottom of the base by placing your thumb at the top of the arrow on the mounting wedge and pressing down in the direction of the arrow.

### ATTACH THE BELT CLIP

The belt clip allows you to hang the handset from your belt. Place the belt clip on the back of the handset. Align the tabs on the belt clip with the slots on the handset. Press the belt clip to the handset to snap the tabs into the slots. Make sure both tabs are securely snapped into the handset slots.

To remove the belt clip, pull one of the side tabs out of the slots in the handset. Carefully pull the clip away from the handset.



### NEED TO KNOW

*The belt clip can remain on the handset when the handset is placed in the base.*

### ATTACH HEADSET (OPTIONAL)

A headset with a standard 2.5 mm plug may be used in the headset jack located on the side of the handset. Keep the headset jack cap in place when the headset is not in use.

## FEATURES AND CONTROLS

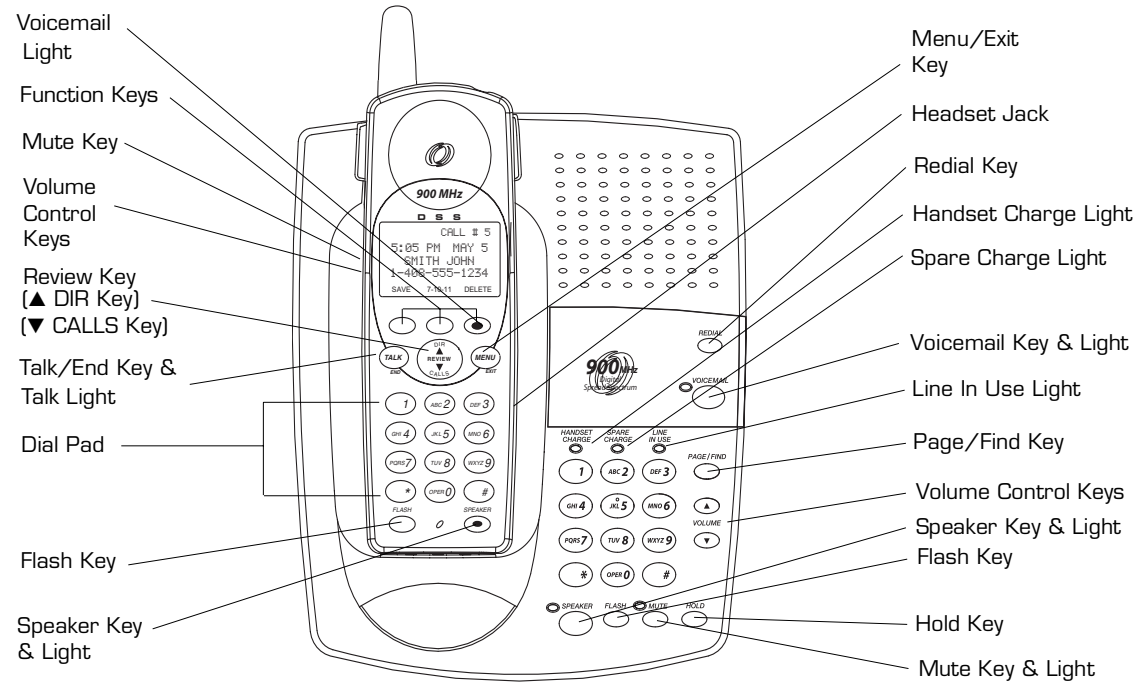



## D936/D937 - 900MHz Cordless

### Keys

- **Volume Control Keys** (side of the handset and top of base) adjust the loudness of the handset, handset ringer and base ringer. They also adjust the volume of the speakerphones in the handset and base.
- **Talk / End Key** (handset) and **Speaker Key** (handset) are used to access the telephone line and will dial the number displayed on the screen. The **Speaker Key** also turns the handset speakerphone on or off.
- **Speaker Key** (base) allows you to turn the speakerphone on or off and access the telephone line.
- **Dial Pad** (handset and base) numeric keys are used for dialing.
- **Function Keys** (handset) vary depending on the handset's mode. The functions are listed below and are described in "Handset Modes" on page 7.
 

<b>Save</b>	<b>Voicemail</b>
<b>7-10-11</b>	<b>Edit</b>
<b>Delete</b>	<b>Select</b>
<b>Redial / P</b>	<b>Hold</b>
- **▲ Review ▼ Key** (handset) allows you to scroll through menu options and access your Directory Records ▲ (Dir) and Caller ID Records ▼ (Calls) with one touch from the idle screen.
- **Menu / Exit Key** (handset) allows you to setup your phone and utilize the Network Services.
- **Voicemail Key** (base) accesses your voice mailbox if you subscribe to this service through your local telephone company.

- **Redial Key** (base) recalls and dials the last phone number dialed.
- **Mute Key** (side of the handset) mutes the handset or handset speakerphone microphone.
- **Mute Key** (base) mutes the base speakerphone microphone.
- **Flash Key** (handset and base) allows Call Waiting subscribers to switch between two calls.
- **Hold Key** (handset and base) places the existing call on hold. The talk light and base speaker light blink.
- **Page / Find Key** is a homing system for finding the handset. If you **press** the **PAGE / FIND** key, the handset beeps for 15 seconds.

### Lights

- **Voicemail Light** (handset and base) blinks if you have messages in your mailbox.
- **Talk Light** (handset) is lit when the handset is in Talk mode.
- **Speaker Light** (handset and base) is lit when the speakerphone is active.
- **Line in Use Light** (base) is lit whenever this phone, or any other telephone on the line, is being used.
- **Spare Charge Light** (base) is lit when the spare battery is in the base charging.
- **Handset Charge Light** (base) is lit when the handset is charging in the base.
- **Mute Light** (base) flashes when the base speakerphone is muted.

### Miscellaneous

- **Headset Jack** (handset) allows use of a headset with a standard 2.5mm plug.

## HANDSET MODES

Depending on the handset's mode, the functions of the 3 keys below the display vary.

### IDLE MODE

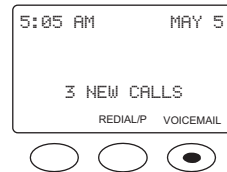

- **Redial / P Key** recalls and dials the last phone number dialed.
- **Voicemail Key** accesses your voice mailbox if you subscribe to this service through your local telephone company. Voicemail must be setup to use this key. See "Vmail Setup" on page 9.



### NEED TO KNOW

*Idle mode is the default display when the phone is at rest. To return to the idle display from the other modes, press the **MENU/EXIT** key.*

## CALLER ID MODE

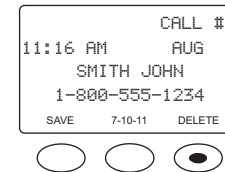

- **Save Key** saves information to the directory.
- **7-10-11 Key** modifies the format of a number in a Call Record so that it will be in the correct format to dial from your phone.
- **Delete Key** deletes single or multiple entries from the Caller ID log.

## TALK / OFF HOOK MODE

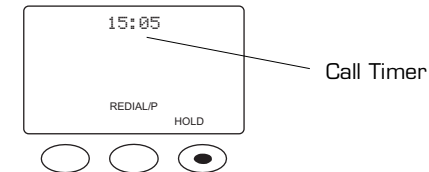

- **Redial / P Key** recalls and dials the last phone number dialed.
- **HOLD KEY** places the existing call on hold. A call timer is displayed in this screen. See "Timing Calls" on page 13.

## D936/D937 - 900MHz Cordless

### DIRECTORY MODE



- **Edit Key** edits information in the directory.
- **Delete Key** erases digits and letters in the display. It can also delete single or multiple entries from the directory.

### SETUP MODE

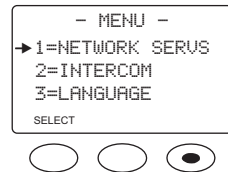

- **Select Key** selects the option the arrow (cursor) is next to.

### PERSONALIZING YOUR PHONE

You can personalize your phone by pressing the **MENU/EXIT** key. - MENU - is displayed on the screen. Using the **▲ REVIEW ▼** key, scroll through the options. Enter the menu number to select the desired option or press **SELECT** when the arrow (cursor) is next to the desired option. The specific number for each option is listed in the following table.

MENU -	
1=NETWORK SERVS	
2=INTERCOM	
3=LANGUAGE	
4=VMAIL SETUP	
5=DIAL METHOD	
6=CLEAR VM LITE	
7=CWID OPTIONS	
8=VOICE ANNOUNC	<b>VA - D937</b>

### **NETWORK SERVICES**

The Network Services option provides easy access to the network services you subscribe to through your local telephone company. To activate a specific Network Service, press **MENU / EXIT**. The arrow is next to NETWORK SERV. Press **SELECT** (or press **1**). Scroll through the available options and press **TALK / END** to activate the displayed Network Service.

**For a list of the features that are programmed into your phone, please refer to your Quick Start insert.**



### **NEED TO KNOW**

*If you would like to have access to a feature that you do not currently subscribe to, please contact your local telephone company.*

### **INTERCOM**

In addition to the normal telephone functions, your D936/D937 can also be used as an intercom. To configure your phone as an intercom, press **MENU / EXIT**. Using the **▲ REVIEW ▼** key, scroll through the options until the arrow is next to INTERCOM and press **SELECT** (or press **2**). INTERCOM ACTIVE is displayed.

See "Using the Intercom" on page 14 for additional information.

### **SELECTING A LANGUAGE**

The D936/D937 can be configured to display text in English or Spanish. To select the language, press **MENU / EXIT**. Using the **▲ REVIEW ▼** key, scroll through the options until the arrow is next to LANGUAGE and press **SELECT** (or press **3**). The following is displayed.

```
LANGUAGE/IDIOMA
1=ENGLISH
2=ESPAÑOL
CURRENTLY ENG
```

Press the number for the desired language or press **MENU / EXIT** to leave as is.

### **VMAIL SETUP**

If you subscribe to your local telephone company's Voicemail service, the **VOICEMAIL** key can be used to automatically access your mailbox.

To initially setup your Voicemail access number, press **MENU / EXIT**. Using the **▲ REVIEW ▼** key, scroll through the options until the arrow is next to VMAIL SETUP and press **SELECT** (or press **4**). Enter your access number and then press **SAVE**.

```
-VMAIL SETUP-
ACCESS NUMBER
```

## D936/D937 - 900MHz Cordless

Voicemail systems operate differently and some require additional pauses to be entered. After setting up the Voicemail access number, the screen prompts:

```
-VMAIL SETUP-  
DIAL PASSWORD  
XX SECONDS LATER  
1=MORE 2=LESS
```

Pressing **1** adds 3 seconds of pause. Pressing **2** reduces the pause by 3 seconds. After the appropriate pause has been added/removed, press **SAVE**. Three to six seconds of pause is suggested and the default is 6 seconds.

```
-VMAIL SETUP-  
ENTER PASSWORD  
AND # IF NEEDED
```

Enter your password then press **SAVE**. If you normally press a # after entering your password, add it to the end of your password here too.



### NEED TO KNOW

*To change an existing voicemail access number and/or password, repeat the steps for Voicemail Setup. When the access number and/or password that needs to be modified is displayed, use the delete key to erase the original number/password. Enter the new number/password and continue following the setup instructions.*

### SELECTING A DIALING METHOD

The D936/D937 dials in either tone or pulse/rotary mode. To select the dialing method, press **MENU / EXIT**. Using the **▲ REVIEW ▼** key, scroll through the options until the arrow is next to DIAL METHOD and press **SELECT** (or press **5**).

```
-DIAL METHOD-  
1=TONE  
2=PULSE  
CURRENTLY TONE
```

Press the number for the desired dialing method or press **MENU / EXIT** to leave as is.

### CLEAR VOICEMAIL LIGHT

To clear the voicemail light, press **MENU / EXIT**. Using the **▲ REVIEW ▼** key, scroll through the options until the arrow is next to CLEAR VM LIGHT and press **SELECT** (or press **6**). See "Clearing the Voicemail Light" on page 15 for additional information.

### CWID OPTIONS SETUP

Call Waiting ID (CWID) options allow you to disposition incoming calls when you are on another call. **Feature may not be available in all areas. Contact your local phone company.**



### NEED TO KNOW

*Caller ID, Call Waiting ID and Call Waiting ID (CWID) options are required from your local telephone company. Please contact your local telephone company to activate these services.*



**NEED TO KNOW**

*When the Show Options is set to "Yes", CWID options is on. When it is set to "No", CWID options is off.*

To turn Call Waiting ID options on/off, press **MENU / EXIT**. Using the **▲ REVIEW ▼** key, scroll through the options until the arrow is next to **CWID OPTIONS** and press **SELECT** (or press **7**).

```
-CALL WAITING-
SHOW OPTIONS
1=YES 2=NO
CURRENTLY NO
```

Press the number for the desired option or press **MENU / EXIT** to leave as is.

**VOICE ANNOUNCE SETUP** **VA - D937**

The D937 can announce each caller's name or number aloud while displaying the information on the handset. "Private caller" and "Unavailable caller" are programmed into your phone. To announce an individual's name, you must record the name with the individual's number in your directory.



**NEED TO KNOW**

*Caller ID is required from your local telephone company. Please contact your local telephone company to activate this service.*

To configure voice announce, press **MENU / EXIT**. Using the **▲ REVIEW ▼** key, scroll through the options until the arrow is next to **VOICE ANNOUNCE** and press **SELECT** (or press **8**). The following options are available. Press the number for the desired option.

```
-VOICE ANNOUNCE-
1=OFF
2=NAMES+NUMBERS
3=NAMES ONLY
```

- Option -	- Display -
1=OFF Turns Voice Announce Off. No recorded messages or numbers heard	VOICE ANNOUNCE OFF
2=NAMES+NUMBERS All calls will be announced. If a message is recorded, the message is played instead of a number. If a message is not recorded, the number will be heard.	ALL CALLS WILL BE ANNOUNCED
3=NAMES ONLY Only recorded messages and the following will be heard: "Private caller", "unavailable caller", "long distance" and "no caller ID".	ONLY RECORDED MESSAGES WILL BE ANNOUNCED

## D936/D937 - 900MHz Cordless

# USING THE D936/D937

### ANSWERING CALLS

You can answer a call three ways:

- Press **TALK / END** (handset).
- Press **SPEAKER** (handset or base).
- Press **FLASH** (handset or base) to answer Call Waiting calls.

### DIALING

- a. Press **TALK / END** (handset) or **SPEAKER** (handset or base).
- b. Use the keypad to dial the phone number.

### PRE-DIALING

Pre-dialing allows you to enter the number and verify it before placing the call.

- a. Use the handset keypad to enter a telephone number.
- b. Check the number on the display. If the number is wrong, press **DELETE** to delete the entry digit-by-digit.
- c. When the correct number is displayed, press **TALK / END** or **SPEAKER** (handset) to place the call.

### LAST NUMBER REDIAL

To automatically redial the last number dialed, press **REDIAL / P** (handset) or **REDIAL** (base).

### ADJUSTING THE VOLUME

#### HANDSET

- a. Press **TALK / END** (handset).
- b. Press the ◀ or ▶ **VOLUME** key on the side of the handset while the phone is in use to decrease or increase the volume. There are four volume levels.

#### HANDSET RINGER

- a. Press the ◀ or ▶ **VOLUME** key on the side of the handset while the phone is not in use.
- b. The handset will ring. Press the ◀ or ▶ **VOLUME** key to decrease or increase the ringer volume until the desired ring level is obtained. There are four different levels of ring (off, low, medium and high).

#### HANDSET SPEAKER

- a. Press the handset **SPEAKER** key.
- b. Press the ◀ or ▶ **VOLUME** key on the side of the handset while the phone is in use to decrease or increase the speaker/intercom volume. There are four volume levels.

### **BASE RINGER**

- a. Press the ▲ or ▼ **VOLUME** key on the base while the phone is not in use.
- b. The base will ring. Press the ▲ or ▼ **VOLUME** key to decrease or increase the ringer volume until the desired ring level is obtained. There are nine different levels of ring (including off).

### **SPEAKER**

- a. Press the base **SPEAKER** key.
- b. Press the ▲ or ▼ **VOLUME** key on the base while the phone is in use to increase or decrease the speaker/intercom volume. There are eight volume levels.

### **TIMING CALLS**

When you are on a call, a call timer is shown. The timer displays the duration of the call. When the timer goes past 99 minutes and 59 seconds, it starts over at 0:00.

### **TEMPORARY TONE SERVICE**

If your phone is set to Pulse and you need Tone service for interacting with bank or other automated services, you can temporarily change your dial setting to Tone. Press \* during the call and the phone switches to temporary Tone service for the duration of the call. The phone returns to Pulse service when you hang up. See "Selecting a Dialing Method" on page 10.

### **LOCATING A LOST HANDSET**

Should you misplace your handset, you can locate it quickly and easily by pressing the **PAGE / FIND** key on the base. The handset beeps for 15 seconds, or until you either:

- Press the **PAGE / FIND** key again  
or
- Press any key on the handset except **TALK / END**. (If you press **TALK / END**, you enter intercom mode.)

If the handset does not beep, it is either out of range, or the battery needs recharging.

### **LOW BATTERY**

When the handset battery charge becomes low, you will hear three beeps and will see the display message **RECHARGE BATTERY**. You have approximately 5 minutes to conclude your call or switch phones before your call is dropped.



### **NEED TO KNOW**

*Prior to first use, place the handset in the cradle and charge the battery for at least 12 hours. The handset charge light on the base comes on to tell you that the handset is charging.*



## D936/D937 - 900MHz Cordless

### USING HOLD

You can place a call on hold by pressing the **HOLD** key (handset or base). The talk /end and speaker (base) lights flash slowly while calls are on hold.

There are three ways to take a call off hold:

- Press **TALK / END** or **SPEAKER** (handset or base) to resume the call.
- Pick up the call on another extension.
- The caller hangs up.

### USING MUTE

You can block your side of the conversation when you are using the phone by pressing the **MUTE** key. Mute is available on both the handset and base.

#### **HANDSET**

- Press the **MUTE** key to turn ON.
- CALL MUTED is displayed on the handset.
- Press the **MUTE** key or hang up to turn OFF.

#### **BASE**

- Press the **MUTE** key to turn ON.
- The mute light on the base flashes.
- Press the **MUTE** key or hang up to turn OFF.

### USING NETWORK SERVICES

Your D936/D937 is programmed so you can easily use all of the convenient network services you subscribe to through your local telephone company. To use any of these features, press **MENU / EXIT**. The arrow is next to NETWORK SERVS. Press **SELECT** (or press 1).

For a list of the features that are programmed into your phone, please refer to your Quick Start insert.

- a. Press the **▲ REVIEW ▼** key to scroll through the features until the desired feature is displayed.
- b. Press the **TALK / END** or **SPEAKER** (handset) key to activate the feature.



### NEED TO KNOW

*If you would like to have access to a feature that you do not currently subscribe to, please contact your local telephone company.*

### USING THE INTERCOM

The intercom feature allows you to conduct a conversation between the base and the handset when the phone is in idle mode or when you are on a call.

#### **IDLE MODE**

To activate, press **MENU / EXIT** and select **2** for INTERCOM. INTERCOM ACTIVE is displayed. The base beeps twice to indicate intercom is active. To deactivate, press **TALK / END** (handset) or **SPEAKER** (base).

### **ON A CALL**

When you are on the handset and want to transfer the call to the base, press **MENU / EXIT** and select **2** for INTERCOM. This activates the intercom feature and places the caller on hold. The Talk and Speaker lights are lit. Your voice will be heard when you speak. The other person can take the call by pressing **SPEAKER** (base). Once **SPEAKER** is pressed, the handset goes idle. To participate in the call, press **TALK / END** on the handset.

### **USING VOICEMAIL**

If you subscribe to your local telephone company's Voicemail Service, you can use your **VOICEMAIL** key to automatically access your mailbox. (To setup your Voicemail, see "Vmail Setup" on page 9.)

When your voicemail lights flash, or MESSAGE WAITING is displayed on the screen, press the **VOICEMAIL** key (handset or base) to access your Voicemail.

### **CLEARING THE VOICEMAIL LIGHT**

The Voicemail light may remain on after reviewing your messages remotely, even when there are no messages. To clear the light, press **MENU / EXIT** and then press **6** for CLEAR VM LITE to turn the light off. VOICE MAIL LIGHT CLEARED is displayed.

### **USING CALL WAITING ID (CWID) OPTIONS**

When a new call comes in while you are talking, you will hear a tone. The new caller's name and phone number, if available, will be displayed. You can either alternate between calls or disposition the call. **Feature may not be available in all areas. Contact your local phone company.**



### **NEED TO KNOW**

*Caller ID, Call Waiting ID and CWID Options are required from your local telephone company. Please contact your local telephone company to activate these services.*

### **ALTERNATING BETWEEN CALLS**

When you receive a Call Waiting call and want to connect, press **FLASH**. The active call will be placed on hold and the new call will become active.

- Press **FLASH** to alternate between calls.
- Press **TALK / END** or **SPEAKER** to end the call.

## D936/D937 - 900MHz Cordless

### **DISPOSITIONING CALLS**

You can disposition a Call Waiting call if you subscribe to Call Waiting ID options and Show Options is set to On. When you hear the Call Waiting tone, do one of the following.

- Press one of the 5 digits listed below to go directly to the corresponding option.

OR

- Follow the on screen prompts, when displayed, to finish dispositioning the call.



#### **NEED TO KNOW**

*You must disposition the call within 25 seconds of the Call Waiting tone.*

- MENU OPTIONS -	
1=VMAIL	Sends the new caller to voicemail to leave a message.
2=BUSY	Plays a pre-recorded message from your phone company that you are on the telephone and will call them back.
3=3WAY	Connects the new caller with the existing call to form a 3 way conference call.
4=PLS HOLD	Places the new call on hold, plays a pre-recorded message from your phone company that you are on the phone and will be with them shortly.
5=DROP & ANSWER	Drops the existing call and answers the new call.

### **CALLER ID RECORDS**

The D936/D937 automatically displays the caller information the phone company sends with each call. This allows you to view information about an incoming call before you answer the phone. The D937 announces the caller's name or number aloud in addition to displaying it when Voice Announce is turned ON. (To setup your Voice Announce, see "Voice Announce Setup" on page 11.) Up to 50 call records are stored in memory for later use.



#### **NEED TO KNOW**

*Caller ID is required from your local telephone company. Please contact your local telephone company to activate this service.*

#### **REVIEWING**

- a. Press the **CALLS (▼)** key. The newest call is displayed.
- b. Use the **▲ REVIEW ▼** key to move through the call log.
- c. Press **MENU / EXIT** to return to the idle mode.



#### **NEED TO KNOW**

*A diamond in a Caller ID record indicates the call has been received since the last review of the log.*

### **DIALING**

- a. Press the **CALLS (▼)** key.
- b. Use the **▲ REVIEW ▼** key to find the call record desired.
- c. Use the **7•10•11** key to change between the different formats until the correct format for dialing is displayed.
- d. Press **TALK / END** or **SPEAKER** (handset) to place the call.

### **SAVING**

See "Copying a Caller ID Record" on page 20.

### **DELETING AN INDIVIDUAL RECORD**

- a. Press the **CALLS (▼)** key.
- b. Use the **▲ REVIEW ▼** key to find the call record you want to delete.
- c. Press **DELETE**. DELETED appears.

### **DELETING ALL CALL RECORDS**

- a. Press **CALLS (▼)**.
- b. Press and hold **DELETE**. The following is displayed:  
DELETE ALL?  
1=YES 2=NO
- c. Press **1** to delete all or press the **DELETE** key again.
- d. DELETED is displayed.
- e. NO CALLS is displayed.

### **DIRECTORY RECORDS**

The D936/D937 personal phone directory will store up to 50 names and numbers. The D937 will also store 50 Voice Announce messages with the names and numbers. In order for a recorded message to be heard for an individual caller on the D937, a recorded message must be saved with the individual's number in the directory. You can create your directory in two ways: copy a Caller ID record to the directory or create a new directory record. Once you create your personal phone directory, you can automatically dial from the directory.



#### **NEED TO KNOW**

*DIRECTORY FULL* is displayed when there are no memory locations left. You need to delete an existing directory record in order to save a new one.



#### **NEED TO KNOW**

*Entering Text Options:* The numeric keys on the handset can also be used to enter alphanumeric text. Each number is assigned a set of letters. Press the corresponding number until the desired letter is displayed.

## D936/D937 - 900MHz Cordless

For example, to enter JOHN: press **5** once; press **6** three times; press **4** two times and press **6** two times. If the next desired letter is on the same key as the current letter, press the **▲ REVIEW** key to move to the next position. To enter a blank space, press **▲ REVIEW**. To delete a character, press **DELETE** to delete one character at a time. Note: the phone dials the number exactly as it is stored in the directory.

The following special symbols can be added to the "name" field using the **\*** and **#** keys:

\* / @ & ' [ ] , - . #

### CREATING A RECORD

You can enter up to 16 characters in the name field and 32 digits in the number field. You can also record a voice announce message.

- Press the **DIR (▲)** key. Press the **▲ REVIEW ▼** key until the following is displayed.  
- DIRECTORY -  
XX AVAILABLE  
TO ADD NEW  
PRESS EDIT
- Press the **EDIT** key. ADD NUMBER is displayed. Enter the number using the handset key pad. Use the **DELETE** key to erase a number. Press the **REDIAL / P** key to add a three second delay (pause).
- Press the **SAVE** key. SAVED is displayed.
- ADD NAME is displayed. Enter the name using the handset key pad to enter characters. Use the **DELETE** key to erase a character.
- Press the **SAVE** key. SAVED is displayed.
- The following is displayed. **VA - D937**  
RECORD VOICE  
ANNOUNCE MESSAGE  
1=YES 2=NO
- Press **1**. The following is displayed and announced.  
BEGIN RECORDING  
AFTER THE TONE

- h. Hold the handset in the normal "talk" position. You have 2 seconds to record the message you will hear when the caller is announced. At the end of the 2 seconds, the recorded name message is automatically saved and played back. The following additional options are available

1=PLAY RECORDING  
2=RECORD AGAIN  
3=ERASE&EXIT  
4=EXIT

- i. Press **4** to exit and leave as is. The Directory record indicates a voice message is recorded with the individual record.

OR

- a. From the idle screen, enter the phone number using the handset key pad.
- b. Press the **SAVE** key. ADD NAME is displayed. See steps "d" through "h" to complete creating a record.

**EDITING A RECORD**

- a. Press the **DIR (▲)** key. Press the **▲ REVIEW ▼** key until the desired directory record is displayed.
- b. Press the **EDIT** key. The following is displayed:  
- EDIT DIRECTORY -  
1=NUMBER 2=NAME  
3=VOICE ANNOUNCE **VA - D937**
- c. Press the desired number for the item that you want to edit.



**NEED TO KNOW**

*If you need to edit more than one item, you must repeat the process for each item.*

**Press 1 to edit the number**

- a. EDIT NUMBER is displayed.
- b. Edit the number using the handset key pad. Use the **DELETE** key to erase a number. Press the **REDIAL / P** key to add a three second delay (pause).
- c. Press the **SAVE** key. SAVED is displayed and then the individual directory record is displayed.

**Press 2 to edit the name**

- a. EDIT NAME is displayed.
- b. Edit the name using the handset key pad to enter characters. Use the **DELETE** key to erase a character.
- c. Press the **SAVE** key. SAVED is displayed and then the individual directory record is displayed.

**Press 3 to edit the voice announce message** **VA - D937**

- a. The following is displayed:  
1=PLAY RECORDING  
2=RECORD AGAIN  
3=ERASE & EXIT  
4=EXIT

## D936/D937 - 900MHz Cordless



### NEED TO KNOW

If there is no voice announce message previously saved, see "Creating a Record" on page 18. **VA - D937**

- b. Press **2** to edit the voice announce message. The following is displayed and announced.  
BEGIN RECORDING  
AFTER THE TONE
- c. Hold the handset in the normal "talk" position. You have 2 seconds to record the message you will hear when the caller is announced. At the end of the 2 seconds, the recorded name message is automatically saved and played back. The following additional options are available again.  
1=PLAY RECORDING  
2=RECORD AGAIN  
3=ERASE&EXIT  
4=EXIT
- d. If the new message is acceptable, press **4** to exit.

### COPYING A CALLER ID RECORD

- a. Press the **CALLS (▼)** key.
- b. Use the **▲ REVIEW ▼** key to find the call record desired.
- c. Use the **7•10•11** key to change between the different formats and choose the right format to dial the number from your phone.



### NEED TO KNOW

To edit the name and number field, you must be in Directory mode. For details see "Editing a Record" on page 19.

- d. Press **SAVE**. **SAVED** is displayed. **VA - D937**
- e. The following is displayed.  
RECORD VOICE  
ANNOUNCE MESSAGE  
1=YES 2=NO
- f. Press **1**. The following is displayed and announced.  
BEGIN RECORDING  
AFTER THE TONE
- g. Hold the handset in the normal "talk" position. You have 2 seconds to record the message you will hear when the caller is announced. At the end of the 2 seconds, the recorded name message is automatically saved and played back. The following additional options are available.  
1=PLAY RECORDING  
2=RECORD AGAIN  
3=ERASE&EXIT  
4=EXIT
- h. If the new message is acceptable, press **4** to exit.

**REVIEWING**

- a. Press the **DIR (▲)** key.
- b. Use the **▲ REVIEW ▼** key to find the directory record desired.
- c. Press **MENU / EXIT** to return to the idle mode OR press the **DIR (▲)** key.
- d. Press a number key associated with the letter of the directory record.  
For example, if you want to find the directory record for Red Riding Hood, press **7** until the first record starting with the letter "R" is displayed.
- e. Press **REVIEW ▼** to see additional records starting with the letter "R."
- f. Press **MENU / EXIT** to return to the idle mode.

**DIALING**

- a. Press the **DIR (▲)** key.
- b. Use the **▲ REVIEW ▼** key to find the directory record desired.
- c. Press **TALK / END** or **SPEAKER** (handset) to place the call.

**DELETING AN INDIVIDUAL RECORD**

- a. Press **DIR (▲)**.
- b. Use the **▲ REVIEW ▼** key or look up the directory record alphabetically to locate the record you want to delete.
- c. Press **DELETE**. The following is displayed.  
DELETE?  
1=YES 2=NO
- d. Press **1** to delete or press the **DELETE** key again.
- e. DELETED is displayed.

**DELETING ALL RECORDS**

- a. Press **DIR (▲)**.
- b. Press and hold **DELETE**. The following is displayed.  
DELETE ALL?  
1=YES 2=NO
- c. Press **1** to delete all or press the **DELETE** key again.
- d. DELETED is displayed.
- e. The following is displayed.  
- DIRECTORY -  
50 AVAILABLE  
TO ADD NEW  
PRESS EDIT



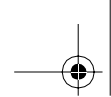

## D936/D937 - 900MHz Cordless

### READING DISPLAY MESSAGES

The D936/D937 indicates status by displaying the following messages:

■ END OF LIST

You have reached the end of the directory or call records. Press either **REVIEW ▲** or **▼** to see other records.

■ INCOMPLETE DATA

The Caller ID information sent from the telephone company is incomplete for this caller. There is no problem with the phone.

■ LONG DISTANCE

The incoming call is long distance.

■ MESSAGE WAITING

You have a message in your voice mailbox.

■ NAME UNAVAILABLE

The person is calling from an area that provides number-only Caller ID service, or you can be in a service area which only shows the number.

■ NO CALLS

There are no call records stored in memory.

■ NO DATA SENT

The phone did not receive Caller ID information from the phone company.

■ PRIVATE

The caller has purposely chosen to block his/her caller ID information.

■ RECHARGE BATTERY

The handset battery is getting low. Place the handset in the base in order to recharge.

■ UNAVAILABLE

Caller ID information is not available from the caller's area.

■ Only number is displayed

The person is calling from an area that provides number-only Caller ID service, or you could be in a service area which only shows the number.

■ LOOKING FOR BASE

The handset is too far away from the base. Move it closer to the base.

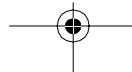

## TROUBLESHOOTING

### PROBLEM / SOLUTION

- Handset or Base Lockup (Handset or Base does not respond to any key press; display on LCD will not change; no dial tone present)
  - Reset the phone by removing the batteries from the handset and base. Unplug the power adapter. After 30 seconds, first plug the power adapter back in and then reinstall the batteries in the handset and base.
- Blank or faint screen
  - Place the handset in the cradle for several seconds. Ensure the handset is making contact in the cradle.
  - Check the AC adapter. Be sure that the adapter is not damaged and that it is securely plugged into a working outlet. Also check that the wall plug is not controlled by a wall switch.
  - Recharge or replace the battery. See "Install the Batteries" on page 2 for details.
- *Caller ID/Call Waiting ID* doesn't work properly
  - Verify that Caller ID service is active. Call your local telephone company's business office to ensure that your services are active. You can verify that your Call Waiting ID is active by listening for two beeps which indicate that another call is being received.
- Check the AC adapter. Be sure that the adapter is not damaged and that it is securely plugged into a working outlet. Also check that the wall plug is not controlled by a wall switch.
- Handset charge light does not work
  - Check whether the handset is making contact in the cradle.
  - Check the AC adapter. Be sure that the adapter is not damaged and that it is securely plugged into a working outlet. Also check that the wall plug is not controlled by a wall switch.
  - Verify that the handset battery has been installed correctly. See "Install the Batteries" on page 2.
- Spare charge light does not work
  - Check the AC adapter. Be sure that the adapter is not damaged and that it is securely plugged into a working outlet. Also check that the wall plug is not controlled by a wall switch.
  - Verify that the spare battery has been installed correctly. See "Install the Batteries" on page 2.

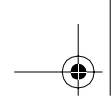

## D936/D937 - 900MHz Cordless

---

- Handset lights do not work
  - Press the **TALK / END** key to test. The talk light should come on.
  - Recharge or replace the battery. See "Install the Batteries" on page 2 for more details.
- INCOMPLETE DATA
  - Call information was distorted before reaching the unit. Normal static on the telephone line can cause an INCOMPLETE DATA message. If this condition persists, check with your local telephone company to ensure that there is not a problem with your phone line.
- Phone does not ring
  - Verify that the telephone line cord is connected, secure and inserted in the proper jack.
  - Verify the handset ringer and base ringer are On. See "Adjusting the Volume" on page 12.
  - If the phone still does not ring, you might have too many communication devices hooked to a single line. A communication device can be a phone, modem, or facsimile (FAX) machine. Contact your local telephone company Business Office for help calculating the limit for your residence or business.
  - Move the handset closer to the base.
- No dial tone
  - Verify that the line cord is connected, secure and inserted in the proper jack.
  - Check that the handset is fully charged.
  - Move the handset closer to the base.
- The handset does not respond to the **PAGE / FIND** key
  - The handset is not communicating with the base. The handset is either too far from the base or the battery needs recharging.
  - Check the AC adapter.
- Handset does not work
  - Check the AC adapter. Be sure that the adapter is undamaged and that it is securely plugged into a working outlet. Also check that the wall plug is not controlled by a wall switch.
  - Place the telephone in the cradle for several seconds. Ensure the handset is making contact in the cradle.
  - Recharge or replace the battery. See "Install the Batteries" on page 2 for more details.
- Voicemail light is on when there are no messages in the mailbox
  - Turn the light off manually by following the steps in "Clearing the Voicemail Light" on page 15.

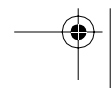
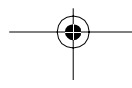

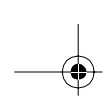

- **VOICEMAIL** key dials the password before the system is ready for it.
  - Add more pauses to the dialing number. See "Vmail Setup" on page 9.
- **NO DATA SENT**
  - Check your service. Call your local telephone company to ensure that you have Caller ID or Call Waiting ID service.
  - Check the answering machine. Ensure that your answering machine is set to answer after two rings.
  - Ensure you answer the call after two rings.
  - Check Call Forwarding. Ensure that *Call Forwarding* is turned off.
  - Contact your local telephone company's Service Department if the problem continues for more than 24 hours. Your your local telephone company central office may be temporarily experiencing an overload.
- Voice Announce message not heard.
  - Verify that the handset ring volume and base ring volume are turned on. See "Adjusting the Volume" on page 12.
  - Verify that Voice Announce is turned on. See "Voice Announce Setup" on page 11.

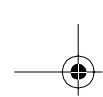

D936/D937 - 900MHz Cordless

## FCC AND WARRANTY

### FCC REQUIREMENTS

#### FCC PART 15 INFORMATION

This equipment complies with Part 15 of the FCC rules. Operation is subject to the following two conditions: (1) This device may not cause harmful interference, and (2) this device must accept any interference received, including interference that may cause undesired operation.

This equipment has been tested and found to comply within the limits for a Class B digital device, pursuant to Part 15 of the FCC Rules. These limits provide reasonable protection against harmful interference in a residential installation.

This equipment generates, uses and can radiate radio frequency energy. If not installed and used in accordance with the instructions, the equipment might cause harmful interference to radio communications. However, there is no guarantee that interference will not occur in a particular installation.

If this equipment does cause harmful interference to radio or television reception, which can be determined by turning the equipment off and on, the user is encouraged to try to correct the interference by one or more of the following measures:

- Reorient or relocate the receiving antenna.
- Increase the separation between the equipment and receiver.
- Connect the equipment into an outlet on a circuit different from that to which the receiver is connected.
- Consult the dealer or an experienced radio/TV technician for help.

#### FCC PART 68 INFORMATION

##### THIS EQUIPMENT IS HEARING AID COMPATIBLE.

This equipment complies with Part 68 of the FCC rules and the requirements adopted by the ACTA. On the bottom of the base of this equipment is a label that contains, among other information, a product identifier in the format US:AAAEQ##TXXXX. If requested, this number must be provided to the telephone company.

A plug and jack used to connect this equipment to the premises wiring and telephone network must comply with the applicable FCC Part 68 rules and requirement adopted by the ACTA. A compliant telephone cord with a modular plug is provided with this product. It is designed to be connected to a compatible modular jack that is also compliant. See installation instructions for details.

The REN is used to determine the number of devices that may be connected to a telephone line. Excessive RENs on a telephone line may result in the devices not ringing in response to an incoming call. In most, but not all areas, the sum of RENs should not exceed five (5.0). To be certain of the number of devices that may be connected to a line, as determined by the total RENs, contact the local telephone company. For products approved after July 23, 2001, the REN for this product is part of the product identifier that has the format US:AAAEQ##TXXXX. The digits represented by the ## are the REN without a decimal point (e.g.,

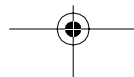

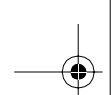

## D936/D937 - 900MHz Cordless

O3 is a REN of 0.3). For earlier products, the REN is separately shown on the label.

If this equipment causes harm to the telephone network, the telephone company will notify you in advance that temporary discontinuance of service may be required. But if advance notice isn't practical, the telephone company will notify the customer as soon as possible. Also, you will be advised of your right to file a complaint with the FCC if you believe it is necessary.

The telephone company may make changes in its facilities, equipment, operation, or procedures that could affect the operation of the equipment. If this happens, the telephone company will provide advance notice in order for you to make necessary modifications to maintain uninterrupted service.

If trouble is experienced with this equipment or for repair/warranty information, **please contact the customer service center at the number listed on your Quick Start.** If the equipment is causing harm to the telephone network, the telephone company may request that you disconnect the equipment until the problem is resolved. **DO NOT DISASSEMBLE THIS EQUIPMENT.**

Connection to party line service is subject to state tariffs. Contact the state public utility commission, public service commission or corporation commission for information.

If your home has specially wired alarm equipment connected to the telephone line, ensure the installation of this equipment does not disable your alarm equipment. If you have questions about what will disable alarm equipment, consult your telephone company or a qualified installer.

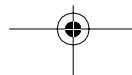

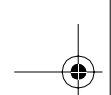

## D936/D937 - 900MHz Cordless

### **WARRANTY**

If your telephone is defective in material or workmanship and you return it within one year from the date of purchase, we will repair it, or, at our option, we will replace it. If we repair it, we might use reconditioned replacement parts or materials. If we choose to replace it, we might substitute an identical reconditioned unit. The repaired/replaced unit is warranted for either (a) ninety days, or (b) the remainder of your phone's original one year warranty, whichever is longer.

### **WHAT YOU NEED TO DO**

To receive warranty service, you must provide proof of purchase (your sales receipt) and date of purchase.

### **WHAT THIS WARRANTY DOES NOT COVER**

This warranty does not cover defects resulting from accidents, alterations, failure to follow this manual's instructions, battery leakage, misuse, fire, flood, and Acts of God.

We do not warrant this product to be compatible with party lines, with all types of telephone equipment, or with your specific customer premises equipment. Shipping costs to and from authorized service centers are not covered.

We are not responsible for implied warranties, including those of fitness for a particular purpose and merchantability after the initial one year period. We do not pay for loss of time, inconvenience, loss of use of the product, or property damage caused by this product or its failure to work, telephone company service calls, or any other incidental or consequential damages.

### **STATE LAW RIGHTS**

Some states do not allow limitations on how long an implied warranty lasts, or the exclusion of limitation of incidental or consequential damages, so the above exclusions might not apply to you. This warranty gives you specific rights; you may also have other rights, which can vary from state to state.

Importance Notice : This device and its antenna must not be co-located or operating in conjunction with any other antenna or transmitter. To comply with FCC RF exposure compliance requirements, only use supplied antenna. Any unauthorized modification to the antenna or device could avoid user's authority to operate this device.

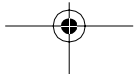



# D936/D937

106389-01A



## MANUAL DEL USUARIO

**900 MHz  
DSS**





D936-937sp.book Page 2 Friday, August 30, 2002 10:07 AM

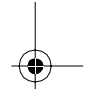
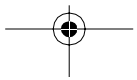
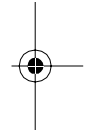
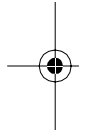
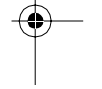

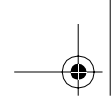

## TABLA DE CONTENIDO

■ <b>INTRODUCCIÓN</b>	<b>iii</b>
Funciones del D936 y D937 . . . . .	iii
Única Función del D937 . . . . .	iii
■ <b>INSTRUCCIONES DE SEGURIDAD</b>	<b>iv</b>
Símbolos de seguridad . . . . .	iv
Instrucciones de seguridad . . . . .	iv
Cableado Telefónico e Instalación de Enchufes . . . . .	v
Baterías. . . . .	v
■ <b>INSTALACIÓN DEL D936/D937</b>	<b>1</b>
Revisión del Contenido. . . . .	1
Seleccione un Lugar para la Unidad Base . . . . .	1
Conexión del Adaptador. . . . .	1
Instalación de las Baterías del Teléfono . . . . .	2
Instalación del cable de línea telefónica y de la cuña de montaje para escritorio o pared. . . . .	3
Cómo Retirar la Cuña de Montaje. . . . .	4
Instalación del gancho del cinturón . . . . .	4
Instalación de audífonos (Opcional) . . . . .	4
■ <b>FUNCIONES Y CONTROLES</b>	<b>5</b>
Modalidad del Auricular. . . . .	7
Personalización de su teléfono . . . . .	8

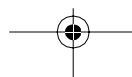
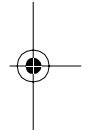
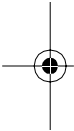

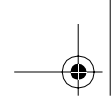

■ <b>USO DEL D936/D937</b>	<b>12</b>
Contestación de llamadas . . . . .	12
Marcación . . . . .	12
Pre-Marcación . . . . .	12
Remarcación del Último Número . . . . .	12
Ajuste del Volumen . . . . .	12
Cronómetro de Llamadas . . . . .	13
Temporary Tone Service . . . . .	13
Localizar el auricular perdido . . . . .	13
Batería baja . . . . .	13
Uso de la tecla Hold . . . . .	14
Uso de la tecla Mute . . . . .	14
Uso de los Servicios de Red . . . . .	14
Uso del Intercomunicador . . . . .	14
Uso de Voicemail . . . . .	15
Para apagar la luz de Voicemail . . . . .	15
Uso de Call Waiting ID (CWID) Options . . . . .	15
Registros de Caller ID . . . . .	16
Registros del Directorio . . . . .	17
Lectura de Mensajes en Pantalla . . . . .	22
■ <b>RESOLUCIÓN DE PROBLEMAS</b>	<b>23</b>
Problema / Solución . . . . .	23
■ <b>FCC y GARANTÍA</b>	<b>26</b>
Requisitos de la FCC . . . . .	26
Garantía . . . . .	28

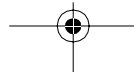
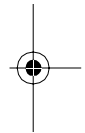

## INTRODUCCIÓN

Los teléfonos D936 y D937 son teléfonos inalámbricos digitales de 900MHz que incorporan las funciones de llamadas de su compañía telefónica local, tales como *Caller ID*, *Voicemail* y *Call Waiting ID*, para ofrecer teléfonos inalámbricos con todas las funciones. El teléfono D937 también tiene una función muy emocionante - Voice Announce [Anuncio de Voz]. La función del Anuncio de Voz le permite escuchar el número de la persona que llama o un mensaje corto que usted grabó previamente anunciando el nombre de la persona que llama antes de que usted conteste el teléfono.

Los teléfonos D936 y D937 son iguales excepto por la función de Anuncio de Voz. Si el icono **VA - D937** aparece junto a un párrafo o sección, el párrafo o sección únicamente corresponden al D937. Si no aparece ningún icono, el texto corresponde a ambas versiones del teléfono. **Por favor refiérase a su tarjeta de inicio rápido para ver su número de modelo.**

### FUNCIONES DEL D936 Y D937

- 900 MHz Digital Spread Spectrum
- Caller ID/Call Waiting ID
- Opciones de Call Waiting ID
- Altavoz tanto en el auricular como en la base
- Intercom
- Funciona en caso de una falla eléctrica (cuando se instala y carga la batería de repuesto opcional)
- Indicador de Mensajes Nuevos del Servicio de Mensajes
- 50 Registros de Caller ID
- 50 Registros de Directorio
- Única función del D937
  - Teclas dedicadas en la base: Hold, Mute, Speaker, Voicemail, Page/Find, Flash y Redial
  - Luz de fondo y teclado en el auricular
  - Timbre ajustable tanto en el auricular como en la base
  - Control de volumen ajustable para el auricular, el altavoz del auricular y el altavoz de la base
  - Compatible con aparatos para sordera
  - Inglés y español
  - Entrada para auriculares
  - Cronómetro
  - Remarcación con una sola tecla

### ÚNICA FUNCIÓN DEL D937

- Caller ID de Anuncio de Voz

D936/D937 Inalámbrico - 900MHz

## INSTRUCCIONES DE SEGURIDAD

### SÍMBOLOS DE SEGURIDAD



#### ADVERTENCIA:

Este símbolo pretende avisarle de la presencia de voltaje peligroso no aislado dentro del producto que puede ser de suficiente magnitud como para constituir un riesgo de descarga eléctrica. No abra la caja protectora del producto.



#### PRECAUCIÓN:

Este símbolo pretende informarle de las importantes instrucciones de operación y mantenimiento incluidas con el manual de este producto.



#### DEBE SABER ESTO:

Este símbolo representa la información importante.

### INSTRUCCIONES DE SEGURIDAD



#### PRECAUCIÓN

**Para reducir el riesgo de incendio o lesiones a personas, lea y siga estas instrucciones:**

- Lea y entienda todas las instrucciones.

- Siga todas las advertencias e instrucciones marcadas en la unidad y en el Manual del Usuario.
- Use solamente el tipo de baterías recomendadas en este manual.
- Desconecte el teléfono de la pared antes de limpiarlo. No use limpiadores líquidos o en aerosol, sólo use un trapo húmedo para limpiar.
- No coloque el teléfono sobre un carro, superficie o mesa inestable. Éste podría caerse, causando serios daños o impedir su operación.
- Nunca coloque el teléfono cerca de o sobre un radiador o calentador.
- Sólo opere este teléfono usando el tipo de fuente de energía eléctrica listado en la etiqueta de marca. Si no está seguro de la fuente de energía eléctrica de su casa, consulte con su distribuidor o con la compañía local de luz.
- No sobrecargue las tomas y extensiones ya que esto podría provocar un incendio o descarga eléctrica.
- Nunca meta objetos de ningún tipo al teléfono ya que pueden tocar puntos de voltaje peligrosos o tener descargas eléctricas en los componentes y esto podría provocar un incendio o descarga eléctrica.
- Lleve el teléfono con un técnico calificado cuando requiera de servicio.
- Para reducir el riesgo de descarga eléctrica, no desarme el teléfono. Abrirlo o quitar las cubiertas puede exponerlo a voltajes peligrosos u otros riesgos. El armarlo incorrectamente puede causar una descarga eléctrica durante su uso posterior.

- Desconecte el teléfono de la toma de la pared y llévelo con personal de servicio calificado en las siguientes condiciones:
  - Si el cable de corriente o enchufe están dañados o desgastados.
  - Si entra líquido a la unidad.
  - Si la unidad se expone al agua.
  - Si la unidad no funciona normalmente siguiendo las instrucciones de seguridad.
  - Si la unidad se cae o se daña la cubierta.
  - Si la unidad muestra un cambio en su funcionamiento.
- Evite usar el teléfono durante una tormenta eléctrica. Puede haber un ligero riesgo de descargas eléctricas por los relámpagos.
- No use el teléfono para reportar una fuga de gas si la fuga es cerca de la unidad.
- El desechar este producto debe manejarse de acuerdo a las leyes y reglamentos nacionales.

#### ADVERTENCIA

Para evitar incendios o descargas eléctricas, no exponga este producto a la lluvia o la humedad.

#### PRECAUCIÓN

Para reducir el riesgo de descargas eléctricas, **NO** retire la cubierta o tapa posterior. No hay piezas de utilidad dentro. Busque personal calificado para servicio de reparación y mantenimiento.

**- GUARDE ESTAS INSTRUCCIONES -**

#### PRECAUCIÓN

Cualquier cambio o modificación a este aparato no aprobado expresamente podría cancelar la autoridad del usuario de operar este equipo.

#### CABLEADO TELEFÓNICO E INSTALACIÓN DE ENCHUFES

- Tenga precaución al instalar o modificar las líneas telefónicas.
- Nunca instale el cableado telefónico durante una tormenta eléctrica.
- Nunca instale enchufes telefónicos en lugares mojados a menos que el enchufe esté diseñado específicamente para lugares mojados.

#### BATERÍAS

#### PRECAUCIÓN

Para reducir el riesgo de un incendio, use solamente el paquete de baterías de repuesto de **3.6V 850mAh** de Níquel Cadmio (Ni-Cad) para el teléfono inalámbrico.

- No tire el paquete de baterías en el fuego ya que pueden explotar. Verifique los códigos locales a fin de conocer los reglamentos para deshacerse apropiadamente de las baterías.

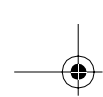

## D936/D937 Inalámbrico - 900MHz

- No abra o mutile el paquete de baterías. Los electrolitos que se producen son corrosivos y pueden causar daño a los ojos o la piel. Pueden ser tóxicos si se ingieren.
- Evite el contacto con anillos, brazaletes, llaves u otros objetos de metal al manejar las baterías. Estos objetos pueden provocar un corto circuito en las baterías o sobrecalentar los conductores produciendo quemaduras.
- No trate de recargar el paquete de baterías recalentándolo. La producción repentina de electrolitos puede provocar quemaduras o irritación de los ojos y la piel.
- Quite el paquete de baterías si no piensa usar el teléfono durante varios meses seguidos. Las baterías pueden derramarse con el tiempo.
- Tire los paquetes de baterías “muertos” lo más pronto posible porque es muy probable que se derramen dentro del teléfono.
- No guarde este teléfono o paquete de baterías en áreas de temperaturas altas. Las baterías que se guardan en el congelador o en el refrigerador deben protegerse de la condensación durante el almacenamiento o descongelación. Los paquetes de baterías deben estabilizarse a temperatura ambiente antes de usarse.
- Su paquete de baterías es recargable y se puede reciclar una vez que termine su vida útil. Dependiendo de sus leyes estatales y locales, puede ser ilegal tirar las baterías al sistema de basura municipal. Verifique con la compañía de desechos sólidos o llame al 1-800-8-BATTERY para pedir información sobre el reciclado y desecho de baterías de Ni-Cd en su área.



Ni-Cd



vi | INSTRUCCIONES DE SEGURIDAD

- **GUARDE ESTAS INSTRUCCIONES** -

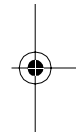

## INSTALACIÓN DEL D936/D937

### REVISIÓN DEL CONTENIDO

Verifique tener todo lo siguiente:

- Base del teléfono y auricular
- Cable largo de línea
- Cable corto de línea para montaje en la pared
- Cuña de montaje para mesa o pared
- Adaptador de CA
- Uno paquete de baterías
- Batería de repuesto (opcional)
- Gancho del cinturón
- Manual del usuario
- Tarjeta de Inicio Rápido

### SELECCIONE UN LUGAR PARA LA UNIDAD BASE

La base debe colocarse lejos de cualquier otro equipo electrónico como computadora personal, horno de microondas, estéreo o televisión. También es buena idea colocar la unidad lejos de áreas ruidosas o de fuentes de calor como radiadores y la luz directa del sol.

### CONEXIÓN DEL ADAPTADOR

- a. Conecte la punta del adaptador en un enchufe de CD de 9V de la base y el otro extremo a la toma eléctrica. Asegúrese de que la toma de pared no esté controlada por un interruptor de luz y la punta esté bien conectada. Si la batería de repuesto opcional no está cargada, el teléfono no funcionará sin energía de corriente alterna.



### PRECAUCIÓN

Debe usar un adaptador eléctrico de Clase 2 con capacidad para 9 Voltios de CD y por lo menos 600 mA. La punta del centro debe estar en positivo y el enchufe debe caber en el enchufe de CD de 9V. El adaptador incluido cumple con estas especificaciones. Usar un adaptador que no cumpla con estas especificaciones podría dañar el teléfono o el adaptador.



### DEBE SABER ESTO

*Se recomienda la instalación de un protector de corriente de CA en la entrada eléctrica de CA en donde está conectado este adaptador. Las compañías telefónicas indican que las descargas eléctricas, normalmente los relámpagos pasajeros, son muy destructoras del equipo de la terminal de los usuarios conectado a la fuente de poder de CA.*





### **BATERÍA DE REPUESTO (OPCIONAL)**

Al cambiar la batería de repuesto en la base el teléfono podrá funcionar durante una falla de energía (el auricular seguirá funcionando).



#### **DEBE SABER ESTO**

Instale la batería de repuesto después de conectar el adaptador.

- Coloque el paquete de la batería de repuesto en el cargador al oprimir el botón de la compuerta de las baterías para quitar la tapa.
- Asegúrese de alinear los signos "+" y "-" del paquete de baterías con los signos "+" y "-" del compartimento de las baterías y oprima para colocar en su lugar.
- Ponga la tapa y verifique que la luz de carga LED esté prendida.

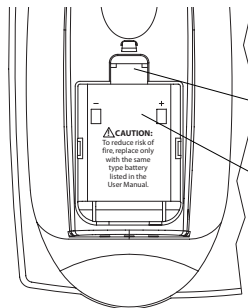

Gancho de seguridad de la tapa de las baterías

Cargador de la batería de repuesto

### **INSTALACIÓN DEL CABLE DE LÍNEA TELEFÓNICA Y DE LA CUÑA DE MONTAJE PARA ESCRITORIO O PARED**

Usted puede instalar el teléfono D936/D937 en una mesa o en la pared.

#### **PARA USO EN MESA O ESCRITORIO**

- Coloque la cuña sobre la porción superior de la base de tal forma que la flecha indique en dirección opuesta del teléfono. Instale la cuña asegurándose de que quede alineada sobre los orificios y oprima hacia abajo y en la dirección opuesta de la flecha hasta que quede colocada en su lugar.

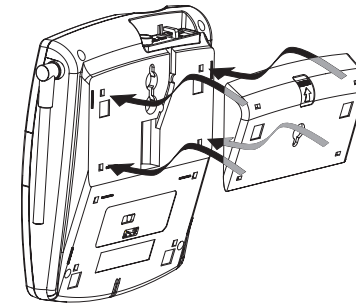

#### **Montaje en Escritorio**

- Conecte el cable corto del teléfono en el enchufe de pared marcado TEL LINE.
- Tome el otro extremo y conéctelo en el enchufe telefónico de la pared.

## D936/D937 Inalámbrico - 900MHz

### **PARA MONTARLO EN LA PARED**

- Coloque la cuña sobre la porción inferior de la base de tal forma que la flecha indique en dirección opuesta del teléfono. Instale la cuña asegurándose de que quede alineada sobre los orificios y oprima hacia abajo y en la dirección opuesta de la flecha hasta que quede colocada en su lugar.
- Conecte el cable corto del teléfono en el enchufe de pared marcado TEL LINE.
- Ensarte el cable del teléfono a través del canal abierto de la base.
- Conecte el otro extremo del cable telefónico en el enchufe telefónico de la pared.
- Use el espacio de la parte baja de la base para guardar el cable sobrante.
- Cuelgue la base sobre los ganchos de instalación (placa de pared no incluida).

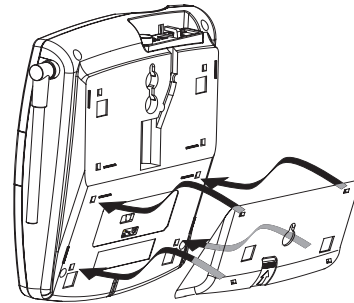

**Montaje en Pared**

### **CÓMO RETIRAR LA CUÑA DE MONTAJE**

Quite la cuña de montaje de la parte baja de la base al colocar el dedo pulgar en la parte superior de la flecha de la cuña de montaje y presione hacia abajo en la dirección de la flecha.

### **INSTALACIÓN DEL GANCHO DEL CINTURÓN**

El gancho del cinturón se puede usar para colgar el auricular de su cinturón. Coloque el gancho del cinturón en la parte posterior del auricular. Asegúrese de alinear las lengüetas del gancho del cinturón con las ranuras del auricular. Oprima el gancho del cinturón al auricular para enganchar las lengüetas en las ranuras. Asegúrese de que ambas lengüetas estén bien enganchadas en las ranuras del auricular.

Para quitar el gancho del cinturón, jale una de las lengüetas fuera de las ranuras del auricular. Cuidadosamente jale el gancho del auricular.



### **DEBE SABER ESTO**

*El gancho del cinturón puede permanecer en el auricular cuando el auricular está colocado en la base.*

### **INSTALACIÓN DE AUDÍFONOS (OPCIONAL)**

Se puede usar un audífono con un enchufe estándar de 2.5 mm en la entrada para audífonos en el costado del auricular. Mantenga el colector del enchufe del audífono en su lugar cuando el audífono no es usado.

## FUNCIONES Y CONTROLES

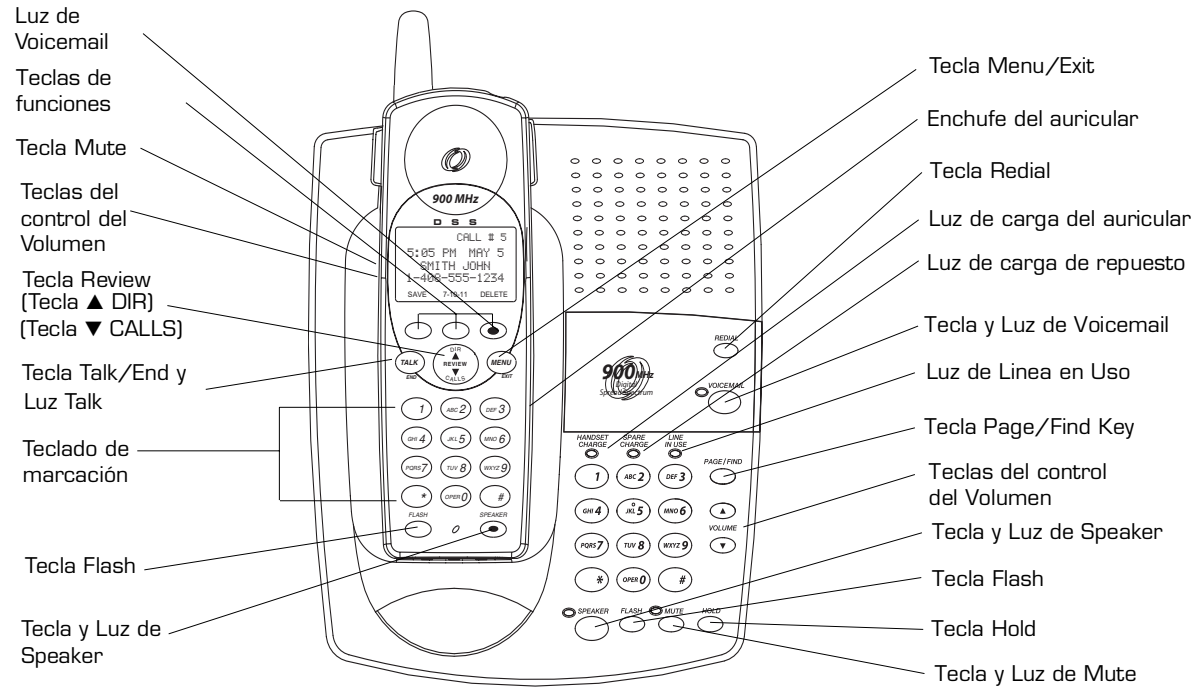

## D936/D937 Inalámbrico - 900MHz

### Teclas

- **Control del Volumen** (al lado del auricular y tapa de la base) ajusta el volumen del auricular, del timbre del auricular y del timbre de la base. También ajusta el volumen del altavoz del auricular y de la base.
- **Talk / End** (auricular) y **Speaker** (auricular) se usan para tener acceso a la línea telefónica y marcará el número que aparece en la pantalla. **Speaker** también prende o apaga el altavoz del auricular.
- **Speaker** (base) le permite prender o apagar el auricular y le da acceso a la línea telefónica.
- **Teclado de marcación** (auricular y base) las teclas numéricas se usan para la marcación.
- **Las Teclas de Funciones** (auricular) varían dependiendo de la modalidad del auricular. Las funciones se listan abajo y describen en "Modalidad del Auricular" en la página 7.
 

<b>Save</b>	<b>Voicemail</b>
<b>7-10-11</b>	<b>Edit</b>
<b>Delete</b>	<b>Select</b>
<b>Redial / P</b>	<b>Hold</b>
- **▲ Review ▼** le permite recorrer las opciones del menú y tener acceso a sus registros del directorio **▲ (Dir)** y registros de Caller ID **▼ (Calls)** con una sola tecla de la pantalla inactiva.
- **Menu / Exit** le permite programar su teléfono y utilizar los Servicios de Red.
- **Voicemail** (base) le permite tener acceso al buzón de su servicio de mensajes siempre y cuando esté suscrito a través de su compañía telefónica local.
- **Redial** (base) recuerda y vuelve a marcar el último

número que marcó.

- **La tecla Mute** (al lado del auricular) silencia el micrófono del auricular o el altavoz del auricular.
- **La tecla Mute** (base) silencia el micrófono del altavoz de la base.
- **Flash** (auricular y base) le permite a los suscriptores a Call Waiting alternar entre dos llamadas.
- **Hold** (auricular y base) coloca la llamada existente en espera. Parpadean la luz de hablar y la luz del altavoz de la base.
- **Page / Find** funciona como dispositivo para localizar el auricular. Si **oprime** la tecla **PAGE / FIND**, el auricular timbra durante 15 segundos.

### Luces

- **Voicemail** (auricular y base) parpadea si tiene mensajes en su buzón.
- **Talk** (auricular) se ilumina cuando el auricular está en la modalidad de Talk.
- **Speaker** (auricular y base) se ilumina cuando está activo el altavoz.
- **Línea en Uso (Line in Use)** (base) aparece si se está usando este u otro teléfono en la misma línea.
- **Carga de Repuesto (Spare Charge)** (base) aparece cuando la batería de repuesto está en el cargador.
- **Carga del Auricular (Handset Charge)** (base) aparece cuando el auricular está en la base.
- **Mute** (base) parpadea indicando que los micrófonos del altavoz están en silencio.

### Varios

- **Enchufe del Auricular** (auricular) le permite usar un audifono normal con entrada de 2.5mm.

### MODALIDAD DEL AURICULAR

La pantalla varía dependiendo de la modalidad del auricular, las funciones de los 3 botones debajo de la pantalla varían.

#### MODALIDAD INACTIVA

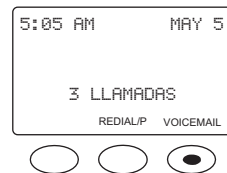

- **La Tecla Redial / P** recuerda y vuelve a marcar el último número que marcó.
- **La Tecla Voicemail** le permite tener acceso al buzón de su servicio de mensajes siempre y cuando esté suscrito a través de su compañía telefónica local. Voicemail debe estar activo para que funcione esta tecla. Vea "Programación de Vmail" en la página 9.



#### DEBE SABER ESTO

La modalidad inactiva es la pantalla preestablecida de fábrica cuando no se está usando el teléfono. Para regresar a la pantalla inactiva desde otras modalidades, oprima la tecla **MENU / EXIT**.

### MODALIDAD DE CALLER ID

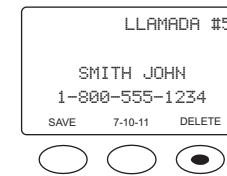

- **La Tecla Save** le permite guardar información en el directorio.
- **La Tecla 7-10-11** le permite modificar el formato de un número de un Registro de Llamada de tal forma que tenga el formato correcto para marcarlo desde su teléfono.
- **La Tecla Delete** se usa para borrar registros individuales o múltiples del registro de Caller ID.

### MODALIDAD DE HABLAR

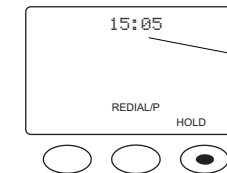

Cronómetro de llamadas

- **La Tecla Redial** recuerda y vuelve a marcar el último número que marcó.
- **La Tecla Hold** coloca la llamada existente en espera. En esta pantalla aparece el cronómetro de llamadas. Vea "Cronómetro de Llamadas" en la página 13.

## D936/D937 Inalámbrico - 900MHz

### MODALIDAD DEL DIRECTORIO



- **La Tecla Edit** le permite cambiar información en el directorio.
- **La Tecla Delete** se usa para borrar dígitos y caracteres en la pantalla. También puede borrar registros individuales o múltiples del Directorio.

### MODALIDAD DE CONFIGURACIÓN



- **La tecla Select** selecciona la opción donde está el cursor.

### PERSONALIZACIÓN DE SU TELÉFONO

Usted puede personalizar su teléfono seleccionando la tecla **MENU / EXIT**. - MENU - aparecerá en la pantalla. Usando la tecla **▲ REVIEW ▼**, puede revisar las opciones. Marque el número del menú para seleccionar la opción deseada u oprima **SELECT** cuando el cursor esté junto a la opción deseada. El número específico de cada opción se lista en la siguiente tabla.

- MENU -
1=SRVICIOS RED
2=INTERCOM
3=IDIOMA
4=PROGRAMA VM
5=METODO MARCAR
6=APGA LUZ VM
7=CWID OPCIONS
8=ANUNCIO D VOZ <b>VA - D937</b>

### **SERVICIOS DE RED**

La opción de los Servicios de Red le permite tener acceso fácil a los servicios de red a los que está suscrito a través de su compañía telefónica. Para activar un Servicio de Red específico, oprima **MENU / EXIT**. Aparece **SRVICIOS RED** en la pantalla. Oprima **SELECT** (u oprima el **1**). Recorra las opciones disponibles y oprima **TALK / END** para activar el Servicio de Red que aparece en la pantalla.

**Para obtener una lista de las funciones que están programadas en su teléfono, por favor haga referencia a su tarjeta de Inicio Rápido.**



### **DEBE SABER ESTO**

*Si usted desea tener acceso a una función a la que no está suscrito actualmente, por favor comuníquese a su compañía telefónica.*

### **INTERCOM**

Además de las funciones telefónicas normales, su teléfono D936/D937 también se puede usar como intercomunicador. Para configurar su teléfono como intercomunicador, oprima **MENU / EXIT**. Usando la tecla **▲ REVIEW ▼**, recorra las opciones hasta que el cursor esté junto a **INTERCOM** y oprima **SELECT** (u oprima el **2**). **INTERCOM ACTIVO** aparece en la pantalla.

Vea "Uso del Intercomunicador" en la página 14 para obtener información adicional.

### **SELECCIÓN DEL IDIOMA**

El teléfono D936/D937 se puede configurar para que muestre el texto tanto en inglés como en español. Para seleccionar el idioma, oprima **MENU / EXIT**. Usando la tecla **▲ REVIEW ▼**, recorra las opciones hasta que el cursor esté junto a **IDIOMA** y oprima **SELECT** (u oprima el **3**). Aparecerá lo siguiente.

LANGUAGE/IDIOMA  
1=ENGLISH  
2=ESPAÑOL  
ACTUALMENTE ESP

Oprima el número del idioma deseado u oprima **MENU / EXIT** para dejarlo como está.

### **PROGRAMACIÓN DE VMAIL**

Si está suscrito al Servicio de Mensajes de su compañía telefónica local, puede usar la tecla **VOICEMAIL** para entrar automáticamente a su buzón.

Para programar su número de acceso al Servicio de Mensajes, oprima **MENU / EXIT**. Usando la tecla **▲ REVIEW ▼**, recorra las opciones hasta que el cursor esté junto a **PROGRAMAR VMAIL** y oprima **SELECT** (u oprima el **4**). Marque su número de acceso y luego oprima **SAVE**.

PROGRAMAR VMAIL  
ACCESO VMAIL



## D936/D937 Inalámbrico - 900MHz

Los sistemas de Servicio de Mensajes funcionan diferente unos de otros y algunos requieren que se agreguen pausas adicionales. Después de programar el número de acceso a Voicemail, en la pantalla aparecerá lo siguiente:

```
PROGRAMAR VMAIL
MARCA CONTRASEÑA
XX SEGS DESPUES
1=MÁS 2=MENOS
```

Al oprimir el **1** se agregan 3 segundos de pausa. Al oprimir el **2** se reduce la pausa 3 segundos. Cuando haya agregado o reducido suficientes pausas, oprima **SAVE**. Se sugieren las pausas de 3 a seis segundos y la pausa preprogramada es de 6 segundos.

```
PROGRAMAR VMAIL
MARCA CONTRASEÑA
Y # SI NECESITA
```

Marque su contraseña y luego oprima **SAVE**. Si usted normalmente oprime **#** después de marcar su contraseña, agréguelo al final de su contraseña también.



### DEBE SABER ESTO

*Para cambiar el número de acceso o contraseña existentes de su servicio de mensajes, repita los mismos pasos que siguió para programar su servicio de mensajes. Cuando aparece en la pantalla el número de acceso y/o contraseña que se necesita modificar, use la tecla **delete** para borrar el número o contraseña originales. Marque el número o contraseña nuevos y continúe con las instrucciones de programación.*

### SELECCIÓN DEL MÉTODO DE MARCACIÓN

El teléfono D936/D937 puede marcar en la modalidad de tono o de pulso/giratorio. Para seleccionar el método de marcación, oprima **MENU / EXIT**. Usando la tecla **▲ REVIEW ▼**, recorra las opciones hasta que el cursor esté junto a **METODO MARCACION** y oprima **SELECT** (u oprima el **5**).

```
-METODO MARCACION-
1=TONO
2=PULSO
ACTUALMENTE TONO
```

Oprima el número del método de marcación deseado u oprima **MENU / EXIT** para dejarlo como está.

### APAGAR LA LUZ DE VOICEMAIL

Para apagar la luz de Voicemail, oprima **MENU / EXIT**. Usando la tecla **▲ REVIEW ▼**, recorra las opciones hasta que el cursor esté junto a **APGAR LUZ VM** y oprima **SELECT** (u oprima el **6**). Vea "Para apagar la luz de Voicemail" en la página 15 para obtener información adicional.

### PROGRAMAR LAS OPCIONES DE CWID

Las opciones de Call Waiting ID (Cwid) le permiten disponer de las llamadas entrantes cuando usted está en otra llamada. **Las funciones no están disponibles en todas las áreas. Contacte a su compañía telefónica local.**



### DEBE SABER ESTO

*Usted necesita estar suscrito a los servicios Caller ID, Call Waiting ID y Cwid Options de su compañía telefónica local. Por favor comuníquese con su compañía telefónica local para activar estos servicios.*



**DEBE SABER ESTO**

*Cuando está programado en "Si", las opciones de Call Waiting ID están en ON. Cuando está programado en "No", las opciones de Call Waiting ID están en OFF.*

Para prender o apagar las opciones Call Waiting ID, oprima **MENU / EXIT**. Usando la tecla **▲ REVIEW ▼**, recorra las opciones hasta que el cursor esté junto a **CALL WAITING ID OPTIONS** y oprima **SELECT** (u oprima el **7**).

-CALL WAITING-  
 MOSTRAR OPCIONES  
 1=SI 2=NO  
 ACTUALMENTE NO

Oprima el número de la opción deseada u oprima **MENU / EXIT** para dejarlo como está.

**CONFIGURACIÓN DE VOICE ANNOUNCE (ANUNCIO DE VOZ) VA - D937**

El teléfono D937 le permite escuchar un mensaje grabado con su propia voz indicando la información de Caller ID. Cuando se recibe la información de Caller ID de la compañía telefónica, el teléfono "anuncia" el nombre o número de la persona que llama con un mensaje que usted grabó previamente. Los mensajes "Private Caller" y "Unavailable Caller" vienen programados en su teléfono.



**DEBE SABER ESTO**

*Su compañía telefónica local requiere que se suscriba a Caller ID. Por favor comuníquese a su compañía telefónica local para activar este servicio.*

Para configurar voice announce (el anuncio de voz), oprima **MENU / EXIT**. Usando la tecla **▲ REVIEW ▼**, recorra las opciones hasta que el cursor esté junto a **ANUNCIO DE VOZ** y oprima **SELECT** (u oprima el **8**). Las siguientes opciones están disponibles. Oprima el número de la opción deseada.

-ANUNCIO DE VOZ-  
 1=OFF  
 2=NOMBRES+NUM  
 3=SOLO NOMBRES

- Option -	- Display -
1=OFF Apaga Voice Announce (el Anuncio de Voz). No se escuchan nombres o números grabados.	ANUNCIO DE VOZ OFF
2=NOMBRES+NUM Se anunciarán todas las llamadas. Si se graba un mensaje, se anunciará el nombre de la persona que llama en lugar del teléfono. Si no graba un mensaje, entonces sólo se escuchará el número telefónico.	TODAS LLAMADAS SE ANUNCIARAN
3=SOLO NOMBRES Sólo se escucharán mensajes grabados y lo siguiente: "Llamada privada", "nombre no disponible", "larga distancia" y "sin caller ID".	SOLO SE ANUNCIAN MENSAJES GRABADOS

D936/D937 Inalámbrico - 900MHz

## USO DEL D936/D937

### CONTESTACIÓN DE LLAMADAS

Las llamadas se pueden contestar de tres formas:

- Oprima **TALK / END** (auricular).
- Oprima **SPEAKER** (auricular o base).
- Oprima **FLASH** (auricular o base) para contestar las llamadas de Call Waiting.

### MARCACIÓN

- a. Oprima **TALK / END** (handset) o **SPEAKER** (auricular o base).
- b. Use el teclado para marcar el número telefónico.

### PRE-MARCACIÓN

La pre-marcación le permite marcar el número y verificarlo antes de hacer la llamada.

- a. Use el teclado del auricular para marcar el número telefónico.
- b. Verifique el número en la pantalla. Si el número está equivocado, oprima **DELETE** para borrar el número dígito por dígito.
- c. Cuando aparezca el número correcto en la pantalla, oprima **TALK / END** o **SPEAKER** (auricular) para hacer la llamada.

### REMARCACIÓN DEL ÚLTIMO NÚMERO

Para marcar automáticamente el último número que marcó, oprima **REDIAL / P** (auricular) o **REDIAL** (base).

### AJUSTE DEL VOLUMEN

#### AURICULAR

- a. Oprima la tecla **TALK / END** (auricular).
- b. Oprima la tecla ◀ o ▶ **VOLUME** del lado del auricular mientras el teléfono está fuera de la base para disminuir o aumentar el volumen. Hay cuatro niveles de volumen.

#### TIMBRE DEL AURICULAR

- a. Oprima la tecla ◀ o ▶ **VOLUME** del lado del auricular mientras no esté usando el teléfono.
- b. El auricular timbrará. Oprima las teclas ◀ o ▶ de **VOLUME** para subir o bajar el volumen del timbre hasta que se obtenga el nivel de timbre deseado. Hay cuatro niveles diferentes de timbre (apagado, bajo, mediano y alto).

#### ALTAVOZ DEL AURICULAR

- a. Oprima la tecla **SPEAKER** en el auricular.
- b. Oprima la tecla ◀ o ▶ **VOLUME** del lado del auricular mientras el teléfono está fuera de la base para disminuir o aumentar el volumen del auricular y del intercomunicador. Hay cuatro niveles de volumen.

### **TIMBRE DE LA BASE**

- a. Oprima las teclas de **VOLUME ▲** o **▼** de la base mientras el teléfono no se esté usando.
- b. La base timbrará. Oprima las teclas **▲** o **▼** de **VOLUME** para subir o bajar el volumen del timbre hasta que se obtenga el nivel de timbre deseado. Hay nueve niveles diferentes de timbre (incluyendo off-apagado).

### **ALTAVOZ**

- a. Oprima la tecla **SPEAKER** de la base.
- b. Oprima las teclas **▲** o **▼** **VOLUME** de la base mientras el teléfono se esté usando para aumentar o disminuir el volumen del auricular y del intercomunicador. Hay ocho niveles de volumen.

### **CRONÓMETRO DE LLAMADAS**

Cuando hace una llamada, aparece el cronómetro. El cronómetro cuenta el tiempo que usted habla por teléfono. Cuando el cronómetro pasa los 99 minutos y 59 segundos, vuelve a empezar en 0:00.

### **TEMPORARY TONE SERVICE**

Si su teléfono está programado para servicio de Pulso y necesita servicio de Tono para interactuar con el banco u otros servicios automatizados, puede cambiar temporalmente su programación de marcación a Tono. Oprima \* durante la llamada y el teléfono cambiará automáticamente a servicio de Tono durante esta llamada.

El teléfono regresará al servicio de Pulso cuando cuelgue. Vea "Selección del método de marcación" en la página 10 .

### **LOCALIZAR EL AURICULAR PERDIDO**

Si no recuerda dónde dejó el auricular, puede encontrarlo rápida y fácilmente oprimiendo la tecla **PAGE / FIND** en la base. El auricular timbrará durante 15 segundos, o hasta que

- Oprima de nuevo la tecla **PAGE / FIND**.
- u
- Oprima cualquier tecla en el auricular.

Si el auricular no timbra, es porque está apagado, fuera de rango, o la batería necesita recargarse.

### **BATERÍA BAJA**

Cuando la carga de la batería del auricular está baja, escuchará tres timbres y verá el mensaje **RECARGUE BATERIA** en la pantalla. Tendrá aproximadamente 5 segundos para terminar la llamada o cambiar a otro teléfono antes de que se desconecte su llamada.



### **DEBE SABER ESTO**

*Antes de usar el teléfono por primera vez, coloque el auricular en la base y cargue la batería por lo menos durante 12 horas. Se prenderá la luz de carga de la base para indicarle que el teléfono se está cargando.*

## D936/D937 Inalámbrico - 900MHz

### USO DE LA TECLA HOLD

Usted puede poner una llamada en espera oprimiendo la tecla **HOLD** (auricular o base). Las luces Talk / End y Speaker (base) parpadean lentamente cuando las llamadas están en espera.

Hay tres formas de quitar una llamada de la modalidad en espera:

- Oprima **TALK / END** o **SPEAKER** (base) para regresar a la llamada.
- Conteste la llamada en otra extensión.
- La persona que llama cuelga.

### USO DE LA TECLA MUTE

Usted puede bloquear su extremo de la conversación cuando esté usando el altavoz con sólo oprimir la tecla **MUTE**. Mute está disponible tanto en el altavoz del auricular como de la base.

#### **AURICULAR**

- Oprima la tecla **MUTE** para prender.
- **SILENCIO** aparece en el auricular.
- Oprima la tecla **MUTE** o cuelgue para apagar.

#### **BASE**

- Oprima la tecla **MUTE** para prender.
- La luz de mute parpadea en la base.
- Oprima la tecla **MUTE** para prender.

### USO DE LOS SERVICIOS DE RED

El teléfono D936/D937 está programado para que pueda usar fácilmente todos los servicios de red a los que está suscrito a través de su compañía telefónica. Para usar cualquiera de estas funciones, oprima la tecla **MENU / EXIT**. El cursor esté junto a **SERVICIOS RED**. Oprima **SELECT** (u oprima el **1**).

Para obtener una lista de las funciones que están programadas en su teléfono, por favor haga referencia a su tarjeta de Inicio Rápido.

- Oprima **▲ REVIEW ▼** para recorrer las funciones hasta que aparezca la función deseada.
- Oprima la tecla **TALK / END** para activar este función.



### DEBE SABER ESTO

*Si desea tener acceso a una función a la que no está suscrito, por favor comuníquese a su compañía telefónica local.*

### USO DEL INTERCOMUNICADOR

La función del intercomunicador le permite tener una conversación entre la base y el auricular cuando el teléfono esté en la modalidad de inactivo o cuando usted esté en una llamada.

#### **Modalidad de Inactivo**

Para activar, oprima **MENU / EXIT** y seleccione el **2** para **INTERCOM**. El mensaje **INTERCOM ACTIVE** aparecerá en la pantalla. La base timbra dos veces para indicar que el intercomunicador está activo. Para desactivar, oprima la

tecla **TALK / END** (auricular) o **SPEAKER** (base).

#### **EN UNA LLAMADA**

Cuando usted esté en una llamada y quiera trasladarla a la base, oprima **EXIT/MENU** y seleccione el **2** para **INTERCOM**. Esto activa el intercomunicador y coloca la llamada en espera. Las luces Talk y Speaker parpadean. Su voz se escuchará cuando hable. La otra persona puede tomar la llamada al oprimir la tecla **SPEAKER** (base). Una vez que se haya oprimido la tecla **SPEAKER**, el auricular queda inactivo. Para participar en la llamada, oprima **TALK / END** en el auricular.

#### **USO DE VOICEMAIL**

Si usted está suscrito al Servicio de Mensajes de su compañía telefónica local, puede usar la tecla **VOICEMAIL** para tener acceso automático a su buzón. (Para programar su Servicio de Mensajes, vea "Programación de Vmail" en la página 9.)

Cuando esté parpadeando la luz de voicemail, o cuando vea que aparece en la pantalla **MENSAJE N ESPERA**, oprima la tecla **VOICEMAIL** (auricular o base) para tener acceso a su Servicio de Mensajes.

#### **PARA APAGAR LA LUZ DE VOICEMAIL**

Si la luz de Voice Mail está prendida cuando no hay mensajes en su buzón, oprima la tecla **MENU / EXIT** y luego oprima el **6** para que aparezca **APGA LUZ VM** y para apagar la luz. Aparece **LUZ DE VMAIL APAGADO** en la pantalla.

#### **USO DE CALL WAITING ID (CWID) OPTIONS**

Cuando entra una llamada nueva mientras usted está hablando por teléfono, escuchará una notificación en forma de timbre en el auricular. En la pantalla aparecerán el nombre y número telefónico de la persona que llama, siempre y cuando estén disponibles. Usted puede alternar entre llamadas o disponer de la llamada. **Las funciones no están disponibles en todas las áreas. Contacte a su compañía telefónica local.**



#### **DEBE SABER ESTO**

*Usted necesita estar suscrito a los servicios Caller ID, Call Waiting ID y CWID Options de su compañía telefónica local. Por favor comuníquese con su compañía telefónica local para activar estos servicios.*

#### **PARA ALTERNAR ENTRE LLAMADAS**

Cuando recibe una llamada en Call Waiting y quiere contestar la llamada, oprima **FLASH**. La llamada activa se pondrá en espera y la nueva llamada quedará activa.

- Oprima **FLASH** para alternar entre llamadas.
- Oprima **TALK / END** o **SPEAKER** para terminar la llamada.

## D936/D937 Inalámbrico - 900MHz

### **DISPOSICIÓN DE LLAMADAS**

Usted puede disponer de una llamada de Call Waiting si está suscrito a las opciones de Call Waiting ID y siempre y cuando Show Options esté activado. Cuando escuche el tono de Call Waiting, puede hacer lo siguiente.

- Oprima uno de los 5 dígitos listados a continuación para ir directamente a la opción correspondiente.
- 
- Siga las instrucciones de la pantalla, cuando aparezcan, para terminar de desposicionar la llamada.



### **DEBE SABER ESTO**

*Debe disponer de la llamada después de 25 segundos del tono de la llamada de call waiting.*

#### - OPCIONES MENU -

1=VMAIL	Envía la llamada nueva a voice mail para que la persona que llama deje un mensaje.
2=BUSY	Produce un mensaje pre-grabado de su compañía teica local informando que usted está en el teléfono y llamará más tarde.
3=3VIAS	Conecta la llamada nueva con la llamada existente para formar una llamada de conferencia.
4=ESPRA	Coloca la llamada nueva en espera y produce un mensaje pre-grabado de su compañía telefónica informando que usted está en el teléfono y que contestará en breve.
5=CUELGA&CONTSTA	Cuelga la llamada existente y contesta la nueva

### **REGISTROS DE CALLER ID**

El teléfono D936/D937 muestra automáticamente la información de la persona que llama la cual la envía su compañía telefónica con cada llamada. Esto le permite ver la información de una llamada entrante antes de contestar el teléfono. El teléfono D937 anuncia en voz alta el nombre o número de la persona que llama además de mostrarlo en la pantalla cuando el Anuncio de Voz está prendido. (Para programar su anuncio de voz, vea "Configuración de Voice Announce (Anuncio de Voz)" en la página 11). Se pueden guardar hasta 50 registros de llamada en la memoria para usarlos después.



### **DEBE SABER ESTO**

*Su compañía telefónica local requiere que se suscriba a Caller ID. Por favor comuníquese a su compañía telefónica local para activar este servicio.*

#### **REVISIÓN**

- a. Oprima la tecla **CALLS (▼)**. Aparecerá la llamada más reciente.
- b. Use la tecla **▲ REVIEW ▼** para recorrer el registro de llamadas.
- c. Oprima **MENU / EXIT** para regresar a la modalidad de inactividad.



### **DEBE SABER ESTO**

*El símbolo en forma de diamante en el registro de Caller ID indica que la llamada se recibió después de la última vez que revisó sus registros.*

### **MARCACIÓN**

- Oprima la tecla **CALLS (▼)**.
- Use la tecla **▲ REVIEW ▼** para encontrar el registro de llamada deseado.
- Use la tecla **7•10•11** para cambiar a los diferentes formatos hasta que aparezca el formato correcto de marcación.
- Oprima **TALK / END** o **SPEAKER** (auricular) para realizar la llamada.

### **GUARDAR**

Vea "Cómo copiar un registro de Caller ID" en la página 20.

### **CÓMO BORRAR UN REGISTRO INDIVIDUAL**

- Oprima la tecla **CALLS (▼)**.
- Use la tecla **▲ REVIEW ▼** para encontrar el registro que desea borrar.
- Oprima **DELETE**. **BORRADO** aparece.

### **CÓMO BORRAR TODOS LOS REGISTROS**

- Oprima **CALLS (▼)**.
- Oprima y sostenga **DELETE**. Aparecerá lo siguiente:  
BORRAR TODO?  
1=SI 2=NO
- Oprima **1** para borrar todo u oprima **DELETE** de nuevo.
- BORRADO** aparece en la pantalla.
- SIN LLAMADAS** aparecerá en la pantalla.

### **REGISTROS DEL DIRECTORIO**

El directorio telefónico personal del teléfono D936/D937 tiene capacidad para guardar hasta 50 nombres y números. El teléfono D937 también tiene capacidad para guardar 50 mensaje de Anuncio de Voz con nombres y números. Para poder escuchar un mensaje de una persona que llama (D937), debe guardarse en el directorio un mensaje grabado con el número de la persona. Puede crear su directorio de dos formas: copie un registro de Caller ID al directorio o puede crear un registro nuevo de directorio. Una vez que haya creado su directorio telefónico personal, puede marcar directamente desde el directorio.



### **DEBE SABER ESTO**

**DIRECTORIO LLENA** aparece cuando ya no hay espacios en la memoria. Necesita borrar un registro existente del directorio para poder guardar uno nuevo.



### **DEBE SABER ESTO**

**Ingreso de opciones de texto:** También se pueden usar las teclas numéricas del auricular para ingresar un texto alfanumérico. Cada número tiene asignadas una serie de letras. Oprima el número correspondiente hasta que aparezca la letra deseada.



## D936/D937 Inalámbrico - 900MHz

*Por ejemplo: para escribir JOHN: oprima el **5** una vez; oprima el **6** tres veces; oprima el **4** dos veces y oprima el **6** dos veces. Si la siguiente letra deseada está en la misma tecla que la letra actual, oprima la tecla **▲ REVIEW** para pasar a la siguiente posición. Para dejar un espacio en blanco, oprima **▲ REVIEW**. Para borrar un carácter, oprima **DELETE** para borrar un carácter a la vez. Nota: El teléfono marcará el número exactamente como aparece en el directorio.*

*Los siguientes símbolos especiales se pueden agregar al campo del "nombre" usando las teclas \* y #:*

\* / @ & ' ( ) , - . #

**CREAR REGISTRO**

Usted puede incluir hasta 16 caracteres en el campo de nombre y 32 dígitos en el campo de número. También puede grabar un mensaje de anuncio de voz.

- a. Oprima la tecla **DIR (▲)**. Oprima la tecla **▲ REVIEW ▼** hasta que aparezca el registro deseado.
  - DIRECTORIO -
  - XX DISPONIBLE
  - PARA UNO NUEVO
  - OPRIMA EDIT
- b. Oprima la tecla **EDIT**. **AGREGAR NUMERO** aparece en la pantalla. Escriba el número usando el teclado del auricular. Use la tecla **DELETE** para borrar un número. Oprima la tecla **REDIAL / P** para agregar un

retraso de 3 segundos (pausa).

- c. Oprima la tecla **SAVE**. **GUARDADO** aparece en la pantalla.
- d. **AGREGAR NOMBRE** aparece en la pantalla. Escriba el nombre usando el teclado del auricular para ingresar los caracteres. Use la tecla **DELETE** para borrar un carácter.
- e. Oprima la tecla **SAVE**. **GUARDADO** aparece en la pantalla.
- f. Aparecerá lo siguiente. **VA - D937**
  - GRABAR MENSAJE
  - DE ANUNCIO
  - 1=SI 2=NO
- g. Oprima **1**. La siguiente información aparece y se anuncia.
  - EMPIECE A GRABAR
  - DESPUES DEL TONO
- h. Mantenga el auricular en la posición normal de "talk". Tiene 2 segundos para grabar el mensaje que escuchará cuando se anuncie la persona que llama. Al final de los 2 segundos, escuchará el mensaje grabado y se guardará automáticamente. Las siguientes opciones adicionales están disponibles:
  - 1=ESCUCHAR
  - 2=REGRABAR
  - 3=BORRAR & SALIR
  - 4=SALIR

- i. Oprima **4** para salir y dejar la pantalla como está. El registro del Directorio indica que se graba un mensaje de voz con el registro individual.  
□
- a. Desde la pantalla inactiva, marque el número telefónico usando el teclado del auricular.
- b. Oprima la tecla **SAVE**. **AGREGAR NOMBRE** aparece en la pantalla. Vea los pasos "d" a "h" para terminar de crear de un registro.

**EDITAR UN REGISTRO**

- a. Oprima la tecla **DIR** (▲). Oprima la tecla **▲ REVIEW ▼** hasta que aparezca el registro deseado.
- b. Oprima la tecla **EDIT**. Aparecerá lo siguiente.  
- EDITAR DIR -  
1=NUM 2=NOMBRE  
3=VOZ GRABADA **VA - D937**
- c. Oprima el número deseado del registro que quiera editar.



**DEBE SABER ESTO**

*Si necesita editar más de un registro, debe repetir el mismo proceso para cada uno.*

**Oprima 1 para editar el número**

- a. **EDITAR NUMERO** aparece en la pantalla.
- b. Edite el número usando el teclado del auricular. Use la tecla **DELETE** para borrar un número. Oprima la tecla

**REDIAL / P** para agregar un retraso de 3 segundos (pausa).

- c. Oprima la tecla **SAVE**. **GUARDADO** aparece en la pantalla y enseguida aparece el registro del directorio de la persona.

**Oprima 2 para editar el nombre**

- a. **EDITAR NOMBRE** aparece en la pantalla.
- b. Edite el nombre usando el teclado del auricular para ingresar los caracteres. Use la tecla **DELETE** para borrar un caracter.
- c. Oprima la tecla **SAVE**. **GUARDADO** aparece en la pantalla y enseguida aparece el registro del directorio de la persona.

**Oprima 3 para editar el mensaje del anuncio de voz** **VA - D937**

- a. Aparecerá lo siguiente.  
1=ESCUCHAR  
2=REGRABAR  
3=BORRAR & SALIR  
4=SALIR



**DEBE SABER ESTO**

*Si no hay mensaje de anuncio de voz grabado previamente, vea "Crear Registro" en la página 18.*

- b. Oprima **2** para editar el mensaje del anuncio de voz. La siguiente información aparece y se anuncia.  
**EMPIECE A GRABAR**  
**DESPUES DEL TONO**

## D936/D937 Inalámbrico - 900MHz

- c. Mantenga el auricular en la posición normal de "talk". Tiene 2 segundos para grabar el mensaje que escuchará cuando se anuncie la persona que llama. Al final de los 2 segundos, escuchará el mensaje grabado y se guardará automáticamente. Las siguientes opciones adicionales están disponibles:
- 1=ESCUCHAR
  - 2=REGRABAR
  - 3=BORRAR & SALIR
  - 4=SALIR

- d. Si el nuevo mensaje es aceptable, oprima **4** para salir.

### **CÓMO COPIAR UN REGISTRO DE CALLER ID**

- a. Oprima la tecla **CALLS (▼)**.
- b. Use la tecla **▲ REVIEW ▼** para encontrar el registro de llamada deseado.
- c. Use la tecla **7•10•11** para cambiar entre los diferentes formatos y escoger el formato correcto para marcar el número desde su teléfono.



### **DEBE SABER ESTO**

*Para editar el campo del nombre y número, primero debe estar en la modalidad del Directorio. Para obtener los detalles vea "Editar un Registro" en la página 19.*

- d. Oprima **SAVE**. **GUARDADO** aparece en la pantalla.
- e. La siguiente información aparece. **VA - D937**

GRABAR MENSAJE  
DE ANUNCIO  
1=SI 2=NO

- f. Oprima **1**. La siguiente información aparece y se anuncia.

EMPIECE A GRABAR  
DESPUES DEL TONO

- g. Mantenga el auricular en la posición normal de "talk". Tiene 2 segundos para grabar el mensaje que escuchará cuando se anuncie la persona que llama. Al final de los 2 segundos, escuchará el mensaje grabado y se guardará automáticamente. Las siguientes opciones adicionales están disponibles:

1=ESCUCHAR  
2=REGRABAR  
3=BORRAR & SALIR  
4=SALIR

- h. Si el nuevo mensaje es aceptable, oprima **4** para salir.

### **ENCONTRAR**

- a. Oprima la tecla **DIR (▲)**.
- b. Use la tecla **▲ REVIEW ▼** para encontrar el registro del directorio deseado.
- c. Oprima **MENU / EXIT** para volver a la modalidad de inerte u oprima la tecla **DIR (▲)**.
- d. Oprima la tecla del número asociado con la letra del registro del directorio.

Por ejemplo, si quiere encontrar el registro del directorio de **Roja-Caperucita**, oprima el **7** hasta que aparezca el primer registro que empiece con la letra "R".

- e. Oprima **▲ REVIEW** para ver registros adicionales que empiecen con "R."
- f. Oprima **MENU / EXIT** para volver a la modalidad de inerte.

**MARCACIÓN**

- a. Oprima la tecla **DIR (▲)**.
- b. Use la tecla **▲ REVIEW ▼** para encontrar el registro del directorio deseado.
- c. Oprima **TALK / END** o **SPEAKER** (auricular) para realizar la llamada.

**BORRAR REGISTROS INDIVIDUALES**

- a. Oprima **DIR (▲)**.
- b. Use la tecla **▲ REVIEW ▼** o busque alfabéticamente para encontrar el registro que desea borrar.
- c. Oprima **DELETE**. Aparecerá lo siguiente.  
BORRAR?  
1=SI 2=NO
- d. Oprima **1** para borrar u oprima **DELETE** de nuevo.
- e. **BORRADO** aparece en la pantalla.

**BORRAR TODOS LOS REGISTROS**

- a. Oprima **DIR (▲)**.
- b. Use la tecla **▲ REVIEW ▼** para encontrar algún registro.

- c. Oprima y sostenga la tecla **DELETE**. Aparecerá lo siguiente.

BORRAR TODO?  
1=SI 2=NO

- d. Oprima **1** para borrar todo u oprima **DELETE** de nuevo.
- e. **BORRADO** aparece en la pantalla.
- f. Aparecerá lo siguiente.

- DIRECTORIO -  
50 DISPONIBLE  
PARA UNO NUEVO  
OPRIMA EDIT



## D936/D937 Inalámbrico - 900MHz

### LECTURA DE MENSAJES EN PANTALLA

El teléfono D936/D937 le informa de su estado actual mediante los siguientes mensajes:

- **FIN DE LA LISTA**  
Usted ha llegado al final del directorio o de los registros de llamadas. Oprima las teclas **REVIEW ▲** o **▼** para ver otros registros.
- **INFOR INCOMPLETA**  
La información de Caller ID que envía la compañía telefónica está incompleta para esta llamada. El teléfono no tiene problemas.
- **LARGA DISTANCIA**  
La llamada entrante es de larga distancia.
- **MENSAJE N ESPERA**  
Tiene un mensaje en su buzón.
- **SIN NOMBRE**  
La persona está llamando de un área que solamente proporciona servicio de Caller ID de número, o tal vez se encuentre en un área que sólo proporciona el número.
- **SIN LLAMADAS**  
No hay registros de llamadas guardados en la memoria.

### ■ **SIN INFORMACION**

El teléfono no recibe la información de Caller ID de la compañía telefónica.

### ■ **PRIVADO**

La persona que llama decidió bloquear su información de Caller ID.

### ■ **RECARGUE BATERIA**

La carga de la batería está baja. Coloque el auricular en la base para que se recargue la batería.

### ■ **FUERA DE AREA**

La información de Caller ID no está disponible del área de donde viene la llamada.

### ■ **No aparece el nombre**

La persona está llamando de un área que solamente proporciona servicio de Caller ID de número, o tal vez se encuentre en un área que sólo proporciona el número.

### ■ **BUSCANDO BASE**

El auricular esté muy lejos de la base. Acercase el auricular a la base.

## RESOLUCIÓN DE PROBLEMAS

### PROBLEMA / SOLUCIÓN

- El auricular o la base no responde (el auricular o la base no responde a ninguna oprima de tecla; la pantalla no cambiará; no hay tono de marcar)
  - Para reajustar el teléfono, quiten las baterías del auricular y de la base. Desenchufe el adaptor eléctrico. Después de 30 segundos, primero enchufe la parte posterior del adaptor eléctrico y después reinstale las baterías en el auricular y la base.
- Pantalla en blanco o débil
  - Coloque el auricular en la base durante varios segundos. Asegúrese de que el auricular esté haciendo contacto en la base.
  - Revise el adaptador de CA. Asegúrese de que el adaptador no esté dañado y de que esté bien conectado a una toma de corriente que funcione. También verifique que la toma de corriente no esté controlada por un interruptor de pared.
  - Recargue o cambie la batería. Vea los detalles de "Instalación de las Baterías del Teléfono" en la página 2.
- *Caller ID/Call Waiting ID* no funciona correctamente
  - Verifique que el servicio de Caller ID esté activo. Llame a la oficina de servicio de su compañía telefónica local para asegurarse de que sus servicios estén activos. Puede verificar si Call Waiting ID está activo al escuchar dos timbres que indica que está recibiendo otra llamada.
  - Revise el adaptador de CA. Asegúrese de que el adaptador no esté dañado y de que esté bien conectado a una toma de corriente que funcione. También verifique que la toma de corriente no esté controlada por un interruptor de pared.
- La luz de carga del auricular no funciona
  - Verifique que el auricular esté haciendo contacto en la base.
  - Revise el adaptador de CA. Asegúrese de que el adaptador no esté dañado y de que esté bien conectado a una toma de corriente que funcione. También verifique que la toma de corriente no esté controlada por un interruptor de pared.
  - Verifique que la batería del auricular se haya instalado correctamente. Vea "Instalación de las Baterías del Teléfono" en la página 2.

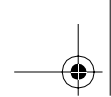

## D936/D937 Inalámbrico - 900MHz

- La luz de carga de la base no funciona
  - Revise el adaptador de CA. Asegúrese de que el adaptador no esté dañado y de que esté bien conectado a una toma de corriente de funcione. También verifique que la toma de corriente no esté controlada por un interruptor de pared.
  - Verifique que la batería de repuesto se haya instalado correctamente. Vea "Instalación de las Baterías del Teléfono" en la página 2.
- Las luces del auricular no funcionan
  - Oprima la tecla **TALK / END** para hacer una prueba. La luz de talk debería prenderse.
  - Recargue o cambie la batería. Vea los detalles de "Instalación de las Baterías del Teléfono" en la página 2.
- INFOR INCOMPLETA
  - La información de la llamada se distorsionó antes de llegar a la unidad. La estática normal en la línea del teléfono puede presentar el mensaje INFOR INCOMPLETA. Si persiste esta condición, verifique con su compañía telefónica local para asegurarse de que su línea telefónica no tenga algún problema.
- El teléfono no timbra
  - Revise que el cable de línea esté conectado, seguro e insertado en la conexión correcta.
  - Verifique que el timbre del auricular esté en On. Vea "Ajuste del Volumen" en la página 12.
  - Si el teléfono sigue sin timbrar, tal vez tenga muchos aparatos de comunicación conectados en una sola línea. Un aparato de comunicación puede ser un teléfono, módem o máquina de fax. Llame a la oficina de servicio de su compañía telefónica local para que le ayuden a calcular el límite para su casa u oficina.
  - Acerque el auricular a la base.
- No hay tono de marcar
  - Verifique que el cable de línea esté conectado, seguro e insertado en la conexión correcta.
  - Verifique que el auricular esté cargado.
  - Acerque el auricular a la base.
- El auricular no responde a la tecla **PAGE / FIND**
  - El auricular no se está comunicando con la base. El auricular está fuera de rango o la batería necesita recargarse.
  - Revise el adaptador de CA.

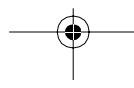

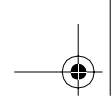

## D936/D937 Inalámbrico - 900MHz

- El auricular no funciona
  - Revise el adaptador de CA. Asegúrese de que el adaptador no esté dañado y de que esté bien conectado a una toma de corriente de funcione. También verifique que la toma de corriente no esté controlada por un interruptor de pared.
  - Coloque el teléfono en la base durante varios segundos. Asegúrese de que el auricular esté haciendo contacto en la base.
  - Recargue o cambie la batería. Vea los detalles en "Instalación de las Baterías del Teléfono" en la página 2.
- La luz de Voicemail está prendida cuando no hay mensajes en el buzón
  - Apague la luz manualmente siguiendo los pasos "Para apagar la luz de Voicemail" en la página 15.
- La tecla **VOICEMAIL** marca mi contraseña antes de que el sistema esté listo.
  - Agregue más pausas al número que va a marcar. Vea "Programación de Vmail" en la página 9.
- **DATOS NO ENVIADOS**
  - Verifique su servicio. Llame a su compañía telefónica local para asegurarse de tener el servicio de Caller ID o Call Waiting ID.
  - Revise su máquina contestadora. Asegúrese de que su máquina contestadora esté programada para contestar después de dos timbres.
  - Asegúrese de contestar la llamada después dos timbres.
  - Verifique Call Forwarding. Asegúrese de que *Call Forwarding* esté apagado.
  - Comuníquese al Departamento de Servicio de su compañía telefónica local si sigue el problema durante más de 24 horas. La oficina central puede estar experimentando una sobre carga temporal.
- Mensaje de anuncio de voz sin escuchar.
  - Verifique que el volumen del timbre del auricular y de la base estén prendidos. Vea "Ajuste del Volumen" en la página 12.
  - Verifique que el Anuncio de Voz esté activado. Vea "Configuración de Voice Announce (Anuncio de Voz)" en la página 11.



D936/D937 Inalámbrico - 900MHz

## FCC y GARANTÍA

### REQUISITOS DE LA FCC

#### INFORMACIÓN DE LA PARTE 15 DE LA FCC

Este equipo cumple con los reglamentos de la Parte 15 de la FCC. Su operación está sujeta a las siguientes dos condiciones: (1) Este aparato puede no causar una interferencia dañina, y (2) este aparato debe aceptar cualquier interferencia recibida, incluyendo interferencia que pueda provocar una operación no deseada.

Este equipo se ha sometido a las pruebas correspondientes y se ha comprobado que cumple con los límites de un aparato digital de Clase B, de acuerdo a la Parte 15 de los Reglamentos de la FCC. Estos límites proporcionan protección razonable contra interferencia dañina en una instalación residencial.

Este equipo genera, usa y puede radiar energía de frecuencia de radio. Si no se instala y usa de acuerdo a las instrucciones, este equipo puede causar interferencia dañina a las comunicaciones de radio. Sin embargo, no se ofrece ninguna garantía de que la interferencia no ocurra en una instalación en particular.

Si este equipo causa interferencia dañina a la recepción de radio o televisión, lo cual se puede determinar prendiendo y apagando el equipo, se invita al usuario a tratar de corregir la interferencia tomando una o más de las siguientes medidas:

- Reorientar o reubicar la antena receptora.
- Aumentar la separación entre el equipo y el receptor.
- Conectar el equipo a una toma de corriente en un circuito diferente del circuito al cual el receptor está conectado.
- Consulte a su distribuidor o a un técnico experimentado en radio y televisión si necesita ayuda.

#### INFORMACIÓN DE LA PARTE 68 DE LA FCC

#### ESTE EQUIPO ES COMPATIBLE CON APARATOS PARA LA AUDICIÓN.

Este equipo cumple con la Parte 68 de las reglas de la FCC y los requisitos adoptados por la ACTA. En la parte inferior de la base de este equipo se encuentra una etiqueta que contiene, entre otra información, un identificador de producto en el formato US:AAAEQ# #TXXXX. Si lo solicita, este número debe proporcionarlo a su compañía telefónica local.

La conexión y el enchufe de pared que se usan para conectar este equipo al cableado del edificio y a la red telefónica deben cumplir con las reglas correspondientes de la Parte 68 de la FCC y de los requerimientos adoptados por la ACTA. Junto con este producto se incluye un cable telefónico aprobado con una conexión modular. Éste está diseñado para conectarse a un enchufe de pared modular también aprobado. Vea los detalles en las instrucciones de instalación.

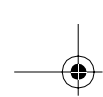

## D936/D937 Inalámbrico - 900MHz

El REN se usa para determinar el número de aparatos que se pueden conectar a la línea telefónica. Un número de RENs excesivo en una línea telefónica puede provocar que los aparatos timbren en respuesta a una llamada entrante. En la mayoría, pero no en todas las áreas, la suma de RENs no debe exceder de cinco (5.0). Para tener seguridad del número de aparatos que se pueden conectar en una línea, según lo determina el total de RENs, comuníquese a su compañía telefónica local. Para productos aprobados después del 23 de julio de 2001, el REN para este producto es parte del identificador del producto que tiene el formato US:AAAEQ##TXXXX. Los dígitos representados por ## son el REN sin un punto decimal (por ejemplo, 03 es un REN de 0.3). Para productos anteriores, el REN se muestra por separado en la etiqueta.

Si este equipo causa daño a la red telefónica, la compañía telefónica le notificará con anticipación si se requiere la desconexión temporal del servicio. Si no es posible dar notificación con anticipación, la compañía telefónica notificará al cliente lo más pronto posible. Además, se le notificarán sus derechos de presentar una queja ante la FCC si usted lo considera necesario.

La compañía telefónica puede hacer cambios en sus instalaciones, equipo, operaciones o procedimientos que puedan afectar la operación del equipo. Si esto sucede, la compañía telefónica le dará notificación con anticipación para que usted pueda hacer las modificaciones necesarias para mantener el servicio ininterrumpido.

Si experimenta problemas con este equipo o si necesita información sobre reparaciones y garantía, **por favor comuníquese al centro de servicio al cliente en el número listado en su tarjeta de Inicio Rápido**. Si el equipo causa caños a la red telefónica, la compañía telefónica puede pedirle que desconecte su equipo hasta que se resuelva el problema. NO ABRA ESTE APARATO.

La conexión al servicio de líneas compartidas está sujeta a impuestos estatales. Comuníquese a la comisión estatal de servicios públicos, a la comisión de servicios públicos o a la comisión de la corporación para solicitar información.

Si su casa tiene cableado especial de equipo de sistema de alarmas conectado a la línea telefónica, asegure que la instalación de este equipo no desactive su equipo de alarma. Si tiene preguntas sobre lo que puede desactivar el equipo de alarma, consulte a su compañía telefónica o a un instalador calificado.

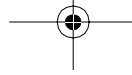

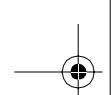

## D936/D937 Inalámbrico - 900MHz

---

### **GARANTÍA**

Si su teléfono está defectuoso en sus materiales o mano de obra y lo devuelve dentro de un año de la fecha de compra, lo repararemos, o, a su elección, lo reemplazaremos. Si lo reparamos, podríamos usar piezas o materiales reacondicionados. Si decidimos cambiarlo, tal vez lo cambiemos por una unidad reacondicionada idéntica. La unidad reparada o reemplazada tiene garantía ya sea por (a) noventa días, o (b) el tiempo que quede de su garantía original de un año, lo que sea mayor.

### **LO QUE DEBE SABER**

Para recibir el servicio de garantía, debe presentar el comprobante (su recibo de compra) y la fecha de compra.

### **LO QUE ESTA GARANTÍA NO CUBRE**

Esta garantía no cubre defectos de accidentes, alteraciones, el no seguir las instrucciones de este manual, derrame de baterías, mal uso, incendio, inundación y actos de fuerza mayor.

No garantizamos que este producto sea compatible con líneas compartidas, con todo tipo de equipo telefónico, o con el equipo específico de su oficina. Los costos de envío a y de los centros de servicio no están cubiertos.

No nos hacemos responsables por garantías implícitas, incluyendo las que se ajusten a un propósito particular de comercialización después del período inicial de un año. No hacemos pagos por pérdida de tiempo, inconveniencias, pérdida de uso del producto, o daño a propiedad causado por este producto o su falta de funcionamiento correcto, visitas de servicio de la compañía telefónica, ni daños incidentales o por consecuencias.

### **DERECHOS DE LA LEY ESTATAL**

Algunos estados no permiten limitaciones sobre el tiempo de duración de las garantías implícitas, o la exclusión de limitación de daños incidentales o por consecuencias, de tal forma que las exclusiones anteriores pueden no aplicarse a usted. Esta garantía le da derechos específicos; tal vez tenga otros derechos que pueden variar de estado a estado.

