

www.tuv.com

1.6 User Manual

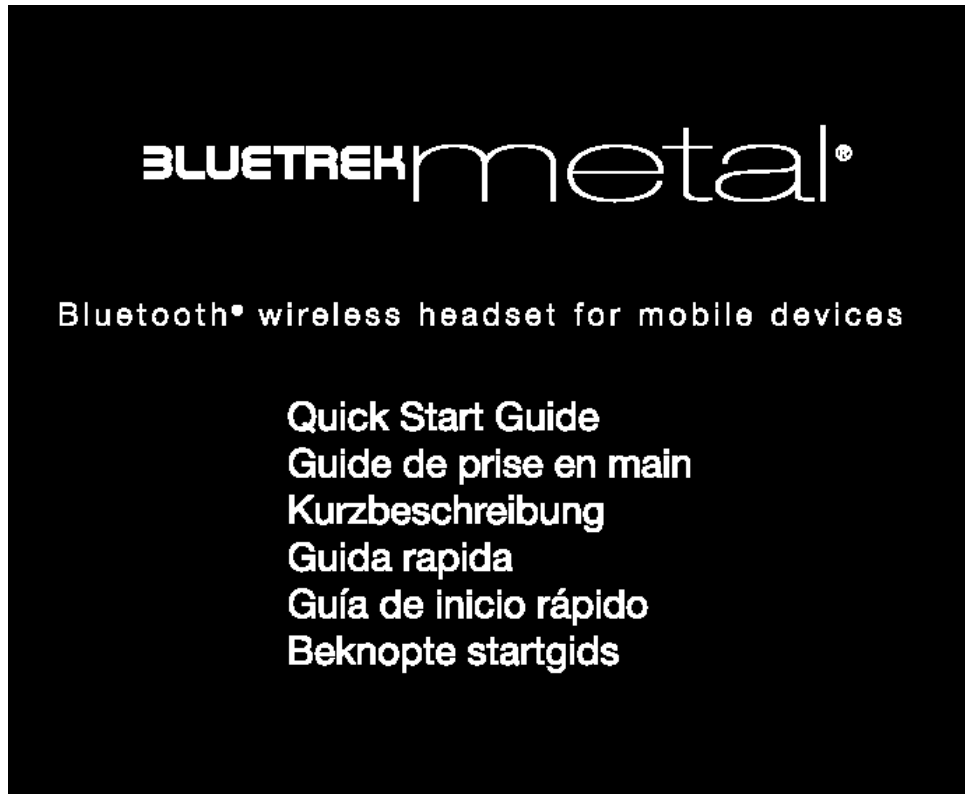

www.tuv.com

EC - Declaration of Conformity

We, Modelabs Technologies Ltd of
31/F China Online Centre,
333 Lockhart Road,
Wan Chai, Hong Kong

declare under our sole responsibility that our product

BLUETREK METAL

to which this declaration refers is in conformity with the appropriate standards

EN300 328-02
EN301 489-17
EN301 489-01
EN50371
EN60950

Following the provisions of Radio and Telecommunications Terminal Equipment directive
1999/5/EC.

May 2008

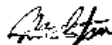

Michael Hsu, General Manager

FCC/ Industry Canada Notice

This device complies with Part 15 of the FCC rules. Operation is subject to the following two conditions: (1) This device may not cause harmful interference. (2) This device must accept any interference received, including interference that may cause undesired operation.

In compliance with Industry Canada regulations, technical specifications have been provided in a declaration of conformity. This does not imply that Industry Canada approved the equipment.

Caution: Changes or modifications to this Bluetooth® headset not expressly approved by the party responsible for compliance could void the user's authority to operate it.

Bluetooth® is a trademark owned by Bluetooth SIG, Inc. and is used by the manufacturer under license.

GB CHARGING

- 1 Connect to the USB port. The red Indicator light will turn off when the charge is complete.

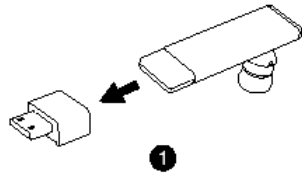
F MISE EN CHARGE

- 1 Branchez sur le port USB. Le témoin lumineux s'éteint quand la charge est terminée.

D LADEN

- 1 Stecken Sie ihn an den USB Port an. Die Indikationslampe erlischt, wenn der Ladevorgang beendet ist.

I CARICARE

- 1 Collegarsi alla porta USB. E la luce si spegne quando il caricamento è stato completato.

E CARGA

- 1 Conectar al puerto USB. La luz del indicador apaga cuando la carga está completa.

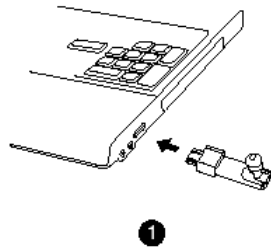
NL LADEN

- 1 Aansluiten op de USB poort. Als het laden klaar is, gaat het indicatielampje uit.

- 2 In some cases, you have to charge by the USB cable.

- 2 Dans certains cas, la mise en charge doit se faire par le biais du câble USB.

- 2 In manchen Fällen hat der Ladevorgang mit einem USB Kabel zu erfolgen.

- 2 In alcuni casi occorrerà caricare la batteria con il cavo USB.

- 2 En algunos casos, deberá cargar mediante el cable USB.

- 2 Bij bepaalde toestellen moet u via de USB-kabel opladen.

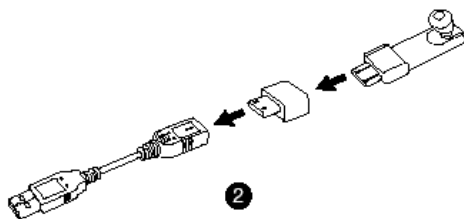

PAIRING

① Press approx. 7 seconds until blue and red light flashes.

JUMELAGE

① Appuyez pendant environ 7 secondes jusqu'à ce que le témoin bleu et rouge se mette à clignoter.

VERBINDEN

① Etwa 7 Sekunden gedrückt halten, bis die blau und die rote Leuchte abwechselnd blinken.

ABBINARE

① Premere per circa 7 secondi finché non si accende la spia blu e rossa.

EMPAREJADO

① Pútselo durante aproximadamente siete segundos hasta que parpadee la luz en color azul y rojo.

PAIRING

① Druk ca. 7 seconden in tot het lampje rood en blauw gaat knipperen.

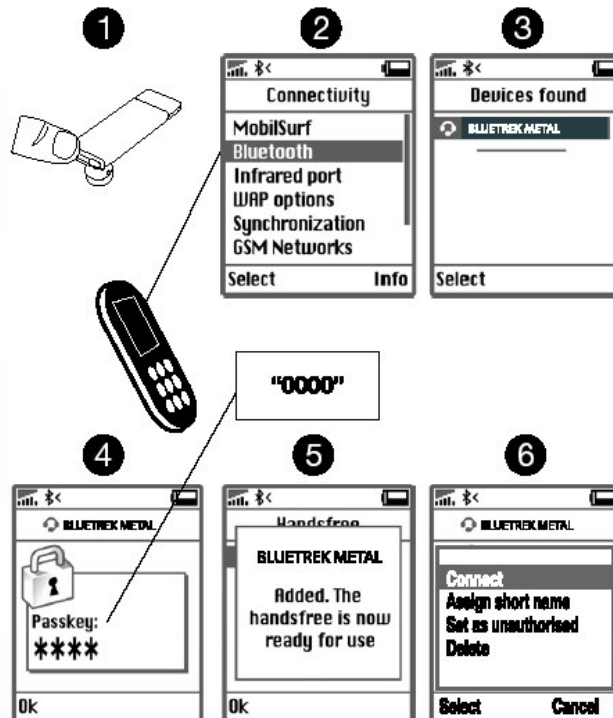

⑤ For some phones, you may need to select "Connect".

⑤ Sur certains téléphones, il se peut que vous deviez sélectionner "Connexion".

⑤ Bei manchen Telefonen muss vielleicht die Funktion "Connect" angewählt werden.

⑤ Per alcuni telefoni selezionare il tasto "Connect". (Connessione)

⑤ Para algunos teléfonos, es posible que tenga que seleccionar «Connect» (Conectar).

⑤ Voor sommige telefoons, kan het nodig zijn om "Verbinding maken" te selecteren.

FITTING ERGOBUD*

*Registered trademark pending

AJUSTER L'ERGOBUD*

*Marque en cours de dépôt

ANPASSEN DES ERGOBUD*

*Geschütztes Markenzeichen noch ausständig

INSERIRE LA ERGOBUD*

*Marchio in corso di registrazione

COLOCACIÓN DEL ADAPTADOR ERGOBUD*

*Pendiente de registro como marca registrada

ERGOBUD* PASSEND MAKEN

*Gedeponeerd handelsmerk aangevraagd

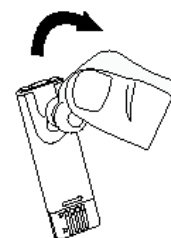
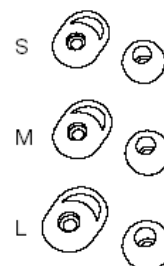

WEARING

Two different sizes of ear hooks are included in the pack to suit your ear size.

PORT

Deux tailles de crochets d'oreille sont proposées dans la boîte, de façon à mieux s'adapter à la taille de votre oreille.

TRAGEN

In der Packung sind zwei verschieden große Ohrbügel enthalten.

POSIZIONARE

La confezione comprende due diverse clip per orecchio adattabili alle diverse dimensioni dell'orecchio.

USO

El paquete incluye dos tamaños distintos de soportes de sujeción para que elija el que mejor se adapte a su oreja.

DRAGEN

Er zitten twee verschillende maten oorhaak in het pak zodat er altijd eentje bij uw oor past.

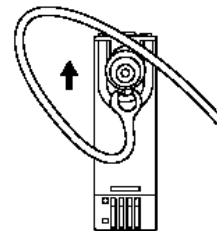
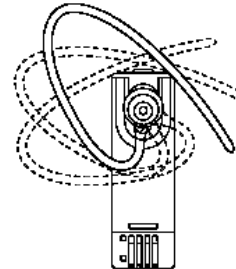

706-00188-01



Nota on environmental protection:

After the implementation of the European Directive 2002/96/EU in the national legal system, the following applies:

Electrical and electronic devices may not be disposed of with domestic waste. Consumers are obliged by law to return electrical and electronic devices at the end of their service lives to the public collecting points set up for this purpose or point of sale. Details to this are defined by the national law of the respective country. This symbol on the product, the instruction manual or the package indicates that a product is subject to these regulations. By recycling, reusing the materials or other forms of utilising old devices, you are making an important contribution to protecting our environment.



Remarques concernant la protection de l'environnement

Conformément à la directive européenne 2002/96/CE, et afin d'atteindre un certain nombre d'objectifs en matière de protection de l'environnement, les règles suivantes doivent être appliquées.

Elles concernent les déchets d'équipement électriques et électroniques. Le pictogramme "pictor" présent sur le produit, son manuel d'utilisation ou son emballage indique que le produit est soumis à cette réglementation. Le consommateur doit retourner le produit usagé aux points de collecte prévus à cet effet. Il peut aussi le remettre à un revendeur. En permettant enfin le recyclage des produits, le consommateur contribuera à la protection de notre environnement. C'est un acte écologique.



Hinweis zum Umweltschutz:

Ab dem Zeitpunkt der Umsetzung der europäischen Richtlinie 2002/96/EU in nationales Recht gilt folgendes:

Elektrische und elektronische Geräte dürfen nicht mit dem Hausmüll entsorgt werden. Der Verbraucher ist gesetzlich verpflichtet, elektrische und elektronische Geräte am Ende ihrer Lebensdauer an den dafür eingerichteten, öffentlichen Sammelstellen oder an die Verkaufsstelle zurückzugeben. Einzelheiten dazu regelt das jeweilige Landesrecht. Das Symbol auf dem Produkt, der Gebrauchsanleitung oder der Verpackung weist auf diese Bestimmungen hin. Mit der Wiederverwertung, der stofflichen Verwertung oder anderer Formen der Verwertung von Altgeräten leisten Sie einen wichtigen Beitrag zum Schutz unserer Umwelt. In Deutschland gelten oben genannte Entsorgungsregeln, laut Batterieverordnung, für Batterien und Akkus entsprechend.

Informazioni per protezione ambientale:

Dopo l'implementazione della Direttiva Europea 2002/96/EU nel sistema legale nazionale, ci sono le seguenti applicazioni:

I dispositivi elettrici ed elettronici non devono essere considerati rifiuti domestici.

I consumatori sono obbligati dalla legge a restituire i dispositivi elettrici ed elettronici alla fine della loro vita utile ai punti di raccolta collettivi preposti per questo scopo o nei punti vendita. Dettagli di quanto riportato sono definiti dalle leggi nazionali di ogni stato. Questo simbolo sul prodotto, sul manuale d'istruzioni o sull'imballo indicano che questo prodotto è soggetto a queste regole. Dal riciclo, e re-utilizzo del material o altre forme di utilizzo di dispositivi obsoleti, voi renderete un importante contributo alla protezione dell'ambiente.

Nota sobre la protección medioambiental:

Después de la puesta en marcha de la directiva Europea 2002/96/EU en el sistema legislativo nacional, Se aplicara lo siguiente:

Los aparatos eléctricos y electrónicos, así como las pilas y las pilas recargables, no se deben evacuar en la basura doméstica. El usuario está legalmente obligado a llevar los aparatos eléctricos y electrónicos, así como pilas y pilas recargables, al final de su vida útil a los puntos de recogida comunales o a devolverlos al lugar donde los adquirió. Los detalles quedaran definidos por la ley de cada país. El símbolo en el producto, en las instrucciones de uso o en el embalaje hace referencia a ello. Gracias al reciclaje, al reciclaje del material o a otras formas de reciclaje de aparatos usados, contribuye Usted de forma importante a la protección de nuestro medio ambiente.

Notitie aangaande de bescherming van het milieu:

Ten gevolge van de invoering van de Europese Richtlijn 2002/96/EU in het national juridisch system, is het volgend van toepassing:

Electrische en elektronische toestellen mogen niet weggegooid worden tesamen met het huishoudelijk afval. Consumenten zijn wettelijk verplicht om electrische en elctronische apparaten op het einde van gebruik in te dienen bij openbare verzamelplaatsen speciaal opgezet voor dit doeleinde of bij een verkooppunt. Verdere specificaties aangaande dit onderwerp zijn omschreven door de nationale wet van het betreffende land. Dit symbool op het product, de gebruiksaanwijzing of de verpakking duidt erop dat het product onderworpen is aan deze richtlijnen. Door te recycleren, hergebruiken van materialen of andere vormen van hergebruiken van oude toestellen, levert u een grote bijdrage aan de bescherming van het milieu.



Not all functions are mentioned in this Quick Start Guide. For complete manual, please download from: <http://www.bluetrek.com/metal/im.htm>, available in English, French, German, Italian, Spanish and Dutch.



Toutes les fonctions ne sont pas mentionnées dans ce Guide de prise en main. Vous pouvez télécharger le manuel complet à l'adresse suivante: <http://www.bluetrek.com/support/metal/im.htm>; il est disponible en anglais, français, allemand, italien, espagnol et néerlandais.



In dieser Kurzbeschreibung sind nicht alle Funktionen angeführt. Das vollständige Handbuch kann unter folgender Adresse herunter geladen werden: <http://www.bluetrek.com/support/metal/im.htm>, verfügbar in Englisch, Französisch, Deutsch, Italienisch, Spanisch und Niederländisch.



La Guida Rapida non comprende tutte le funzioni disponibili, per consultare la guida completa, scaricare il documento dal sito: <http://www.bluetrek.com/support/metal/im.htm>, disponibile in Inglese, francese, tedesco, italiano, spagnolo e olandese.



En esta Guía de inicio rápido no se describen todas las funciones. Si desea consultar el manual completo, puede descargárselo visitando la página web: <http://www.bluetrek.com/support/metal/im.htm>, disponible en Inglés, francés, alemán, italiano, español y holandés.



In deze beknopte startgids zijn niet alle functies vermeld. U kunt de complete handleiding downloaden van: <http://www.bluetrek.com/support/metal/im.htm>, beschikbaar in Engels, Frans, Duits, Italiaans, Spaans en Nederlands.

ADJUSTING VOLUME ① VOL +/- button	SWITCHING ON/OFF Press and hold, on: 3 seconds; off 7 seconds ② "TALK" button
RÉGLAGE DU VOLUME ① Touche VOL +/-	ALLUMER ET ÉTEINDRE Appuyez sans relâcher, marche: 3 secondes; arrêt: 7 secondes. ② Touche TALK
LAUTSTÄRKE EINSTELLEN ① VOL +/- Knopf	EIN-/AUSSCHALTEN Knopf gedrückt halten, Ein: 3 Sekunden; Aus: 7 Sekunden. ② Tasto TALK
REGOLAZIONE DEL VOLUME ① Tasto VOL +/-	ACCENDERE E SPEGNERE Tenere premuto il tasto ON: 3 secondi; il tasto OFF: 7 secondi. ② Botón TALK (Hablar)
AJUSTAR EL VOLUMEN ① Botón VOL +/-	ENCENDIDO/APAGADO Manténgalo pulsado: 3 segundos para encender y 7 segundos para apagar. ② Botón TALK (Hablar)
VOLUME REGELEN ① Knop VOL +/-	AAN/UIT ZETTEN Houd ingedrukt, voor aan: 3 seconden; uit: 7 seconden. ② Knop PRATEN

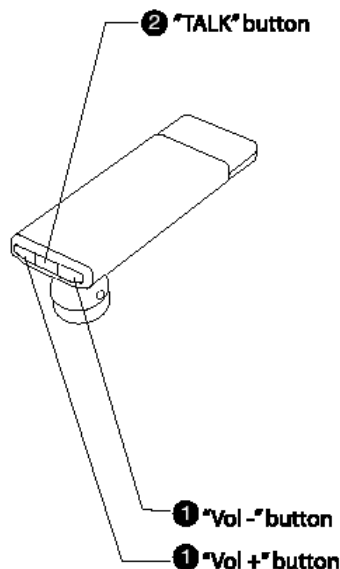

For better sound quality, avoid placing the METAL too close to your face as the mic may rub with face and generate noise.

Pour une meilleure qualité sonore, évitez de placer METAL trop près du visage car le micro pourrait frotter la peau et générer des bruits indésirables.

Um ein optimales Klangergebnis zu erzielen, sollten Sie METAL nicht zu nahe am Gesicht platzieren, da das Mikrofon auf der Haut scheuern, und unerwünschte Geräusche erzeugen könnte.

Per una migliore qualità audio evitare di avvicinare eccessivamente METAL al volto poiché l'eventuale sfregamento del microfono sulla pelle potrebbe generare rumore.

Para mejorar la calidad del sonido, evite colocar METAL demasiado cerca del rostro ya que el micrófono podría rozar la piel y generar ruidos indeseables.

Voor betere geluidskwaliteit de METAL niet te dicht bij je gezicht plaatsen, het kan tegen je huid wrijven en geluis veroorzaken.

MAKING CALLS

Dial the number on the phone keypad or use voice recognition if your phone is equipped with this function.

PLACER LES APPELS

Composez le numéro sur le clavier du téléphone ou bien utilisez la reconnaissance vocale si votre téléphone est muni de cette fonction.

ANRUFE TÄTIGEN

Wählen Sie die Nummer mithilfe der Tastatur des Telefons oder benutzen Sie die Spracherkennung, wenn Ihr Telefon über diese Funktion verfügt.

EFFETTUARE UNA CHIAMATA

Comporre il numero sulla tastiera del telefono o, se disponibile, usare la funzione chiamata vocale.

REALIZAR LLAMADAS

Marque el número con el teclado del teléfono o utilice la función de reconocimiento de voz si su terminal dispone de esta función.

BELLEN

Kies het nummer op het keypad of gebruik spraakherkenning als uw telefoon daarmee is uitgerust.

ANSWERING/ENDING CALL

"Press Once"

**PRENDRE LES APPELS
ET Y METTRE FIN**

"appuyez une fois"

**ANRUFE
ANNEHMEN/BEENDEN**

"Einmal drücken"

**RISPONDERE O TERMINARE
UNA CHIAMATA**

"premere una volta"

RESPONDER/COLGAR

"Pulse una vez"

**GESPREKKEN
BEANTWOORDEN/BEËINDIGEN**

"druk éénmaal in"