

owner's manual

MODEL NO.
113.170660

Serial
Number _____

Model and serial numbers may be found near the blower exhaust port. You should record both model and serial numbers in a safe place for future use.

▲ WARNING:
FOR YOUR
SAFETY,

READ ALL
INSTRUCTIONS
CAREFULLY

SAVE THIS
MANUAL
FOR FUTURE
REFERENCE

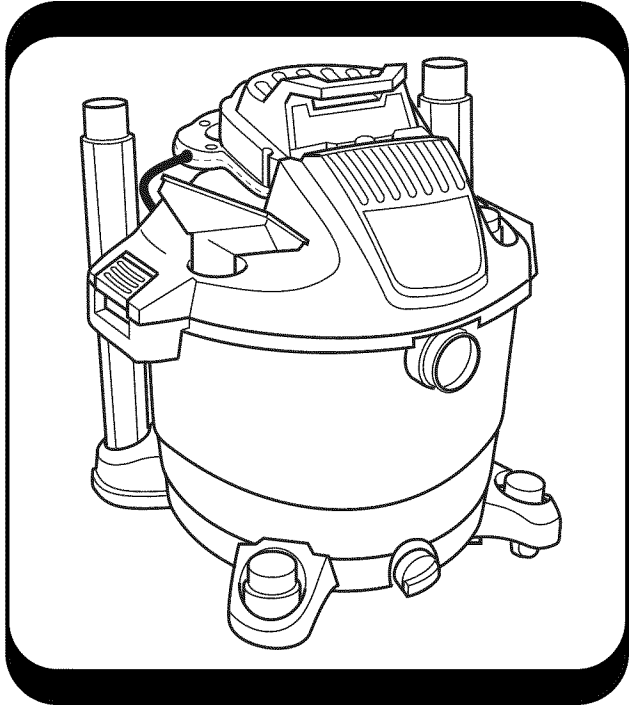

CRAFTSMAN®

16 GALLON WET/DRY VAC WITH DETACHABLE BLOWER

- safety
- assembly
- operation
- maintenance
- repair parts
- Español - página 19

Sears, Roebuck and Co., Hoffman Estates, IL 60179 U.S.A.

Warranty

Craftsman One Year Full Warranty

If this Craftsman product fails due to a defect in material or workmanship within one year from the date of purchase, return it to any Sears store, Sears Service Center, or other Craftsman outlet in the United States for free repair (or replacement if repair proves impossible).

This warranty applies for only 90 days from the date of purchase if this product is ever used for commercial or rental purposes.

This warranty does not include bags or filters, which are expendable parts that can wear out from normal use within the warranty period.

This warranty gives you specific legal rights, and you may also have other rights, which vary, from state to state.

Sears, Roebuck and Co., Hoffman Estates, IL 60179

IMPORTANT SAFETY INSTRUCTIONS

Safety is a combination of using common sense, staying alert, and knowing how your wet/dry vacuum cleaner ("Vac") works.

Safety Signal Words

▲ DANGER: Indicates a hazardous situation which, if not avoided, **will** result in death or serious injury.

▲ WARNING: Indicates a hazardous situation which, if not avoided, **could** result in death or serious injury.

▲ CAUTION: Indicates a hazardous situation which, if not avoided, **could** result in minor or moderate injury.

When using your Vac, always follow basic safety precautions including the following:

▲ WARNING - To reduce the risk of fire, electric shock, or injury:

- Read and understand this manual and all labels on the Vac before operating.
- Use only as described in this manual.
- Do not leave Vac running while unattended - you may fail to notice important signs indicating abnormal operation such as loss of suction, debris/liquid exiting exhaust, or abnormal motor noises. Immediately stop using Vac if you notice these signs.
- Do not leave Vac while plugged in. Unplug from outlet when not in use and before servicing.

- Sparks inside the motor can ignite flammable vapors or dust. To reduce the risk of fire or explosion, do not use near combustible liquids, gases, or dusts, such as gasoline or other fuels, lighter fluid, cleaners, oil-based paints, natural gas, coal dust, magnesium dust, grain dust, aluminum dust, or gun powder.
- Do not vacuum anything that is burning or smoking, such as cigarettes, matches, or hot ashes.
- Do not vacuum drywall dust, cold fireplace ash, or other fine dusts with standard filter. These may pass through the filter and be exhausted back into the air. Use a fine dust filter instead.
- To reduce the risk of inhaling toxic vapors, do not vacuum or use near toxic or hazardous materials.
- To reduce the risk of electric shock, do not expose to rain or allow liquid to enter motor compartment. Store indoors.
- Do not allow to be used as a toy. Close attention is necessary when used by or near children.
- Do not use with a torn filter or without the filter installed except when vacuuming liquids as described in this manual. Dry debris ingested by the impeller may damage the motor or be exhausted into the air.

- Turn off Vac before unplugging.
- To reduce the risk of injury from accidental starting, unplug power cord before changing or cleaning filter.
- Do not unplug by pulling on cord. To unplug, grasp the plug, not the cord.
- Do not use with damaged cord, plug or other parts. If your Vac is not working as it should, has missing parts, has been dropped, damaged, left outdoors, or dropped into water, call customer service.
- Do not pull or carry by cord, use cord as handle, close a door on cord, or pull cord around sharp edges or corners. Do not run Vac over cord. Keep cord away from heated surfaces.
- Do not handle plug, switch, or the Vac with wet hands.
- Do not put any object into ventilation openings. Do not vacuum with any ventilation openings blocked; keep free of dust, lint, hair or anything that may reduce air flow.
- Keep hair, loose clothing, fingers, and all parts of body away from openings and moving parts.
- To reduce the risk of falls, use extra care when cleaning on stairs.
- To reduce the risk of personal injury or damage to Vac, use only Craftsman recommended accessories.
- When using as a detached blower:
 - Direct air discharge only at work area.
 - Turn unit off before setting on ground or releasing grasp from handle.
 - Do not set down in liquid; electric shock could occur
 - Do not direct air at bystanders.
 - Keep children away when blowing.
 - Do not use blower for any job except blowing dirt and debris.
 - Do not use as a sprayer.
 - Wear safety eyewear.
- To reduce the risk of eye injury, wear safety eyewear. The operation of any utility Vac or blower can result in foreign objects being blown into the eyes, which can result in severe eye damage.

- This Vac is double-insulated, eliminating the need for a separate grounding system. Use only identical replacement parts. Read the instructions for Servicing Double-Insulated Wet/Dry Vacs.
- Use only extension cords that are rated for outdoor use. Extension cords in poor condition or too small in wire size can pose fire and shock hazards. To reduce the risk of these hazards, be sure the cord is in good condition and that liquid does not contact the connection. Do not use an extension cord with conductors smaller than 16 gauge (AWG) in size. To reduce power loss, use a 14 gauge extension cord if 25 to 50 ft long and 12 gauge for 50 ft or longer.

▲ CAUTION:

- To reduce the risk of hearing damage, wear ear protectors when using for extended time or in a noisy area.
- For dusty operations, wear dust mask.
- Static shocks are common when the relative humidity of the air is low. Vacuuming fine debris with your Vac can deposit static charge on the hose or Vac. To reduce the frequency of static shocks in your home or when using this Vac, add moisture to the air with a humidifier.

Observe the following warnings that appear on the motor housing of your Vac:



**DOUBLE INSULATED
GROUNDING NOT REQUIRED.
WHEN SERVICING USE ONLY
IDENTICAL REPLACEMENT PARTS.**

▲ WARNING: For your own safety, read and understand owner's manual. Do not run unattended. Do not pick up hot ashes, coals, toxic, flammable or other hazardous materials. Do not use around explosive

WARNING: To reduce the risk of electric shock - do not expose to rain - store indoors.

SAVE THIS MANUAL

Introduction

This Wet/Dry Vac is intended for household use. It may be used for vacuuming of wet or dry media and may be used as a blower.

Read this owner's manual to familiarize yourself with the product features and to understand the specific usage of your new Wet/Dry Vac.

Table of Contents

Section	Page	Section	Page
Warranty	2	Blowing Feature	11
Important Safety Instructions	2	Detachable Blower	
Introduction	4	Assembly/Usage	11
Table of Contents	4	Maintenance	12
Assembly	5	Blower Intake	12
Carton Contents List	5	Filter	12
Accessory Caddy/Caster Foot/ Caster Assembly	6	Filter Cleaning	12
Lid Assembly	7	Filter Removal and Installation	13
Power Head Assembly	7	Cleaning a Dry Filter	14
Insert Hose	8	Cleaning a Wet Filter	14
Accessory Storage	8	Cleaning and Disinfecting the Wet/Dry Vac	14
Operation	9	Casters	14
Polarized Plug	9	Storage	14
Vacuuming Dry Materials	9	Repair Parts	16
Vacuuming Liquids	10		
Emptying the Dust Drum	10		

Assembly

Remove entire contents of carton. Check each item against the Carton Contents List. Notify your Sears Store or Sears Service Center immediately if any parts are damaged or missing.

Carton Contents List

Key	Description	Qty.
A	16 Gallon Wet/Dry Vac	1
B	Pos-I-Lock® Hose	1
C	Diffuser	1
D	Male-to-Male Adapter	1
E	Blower Nozzle	1
F	Utility Nozzle	1
G	Wet Nozzle	1
H	Car Nozzle	1
I	Crevice Tool	1
J	Extension Wands	2
K	Single Wheel Caster	4
L	Accessory Caddy	1
M	Caster Feet	2
N	Owner's Manual	1

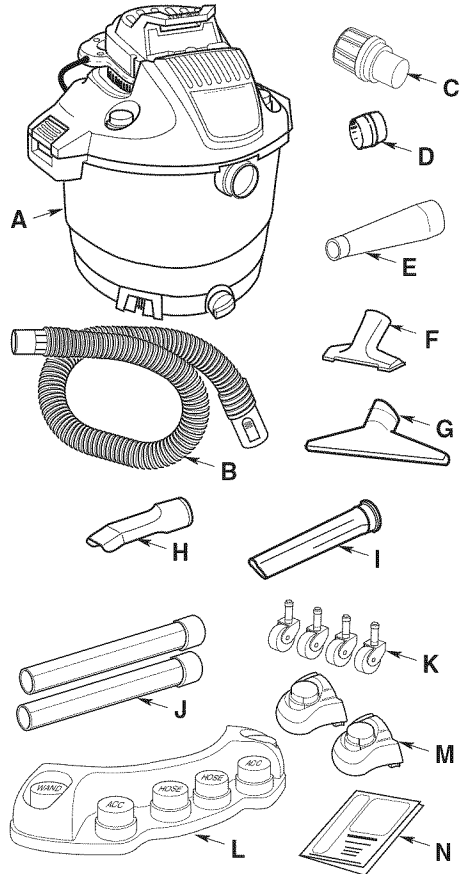

Assembly (continued)

Accessory Caddy/Caster Foot/Caster Assembly

1. Remove the power head and lid assembly from the dust drum and set aside.
2. Turn the dust drum upside down on the floor.
3. Insert the 2 caster feet into the bottom of the drum, as shown, on the 2 locations near the drain cap. Push on the caster foot until the foot is flush with bottom of the dust drum.

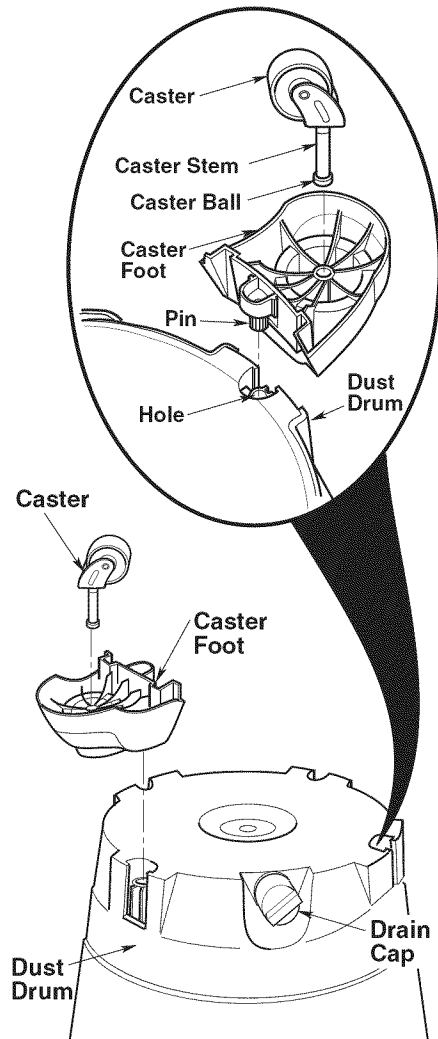

4. Insert the accessory caddy into the bottom of drum, as shown, on the opposite side of the drain cap. Push on the accessory caddy until it is flush with bottom of the dust drum.
5. Insert the caster stem into the socket of the accessory caddy and caster feet, as shown (4 places). Push on the caster until the ball on the caster stem is inserted all the way into the socket. You will hear the ball snap into the socket and the caster will swivel easily when positioning is correct.
6. Turn the drum upright.

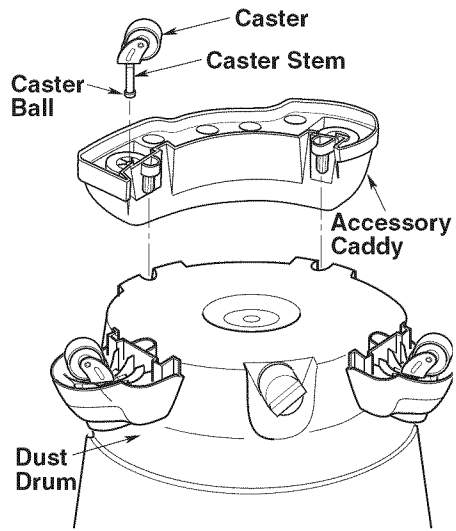

Assembly (continued)

Lid Assembly

1. Line up front (label) of lid with drain cap and Vac port located on the front of the drum.

NOTE: Lid must be aligned with drum for proper attachment.

2. Place lid assembly on top of the drum.
3. Be sure lid completely covers the top of the drum so leakage does not occur.
4. Upon releasing flexible latches, the lid will attach to the drum.
5. To remove the lid, lift up on the flexible latches and remove from drum.

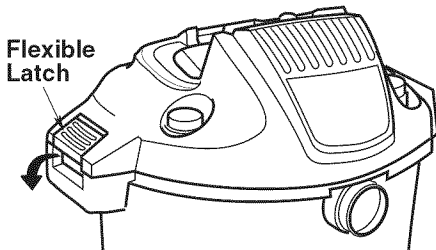
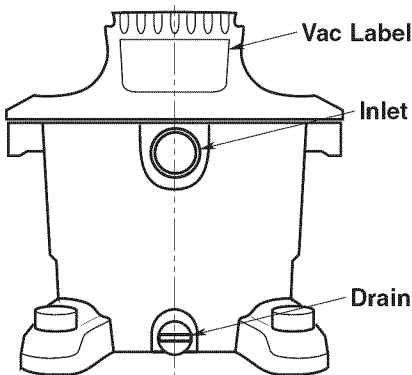

Power Head Assembly

1. Locate the detachable blower of your Craftsman Wet/Dry Vac.
2. On top of the blower (opposite the handle side of the blower); there is molded plastic lead that is used to assist assembling the unit. Position the lead into the indented area above the label.
3. Rotate the detachable blower down until the travel of the unit stops.
4. Lightly press down on the carry handle of the detachable blower until the power head latch engages the blower. The detachable blower is now latched to the lid assembly.

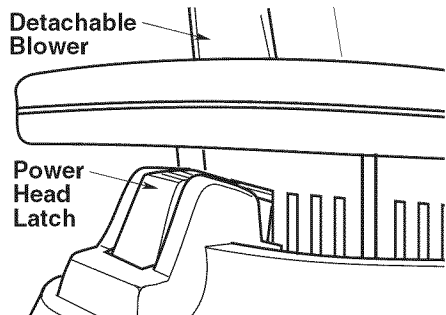
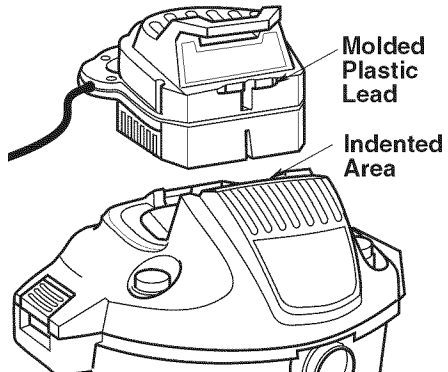

Assembly (continued)

Insert Hose

Insert the hose locking end of the "Pos-I-Lock" hose into the inlet of the Vac. The hose should snap into place. To remove the hose from the Vac, press the release button in the hose assembly and pull the hose out of the Vac inlet, as shown.

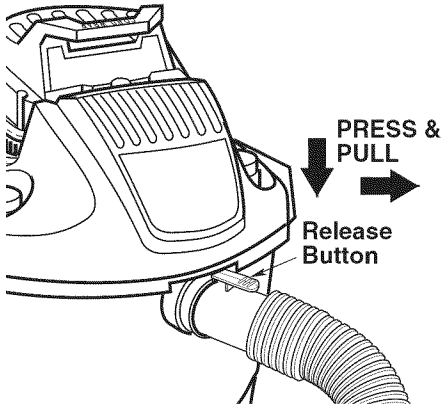

Accessory Storage

Your Craftsman Wet/Dry Vac caddy is designed to provide better stability and accessory storage. There are six storage locations at the rear of the Vac caddy, two storage locations on caster feet and two storage locations on the Vac lid. Conveniently store accessory nozzles and extension wands on the rear of the caddy and use the front storage for hose storage and/or male-to-male and air diffuser storage.

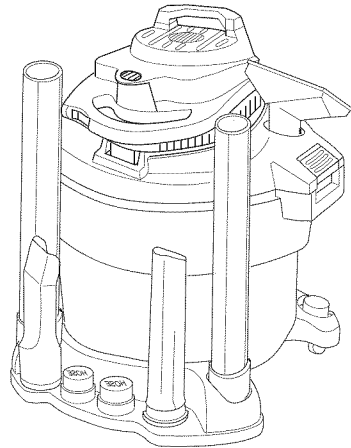

Operation

▲ WARNING: To reduce the risk of fire, explosion, or damage to Vac:

- Do not leave Vac running while unattended - you may fail to notice important signs indicating abnormal operation such as loss of suction, debris/liquid exiting exhaust, or abnormal motor noises. Immediately stop using Vac if you notice these signs.
- Do not leave Vac plugged-in when not in use.
- Do not continue running when float has cut off suction.
- Do not operate Vac in areas with flammable gases, vapors or explosive dust in the air. Sparks inside the motor can ignite airborne flammables. Flammable gases and vapors include: lighter fluid, solvent-type cleaners, oil-based paints, gasoline, alcohol, or aerosol sprays. Flammable dusts include: coal, magnesium, aluminum, grain, or gun powder.
- Do not vacuum up explosive dusts, flammable liquids, or hot ashes.
- Do not use Vac as a sprayer.

▲ WARNING: To reduce the risk of electric shock or injury:

- Do not expose to rain or allow liquid to enter motor compartment. Store indoors.
- Do not handle plug, switch, or Vac with wet hands.
- Do not service Vac while it is plugged-in. If your Vac is not working as it should, has missing parts, has been dropped, damaged, left outdoors, or dropped into water, return it to an independent service center or call customer service.
- When using an extension cord, use only outdoor-rated cords that are in good condition. Do not allow the connection to come into contact with liquid.
- Do not vacuum toxic materials to reduce the risk of inhaling the vapors or dust.

Polarized Plug

To reduce the risk of electric shock, this appliance has a polarized plug (one blade is wider than the other). This plug will fit in a polarized outlet only one way. If the plug does not fit fully in the outlet, reverse the plug. If it still does not fit, contact a qualified electrician to install the proper outlet. Do not change the plug in any way.

After you plug the power cord into the outlet, turn the unit on by pushing the switch from position "O" to position "I". The symbols used on the switch actuator are international "On & Off" symbols. "O" is the symbol for "OFF" and "I" is the symbol for "ON".

 = OFF | = ON

Vacuuming Dry Materials

1. The filter must always be in correct position to reduce the risk of leaks and possible damage to Vac.
2. When using your Vac to pick up very fine dust, it will be necessary for you to empty the Vac drum and clean the filter at more frequent intervals to maintain peak Vac performance.

NOTE: A dry filter is necessary to pick up dry material. If you use your Vac to pick up dust when the filter is wet, the filter will clog quickly and be very difficult to clean.

The optional HEPA Rated Media Filter, stock number 17912 will do a better job stopping very fine particles than the 17816 filter.



Operation (continued)

Vacuating Liquids

▲ WARNING: Do not operate without filter cage and float, as they prevent liquid from entering the impeller and damaging the motor.

1. When picking up small amounts of liquid the filter may be left in place.
2. When picking up large amounts of liquid we recommend that the filter be removed. If the filter is not removed, it will become saturated and misting may appear in the exhaust.
3. After using the Vac to pick up liquids, the filter must be dried to reduce the risk of possible mildew and damage to the filter.
4. When the liquid in the drum reaches a predetermined level, the float mechanism will rise automatically to cut off airflow. When this happens, turn off the Vac, unplug the power cord, and empty the drum. You will know that the float has risen because Vac airflow ceases and the motor noise will become higher in pitch, due to increased motor speed.

IMPORTANT: To reduce the risk of damage to the Vac do not run motor with float in raised position.

Emptying the Drum

1. To remove the lid to empty contents of the dust drum, simply lift the two drum latches on the left and right sides of the dust drum. Lift the lid assembly up and off the dust drum and set to the side.

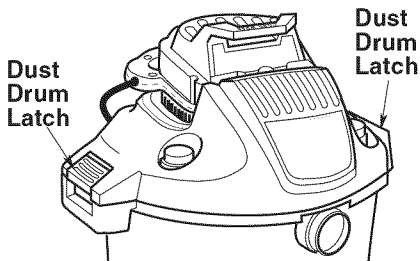

NOTE: Do not pick up the lid assembly by lifting on the handle to the detachable blower. Lift the lid assembly by the latches. This will ensure that the detachable blower and the lid will not separate during removal of the lid assembly.

2. Lay Vac motor assembly upside down on a clean area while emptying the drum.
3. Dump the drum contents into the proper waste disposal container.
4. The Vac comes equipped with a drain for easy emptying of liquids. Simply unscrew the drain cap and lift the opposite side slightly to empty the drum.

▲ WARNING: To reduce the risk of back injury or falls, do not lift a vac heavy with liquid or debris. Scoop or drain enough contents out to make the Vac light enough to lift comfortably.

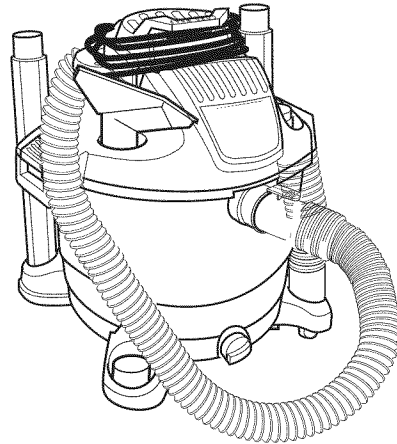

Operation (continued)

Blowing Feature

Your Vac has a “detachable blower”. It has the capability to be used as a dedicated blower for yard work, patio cleanup and workshop applications to blow sawdust and other debris.

⚠ WARNING: Always wear safety eyewear complying with ANSI Z87.1 (or in Canada, CSA Z94.3) before using as a blower.

⚠ WARNING: To reduce the risk of injury to bystanders, keep them clear of blowing debris.

⚠ CAUTION: Wear a dust mask if blowing creates dust which might be inhaled.

⚠ CAUTION: To reduce the risk of hearing damage, wear ear protectors when using the Vac/Blower for extended time or in a noisy area.

1. Familiarize yourself with the detachable blower portion of your Vac.
2. Remove the detachable blower of your Vac by pressing down on the latch under the handle of the detachable blower. This latch holds the detachable blower to the lid assembly.
3. Lift the detachable blower up by raising the handle upward and pulling the unit away from the nested position of the hinges.

Detachable Blower Assembly/Usage

This may be assembled two ways.

1. Insert the small end of one of the extension wands into the blowing port of the detachable blower. Insert the male-to-male adapter into the extension wand and install the blower nozzle onto the male-to-male adapter.

— OR —

2. Insert the male-to-male adapter into the blowing port of the detachable blower. Connect the large end of the extension wand to the male-to-male adapter. Connect the blower nozzle to the extension wand.
3. Turn the blower “ON” by toggling the switch in the handle of the blower to the “ON” position.

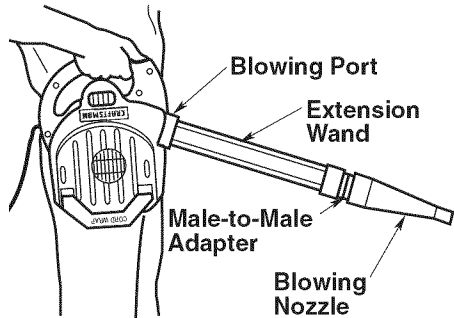

The detachable blower may also be used for blowing using the seven foot hose supplied with the Vac.

Install the male-to-male adapter in the blowing port of the Vac.

Assemble the hose to the blowing port and connect the blower nozzle to the opposite end of the hose.

The unit is ready for blowing applications.

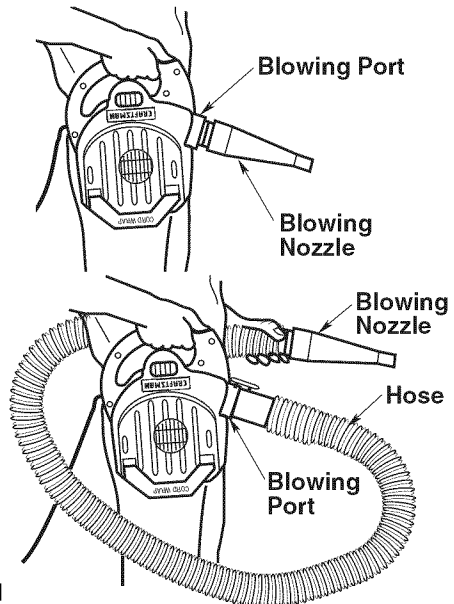

Maintenance

Blower Intake

▲ WARNING: To reduce the risk of injury, unplug unit before cleaning foam pad. Before using, intake shield, pad holder, and pad must be in place.

After using the detachable blower of your Wet/Dry Vac, examine the bottom of the blower for dust and debris. Check to see if the intake to the blower has debris stuck to the plastic vents and foam pad.

To clean the foam pad under the intake shield of the detachable blower:

1. Remove the three screws holding the intake shield.
2. Lift the intake shield off and set aside.
3. Lift the foam pad away from the detached blower, the foam pad holder will also lift away from the blower.
4. Remove the foam pad from the foam pad holder and set the foam pad holder to the side. Clean the foam pad in warm soapy water or brush debris away. Allow foam pad to dry.
5. Examine foam pad for reuse. If you need to replace it, check the service part section of this manual.

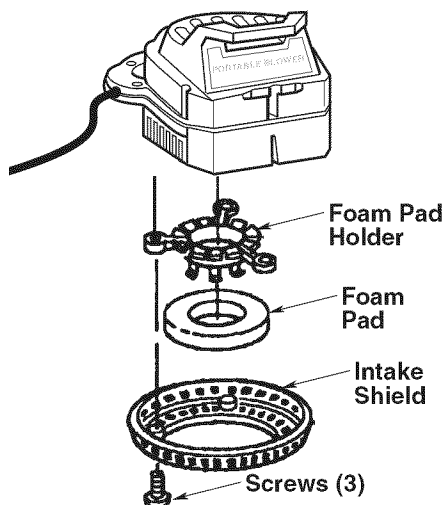

6. Replace foam pad holder on blower with the tabs away from the blower. Reinstall foam pad under the tabs of the holder.
7. Reinstall intake shield and the three screws.

The unit is ready for use.

Filter

▲ WARNING: To reduce the risk of injury from accidental starting, unplug power cord before changing or cleaning filter.

NOTE: This filter is made of high quality paper designed to stop very small particles of dust. The filter can be used for small amounts of liquid pick up or dry pick up. Handle the filter carefully when removing to clean or installing it. Creases in the filter pleats may occur from installation but creases will not affect the performance of the filter.

Filter Cleaning

Your filter should be cleaned often to maintain peak vac performance.

Be sure to dry the filter before storing or picking up dry debris.

IMPORTANT: After cleaning, check the filter for tears or small holes. Do not use a filter with holes or tears in it. Even a small hole can cause a lot of dust to come out of your vac. Replace it immediately.

Maintenance (continued)

Filter Removal and Installation

IMPORTANT: To reduce the risk of damage to the blower wheel and motor, always reinstall the filter before using the Vac for dry material pickup.

Filter Removal:

1. Hold the filter tabs of the Qwik Lock™ filter in each hand.
2. With one thumb on the Qwik Lock™ stud, which protrudes through the integrated filter plate, lift up on the filter tabs while pushing down on the stud.
3. This action will cause the filter to release from the filter cage. Slide filter off cage.

Filter Installation:

1. Carefully slide the Qwik Lock™ filter over the filter cage and press down on the outside edge of the filter until the rubber gasket on the bottom of the filter seats securely around the base of the filter cage and against the lid.
2. Align the small center hole in the top of the filter over the Qwik Lock™ stud on the filter cage. Press firmly on top of the filter near the stud to allow the filter to snap over the ball on the end of the stud. The filter is now attached.

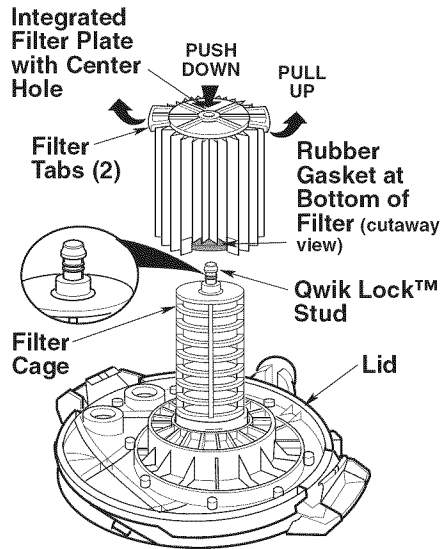

NOTE: Failure to properly seat the bottom gasket could result in debris bypassing the filter.

Maintenance (continued)

Cleaning A Dry Filter

Some removal of dry debris can be accomplished without removing the filter from the Vac. Slap your hand on top of the power assembly while the Vac is turned off.

For best cleaning results due to accumulated dust, clean the filter in an open area. Cleaning SHOULD be done outdoors and not in the living quarters.

After filter removal from Vac, remove the dry debris by gently tapping the filter against the inside wall of your dust drum. The debris will loosen and fall.

For thorough cleaning of dry filter with fine dust (no debris), run water through it as described under "Cleaning A Wet Filter".

Cleaning A Wet Filter

After filter is removed, run water through the filter from a hose or spigot. Take care that the water pressure from the hose is not strong enough to damage the filter.

Cleaning and Disinfecting the Wet/Dry Vac

To keep your Wet/Dry Vac looking its best, clean the outside with a cloth dampened with warm water and mild soap.

To clean the drum:

1. Dump debris out.
2. Wash drum thoroughly with warm water and mild soap.
3. Wipe out with dry cloth.

Before prolonged storage or as needed (i.e., waste water pick up) the drum should be disinfected.

To disinfect the drum:

1. Pour 1 gallon of water and 1 teaspoon chlorine bleach into the drum.
2. Let solution stand for 20 minutes, carefully swishing every few minutes, making sure to wet all inside surfaces of the drum.
3. Empty drum after 20 minutes. Rinse with water until bleach smell is gone. Allow drum to dry completely before sealing the motor on the drum.

Casters

If your casters are noisy, you may put a drop of oil on the roller shaft to make them quieter.

Storage

Before storing your Vac, the drum should be emptied and cleaned. The cord should be wrapped around the unit and the hose should be stored as described in this manual. Accessories should be kept in the same area as the Vac so they can be readily available. The Vac should be stored indoors.

Cord Wrap Area

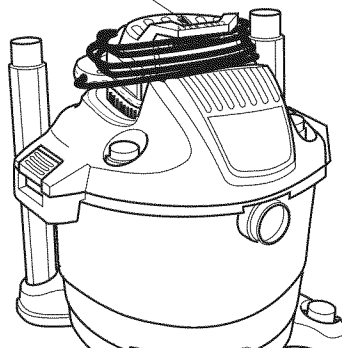

▲ WARNING: To assure product SAFETY and RELIABILITY, repairs and adjustment should be performed by Sears Parts and Repair Service Centers, always using Sears replacement parts.

Repair Parts

16 Gallon Wet/Dry Vac With Detachable Blower Model Number 113.170660

Always order by Part Number - Not by Key Number

▲ WARNING

SERVICING OF DOUBLE-INSULATED WET/DRY VAC

In a double-insulated Wet/Dry Vac, two systems of insulation are provided instead of grounding. No grounding means is provided on a double-insulated appliance, nor should a means for grounding be added. Servicing a double-insulated Wet/Dry Vac requires extreme care and knowledge of the system, and should be done only by qualified service personnel. Replacement parts for a double-insulated Wet/Dry Vac must be identical to the parts they replace. Your double-insulated Wet/Dry Vac is marked with the words "DOUBLE INSULATED" and the symbol  (square within a square) may also be marked on the appliance.

To reduce the risk of injury from electrical shock, unplug power cord before servicing the electrical parts of the Wet/Dry Vac.

Key No.	Part No.	Description	Key No.	Part No.	Description
1	823201-2	Filter Cage Assembly	20	315534-1	Washer
2	17816	† Filter	21	818413	Blower Wheel
3	830478	Drum (Includes Key No. 6)	22	818961	Spacer
4	73185	Drain Cap	23	822459-1	Collector Gasket
5	830712	Accessory Caddy	24	826404	Motor (Includes Key Nos. 19 - 23)
6	828460	Caster Feet	25	831012	Motor Cover (Includes Key Nos. 12 & 26)
7	73102	Single Wheel Caster	26	830709	Cord Wrap
8	830711	Drum Latch	27	16928	† Pos-I-Lock® Hose
9	509865	Lid (Includes Key Nos. 8 & 11)	28	822482	Male-to-Male Adapter
10	822442-1	Gasket Lid	29	16993	† Diffuser
11	826388	Power Head Latch	30	16933	† Blower Nozzle
12	820563-7	Screw Pan Head Type AB #10 x 3/4	31	16922	† Utility Nozzle
13	826383-5	Intake Shield	32	17817	† Wet Nozzle
14	826411	Foam Pad	33	16978	† Car Nozzle
15	826389	Foam Pad Holder	34	16902	† Crevice Tool
16	829718-12	Cord w/Plug	35	17854	† Extension Wands
17	826403-3	Detachable Lid (Includes Key Nos. 12, 13, 14, & 15)	36	822256	Squeegee
18	823871	Rocker Switch	37	SP6743	Owner's Manual
19	826817	Nut-Hex Flange 5/16-18			

† Stock Item - May Be Secured Through The Hardware Department Of Most Sears Retail Stores

Repair Parts (continued)

16 Gallon Wet/Dry Vac With Detachable Blower Model Number 113.170660

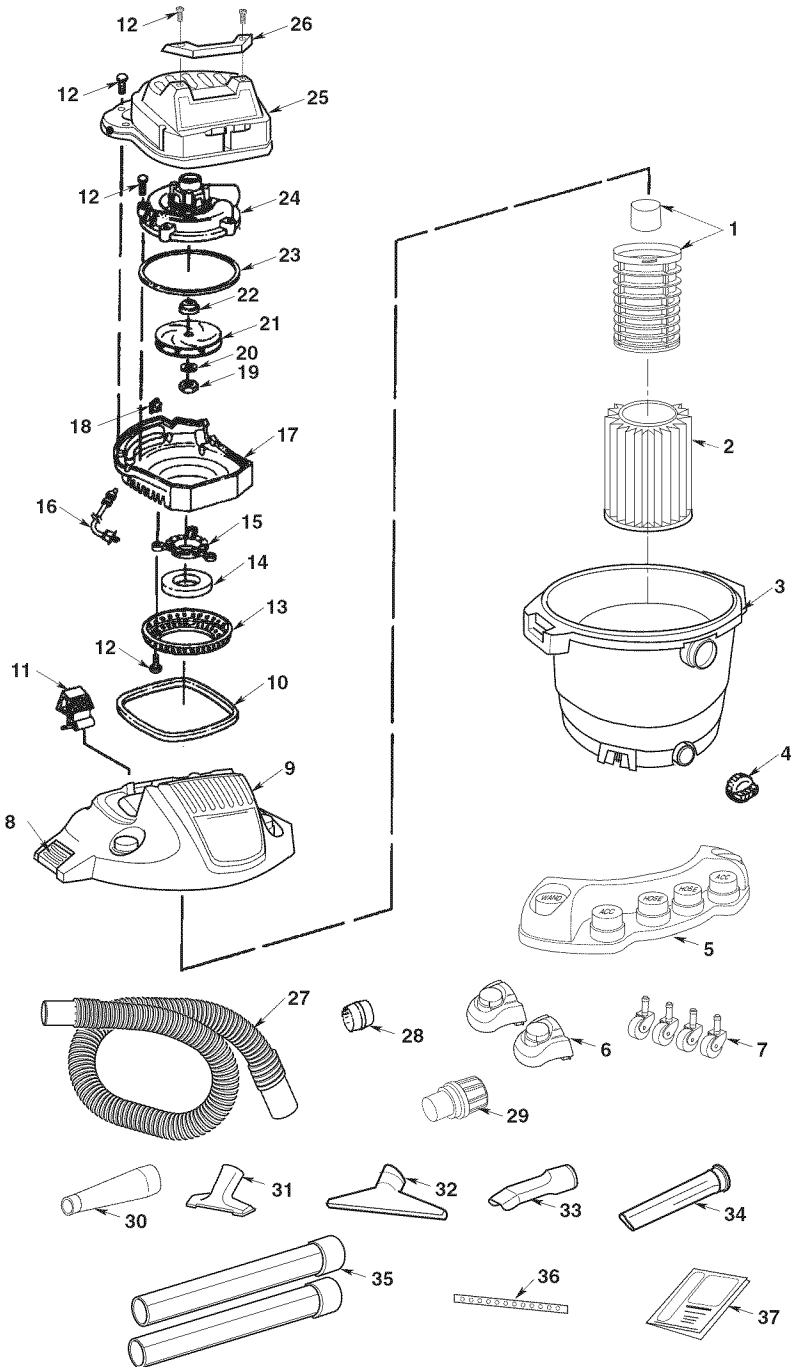

manual del usuario

NO. DE MODELO
113.170660

Número
de serie _____

Los números de modelo y
de serie se pueden encontrar
cerca del orificio de
escape del soplador.

Usted debe anotar los
números tanto de modelo
como de serie en un lugar
seguro para uso futuro.

▲ ADVERTENCIA:
PARA SU
SEGURIDAD

LEA DETENIDAMENTE
TODAS LAS
INSTRUCCIONES

GUARDE ESTE
MANUAL
PARA REFERENCIA
FUTURA

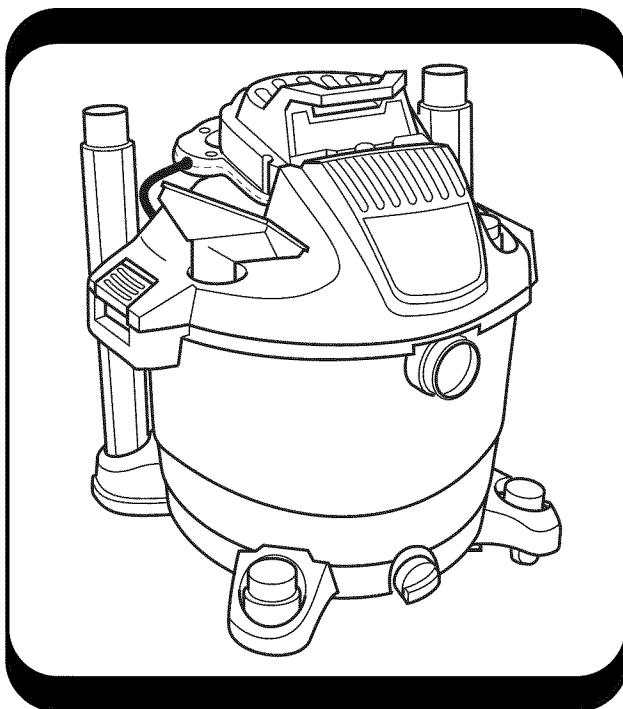

CRAFTSMAN®

ASPIRADORA PARA MOJADO/SECO DE 16 GALONES CON SOPLADOR DESMONTABLE

- seguridad
- ensamblaje
- funcionamiento
- mantenimiento
- piezas de repuesto

Sears, Roebuck and Co., Hoffman Estates, IL 60179 U.S.A.

Garantía

Garantía completa Craftsman de un año

Si este producto Craftsman falla debido a un defecto de material o de fabricación dentro del plazo de un año a partir de la fecha de compra, devuélvalo a cualquier tienda Sears, Centro de Servicio Sears u otro punto de venta Craftsman para que sea reparado gratuitamente (o reemplazado si la reparación resulta imposible).

Esta garantía se aplica solamente durante 90 días a partir de la fecha de compra, si este producto se utiliza alguna vez para fines comerciales o de alquiler.

Esta garantía no incluye las bolsas ni los filtros, que son piezas perecederas que se pueden desgastar por causa del uso normal dentro del período de garantía.

Esta garantía le confiere a usted derechos legales específicos y es posible que usted tenga también otros derechos que varían de un estado a otro.

Sears, Roebuck and Co., Hoffman Estates, IL 60179

INSTRUCCIONES DE SEGURIDAD IMPORTANTES

La seguridad es una combinación de sentido común, permanecer alerta y saber cómo funciona la aspiradora para mojado/seco ("la aspiradora").

Palabras de señal de seguridad

▲ PELIGRO: indica una situación peligrosa que, si no se evita, **causará** la muerte o lesiones graves

▲ ADVERTENCIA: indica una situación peligrosa que, si no se evita, **podría** causar la muerte o lesiones graves

▲ PRECAUCIÓN: indica una situación peligrosa que, si no se evita, **podría** causar lesiones leves o moderadas.

Cuando utilice la aspiradora para mojado/seco, siga siempre las precauciones básicas de seguridad, incluyendo las siguientes:

▲ ADVERTENCIA

– Para reducir el riesgo de incendio, sacudidas eléctricas o lesiones:

- Lea y entienda este manual del usuario y todas las etiquetas que están colocadas en la aspiradora antes de utilizarla.
- Utilice la aspiradora únicamente de la manera que se describe en este manual.
- No deje la aspiradora en marcha mientras esté desatendida. Usted podría no notar señales importantes que indiquen un funcionamiento anormal, tal como pérdida de succión, residuos o líquido que salen por el escape o ruidos anormales del motor. Deje de usar la aspiradora inmediatamente si observa estas señales.
- No abandone la aspiradora cuando esté enchufada. Desenchúfela del tomacorriente cuando no la esté utilizando y antes de realizar servicio de revisión.

- Las chispas que se producen en el interior del motor pueden incendiar los vapores inflamables o el polvo. Para reducir el riesgo de incendio o explosión: No use la aspiradora cerca de líquidos, gases combustibles, o polvos explosivos como gasolina u otros combustibles, líquido encendedor, limpiadores, pinturas a base de aceite, gas natural, polvo de carbón, polvo de magnesio, polvo de granos de cereal, polvo de aluminio o pólvora.
- No recoja con la aspiradora nada que esté ardiendo o humeando, como cigarrillos, fósforos o cenizas calientes.
- No recoja con la aspiradora polvo de pared de tipo seco ni ceniza fría de chimenea o otros polvos finos con un filtro estándar. Estos materiales pueden pasar por el filtro y ser expulsados de vuelta al aire. Utilice un filtro para polvo fino en lugar de un filtro estándar.
- Para reducir el riesgo de inhalar vapores tóxicos, no recoja con la aspiradora materiales tóxicos o peligrosos ni la use cerca de dichos materiales.
- Para reducir el riesgo de descargas eléctricas, no exponga la aspiradora a la lluvia ni deje que entren líquidos en el compartimiento del motor. Guarde la aspiradora en un lugar interior.
- No permita que la aspiradora se utilice como un juguete. Se necesita prestar máxima atención cuando sea utilizada por niños o cerca de éstos.
- No use la aspiradora con un filtro desgarrado o sin tener el filtro instalado, excepto cuando recoja con ella líquidos de la manera que se describe en este manual. Los residuos secos absorbidos por el impulsor podrían dañar el motor o ser expulsados de vuelta al aire.
- Apague la aspiradora antes de desenchufarla.

- Para reducir el riesgo de lesiones debidas a un arranque accidental, desenchufe el cordón de energía antes de cambiar o limpiar el filtro.
- No desenchufe la aspiradora tirando del cordón. Para desenchufarla, agarre el enchufe y no el cordón.
- No use la aspiradora con el cordón dañado, el enchufe dañado u otras piezas dañadas. Si la aspiradora no funciona como debe, le faltan piezas, se ha caído, ha sido dañada, se ha dejado a la intemperie o se ha caído al agua, llame a servicio al cliente.
- No tire de la aspiradora usando el cordón ni la lleve por el cordón, ni use el cordón como asa, ni cierre una puerta sobre el cordón, ni tire del cordón alrededor de bordes o esquinas afilados. No pase la aspiradora en marcha sobre el cordón. Mantenga el cordón alejado de las superficies calientes.
- No maneje el enchufe, el interruptor o la aspiradora con las manos mojadas.
- No ponga ningún objeto en las aberturas de ventilación. No recoja nada con la aspiradora cuando cualquiera de las aberturas de ventilación esté bloqueada; mantenga dichas aberturas libres de polvo, pelusa, pelo o cualquier cosa que pueda reducir el flujo de aire.
- Mantenga el pelo, la ropa holgada, los dedos y todas las partes del cuerpo alejados de las aberturas y de las piezas móviles.
- Para reducir el riesgo de caídas, tenga cuidado adicional al limpiar en escaleras.
- Para reducir el riesgo de lesiones corporales o daños a la aspiradora, utilice únicamente accesorios recomendados por Craftsman.
- Cuando utilice la aspiradora como soplador:
 - Dirija la descarga de aire solamente hacia el área de trabajo.
 - Apague la unidad antes de dejarla en el piso o soltar el asa.
 - No ponga la aspiradora en un líquido; podría producirse una descarga eléctrica.
 - No dirija el aire hacia las personas que estén presentes.
 - Mantenga alejados a los niños durante la operación de soplado.
 - No utilice el soplador para trabajos que no sean soplar suciedad y residuos.
 - No use la aspiradora como rociador.
 - Use protección ocular de seguridad.
- Para reducir el riesgo de lesiones en los ojos, use protección ocular de seguridad. La utilización de cualquier aspiradora utilitaria o soplador utilitario puede hacer que se soplen objetos extraños hacia los ojos, lo cual puede causar daños graves en los ojos.
- Esta aspiradora tiene aislamiento doble, lo cual elimina la necesidad de un sistema independiente de conexión a tierra. Utilice únicamente piezas de repuesto idénticas. Lea las instrucciones de servicio de revisión de las aspiradoras para mojado/seco con aislamiento doble.
- Utilice únicamente cordones de extensión que tengan capacidad nominal para uso a la intemperie. Los cordones de extensión que estén en malas condiciones o tengan un tamaño de alambre demasiado pequeño pueden crear peligros de incendio y descargas eléctricas. Para reducir el riesgo de estos peligros, asegúrese de que el cordón esté en buenas condiciones y que el líquido no entre en contacto con la conexión. No utilice un cordón de extensión que tenga conductores con un diámetro menor al calibre 16 (AWG). Para reducir la pérdida de potencia, utilice un cordón de extensión de calibre 14 si la longitud es de 25 a 50 pies, y de calibre 12 si la longitud es de 50 pies o más.

⚠ PRECAUCIÓN:

- Para reducir el riesgo de daños a la audición, use protectores de oídos cuando utilice la aspiradora durante muchas horas seguidas o cuando la emplee en un área ruidosa.
- Para operaciones que generan polvo, use una máscara antipolvo.
- Las descargas de estática son comunes cuando la humedad relativa del aire es baja. Si recoge residuos finos con la aspiradora, se puede depositar carga estática en la manguera o en la aspiradora. El mejor remedio para reducir la frecuencia de las descargas de estática en su casa o cuando use esta aspiradora es añadir humedad al aire con un humidificador.

Siga las siguientes advertencias que aparecen en la caja del motor de la aspiradora.



AISLAMIENTO DOBLE. NO SE REQUIERE CONEXION A TIERRA.

CUANDO HAGA SERVICIO DE REVISIÓN DE LA ASPIRADORA, UTILICE ÚNICAMENTE PIEZAS DE REPUESTO IDÉNTICAS.

⚠ ADVERTENCIA: Para su propia seguridad, lea y entienda el manual del operador. No tenga en marcha la aspiradora desatendida. No recoja cenizas calientes, carbón caliente, materiales tóxicos ni inflamables ni otros materiales peligrosos. No use la aspiradora alrededor de líquidos o vapores explosivos.

ADVERTENCIA: Para reducir el riesgo de sacudidas eléctricas, no exponga la aspiradora a la lluvia y almacénela en interiores.

GUARDE ESTE MANUAL

Introducción

Esta aspiradora para mojado/seco está diseñada solamente para uso doméstico. Se puede utilizar para recoger materiales mojados o secos y se puede usar como soplador.

Lea este manual del operador para familiarizarse con las características del producto y para entender la utilización específica de su nueva aspiradora para mojado/seco.

Índice

Artículo	Página	Artículo	Página
Garantía	20	Vaciado del tambor para polvo	28
Instrucciones de seguridad importantes	20	Dispositivo de soplado	29
Introducción	22	Ensamblaje y utilización	
Índice	22	del soplador desmontable	29
Ensamblaje	23	Mantenimiento	30
Contenido de la caja de cartón	23	Entrada del soplador	30
Ensamblaje de la base portaaccesorios,		Filtro	30
los pies de ruedecilla y las ruedecillas	24	Limpieza del filtro	30
Ensamblaje de la tapa	25	Remoción y reemplazo del filtro	31
Ensamblaje del cabezal del motor	25	Limpieza de un filtro seco	32
Introduzca la manguera	26	Limpieza de un filtro mojado	32
Almacenamiento de accesorios	26	Limpieza y desinfección de la aspiradora	
Funcionamiento	27	para mojado/seco	32
Enchufe polarizado	27	Ruedecillas	32
Recogida de materiales secos		Almacenamiento	32
con la aspiradora	27	Piezas de repuesto	34
Recogida de líquidos con la aspiradora	28		

Ensamblaje

Saque todo el contenido de la caja de cartón. Asegúrese de que no falte ningún artículo utilizando la lista del contenido de la caja. Notifique inmediatamente a la tienda Sears más cercana si alguna pieza está dañada o falta.

Lista del contenido de la caja de cartón

Clave	Descripción	Cant.
A	Aspiradora para mojado/seco de 16 galones	1
B	Manguera Pos-I-Lock®	1
C	Difusor	1
D	Adaptador macho-macho	1
E	Boquilla sopladora	1
F	Boquilla utilitaria	1
G	Boquilla para mojado	1
H	Boquilla para auto	1
I	Boquilla rinconera	1
J	Tubos extensores	2
K	Ruedecilla única	4
L	Base portaaccesorios	1
M	Pies de ruedecilla	2
N	Manual del usuario	1

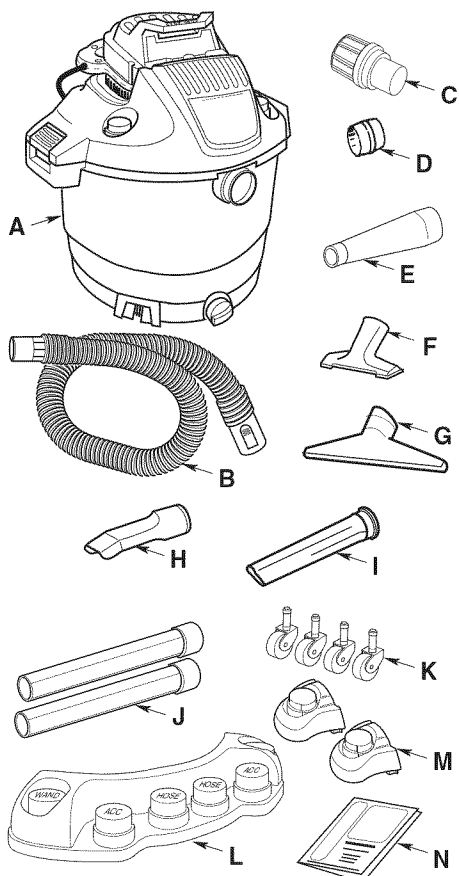

Ensamblaje (continuación)

Ensamblaje de la base portaaccesorios, los pies de ruedecilla y las ruedecillas

1. Quite del tambor para polvo el ensamblaje del cabezal del motor y la tapa y ponga dicho ensamblaje a un lado.
2. Ponga el tambor para polvo en posición invertida en el piso.
3. Introduzca los dos pies de ruedecilla en la parte inferior del tambor, de la manera que se muestra en la ilustración, en las dos ubicaciones que están cerca de la tapa del drenaje. Empuje sobre cada uno de los pies de ruedecilla hasta que estén al ras con la parte inferior del tambor para polvo.

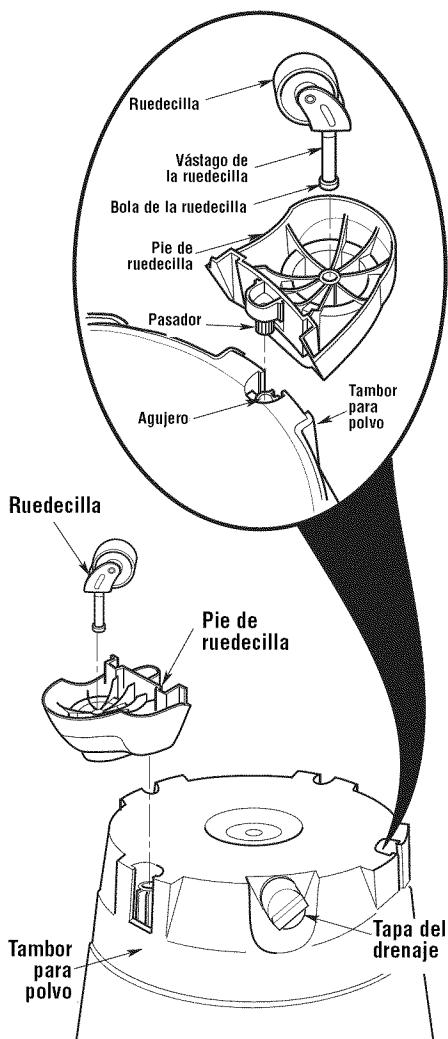

4. Introduzca la base portaaccesorios en la parte inferior del tambor, de la manera que se muestra en la ilustración, en el lado opuesto de la tapa del drenaje. Empuje sobre la base portaaccesorios hasta que esté al ras con la parte inferior del tambor para polvo.
5. Introduzca el vástago de la ruedecilla en el receptáculo de la base portaaccesorios y el pie de ruedecilla, de la manera que se muestra en la ilustración (cuatro lugares). Empuje sobre la ruedecilla hasta que la bola ubicada en el vástago de la ruedecilla esté introducida completamente en el receptáculo. Usted oírá un sonido cuando la bola se acople a presión en el receptáculo y la ruedecilla girará fácilmente cuando esté bien puesta.
6. Ponga el tambor en posición derecha.

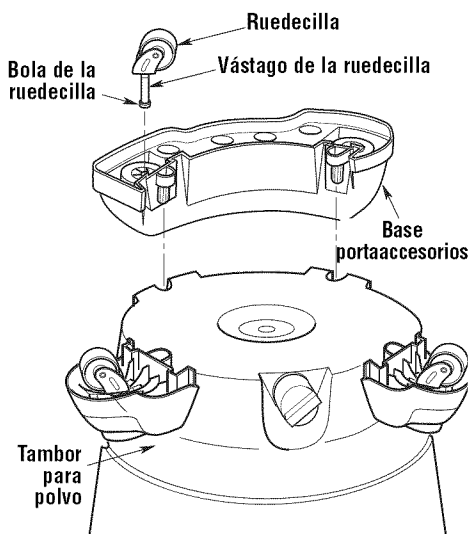

Ensamblaje (continuación)

Ensamblaje de la tapa

1. Alinee la parte delantera (la etiqueta) de la tapa con la tapa del drenaje y el orificio de aspiración ubicado en la parte delantera del tambor.

NOTA: La tapa debe estar alineada con el tambor para lograr una instalación correcta.

2. Coloque el ensamblaje de la tapa sobre el tambor.
3. Asegúrese de que la tapa cubra completamente la parte de arriba del tambor, para que no se produzcan fugas.
4. Después de soltar los pestillos flexibles, la tapa se sujetará al tambor.
5. Para retirar la tapa, levante los pestillos flexibles y retire la tapa del tambor.

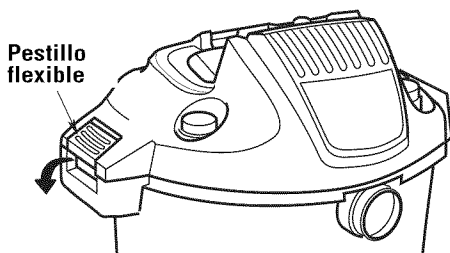
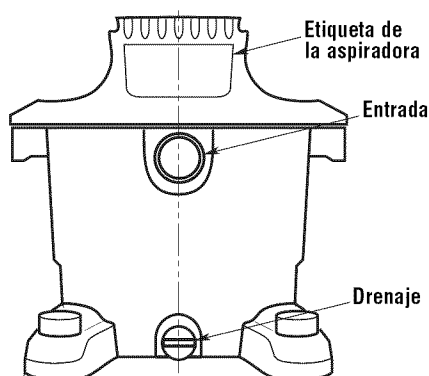

Ensamblaje del cabezal del motor

1. Localice el soplador desmontable de la aspiradora para mojado/seco Craftsman.
2. Sobre el soplador (opuesto al lado del asa del soplador) hay una guía moldeada de plástico que se utiliza para ayudar a ensamblar la unidad. Posicione la guía en el interior del área indentada ubicada sobre la etiqueta.
3. Gire hacia abajo el soplador desmontable hasta que el recorrido de la unidad se detenga.
4. Presione ligeramente hacia abajo sobre el asa de transporte del soplador desmontable hasta que el pestillo del cabezal del motor se acople en el soplador. Una vez hecho esto, el soplador desmontable estará sujeto firmemente al ensamblaje de la tapa.

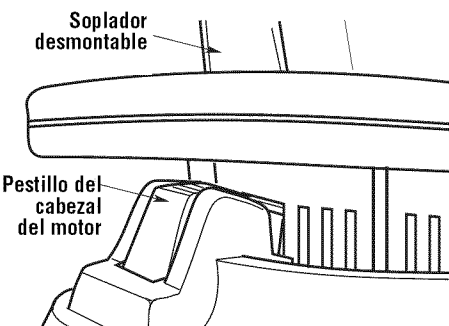
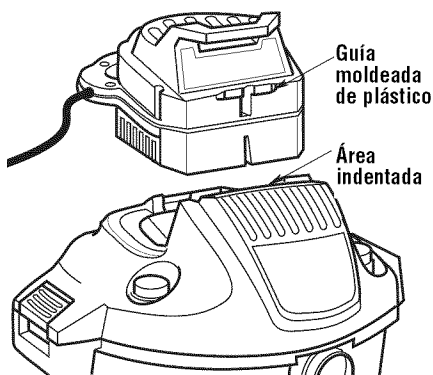

Ensamblaje (continuación)

Introduzca la manguera

Introduzca el extremo de fijación de la manguera "Pos-I-Lock" en la entrada de la aspiradora. La manguera debería acoplarse a presión en su sitio. Para sacar la manguera de la aspiradora, oprima el botón de liberación ubicado en el ensamblaje de la manguera y tire de la manguera hasta sacarla de la entrada de la aspiradora, de la manera que se muestra en la ilustración.

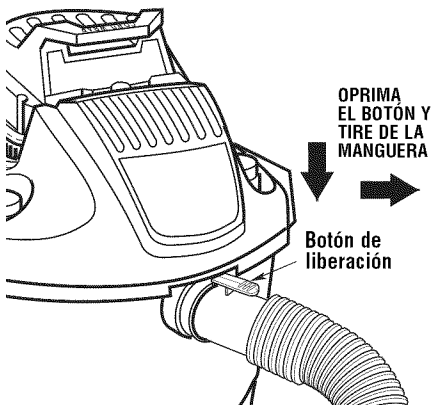

Almacenamiento de accesorios

La base de soporte de almacenamiento de la aspiradora para mojado/seco Craftsman está diseñada para brindar mejor estabilidad y almacenamiento de los accesorios. Hay seis ubicaciones de almacenamiento en la parte trasera de la base de soporte de la aspiradora, dos ubicaciones de almacenamiento en los pies de ruedecilla y dos ubicaciones de almacenamiento en la tapa de la aspiradora. Almacene convenientemente las boquillas accesorias y los tubos extensores en la parte trasera de la base de soporte de almacenamiento y utilice el área de almacenamiento delantera para almacenar la manguera y/o los adaptadores macho-macho y el difusor de aire.

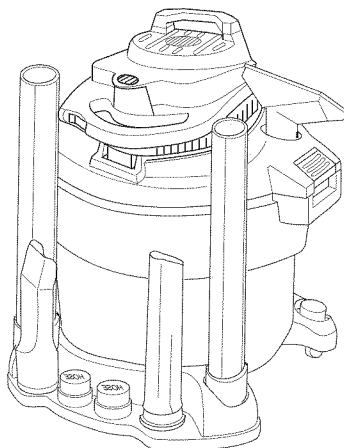

Funcionamiento

⚠ ADVERTENCIA: Para reducir el riesgo de incendio, explosión o daños a la aspiradora:

- No deje la aspiradora en marcha mientras esté desatendida. Usted podría no notar señales importantes que indiquen un funcionamiento anormal, tal como pérdida de succión, residuos o líquido que salen por el escape o ruidos anormales del motor. Deje de usar la aspiradora inmediatamente si observa estas señales.
- No deje la aspiradora enchufada cuando no se esté utilizando.
- No continúe usando la aspiradora cuando el flotador haya cortado la succión.
- No utilice la aspiradora en áreas con gases inflamables, vapores inflamables o polvo explosivo en el aire. Las chispas generadas dentro del motor pueden incendiar los materiales inflamables suspendidos en el aire. Los gases inflamables y los vapores inflamables incluyen: líquido encendedor, limpiadores tipo solvente, pinturas a base de aceite, gasolina, alcohol o rociadores tipo aerosol. Los polvos inflamables incluyen: polvo de carbón, polvo de magnesio, polvo de aluminio, polvo de grano de cereal o pólvora.
- No recoja con la aspiradora polvos explosivos, líquidos inflamables ni cenizas calientes.
- No use la aspiradora como un rociador.

⚠ ADVERTENCIA: Para reducir el riesgo de descargas eléctricas o lesiones:

- No exponga la aspiradora a la lluvia ni deje que entre líquido en el compartimiento del motor. Almacene la aspiradora en un lugar interior.
- No maneje el enchufe, el interruptor o la aspiradora con las manos mojadas.
- No haga servicio de ajustes y reparaciones de la aspiradora mientras esté enchufada. Si la aspiradora no está funcionando como debería, le faltan piezas, se ha caído, está dañada, se ha dejado a la intemperie o se ha caído al agua, devuélvala a un centro de servicio independiente o llame a servicio al cliente.
- Cuando utilice un cordón de extensión, utilice únicamente cordones con capacidad nominal para uso a la intemperie que estén en buenas condiciones. No deje que la conexión entre en contacto con líquido.
- No recoja con la aspiradora materiales tóxicos, para reducir el riesgo de inhalar los vapores o el polvo.

Enchufe polarizado

Para reducir el riesgo de sacudidas eléctricas, este aparato electrodoméstico tiene un enchufe polarizado (una hoja es más ancha que la otra). Este enchufe entrará en un tomacorriente polarizado solamente de una manera. Si el enchufe no entra por completo en el tomacorriente, déle la vuelta. Si sigue sin entrar, póngase en contacto con un electricista competente para instalar el tomacorriente adecuado. No haga ningún tipo de cambio en el enchufe.

Después de enchufar el cordón de energía en el tomacorriente, encienda la unidad empujando el interruptor de la posición "O" a la posición "I". Los símbolos utilizados en el accionador del interruptor son los símbolos internacionales de "encendido y apagado". "O" es el símbolo de "APAGADO" y "I" es el símbolo de "ENCENDIDO".

 = APAGADO |  = ENCENDIDO

Recogida de materiales secos con la aspiradora

1. El filtro debe estar siempre en la posición correcta para reducir el riesgo de fugas y posibles daños a la aspiradora.
2. Cuando utilice la aspiradora para recoger polvo muy fino, será necesario que usted vacíe el tambor y limpie el filtro a intervalos más frecuentes para mantener el máximo rendimiento de la aspiradora.

NOTA: Se necesita un filtro para medios secos para recoger material seco. Si utiliza la aspiradora para recoger polvo cuando el filtro esté mojado, éste se taponará rápidamente y será muy difícil limpiarlo.

El filtro opcional Craftsman para materiales con calificación HEPA (filtro de aire de alta eficiencia para partículas), número de existencias 17912, hará un mejor trabajo a la hora de atrapar las partículas muy finas que el filtro 17816.

Funcionamiento (continuación)

Recogida de líquidos con la aspiradora

⚠ ADVERTENCIA: No utilice la aspiradora sin la jaula del filtro y el flotador, ya que estas piezas evitan que entre líquido en el impulsor y dañe el motor.

1. Cuando recoja cantidades pequeñas de líquido, se podrá dejar colocado el filtro en la aspiradora.
2. Cuando recoja cantidades grandes de líquido, recomendamos quitar el filtro. Si no se quita el filtro, éste se saturará y es posible que aparezca niebla en el escape.
3. Después de utilizar la aspiradora para recoger líquidos, se debe secar el filtro para evitar una posible formación de moho y posibles daños al filtro.
4. Cuando el líquido contenido en el tambor de la aspiradora alcance un nivel predeterminado, el mecanismo de flotador subirá automáticamente para cortar la circulación de aire. Cuando esto ocurra, apague la aspiradora, desenchufe el cordón de energía y vacíe el tambor. Sabrá que el flotador ha cortado la circulación de aire porque la succión cesará y el ruido del motor alcanzará una frecuencia más alta debido al aumento de la velocidad del motor.

IMPORTANTE: Para reducir el riesgo de dañar la aspiradora, no haga funcionar el motor con el flotador en la posición subida.

Vaciado del tambor

1. Para quitar la tapa con el fin de vaciar el tambor para polvo de su contenido, simplemente levante los dos pestillos del tambor ubicados en la parte delantera y en la parte trasera del tambor para polvo. Levante el ensamblaje de la tapa, sepárelo del tambor para polvo y póngalo a un lado.

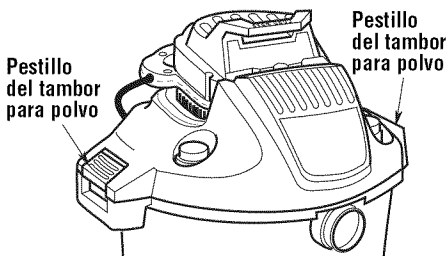

NOTA: No levante el ensamblaje de la tapa levantando el asa del soplador desmontable. Levante el ensamblaje de la tapa por los pestillos. Esto asegurará que el soplador desmontable y la tapa no se separen al quitar el ensamblaje de la tapa.

2. Ponga el ensamblaje del motor de la aspiradora en posición invertida en un área limpia mientras vacía el recipiente de la aspiradora.
3. Vierta el contenido del recipiente de la aspiradora en el recipiente de eliminación de residuos apropiado.
4. La aspiradora viene equipada con un drenaje para vaciar fácilmente los líquidos. Simplemente desenrosque la tapa del drenaje y levante ligeramente el lado opuesto para vaciar el tambor.

⚠ ADVERTENCIA: Para reducir el riesgo de que se produzcan lesiones en la espalda o caídas, no levante la aspiradora si pesa demasiado debido a que contiene líquido o residuos. Saque o haga salir una cantidad suficiente del contenido para hacer que la aspiradora sea suficientemente liviana como para poder levantarla cómodamente.

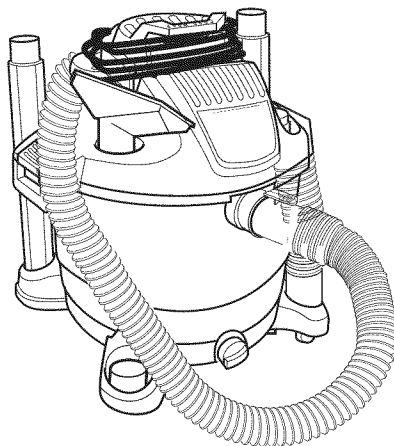

Funcionamiento (continuación)

Dispositivo de soplado

La aspiradora para mojado/seco tiene un "soplador desmontable". La aspiradora tiene capacidad para utilizarse como un soplador especializado para realizar trabajo de jardín, limpieza de patios y aplicaciones de taller para soplar aserrín y otros residuos.

⚠ ADVERTENCIA: Use siempre protectores oculares de seguridad que cumplan con la norma ANSI Z87.1 (o en Canadá, con la norma CSA Z94.3) antes de utilizar la aspiradora como soplador.

⚠ ADVERTENCIA: Para reducir el riesgo de lesiones a las personas que estén presentes, manténgalas alejadas de los residuos soplados.

⚠ PRECAUCIÓN: Use una máscara antipolvo si el soplado genera polvo que podría ser inhalado.

⚠ PRECAUCIÓN: Para reducir el riesgo de daños a la audición, use protectores de oídos cuando utilice la aspiradora/soplador durante muchas horas seguidas o cuando la utilice en un área ruidosa.

1. Familiarícese con la parte del soplador desmontable de la aspiradora para mojado/seco.
2. Quite el soplador desmontable de la aspiradora, presionando hacia abajo sobre el pestillo ubicado debajo del asa del soplador desmontable. Este pestillo sujeta el soplador desmontable al ensamblaje de la tapa.
3. Levante el soplador desmontable subiendo el asa y tirando de la unidad de modo que se aleje de la posición encajada de las bisagras.

Ensamble el soplador desmontable para "soplar"

Esto se puede realizar de dos modos.

1. Introduzca el extremo pequeño de uno de los tubos extensores en el orificio de soplado del soplador desmontable. Introduzca el adaptador macho a macho en el tubo extensor e instale la boquilla del soplador en el adaptador macho a macho.

2. Introduzca el adaptador macho a macho en el orificio de soplado del soplador desmontable. Conecte el extremo grande del tubo extensor al adaptador macho a macho. Conecte la boquilla del soplador al tubo extensor.
3. Encienda el soplador basculando el interruptor ubicado en el asa del soplador hasta la posición de ENCENDIDO.

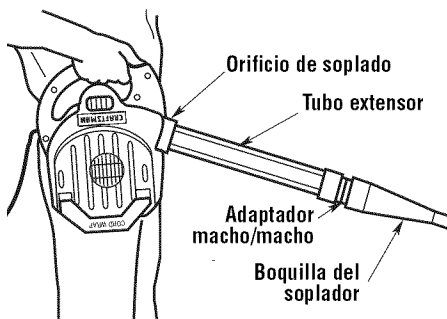

El soplador desmontable también se puede utilizar para soplar utilizando la manguera de siete pies suministrada con la aspiradora.

Instale el adaptador macho-macho en el orificio de soplado de la aspiradora para mojado/seco.

Ensamble la manguera en el orificio de soplado y conecte la boquilla del soplador en el extremo opuesto de la manguera.

Una vez hecho esto, la unidad estará lista para realizar aplicaciones de soplado.

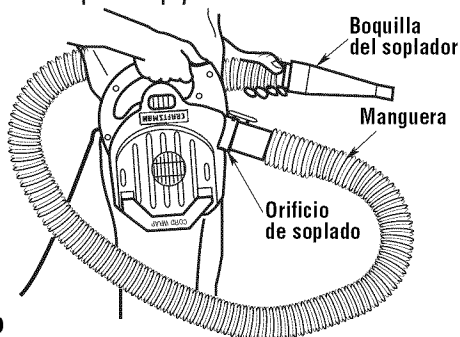
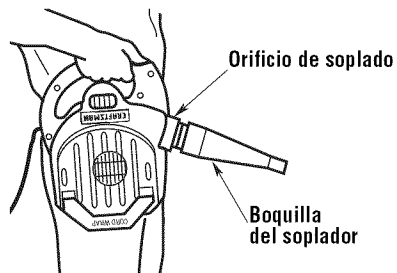

Mantenimiento

Entrada del soplador

⚠ ADVERTENCIA: Para reducir el riesgo de lesiones, desenchufe la unidad antes de limpiar la almohadilla de espuma. Antes de usar la unidad, el escudo de la entrada, el portaalmohadilla y la almohadilla deben estar colocados en su sitio.

Después de utilizar el soplador desmontable de la aspiradora para mojado/seco, examine la parte inferior del soplador para comprobar si tiene polvo y residuos. Compruebe si la entrada del soplador tiene residuos adheridos a los respiraderos de plástico y la almohadilla de espuma

Para limpiar la almohadilla de espuma ubicada debajo del escudo de la entrada del soplador desmontable:

1. Quite los tres tornillos que sujetan el escudo de la entrada.
2. Levante el escudo de la entrada y póngalo a un lado.
3. Levante la almohadilla de espuma alejándola del soplador desprendido; el portaalmohadilla también se levantará alejándose del soplador.
4. Quite la almohadilla de espuma del portaalmohadilla y ponga a un lado dicho portaalmohadilla. Limpie la almohadilla de espuma con agua jabonosa templada o quite los residuos con un cepillo. Deje que la almohadilla de espuma se seque.

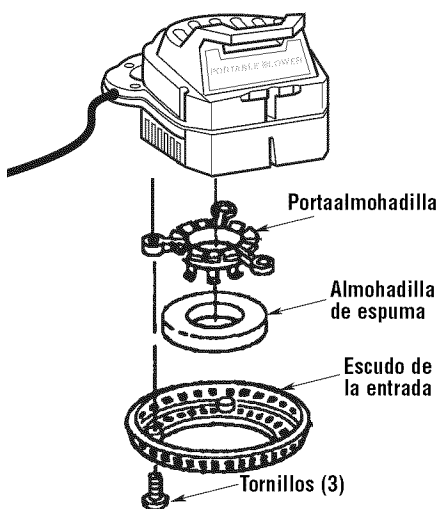

5. Examine la almohadilla de espuma para comprobar si se puede reutilizar. Si necesita reemplazarla, consulte la sección de piezas de repuesto de este manual.
6. Vuelva a colocar el portaalmohadilla en el soplador con las lengüetas orientadas de modo que se alejen del soplador. Reinstale la almohadilla de espuma debajo de las lengüetas del portaalmohadilla.
7. Reinstale el escudo de la entrada y los tres tornillos.

La unidad está lista para utilizarse.

Filtro

⚠ ADVERTENCIA: Para reducir el riesgo de lesiones por causa de un arranque accidental, desenchufe el cordón de energía antes de cambiar o limpiar el filtro.

NOTA: Este filtro está hecho de papel de alta calidad diseñado para detener partículas de polvo muy pequeñas. El filtro se puede utilizar para recoger material mojado o seco. Maneje el filtro con cuidado cuando lo quite para limpiarlo o cuando lo instale. Es posible que se formen arrugas en los pliegues del filtro como resultado de la instalación, pero las arrugas no afectarán el rendimiento del filtro.

Limpieza del filtro

El filtro se debe limpiar a menudo para mantener un rendimiento óptimo de la aspiradora.

Asegúrese de secar el filtro antes de guardar la aspiradora o de recoger residuos secos.

IMPORTANTE: Después de limpiar el filtro, compruebe si éste tiene desgarraduras o agujeros pequeños. No use un filtro que tenga agujeros o desgarraduras. Incluso un agujero pequeño puede hacer que salga mucho polvo de la aspiradora. Cámbielo inmediatamente.

Mantenimiento (continuación)

Remoción y reemplazo del filtro

IMPORTANTE: Para evitar dañar la rueda del soplador, reinstale siempre el filtro antes de utilizar la aspiradora para recoger material seco.

Remoción del filtro:

1. Sostenga las lengüetas del filtro Qwik Lock™ en cada mano.
2. Con un dedo pulgar en el vástago Qwik Lock™, que sobresale a través de la placa del filtro integrada, levante las lengüetas del filtro a la vez que empuja hacia abajo sobre el vástago.
3. Esta acción hará que el filtro se suelte de la jaula del filtro. Deslice el filtro hasta retirarlo de la jaula.

Instalación del filtro:

1. Deslice cuidadosamente el filtro Qwik Lock™ sobre la jaula del filtro y presione hacia abajo sobre el borde exterior del filtro hasta que el empaque de goma ubicado en la parte inferior del filtro se asiente firmemente alrededor de la base de la jaula del filtro y contra la tapa.
2. Alinee el agujero central pequeño ubicado en la parte superior del filtro sobre el vástago Qwik Lock™ ubicado en la jaula del filtro. Presione firmemente sobre la parte de arriba del filtro cerca del vástago, para permitir que el filtro se acople a presión sobre la bola ubicada en el extremo del vástago. Una vez hecho esto, el filtro estará instalado.

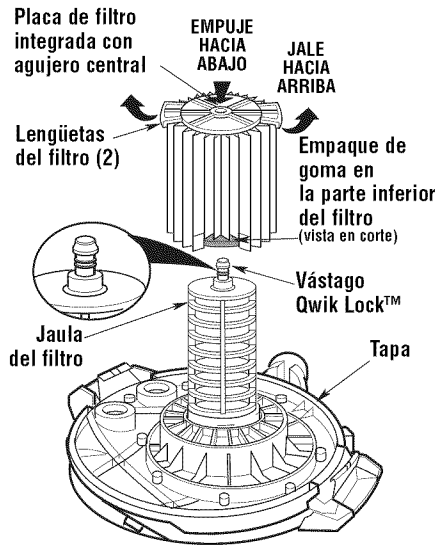

NOTA: Si no se asienta apropiadamente el empaque inferior, el resultado podría ser que los residuos pasen por alto el filtro.

Mantenimiento (continuación)

Limpeza de un filtro seco

Se puede lograr un poco de remoción de residuos secos sin quitar el filtro de la aspiradora. Dé una palmada con la mano sobre la parte superior del ensamblaje del motor mientras la aspiradora está apagada y retírela del bastidor de almacenamiento.

Para obtener óptimos resultados de limpieza debido a la acumulación de polvo, limpie el filtro en un área abierta. La limpieza SE DEBE realizar al aire libre y no en el interior de la vivienda.

Después de quitar el filtro de la aspiradora, saque los residuos secos golpeando suavemente el filtro contra la pared interior del tambor para polvo. Los residuos se soltarán y caerán.

Para una limpieza a fondo del filtro seco con polvo fino (sin residuos), haga pasar agua a través del filtro tal como se describe bajo "Limpeza de un filtro mojado".

Limpeza de un filtro mojado

Después de quitar el filtro, haga pasar agua a través de él usando una manguera o desde una espita. Tenga cuidado de que la presión del agua procedente de la manguera no sea tan fuerte como para dañar el filtro.

Limpeza y desinfección de la aspiradora para mojado/seco

Para mantener el mejor aspecto posible de la aspiradora para mojado/seco, limpie su exterior con un paño humedecido con agua templada y un jabón suave.

Para limpiar el tambor:

1. Vacíe los residuos del tambor.
2. Lave a fondo el tambor con agua templada y un jabón suave.
3. Limpie el tambor con un paño seco.

Antes de un almacenamiento prolongado o según sea necesario (por ejemplo, si se recogen aguas residuales), se debe desinfectar el tambor.

Para desinfectar el tambor:

1. Eche 1 galón de agua y 1 cucharadita de blanqueador de cloro en el tambor.
2. Deje que la solución repose durante 20 minutos y agítela cuidadosamente cada pocos minutos, asegurándose de mojar todas las superficies interiores del tambor.
3. Vacíe el tambor después de 20 minutos. Enjuáguelo con agua hasta que el olor a blanqueador desaparezca. Deje que el tambor se seque completamente antes de sellar el motor sobre el tambor.

Ruedecillas

Si las ruedecillas hacen ruido, puede poner una gota de aceite en el eje del rodillo para que hagan menos ruido.

Almacenamiento

Antes de almacenar la aspiradora, se debe vaciar y limpiar el tambor para polvo. El cordón se debe enrollar alrededor de la unidad y la manguera se debe almacenar de la manera descrita en este manual. Los accesorios se deben mantener en la misma área que la aspiradora para que estén al alcance de la mano cuando se necesiten. La aspiradora se debe almacenar en interiores.

Área del enrollador del cordón

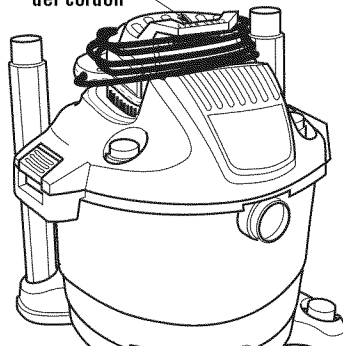

⚠ ADVERTENCIA: Para garantizar la SEGURIDAD y CONFIABILIDAD del producto, las reparaciones y el ajuste deben ser realizados por Centros de Servicio Sears, utilizando siempre piezas de repuesto Sears.

Piezas de repuesto

Aspiradora para mojado/seco de 16 galones con soplador desmontable Número de modelo 113.170660

Pida siempre por número de pieza —no por número de clave

▲ ADVERTENCIA

SERVICIO DE AJUSTES Y REPARACIONES DE UNA ASPIRADORA CON AISLAMIENTO DOBLE

En una aspiradora con aislamiento doble se proporcionan dos sistemas de aislamiento en vez de conexión a tierra. No se proporciona ningún medio de conexión a tierra en un aparato electrodoméstico con aislamiento doble, ni se debe añadir a éste ningún medio de conexión a tierra. El servicio de ajustes y reparaciones de una aspiradora con aislamiento doble requiere sumo cuidado y conocimiento del sistema, y debe ser realizado únicamente por personal de servicio competente. Las piezas de repuesto para la aspiradora con aislamiento doble deben ser idénticas a las piezas que reemplazan. La aspiradora con aislamiento doble está marcada con las palabras "DOUBLE INSULATED" (con aislamiento doble) y puede que el símbolo  (un cuadrado dentro de un cuadrado) también esté marcado en los aparatos.

Para reducir el riesgo de lesiones por causa de una descarga eléctrica, desenchufe el cordón de energía antes de realizar servicio de ajustes y reparaciones de las piezas eléctricas de la aspiradora para mojado/seco.

No. de clave	No. de pieza	Descripción	No. de clave	No. de pieza	Descripción
1	823201-2	Ensamblaje de la jaula del filtro	19	826817	Tuerca hexagonal con pestaña de 5/16-18
2	17816	†Filtro	20	315534-1	Arandela
3	830478	Tambor (incluye el No. de clave 6)	21	818413	Rueda del soplador
4	73185	Tapa del drenaje	22	818961	Separador
5	830712	Base portaaccesorios	23	822459-1	Empaquetadura del colector
6	828460	Pies de ruedecilla	24	826404	Motor (incluye los Nos. de clave 19 a 23)
7	73102	Ruedecilla única	25	831012	Cubierta del motor (incluye los Nos. de clave 12 y 26)
8	830711	Pestillo del tambor	26	830709	Enrollador del cordón
9	509865	Tapa (incluye los Nos. de clave 8 y 11)	27	16928	†Manguera Pos-I-Lock®
10	822442-1	Empaquetadura de la tapa	28	822482	Adaptador macho-macho
11	826388	Pestillo del cabezal del motor	29	16993	†Difusor
12	820563-7	Tornillo de cabeza troncocónica tipo AB No. 10 x 3/4	30	16933	†Boquilla del soplador
13	826383-5	Escudo de la entrada	31	16922	†Boquilla utilitaria
14	826411	Almohadilla de espuma	32	17817	†Boquilla para mojado
15	826389	Portaalmohadilla	33	16978	†Boquilla para auto
16	829718-12	Cordón con enchufe	34	16902	†Boquilla rinconera
17	826403-3	Tapa desmontable (incluye los Nos de clave 12, 13, 14 y 15)	35	17854	†Tubos extensores
18	823871	Interruptor oscilante	36	822256	Boquilla barredora de goma
			37	SP6743	Manual del usuario

† Artículo de existencias. Se puede obtener a través del departamento de ferretería de la mayoría de tiendas minoristas Sears.

Piezas de repuesto (continuación)

Aspiradora para mojado/seco de 16 galones con soplador desmontable
Número de modelo 113.170660

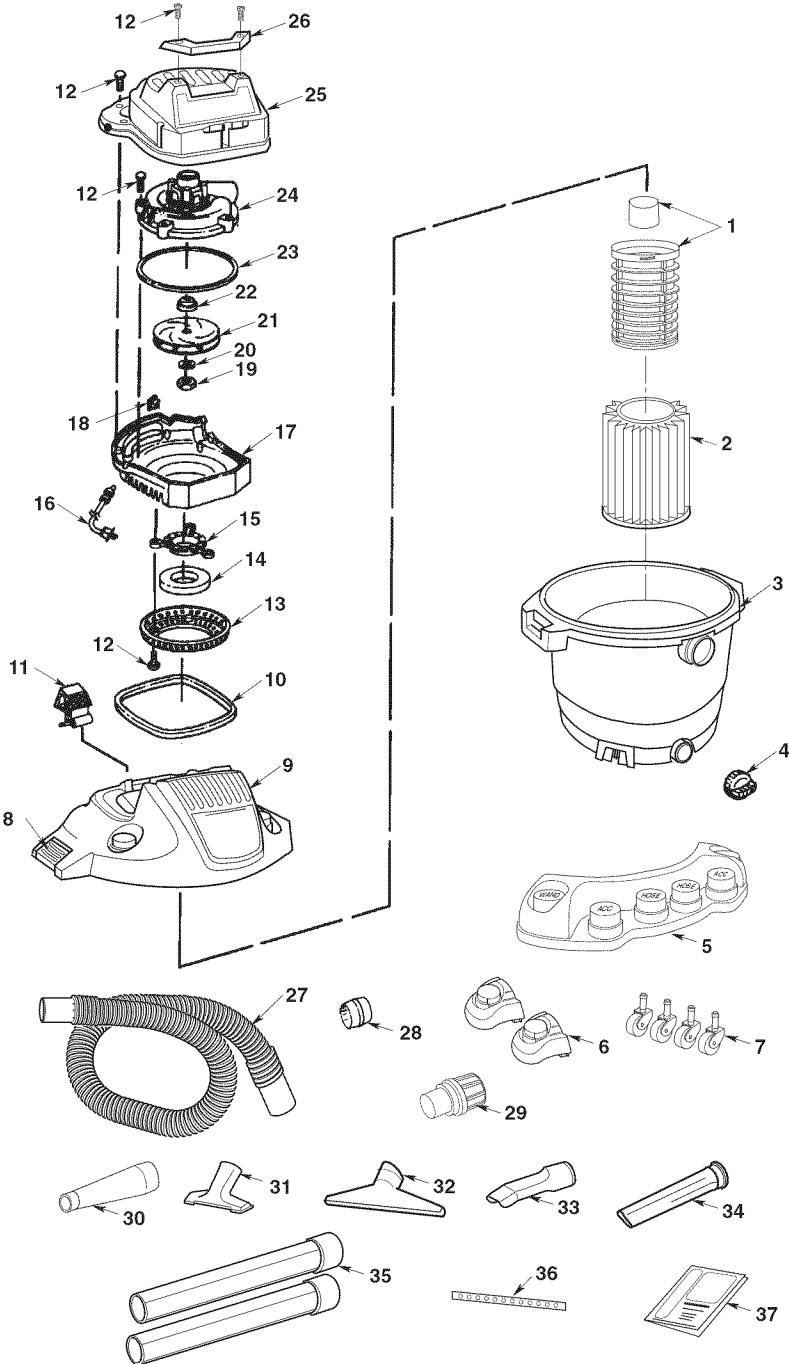

Get it fixed, at your home or ours!

Your Home

For expert troubleshooting and home solutions advice:

manage  home

www.managemyhome.com

For repair – **in your home** – of **all** major brand appliances, lawn and garden equipment, or heating and cooling systems, **no matter who made it, no matter who sold it!**

For the replacement parts, accessories and owner's manuals that you need to do-it-yourself.

For Sears professional installation of home appliances and items like garage door openers and water heaters.

1-800-4-MY-HOME®

(1-800-469-4663)

www.sears.com

Call anytime, day or night

(U.S.A. and Canada)

www.sears.ca

Our Home

For repair of carry-in items like vacuums, lawn equipment, and electronics, call anytime for the locations of the nearest

Sears Parts & Repair Service Center

1-800-488-1222 (U.S.A.)

www.sears.com

1-800-469-4663 (Canada)

www.sears.ca

To purchase a protection agreement on a product serviced by Sears:

1-800-827-6655 (U.S.A.)

1-800-361-6665 (Canada)

Para pedir servicio de reparación a domicilio, y para ordenar piezas:

1-888-SU-HOGAR®

(1-888-784-6427)

Au Canada pour service en français:

1-800-LE-FOYER^{MC}

(1-800-533-6937)

www.sears.ca



© Sears Brands, LLC

® Registered Trademark / ™ Trademark / ™ Service Mark of Sears Brands, LLC

© Marca Registrada / ™ Marca de Fábrica / ™ Marca de Servicio de Sears Brands, LLC

^{MC} Marque de commerce / ^{MD} Marque déposée de Sears Brands, LLC