

OPERATOR'S MANUAL

CRAFTSMAN®

HEAVY DUTY TOOL CHESTS

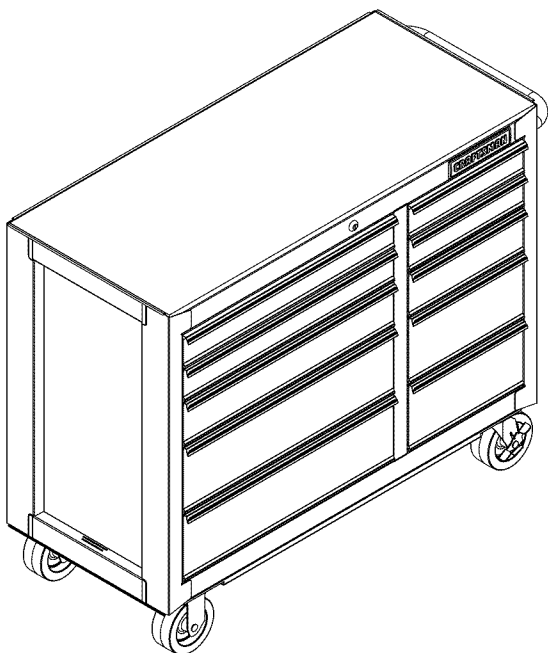

SERVICE PARTS

CALL 1-800-833-4405 FOR SERVICE PARTS. Refer to Service Parts Drawing for full listing of Service Parts. Please have model number ready at time of call.

LOCATING MODEL # INFORMATION

Model numbers and other information required for service parts is located on a label on the interior right side of the top most drawer.

CAPACITIES

- The maximum weight for each drawer should be no more than 75 lbs.
- Empty weight of the unit is 175 lbs.
- The maximum product weight, including contents, should be no more than 1000 lbs.

MAINTENANCE

- For casters, use high quality bearing grease, (yearly).
- Lubricate the slides with grease or equivalent, (twice yearly.)

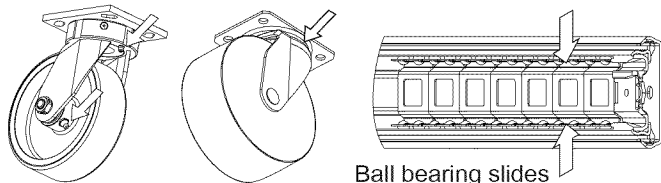

Ball bearing slides

- Lubricate lock with graphite, (yearly).
- Periodically the drawer fronts, drawer trim, and other surfaces should be cleaned with a mild detergent and water.
- Auto wax will preserve the unit's luster finish. Apply the wax as to a car. The wax will also help protect the unit against scratches.
- Grease and oil can be removed with most standard cleaning fluids. For safety, use a nonflammable cleaning fluid.
- If drawer liners are supplied, it is recommended they are used to protect the finish inside the drawers and to make the drawers easier to clean. The drawer liners may be cleaned with soap and water.

SAFETY

DANGER ⚠ is used to indicate a hazardous situation which, if not avoided, will result in serious injury or death.

WARNING ⚠ indicates a hazardous situation which, if not avoided, could result in serious injury or death.

CAUTION is used to indicate a hazardous situation which, if not avoided, may result in minor injury, moderate injury, or property damage.

CAUTION: Read and follow all Safety Rules and Operating Instructions before first use of this product.

DANGER ⚠

- **DO NOT** stand on this product. You may fall or cause product to tip.
- **DO NOT** open more than one drawer. The product may become unstable and tip.
- **DO NOT** step in the drawers. You may fall or cause product to tip.
- **DO NOT** mount this product on a truck bed or any other moving object.
- **DO NOT** move the product prior to closing and locking all the drawers and chest lid. The drawers could come open and make the product unstable and tip.

WARNING ⚠

- **WEAR SAFETY GLASSES** when removing or repositioning the slides.
- **DO NOT** pull the unit, push it when moving
- **USE THE BRAKES** when not moving this product. This will prevent the product from rolling.
- **DO NOT** alter this product in any manner. For example, do not weld external lockbars or attach electrical equipment.
- Keep the product on level surfaces. The product may become unstable and tip if stored or moved on an uneven surface.
- **BE CAREFUL** when closing the cover. Remove hands before the cover closes completely.

CAUTION

- This product is not designed to be directly lifted with a fork lift, or to be towed with any mechanical devices.
- The maximum weight for each drawer should never be exceeded.
- Only transport this product empty. Properly secure when transporting.
- **DO NOT** exceed maximum product weight, including contents. See Capacities for more information.

HARDWARE

TOOLS REQUIRED:

3/8-in Wrench
Cross-tip Screwdriver

HARDWARE INCLUDED:

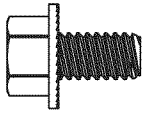

1/4 - 20 x 5/8-in Screw (Qty: 16)



1/4 - 20 Hex Nut (Qty: 4)



#14 - 10 x 5/8 Cross-tip Screw
(Qty: 4)

CARTON CONTENTS

Literature
Caster pack
Handle pack

ASSEMBLY

NOTE: Not all assembly instructions will relate to your model.

1 SIDE HANDLE ATTACHMENT

Items Needed:

#14 - 10 x 5/8 Cross-tip Screw (Qty: 4)
Cross-tip Screwdriver

Process:

- Attach the side handle using (4) #14 - 10 x 5/8 Cross-tip screws.
- Hand tighten. Do not overtighten.

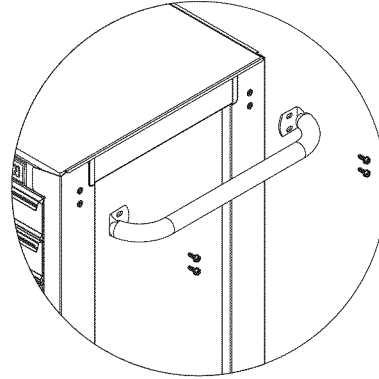

2 CASTER INSTALLATION

Items Needed:

1/4 - 20 x 5/8-in Screw (Qty: 16)
1/4 - 20 Hex Nut (Qty: 4)
3/8-in Wrench

Process:

NOTE: Use adequate personnel for this operation.
NOTE: Failure to install caster angles may result in premature cabinet failure.

Process:

- Remove bottom drawers. (See Operation Section, Part B.)
- Lay the cabinet on its back. Use packaging material to protect the finish.
- Attach the casters using (4) 1/4 - 20 x 5/8" screws and (4) 1/4 - 20 nuts per caster.
- Wrench tighten all screws. It is recommended not to exceed 80 inch pounds of torque.
- Return the unit to its upright position.
- Reinstall bottom drawers. (See Operation Section, Part C.)

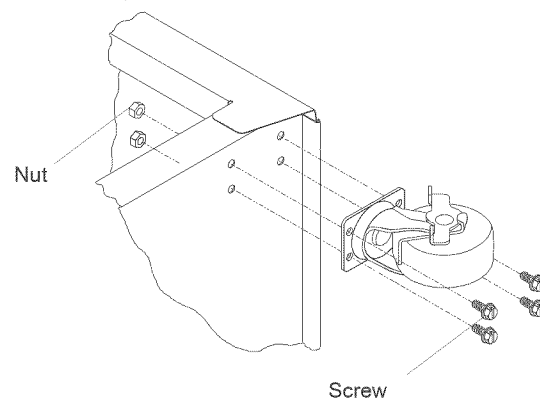

OPERATION

A REMOVING DRAWERS

- Empty the drawer.
- Fully extend the drawer.

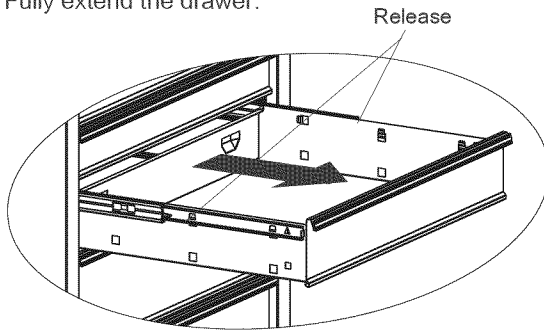

Lever Style - Lift or lower (depending on the slide) the release lever on both sides, (this allows the slides to ride over the stops). Pull out to remove.

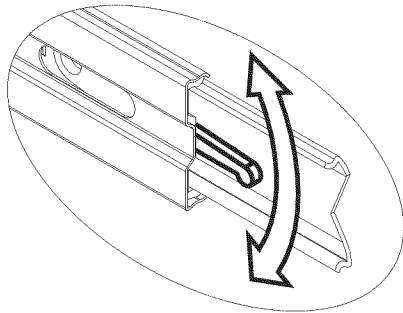

B INSTALLING DRAWERS

Ball bearing slide - Pull slides and slide carrier out to fully extended position (see illustration.) Hold the slide on the cabinet while aligning it with the slide on drawer. Slightly insert one side and repeat for the other side. Slowly push drawer to its fully closed position to engage slide. Open drawer and reclose to ensure proper operation.

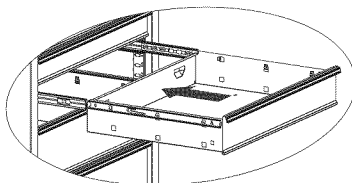
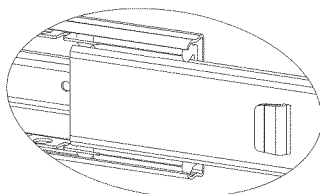
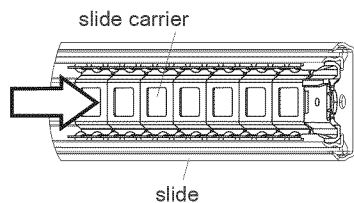

C REMOVING AND INSTALLING SLIDES

- To remove the slide from the unit, first remove the drawer.
- After removing the drawer check to see if the unit has rivets located on the front of the slide. To drill out rivets, use a 5/32-in drill bit. The rivets will need to be replaced with 5/32-in rivets.
- To reinstall the slide in the appropriate position in the unit, align front and back lances with mounting holes in the side of the unit. Pull towards the front of the unit and downwards until rivet holes in slide line up with holes in the unit. The rivets will need to be replaced with 5/32-in rivets.
- For smooth operation, make sure the drawers are matched with their original slides.

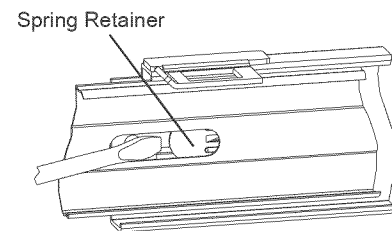

MANUAL DE USUARIO

CRAFTSMAN®

CAJAS DE HERRAMIENTAS DE TRABAJO PESADO

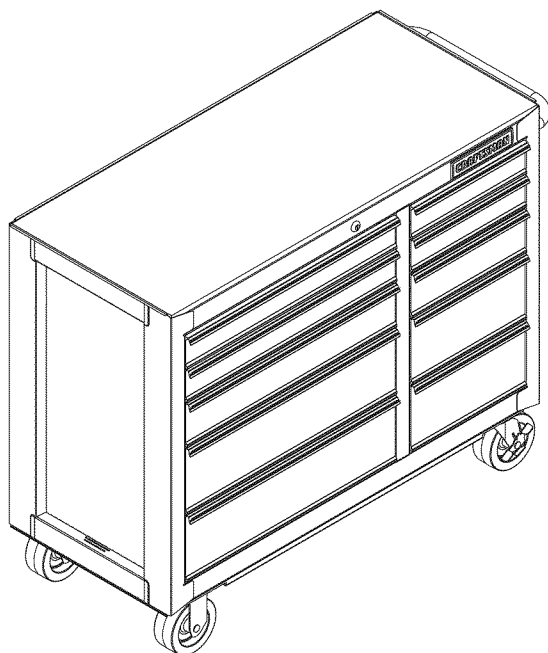

PIEZAS DE SERVICIO

AUX ÉTATS-UNIS, COMPOSEZ LE 1-800-833-4405 POUR OBTENIR DES PIÈCES DE RECHANGE. À l'extérieur des États-Unis, appelez votre distributeur local. Prière de fournir le numéro de modèle au moment de l'appel. Référez-vous au schéma des pièces de rechange pour en avoir la liste complète.

UBICACIÓN DE INFORMACIÓN DEL NO. DE MODELO

El número de modelo y demás información requerida para las piezas de servicio se encuentran en una etiqueta en el lado interior derecho de la gaveta superior.

CAPACIDAD

- Le poids maximal pour chaque tiroir ne doit pas dépasser 34,1 kg.
- Le centre de travail vide pèse 79,5 kg.
- Le poids maximal du centre de travail avec son contenu ne doit pas dépasser 454 kg.

MANTENIMIENTO

- Para las ruedas, utilice grasa para rodamientos de alta calidad (anualmente).
- Lubrique las guías con grasa o equivalente (dos veces por año).

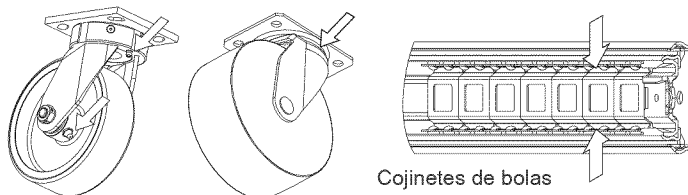

Cojinetes de bolas

- Lubrique la cerradura con grafito (anualmente).
- Limpie con detergente suave y agua los frontales y los bordes laterales de los cajones y las demás superficies.
- La cera para automóviles preservará el acabado brillante de la unidad. Aplique la cera como lo haría al carro. La cera también ayudará a proteger la unidad contra raspones.
- La grasa y el aceite pueden retirarse con la mayoría de los líquidos estándar para limpieza. Por razones de seguridad, utilice un líquido incombustible para limpieza.
- Si se suministran forros para las gavetas, se recomienda que se utilicen para proteger el acabado interno de las mismas y para facilitar la limpieza. Los forros para gavetas pueden limpiarse con agua y jabón.

SEGURIDAD

PELIGRO  se utiliza para indicar una situación peligrosa que, de no evitarse, resultará en lesiones graves o la muerte.

ADVERTENCIA  indica una situación peligrosa que, de no evitarse, podría producir lesiones graves o la muerte.

PRECAUCIÓN se utiliza para indicar una situación peligrosa que, de no evitarse, puede derivar en lesiones leves o moderadas, o en daño a la propiedad.

ATENCIÓN: Lea y siga todas las Normas de Seguridad y las Instrucciones de Funcionamiento antes de utilizar por primera vez este producto.

PELIGRO 

- **NO** se ponga de pie sobre esta unidad. Puede caerse u ocasionar que el producto se vuelque.
- **NO** abra más de una gaveta. El producto podría quedar inestable y volcarse.
- **NO** utilice las gavetas como peldaños. Puede caerse u ocasionar que el producto se vuelque.
- **NO** monte este producto en una cama de carro o ningún otro objeto móvil.
- **NO** mueva la unidad antes de cerrar y asegurar todas las gavetas y la tapa del baúl. Las gavetas podrían abrirse y hacer que la unidad se vuelva inestable y se vuelque.

ADVERTENCIA 

- **USE GAFAS DE SEGURIDAD** al quitar o volver a poner las correderas.
- **NO** hale la unidad, empujela cuando la mueva.
- **UTILICE LOS FRENOS** cuando el producto no esté en movimiento. Esto impedirá que se deslice.
- **NO** altere la unidad en modo alguno. Por ejemplo, no suelde las barras de sujeción externas ni le incorpore equipos eléctricos.
- Mantenga la unidad en superficies niveladas. La unidad puede tornarse inestable y volcarse si se almacena o se moviliza en una superficie no nivelada.
- **TENGA** cuidado cuando cierre la tapa. Quite las manos antes de que la tapa cierre completamente.

PRECAUCIÓN

- Este producto no está diseñado para ser levantado directamente con un montacargas, ni para ser remolcado con unidades mecanizadas.
- Nunca debe exceder el peso máximo de cada gaveta.
- Sólo transporte esta unidad cuando esté vacía. Asegúrela adecuadamente cuando la transporte.
- **NO** exceda el peso máximo del producto, incluyendo el contenido. Refiérase a las Capacidades para más información.

FERRETERÍA

HERRAMIENTAS NECESARIAS:

Llave Inglesa de 3/8 inch
Destornillador de Punta en Cruz

PIEZAS INCLUIDAS:

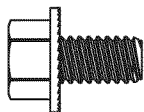

Vis no 1/4-20 x 5/8 po
(Qté.: 16)



Écrou hexagonal de 1/4-20
(Qté.: 16)



Tuerca Phillips de No. 14 - 10 x
3/4 (Cant: 4)

CONTENIDO DE LA CAJA DE CARTÓN

Material impreso
Paquete de ruedas
Paquete de Manijas

ENSAMBLAJE

NOTA: No todas las instrucciones de ensamblaje se refieren a tu modelo.

1 INSTALACION DE LA MANIJA LATERAL

Elementos necesarios:

Tornillos Phillips de No. 14 - 10 x 5/8 (Cant.: 4)
Destornillador de Punta en Cruz

Proceso:

- Fije la manija lateral usando 4 tornillos de Punta en Cruz de No. 14 - 10 x 5/8.
- Apriete a mano. No apriete demasiado.

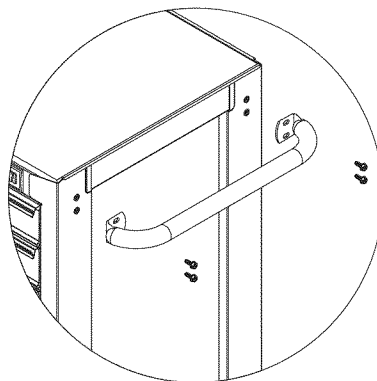

2 INSTALACION DEL TIRADOR

Elementos necesarios:

Vis 1/4-20 x 5/8 po HW (Qté: 16)
Écrou hexagonal de 1/4-20 (Qté: 16)
Tournevis de bout plat
3/8-in tourne-à-gauche

Méthode:

REMARQUE: Utiliser la main-d'oeuvre nécessaire pour cette operation.

- Retiez le tiroir inférieur. (Voir la Section de fonctionnement, la partie b.)
- Placer l'unité sur sa partie arrière. Utiliser le matériel de conditionnement pour protéger le fini.
- Fixez les roulettes à l'aide de (4) vis 1/4 - 20 x 1,59 cm (5/8 po) et (4) écrous 1/4 - 20 par roulette. Installez les deux roulettes pivotantes sur le même côté de l'unité.
- Serrez à l'aide d'une clé.
- Remettre l'unité en position debout.
- Réinstallez les tiroirs. (Voir la Section de fonctionnement, la partie c.)

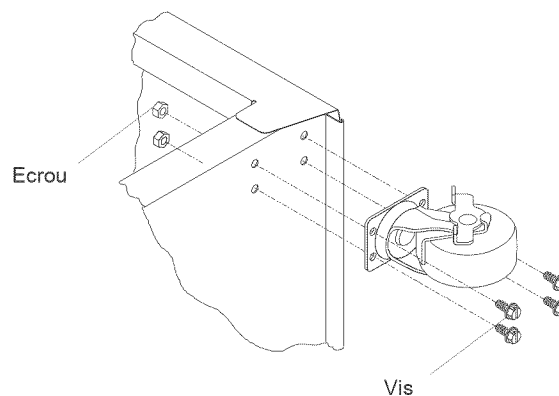

FUNCIONAMIENTO

A REMOCIÓN DE GAVETAS

- Vacíe la gaveta.
- Abra completamente la gaveta.

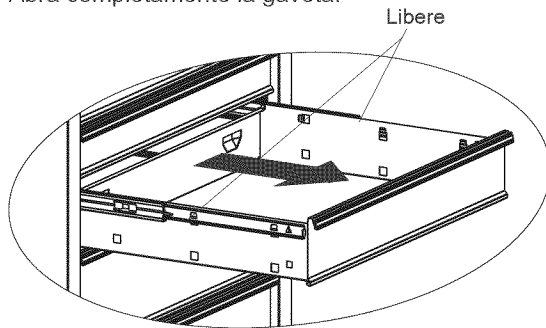

Estilo palanca – Levante o baje (dependiendo de la corredera) la palanca de liberación en ambos lados (esto permite que las correderas pasen sobre los topes.) Jale hacia afuera para retirar.

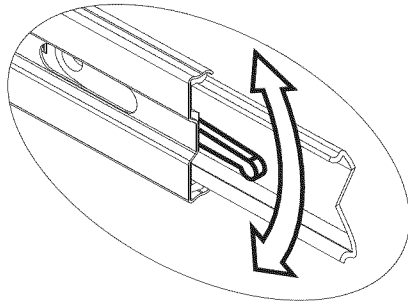

B INSTALACIÓN DE GAVETAS

Correderas de rodamientos esféricos - hale hacia afuera las correderas y el soporte de las correderas hasta que queden en posición totalmente extendida (ver ilustración). Sostenga la corredera en el gabinete mientras lo alinea con la corredera de la gaveta.

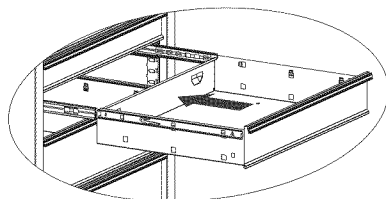
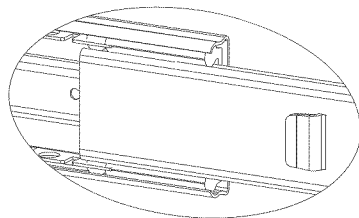
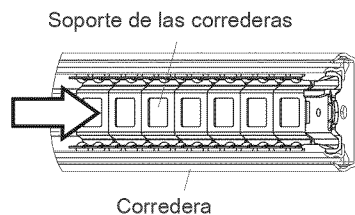

C INSTALACIÓN Y DESINSTALACIÓN DE CORREDERAS

- Para quitar la corredera de la unidad, primero quite la gaveta.
- Después de quitar el cajón, compruebe si la unidad tiene remaches en el frente de la corredera. Para quitar los remaches con un taladro, usa una broca para taladro de 5/32 plg. Deberás reemplazar los remaches con remaches de 5/32 plg.
- Para volver a instalar correctamente la corredera en la unidad, alinea las lancetas frontales y posteriores con los orificios de montaje en el lado de la unidad. El tirón hacia el frente de la unidad y hacia abajo hasta agujeros de remache en la diapositiva se alinea con agujeros en la unidad. Deberás reemplazar los remaches con unos de 5/32 plg.
- Para la operación lisa, cerciórese de que los cajones estén correspondidos con con sus diapositivas originales.

