

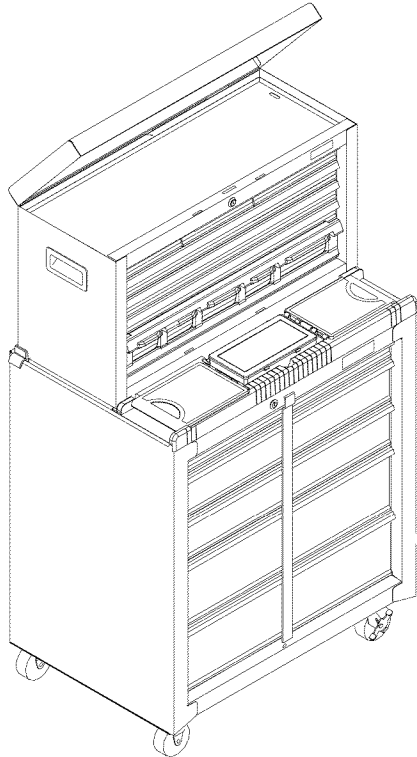

Operator's Manual



SAFETY

SAFETY RULES AND WARNINGS:

- **DO NOT** stand on this product. You may fall which may cause personal injury.
- **WEAR SAFETY GLASSES** when removing or repositioning the slides. The tool could slip which may cause personal injury.
- When moving this product, do not pull it. Push the product to prevent personal injury.
- **USE THE BRAKES** when not moving this product. This will prevent the product from rolling, which may cause personal injury or product damage.
- **BE CAREFUL** when opening more than one drawer. The product may become unstable and tip, which may cause personal injury or product damage.
- **DO NOT** mount this product on a truck bed or any other moving object. This may cause personal injury or product damage.
- **DO NOT** step in the drawers. You may fall which may cause personal injury.
- Appropriately secure this product before moving it with a forklift.
- **DO NOT** tow with power equipment. The product could tip, which may cause personal injury or product damage.
- **DO NOT** alter this product in any manner. For example, do not weld external lockbars or attach electrical equipment. This may cause product damage or personal injury.
- Keep the product on level surfaces. The product may become unstable and tip if stored or moved on an un-level surface, which may cause personal injury or product damage.
- **BE CAREFUL** when closing the cover. Remove hands before the cover closes completely to prevent personal injury.
- Close the cover and lock the drawers before moving this product. The drawers could come open and make the product unstable and tip, which may cause personal injury or product damage.
- The maximum weight for each drawer should be no more than 25 pounds.
- The maximum product weight, including contents, cannot exceed 400 pounds.

Call 1-800-4MY-HOME (1-800-469-4663) for Service Parts.
Refer to Service Parts Drawing for full listing of Service Parts.



Please indicate the following information from the service part drawing provided.

Model Number: _____

Model Description: _____

CAUTION:

Read and follow all Safety Rules and Operating Instructions before first use of this product. Retain this document for future reference.

Sears, Roebuck and Co., Hoffman Estates, IL 60179 USA

ASSEMBLY

CASTER INSTALLATION:

Note: Use adequate manpower for this operation.

- Remove the bottom drawer. See Operation section: Removing and Installing Drawers.
- Place the unit on its top. Use the packaging material to protect the units finish.
- Attach casters using (4) screws and (4) nuts per caster. Attach both swivel casters on the same side of the unit as the handle.

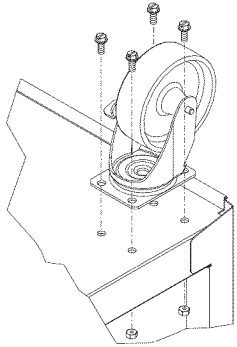

- Wrench tighten.

BLOCKS:

- Place the riser blocks in the back corners of the roll-away.
- Each riser block is labeled with "R" or "L" for right or left side attachment.
- Be sure to place the hooked edge to the outside of the roll-away as shown.

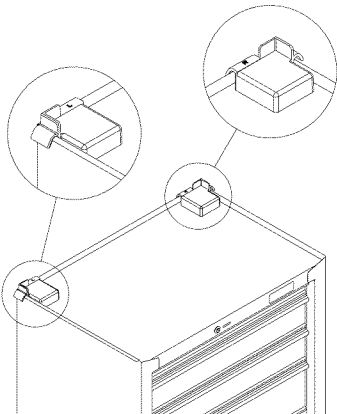

PARTS TRAY ASSEMBLY:

- The parts tray fits along the front edge of the roll-away.
- The end pieces (2) attach to the center piece with two hooks.
- The end pieces have a small slot on one end to help keep the trays in place.
- Also, the center piece has lids that snap over the two end pieces as well.
- There is one small tote tray, which is removable.

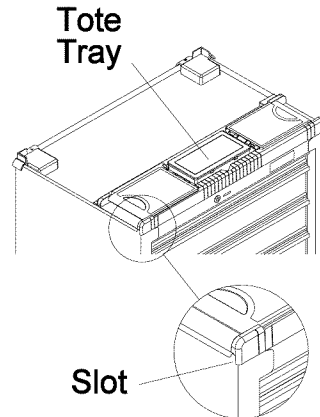

CHEST ONTO ROLL-AWAY:

- Carefully place the chest onto the roll-away.
- Set the chest onto the riser blocks and the back side of the parts tray.
- The chest does not bolt to the roll-away.

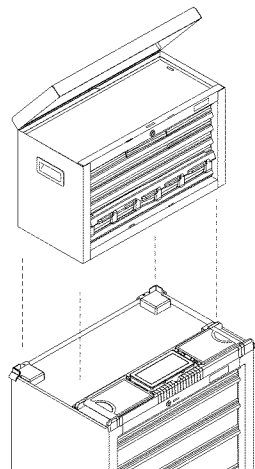

PARTS BINS:

- The bottom drawer of the chest has five parts bins.
- The parts bins tilt in several different positions for easy access to contents.
- The parts bins are removable and may hang on the side of the chest or pulled out drawer.

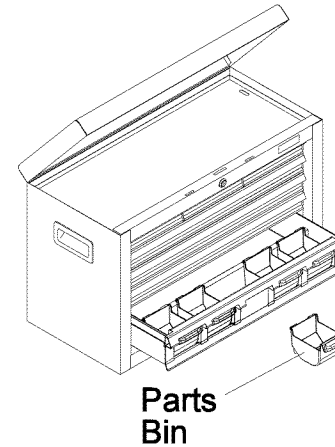

OPERATION

REMOVING AND INSTALLING DRAWERS:

- Fully extend the drawer. Push it back 1/4".
- Insert a screwdriver into the slot in the slide and depress the stop until it clears the lance.
- Repeat the procedure on the other slide. Remove the drawer.

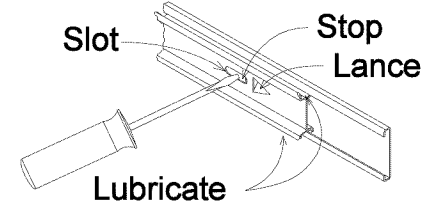

- To reinstall the drawer, pry the stop far enough out to engage the lance (3/16" to 1/4") and push the drawer onto the slides until the stops pass over the lances.

MAINTENANCE

- For casters, use high quality bearing grease, (yearly).
- Lubricate the slides, (twice yearly).
- Periodically the drawer fronts, drawer trim, and other surfaces should be cleaned with a mild detergent and water.
- Auto wax will preserve the storage unit's luster finish. Apply the wax as to a car. The wax will also help protect the unit against scratches.
- Grease and oil can be removed with most standard cleaning fluids. For safety, use a nonflammable cleaning fluid.

CRAFTSMAN®

Manual del operador

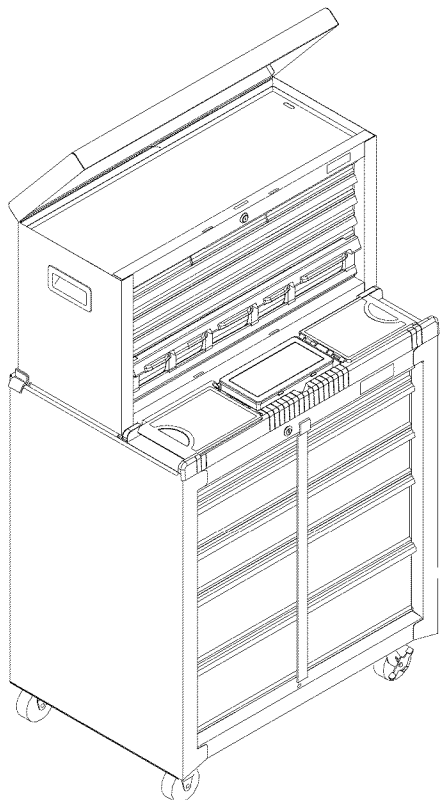

Sírvase indicar la siguiente información que encontrará en el dibujo suministrado de la pieza de servicio.

Número de modelo: _____

Descripción del modelo: _____

CUIDADO:

Antes de utilizar este producto por primera vez, lea y observe todos los reglamentos de seguridad y las instrucciones de operación. Guarde este documento para referencia futura.

Sears, Roebuck and Co., Hoffman Estates, IL 60179, USA

SEGURIDAD

REGLAMENTOS DE SEGURIDAD Y ADVERTENCIAS:

- **NO** se pare sobre este producto. Se puede caer y lesionarse.
- **USE GAFAS DE SEGURIDAD** al quitar o volver a colocar las correderas. Se podría resbalar la herramienta y causar lesiones personales.
- Al mover este producto, no tire del mismo. Empújelo, de esta manera evitará lesiones personales.
- **USE LOS FRENOS** cuando no esté moviendo este producto. Esto impedirá que ruede, lo cual podría causar lesiones personales o daños al producto.
- **TENGA MUCHO CUIDADO** al abrir varias gavetas. El producto podría quedar inestable y volcarse, lo cual podría causar lesiones personales o daños al producto.
- **NO** instale este producto sobre la plataforma de un camión ni sobre ningún otro objeto móvil. Esto podría causar lesiones personales o daños al producto.
- **NO** se pare en las gavetas. Se puede caer y lesionarse.
- Antes de mover este producto con un montacargas, asegúrelo de manera adecuada.
- **NO** remolque el producto con un equipo motorizado. Se puede volcar y causar lesiones personales o daños al producto.
- **NO** modifique este producto de ninguna forma. Por ejemplo, no suelde barras de bloqueo externas ni fije equipos eléctricos. Esto podría causar daños al producto o lesiones personales.
- Mantenga el producto sobre superficies niveladas. Si se guarda sobre una superficie desnivelada, o se mueve a ella, el producto podría quedar inestable y volcarse, lo cual podría causar lesiones personales o daños al producto.
- Asegure las gavetas y puertas antes de mover este producto. Estas se podrían abrir y hacer que el producto quede inestable y se vuelque, lo cual podría causar lesiones personales o daños al producto.
- El peso máximo en cada gaveta no debe ser mayor de 25 libras.
- El peso máximo del producto, incluyendo su contenido, no puede ser mayor de 400 libras.

Llame al 1-800-659-7084 para Piezas de Servicio.

Consulte el dibujo de piezas de servicio si desea un listado completo de piezas de servicio.



MONTAJE

INSTALACIÓN DE LAS RUEDAS:

Nota: Utilice una toma de corriente adecuada para esta operación.

- Quite el cajón inferior. Consulte la sección de Operación: Quitar e instalar cajones.
- Coloque la unidad sobre su parte superior. Utilice el material de embalaje para proteger el acabado de la unidad.
- Coloque las ruedas utilizando 4 tornillos y 4 tuercas por rueda. Coloque las dos ruedas giratorias en el mismo lado de la unidad en que se encuentra la barra.

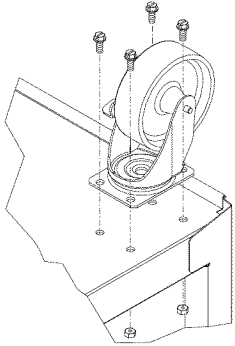

- Apriete con llave inglesa.

BLOQUES DE LA CANALIZACIÓN VERTICAL:

- Ponga los bloques de la canalización vertical en las esquinas posteriores del ruedan -lejos.
- Cada bloque de la canalización vertical se etiqueta con el R. o el L. para la conexión del izquierdo derecho o.
- Sea seguro poner el borde enganchado al exterior del ruedan -lejos según lo mostrado.

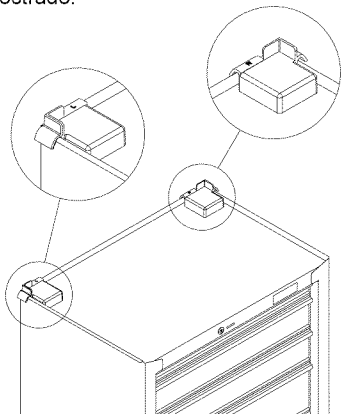

ASAMBLEA DE BANDEJA DE LAS PIEZAS:

- Los ajustes de la bandeja de las piezas a lo largo del borde delantero del ruedan -lejos.
- La fijación de los pedazos de extremo (2) al pedazo de centro con dos ganchos.
- Los pedazos de extremo tienen una ranura pequeña en un extremo a ayudar a mantener las bandejas lugar.
- También, el pedazo de centro tiene tapas que se encajen a presión concluido los dos pedazos de extremo también.
- Hay una bandeja pequeña del totalizador que es movable.

Bandeja del totalizador

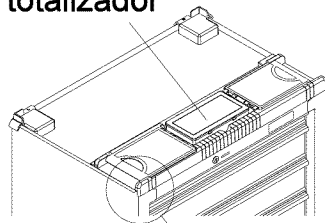

Ranura

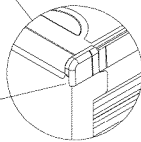

PECHO SOBRE ROLL-AWAY:

- Coloque cuidadosamente el pecho sobre ruedan -lejos.
- Fije el pecho sobre los bloques de la canalización vertical y la cara posterior de la bandeja de las piezas.
- El pecho no se emperna a rueda -lejos.

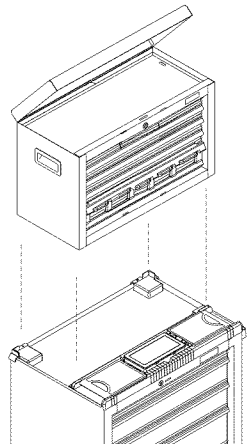

COMPARTIMIENTOS DE LAS PIEZAS:

- El cajón inferior del pecho tiene compartimientos de cinco porciones.
- Los compartimientos de las piezas inclinan en varias diversas posiciones para el acceso fácil al contenido.
- Los compartimientos de las piezas son movibles y pueden colgar en la cara del pecho o del cajón sacado.

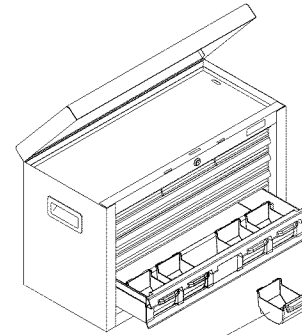

Compartimientos de las peizas

OPERACION

QUITAR E INSTALAR CAJONES:

- Saque el cajón por completo. Échelo hacia atrás ¼ de pulgada.
- Inserte un destornillador en la ranura de la guía y apriete el tope hasta que libre la lanza.
- Repita el procedimiento para la otra guía. Quite el cajón.

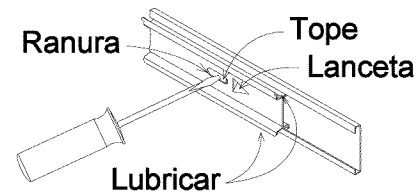

- Para volver a colocar el cajón, saque el tope lo suficiente para enganchar la lanza (entre 3/16 y ¼ de pulgada) y presione el cajón sobre las guías hasta que el tope pase sobre las lanzas.

MANTENIMIENTO

- Para las ruedecillas, use grasa de alta calidad para cojinetes, (una vez al año).
- Lubrique las correderas, (dos veces al año).
- Periódicamente se deben limpiar los frentes y las molduras de las gavetas, y otras superficies, con un detergente suave y agua.
- La cera para autos preservará el acabado lustroso de las unidades de almacenaje. Aplique cera como a un auto. Esta también ayudará a proteger la unidad contra arañazos.
- La grasa y el aceite se pueden eliminar con la mayoría de líquidos normales de limpieza. Por seguridad, utilice un líquido de limpieza no inflamable.