



STANDARD DUTY TOOL CHESTS



* Product you purchased may vary from picture shown

- Periodically the drawer fronts, drawer trim, and other surfaces should be cleaned with a mild detergent and water.
- Auto wax will preserve the unit's luster finish. Apply the wax as to a car. The wax will also help protect the unit against scratches.
- Grease and oil can be removed with most standard cleaning fluids. For safety, use a nonflammable cleaning fluid.
- If drawer liners are supplied, it is recommended they are used to protect the finish inside the drawers and to make the drawers easier to clean. The drawer liners may be cleaned with soap and water.

SAFETY

DANGER ▲ is used to indicate a hazardous situation which, if not avoided, will result in serious injury or death.

WARNING △ indicates a hazardous situation which, if not avoided, could result in serious injury or death.

CAUTION is used to indicate a hazardous situation which, if not avoided, may result in minor injury, moderate injury, or property damage.

CAUTION: Read and follow all Safety Rules and Operating Instructions before first use of this product.

DANGER ▲

- **DO NOT** stand on this product. You may fall, which may cause personal injury.
- **DO NOT** step in drawers. You may fall, which may cause personal injury.
- **USE THE BRAKES** when not moving this product. This will prevent the product from rolling, which may cause personal injury or product damage.
- **APPROPRIATELY SECURE** this product before moving with a forklift.
- **DO NOT** tow with power equipment. The product could tip, which may cause personal injury or product damage.

WARNING △

- **WEAR SAFETY GLASSES** when removing or repositioning the slides. The tool could slip, which may cause personal injury.
- **DO NOT** mount this product on a truck bed or any other moving object. This may cause personal injury or product damage.
- **DO NOT** alter this product in any manner. For example, do not weld external lockbars or attach electrical equipment. This may cause personal injury or product damage.
- **UNIT MUST BE** located on a level surface. The product may become unstable and tip if stored or moved on an un-level surface, which may cause personal injury or product damage.
- **LOCK** the drawers before moving this product. The drawers could come open and make the product unstable and tip, which may cause personal injury or product damage.
- **DO NOT** pull this product when moving it. Push the product to prevent personal injury.

CAUTION

- **BE CAREFUL** when opening more than one drawer. The product may become unstable and tip, which may cause personal injury or product damage.

SERVICE PARTS

CALL 1-800-366-7278 FOR SERVICE PARTS. Refer to Service Parts Drawing for full listing of Service Parts.

LOCATING MODEL # INFORMATION

Model numbers and other information required for service parts is located on a label on the interior right side of the top most drawer.

CAPACITIES

- The maximum weight for each drawer should be no more than 30 lbs.
- The maximum product weight, including contents, should be no more than 300 lbs. for each model combination with 3 x 1 inch casters. The maximum product weight, including contents, should be no more than 500 lbs. for each model combination with 4 x 2 inch casters.

MAINTENANCE

- For casters, use high quality bearing grease, (yearly).
- Lubricate the slides with grease or equivalent,(twice yearly.)
- Lubricate lock with graphite, (yearly).

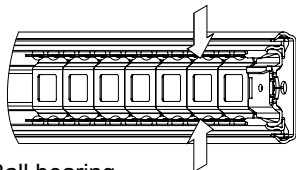
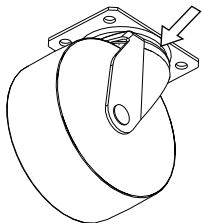

Ball bearing

HARDWARE

TOOLS REQUIRED:

Flat-tip Screwdriver
3/8-in. Wrench
7/16-in. Wrench
5/16-in. Drill Bit

HARDWARE REQUIRED: MIDDLE CHEST

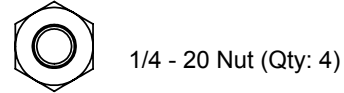
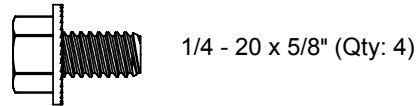

HARDWARE REQUIRED: CABINET

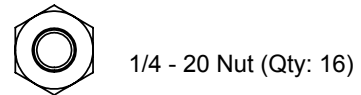
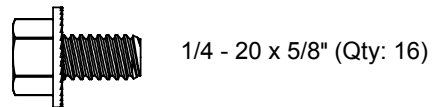

HARDWARE REQUIRED: TOOL CENTER

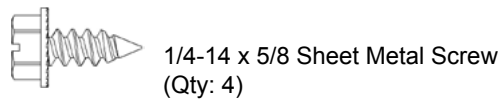
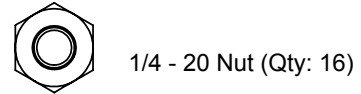
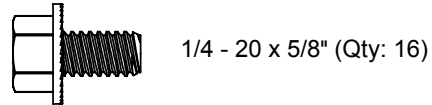

CARTON CONTENTS

Chest:
Literature
Cabinet:
Literature
Hardware bag
Caster pack

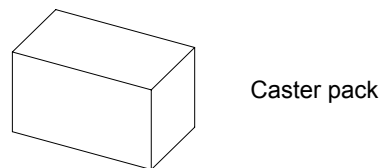

ASSEMBLY

NOTE: Not all assembly instructions will apply to your model.

1 REMOVE CHEST FROM ROLLING CABINET (TOOL CENTER)

- The unit comes with the chest secured to the inside of the cabinet by either two or four 1/4-14 x 5/8 screws.
- Lay the cabinet down on its back. Use packaging material to protect the paint finish.
- Remove the securing screws from the underside of the cabinet. Save the screws for mounting the chest to the cabinet.
- Remove the chest.

2 CASTER INSTALLATION

Items Needed:
1/4-20 x 5/8" Screw (Qty: 16)
1/4-20 Hex Nuts (Qty: 16)

Process:

- NOTE:** Use adequate manpower for this operation.
- Open the bulk storage panel or remove bottom drawer. (Refer to Operation section Removing Drawers)
 - Lay the unit on its back, use packaging material to protect the paint finish.
 - Attach the casters to unit using (4) 1/4-20 x 5/8" screws and (4) 1/4-20 nuts per caster. Mount both swivel casters on the same side of the unit. Wrench-tighten.
 - Return the unit to its upright position.
 - Close the bulk storage panel or replace drawer.

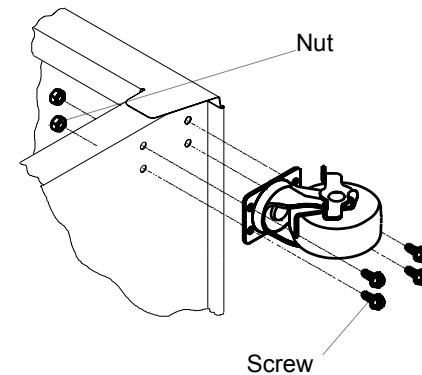

3 OPTION 1 - MOUNTING TOP CHEST TO MIDDLE CHEST

- Remove enough drawers to access the top and bottom mounting surfaces of the units (refer to the drawer removal instructions).
- Place the chest in the desired location on top of the middle chest and mark the mounting hole locations.
- Remove the chest and drill four 5/16" (8mm) holes through the top of the middle chest.
- Secure the units together using four 1/4-20 x 5/8 inch screws.
- Wrench tighten all screws.
- Replace the drawer (refer to the drawer installation instructions).
- To remove the chest, reverse the procedure.

OPTION 2 - MOUNTING CHEST TO TOOL CENTER CABINET

- Remove the top drawer from the cabinet (refer to the drawer removal instructions).
- Lift the chest onto the cabinet. Line up the holes in the bottom of the chest with the holes in the top of the cabinet.
- Attach the chest using two 1/4-14 x 5/8 screws that were used to secure the chest to the bottom of the cabinet.
- Wrench tighten all screws.
- Replace the drawer (refer to the drawer installation instructions).
- To remove the chest, reverse the procedure.

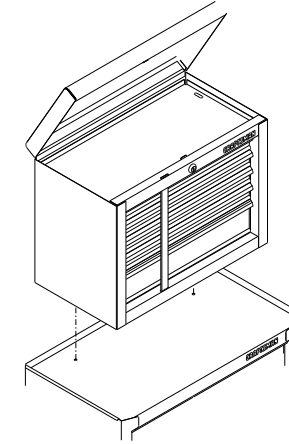

OPERATION

A REMOVING DRAWERS

- Empty the drawer.
- Fully extend the drawer

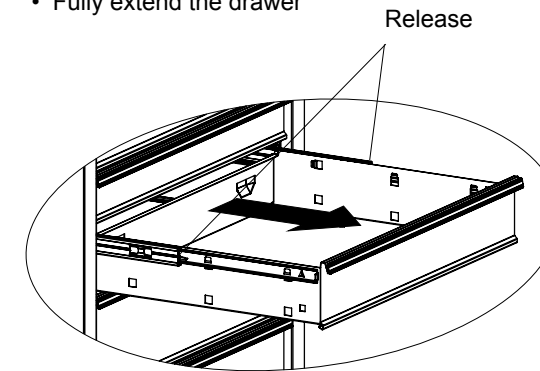

Lever Style - Lift or lower (depending on the slide) the release lever on both sides, (this allows the slides to ride over the stops). Pull out to remove.

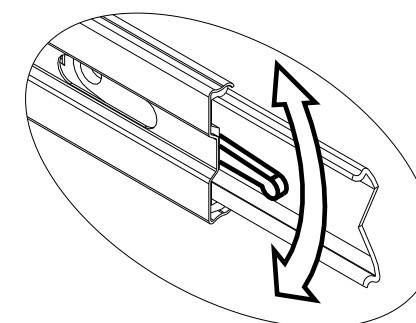

B REINSTALL DRAWERS

Ball bearing slides - Pull slides and slide carrier out to fully extended position (see illustration). Hold the slide on the cabinet while aligning it with the slide on drawer. Slightly insert one side and repeat for the other side. Slowly push drawer to its fully closed position to engage slide. Open drawer and reclose to ensure proper operation.

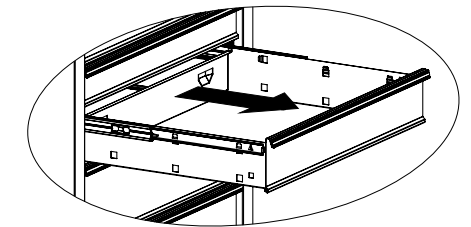
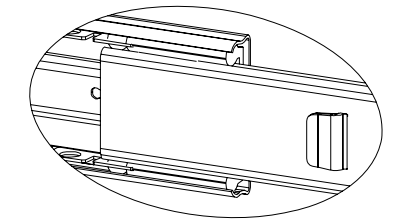
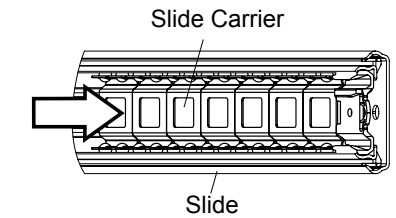

OPERATION

C REMOVING AND INSTALLING SLIDES

- To remove the slide from the unit, first remove the drawer.
- After removing the drawers drill out the rivets, use a 5/32-in drill bit. The rivets will need to be replaced.
- To reinstall the slide, place the slide in the appropriate position in the unit and pull toward the front of the unit. Replace rivets to secure slide to the unit.
- For smooth operation, make sure the drawers are matched with their original slides.

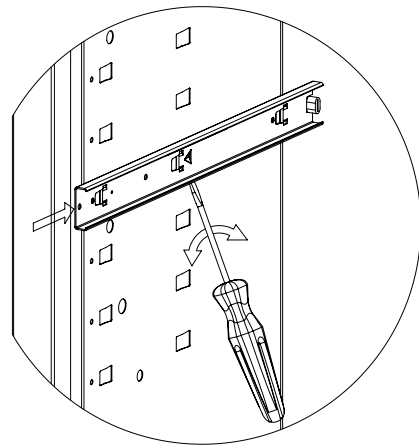

D TO LOCK CHEST

- Insert the lockbar (which stores in the top tray), tabbed end up, into the slot in the top tray and down into the slot in the base. Close the cover and lock with the key.

E TO LOCK ROLLING CABINET

- The lockbar for the cabinet is stored in a slot in the top front corner of the unit.
- Insert the straight end of the lockbar into the slot in the base.
- Move the lockbar toward the unit until the bent end fits into the slot near the lock. Lock with the key.

F PANEL

- If your unit is equipped with a storage compartment with a panel at the bottom, pull panel out, lift up and push panel back into unit to gain access to compartment.

MANUAL DE USUARIO

CRAFTSMAN®

CAJAS DE HERRAMIENTAS PARA USO ESTÁNDAR



* El producto que compraste puede variar de la imagen que se muestra

PIEZAS DE SERVICIO

EN ESTADOS UNIDOS LLAME AL 1-800-659-7084 PARA PIEZAS DE REPUESTO. FUERA DE ESTADOS UNIDOS LLAME A SU DISTRIBUIDOR LOCAL. Suministre el número de modelo al comunicarse.

UBICACIÓN DE INFORMACIÓN DEL NO. DE MODELO

Los números modelos y otra información requerida para partes de servicio son localizados en una etiqueta en la derecha interior de la cumbre la mayor parte de cajón.

CAPACIDAD

- El peso máximo en cada gaveta no debe ser mayor de 13,6 kg.
- El peso máximo del producto, incluyendo su contenido, no debe ser mayor a 136 kg para cada combinación de modelos con ruedas de 7.6 x 2.5 cm. El peso máximo del producto, incluyendo su contenido, no debe ser mayor a 227 kg para cada combinación de modelos con ruedas de 10.2 x 5.1 cm.

MANTENIMIENTO

- Para las ruedas, utilice grasa para rodamientos de alta calidad (anualmente).
- Lubrique las guías con grasa o equivalente (dos veces por año).
- Lubrique la cerradura con grafito (anualmente).

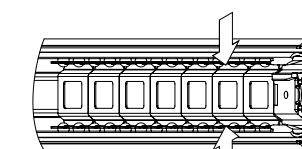
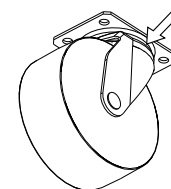

Cojinetes de bolas

- Limpie con detergente suave y agua los frontales y los bordes laterales de los cajones y las demás superficies.
- La cera para automóviles preservará el acabado brillante de la unidad. Aplique la cera como lo haría al carro. La cera también ayudará a proteger la unidad contra raspones.
- La grasa y el aceite pueden retirarse con la mayoría de los líquidos estándar para limpieza. Por razones de seguridad, utilice un líquido incombustible para limpieza.
- Si se suministran forros para las gavetas, se recomienda que se utilicen para proteger el acabado interno de las mismas y para facilitar la limpieza. Los forros para gavetas pueden limpiarse con agua y jabón.

SEGURIDAD

PELIGRO ⚠ se utiliza para indicar una situación peligrosa que, de no evitarse, resultará en lesiones graves o la muerte.

ADVERTENCIA ⚠ indica una situación peligrosa que, de no evitarse, podría producir lesiones graves o la muerte.

PRECAUCIÓN se utiliza para indicar una situación peligrosa que, de no evitarse, puede derivar en lesiones leves o moderadas, o en daño a la propiedad.

ATENCIÓN: Lea y siga todas las Normas de Seguridad y las Instrucciones de Funcionamiento antes de utilizar por primera vez este producto.

PELIGRO ⚠

- **NO** se ponga de pie sobre esta unidad. Puede caerse u ocasionar que el producto se vuelque.
- **NO** abra más de una gaveta. El producto podría quedar inestable y volcarse.
- **NO** utilice las gavetas como peldaños. Puede caerse u ocasionar que el producto se vuelque.
- **NO** monte este producto en una cama de carro o ningún otro objeto móvil.
- **NO** mueva la unidad antes de cerrar y asegurar todas las gavetas. Las gavetas podrían abrirse y hacer que la unidad se vuelva inestable y se vuelque.

ADVERTENCIA ⚠

- **USE GAFAS DE SEGURIDAD** al quitar o volver a poner las correderas.
- **NO** hale la unidad, empujela cuando la mueva.
- **UTILICE LOS FRENOS** cuando el producto no esté en movimiento. Esto impedirá que se deslice.
- **NO** altere la unidad en modo alguno. Por ejemplo, no suelde las barras de sujeción externas ni le incorpore equipos eléctricos.
- Mantenga la unidad en superficies niveladas. La unidad puede tomarse inestable y volcarse si se almacena o se moviliza en una superficie no nivelada.
- **TENGA** cuidado cuando cierre la tapa. Quite las manos antes de que la tapa cierre completamente.

PRECAUCIÓN

- Este producto no está diseñado para ser levantado directamente con un montacargas, ni para ser remolcado con unidades mecanizadas.
- Nunca debe exceder el peso máximo de cada gaveta.
- Sólo transporte esta unidad cuando esté vacía. Asegúrela adecuadamente cuando la transporte.
- **NO** exceda el peso máximo del producto, incluyendo el contenido. Refiérase a las Capacidades para más información.

FERRETERÍA

HERRAMIENTAS NECESARIAS:

Destornillador, punta de cruz
Llave Inglesa de 8mm
Llave de 7/16 plg
Broca de taladro de 5/16 plg

PIEZAS INCLUIDAS:

CAJA DE HERRAMIENTAS INTERMEDIA

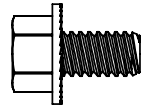

Tornillo 1/4-20 x 5/8-in (Cant:4)



Tuerca Hexagonal de 1/4-20
(Cant: 4)

PIEZAS INCLUIDAS:

GABINETE

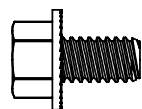

Tornillo 1/4-20 x 5/8-in (Cant:16)



Tuerca Hexagonal de 1/4-20
(Cant: 16)

PIEZAS INCLUIDAS:

CENTRO DE HERRAMIENTAS

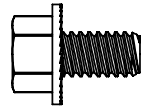

Tornillo 1/4-20 x 5/8-in (Cant:16)



Tuerca Hexagonal de 1/4-20
(Cant: 16)

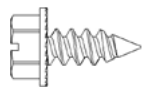

Tornillo 1/4-14 x 5/8 (Cant:4)

CONTENIDO DE LA CAJA DE CARTÓN

Baúl:

Material impreso

Gabinete:

Material impreso

Bolsa de accesorios

Paquete de ruedas

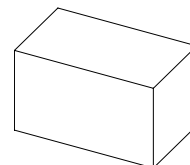

Paquete de ruedas

ENSAMBLAJE

NOTA: No todas las instrucciones y dibujos se aplicarán a tu unidad específica.

1 RETIRA LA CAJA DE HERRAMIENTAS DEL GABINETE CON RUEDAS (CENTRO DE HERRAMIENTAS)

- La unidad viene con la caja de herramientas asegurada al interior del gabinete por dos o cuatro tornillos 1/4-14 x 5/8.
- Coloca el gabinete sobre su parte posterior. Usa el material de empaque para proteger el acabado de la pintura.
- Retira los tornillos de seguridad de la parte inferior del gabinete. Guarda los tornillos para instalar la caja de herramientas en el gabinete.
- Retira la caja de herramientas.

2 INSTALACION DEL TIRADOR (Solo Gabinete)

Elementos necesarios:

Tornillo 1/4-20 x 5/8-in (Cant:16)
Tuerca Hexagonal de 1/4-20 (Cant: 16)
Destornillador, punta de cruz
Llave Inglesa de 3/8-in (Llave de 10mm)

Proceso:

- Abre el panel de almacenaje de de objetos grandes o retira el cajón inferior. (Consulta la sección de operación de "Cómo retirar los cajones")
- Instale las dos ruedecillas giratorias en el mismo lado de la unidad que la manija lateral.
- Fije las ruedecillas usando (4) tornillos y (4) tuercas en cada ruedecilla.
- Apriete todos los tornillos con una llave de tuercas. Se recomienda no apretar a más de 0,92 kg-m.
- Vuelva a colocar la unidad en posición vertical.
- Cierra el panel de almacenaje de objetos grandes o vuelva a colocar el cajón inferior.

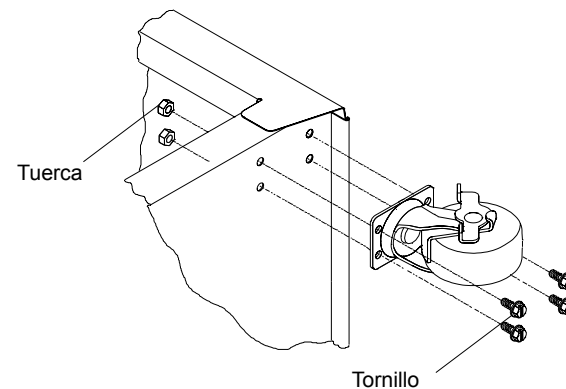

3 OPCIÓN 1 - COMO INSTALAR LA CAJA DE HERRAMIENTAS SUPERIOR EN LA CAJA DE HERRAMIENTAS INTERMEDIA

- Retira suficientes cajones como para acceder a las superficies de montaje superior e inferior de las unidades (consulta las instrucciones para retirar los cajones).
- Coloca la caja de herramientas en el lugar deseado sobre la caja de herramientas intermedia y marca las ubicaciones de los orificios de montaje.
- Retira la caja de herramientas y taladra cuatro orificios de 5/16" (8mm) a través de la parte superior de la caja de herramientas intermedia.
- Asegura las unidades entre sí usando cuatro tornillos de 1/4- 20 x 5/8 pulgadas.
- Aprieta con llave todos los tornillos.
- Vuelve a colocar el cajón (consulta las instrucciones de instalación del cajón).
- Para retirar la caja de herramientas, invierte el procedimiento.

OPCIÓN 2 - CÓMO INSTALAR LA CAJA DE HERRAMIENTAS EN EL GABINETE DEL CENTRO DE HERRAMIENTAS

- Retira el cajón superior del gabinete (consulta las instrucciones para retirar los cajones).
- Levanta la caja y colócala sobre el gabinete. Alinea los orificios de la parte inferior de la caja con los orificios de la parte superior del gabinete.
- Sujeta la caja con los dos tornillos 1/4-14 x 5/8 usados para asegurar la caja a la parte inferior del gabinete.
- Aprieta con llave todos los tornillos.
- Vuelve a colocar el cajón (consulta las instrucciones de instalación del cajón).
- Para retirar la caja de herramientas, invierte el procedimiento.

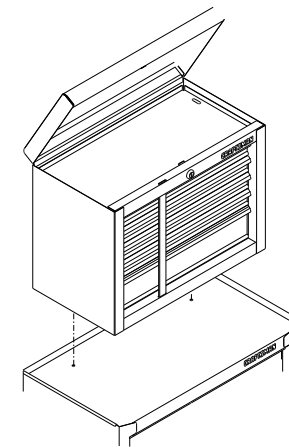

FUNCIONAMIENTO

NOTA: No todas las instrucciones de ensamblaje se refieren a tu modelo.

A REMOCIÓN DE GAVETAS

- Vacíe la gaveta.
- Abra completamente la gaveta.

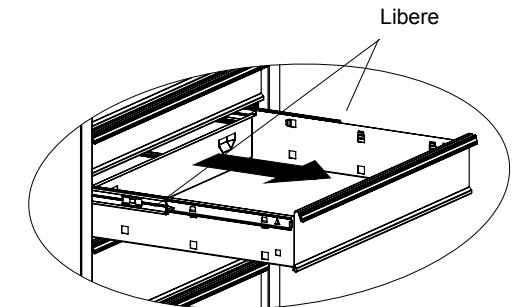

Estilo palanca – Levante o baje (dependiendo de la corredera) la palanca de liberación en ambos lados (esto permite que las correderas pasen sobre los topes). Jale hacia afuera para retirar.

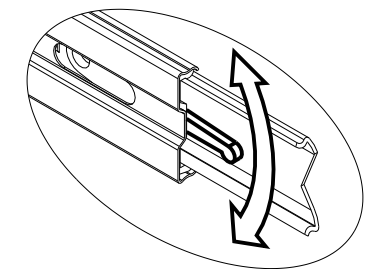

B INSTALACIÓN DE GAVETAS

Correderas de rodamientos esféricos - hale hacia afuera las correderas y el soporte de las correderas hasta que queden en posición totalmente extendida (ver ilustración). Sostenga la corredera en el gabinete mientras lo alinea con la corredera de la gaveta.

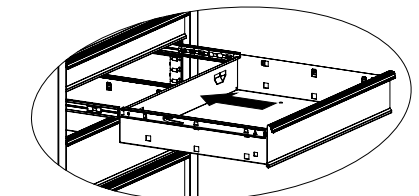
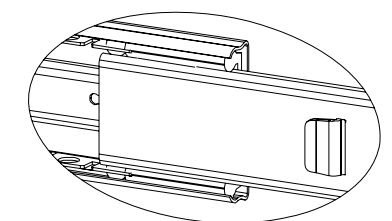
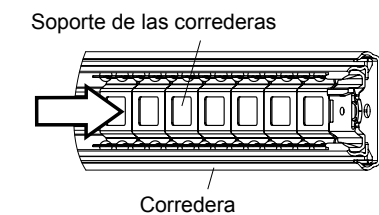

FUNCIONAMIENTO

C INSTALACIÓN Y DESINSTALCIÓN DE CORREDERAS

- Para quitar la corredera de la unidad, primero quite la gaveta.
- Después de retirar las gavetas taladren los remaches, utilice una broca de 5/32-in. Los remaches necesitarán ser reemplazados.
- Para volver a instalar la corredera, ponga la corredera en la posición correcta en la unidad. Tire de ella hacia la parte delantera de la unidad. Reemplace los remaches para asegurar la corredera en la unidad.
- Para la operación lisa, cerciórese de que los cajones estén correspondidos con sus diapositivas originales.

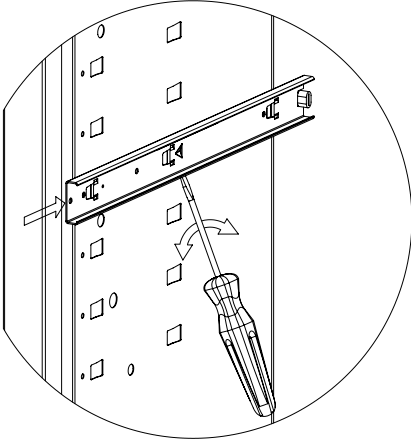

D CERRAR EL BAÚL

- Insertar la barra de cierre (ubicada en la bandeja superior), con la pestaña final hacia arriba, dentro de las ranuras de la bandeja superior y de la base. Cierra las tapas y usa la llave para bloquear.

E PARA CERRAR CON SEGURO EL GABINETE CON LLANTAS

- La barra bloqueadora del gabinete se almacena en una ranura localizada en la esquina superior delantera de la unidad.
- Inserta el extremo recto de la barra de cierre dentro de la ranura de la base.
- Mueve la barra de cierre hacia la unidad hasta que el extremo curvo encaje en la ranura cerca de la cerradura. Cierra con llave.

F PANEL

- Si la unidad tiene un compartimento de almacenamiento con un panel en el fondo; hala hacia afuera, alza y empuja el panel dentro de la unidad para tener acceso al compartimento.