

OPERATOR'S MANUAL

CRAFTSMAN®

3-DRAWER ACCESSORY
MODEL # 14926 & 14927

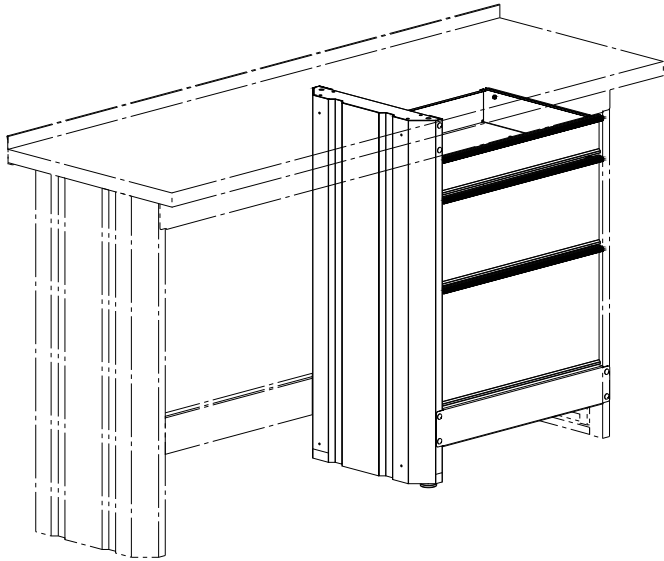

SERVICE PARTS

CALL 1-800-366-7278 FOR SERVICE PARTS. Refer to Service Parts Drawing for full listing of Service Parts. Please provide the Model Number when calling.

Locating Model # Information

Model numbers and other information required for service parts is located on a white label on the upper right hand corner of the unit.

CAPACITIES

- Weight of the unit is 63 lbs.
- The maximum weight for Drawer should be no more than 35 lbs.

MAINTENANCE

- Periodically the surfaces should be cleaned with a mild detergent and water.
- Grease and oil can be removed with most standard cleaning fluids. For safety, use a nonflammable cleaning fluid.
- Auto wax will preserve the unit's luster finish. Apply the wax as to a car. The wax will also help protect the unit against scratches.
- Lubricate the slides with grease or equivalent, (twice yearly).

SAFETY

DANGER ▲ is used to indicate a hazardous situation which, if not avoided, will result in serious injury or death.

WARNING ▲ indicates a hazardous situation which, if not avoided, could result in serious injury or death.

CAUTION is used to indicate a hazardous situation which, if not avoided, may result in minor injury, moderate injury, or property damage.

CAUTION: Read and follow all Safety Rules and Operating Instructions before first use of this product.

DANGER ▲

- **DO NOT** stand on this product. You may fall which may cause personal injury.
- **DO NOT** mount this product on a truck bed or any other moving object. This may cause personal injury or product Damage.
- Appropriately secure this product before moving it with a forklift.
- **DO NOT** tow with power equipment. The product could tip, which may cause personal injury or product damage.
- **DO NOT** step in the drawers. You may fall which may cause personal injury.

WARNING ▲

- **USE APPROPRIATE SAFETY** equipment when using power and hand tools. Failure to do so may cause personal injury or product damage.
- **USE ADEQUATE MANPOWER** when assembling and moving this unit. Failure to do so may cause personal injury or product damage.
- **DO NOT** alter this product in any manner. This may cause product damage or personal injury.
- **UNIT MUST BE** located on a level surface. The product may become unstable and tip if stored or moved on an un-level surface, which may cause personal injury or product damage.

CAUTION

- **BE CAREFUL** when opening more than one drawer. The product may become unstable and tip, which may cause personal injury or product damage.

HARDWARE

TOOLS REQUIRED:

Socket Wrench	7/16" Socket
11/32" Wrench	Cross-tip Screwdriver
Flathead Screwdriver	Square

HARDWARE INCLUDED:

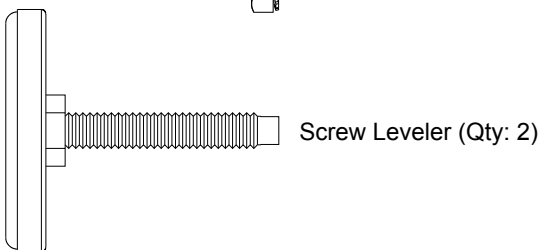
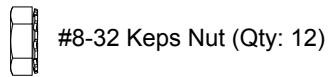
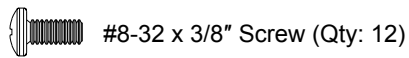
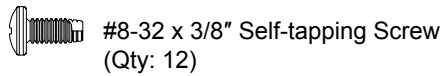
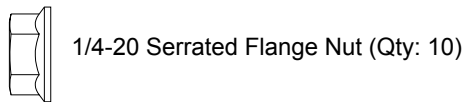
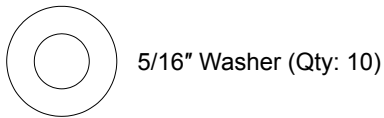
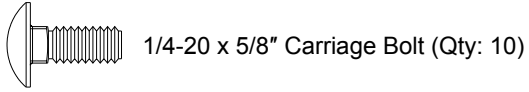

CARTON CONTENTS

- A. Side
- B. Front Rail
- C. Drawer 4"
- D. Drawer 9"
- E. Drawer 12"
- F. Slide

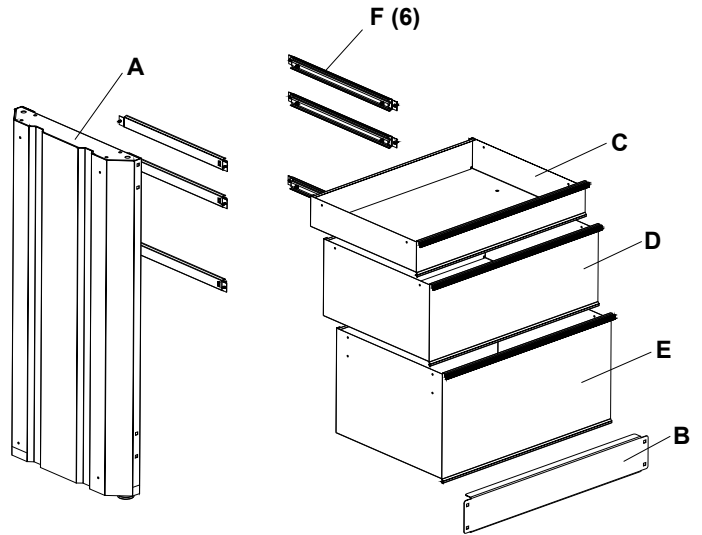

When installing this product on an 8-foot workbench frame, please remove stiffeners 'D' from rails 'B' prior to installing the kit to the workbench.

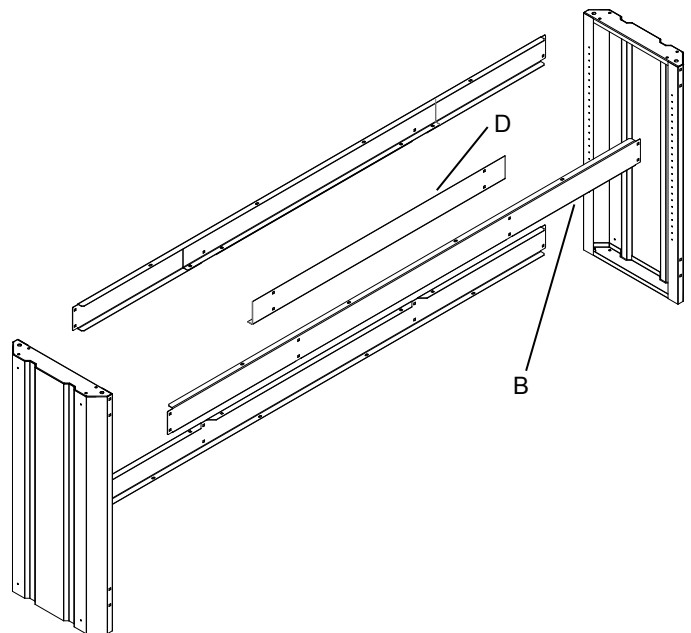

ASSEMBLY

1

Items Needed:

- Side (Qty:1)
- Screw Leveler (Qty: 2)

Process:

- Ensure that the leveling screws on the existing workbench are extended to at least (1.5) inch, (38 mm). (See leveling foot adjustment.)

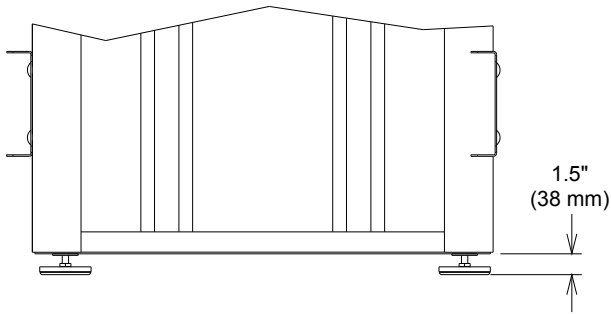

Figure 1.1

- Assemble (2) Screw Levelers in Side. Make sure both Levelers are fully retracted in Side.

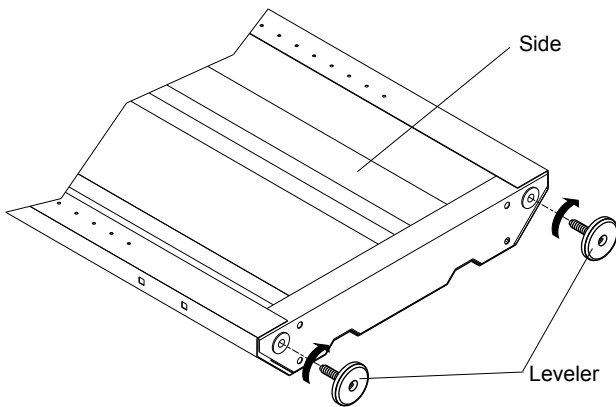

Figure 1.2

2

Items Needed:

- Front Rail (Qty: 1)
- 1/4-20 x 5/8" Carriage Bolt (Qty: 10)
- 5/16" Washer (Qty: 10)
- 1/4-20 Serrated Flange Nut (Qty: 10)

NOTE: When installing on 8' workbench, remove inner support rails before installing side.

Process:

NOTE: Drawer kit may be installed on left or right side. Installation shown on right side.

- Install Side using (6) 1/4-20 x 5/8" Carriage Bolt, (6) 5/16" Washer, (6) 1/4-20 Serrated Flange Nut.
- Attach Front Rail, as shown, using (4) 1/4-20 x 5/8" Carriage Bolt, (4) 5/16" Washer, and (4) 1/4-20 Serrated Flange Nut.
- Finger tighten.
- Adjust bench to desired height. (See leveling foot adjustment.)

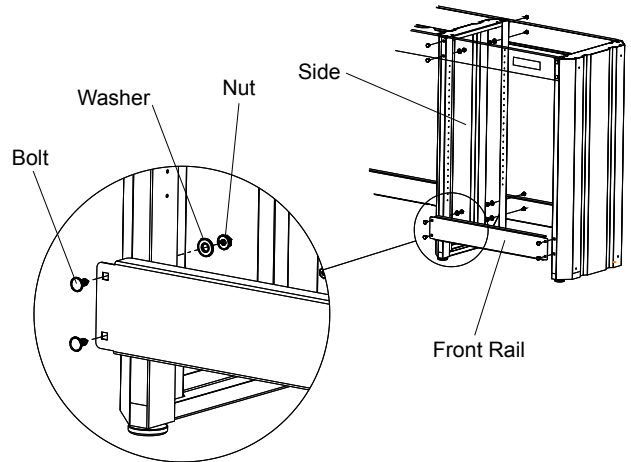

Figure 2

3

Items Needed:

- Drawer 4" (Qty: 1)
- Drawer 9" (Qty: 1)
- Drawer 12" (Qty: 1)
- Slide (Qty: 6)
- #8-32 x 3/8" Screw (Qty: 12)
- #8-32 Keps Nut (Qty: 12)

Process:

- Separate slide parts. (See drawer removal instructions.)

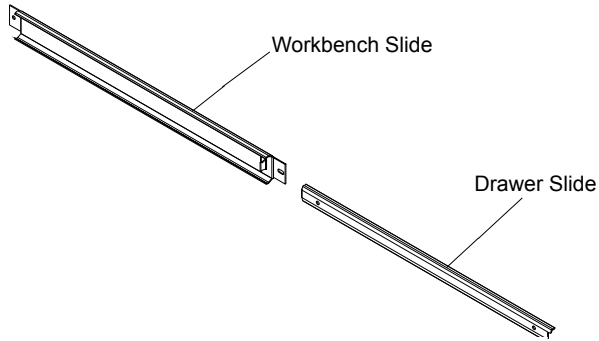

Figure 3

- Attach (2) Drawer Slides to each drawer (C, D, and E) using (20) #8-32 x 3/8" Screws, and (20) #8-32 Keps Nuts as shown.
- Wrench tighten.

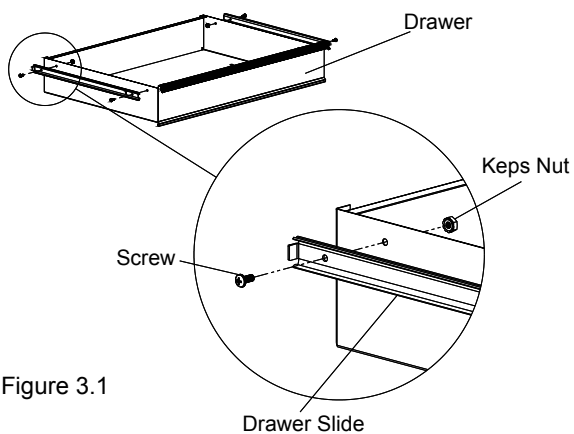

Figure 3.1

4

Items Needed:

- #8-32 x 3/8" Self-tapping Screw (Qty: 12)

Process:

- Install (6) Workbench Slides on workbench frame, as shown, using (2) #8-32 x 3/8" Self-tapping Screws in each slide.

Workbench top removed for clarity.

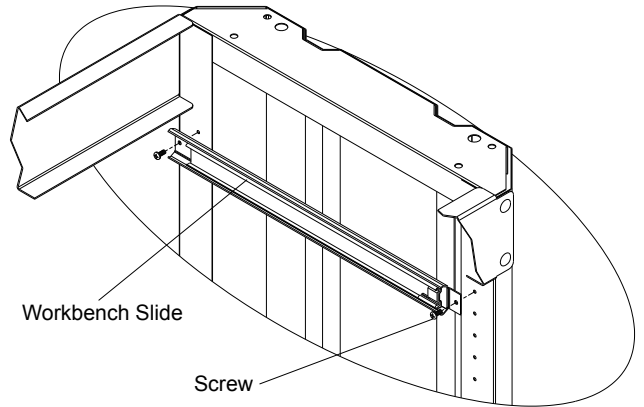

NOTE: Drawers may be organized in several configurations, below is the slide positioning for the recommended drawer configuration.

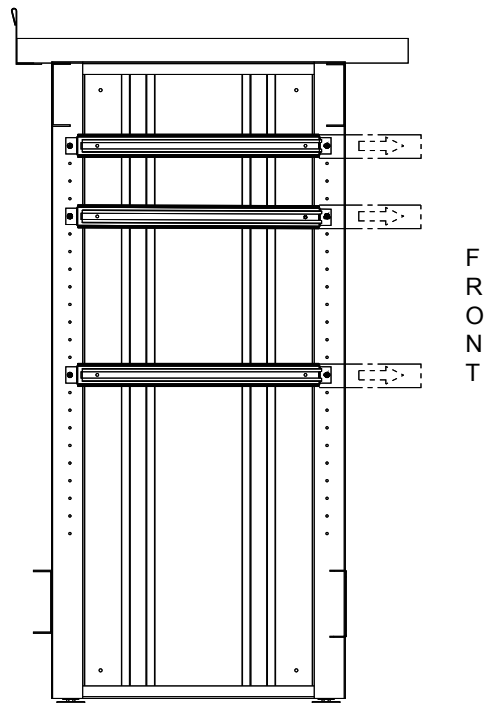

Figure 4.1

5

Process:

- Insert the Drawer Slides into the Workbench Slides and push all of the way to the back.
- Pull the drawer open until it stops to ensure proper assembly.
- Repeat for the rest of the drawers.

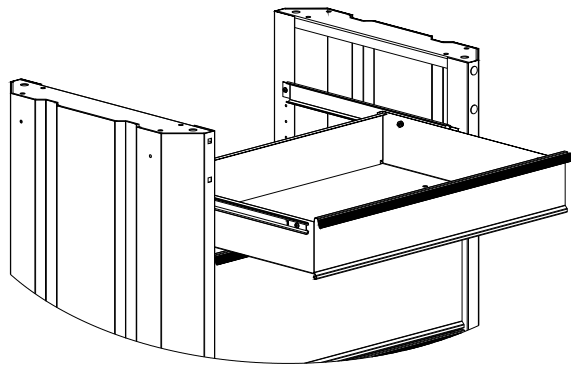
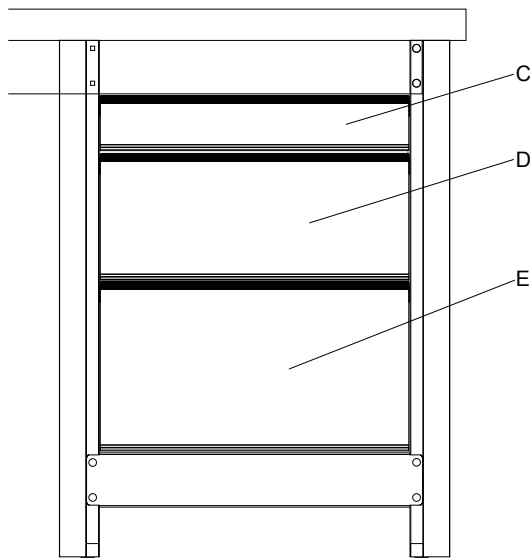

Figure 5

- Square the unit and adjust for optimum drawer performance.
- Remove enough drawers to reach all fasteners. (See drawer removal and installation instructions.)
- Wrench tighten all fasteners.
- Reinstall drawers. (See drawer removal and installation instructions.)

Recommended Drawer Configuration



OPERATION

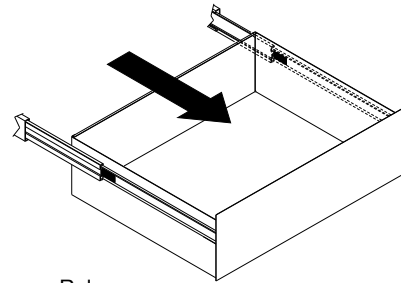

Release

Lever Style - Lift or lower (depending on the slide) the release lever on both sides, (this allows the slides to ride over the stops.) Pull out to remove.

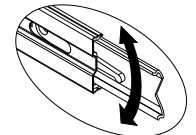

Tab Style - Depress the release tabs on both sides, (this allows the slides to ride over the stops.) Pull out to remove.

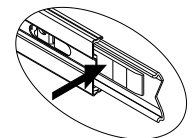

- To reinstall, carefully align the slides and slowly push the drawer into the unit until the drawer stops.

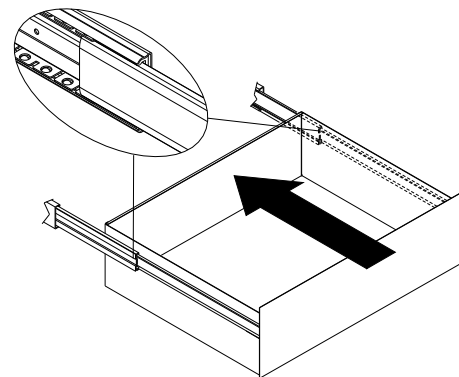

Leveling Foot Adjustment

- Adjust leveling foot to desired position with flat head screwdriver or 7/16" open end wrench as shown.

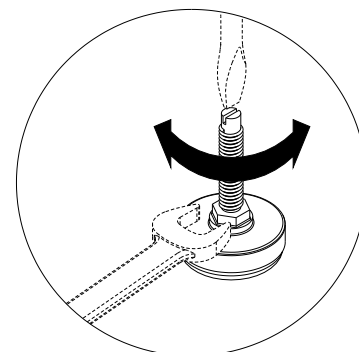

CRAFTSMAN®

**3-ACCESORIO DE GAVETAS
MODELO 14926 Y 14927**

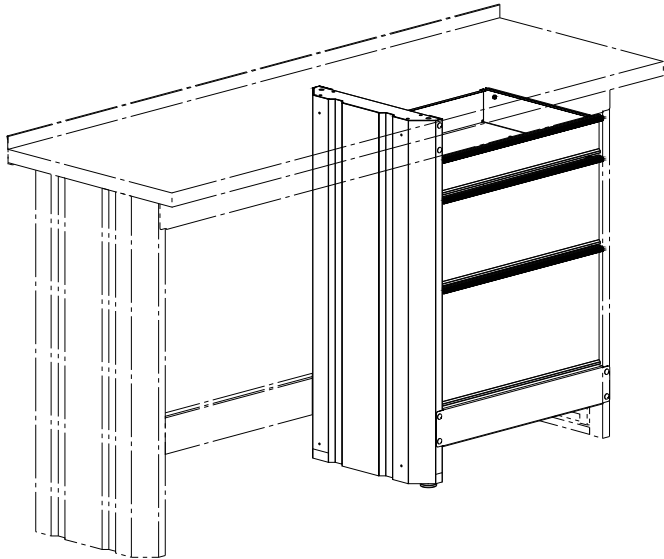

PIEZAS DE REPUESTO

EN ESTADOS UNIDOS LLAME AL 1-800-659-7084 PARA PIEZAS DE REPUESTO. FUERA DE ESTADOS UNIDOS LLAME A SU DISTRIBUIDOR LOCAL. Suministre el número de modelo al comunicarse.

Ubicación de la información de número de modelo

Los números de modelo y otra información requerida para las piezas de repuesto se encuentran ubicados en una etiqueta blanca en la esquina superior derecha de la unidad.

CAPACIDAD

- El peso de la unidad es de 28.6 kg (63 libras).
- El peso máximo de la gaveta no debe superar los 15.9 kg (35 libras).

MANTENIMIENTO

- Las superficies deben limpiarse de manera regular con agua y un detergente suave.
- Las manchas de grasa y aceite pueden quitarse con la mayoría de los líquidos de limpieza estándar. Para su seguridad, utilice un líquido de limpieza no inflamable.
- La cera para automóviles conserva el acabado brillante de la unidad. Aplique la cera como a un automóvil. La cera también ayudará a proteger la unidad contra arañazos.
- Lubrique los deslizadores con grasa o una sustancia similar (dos veces por año).

SEGURIDAD

- PELIGRO** ⚠ se usa para indicar una situación peligrosa que, si no se evita, seguramente provocará lesiones de gravedad o la muerte.
- ADVERTENCIA** ⚠ indica una situación peligrosa que, si no se evita, podría provocar lesiones de gravedad o la muerte.
- PRECAUCIÓN** se usa para indicar una situación peligrosa que, si no se evita, puede provocar lesiones leves, moderadas o daños a la propiedad.
- PRECAUCIÓN:** lea y siga todas las reglas de seguridad y las instrucciones de funcionamiento antes de usar este producto por primera vez.

- PELIGRO** ⚠
- **NO** se pare sobre este producto. Puede caerse y posiblemente, lesionarse.
 - **NO** arme este producto en la caja de un camión ni en ningún otro objeto en movimiento. Pueden producirse lesiones personales o daños al producto.
 - **ASEGURE ADECUADAMENTE** este producto antes de moverlo con un elevador de horquilla.
 - **NO** remolque con equipos eléctricos. Este producto puede inclinarse, lo que puede causar lesiones personales o daños al producto.
 - **NO** se pare sobre las gavetas. Puede caerse y posiblemente, lesionarse.

- ADVERTENCIA** ⚠
- **UTILICE EL EQUIPO DE SEGURIDAD ADECUADO** al momento de trabajar con herramientas eléctricas y manuales. En caso contrario, pueden producirse lesiones personales o daños al producto.
 - **UTILICE LA MANO DE OBRA ADECUADA** cuando arme y mueva esta unidad. En caso contrario, pueden producirse lesiones personales o daños al producto.
 - **NO** modifique este producto de ninguna manera. Pueden producirse daños al producto o lesiones personales.
 - **LA UNIDAD DEBERÁ** estar ubicada sobre una superficie nivelada. El producto puede quedar inestable e inclinarse si se lo coloca o mueve sobre una superficie desnivelada, lo que puede causar lesiones personales o daños al producto.

- PRECAUCIÓN**
- **TENGA CUIDADO** al abrir más de una gaveta. Este producto puede quedar inestable e inclinarse, lo que puede causar lesiones personales o daños al producto.

HERRAMIENTAS

HERRAMIENTAS NECESARIAS:

Llave de cubo	Cubo de 11.1 cm (7/16")
Llave de 8.7 mm (11/32")	Destornillador estrella
Destornillador de punta plana	Escuadra

PIEZAS INCLUIDAS:

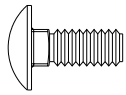

Perno con cabeza de hongo de 1,6 cm (5/8") de largo, 6,4 mm (1/4") de diámetro y 20 roscas por pulgada (cantidad: 10)

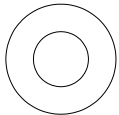

Arandela de 7,9 mm (5/16") (cantidad: 10)



Tuerca de la brida dentada de 6,4 mm (1/4") de diámetro y 20 roscas por pulgada (cantidad: 10)



Tornillo autorroscante n.º 8 de 9,5 mm (3/8") de largo y 32 roscas por pulgada (cantidad: 12)



Tornillo n.º 8 de 9,5 mm (3/8") de largo y 32 roscas por pulgada (cantidad: 12)



Tuerca Keps n.º 8-32 (cantidad: 12)

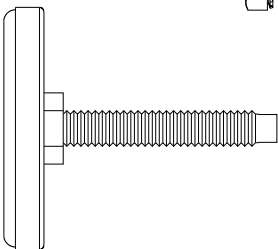

Nivelador de tornillos (cantidad: 2)

CONTENIDO DE LA CAJA

- A. Lado
- B. Riel delantero
- C. Gaveta de 10.2 cm (4")
- D. Gaveta de 22.9 cm (9")
- E. Gaveta de 30.5 cm (12")
- F. Deslizador

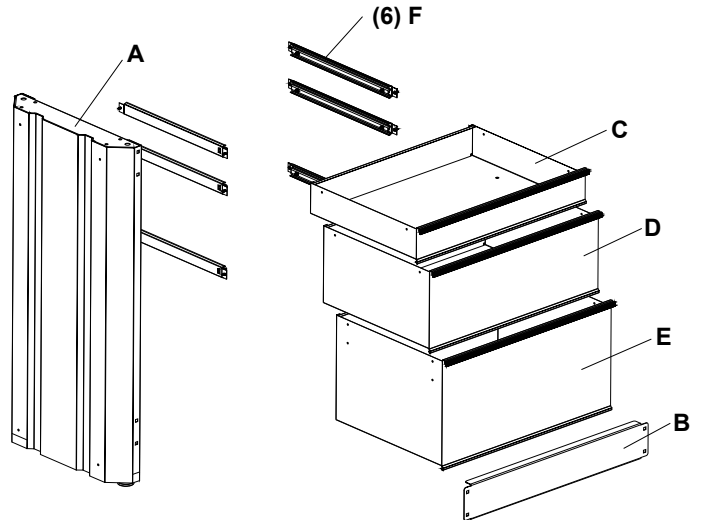

Cuando instales este producto en un armazón de banco de trabajo de 8 pies, por favor retira el refuerzos 'D' del riel 'B' antes de instalar el kit en el banco mencionado.

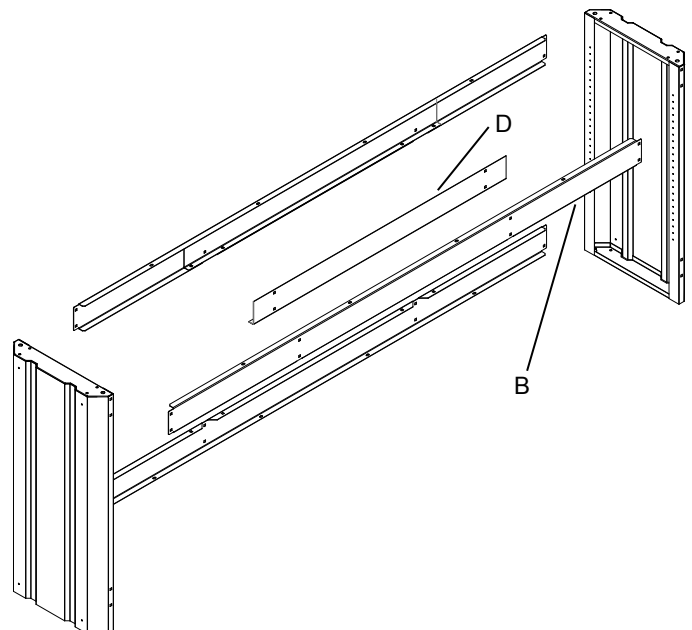

ARMADO

1

Elementos necesarios:

Lado (cantidad: 1)
Nivelador (cantidad: 2)

Proceso:

- Asegúrese de que los tornillos niveladores sobre la mesa de trabajo existente se extiendan al menos 1.5 pulgadas (38.1 mm). (Consulte el ajuste del pie nivelador).

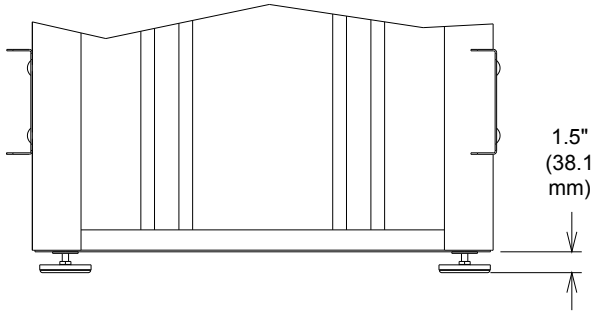

- Arme (2) Nivelador de tornillos en el lado. Asegúrese de que ambos Nivelador de tornillos se retraigan completamente en el lado.



Figura 1.1

2

Elementos necesarios:

Riel delantero (cantidad: 1)
Perno con cabeza de hongo de 1,6 cm (5/8") de largo, 6,4 mm (1/4") de diámetro y 20 roscas por pulgada (cantidad: 10)
Arandela de 7,9 mm (cantidad: 10)
Tuerca de la brida dentada de 6,4 mm (1/4") de diámetro y 20 roscas por pulgada (cantidad: 10)

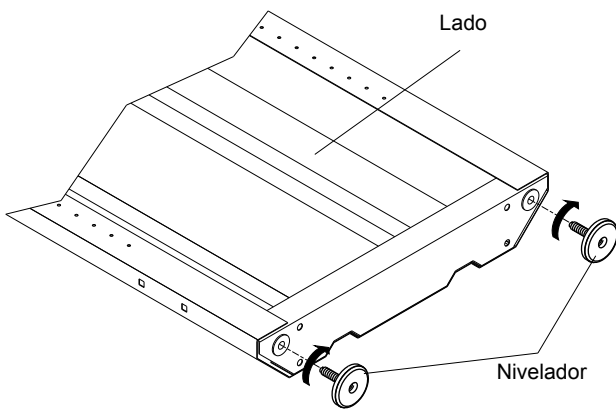
NOTA: cuando se instale sobre una mesa de trabajo de 2,4 m (8'), quite el riel de apoyo interior antes de colocar uno de los lados.

Proceso:

NOTA: el kit de gavetas puede instalarse en el lado izquierdo o derecho. En la figura se muestra la instalación del lado derecho.

- Instale el lado con (6) Riel, (6) Perno con cabeza de hongo de 1,6 cm (5/8") de largo, 6,4 mm (1/4") de diámetro y 20 roscas por pulgada, Arandela de 7,9 mm y (6) Tuerca de la brida dentada de 6,4 mm (1/4") de diámetro y 20 roscas por pulgada.
- Fije el riel delantero (Riel delantero) tal como muestra la figura, con (4) Riel, (4) Perno con cabeza de hongo de 1,6 cm (5/8") de largo, 6,4 mm (1/4") de diámetro y 20 roscas por pulgada, Arandela de 7,9 mm y (4) Tuerca de la brida dentada de 6,4 mm (1/4") de diámetro y 20 roscas por pulgada.
- Ajuste con los dedos.
- Ajuste la mesa a la altura deseada. (Consulte el ajuste del pie nivelador).

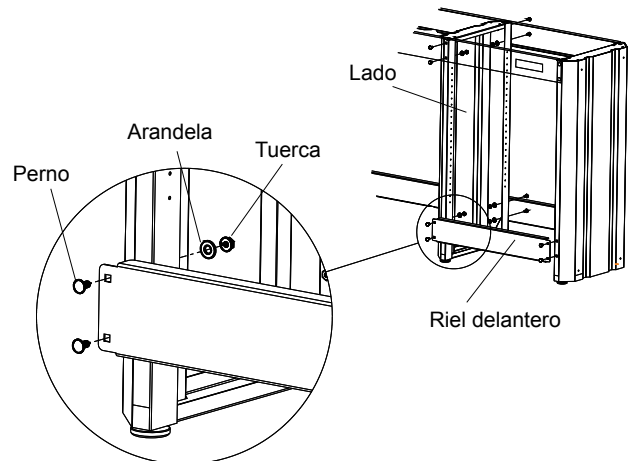

3

Elementos necesarios:

- Gaveta C de 10.2 cm (4") (cantidad: 1)
- Gaveta D de 22.9 cm (9") (cantidad: 1)
- Gaveta E de 30.5 cm (12") (cantidad: 1)
- Deslizador (cantidad: 6)
- Tornillo n.º 8 de 9,5 mm (3/8") de largo y 32 roscas por pulgada (cantidad: 12)
- Tuerca Keps (cantidad: 12)

Proceso:

- Separe las piezas de los deslizadores. (Consulte las instrucciones de extracción de gavetas).



Figura 3

- Fije (2) deslizadores de gaveta (Gd) a cada gaveta (C, D y E) tal como se muestra en la figura.
- Ajuste con la llave.

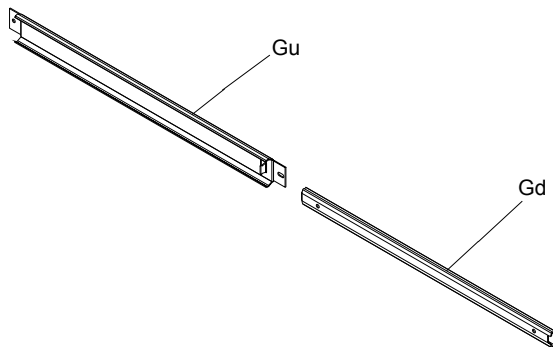

Figura 3.1

4

Elementos necesarios:

- Tornillo autorroscante (cantidad: 12)

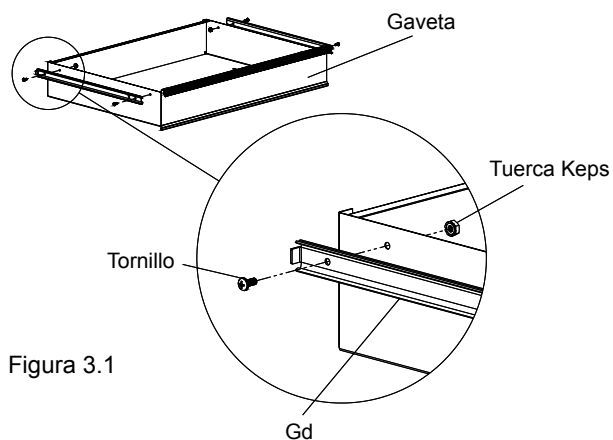
Proceso:

- Coloque (6) (Gu) en el marco de la mesa de trabajo, como se muestra en la figura, con (2) Tornillo autorroscante en cada (Gu).

Para dar más claridad a las instrucciones, no se muestra la parte superior de la mesa de trabajo.



Figura 4

NOTA: las gavetas pueden organizarse según diversas configuraciones; a continuación se muestra la posición de los deslizadores recomendada para la configuración de las gavetas.

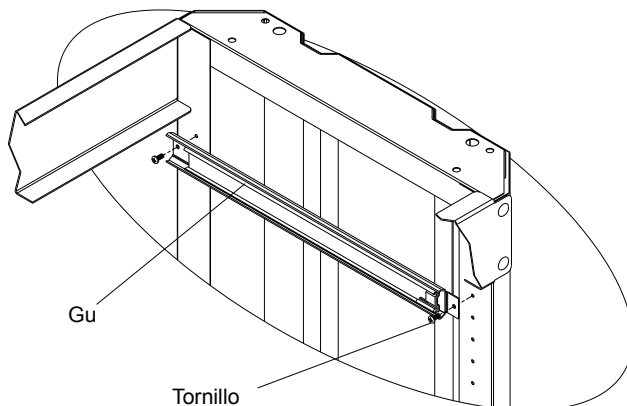

Figura 4.1

5

Proceso:

- Coloque los deslizadores de gaveta (Gd) en los deslizadores (Gu) de la mesa de trabajo y empuje hasta el final.
- Abra la gaveta hasta que llegue al tope a fin de asegurarse de que esté armada adecuadamente.
- Repita la acción con el resto de las gavetas.

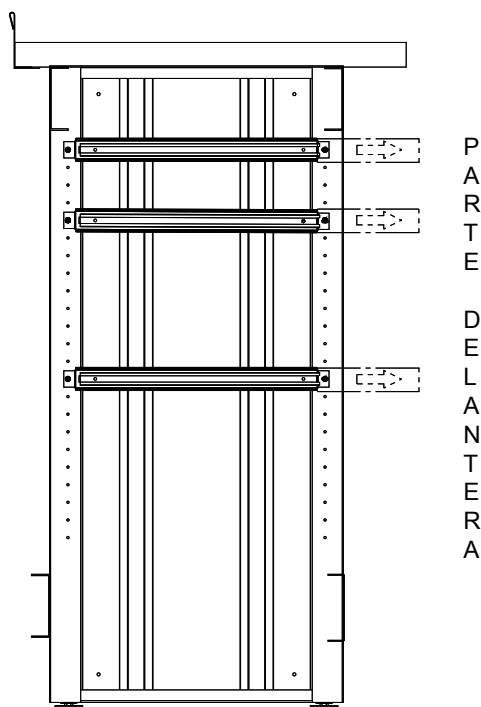

Figura 5

- Cuadre la unidad y ajuste para lograr un funcionamiento óptimo de la gaveta.
- Extraiga las gavetas suficientes para llegar a todos los sujetadores. (Consulte las instrucciones de extracción e instalación de gavetas).
- Ajuste todos los sujetadores con la llave.
- Vuelva a colocar las gavetas. (Consulte las instrucciones de extracción e instalación de gavetas).

Configuración de gavetas recomendada

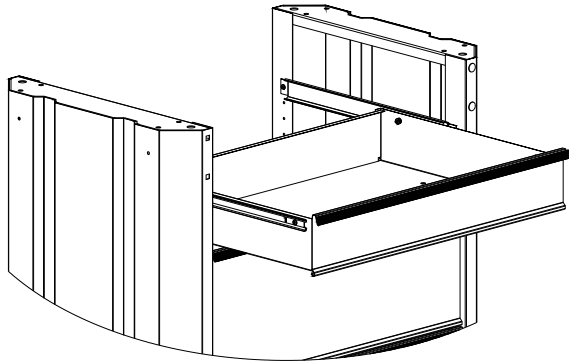

Figura 5.1

FUNCIONAMIENTO

Extracción e instalación de gavetas

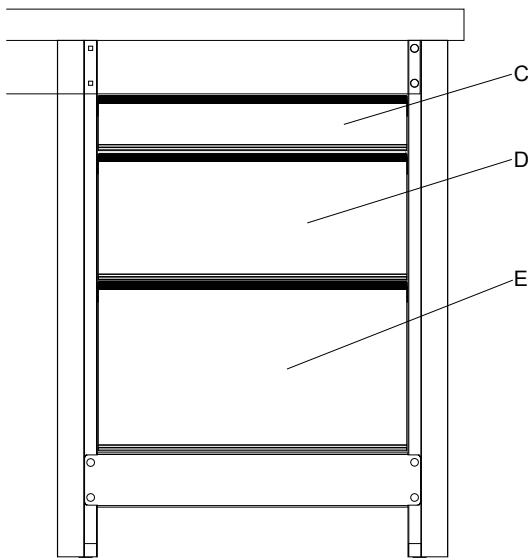
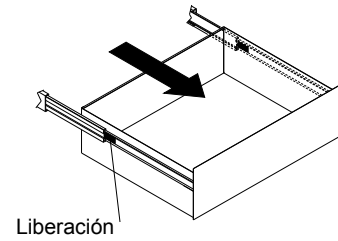

Estilo de palanca: levante o baje (según el deslizador) la palanca de liberación a ambos lados (esto permite que los deslizadores corran sobre los topes). Tire para quitarlos.

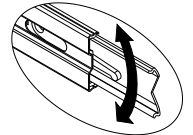

Estilo de orejeta: presione las orejetas de liberación a ambos lados (esto permite que los deslizadores corran sobre los topes). Tire para quitarlos.

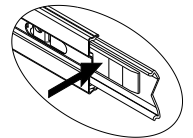

- Para volver a instalar, alinee cuidadosamente los deslizadores y presione lentamente la gaveta dentro de la unidad hasta llegar al tope.

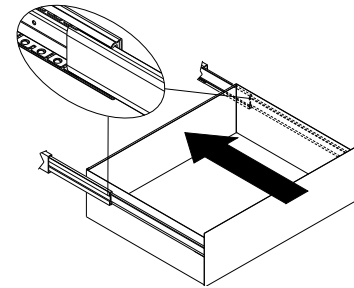

Ajuste del pie nivelador

- Con el destornillador de punta plana o una llave española de 11.1 mm (7/16"), ajuste el pie nivelador a la posición deseada tal como se muestra en la figura.

