

OPERATOR'S MANUAL MANUEL DEL OPERADOR

CRAFTSMAN®

20 in. 40 VOLT
SNOW THROWER
508 mm (20 pulg.) 40 V
MÁQUINA QUITANIEVE

Model No.
138.88784

Número de modelo
138.88784

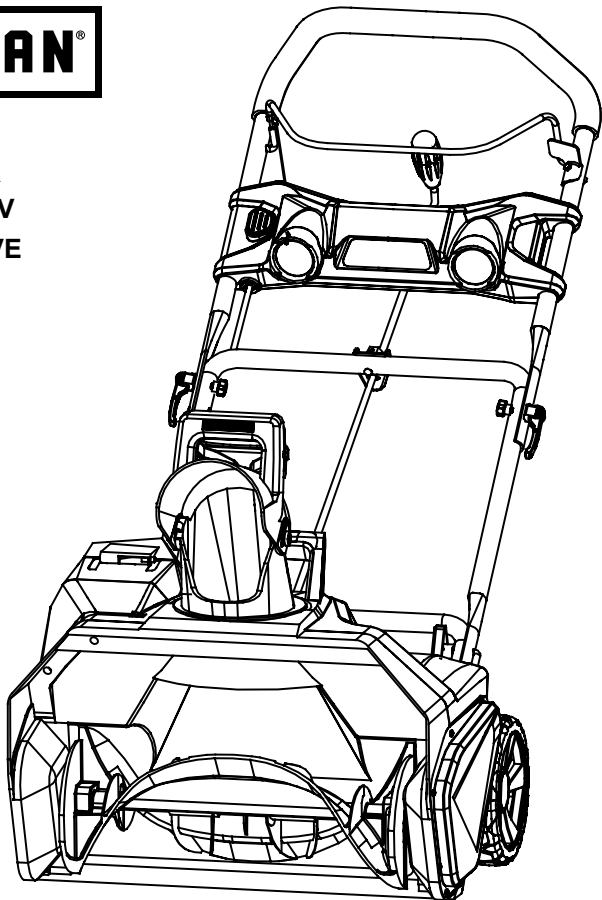

⚠ WARNING: To reduce the risk of injury, the user must read and understand the operator's manual before using this product.

⚠ ADVERTENCIA: Para reducir el riesgo de lesiones, el usuario debe leer y comprender el manual del operador antes de usar este producto.

Customer Help Line: 1-888-266-7096
Teléfono de atención al consumidor: 1-888-266-7096

Sears Brands Management Corporation, Hoffman Estates, IL 60179 USA
Visit the Craftsman web page: www.craftsman.com
Visite el sitio web de Craftsman: www.craftsman.com

Save this manual for future reference
Guarde este manual para futuras consulta



TABLE OF CONTENTS / ÍNDICE DE CONTENIDO

ENGLISH

| | |
|--------------------------------------|-------|
| ■ Warranty..... | 2 |
| ■ Introduction..... | 2 |
| ■ Important Safety Instructions..... | 3-5 |
| ■ Symbols..... | 6-7 |
| ■ Specifications..... | 7 |
| ■ Assembly..... | 8 |
| ■ Operation..... | 9-10 |
| ■ Maintenance..... | 11-12 |
| ■ Troubleshooting..... | 13 |
| ■ Illustrated parts list..... | 14-17 |
| ■ Illustrations..... | i-vi |

ESPAÑOL

| | |
|---|--------------------------|
| ■ Garantía..... | Sección de Inglés pág. 2 |
| ■ Introducción..... | Sección de Inglés pág. 2 |
| ■ Instrucciones de seguridad importantes..... | 3-6 |
| ■ Símbolos..... | 7-8 |
| ■ Especificaciones..... | 8 |
| ■ Armado..... | 9 |
| ■ Funcionamiento..... | 10-11 |
| ■ Mantenimiento..... | 12-13 |
| ■ Corrección de problemas..... | 14 |
| ■ Figura numeras (ilustraciones)..... | i-vi |

CRAFTSMAN LIMITED WARRANTY

FOR FOUR YEARS from the date of sale, this power tool is warranted against defects in material or workmanship. FOR TWO YEARS from the sale date, a supplied battery pack or charger is warranted against material or workmanship defects.

WITH PROOF OF SALE, a defective product will be replaced free of charge.

For warranty coverage details to obtain free replacement, visit the web page: www.craftsman.com/warranty

This warranty does not cover blades, which are expendable parts that can wear out from normal use within the warranty period.

This warranty is void if this product is ever used while providing commercial services or if rented to another person.

This warranty gives you specific legal rights, and you may also have other rights which vary from state to state.

Sears Brands Management Corporation, Hoffman Estates, IL 60179

* * *

GARANTÍA DE CRAFTSMAN

DURANTE CUATRO AÑOS a partir de la fecha de adquisición, esta herramienta eléctrica cuenta con garantía frente a defectos de material o mano de obra. Durante dos años y a partir de la fecha de compra, el conjunto de la batería o el cargador que se proporciona está garantizado ante los defectos materiales o de fábrica.

Adjuntando la prueba de compra, se reemplazará gratuitamente el producto defectuoso.

Para detalles sobre la cobertura de la garantía para el reemplazo gratuito, visite la página web: www.craftsman.com/warranty

Esta garantía no cubre las hojas, que son piezas consumibles que pueden desgastarse con el uso normal durante el período de garantía.

Esta garantía se anula si se utiliza este producto durante la prestación de servicios comerciales o si se alquila a otra persona.

Esta garantía le otorga derechos legales específicos y también puede tener otros derechos que varían de estado a estado.

Sears Brands Management Corporation, Hoffman Estates, IL 60179

INTRODUCTION / INTRODUCCIÓN

This tool has many features for making its use more pleasant and enjoyable. Safety, performance, and dependability have been given top priority in the design of this product making it easy to maintain and operate.

* * *

Esta herramienta ofrece numerosas características para hacer más agradable y placentero su uso. En el diseño de este producto se ha conferido prioridad a la seguridad, el desempeño y la fiabilidad, por lo cual se facilita su manejo y mantenimiento.

IMPORTANT SAFETY INSTRUCTIONS



WARNING!

READ AND UNDERSTAND ALL INSTRUCTIONS. Failure to follow all instructions listed below and on the machine may result in electric shock, fire, and/or serious personal injury.

FOLLOW THESE RULES WHILE OPERATING THE SNOW THROWER

- Walk. Do not run.
- Verify that the snow thrower is not in contact with anything before turning it on.
- Stay away from the discharge opening at all times. Keep face, hands, and feet away from concealed, moving, or rotating parts.
- Be attentive when using the snow thrower, and stay alert for holes in the terrain and other hidden hazards or traffic.
- Do not use the snow thrower on a gravel or crushed rock surface. Use extreme caution when crossing gravel/crushed rock drives, walks, or roads.
- Move up and down slopes when clearing snow. Do not go across a slope. Use caution when changing direction. Do not use this snow thrower to clear snow from steep slopes.
- Do not attempt to use the snow thrower on a roof or on any steeply inclined slippery surface.
- Do not operate the snow thrower if the guards, plates, and other safety protective devices are not in place.
- Do not operate the snow thrower near glass enclosures, automobiles, trucks, window wells, drop-offs, etc. without properly adjusting the angle of the snow discharge. Keep children and pets away from the work area.
- Do not force or overload the snow thrower. The snow thrower will perform better and safer when it is used at the rate that it was designed to work at.
- Do not operate the snow thrower at high speeds on slippery surfaces. Look behind, and exercise caution when backing up.
- Do not direct the discharge toward people, and do not allow anyone to move in front of the snow thrower while it is in use.
- Wear safety glasses or goggles that meet ANSI Z87.1 standards, and wear ear/hearing protection when using this snow thrower.
- Use the snow thrower in daylight or in good artificial light.
- Avoid accidental start-ups. Remain in the starting position when turning the snow thrower on. The operator and the snow thrower must be in a stable position during start-up.
- Use the proper tool. Only use this snow thrower for the purpose that it was designed for.
- Do not overreach. Always keep proper footing and balance.
- Hold the snow thrower with both hands while it is in use. Keep a firm grip on the handles or the grips.
- Keep hands, face, and feet away from all moving parts. Do not touch or try to stop the impeller while it is rotating.
- If the impeller does not rotate freely due to frozen ice, thaw the snow thrower thoroughly before attempting to use it.
- Keep the impeller clear of debris.
- Do not attempt to clear the impeller while the motor is running. Turn the motor off and remove the battery.
- Keep clothing and body parts away from the impeller.
- Do not operate the motor at a faster speed than necessary. Do not run the motor at high speed while not clearing snow.
- Stop the motor when snow clearing is delayed or when moving from one location to another.
- Remove the battery when it is being transported and when it is not in use.
- After striking a foreign object, turn the snow thrower off and remove the battery, and then inspect it for damage. Repair any damage before restarting and using the snow thrower.
- If the snow thrower starts to vibrate abnormally, stop the snow thrower immediately and attempt to determine the cause. Vibration is generally an indication of danger.
- Stop the motor and remove the battery whenever the operator is not in the operating position, before unclogging the impeller, and before making any repairs, adjustments, or inspections.

IMPORTANT SAFETY INSTRUCTIONS

- Do not discharge snow onto public roads or near moving traffic.
 - Allow the snow thrower to run for a few minutes after clearing snow in order to prevent moving parts from freezing.
 - Use only the manufacturer's original replacement parts and accessories for this snow thrower. The use of unauthorized parts or accessories could lead to serious injury to the user or damage to the snow thrower, and will void the warranty.
 - Do not use the snow thrower in the hand held position. Do not pick up the snow thrower while it is running. The snow thrower is designed to travel along the ground.
- when changing accessories. Following this rule will reduce the risk of electric shock, fire, or serious personal injury.
- Do not place battery tools or their batteries near fire or heat. This will reduce the risk of explosion and possibly injury.
 - Do not crush, drop or damage battery pack. Do not use a battery pack or charger that has been dropped or received a sharp blow. A damaged battery is subject to explosion. Properly dispose of a dropped or damaged battery immediately.
 - Batteries can explode in the presence of a source of ignition, such as a pilot light. To reduce the risk of serious personal injury, never use any cordless product in the presence of open flame. An exploded battery can propel debris and chemicals. If exposed, flush with water immediately.
 - Do not charge battery tool in a damp or wet location. Following this rule will reduce the risk of electric shock.
 - For best results, your battery tool should be charged in a location where the temperature is more than 45°F but less than 104°F. To reduce the risk of serious personal injury, do not store outside or in vehicles.
 - Under extreme usage or temperature conditions, battery leakage may occur. If liquid comes in contact with your skin, wash immediately with soap and water. If liquid gets into your eyes, flush them with clean water for at least 10 minutes, then seek immediate medical attention. Following this rule will reduce the risk of serious personal injury.
 - When battery pack is not in use, keep it away from other metal objects like: paper clips, coins, nails, screws, or other small metal objects that can make a connection from one terminal to another. Shorting the battery terminals together may cause sparks, burns, or a fire.
 - Always remove battery pack from your tool when you are assembling parts, making adjustments, cleaning, or when not in use. Removing battery pack will prevent accidental starting that could cause serious personal injury.

GENERAL SAFETY RULES

- Verify that the snow thrower is secure while transporting.
- Store the snow thrower in a dry area, locked up or high enough to prevent unauthorized use or damage, and out of the reach of children.
- Do not douse or squirt the unit with water or any other liquid. Keep handles dry, clean, and free of debris. Clean the snow thrower after each use.
- If the labels on the snow thrower become defaced or start to lift off, contact the toll-free helpline, at 1-888-266-7096.
- Keep these instructions in a safe place for future reference. Refer to them often, and use them to instruct other users. Anyone who uses this snow thrower must read these instructions carefully.
- Maintain the snow thrower with care. Follow the instructions for lubricating and changing accessories.

BATTERY & CHARGER



CAUTION!

Use only Craftsman replacement batteries; other batteries may cause injury or damage to the unit.

BATTERY SAFETY RULES

- Battery tools do not have to be plugged into an electrical outlet; therefore, they are always in operating condition. Be aware of possible hazards when not using your battery tool or

IMPORTANT SAFETY INSTRUCTIONS

- Always remove battery pack before storing the device. When battery becomes fully charged, unplug the charger from the power supply and remove the battery pack from the charger.
- Always wear eye protection with side shields marked to comply with ANSI Z87.1. Failure to do so could result in objects being thrown into your eyes and other possible serious injuries.
- Keep battery pack dry, clean, and free from oil and grease. Always use a clean cloth when cleaning. Never use brake fluids, gasoline, petroleum-based products, or any solvents to clean battery pack.
- Make sure the battery pack is secured in the charger before beginning operation.
- The battery pack will become slightly warm to the touch while charging. This is normal and does not indicate a problem.
- Do not place the charger and battery pack in an area of extreme heat or cold. They will work best at normal room temperature.
- When batteries become fully charged, unplug the charger from the power supply and remove the battery pack.

WARNING!

When transporting or servicing unit, always remove the battery.

PROPER CARE FOR BATTERY

Off-season storage

To obtain the longest possible battery life, we suggest the following:

- Remove the battery pack from the charger once it is fully charged and ready for use.

For battery pack storage longer than 30 days:

- Store the battery pack where the temperature is below 80°F and away from moisture.
- Store battery packs in a 30%-50% charged condition.
- Every six months of storage, charge the pack as normal.

CHARGER SAFETY RULES

- **DO NOT ABUSE THE CHARGE CORD.** Never carry the charger by the cord.
- Do not use a damaged charger. Replace the charger cords or the charger immediately.
- Keep the charger away from water, heat sources (radiators, heaters, stoves, etc.), flames, and chemicals.

PROPOSITION 65

WARNING!













Some dust created by power sanding, sawing, grinding, drilling, and other construction activities contains chemicals known to cause cancer, birth defects or other reproductive harm. Some examples of these chemicals are:

- lead from lead-based paints
- crystalline silica from bricks and cement and other masonry products
- arsenic and chromium from chemically-treated lumber

Your risk from these exposures varies, depending on how often you do this type of work. To reduce your exposure to these chemicals: work in a well ventilated area, and work with approved safety equipment, such as dust masks that are specially designed to filter out microscopic particles.



SYMBOLS

Some of the following symbols may be used on this product. Please study them and learn their meaning. Proper interpretation of these symbols will allow you to operate the product better and safer.

| SYMBOL | DESIGNATION/EXPLANATION |
|--|--|
| V | Volts |
| A | Amperes |
| Hz | Hertz |
| W | Watts |
| Hrs | Hours |
|  | Precautions that involve your safety. |
|  | To reduce the risk of injury, user must read and understand user's manual before using this product. |
|  | Before beginning power tool operation, always wear safety goggles or safety glasses with side shields. |
|  | Pay attention that bystanders are not injured through foreign objects thrown from the snow thrower. |
|  | Stop the machine before leaving the machine. |
|  | Danger – Keep hands and feet away from spinning impeller. Spinning impeller can cause severe injury. |
|  | Keep hands, feet away from the discharge area. |
|  | Keep bystanders a safe distance from the machine. |
|  | Stay away from moving parts, keep all guards and shields in place. |
|  | The charger is intended for indoor use only. |
|   | This product uses Lithium-ion (Li-ion) batteries. Local, state or federal laws may prohibit disposal of batteries in ordinary trash. Consult your local waste authority for information regarding available recycling and/or disposal options. |

SYMBOLS

The following signal words and meanings are intended to explain the levels of risk associated with this product.

| SYMBOL | SIGNAL | MEANING |
|---|----------------|--|
|  | DANGER | Indicates an imminently hazardous situation, which, if not avoided, will result in death or serious injury. |
|  | WARNING | Indicates a potentially hazardous situation, which, if not avoided, could result in death or serious injury. |
|  | CAUTION | Indicates a potentially hazardous situation, which, if not avoided, may result in minor or moderate injury. |
| | CAUTION | (Without Safety Alert Symbol) Indicates a situation that may result in property damage. |

PRODUCT SPECIFICATIONS

| | |
|---------------------------------------|-------------------|
| Battery | 40V Lithium-ion |
| No-load speed | 1800 r/min. (RPM) |
| Clearing width | 20 in. |
| Clearing depth | up to 10 in. |
| Discharge distance | up to 20 ft. |
| Impeller size | 16 in. |
| Wheel size | 7 in. |
| Unit Weight (without batteries) | 33 lbs |

ASSEMBLY

UNPACKING

This product requires assembly.

- Carefully remove the product and any accessories from the box. Make sure that all items listed in the packing list are included.
- Inspect the product carefully to make sure no breakage or damage occurred during shipping.
- Do not discard the packing material until you have carefully inspected and satisfactorily operated the product.
- If any parts are damaged or missing, please call 1-888-266-7096 for assistance.

PACKING LIST

- Snow Thrower
- Middle Handle
- Chute Deflector
- 40V Battery
- 40V Charger
- (2) Chute Control Rod Pieces
- (2) Cam Locks
- (2) Wing Nuts
- (2) Bolts
- (2) Handle Knobs
- (1) Hitch Pin
- Operator's Manual

WARNING!

If any parts are damaged or missing do not operate this product until the parts are replaced. Failure to heed this warning could result in serious personal injury.

WARNING!

Do not attempt to modify this product or create accessories not recommended for use with this product. Any such alteration or modification is misuse and could result in a hazardous condition leading to possible serious personal injury.

WARNING!

Do not insert battery pack until assembly is complete. Failure to comply could result in accidental starting and possible serious personal injury.

WARNING!

To prevent accidental starting, do not make any adjustments or installations with the battery pack inserted.

ASSEMBLING THE HANDLE

See Figure 2.

- Align the holes on the middle handle and the lower handle. Insert the bolts, and use the handle knobs to tighten them.
- Align the hole on the middle handle and the upper handle. Insert the cam locks and tighten them with the wing nuts provided.

ASSEMBLING THE DISCHARGE CHUTE

See Figure 3

Push the chute deflector until the latching tabs on both sides click into the restrict slots and the position-joints on both sides click into the keyed holes.

WARNING!

Make sure that the chute deflector locks completely onto the discharge chute. An opening between the discharge chute and the chute deflector may allow foreign objects to be picked up by the snow thrower and thrown in the direction of the operator causing serious bodily injury.

INSTALLING THE CHUTE CONTROL ROD

See Figure 4-8.

- Position the discharge chute so that it faces forward.

NOTE: Align the arrow on the discharge chute with the arrow on the housing.

- Align the holes on the directional chute arm with the holes on the lower directional chute arm. Insert the hitch pin. Insert the end of the chute control rod through the keyed hole in the bracket that is attached to the top of the middle handle.
- Ensure that the handle of the chute control rod points upward, and insert the rod into the keyed hole in the back of the housing.
- Firmly push the rod into the keyed hole in the back of the housing until it snaps into place.
- Move the handle on the chute control rod to ensure that it moves in the same direction as the chute.

OPERATION

WARNING!

Do not allow familiarity with products to make you careless. Remember that a careless fraction of a second is sufficient to inflict serious injury.

WARNING!

Always wear eye protection with side shields marked to comply with ANSI Z87.1. Failure to do so could result in objects being thrown into your eyes resulting in possible serious injury.

WARNING!

Always inspect snow thrower for missing or damaged parts and blade for damage, uneven, or excessive wear prior to use. Use of the snow thrower with damaged or missing parts can result in serious personal injury.

This product will accept Craftsman 40V lithium-ion battery packs only.

For complete charging instructions, refer to the Operator's Manuals for your Craftsman battery pack and charger models.

BATTERY PROTECTION FEATURES

Craftsman lithium-ion batteries are designed with features that protect the lithium-ion cells and maximize battery life.

If the tool stops during use, release the bail switch to reset and resume operation. If the tool still does not work, the battery needs to be recharged.

WARNING!

Always remove battery pack(s) from your tool when you are assembling parts, making adjustments, cleaning, or when not in use. Removing battery pack will prevent any chance of accidental starting that could cause serious personal injury.

TO INSTALL BATTERY PACK

See Figure 9.

- Open the battery compartment cover.
- Slide the battery down to lock it into position.
- Close the battery compartment cover.

WARNING!

Make sure the latch on the bottom of the battery pack snaps in place and the battery pack is fully seated and secure in the snow thrower's battery compartment before beginning operation. Failure to securely seat the battery pack could cause the battery pack to fall out.

TO REMOVE BATTERY PACK

See Figure 9.

- Release your grip on the ON/OFF switch bar lever to stop the snow thrower.
- Press and hold the battery latch button at the bottom of the battery pack.
- Remove battery pack from the snow thrower.

POWERING ON AND OFF

See Figure 10.

- To power on, first press the safety switch button.
- While pressing the safety switch button with one hand, use your other hand to simultaneously pull the ON/OFF switch bar lever toward you. Once the machine powers on, release the safety switch button and proceed with operation. The snow thrower can only be started by pressing the safety switch button first, followed by squeezing the ON/OFF switch bar lever; reverse sequence will not start the machine.
- To power off, release your grip on the ON/OFF switch bar lever.

UTILIZING THE LED LIGHTS

See Figure 11.

- To utilize the LED light for nighttime snow removal, activate the LED light switch.

NOTE: After you have finished using your snow thrower, remember to turn off the light switch.

OPERATION

OPERATING TIPS

- Keep the area of operation free of foreign objects that can become thrown by the impeller. Perform a thorough inspection of the area since some objects may be hidden from view by surrounding snow. If the snow thrower hits an obstruction or picks up a foreign object during use, stop the snow thrower, remove the battery, remove the obstruction, and inspect the unit for damage. Repair or replace any damaged part before restarting and operating the unit.
- Keep children, pets, and bystanders away from the area of operation. Be aware that the normal noise of the machine when turned on may make it difficult for you to hear approaching people.
- When moving the snow thrower, use the wheels on one side as the pivot point. Slightly tilt the snow thrower on this pivot point to move it forward or backward.
- Start your clearing path outward, throwing snow in a back and forth motion. To clear in the opposite direction, pivot the snow thrower on its wheels. Make sure to overlap clearing paths.
- Note the wind direction. If possible, move in the same direction as the wind so that the snow is not thrown against the wind and blown back into your face and onto the just cleared path.
- Do not push the snow thrower with excessive force. You should push the machine gently and evenly in accordance with the unit's throw rate.
- Some parts of the snow thrower may freeze under extreme temperature conditions. Do not attempt to operate the snow thrower with frozen parts. If the parts freeze while the snow thrower is in use, stop the snow thrower, remove the battery, and inspect for frozen parts. Free all parts before restarting or operating the snow thrower. Never force controls that have frozen.

- When working on pebbles, gravel, or unpaved surfaces, avoid throwing loose surface material along with the snow by pushing down on the handle to raise the scraper at the base of the unit above the pebbles or gravel.

WARNING!

If the snow thrower hits a foreign object while it is in use, the object could be thrown in the direction of the operator or a bystander. Thrown objects could cause serious personal injury. Keep the area cleared free of all foreign objects that may be picked up and thrown by the impeller.

ADJUSTING THE DISCHARGE CHUTE AND CHUTE DEFLECTOR

See Figure 12

- To adjust the discharge chute, rotate the handle on the chute control rod in the direction that you wish to direct the snow stream.
- To adjust the chute deflector (and therefore the height of the snow stream), squeeze the trigger and raise or lower the chute deflector.

WARNING!

Never direct the snow discharge chute at the operator, bystanders, vehicles, or nearby windows. The discharged snow and foreign objects accidentally picked up and thrown by the snow thrower can cause serious damage and personal injury.

MAINTENANCE

WARNING!

Make sure to turn off the switch and remove the battery before performing any maintenance task on your snow thrower.

LIFETIME LUBRICATION

Lubrication is not necessary and may damage the unit. The snow thrower is lubricated for lifetime use at the factory before shipment.

GENERAL MAINTENANCE TIPS

- Do not attempt to repair the machine unless you have the proper tools and instructions for disassembly and repair of the machine.
- Check bolts and screws at frequent intervals for proper tightness to ensure that equipment is in safe working condition.
- After each snow removal session, run the snow thrower for a few minutes to prevent the collector/impeller from freezing. Shut off the motor, wait for all revolving parts to stop completely, and wipe residual ice and snow off the unit. Rotate the chute deflector several times to remove any excess snow.

REPLACING THE SCRAPER BAR

See Figures 13.

- The scraper bar is located at the base of the snow thrower beneath the impeller housing.
- Remove the 5 screws that secure the right side cover to the frame of the snow thrower. Remove the right side plate.
- Remove the 5 screws that secure the left side plate to the frame of the snow thrower. Remove the left side plate.
- Detach the worn scraper bar from the snow thrower by removing the 3 screws that hold it in place.
- Install the new scraper bar and fasten it securely to the snow thrower with 3 screws.
- Reinstall the right side cover and left side cover.

REPLACING THE DRIVE BELT

See Figures 14.

- Remove the 5 screws that secure the left side cover to the frame of the snow thrower. Remove the cover.
- Remove the old belt from the small pulley and large pulley.
- Loop one end of the new belt over the small pulley.
- Install the new belt by rotating the impeller with the left hand while positioning the belt on the large pulley with the right hand.
- Install the left side cover, and secure it using the 5 screws.

REPLACING THE IMPELLER

See Figures 15.

- Remove the 5 screws that secure the right side cover to the frame of the snow thrower.
- Remove the axle nut.
- Remove the 5 screws that secure the left side cover to the frame of the snow thrower.
- Remove the belt.
- Using a 23 mm socket, remove the large pulley.
- Remove the 5 screws that secure the left side plate and remove the left side plate.
- Pull the axle and remove the old impeller.
- Install the new impeller.
- Reinstall the left side plate, large pulley, belt and left side cover.
- Reinstall the nut and right side cover.

MAINTENANCE

STORAGE

- Run the snow thrower for a few minutes in order to melt any snow that may be left on the snow thrower.
- Remove the battery and store it in a cool dry location, if possible. Charge the battery every two months when not in use in order to increase its life.
- Inspect the snow thrower thoroughly for worn, loose, or damaged parts. If any parts must be repaired or replaced, contact the Toll-Free Helpline, at 1-888-266-7096.
- Store the snow thrower in a clean, dry place. Cover it in order to provide added protection.

TROUBLESHOOTING

IF THESE SOLUTIONS DO NOT SOLVE THE PROBLEM CONTACT A QUALIFIED SERVICE DEALER.

| PROBLEM | POSSIBLE CAUSE | SOLUTION |
|--|---|--|
| The handle is not in position. | The bolts are not properly seated. | Adjust the height of the handle, and verify that the carriage bolts are properly seated. |
| | Handle knobs not tightened. | Tighten the knobs. |
| The snow thrower does not start. | The battery is not charged. | Charge the battery. |
| | The switch is defective. | Replace the switch. (Call the tollfree helpline, at 1-888-266-7096) |
| | The battery is not attached to the motor. | Check the connection between the motor connector and the battery. |
| The motor is on, but the impeller does not turn. | Battery may require service or replacement. | Call toll free helpline, at 1-888-266-7096 or replace battery. |
| | The belt is damaged. | Replace the belt (see the section entitled Inspecting/Replacing the Drive Belt). |
| The snow thrower leaves a thin layer of snow behind. | The scraper is worn. | Replace the scraper (see the section entitled Replacing the Scraper). |

CRAFTSMAN 20in. 40V SNOW THROWER – MODEL NUMBER 138.88784

The model number will be found on a label attached to the unit.

TO PURCHASE REPLACEMENT PARTS, CALL 1-888-266-7096

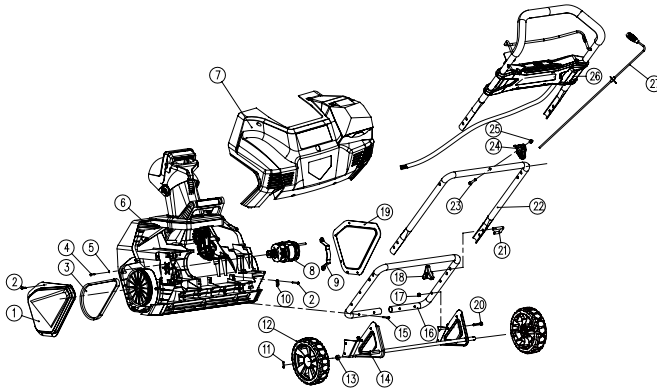

| ITEM NO. | PART NO. | DESCRIPTION | QTY |
|----------|-----------|-----------------------------------|-----|
| 1 | 332041205 | Left side cover | 1 |
| 2 | 32205877 | Screw | 20 |
| 3 | 329151205 | Belt | 1 |
| 4 | 32206575 | Screw M5x8 | 4 |
| 5 | 3290250 | Washer | 4 |
| 6 | 31101630 | Front cover assembly | 1 |
| 7 | 31102630 | Rear cover assembly | 1 |
| 8 | 361011201 | Motor | 1 |
| 9 | 332031205 | Motor clamp | 1 |
| 10 | 3410801 | Wire clamp | 1 |
| 11 | 3290135 | Split pin | 2 |
| 12 | 33101498 | 7" wheel assembly | 2 |
| 13 | 332151205 | Rubber sleeve | 2 |
| 14 | 332021205 | Wheel bracket assembly | 1 |
| 15 | 32201699 | Screw | 4 |
| 16 | 333031205 | Lower handle | 1 |
| 17 | 32222301A | Nut M6 | 4 |
| 18 | 3410835-4 | Knob | 4 |
| 19 | 332051205 | Right side cover | 1 |
| 20 | 32204234 | Bolt M6x35 | 4 |
| 21 | 333041205 | U bolt | 4 |
| 22 | 333021205 | Middle handle | 1 |
| 23 | 32226121 | Screw | 1 |
| 24 | 341131205 | Bracket for the chute control rod | 1 |
| 25 | 32219121 | Nut | 1 |
| 26 | 31103630 | Handle bar assembly | 1 |
| 27 | 31104630 | Chute control rod assembly | 1 |

CRAFTSMAN 20in. 40V SNOW THROWER – MODEL NUMBER 138.88784

The model number will be found on a label attached to the unit.

TO PURCHASE REPLACEMENT PARTS, CALL 1-888-266-7096

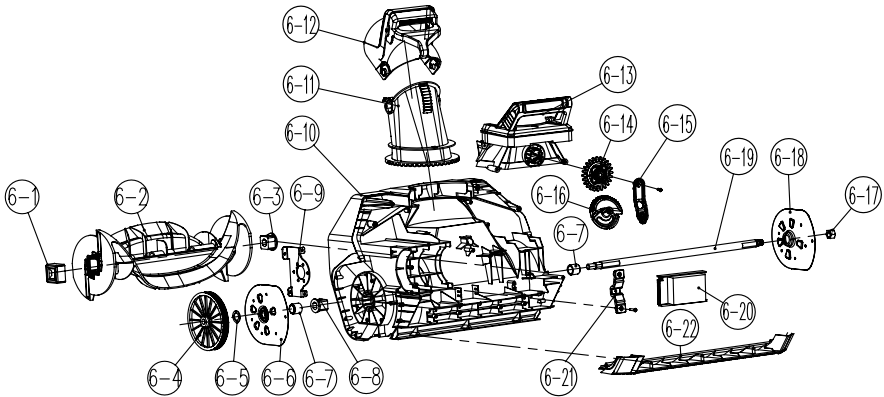

| ITEM NO. | PART NO. | DESCRIPTION | QTY |
|----------|-------------|-----------------------|-----|
| 6 | 31101630 | Front cover assembly | 1 |
| 6-1 | 332061205 | Link block | 1 |
| 6-2 | 341171205-3 | Impeller | 1 |
| 6-3 | 339011205 | Right driving block | 1 |
| 6-4 | 34109100-12 | Drive wheel | 1 |
| 6-5 | 32217100 | Washer | 1 |
| 6-6 | 311111205 | Left side plate | 1 |
| 6-7 | 332111205 | Bushing | 2 |
| 6-8 | 339021205 | Left driving block | 1 |
| 6-9 | 332011205 | Motor support | 1 |
| 6-10 | 341011205 | Front cover | 1 |
| 6-11 | 341031205 | Discharge chute | 1 |
| 6-12 | 31121205 | Chute deflector | 1 |
| 6-13 | 341061205 | Discharge chute base | 1 |
| 6-14 | 341071205 | Small gear | 1 |
| 6-15 | 341091205 | Gear seat | 1 |
| 6-16 | 341081205 | Big gear | 1 |
| 6-17 | 32902250A | Nut M12 | 1 |
| 6-18 | 311131205 | Right side plate | 1 |
| 6-19 | 332121205 | Axle for the impeller | 1 |
| 6-20 | 36201630 | PCB board | 1 |
| 6-21 | 341101205 | Motor support | 1 |
| 6-22 | 341111205 | Scraper | 1 |

CRAFTSMAN 20in. 40V SNOW THROWER – MODEL NUMBER 138.88784

The model number will be found on a label attached to the unit.

TO PURCHASE REPLACEMENT PARTS, CALL 1-888-266-7096

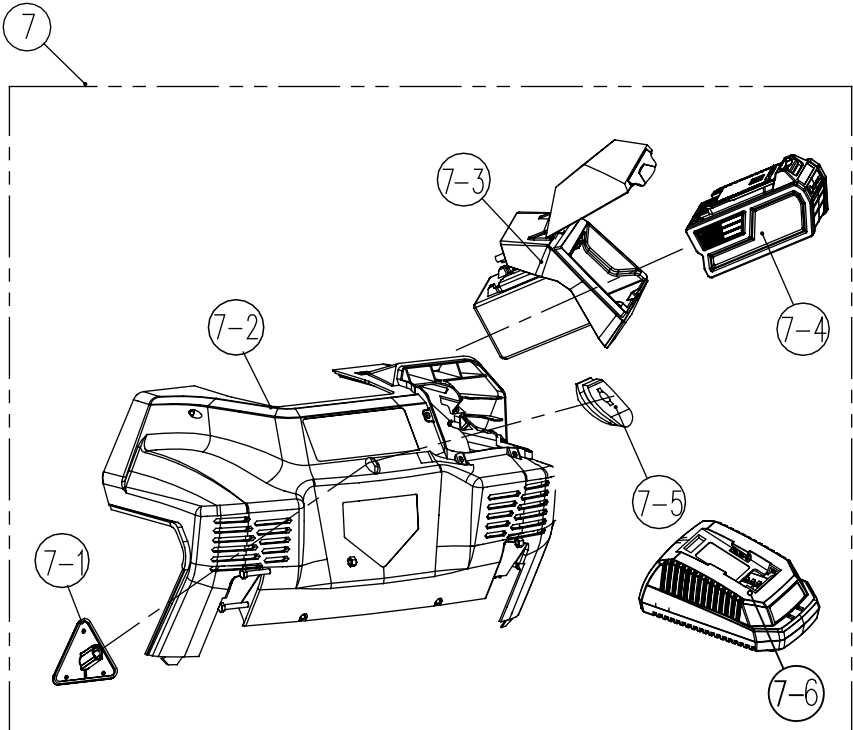

| ITEM NO. | PART NO. | DESCRIPTION | QTY |
|----------|-----------|------------------------------|-----|
| 7 | 31102630 | Rear cover assembly | 1 |
| 7-1 | 341121205 | Connecting base | 1 |
| 7-2 | 341021205 | Rear housing | 1 |
| 7-3 | 31105630 | Battery compartment assembly | 1 |
| 7-4 | 31103997 | Craftsman 40V battery pack | 1 |
| 7-5 | 342011205 | Rubber bushing | 1 |
| 7-6 | 31101998 | Craftsman 40V charger | 1 |

CRAFTSMAN 20in. 40V SNOW THROWER – MODEL NUMBER 138.88784

The model number will be found on a label attached to the unit.

TO PURCHASE REPLACEMENT PARTS, CALL 1-888-266-7096

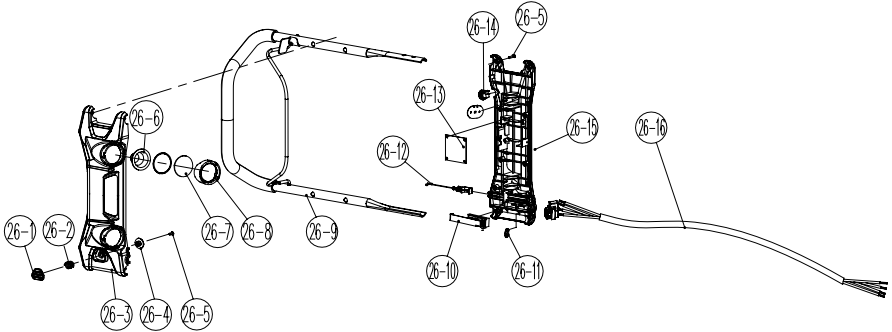

| ITEM NO. | PART NO. | DESCRIPTION | QTY |
|----------|-------------|-----------------------|-----|
| 26 | 31103630 | Handle bar assembly | 1 |
| 26-1 | 34136486-2 | Safety switch button | 1 |
| 26-2 | 33401229A | Spring | 1 |
| 26-3 | 341141205 | Faceplate | 1 |
| 26-4 | 341201205 | Switch pressure head | 1 |
| 26-5 | 32205877 | Screw | 17 |
| 26-6 | 333011108 | Parabolic reflector | 2 |
| 26-7 | 341051108 | Lamp screen | 2 |
| 26-8 | 341061108-3 | Light head housing | 2 |
| 26-9 | 311071205 | Upper handle assembly | 1 |
| 26-10 | 311081205 | Slider block assembly | 1 |
| 26-11 | 3410801 | Wire clamp | 2 |
| 26-12 | 311091205 | Start cable assembly | 1 |
| 26-13 | 36202630 | Circuit board | 1 |
| 26-14 | 363051205 | Switch | 1 |
| 26-15 | 341151205 | Lower cover | 1 |
| 26-16 | 311101205 | Cord assembly | 1 |

See this section for all of the figures referenced in the operator's manual.

Consulte esta sección para ver todas las figuras a las que se hace referencia en el manual del operador.

Fig. 1

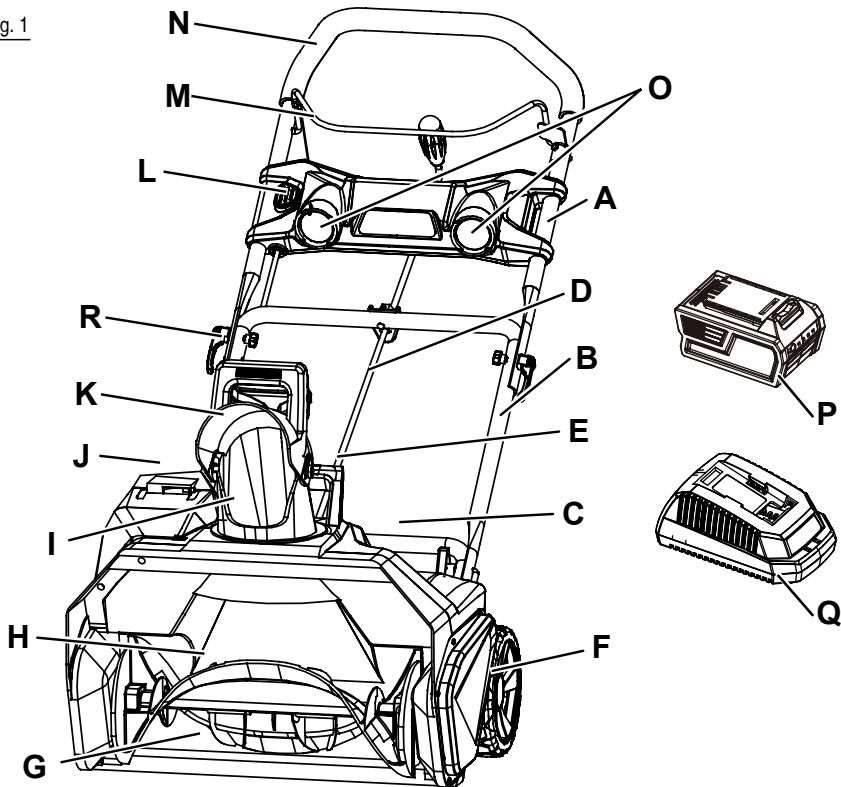

A - Upper handle (manija superior)

B - Middle handle (manija central)

C - Lower handle (manija inferior)

D - Chute control rod (barra de control del canal de descarga)

E - Carrying or lifting handle (mango para transporte o levante)

F - Wheel (ruedas)

G - Scraper (raspador)

H - Impeller (impulsor)

I - Discharge chute (canal de descarga)

J - Battery compartment (compartimiento de batería)

K - Chute deflector (deflector del canal)

L - Safety switch button (interruptor de seguridad)

M - ON/OFF switch bar lever (Barra de seguridad para encendido/apagado)

N - Handle bar (manillar)

O - LED lights (luz LED)

P - Craftsman 40V battery pack (Batería de 40V Craftsman)

Q - Craftsman 40V charger (Cargador de 40V Craftsman)

R - Cam lock (Sujetador de leva)

Fig. 2

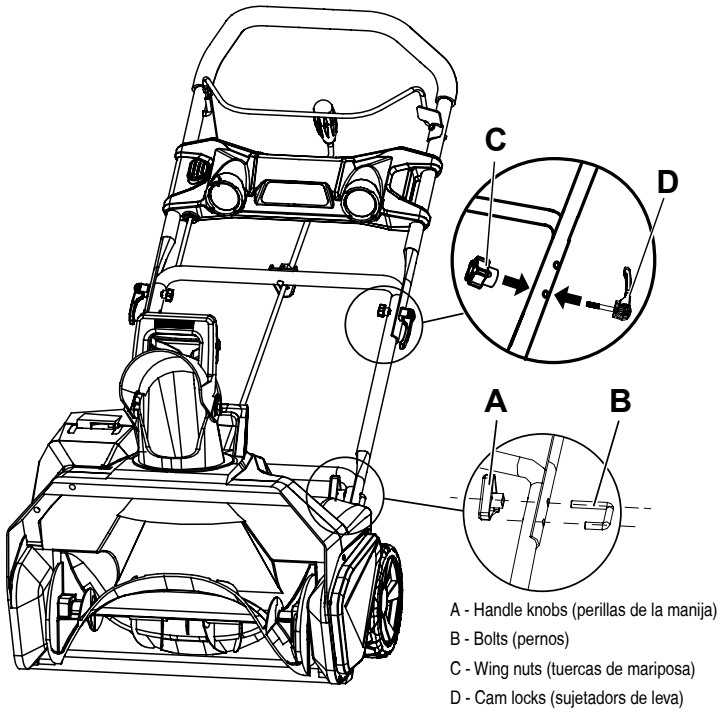

Fig. 3

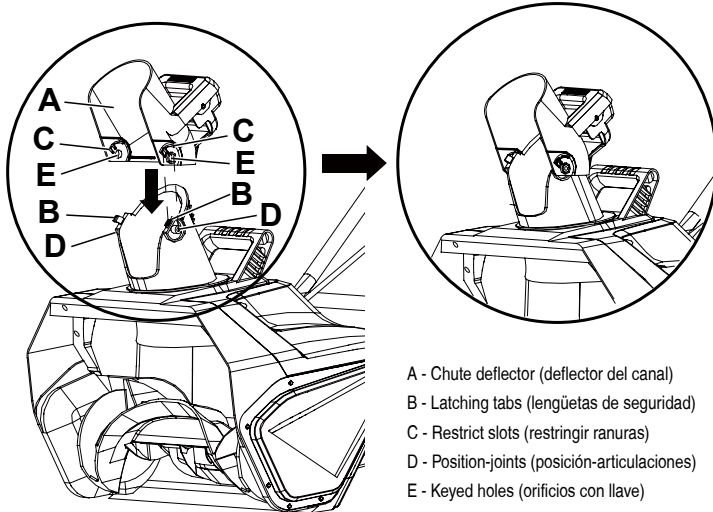
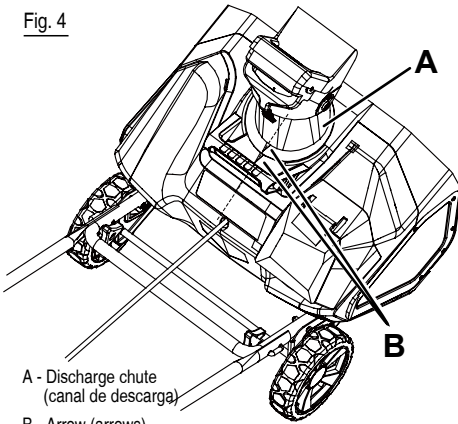
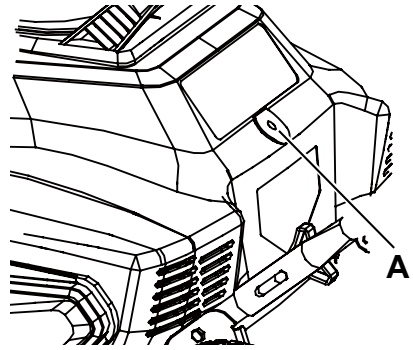

Fig. 4



- A - Discharge chute (canal de descarga)
- B - Arrow (arrows)

Fig. 6



- A - Keyed hole (orificio con llave)

Fig. 6

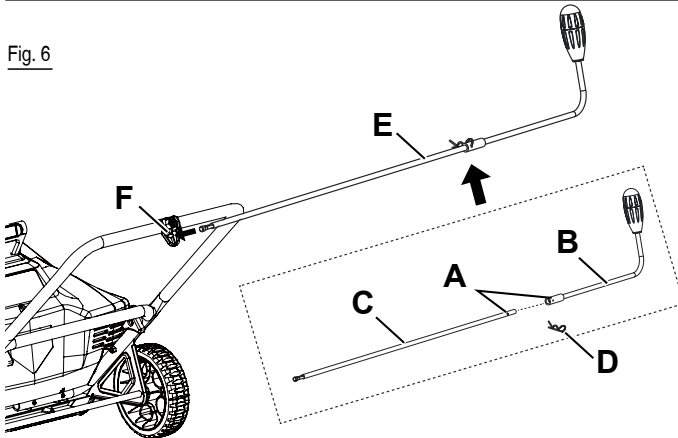

- A - Hole (orificio)
- B - Directional chute arm (brazo direccional de tobogán)
- C - Lower directional chute arm (brazo direccional más bajo de tobogán)
- D - Hitch pin (pasadores de enganche)
- E - Chute control rod (barra de control del canal de descarga)
- F - Keyed hole (orificio con llave)

Fig. 7

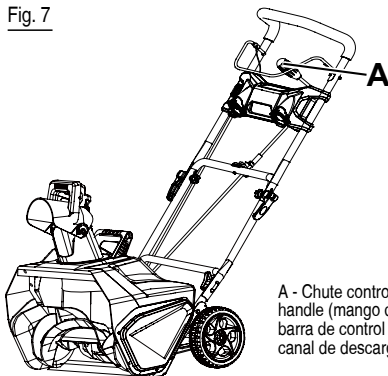

- A - Chute control rod handle (mango de la barra de control del canal de descarga)

Fig. 8

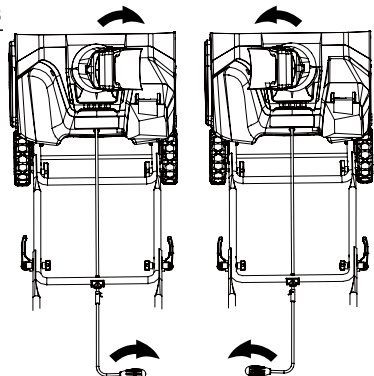
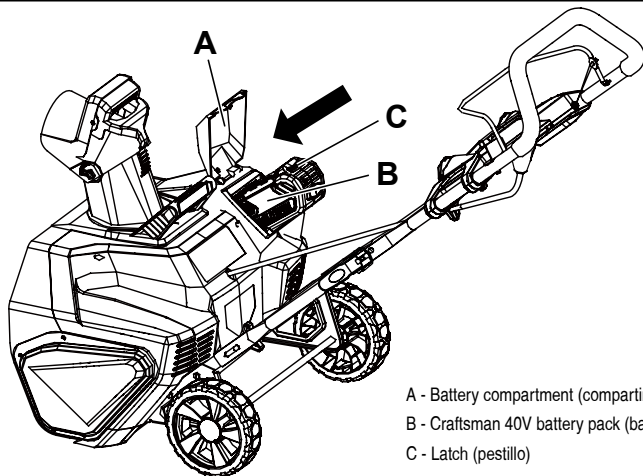
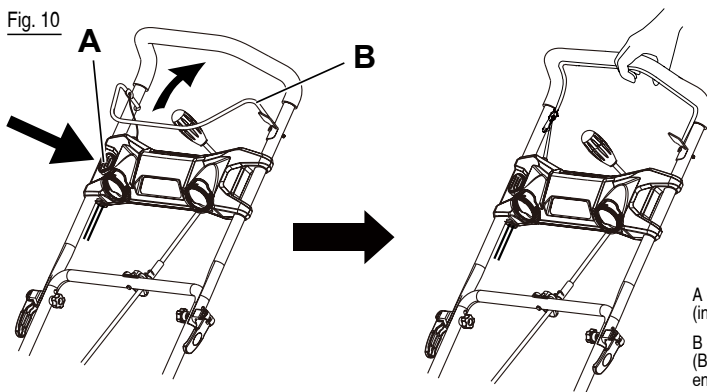

Fig. 9



- A - Battery compartment (compartimiento de batería)
- B - Craftsman 40V battery pack (batería de 40V Craftsman)
- C - Latch (pestitillo)

Fig. 10



- A - Safety switch button (interruptor de seguridad)
- B - ON/OFF switch bar lever (Barra de seguridad para encendido/appagado)

Fig. 11

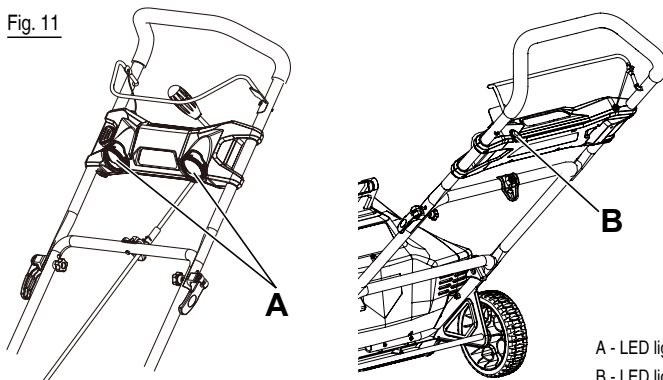

- A - LED lights (luz LED)
- B - LED light switch (interruptor de luz LED)

Fig. 12

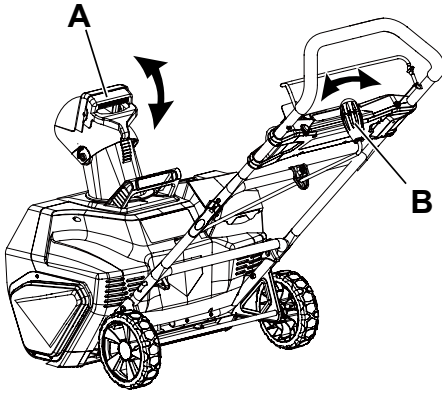

- A - Chute deflector trigger (gatillo deflector del canal)
- B - Chute control rod handle (mango de la barra de control del canal de descarga)

Fig. 13

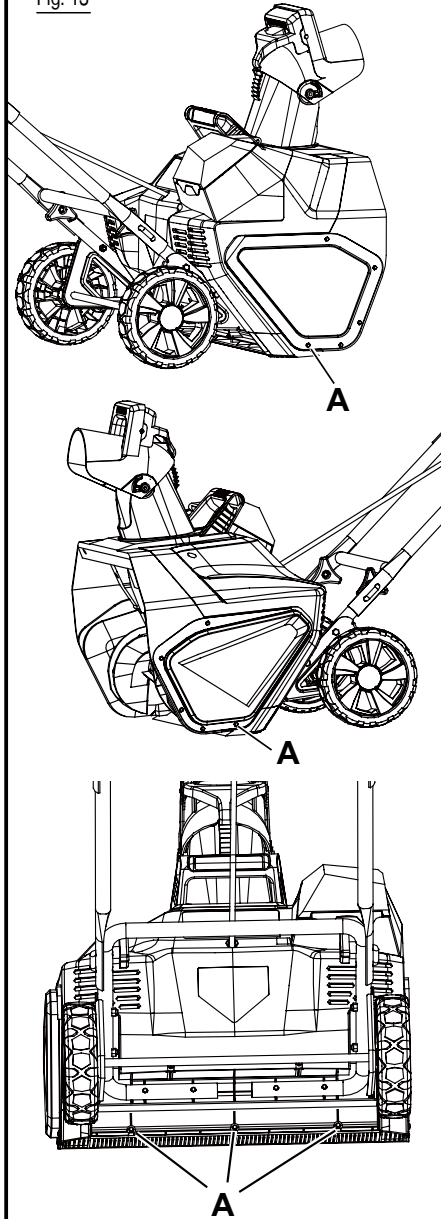

- A - Screws (tornillos)

Fig. 14

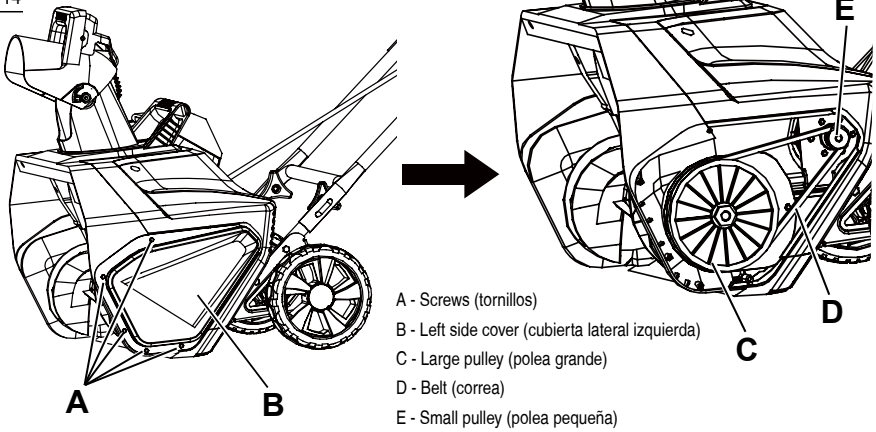
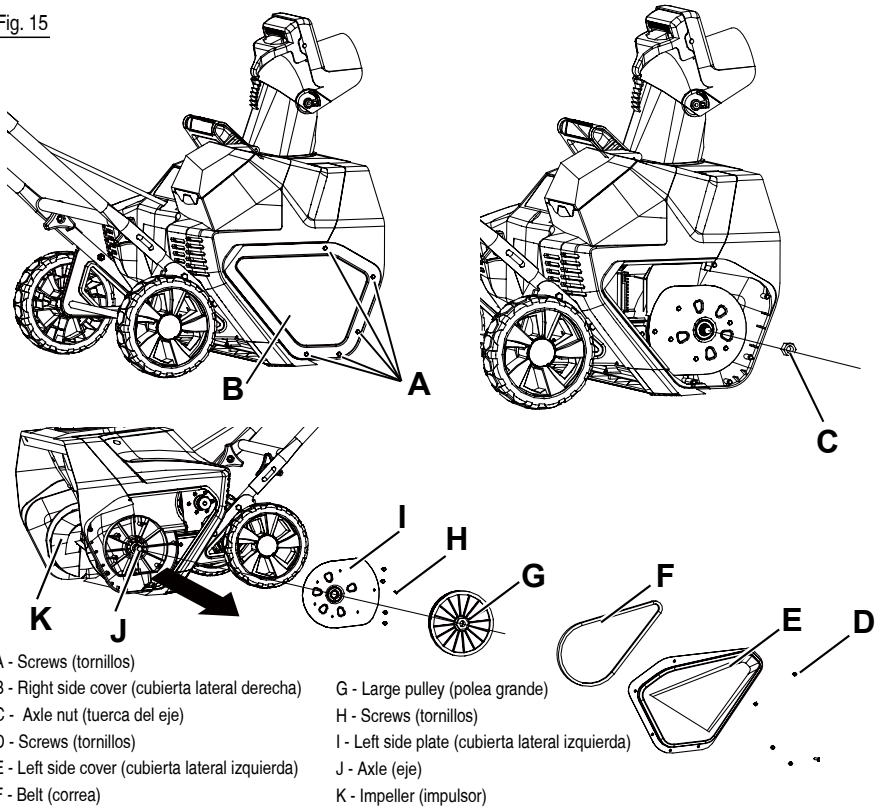

Fig. 15



INSTRUCCIONES DE SEGURIDAD IMPORTANTES

¡ADVERTENCIA!

LEA Y COMPRENDA TODAS LAS INSTRUCCIONES. El incumplimiento de las instrucciones señaladas abajo y en la máquina puede causar descargas eléctricas, incendios y/o lesiones serias.

OBSERVE ESTAS REGLAS AL OPERAR LA MÁQUINA QUITANIEVE

- Camine. No corra.
- Antes de encender la máquina quitanieve compruebe que no está haciendo contacto con cualquier cosa.
- En todo momento manténgase alejado de la apertura para descarga. Aleje la cara, manos y pies de las piezas ocultas, en movimiento o rotatorias.
- Ponga mucha atención al usar la máquina quitanieve, y manténgase alerta de baches en el terreno y otros peligros u objetos ocultos.
- No use el la máquina quitanieve en superficies con grava o roca triturada. Tenga extrema precaución al cruzar entradas, andenes o calles con grava o roca triturada.
- Al limpiar la nieve muévase de arriba abajo en las pendientes. No cruce las pendientes lateralmente. Tenga precaución al cambiar de dirección. No use la máquina quitanieve para quitar nieve de pendientes muy inclinadas.
- No trate de usar la máquina quitanieve en techos ni en cualquier superficie muy inclinada.
- No use la máquina quitanieve si las cubiertas protectoras, placas y otros dispositivos de protección por seguridad no se encuentran en su lugar.
- No use la máquina quitanieve cerca de recintos con vidrio, automóviles, camiones, vidrieras, bajadas escarpadas, etc. sin ajustar apropiadamente el ángulo de la descarga de nieve. Mantenga alejados del área de trabajo a los niños y las mascotas.
- No fuerce ni sobrecargue la máquina quitanieve. La máquina quitanieve hará mejor su trabajo y de una forma más segura a la velocidad para la cual fue diseñado.
- No haga funcionar la máquina quitanieve a alta velocidad sobre superficies lisas. Mire hacia atrás y tenga precaución al retroceder.
- No dirija la descarga hacia la gente y no permita que nadie se mueva al frente del la máquina quitanieve mientras esté en uso.
- Al usar la máquina quitanieve use anteojos o gafas de seguridad que cumplan con las normas ANSI Z87.1, y use protección para los oídos.
- Use la máquina quitanieve con luz solar o con luz artificial buena.
- Evite los arranques accidentales. Al encender la máquina quitanieve permanezca en la posición de arranque. El operador y la máquina quitanieve deben estar en una posición estable durante el arranque.
- Use las herramientas adecuadas. Use la máquina quitanieve solamente para el propósito para el cual se le diseñó.
- No extienda su cuerpo más allá de su alcance natural. Asiente siempre bien los pies y mantenga su equilibrio.
- Al utilizar la máquina quitanieve sosténgalo con ambas manos. Tome con seguridad las manijas o agarraderas.
- Mantenga alejadas las manos, la cara y los pies de todas las piezas móviles. No toque ni trate de detener el impulsor cuando esté girando.
- Si el impulsor no gira libremente debido a hielo pegado, descongele completamente la máquina quitanieve antes de intentar usarlo.
- Mantenga el impulsor libre de desechos.
- No trate de limpiar el impulsor cuando el motor esté funcionando. Apague el motor y retire el paquete de baterías.
- Mantenga alejados del impulsor la ropa y las partes del cuerpo.
- No haga funcionar el motor a una mayor velocidad que la necesaria. No opere el motor a alta velocidad al no estar limpiando nieve.

INSTRUCCIONES DE SEGURIDAD IMPORTANTES

- Pare el motor al suspender las operaciones de limpieza de nieve y al moverse de un lugar a otro.
 - Retire el paquete de baterías al transportarlo y cuando no lo esté usando.
 - Luego de golpear algún objeto extraño, apague la máquina quitanieve, retire el paquete de baterías y revise si no se ha dañado. Repare cualquier daño antes de volver a arrancar y usar la máquina quitanieve.
 - Si la máquina quitanieve comienza a vibrar anormalmente, párelo inmediatamente y trate de establecer la causa. La vibración es generalmente una indicación de peligro.
 - Pare el motor y retire el paquete de baterías siempre que el operador no se encuentre en la posición de operación, antes de limpiar el impulsor así como antes de hacer cualquier reparación, ajuste o inspección.
 - No descargue nieve en las calles públicas ni cerca del tráfico en movimiento.
 - Deje que la máquina quitanieve funcione por algunos minutos luego de limpiar la nieve para evitar que sus piezas se congelen.
 - Use sólo repuestos y accesorios originales del fabricante para esta máquina quitanieve. Usar repuestos o accesorios no autorizados podría provocar lesiones graves al usuario o dañar la máquina quitanieve, además anula la garantía.
 - No use la máquina quitanieve en la posición de sostén manual. No levante la máquina quitanieve cuando esté funcionando. La máquina quitanieve ha sido diseñado para ser transportado sobre el suelo.
- máquina quitanieve después de cada uso.
- Si las viñetas de la máquina quitanieve se han borrado o comienzan a levantarse, póngase en contacto con la línea telefónica gratis para ayuda, al 1-888-266-7096.
 - Guarde estas instrucciones en un lugar seguro para referencia futura. Léelas a menudo y úselas para capacitar a los demás usuarios. Toda persona que use esta la máquina quitanieve debe leer estas instrucciones cuidadosamente.
 - Mantenga cuidadosamente la máquina quitanieve. Siga las instrucciones para lubricación y cambio de accesorios.

BATERÍA Y CARGADOR



¡PRECAUCIÓN!

Utilice baterías de repuesto únicamente. Otras baterías pueden ocasionar daños a la máquina quitanieve.

NORMAS DE SEGURIDAD DE LA BATERÍA

REGLAS GENERALES DE SEGURIDAD

- Compruebe que la máquina quitanieve esté seguro al transportarlo.
 - Almacene la máquina quitanieve en un área seca, bajo llave o lo suficientemente alta como para evitar el uso inautorizado y los daños, y fuera del alcance de los niños.
 - Nunca remoje ni empape la unidad con agua ni cualquier otro líquido. Mantenga las manijas secas, limpias y libres de basura. Limpie la
- No se necesita conectar a una toma de corriente las herramientas de baterías; por lo tanto, siempre están en condiciones de funcionamiento. Está consciente de los posibles peligros cuando no esté usando la herramienta de baterías o cuando esté cambiando los accesorios de la misma. Con el cumplimiento de esta regla se reduce el riesgo de una descarga eléctrica, incendio o lesión corporal seria.
 - No coloque herramientas de baterías ni las baterías mismas cerca del fuego o del calor. De esta manera se reduce el riesgo de explosiones y de lesiones.
 - No aplaste, deje caer o dañe la batería. Nunca utilice una batería o cargador que se ha caído, aplastado, recibido un golpe contundente o ha sido dañado(a) de alguna manera. Las baterías dañadas pueden sufrir explosiones. Deseche de inmediato toda batería que haya sufrido una caída o cualquier daño.
 - Las baterías pueden explotar en presencia de una fuente de inflamación, como una luz guía. Para reducir el riesgo de lesiones corporales serias, nunca use un producto

INSTRUCCIONES DE SEGURIDAD IMPORTANTES

inalámbrico en presencia de llamas vivas. La explosión de una batería puede lanzar fragmentos y compuestos químicos. Si ha quedado expuesto a la explosión de una batería, lávese de inmediato con agua.

- No cargue ninguna batería en lugares mojados o húmedos. Con el cumplimiento de esta regla se reduce el riesgo de una descarga eléctrica.
- Para obtener resultados óptimos, debe cargarse la batería en un lugar donde la temperatura esté entre 45°F (7°C) y 104°F (40°C). No la guarde a la intemperie ni en el interior de vehículos.
- En condiciones extremas de uso o temperatura las baterías pueden emanar líquido. Si el líquido llega a tocarle la piel, lávese de inmediato con agua y jabón. Si le entra líquido en los ojos, láveselos con agua limpia por lo menos 10 minutos, y después busque de inmediato atención médica. Con el cumplimiento de esta regla se reduce el riesgo de lesiones corporales serias.
- Cuando no esté utilizándose el paquete de baterías, manténgalo lejos de otros objetos metálicos, como clips, monedas, clavos, tornillos o otros objetos metálicos, pequeños que puedan establecer conexión entre ambas terminales. Establecer una conexión directa entre las dos terminales de las baterías puede causar quemaduras o incendios.
- Siempre retire el paquete de baterías de la herramienta cuando esté ensamblando partes, realizando ajustes, limpiando o cuando ésta no esté en uso. Si retira el paquete de baterías, evitará arranques accidentales que podrían provocar lesiones graves.
- Siempre retire el paquete de baterías antes de guardar el dispositivo.
- Cuando la batería esté completamente cargada, desconecte el cargador del suministro de corriente y retire el paquete de baterías del cargador.
- Siempre póngase protección ocular con protección lateral con la marca de cumplimiento de la norma ANSI Z87.1. Si

no cumple esta advertencia, los objetos que salen despedidos pueden producirle lesiones serias en los ojos.

- Mantenga el paquete de baterías seco, limpio y sin aceite ni grasa. Use siempre un paño limpio para limpiar. Nunca use líquido de frenos, gasolina, productos derivados del petróleo o solvente para limpiar el paquete de baterías.

CUIDADO ADECUADO DE LA BATERÍA

Almacenamiento fuera de temporada
Para lograr la más larga duración posible de las baterías, se sugiere lo siguiente:

- Retire el paquete de baterías del cargador una vez cargado completamente y listo para usarse.

Para guardar el paquete de baterías más de 30 días:

- Guarde la batería donde la temperatura sea inferior a 27°C (80°F) y lejos de la humedad.
- Guarde el paquete de baterías cargado 30%-50%.
- Cargue la batería de manera normal, cada seis meses de almacenamiento.

NORMAS DE SEGURIDAD PARA EL CARGADOR

- No maltrate el cable del cargador. Nunca transporte el cargador del cable.
- No utilice un cargador dañado. Cambie los cables o el cargador de inmediato.
- Mantenga el cargador alejados de agua, fuentes de calor (radiadores, calentadores, estufas, etc.), llamas y químicos. No incinere este producto ya que las baterías en su interior podrían explotar o sufrir fugas.
- Asegúrese de que el paquete de baterías se asegure en el cargador antes de utilizar.
- El paquete de baterías se siente un poco caliente al tocarse mientras está cargándose. Esto es normal y no indica ningún problema.

INSTRUCCIONES DE SEGURIDAD IMPORTANTES

- No coloque el cargador ni el paquete de baterías en ningún área extremadamente calurosa o fría. Funcionan mejor a la temperatura normal del interior.
- Una vez cargadas completamente las baterías, desconecte el cargador del suministro de corriente y del paquete de baterías.



¡ADVERTENCIA!

Al transportar o dar servicio a la unidad, quite siempre la batería.

PROPUESTA 65



¡ADVERTENCIA!

Algo del polvo provocado por las lijas, sierras, trituradoras y taladros eléctricos, y otras actividades de construcción contiene químicos reconocidos como causantes de cáncer y defectos congénitos u otros daños en el aparato reproductivo. Algunos ejemplos de estos químicos son:









- plomo de pinturas con base de plomo
- sílice cristalina de ladrillos, cemento y otros productos de mampostería
- arsénico y cromo de madera tratada con químicos

El riesgo que corre a la exposición de estos químicos varía dependiendo de la frecuencia con que realiza estos tipos de trabajos. Para reducir la exposición a estos químicos: trabaje en un área bien ventilada y con el equipamiento de seguridad aprobado, como por ejemplo máscaras especialmente diseñadas para filtrar las partículas microscópicas.

SÍMBOLOS



Es posible que se empleen en este producto algunos de los siguientes símbolos. Le suplicamos estudiarlos y aprender su significado. Una correcta interpretación de estos símbolos le permitirá utilizar mejor y de manera más segura el producto.

SÍMBOLO DENOMINACIÓN/EXPLICACIÓN

| | |
|---|--|
| V | Voltios |
| A | Amperios |
| Hz | Hertzios |
| W | Vatios |
| Hrs | Horas |
|  | Precauciones para su seguridad. |
|  | Para reducir el riesgo de lesiones, el usuario debe leer y entender el manual del usuario antes de utilizar este producto. |
|  | Antes de iniciar la operación de herramientas de corriente, siempre utilice gafas de seguridad, gafas de seguridad con protección lateral. |
|  | Cualquier objeto lanzado puede rebotar y producir lesiones personales o daños físicos. |
|  | Pare la máquina antes de dejarla. |
|  | Hojas giratorias: no use las manos para desatascar el conducto. Detenga el motor antes de retirar residuos. |
|  | ¡PELIGRO! Mantenga las manos y pies alejados de las aberturas mientras la máquina esté funcionando. |
|  | Mantenga a los espectadores a una distancia segura de la herramienta. |
|  | Manténgase alejado de las piezas móviles, mantener todas las protecciones en su lugar. |
|  | El cargador está diseñado para uso en interiores. |
|  | Este producto contiene baterías de iones de litio (Li-ion). Es posible que algunas leyes municipales, estatales o federales prohíban desechar las baterías en la basura normal. Consulte a las autoridades reguladoras de desechos para obtener información en relación con las alternativas de reciclado y desecho disponibles. |

SÍMBOLOS

Las siguientes palabras de señalización y sus significados tienen el objeto de explicar los niveles de riesgo relacionados con este producto.

| SÍMBOLO | SEÑAL | SIGNIFICADO |
|---|--------------------|---|
|  | PELIGRO | Indica una situación peligrosa inminente, la cual, si no se evita, causará la muerte o lesiones serias. |
|  | ADVERTENCIA | Indica una situación peligrosa posible, la cual, si no se evita, podrá causar la muerte o lesiones serias. |
|  | PRECAUCIÓN | Indica una situación potencialmente peligrosa la cual, si no se evita, puede causar lesiones leves o moderadas. |
| | PRECAUCIÓN | (Sin el símbolo de alerta de seguridad) Indica una situación que puede producir daños materiales. |

ESPECIFICACIONES

| | |
|-------------------------------|----------------------|
| Batería | ión de litio de 40 V |
| Velocidad en vacío | 1,800 r/min. (RPM) |
| Ancho de limpieza | 20 pulg. |
| Profundidad de limpieza | Hasta 10 pulg. |
| Distancia de descarga | Hasta 20 pi. |
| Tamaño del impulsor..... | 16 pulg. |
| Ruedas | 7 pulg. |
| Peso (sin baterías) | 33 lbs |

ARMADO

DESEMPAQUETADO

Este producto requiere armarse.

- Extraiga cuidadosamente de la caja la herramienta y los accesorios. Asegúrese de que estén presentes todos los artículos enumerados en la lista de empaquetado.
- Inspeccione cuidadosamente la herramienta para asegurarse de que no haya sufrido ninguna rotura o daño durante el transporte.
- No deseche el material de empaquetado sin haber inspeccionado cuidadosamente la herramienta y haberla utilizado satisfactoriamente.
- Si hay piezas dañadas o faltantes, le solicitamos llamar al 1-888-266-7096, donde le brindaremos asistencia.

LISTA DE EMPAQUETADO

- Máquina quitanieve
- Manija central
- Deflector del canal
- 40V Batería
- 40V Cargador
- (2) Piezas control de la dirección de descarga
- (2) Sujetadores de leva
- (2) Tuercas de mariposa
- (2) Pernos
- (2) Perillas de la manija
- (1) Pasadores de enganche
- Manual del operador

 **¡ADVERTENCIA!** Si hay piezas dañadas o faltantes, no utilice este producto sin haber reemplazado todas las piezas. La inobservancia de esta advertencia podría causar lesiones serias.

 **¡ADVERTENCIA!** No intente modificar este producto ni hacer accesorios no recomendados para el mismo. Cualquier alteración o modificación constituye maltrato y puede causar una condición peligrosa, y como consecuencia posibles lesiones serias.

 **¡ADVERTENCIA!** No introduzca la paquete de baterías sin haber terminado de armarla. De lo contrario la unidad puede ponerse en marcha accidentalmente, con el consiguiente riesgo de lesiones serias.

 **¡ADVERTENCIA!** Para evitar que la podadora arranque inadvertidamente, no haga ningún ajuste ni instalación mientras esté insertada la paquete de baterías.

DESPLEGAR Y AJUSTAR EL CONJUNTO DE MANGOS *Vea la figura 2.*

Alinee los agujeros de la manija central y de la manija inferior. Meta los pernos y apríetelos con las perillas de la manija que se suministran.

- Alinee los agujeros entre la manija superior y la manija central. Inserte los sujetadores de leva y apríetelos con las tuercas de mariposa que se suministran.

ENSAMBLADO DEL CONDUCTO DE DESCARGA *Vea la figura 3.*

Empuje el deflector del canal de descarga hasta que las lengüetas de seguridad laterales encajen en las ranuras y las barras de sustitución laterales encajen en los orificios de referencia.

 **¡ADVERTENCIA!** Asegúrese de que el deflector del conducto se trabe completamente sobre el conducto de descarga. Una abertura entre el conducto y su deflector puede permitir que objetos extraños sean recogidos por la máquina quitanieve y arrojados a la dirección del operador, causando serias lesiones personales.

INSTALACIÓN DE LA BARRA DE CONTROL DEL CANAL DE DESCARGA

Vea la figura 4 y 8.

- Coloque el canal de descarga mirando hacia delante.

NOTA: Alinee la flecha del canal de descarga con la flecha de la carcasa.

- Alinee los hoyos en el brazo direccional de tobogán con los hoyos en el brazo direccional más bajo de tobogán. Inserte los pasadores de enganche. Introduzca el extremo de la barra de control del canal de descarga en el orificio de referencia del soporte que está acoplado a la parte superior del mango central.
- Asegúrese de que el mango de la barra de control del canal de descarga apunta hacia arriba e inserte la barra en el orificio de referencia de la parte posterior de la carcasa.
- Empuje firmemente la barra en el orificio de la parte posterior de la carcasa hasta que encaje en su sitio.
- Gire el mango de la barra de control del canal de descarga para asegurarse de que se mueve en dirección mismo al canal de descarga.

FUNCIONAMIENTO



¡ADVERTENCIA!

No permita que su familiarización con este tipo de producto lo vuelva descuidado. Tenga presente que un descuido de un instante es suficiente para causar una lesión grave.



¡ADVERTENCIA!

Siempre utilice protección ocular con protección lateral con la marca de cumplimiento de la norma ANSI Z87.1, como así también protección auditiva cuando utilice este equipo. Si no cumple esta advertencia, los objetos que salen despedidos pueden producirle lesiones serias en los ojos.



¡ADVERTENCIA!

Antes de cada uso, inspeccione todo el producto para detectar algún daño, partes faltantes o sueltas la cuchilla no esté dañada o desgastada. El funcionamiento de la máquina quitanieve con piezas dañadas o faltantes puede ocasionar lesiones graves.

Este producto acepta los paquetes de baterías de iones de litio de 40 V.

Para ver las instrucciones de carga completas, consulte los manuales del operador del paquete de baterías Craftsman y los modelos de cargador.

CARACTERÍSTICAS DE PROTECCIÓN DE LAS BATERÍAS

Las baterías de iones de litio Craftsman están diseñadas con características que protegen las celdas de iones de litio y maximizan la duración de las baterías.

Si la herramienta se detiene durante el uso, suelte el interruptor de agarre para reiniciarla y reanude el funcionamiento. Si aun así no funciona, se debe recargar la batería.



¡ADVERTENCIA!

Retire siempre el paquete de batería(s) de la herramienta antes de instalar las piezas, realizar ajustes, limpiarla o cuando no la utilice. Retirar el paquete de baterías evitará que la unidad se accione accidentalmente y provoque lesiones graves.

INSTALACIÓN DEL PAQUETE DE BATERÍAS

Vea la figura 9.

- Levante la tape del compartimiento de la batería.
- Deslice la batería hacia abajo para trabarla en su posición correcta.
- Cierre la cubierta del compartimiento de la batería.



¡ADVERTENCIA!

Asegúrese de que el pestillo en la parte inferior del paquete de baterías entre adecuadamente en su lugar y que el paquete de baterías esté bien colocado y asegurado en el puerto de batería de la máquina quitanieve antes de que encenderla. Una falla en colocar el paquete de baterías de forma segura puede causar que el paquete de baterías se desprenda y termine provocando lesiones corporales serias.

EXTRAER LA BATERÍA

Vea la figura 9.

- Deje de apretar la barra de encendido/apagado y detenga la máquina quitanieve.
- Mantenga pulsado el botón de bloqueo de la batería situado en la parte inferior de la batería.
- Retire la batería del producto.

ENCENDIDO Y APAGADO

Vea las figuras 10.

- Para el encendido, primero presione el botón interruptor de seguridad que se encuentra al lado de la carcasa del interruptor.
- Mientras presiona el botón interruptor de seguridad con una mano, use la otra mano para simultáneamente jalar la barra de encendido/apagado hacia usted. Una vez que la máquina se encienda, suelte el botón interruptor de seguridad y proceda con la operación. La máquina quitanieve solo puede ser encendida presionando primero el botón interruptor de seguridad y luego apretando la barra de encendido/apagado. Lo inverso no encenderá la máquina.
- Para apagarla, deje de apretar la barra de encendido/apagado.

FUNCIONAMIENTO

UTILIZANDO LAS LUZ LED

Vea las figuras 11.

- Para usar la luz LED durante trabajos nocturnos de retiro de nieve, active el interruptor de luz LED.

NOTA: después de acabar de usar su máquina quitanieve, no se olvide de APAGAR la luz LED.

CONSEJOS PARA LA OPERACIÓN

- Mantenga el área de operación libre de objetos extraños que puedan ser arrojados por las hojas del impulsor. Lleve a cabo una inspección completa del área, ya que algunos objetos pueden estar ocultos por la nieve que los rodea. Si la máquina quitanieve golpea una obstrucción o atrapa un objeto extraño durante su uso, detenga la máquina quitanieve, retire la batería, retire la obstrucción e inspeccione la unidad en busca de dañada antes de volver a encender y operar la unidad.
- Mantenga a las mascotas, niños y espectadores alejados del área de operación. Tenga en cuenta que el ruido normal de la máquina al estar encendida puede hacer difícil para usted el oír a las personas o mascotas acercarse.
- Al mover la máquina quitanieve, use las ruedas en un lado como punto de pivote. Inclíne ligeramente la máquina quitanieve sobre este punto de pivote para moverla hacia adelante o hacia atrás.
- Empiece su ruta de limpieza hacia afuera, lanzando la nieve en un movimiento hacia adelante y hacia atrás. Para limpiar en la dirección opuesta, pase por sobre el cordón y gire la máquina quitanieve sobre sus ruedas. Asegúrese de superponer las rutas de limpieza.
- Tenga en cuenta la dirección del viento. De ser posible, muévase en la misma dirección que el viento de manera que la nieve no sea lanzada contra el viento (y por tanto lanzada hacia su cara y por sobre la ruta recién limpiada).

- No empuje la máquina quitanieve con demasiada fuerza. Usted debe empujar la máquina cuidadosamente y de forma uniforme, de acuerdo con la velocidad de lanzamiento de la unidad.
- Algunas partes de la máquina quitanieve se pueden congelar bajo condiciones de temperatura extremas. No intente operar la máquina quitanieve con partes congeladas. Si las partes se congelan mientras la máquina quitanieve está siendo usada, detenga la máquina quitanieve, desenchufe el cordón de extensión e inspeccione las partes congeladas. Libere todas las partes antes de volver a encender u operar la máquina quitanieve. Nunca fuerce los controles que se hayan congelado.
- Al trabajar sobre piedras, grava o superficies sin pavimentar, evite lanzar material suelto de superficie junto con la nieve empujando hacia abajo el mango para levantar el raspador en la base de la unidad por sobre las piedras o grava.

AJUSTE DEL CANAL DE DESCARGA Y DEL DEFLECTOR DEL CANAL DE DESCARGA

Vea las figuras 12.

- Para ajustar el canal de descarga, gire el mango de la barra de control del canal de descarga en la dirección que desee dirigir el flujo de nieve.
- Para ajustar el deflector del canal (y, por tanto, la altura del flujo de nieve), apriete el gatillo y suba o baje el deflector del canal.

¡ADVERTENCIA!

Nunca apunte el conducto de descarga de nieve al operador, espectadores, vehículos o ventanas cercanas. El lanzar nieve y objetos extraños recogidos accidentalmente por la máquina quitanieve puede causar daños y lesiones personales severas.

MANTENIMIENTO



¡ADVERTENCIA!

Asegúrese de apagar el interruptor y retirar la batería antes de llevar a cabo cualquier tarea de mantenimiento en su máquina quitanieve.

LUBRICACIÓN DE POR VIDA

La máquina quitanieve ha sido lubricada en la fábrica para un uso de por vida. La lubricación no es necesaria y puede dañar la unidad.

CONSEJOS PARA EL MANTENIMIENTO

- No intente reparar la máquina a no ser que usted tenga las herramientas e instrucciones apropiadas para desensamblar y reparar la máquina.
- Verifique en intervalos frecuentes que todos los pernos y tornillos tengan un ajuste correcto y asegurarse de que el equipo esté en una condición de trabajo segura.
- Luego de cada trabajo de retiro de nieve, haga funcionar la máquina quitanieve por algunos minutos para evitar que el colector/impulsor se congele. Agague el motor, espere que todas las partes giratorias se detengan por completo, y retire el hielo y nieve residuales de la unidad. Gire el deflector del conducto mediante el interruptor remoto varias veces para quitar cualquier exceso de nieve.

REEMPLAZO DE LA BARRA RASPADORA

Vea las figuras 13.

- La barra raspadora está localizada en la base de la máquina quitanieve, debajo de la carcasa del impulsor.
- Quite los 5 tornillos que aseguran la placa lateral izquierda al chasis de la máquina quitanieve. Quite la placa lateral izquierda.
- Quite los 5 tornillos que aseguran la placa lateral derecha al chasis de la máquina quitanieve. Quite la placa lateral derecha.
- Saque la barra raspadora gastada de la máquina quitanieve retirando los 3 tornillos que la sostienen en su lugar.

- Instale la nueva barra raspadora y ajústela bien a la máquina quitanieve con los cuatro tornillos.
- Coloque la cubierta lateral izquierda y la cubierta lateral derecha.

REEMPLAZO DE LA CORREA

Vea las figuras 14.

- Quite los 5 tornillos que aseguran la placa lateral izquierda al chasis de la máquina quitanieve. Quite la placa lateral.
- Saque la correa de la polea pequeña y polea grande.
- Lazo un extremo de la nueva correa sobre la polea pequeña.
- Instale la nueva correa haciendo girar la impulsor con la mano izquierda mientras coloca la correa en la polea grande con la mano derecha.
- Coloque la cubierta lateral izquierda y asegúrela con los 5 tornillos.

REEMPLAZO EL IMPULSOR

Vea las figuras 15.

- Quite los 5 tornillos que aseguran la placa lateral derecha al chasis de la máquina quitanieve y quite la placa lateral derecha.
- Quite la tuerca.
- Quite los 5 tornillos que aseguran la placa lateral izquierda al chasis de la máquina quitanieve.
- Retire la correa.
- Con una llave de 23 mm, retire el de la polea grande.
- Quite los 5 tornillos que aseguran la placa lateral izquierda al chasis de la máquina quitanieve y quite la placa lateral izquierda.
- Extraiga el eje y quite el viejo impulsor.
- Instale la nueva impulsor.
- Reinstalar la placa lateral izquierda, polea grande, correa y la cubierta lateral izquierda.
- Reinstalar la tuerca y cubierta lateral derecha.

MANTENIMIENTO

ALMACENAMIENTO

- Haga funcionar de la máquina quitanieve por unos minutos para derretir cualquier nieve que pudiera haber quedado en la máquina quitanieve
- Saque la batería y almacénela en un lugar fresco y seco, si es posible. Para aumentar la vida útil de la batería cárguela cada dos meses al no estar en uso.
- Compruebe detalladamente que de la máquina quitanieve no tiene piezas desgastadas, sueltas o dañadas. Si es necesario reparar o reemplazar cualquier pieza, póngase en contacto con la línea telefónica gratis para ayuda, al 1-888-266-7096.
- Almacene de la máquina quitanieve en un lugar limpio y seco. Cúbralo para protegerlo mejor.

CORRECCIÓN DE PROBLEMAS

SI CON ESTAS SOLUCIONES NO SE RESUELVE EL PROBLEMA, COMUNÍQUESE CON EL CONCESIONARIO DE SERVICIO CALIFICADO DE SU PREFERENCIA.

| PROBLEMA | CAUSA POSIBLE | SOLUCIÓN |
|---|--|---|
| La manija no está en su posición. | Los pernos de soporte no están apropiadamente asentados. | Ajuste la altura de la manija y verifique que los pernos de soporte estén asentados apropiadamente. |
| | Las perillas de la manija no están apretadas. | Apriete las perillas. |
| La máquina quitanieve no arranca. | La batería no tiene carga. | Cargue la batería. |
| | El interruptor de control está dañado. | Reemplace el interruptor de control. (Llame a la línea telefónica gratis para ayuda (1-888-266-7096)) |
| | La batería no es conectada al motor. | Revise la conexión entre el conector del motor y la batería. |
| | La batería puede requerir servicio o reemplazo. | Llame a la línea telefónica gratis para ayuda (1-888-266-7096) o reemplace la batería. |
| El motor está encendido, pero el impulsor no gira. | La correa está dañada. | Reemplace la correa (vea la sección titulada Cómo inspeccionar o reemplazar la correa de impulsión). |
| La máquina quitanieve deja una capa delgada de nieve. | El raspador está desgastado | Reemplace el raspador (vea la sección titulada Cómo reemplazar el raspador). |

CRAFTSMAN[®]

Product questions or problems?

1-888-266-7096

Customer Care Hot Line

**Get answers to questions, troubleshoot problems,
order parts, or schedule repair service.**

Para respuestas a preguntas o problemas, y ordenar
piezas o pedir servicio para la reparación de su equipo.

To help us help you, register your product at www.craftsman.com/registration

Para poderte ayudar mejor, registra tu producto en www.craftsman.com/registration

Join the Craftsman Club today!

CRAFTSMAN[®] CLUB

www.craftsman.com/signup

**Receive exclusive member benefits including special pricing and offers,
project sharing, expert advice, and SHOP YOUR WAY REWARDS!**

Como miembro exclusivo, recibe diversos beneficios como ofertas, precios especiales, proyectos nuevos, consejos de expertos y nuestro programa de puntos SHOP YOUR WAY REWARDS!