



Drawer accessory

10133 Red/Black

10139 Black/Platinum

For use with CRAFTSMAN workbench 10132 or 10138

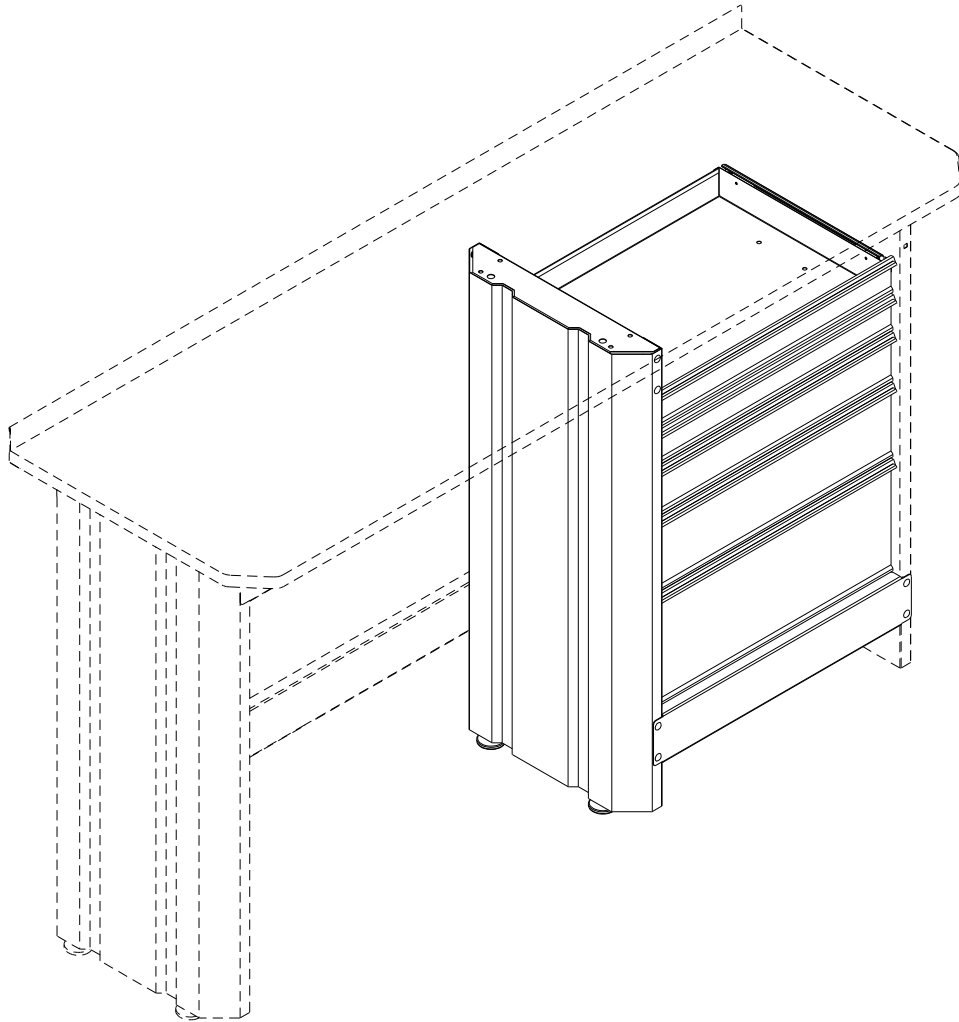

CAUTION: Read and follow all Safety Rules and Operating Instructions before first use of this product. Retain this document for future reference.

SAFETY

SAFETY WARNINGS AND CAUTIONS:

- Use appropriate safety equipment when using power and hand tools. Failure to do so may cause personal injury or product damage.
- Use adequate manpower when assembling and moving this unit. Failure to do so may cause personal injury or product damage.
- **DO NOT** stand on this product. You may fall which may cause personal injury.
- **DO NOT** mount this product on a truck bed or any other moving object. This may cause personal injury or product damage.
- Appropriately secure this product before moving it with a forklift.
- **DO NOT** alter this product in any manner. For example, do not weld external lockbars or attach electrical equipment. This may cause product damage or personal injury.
- Keep the product on level surfaces. The product may become unstable and tip if stored or moved on an un-level surface, which may cause personal injury or product damage.
- **BE CAREFUL** when opening more than one drawer. The product may become unstable and tip, which may cause personal injury or product damage.
- **DO NOT** step in the drawers. You may fall which may cause personal injury.
- Maximum weight for each drawer should be no more than (35) pounds.

Tools Required:

Socket wrench
 7/16" socket
 11/32" wrench
 Screwdriver, crosstip
 Screwdriver, flathead
 Square

Parts Included:

Label	Description	Quantity
A	Side	1
B	Rail	1
C	Drawer (3")	2
D	Drawer (4")	1
E	Drawer (6")	1
F	Drawer (9")	1
G	Slide	10

Hardware Included:

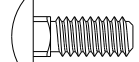
1/4-20 X 5/8 carriage bolt  AA(12)

5/16 washer  BB(12)

1/4-20 flange nut  CC(12)

8-32 X 3/8 self tapping screw  DD(20)

8-32 X 3/8 truss head screw  EE(20)

8-32 keps nut  FF(20)

Leveling foot  EE(4)

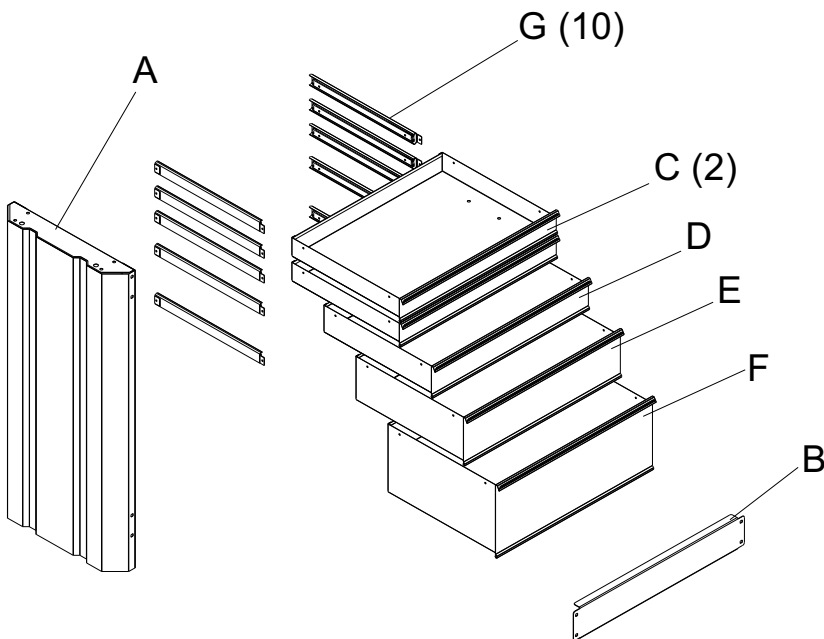

Call 1-800-4MY-HOME (1-800-469-4663) for Service Parts.

Refer to Service Parts Drawing for full listing of Service Parts.

ASSEMBLY

STEP (1):

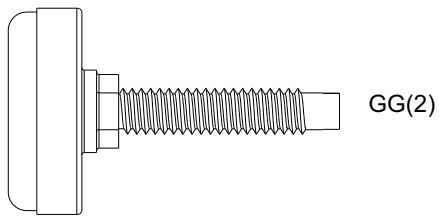

- Ensure that the leveling screws on the work bench are extended to at least (1.5) inch, (38 mm). See operation section; Leveling foot adjustment.

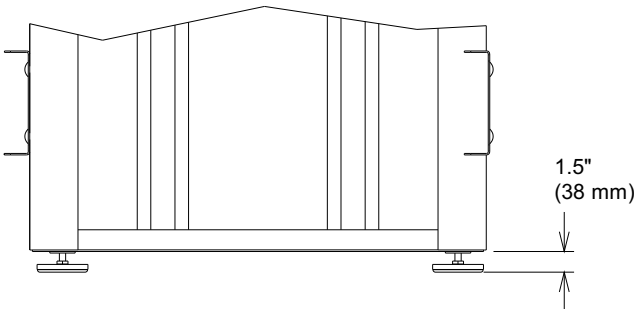

- Assemble (2) adjustment feet (GG) in side panel (A). Make sure both leveling feet (GG) are fully retracted into A.

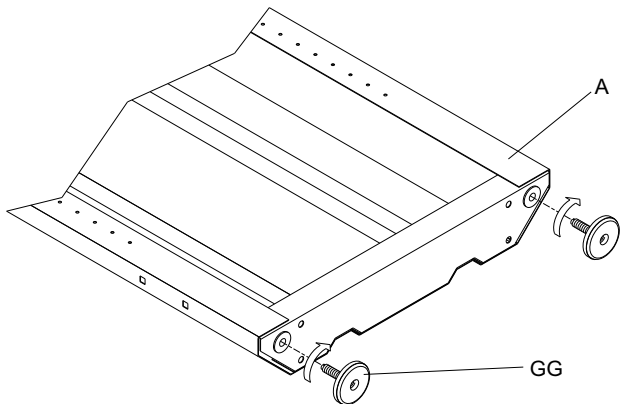

STEP (2):

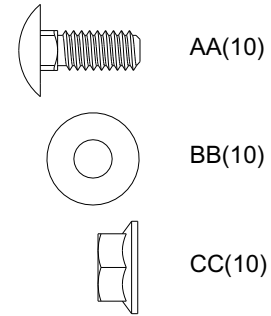

Note: Drawer kit may be installed on left or right side of workbench. Installation is shown on right side.

- Lean side panel (A) at an angle to fit under the rails on the workbench.
- Line up the side panel with notches on the top rails of the workbench. Rotate side panel (A) to the upright position inside notches.
- Attach side panel (A) using (6) bolts (AA), (6) washers (BB), and (6) nuts (CC).
- Attach rail (B), as shown, using (4) bolts (AA), (4) washers (BB), and (4) nuts (CC).
- Adjust bench to desired height. (See operation section; Leveling foot adjustment.)

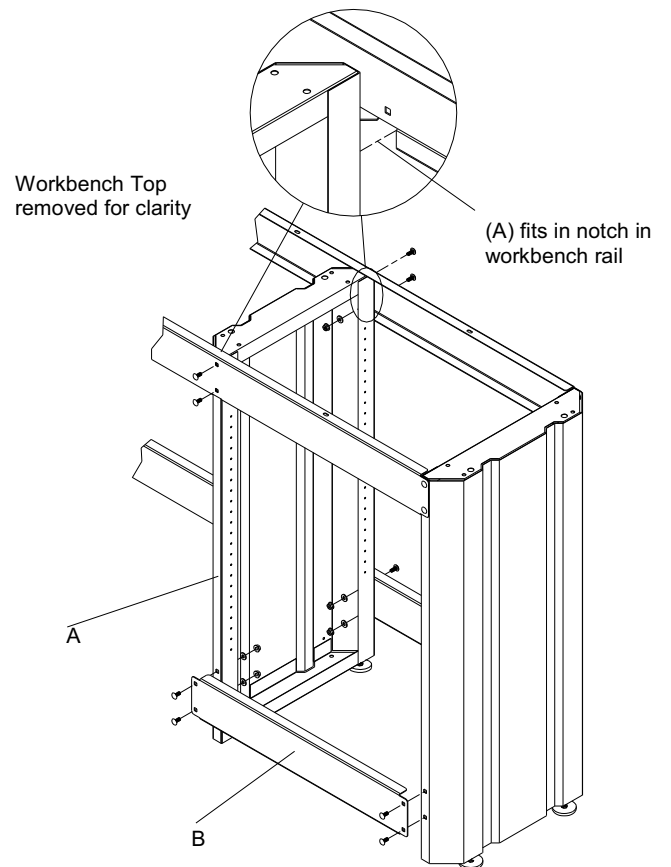

STEP (3):

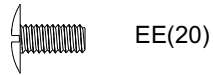

- Separate slide parts. (See drawer removal instructions.)

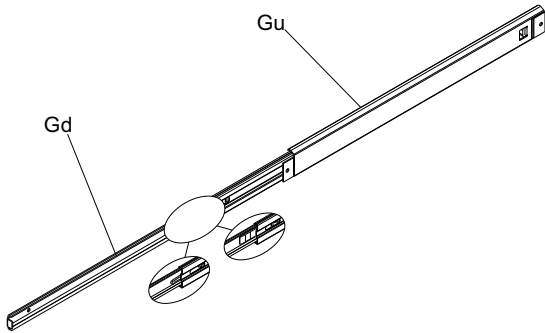

- Attach (2) drawer slides (Gd) to each drawer (C, D, E, and F) as shown.
- Wrench tighten.

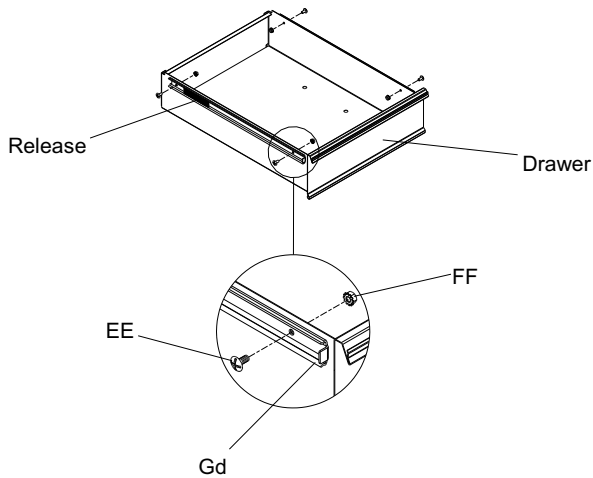

STEP (4):

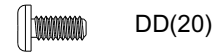

- Install (10) frame slides (Gu) on workbench frame, as shown, using (2) (DD) in each (Gu).

Workbench top removed for clarity.

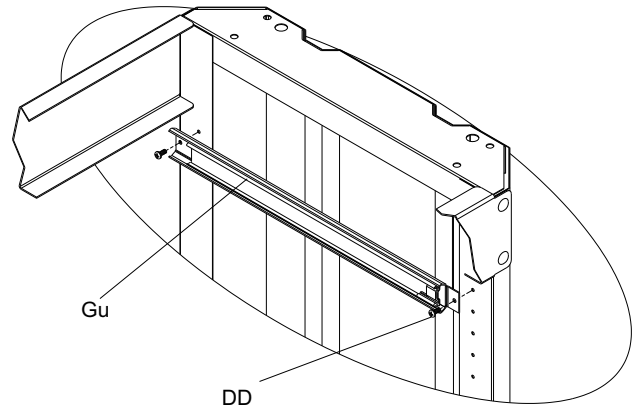

NOTE: Drawers may be organized in several configurations, below is the slide positioning for the recommended drawer configuration.

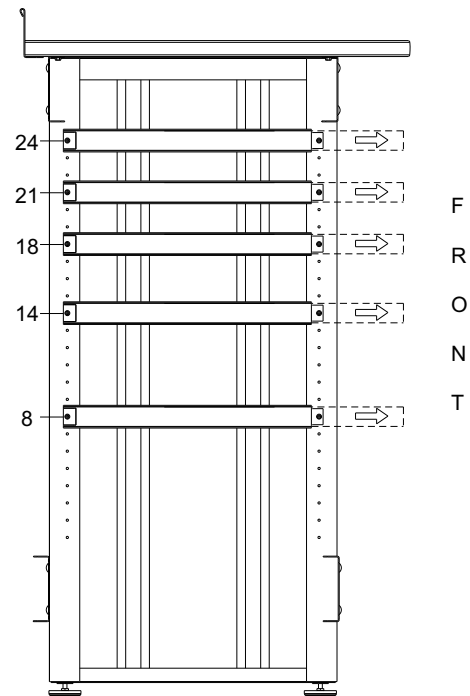

STEP (5):

Note: Before inserting each drawer, fully extend the frame slides for that drawer.

- Insert the drawer slides (Gd) into the workbench slides (Gu) and push all of the way to the back.
- Pull the drawer open until it stops to ensure proper assembly.
- Repeat for the rest of the drawers.

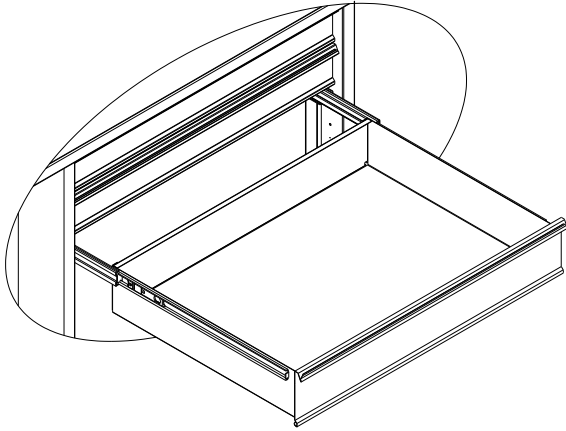

- Square the unit and adjust for frame for drawer alignment and smooth operation.
- Remove enough drawers to reach all fasteners. (See drawer removal and installation instructions.)
- Wrench tighten all fasteners.
- Reinstall drawers. (See drawer removal and installation instructions.)

Recommended Drawer Configuration

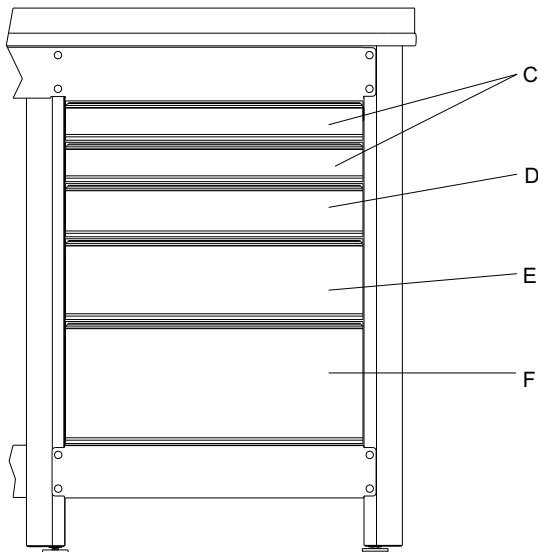

OPERATION

REMOVING AND INSTALLING DRAWERS:

- Empty the drawer.
- Fully extend the drawer.

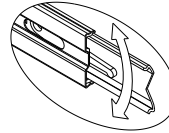
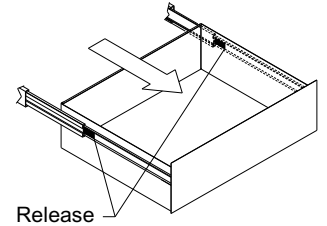

Lever Style - Lift or lower (depending on the slide) the release lever on both sides, (this allows the slides to ride over the stops.) Pull out to remove.

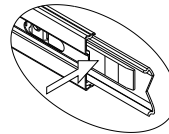

Tab Style - Depress the release tabs on both sides, (this allows the slides to ride over the stops.) Pull out to remove.

- To reinstall, carefully align the slides and slowly push the drawer into the unit until the drawer stops.

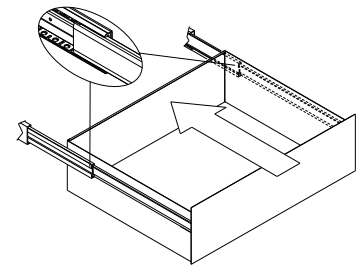

Leveling Foot Adjustment

- Adjust leveling foot to desired position with flat head screwdriver or 1/2" open end wrench as shown.

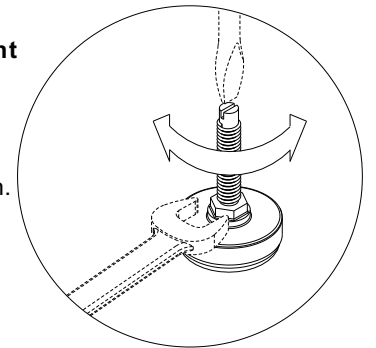

MAINTENANCE

- Lubricate the slides with grease or equivalent, (twice yearly.)
- Periodically the drawer fronts, drawer trim, and other surfaces should be cleaned with a mild detergent and water.
- Auto wax will preserve the unit's luster finish. Apply the wax as to a car. The wax will also help protect the unit against scratches.
- Grease and oil can be removed with most standard cleaning fluids. For safety, use a nonflammable cleaning fluid.



GAVETA ACCESORIA

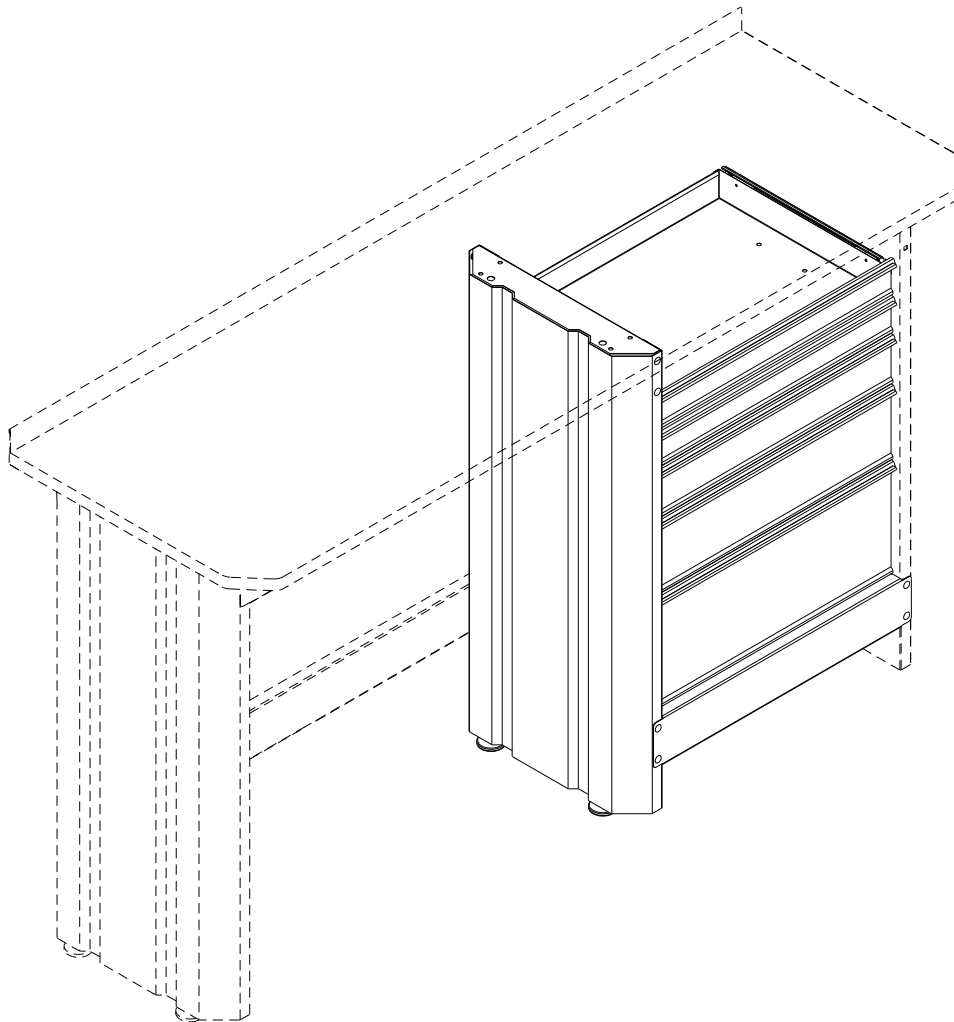

Sírvase indicar la siguiente información que encontrará en el dibujo suministrado de la pieza de servicio.

Número de modelo: _____

Descripción del modelo: _____

*La unidad que adquirió puede variar con respecto a la ilustración.

Precaución: Lea y siga todas las reglas de seguridad e instrucciones para el manejo antes de usar la unidad por primera vez. Conserve este manual para referencia futura.

ADVERTENCIAS Y PRECAUCIONES DE SEGURIDAD:

- Utilice el equipo de seguridad adecuado cuando emplee herramientas eléctricas. De lo contrario, podría causarle lesiones personales u ocasionar daños al producto.
- Utilice el personal adecuado para el montaje y el traslado de esta unidad. De lo contrario podría ocasionarse lesiones personales o dañar el producto.
- **NO** se ponga de pie sobre la unidad. Podría caerse y lesionarse.
- **NO** monte esta unidad en la plataforma de carga de la camioneta ni en ningún otro objeto móvil. Podría causar lesiones personales o daño a la unidad.
- Asegure adecuadamente la unidad antes de moverla con un montacargas.
- **NO** altere la unidad en modo alguno. Por ejemplo, no suelde las barras de sujeción externas ni le incorpore equipos eléctricos. Podría causar daño a la unidad o lesiones personales.
- Mantenga el producto sobre superficies planas. El producto puede desestabilizarse y volcar si se almacena o se mueve en superficies no llanas, lo cual podría causar lesiones personales o dañar el producto.
- **SEA CUIDADOSO** cuando abra más de una gaveta. Las unidades podrían quedar inestables y volcarse, lo cual podría ocasionar lesiones personales o daño a la unidad.
- **NO** se ponga de pie en las gavetas. Podría caerse y lesionarse.
- El peso máximo para cada cajón no debería ser superior a (35) libras ((15,9) kilos).

Herramientas necesarias:

- Llave de tubo
- Casquillo adaptador de 7/16 pulgadas
- Llave Inglesa de 11/32"
- Destornillador, punta de cruz
- Destornillador de cabeza plana
- Escuadra de carpintero

Ferretería incluida

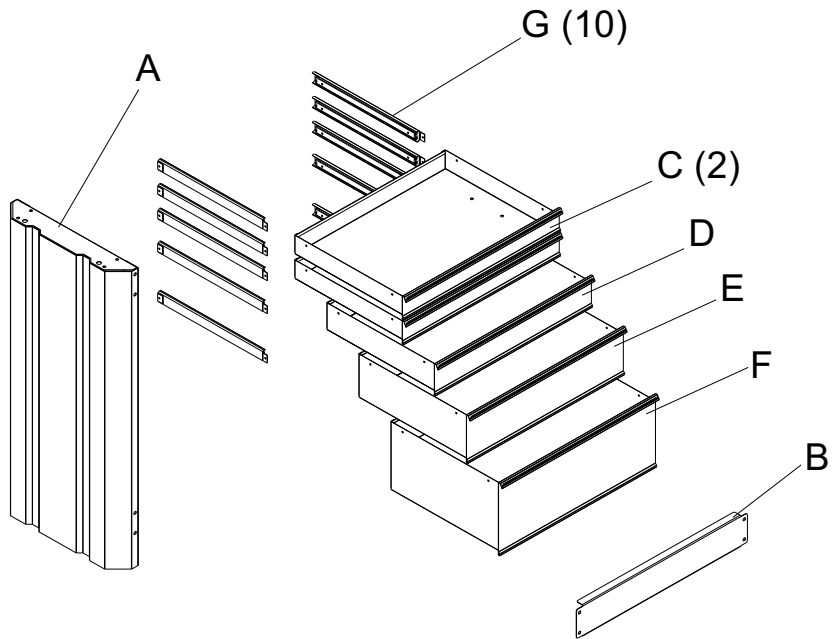
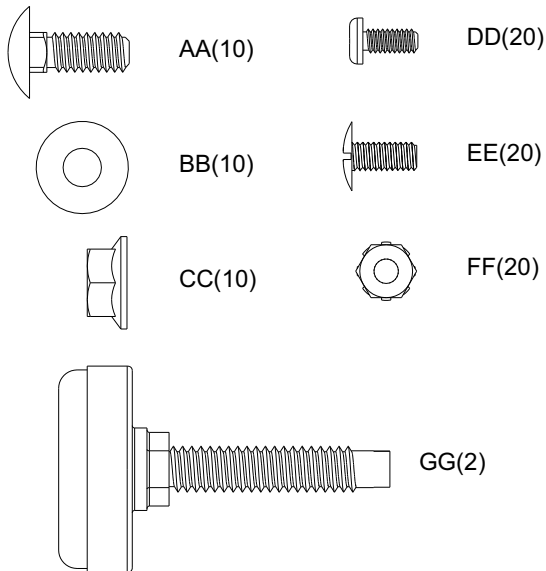

Llame al 1-800-659-7084 para las piezas de repuesto. Consulte el dibujo de piezas de servicio si desea un listado completo de piezas de servicio.

ENSAMBLAJE

PASO (1):

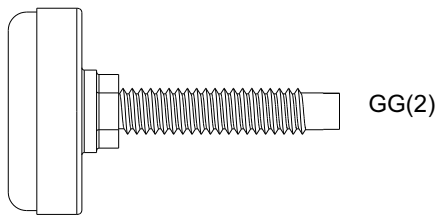

- Compruebe que los tornillos de nivelación en el banco de trabajo existente sobresalgan al menos 1,5 in. (38 mm). (Refiérase al ajuste de la pata niveladora).

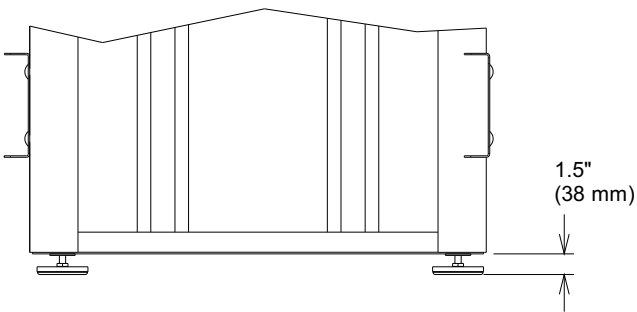

- Ensamble (2) (GG) en (A). Compruebe que ambos (GG) estén totalmente retraídos en (A).

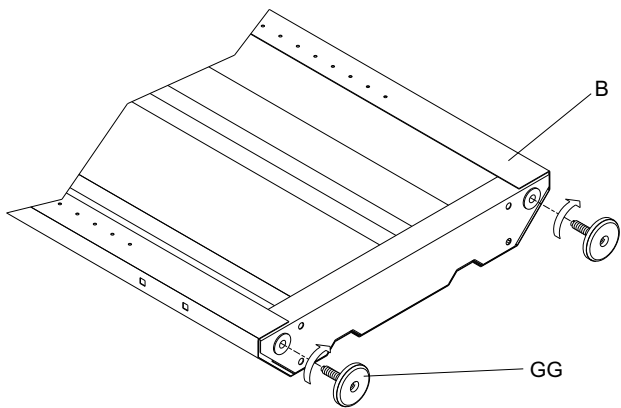

PASO (2):

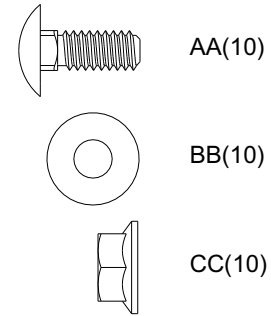

Nota: El kit de gaveta puede montarse al lado izquierdo o derecho. La instalación se ilustra al lado derecho.

- Instale (A) utilizando (6) AA, (6) BB, y (6) CC. Nota: (A) encaja en las muescas en los largueros superiores del banco de trabajo.
- Sujete la pieza (B), según se muestra, utilizando la (4) (AA), (4) (BB), y (4) (CC).
- Apriete a mano.
- Ajuste el banco a la altura deseada. (Refiérase al ajuste de la pata niveladora).

La tapa del banco de trabajo se quita para mayor claridad.

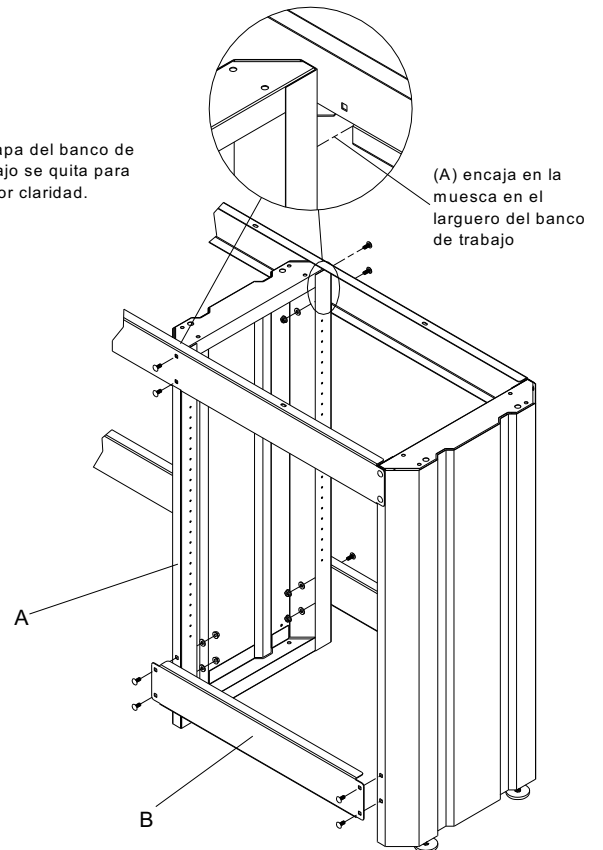

PASO (3):

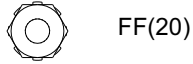

- Separe las piezas de las guías. (Véanse las instrucciones para retirar las gavetas.)

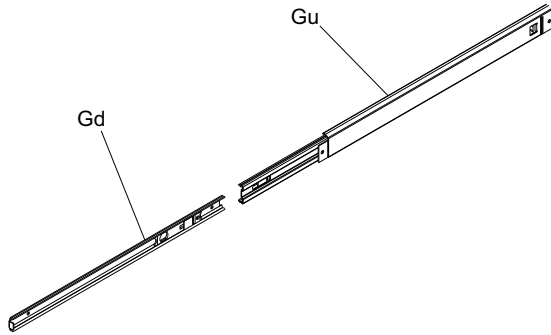

- Fije (2) correderas de gaveta (GD) a cada gaveta (C), (D), (E), y (F) como se ilustra.
- Ajuste con la llave.

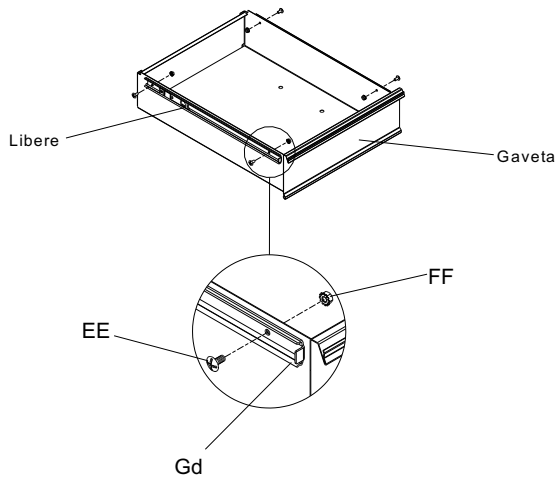

PASO (4):



- Instale (10) (GU) en el marco del banco de trabajo como se ilustra, utilizando (2) (DD) en cada (GU).

La tapa del banco de trabajo se quita para mayor claridad.

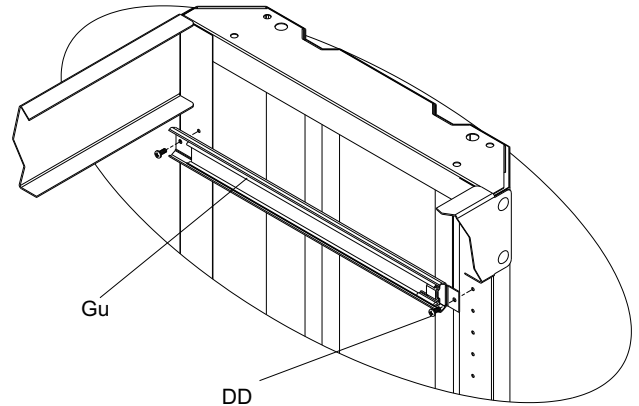

NOTA: Los cajones pueden disponerse en varias configuraciones, más abajo se indica la situación de la corredera para la configuración de cajón recomendada.

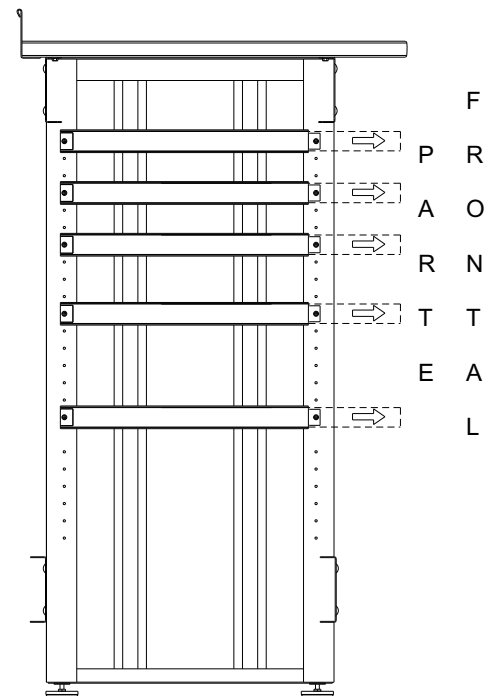

PASO (5):

- Inserte las correderas de las gavetas (GD) en las correderas del banco de trabajo (GU) y empuje completamente hacia la parte posterior.
- Saque totalmente el cajón hasta que haga tope para asegurarse de que está adecuadamente instalado.
- Repita en el resto de las gavetas.

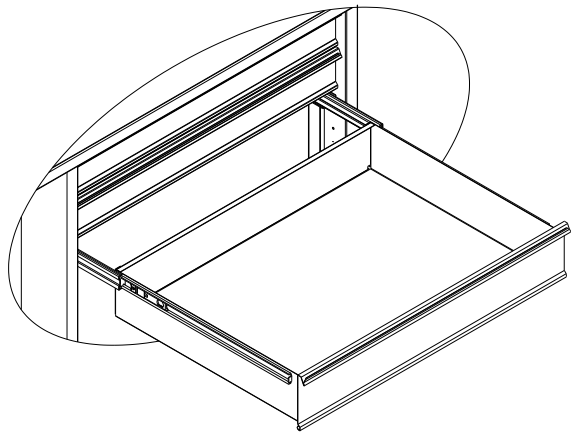

- Cuadre la unidad y ajuste hasta obtener un óptimo funcionamiento de las gavetas.
- Retire suficientes gavetas hasta alcanzar todos los sujetadores. (Refiérase a las instrucciones para retirar e instalar gavetas).
- Apriete con llave todos los sujetadores.
- Vuelva a colocar los cajones. (Consultar las instrucciones de instalación de los cajones.)

Configuración recomendada para la gaveta

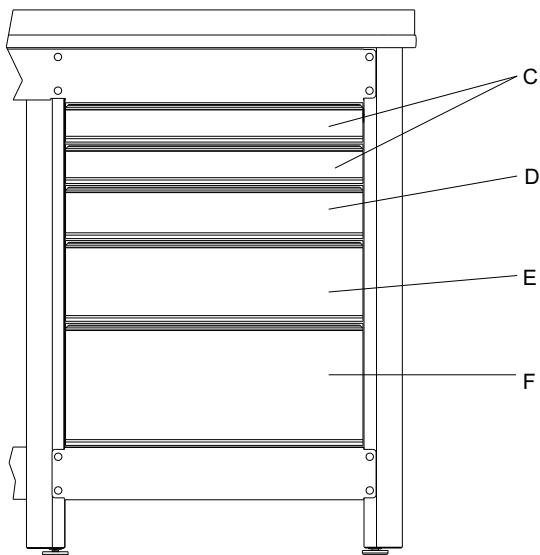

FUNCIONAMIENTO

REMOCIÓN E INSTALACIÓN DE GAVETAS:

- Vacíe la gaveta.
- Abra completamente la gaveta.

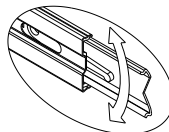
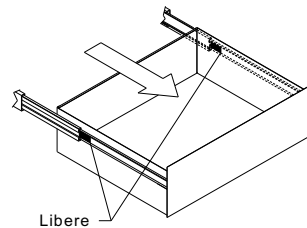

Estilo palanca – Levante o baje (dependiendo de la corredera) la palanca de liberación en ambos lados (esto permite que las correderas pasen sobre los topes.) Hale hacia afuera para retirar.

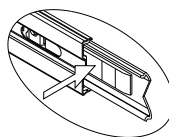

Estilo lengüeta – Oprima las lengüetas de liberación en ambos lados (esto permite que las correderas pasen sobre los topes.) Hale hacia afuera para retirar.

- Para reinstalar, alinee cuidadosamente las placas y lentamente empuje la gaveta dentro la unidad hasta que la misma se detenga.

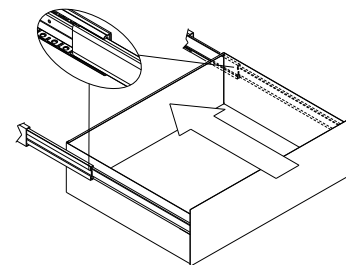

Ajuste Del Pie Nivelador

- Ajuste la pata niveladora a la posición deseada con un destornillador de cabeza plana o con una llave de tuerca 7/16 como se ilustra.

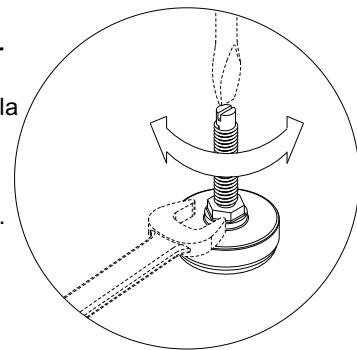

MANTENIMIENTO

- Lubrique las guías con grasa o equivalente (dos veces por año.)
- Limpie con detergente suave y agua los frontales y los bordes laterales de los cajones y las demás superficies.
- La cera para automóviles preservará el acabado brillante de la unidad. Aplique la cera como lo haría al carro. La cera también ayudará a proteger la unidad contra raspones.
- La grasa y el aceite pueden retirarse con la mayoría de los líquidos estándar para limpieza. Por razones de seguridad, utilice un líquido incombustible para limpieza.

