

# Culligan®



DRINKING WATER | AGUA POTABLE

## ClearLink Pro™

Wireless Filtration Control  
Installation and operating instructions

## ClearLink Pro™

Control de Filtración de Agua Inalámbrico  
Instrucciones de instalación y operación

# English

## PARTS

---

### INCLUDED:

- Remote Button
- Control Box
- Battery Box
- 3/8" x 1/4" Tube Adapter
- Mounting Screws
- Air Gap

## TOOLS & MATERIALS REQUIRED

---

- C Batteries x4
- AAA Batteries x2
- Screwdriver
- Adjustable Wrench
- Towels
- Pan or Bucket



## SPECIFICATIONS

---

Pressure Range:	30–120 psi (207–827 kPa)
Temperature Range:	40–100°F (4.4–37.7°C)

## PRECAUTIONS

---

- ▲ **WARNING:** Follow all precautions indicated in the manual provided with the Culligan water treatment system.  
**WARNING:** For systems using a booster or distribution pump, the pressure of the treated water cannot exceed the pressure of the cold water supply.  
**CAUTION:** Control box must be protected against freezing temperatures, frost, snow, sleet, and ice. Exposure to these can produce cracks and product failures.  
**CAUTION:** This product has a limited service life. We recommend that a record be kept regarding the date of install and any other performed maintenance. Because of the product's limited service life and to prevent costly repairs or possible water damage, we strongly recommend that the control box be replaced every ten years.
- ▲ **WARNING:** For cold water use only. Do not use on hot water line.
  - After prolonged periods of non-use (such as during a vacation) it is recommended that the system be flushed thoroughly. Let the filtered water run for 5–6 minutes before using.
  - The ClearLink estimates filter life based on flow and time. Changes in taste, odor, color, and/or flow of the filtered water could indicate that the filter(s) should be replaced.
  - Make certain that installation complies with all state and local laws and regulations.

# UNIVERSAL WIRELESS FILTRATION CONTROL

---



## PARTS INCLUDED:

Remote Button  
Button Part No.: 01029450  
Trim Ring Part Nos.:  
Chrome 01029452  
Brushed Nickel 01029453  
Oil Rubbed Bronze 01029454

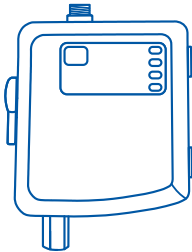

Control Box  
Part No.: 01029449



Battery Box  
Part No.: 01029451



3/8" x 1/4" Tube Adapter

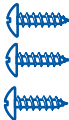

Mounting Screws

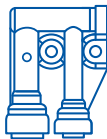

Air Gap

## SETTING CAPACITY AND TDS FUNCTION

NOTE: Set capacity and TDS function before starting installation.

NOTE: To access the dip switches for setting capacity and TDS function, open the control box by removing the three screws in the rear cover.

Find the dip switches on the front of the circuit board.  
SW2 and SW3 set the time and capacity for the filter reminder.

SW2: OFF = 500 gallons                      ON = 1000 gallons  
SW3: OFF = 180 days                        ON = 365 days

SW1 Enables/Disables the TDS function (Enable only for RO systems).  
The system will measure the difference between the feed and product water to determine if the RO is working.

SW1: OFF = Disabled                        ON = Enabled  
SW6 is used for production testing and should be left in the off position.

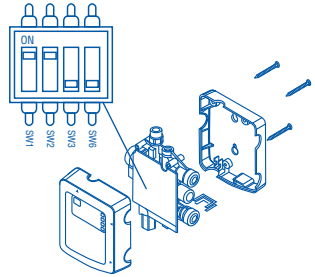

## INSTALLATION

NOTE: Refer to the manual provided with your filter/RO for installation instructions specific to that system.

NOTE: Some installations may require adapters and fittings not included with the product. Review the manual and your installation before beginning.

NOTE: Consult your local plumbing codes and install accordingly.

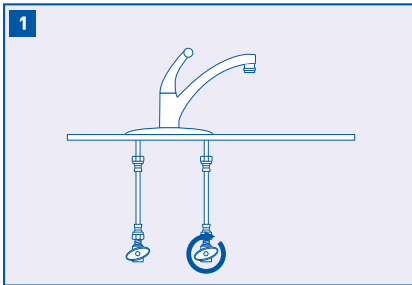

Turn off cold water shut-off valve then turn on the kitchen faucet and allow all water to drain from line.

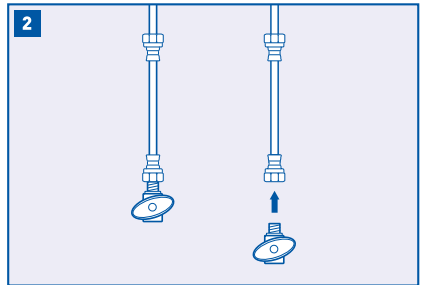

Disconnect the cold water line from the cold water shut-off valve.

NOTE: If rigid plumbing pipe (metal or plastic) is used, you may need to shorten the pipe using a hacksaw or pipe cutter to accommodate the control box.

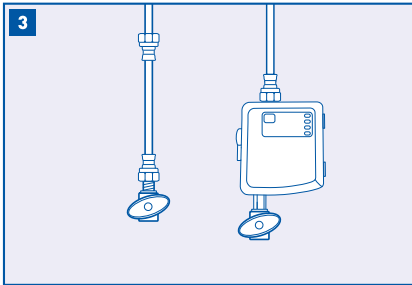

Tighten the control box to the cold water shut-off valve as shown. Tighten the lower end of cold water line onto the top of the control box.

NOTE: The control box must be in a vertical position.

NOTE: If space does not allow for mounting the control box onto the valve, it can be alternatively hung on a wall when using the holes on the back and a flex connection (purchased separately).

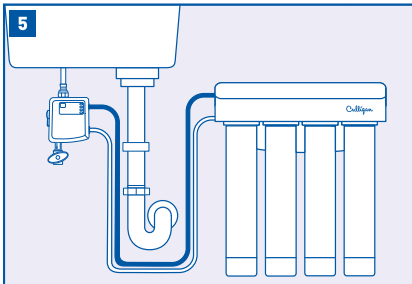

Connect the outlet on the RO/Filter system to the port marked "RO/Filter <." Wet the end of the plastic tubing with water and push it into the quick connect fitting adapter approximately 5/8" until it stops.

NOTE: This is the line that would normally go to your dedicated faucet.

NOTE: Connect the tank and/or post filter in this line if required for your filter/RO system.

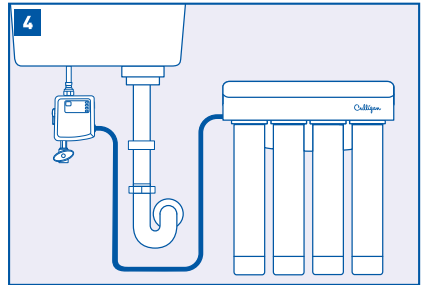

Connect the inlet on the RO/Filter system to the port marked "RO/Filter >." Wet the end of the plastic tubing with water and push it into the quick connect fitting adapter approximately 5/8" until it stops.

NOTE: This connection is plugged for remote system installations (Water supply is not the same as the sink such as basement installations).

NOTE: This is the line that would normally come from the supply tee or valve.

NOTE: Use the supplied adapter if your system uses a 1/4" tube.

## RO AIR GAP INSTALLATION

NOTE: These steps are only for RO installations using an air gap.

NOTE: If your filtration system is not an RO, skip to System Startup on Page 7.

NOTE: Install the drain connection to the drain plumbing according to the manual provided with your RO system.

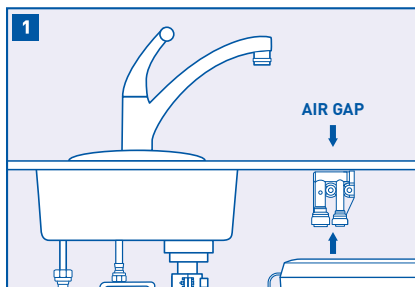

Mount the air gap device as near to counter top as possible and in a vertical orientation.

NOTE: Failure to mount the air gap device vertically will cause it to leak water.

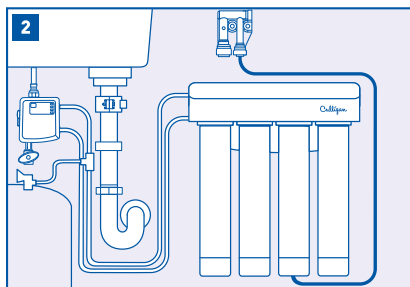

Connect the drain line coming from the RO system to the small connection of the air gap device.

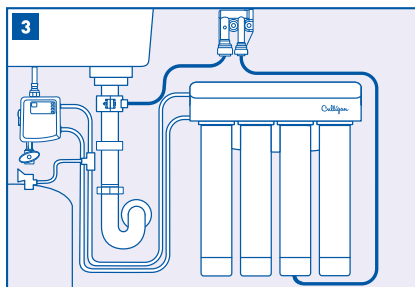

Connect the large fitting of the air gap device to the connection on the drain plumbing.

## SYSTEM STARTUP

---

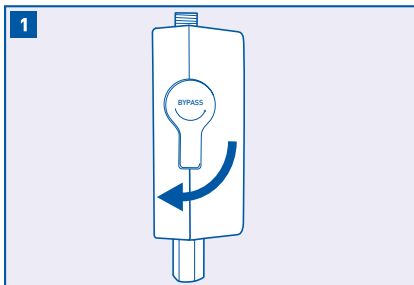

1 Confirm that the bypass valve is in the closed position (pointed down).

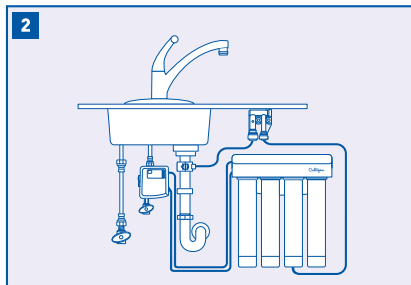

2 Turn on the cold water supply and check for leaks. If it leaks, refer to troubleshooting.

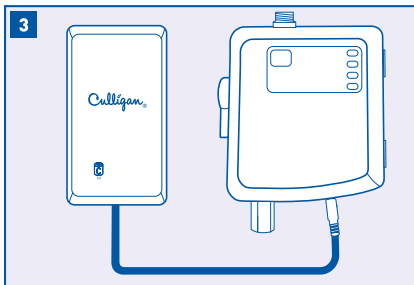

3 Install four C batteries (not included) into the battery box and plug into the jack on the bottom of the control box.

NOTE: The control box will beep and flash the power light when powering up.

NOTE: AC adapter (01029455) can also be used where a non-switched outlet is available.

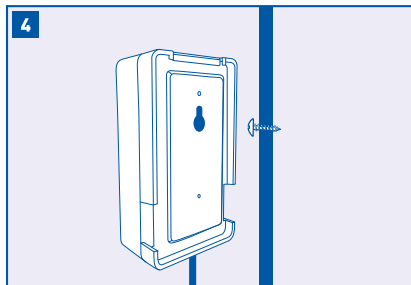

4 Use the provided screw to hang the battery box on the side of the cabinet.

## SYSTEM STARTUP

---

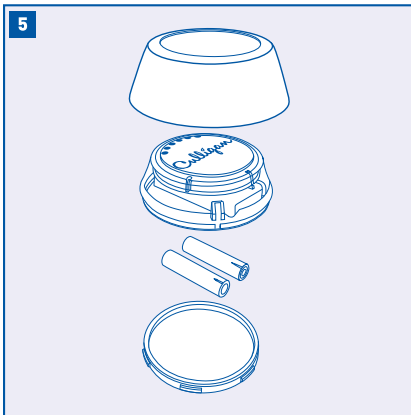

Install two AAA batteries (not included) into the remote button.



Turn on the faucet to full cold and push the button to activate the system.

NOTE: The blue capacity lights should appear if the button and control box are communicating.

NOTE: The button can be turned off with a second push or by turning off the faucet.

NOTE: After startup, flush your system according to manufacturer's specifications. It might take a few cycles for the button to stay on while air is purged from the system.



## BUTTON DISPLAY GUIDE

---



Filter Capacity Lights: Shows from 1-6 lights depending on filter capacity remaining, 6 lights = >80% and 1 light = <10%.

Culligan Logo: Flashes when treated water is not available from the faucet. Stays solid while treated water is being dispensed from the faucet.

Alert Indicator: Illuminates when the control box batteries need replacing, filters need replacing, or RO membrane needs replacing.

## CONTROL BOX OPERATION

---

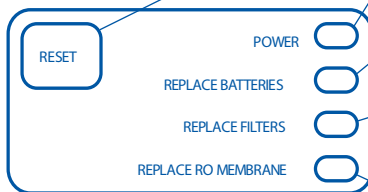

Reset button for filter capacity.

Power: Flashes green at power up, filter capacity reset, and while dispensing filtered water. Continues to flash for 1 minute after the flow of filtered water has stopped.

Replace Batteries: Flashes red when the batteries for the control box need to be replaced. This indicator automatically clears when new batteries are detected.

Replace Filters: Flashes red when the filters have less than 10% of their life remaining due to flow or time. This indicator is reset by pressing the reset button for two seconds.

Replace RO Membrane: Flashes red when the treated water has a TDS level greater than 25% of the untreated water. This indicator will automatically reset when low TDS water is detected.

## TROUBLESHOOTING

---

### LEAKS AT FILTER/RO INLET OR OUTLET CONNECTION:

A rolled o-ring can block the tube from fully inserting. Use small screw driver to re-seat the o-ring and then confirm that the end of the tubing has a clean, square cut.

### LOW FILTERED WATER FLOW/SYSTEM RETURNS TO UNFILTERED FLOW AUTOMATICALLY:

Low flow rates may not activate the control box electronics. Refer to your system manual to trouble shoot a low flow condition.

### BUTTON IS COMMUNICATING BUT NO CHANGE IN FLOW:

Confirm that the bypass valve is in the down/closed position.

### BUTTON COMMUNICATION IS INTERMITTENT:

Some materials may block the wireless signal more than others. Try moving the button to an area on the counter that is closer to the under-sink control box.

**FILTERED WATER FLOW WON'T TURN OFF:** Low batteries for the control box can cause the system to be stuck in the filtered position. The bypass valve can be used to allow unfiltered water flow to the faucet while the issue is being corrected.



THE CLEARLINK PRO IS CERTIFIED BY WQA AGAINST CSA B483.1, NSF/ANSI 372 FOR LOW LEAD REQUIREMENT, NSF/ANSI 42 AND NSF/ANSI 58 FOR MATERIAL SAFETY AND STRUCTURAL INTEGRITY

## ONE-YEAR LIMITED WARRANTY

This warranty applies to the button, control box and battery box. This warranty covers defects in material and workmanship only for 1 full year from the original date of delivery. Culligan will replace any part which in Culligan's opinion is defective, unless: (1) any part of the unit has been subjected to any type of tampering, alteration, or improper use after delivery, or (2) it has been repaired by anyone not approved by Culligan.

This product has been designed solely for use as a water filtration control. It is NOT warranted against freezing or surges in water pressure, and neither this product nor its parts is warranted against defects or deterioration caused by uses for which this product was not expressly intended.

THE FOREGOING WARRANTY IS EXCLUSIVE AND IN LIEU OF ALL OTHER WARRANTIES, EXPRESSED OR IMPLIED, WHETHER ORAL OR ARISING BY USAGE OF TRADE OR COURSE OF DEALING, INCLUDING, WITHOUT LIMITATION, ANY WARRANTIES OF FITNESS OR MERCHANTABILITY. THIS WARRANTY IS THE PURCHASER'S SOLE AND EXCLUSIVE REMEDY, IN NO EVENT SHALL CULLIGAN BE LIABLE FOR ANY ANTICIPATED OR LOST PROFITS, INCIDENTAL DAMAGES, CONSEQUENTIAL DAMAGES, COSTS, TIME CHARGES OR OTHER LOSSES, WHETHER BASED ON BREACH OF CONTRACT, TORTIOUS CONDUCT OR ANY OTHER THEORY, INCURRED IN CONNECTION WITH THE PURCHASE, INSTALLATION, REPAIR OR OPERATION OF THIS PRODUCT. CULLIGAN DOES NOT AUTHORIZE ANYONE TO ASSUME FOR IT ANY LIABILITY OR TO MAKE ON ITS BEHALF ANY ADDITIONAL WARRANTIES IN CONNECTION WITH THE FILTER HOUSING OR ANY PART THEREOF.

Model: CuRF-M used in devices ClearLink PB and ClearLink D

Contains the FCC ID: V7U-010291CL and IC: 6510B-010291CL

This device complies with part 15 of the FCC Rules subject to the following two conditions: (1) This device may not cause harmful interference (2) This device must accept all interference received including interference that may cause undesired operation.

Le présent appareil est conforme aux CNR d'Industrie Canada applicables aux appareils radio exempts de licence. L'exploitation est autorisée aux deux conditions suivantes : (1) l'appareil n'émet pas de brouillage, et (2) l'utilisateur de l'appareil doit accepter tout brouillage radioélectrique subi, même si le brouillage est susceptible d'en compromettre le fonctionnement.

This device complies with Health Canada's Safety Code. The installer of this device should ensure that RF radiation is not emitted in excess of the Health Canada's requirement.

Cet appareil est conforme avec Santé Canada Code de sécurité 6. Le programme d'installation de cet appareil doit s'assurer que les rayonnements RF n'est pas émis au-delà de l'exigence de Santé Canada.

Changes or modifications not expressly approved by the party responsible for compliance could void the user's authority to operate the equipment.

Les changements ou modifications non expressément approuvés par la partie responsable de la conformité pourraient annuler l'autorité de l'utilisateur à utiliser cet équipement

This equipment has been tested and found to comply with the limits for a Class B digital device, pursuant to part 15 of the FCC Rules. These limits are designed to provide reasonable protection against harmful interference in a residential installation. This equipment generates, uses and can radiate radio frequency energy and, if not installed and used in accordance with the instructions, may cause harmful interference to radio communications. However, there is no guarantee that interference will not occur in a particular installation. If this equipment does cause harmful interference to radio or television reception, which can be determined by turning the equipment off and on, the user is encouraged to try to correct the interference by one or more of the following measures:

- Reorient or relocate the receiving antenna.
- Increase the separation between the equipment and receiver.
- Connect the equipment into an outlet on a circuit different from that to which the receiver is connected.
- Consult the dealer or an experienced radio/TV technician for help.

This device complies with Industry Canada licence-exempt RSS standard(s). Operation is subject to the following two conditions: (1) this device may not cause interference, and (2) this device must accept any interference, including interference that may cause undesired operation of the device.

Le présent appareil est conforme aux CNR d'Industrie Canada applicables aux appareils radio exempts de licence. L'exploitation est autorisée aux deux conditions suivantes : (1) l'appareil ne doit pas produire de brouillage, et (2) l'utilisateur de l'appareil doit accepter tout brouillage radioélectrique subi, même si le brouillage est susceptible d'en compromettre le fonctionnement.

This Class B digital apparatus complies with Canadian ICES-003.

Cet appareil numérique de la classe B est conforme à la norme NMB-003 du Canada.

## PIEZAS

---

### INCLUIDO

- Botón del Control Remoto
- Caja de Control
- Caja de Batería
- Adaptadore 3/8" x 1/4"
- Tornillos de Montaje
- Entrehierro

## HERRAMIENTAS Y MATERIALES REQUERIDOS

---

- Baterías C x4
- Baterías AAA x2
- Destornillador
- Llave Ajustable
- Toallas
- Bandeja o Cubeta



## ESPECIFICACIONES

---

Gama de Presión: 30 – 120 psi (207–827 kPa)

Gama de Temperatura: 40 – 100°F (4.4 – 37.7°C)

## PRECAUCIONES

---

- ▲ **ADVERTENCIA:** Siga todas las precauciones indicadas en el manual provisto con el sistema de tratamiento de agua de Culligan.  
**ADVERTENCIA:** Para sistemas empleando una bomba de refuerzo o de distribución, la presión del agua no tratado no puede exceder la presión del agua fría del suministro.  
**PRECAUCIÓN:** Se exige que la caja de control sea protegida de temperaturas bajo cero, escarcha, nieve, aguanieve, y hielo. El producto puede fallar si se expone a estos elementos.  
**PRECAUCIÓN:** Este producto lleva una vida de servicio limitada. Se recomienda que se lleve un registro de la instalación y de cualquier otro mantenimiento. Debido a la vida de servicio limitada, y para evitar reparaciones costosas o posibles daños por agua, se recomienda enfáticamente que la caja de control sea reemplazada cada diez años.
- ▲ **ADVERTENCIA:** Se debe utilizar únicamente con agua fría. No se debe utilizar con agua caliente.
  - Después de periodos extendidos sin uso (p. ej. durante vacaciones) es aconsejable enjuagar el sistema dejando correr el agua por 5-6 minutos antes de usarlo.
  - El ClearLink mide la vida de un filtro según el nivel de flujo y el tiempo. Cambios en el sabor, olor, color, y/o el flujo de agua filtrada podría indicar que el filtro debe ser reemplazado.
  - Asegúrese de que la instalación cumpla con todas las leyes y regulaciones locales y estatales.

## CONTROL DE FILTRACIÓN INALÁMBRICO UNIVERSAL

---



### PIEZAS INCLUIDAS:

Botón del Control Remoto  
Botón Núm.: 01029450  
Opciones de Anillo de Borde:  
Cromo 01029452  
Níquel Cepillado 01029453  
Bronce de Aceite Frotado 01029454

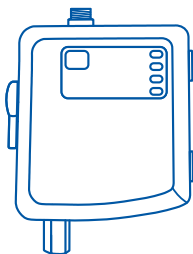

Caja de Control  
Parte Núm.: 01029449

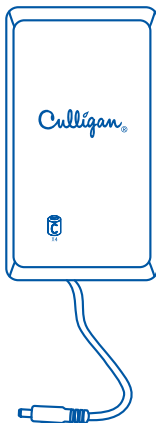

Caja de Batería  
Parte Núm.: 01029451



Adaptadore de Tubo 3/8" x 1/4"

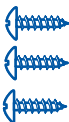

Tornillos de Montaje



Entrehierro

## PROGRAMAR LA CAPACIDAD Y LA FUNCIÓN TDS

NOTA: Favor de programar la capacidad y la función TDS antes de comenzar la instalación.

NOTA: Para obtener acceso a los interruptores DIP para la capacidad y la función TDS, abra la caja de control por medio de retirar los tres tornillos de la cubierta trasera.

Localice los interruptores DIP en la parte frontal de la placa de circuito.

SW2 y SW3 fijan el tiempo y la capacidad para el recordatorio de cambio de filtro.

SW2: APAGADO = 500 galones ENCENDIDO = 1,000 galones

SW3: APAGADO = 180 días ENCENDIDO = 365 días

SW1: Habilita/Inhabilita la función TDS (Habilita sólomente para sistemas de Osmosis Inverso).

SW1: APAGADO = Inhabilitado ENCENDIDO = Habilitado  
SW6 se usa para las pruebas de producción y debe permanecer en la posición apagada.

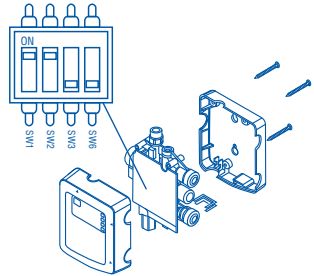

## INSTALACIÓN

NOTA: Favor de referirse al manual provisto con su filtro/sistema de osmosis inverso para las instrucciones de instalación especificadas para su sistema de filtración.

NOTA: Algunas instalaciones exigen adaptadores u otras piezas no incluidas con este producto. Repase el manual y el proceso de instalación antes de comenzar.

NOTA: Consulte y instale de acuerdo con los códigos de plomería locales.

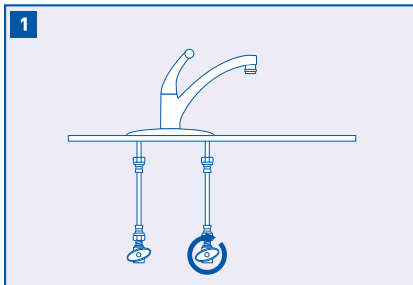

Desconecte la línea de suministro de agua fría, después abra el grifo de la cocina y deje que drene toda el agua de la cañería.

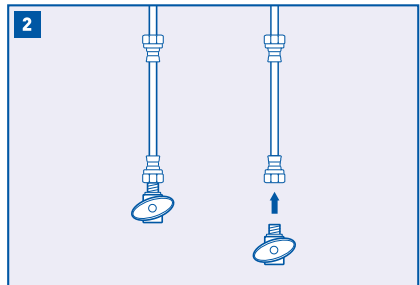

Desconecte la línea de agua fría de la válvula de cierre de agua fría.

NOTA: Si utiliza tubería rígida (de metal o plástico), es posible que deba acortar la tubería con una sierra para metales o un cortatubos a fin de hacer espacio para la caja de control.

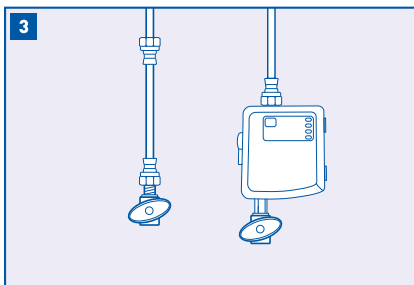

Aprieta la caja de control a la válvula de cierre de agua fría según el diagrama. Aprieta la parte inferior de la línea de agua fría a la parte superior de la caja de control.

NOTA: Se exige que la caja de control se instale verticalmente.

NOTA: La caja de control puede ser colgada en una pared usando conectadores flexibles como una alternativa.

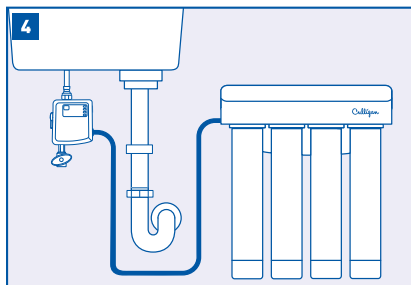

Conecte la entrada del sistema de filtración al puerto titulado "RO/Filter>" de la caja de control. Moje el extremo del tubo de plástico con agua y empújelo en el adaptador de conexión rápido aproximadamente 5/8" hasta que pare.

NOTA: Esta conexión está conectado para instalaciones de sistemas remotos (El suministro de agua para el filtro no es el mismo suministro de agua para el fregadero).

NOTA: Esta es la línea que normalmente correría desde la la válvula de suministro de agua.

NOTA: Use uno de los adaptadore suministrados si su sistema emplea un tubo más pequeño.

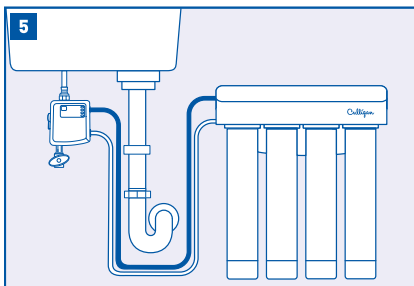

Conecte la salida del sistema de filtración al puerto titulado "RO/Filter<" de la caja de control. Moje el extremo del tubo de plástico con agua y empújelo en el adaptador de conexión rápido aproximadamente 5/8" hasta que pare.

NOTA: Esta es la línea que normalmente correría hacia el grifo dedicado.

NOTA: Use uno de los adaptadore suministrados si su sistema emplea un tubo más pequeño.

## INSTALACIÓN DE ENTREHIERRO PARA OSMOSIS INVERSO

NOTA: Los siguientes pasos aplican únicamente a instalaciones de osmosis inverso empleando un entrehierro.

NOTA: Si su sistema de filtración no es de osmosis inverso, brinque a la sección de Inicio del Sistema en la página 7.

NOTA: Instale el conector de drenaje al drenaje de acuerdo con el manual provisto con sú sistema de osmosis inverso.

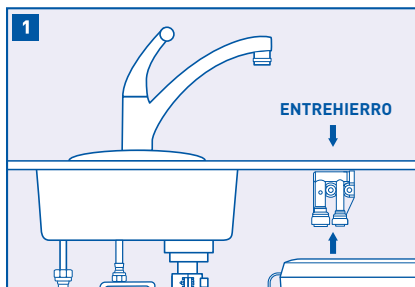

Monte el entrehierro en la posición vertical lo más cerca posible a la encimera.

NOTA: El entrehierro derramará agua si no se instala verticalmente.

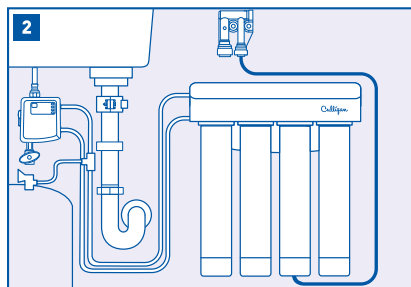

Conecte la línea de drenaje saliendo del sistema de osmosis inverso a la pequeña conexión púa del entrehierro.

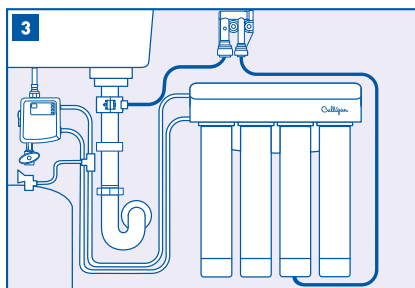

Conecte la púa grande del entrehierro a la conexión de drenaje.



## INICIO DEL SISTEMA

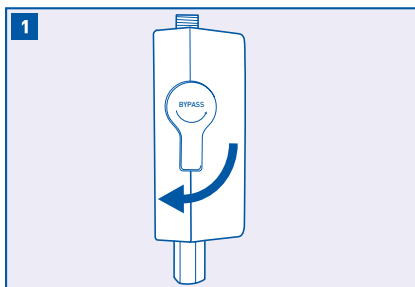

1 Asegúrese que la válvula de derivación esté en la posición cerrada (apuntada hacia abajo).

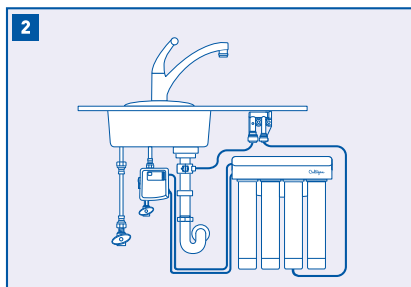

2 Abra el suministro de agua fría para averiguar si se derrama agua o no. Si el sistema está derramando agua, consulte la sección de Solución de Problemas.

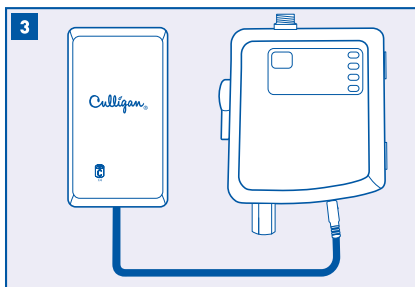

3 Instale cuatro baterías C (no incluidas) en la caja de pilas y enchufe al gato en la parte inferior de la caja de control.

NOTA: La caja de control emitirá un pitido y la luz de fuerza parpadeará al encender.

NOTA: El adaptador AC (01029455) puede usarse también cuando un enchufe no interruptor esté disponible.

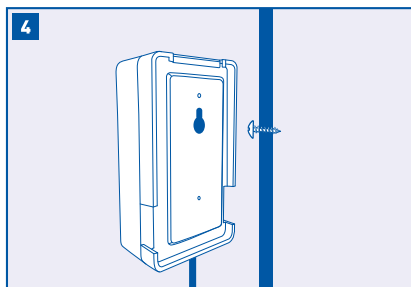

4 Use el tornillo provisto para colgar la caja de baterías a la pared interior del gabinete.

## INICIO DEL SISTEMA

---

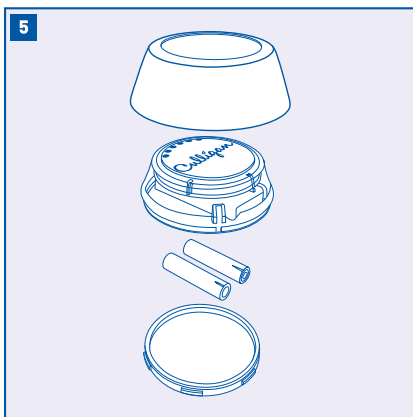

Instale dos baterías AAA (no incluidas) en el botón de control remoto.



Abra el grifo de agua fría completamente y empuja el botón para activar el sistema.

NOTA: La luces azules de capacidad deben encenderse si el botón y la caja de control están comunicándose.

NOTA: El botón se puede apagar con un segundo empujón o apagando el grifo.

NOTA: Después del inicio, enjuague el sistema de acuerdo con las especificaciones del fabricante.

Puede que tome algunos ciclos para que el botón permanezca encendido mientras aire sea expulsado del sistema.

## GUÍA DE LA PANTALLA DEL BOTÓN

---

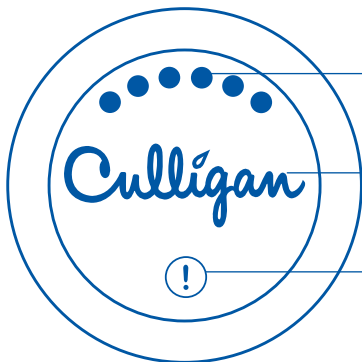

Luces de Capacidad del Filtro: Enseñan 1-6 luces dependiendo de la capacidad del filtro que le quede, 6 luces = >80% y 1 luz = <10%.

Logo Culligan: Enciende cuando agua filtrada no esté disponible desde el grifo. Permanece encendido mientras agua filtrada corra desde el grifo.

Alarma: Enciende cuando las baterías de la caja de control, los filtros, o la membrana de osmosis inverso deben ser reemplazados.

## OPERACIÓN DE LA CAJA DE CONTROL

---

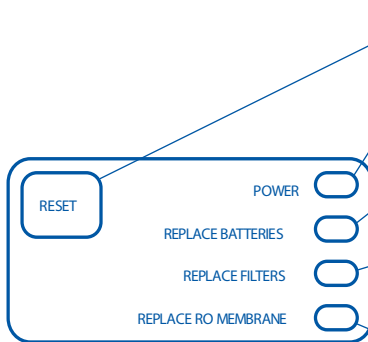

Botón de reinicio de capacidad del filtro.

Fuerza: Enciende de color verde al inicio, cuando reinicia la capacidad del filtro, y mientras corra agua filtrada. La luz parpadeará por 1 minuto después de que se cierre el flujo de agua.

Reemplazo de Baterías: Enciende de color rojo cuando las baterías para la caja de control deben ser reemplazadas.

Reemplazo de Filtros: Enciende de color rojo cuando los filtros tienen menos de 10% de vida según indica el flujo o el tiempo. Este indicador se reinicia empujando el botón de reinicio por dos segundos.

Reemplazo de Membrana de Osmosis Inverso: Enciende de color rojo cuando el agua filtrada tiene un nivel de TDS mayor de 25% del agua no filtrada. Este indicador se reinicia automáticamente cuando se detecta TDS bajo en el agua.

## SOLUCIÓN DE PROBLEMAS

---

### FUGAS DE AGUA POR ENTRADA O SALIDA DEL FILTRO/SISTEMA DE OSMOSIS INVERSO:

Una arendala doblada podría estorbar en entrada completa del tubo. Use un destornillador pequeño para asentar la arendala de nuevo, y entonces asegurarse de que el extremo del tubo tenga una cortada cuadrada, y limpia.

### FLUJO BAJO DE AGUA FILTRADA/EL SISTEMA CAMBIA DE AGUA FILTRADA A AGUA NO FILTRADA AUTOMATICAMENTE:

El flujo bajo quizá no este activando la caja de control. Consulte el manual de su sistema de filtración para averiguar cómo aumentar el flujo de agua.

### EL BOTÓN COMUNICA PERO NO HAY CAMBIO EN EL FLUJO:

Confirme que la válvula de derivación esté en la posición cerrada/apuntada hacia abajo.

### EL BOTÓN NO COMUNICA SIEMPRE:

Algunos materiales pueden estorbar la señal inalámbrica mas que otros. Puede probar la señal moviendo el botón a otra area ubicada más de cerca a la caja de control.

**EL AGUA FILTRADA NO SE APAGA:** Baterías de poca fuerza en la caja de control pueden causar que el sistema se quede en la posición de agua filtrada. Se puede emplear la válvula de derivación para permitir el flujo de agua no filtrada al grifo mientras se corrija el asunto.



C USA

LAS CLEARLINK PRO HA SIDO CERTIFICADOS POR LA WQA SEGÚN LAS NORMAS CSA B483.1, NSF/ANSI 372 PARA EL REQUISITO DE PLOMO BAJO, NSF/ANSI 42 Y NSF/ANSI 58 PARA LA SEGURIDAD DE LOS MATERIALES Y LA INTEGRIDAD ESTRUCTURAL

## GARANTÍA LIMITADA DE UN AÑO

---

La garantía se aplica al botón y la caja de batería. La garantía cubre los defectos en el material y la fabricación por un año completo desde la fecha original de entrega. Culligan reemplazará cualquier pieza que se considere defectuosa, con las siguientes excepciones: (1) si algún componente de la unidad estuvo sujeto a algún tipo de manipulación, alteración o uso inapropiado después de la entrega, o (2) si había sido reparado por una agencia no aprobada por Culligan.

Este producto ha sido diseñado solamente para ser usado como un control de filtración de agua. La garantía NO cubre daños producidos debido a las temperaturas bajo cero o el aumento repentino de presión de agua. El uso indebido de este producto y sus componentes podría provocar defectos o deterioro no están cubiertos por la garantía.

LA GARANTÍA SUSODICHA ES EXCLUSIVA Y SUSTITUYE CUALQUIER OTRA GARANTÍA, EXPRESA O IMPLÍCITA, YA SEA UNA GARANTÍA VERBAL O UNA QUE DERIVE DEL USO O LA PRÁCTICA COMERCIAL, INCLUIDA, DE MANERA SIN LÍMITE, CUALQUIER GARANTÍA DE APTITUD O COMERCIABILIDAD. ESTA GARANTÍA ES EL ÚNICO RECURSO EXCLUSIVO DEL COMPRADOR. BAJO NINGUNA CIRCUNSTANCIA CULLIGAN ASUMIRÁ LA RESPONSABILIDAD POR LA PÉRDIDA DE GANANCIAS ANTICIPADAS, LOS DAÑOS ACCIDENTALES, DAÑOS CONSECUENTES, GASTOS, GASTOS DE TIEMPO DE MANO DE OBRA U OTRO TIPO DE PÉRDIDAS, SEA POR EL INCUMPLIMIENTO DEL CONTRATO, UNA CONDUCTA ILÍCITA O CUALQUIER OTRA TEORÍA, EN RELACIÓN CON LA COMPRA, LA INSTALACIÓN, LA REPARACIÓN O EL FUNCIONAMIENTO DE ESTE PRODUCTO. CULLIGAN NO AUTORIZA A NINGUNA PERSONA A ASUMIR RESPONSABILIDADES U OTORGAR GARANTÍAS ADICIONALES EN SU NOMBRE EN RELACIÓN CON ESTE PRODUCTO.



Culligan International Company

Rosemont, Illinois 60018

[www.culligan.com](http://www.culligan.com)

847-430-2800

# Culligan®



DRINKING WATER | AGUA POTABLE

## ClearLink Pro™

Wireless Filtration Control  
Installation and operating instructions

## ClearLink Pro™

Control de Filtración de Agua Inalámbrico  
Instrucciones de instalación y operación

# English

## PARTS

---

### INCLUDED:

- Remote Button
- Control Box
- Battery Box
- 3/8" x 1/4" Tube Adapter
- Mounting Screws
- Air Gap

## TOOLS & MATERIALS REQUIRED

---

- C Batteries x4
- AAA Batteries x2
- Screwdriver
- Adjustable Wrench
- Towels
- Pan or Bucket



## SPECIFICATIONS

---

Pressure Range:	30–120 psi (207–827 kPa)
Temperature Range:	40–100°F (4.4–37.7°C)

## PRECAUTIONS

---

- ▲ **WARNING:** Follow all precautions indicated in the manual provided with the Culligan water treatment system.  
**WARNING:** For systems using a booster or distribution pump, the pressure of the treated water cannot exceed the pressure of the cold water supply.  
**CAUTION:** Control box must be protected against freezing temperatures, frost, snow, sleet, and ice. Exposure to these can produce cracks and product failures.  
**CAUTION:** This product has a limited service life. We recommend that a record be kept regarding the date of install and any other performed maintenance. Because of the product's limited service life and to prevent costly repairs or possible water damage, we strongly recommend that the control box be replaced every ten years.
- ▲ **WARNING:** For cold water use only. Do not use on hot water line.
  - After prolonged periods of non-use (such as during a vacation) it is recommended that the system be flushed thoroughly. Let the filtered water run for 5–6 minutes before using.
  - The ClearLink estimates filter life based on flow and time. Changes in taste, odor, color, and/or flow of the filtered water could indicate that the filter(s) should be replaced.
  - Make certain that installation complies with all state and local laws and regulations.



# UNIVERSAL WIRELESS FILTRATION CONTROL

---



## PARTS INCLUDED:

Remote Button  
Button Part No.: 01029450  
Trim Ring Part Nos.:  
Chrome 01029452  
Brushed Nickel 01029453  
Oil Rubbed Bronze 01029454

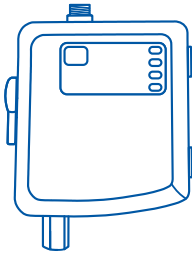

Control Box  
Part No.: 01029449



Battery Box  
Part No.: 01029451



Mounting Screws



Air Gap

## SETTING CAPACITY AND TDS FUNCTION

NOTE: Set capacity and TDS function before starting installation.

NOTE: To access the dip switches for setting capacity and TDS function, open the control box by removing the three screws in the rear cover.

Find the dip switches on the front of the circuit board.  
SW2 and SW3 set the time and capacity for the filter reminder.

SW2: OFF = 500 gallons                      ON = 1000 gallons  
SW3: OFF = 180 days                        ON = 365 days

SW1 Enables/Disables the TDS function (Enable only for RO systems).  
The system will measure the difference between the feed and product water to determine if the RO is working.

SW1: OFF = Disabled                        ON = Enabled  
SW6 is used for production testing and should be left in the off position.

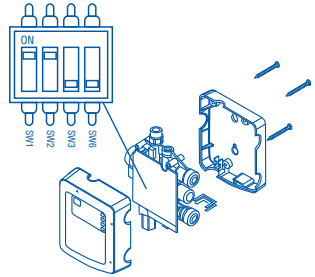

## INSTALLATION

NOTE: Refer to the manual provided with your filter/RO for installation instructions specific to that system.

NOTE: Some installations may require adapters and fittings not included with the product. Review the manual and your installation before beginning.

NOTE: Consult your local plumbing codes and install accordingly.

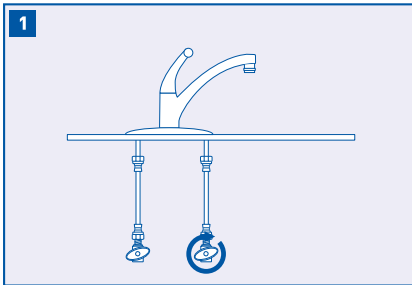

Turn off cold water shut-off valve then turn on the kitchen faucet and allow all water to drain from line.

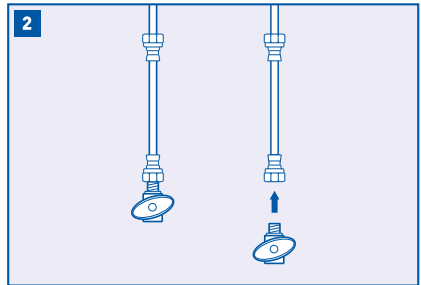

Disconnect the cold water line from the cold water shut-off valve.

NOTE: If rigid plumbing pipe (metal or plastic) is used, you may need to shorten the pipe using a hacksaw or pipe cutter to accommodate the control box.

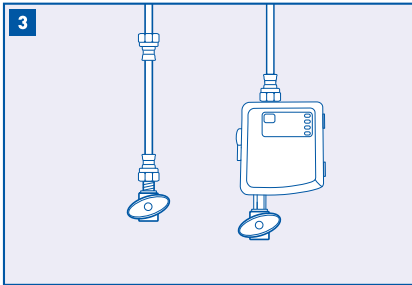

Tighten the control box to the cold water shut-off valve as shown. Tighten the lower end of cold water line onto the top of the control box.

NOTE: The control box must be in a vertical position.

NOTE: If space does not allow for mounting the control box onto the valve, it can be alternatively hung on a wall when using the holes on the back and a flex connection (purchased separately).

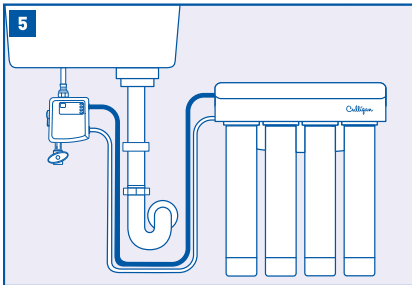

Connect the outlet on the RO/Filter system to the port marked "RO/Filter <." Wet the end of the plastic tubing with water and push it into the quick connect fitting adapter approximately 5/8" until it stops.

NOTE: This is the line that would normally go to your dedicated faucet.

NOTE: Connect the tank and/or post filter in this line if required for your filter/RO system.

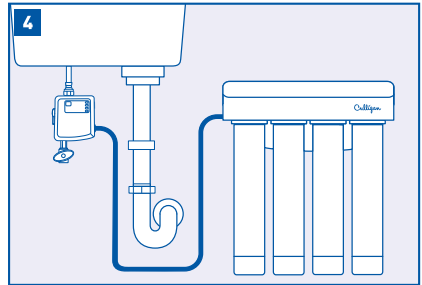

Connect the inlet on the RO/Filter system to the port marked "RO/Filter >." Wet the end of the plastic tubing with water and push it into the quick connect fitting adapter approximately 5/8" until it stops.

NOTE: This connection is plugged for remote system installations (Water supply is not the same as the sink such as basement installations).

NOTE: This is the line that would normally come from the supply tee or valve.

NOTE: Use the supplied adapter if your system uses a 1/4" tube.

## RO AIR GAP INSTALLATION

NOTE: These steps are only for RO installations using an air gap.

NOTE: If your filtration system is not an RO, skip to System Startup on Page 7.

NOTE: Install the drain connection to the drain plumbing according to the manual provided with your RO system.

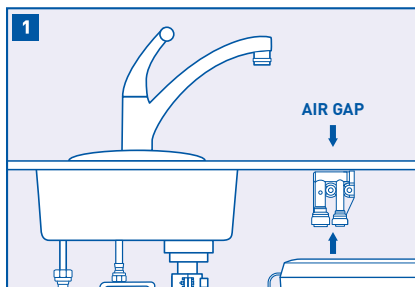

Mount the air gap device as near to counter top as possible and in a vertical orientation.

NOTE: Failure to mount the air gap device vertically will cause it to leak water.

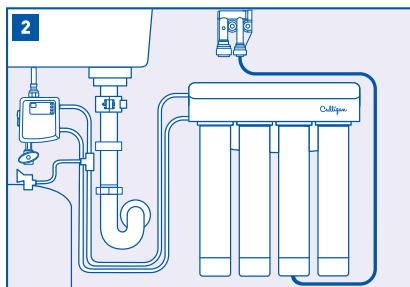

Connect the drain line coming from the RO system to the small connection of the air gap device.

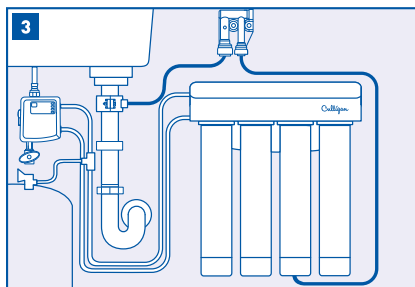

Connect the large fitting of the air gap device to the connection on the drain plumbing.

## SYSTEM STARTUP

---

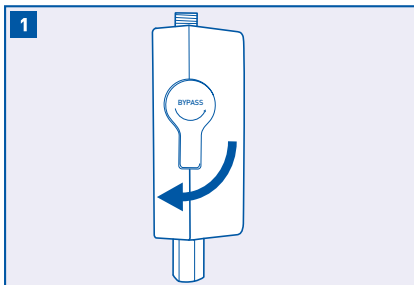

1 Confirm that the bypass valve is in the closed position (pointed down).

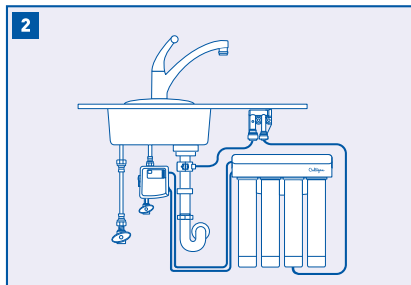

2 Turn on the cold water supply and check for leaks. If it leaks, refer to troubleshooting.

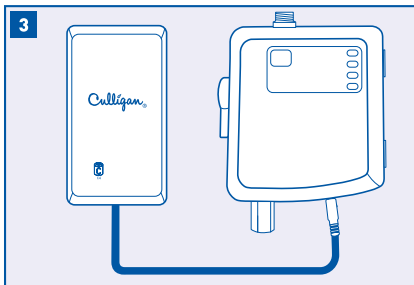

3 Install four C batteries (not included) into the battery box and plug into the jack on the bottom of the control box.

NOTE: The control box will beep and flash the power light when powering up.

NOTE: AC adapter (01029455) can also be used where a non-switched outlet is available.

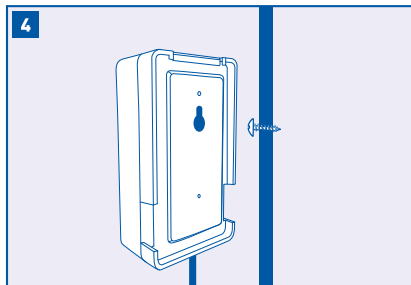

4 Use the provided screw to hang the battery box on the side of the cabinet.

## SYSTEM STARTUP

---

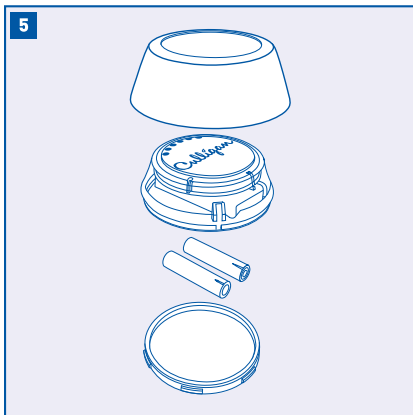

Install two AAA batteries (not included) into the remote button.



Turn on the faucet to full cold and push the button to activate the system.

NOTE: The blue capacity lights should appear if the button and control box are communicating.

NOTE: The button can be turned off with a second push or by turning off the faucet.

NOTE: After startup, flush your system according to manufacturer's specifications. It might take a few cycles for the button to stay on while air is purged from the system.

## BUTTON DISPLAY GUIDE

---

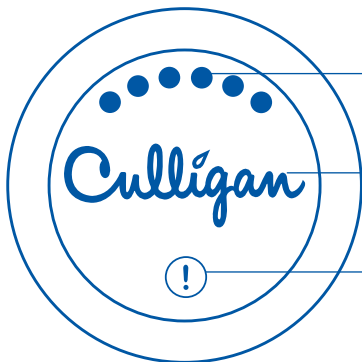

Filter Capacity Lights: Shows from 1-6 lights depending on filter capacity remaining, 6 lights = >80% and 1 light = <10%.

Culligan Logo: Flashes when treated water is not available from the faucet. Stays solid while treated water is being dispensed from the faucet.

Alert Indicator: Illuminates when the control box batteries need replacing, filters need replacing, or RO membrane needs replacing.

## CONTROL BOX OPERATION

---

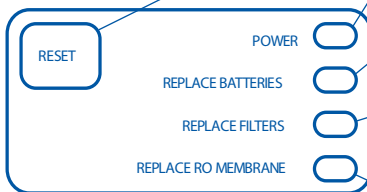

Reset button for filter capacity.

Power: Flashes green at power up, filter capacity reset, and while dispensing filtered water. Continues to flash for 1 minute after the flow of filtered water has stopped.

Replace Batteries: Flashes red when the batteries for the control box need to be replaced. This indicator automatically clears when new batteries are detected.

Replace Filters: Flashes red when the filters have less than 10% of their life remaining due to flow or time. This indicator is reset by pressing the reset button for two seconds.

Replace RO Membrane: Flashes red when the treated water has a TDS level greater than 25% of the untreated water. This indicator will automatically reset when low TDS water is detected.

## TROUBLESHOOTING

---

### LEAKS AT FILTER/RO INLET OR OUTLET CONNECTION:

A rolled o-ring can block the tube from fully inserting. Use small screw driver to re-seat the o-ring and then confirm that the end of the tubing has a clean, square cut.

### LOW FILTERED WATER FLOW/SYSTEM RETURNS TO UNFILTERED FLOW AUTOMATICALLY:

Low flow rates may not activate the control box electronics. Refer to your system manual to trouble shoot a low flow condition.

### BUTTON IS COMMUNICATING BUT NO CHANGE IN FLOW:

Confirm that the bypass valve is in the down/closed position.

### BUTTON COMMUNICATION IS INTERMITTENT:

Some materials may block the wireless signal more than others. Try moving the button to an area on the counter that is closer to the under-sink control box.

**FILTERED WATER FLOW WON'T TURN OFF:** Low batteries for the control box can cause the system to be stuck in the filtered position. The bypass valve can be used to allow unfiltered water flow to the faucet while the issue is being corrected.

Model: CuRF-M used in devices ClearLink PB and ClearLink D

Contains the FCC ID: V7U-010291CL and IC: 6510B-010291CL

This device complies with part 15 of the FCC Rules subject to the following two conditions: (1) This device may not cause harmful interference (2) This device must accept all interference received including interference that may cause undesired operation.

Le présent appareil est conforme aux CNR d'Industrie Canada applicables aux appareils radio exempts de licence. L'exploitation est autorisée aux deux conditions suivantes : (1) l'appareil ne doit pas produire de brouillage, et (2) l'utilisateur de l'appareil doit accepter tout brouillage radioélectrique subi, même si le brouillage est susceptible d'en compromettre le fonctionnement.

This device complies with Health Canada's Safety Code. The installer of this device should ensure that RF radiation is not emitted in excess of the Health Canada's requirement.

Cet appareil est conforme avec Santé Canada Code de sécurité 6. Le programme d'installation de cet appareil doit s'assurer que les rayonnements RF n'est pas émis au-delà de l'exigence de Santé Canada.

Changes or modifications not expressly approved by the party responsible for compliance could void the user's authority to operate the equipment. Les changements ou modifications non expressément approuvés par la partie responsable de la conformité pourraient annuler l'autorité de l'utilisateur à utiliser cet équipement

This equipment has been tested and found to comply with the limits for a Class B digital device, pursuant to part 15 of the FCC Rules. These limits are designed to provide reasonable protection against harmful interference in a residential installation. This equipment generates, uses and can radiate radio frequency energy and, if not installed and used in accordance with the instructions, may cause harmful interference to radio communications. However, there is no guarantee that interference will not occur in a particular installation. If this equipment does cause harmful interference to radio or television reception, which can be determined by turning the equipment off and on, the user is encouraged to try to correct the interference by one or more of the following measures:

- Reorient or relocate the receiving antenna.
- Increase the separation between the equipment and receiver.
- Connect the equipment into an outlet on a circuit different from that to which the receiver is connected.
- Consult the dealer or an experienced radio/TV technician for help.

This device complies with Industry Canada licence-exempt RSS standard(s). Operation is subject to the following two conditions: (1) this device may not cause interference, and (2) this device must accept any interference, including interference that may cause undesired operation of the device.

Le présent appareil est conforme aux CNR d'Industrie Canada applicables aux appareils radio exempts de licence. L'exploitation est autorisée aux deux conditions suivantes : (1) l'appareil ne doit pas produire de brouillage, et (2) l'utilisateur de l'appareil doit accepter tout brouillage radioélectrique subi, même si le brouillage est susceptible d'en compromettre le fonctionnement.

This Class B digital apparatus complies with Canadian ICES-003.

Cet appareil numérique de la classe B est conforme à la norme NMB-003 du Canada.



## ONE-YEAR LIMITED WARRANTY

---

This warranty applies to the button, control box and battery box. This warranty covers defects in material and workmanship only for 1 full year from the original date of delivery. Culligan will replace any part which in Culligan's opinion is defective, unless: (1) any part of the unit has been subjected to any type of tampering, alteration, or improper use after delivery, or (2) it has been repaired by anyone not approved by Culligan.

This product has been designed solely for use as a water filtration control. It is NOT warranted against freezing or surges in water pressure, and neither this product nor its parts is warranted against defects or deterioration caused by uses for which this product was not expressly intended.

THE FOREGOING WARRANTY IS EXCLUSIVE AND IN LIEU OF ALL OTHER WARRANTIES, EXPRESSED OR IMPLIED, WHETHER ORAL OR ARISING BY USAGE OF TRADE OR COURSE OF DEALING, INCLUDING, WITHOUT LIMITATION, ANY WARRANTIES OF FITNESS OR MERCHANTABILITY. THIS WARRANTY IS THE PURCHASER'S SOLE AND EXCLUSIVE REMEDY, IN NO EVENT SHALL CULLIGAN BE LIABLE FOR ANY ANTICIPATED OR LOST PROFITS, INCIDENTAL DAMAGES, CONSEQUENTIAL DAMAGES, COSTS, TIME CHARGES OR OTHER LOSSES, WHETHER BASED ON BREACH OF CONTRACT, TORTIOUS CONDUCT OR ANY OTHER THEORY, INCURRED IN CONNECTION WITH THE PURCHASE, INSTALLATION, REPAIR OR OPERATION OF THIS PRODUCT. CULLIGAN DOES NOT AUTHORIZE ANYONE TO ASSUME FOR IT ANY LIABILITY OR TO MAKE ON ITS BEHALF ANY ADDITIONAL WARRANTIES IN CONNECTION WITH THE FILTER HOUSING OR ANY PART THEREOF.

## PIEZAS

---

### INCLUIDO

- Botón del Control Remoto
- Caja de Control
- Caja de Batería
- Adaptadore 3/8" x 1/4"
- Tornillos de Montaje
- Entrehierro

## HERRAMIENTAS Y MATERIALES REQUERIDOS

---

- Baterías C x4
- Baterías AAA x2
- Destornillador
- Llave Ajustable
- Toallas
- Bandeja o Cubeta



## ESPECIFICACIONES

---

Gama de Presión: 30 – 120 psi (207–827 kPa)

Gama de Temperatura: 40 – 100°F (4.4 – 37.7°C)

## PRECAUCIONES

---

- ▲ **ADVERTENCIA:** Siga todas las precauciones indicadas en el manual provisto con el sistema de tratamiento de agua de Culligan.  
ADVERTENCIA: Para sistemas empleando una bomba de refuerzo o de distribución, la presión del agua no tratado no puede exceder la presión del agua fría del suministro.  
PRECAUCIÓN: Se exige que la caja de control sea protegida de temperaturas bajo cero, escarcha, nieve, aguanieve, y hielo. El producto puede fallar si se expone a estos elementos.  
PRECAUCIÓN: Este producto lleva una vida de servicio limitada. Se recomienda que se lleve un registro de la instalación y de cualquier otro mantenimiento. Debido a la vida de servicio limitada, y para evitar reparaciones costosas o posibles daños por agua, se recomienda enfáticamente que la caja de control sea reemplazada cada diez años.
- ▲ **ADVERTENCIA:** Se debe utilizar únicamente con agua fría. No se debe utilizar con agua caliente.
  - Después de periodos extendidos sin uso (p. ej. durante vacaciones) es aconsejable enjuagar el sistema dejando correr el agua por 5-6 minutos antes de usarlo.
  - El ClearLink mide la vida de un filtro según el nivel de flujo y el tiempo. Cambios en el sabor, olor, color, y/o el flujo de agua filtrada podría indicar que el filtro debe ser reemplazado.
  - Asegúrese de que la instalación cumpla con todas las leyes y regulaciones locales y estatales.

## CONTROL DE FILTRACIÓN INALÁMBRICO UNIVERSAL

---



### PIEZAS INCLUIDAS:

Botón del Control Remoto  
Botón Núm.: 01029450  
Opciones de Anillo de Borde:  
Cromo 01029452  
Níquel Cepillado 01029453  
Bronce de Aceite Frotado 01029454

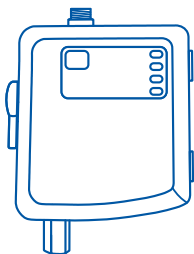

Caja de Control  
Parte Núm.: 01029449

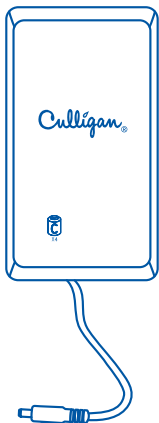

Caja de Batería  
Parte Núm.: 01029451



Adaptadore de Tubo 3/8" x 1/4"

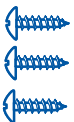

Tornillos de Montaje

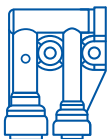

Entrehierro

## PROGRAMAR LA CAPACIDAD Y LA FUNCIÓN TDS

NOTA: Favor de programar la capacidad y la función TDS antes de comenzar la instalación.

NOTA: Para obtener acceso a los interruptores DIP para la capacidad y la función TDS, abra la caja de control por medio de retirar los tres tornillos de la cubierta trasera.

Localice los interruptores DIP en la parte frontal de la placa de circuito.

SW2 y SW3 fijan el tiempo y la capacidad para el recordatorio de cambio de filtro.

SW2: APAGADO = 500 galones ENCENDIDO = 1,000 galones

SW3: APAGADO = 180 días ENCENDIDO = 365 días

SW1: Habilita/Inhabilita la función TDS (Habilita sólomente para sistemas de Osmosis Inverso).

SW1: APAGADO = Inhabilitado ENCENDIDO = Habilitado  
SW6 se usa para las pruebas de producción y debe permanecer en la posición apagada.

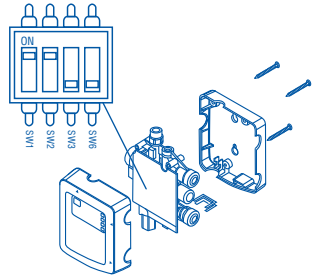

## INSTALACIÓN

NOTA: Favor de referirse al manual provisto con su filtro/sistema de osmosis inverso para las instrucciones de instalación especificadas para su sistema de filtración.

NOTA: Algunas instalaciones exigen adaptadores u otras piezas no incluidas con este producto. Repase el manual y el proceso de instalación antes de comenzar.

NOTA: Consulte y instale de acuerdo con los códigos de plomería locales.

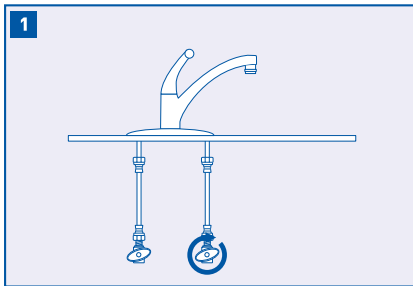

Desconecte la línea de suministro de agua fría, después abra el grifo de la cocina y deje que drene toda el agua de la cañería.

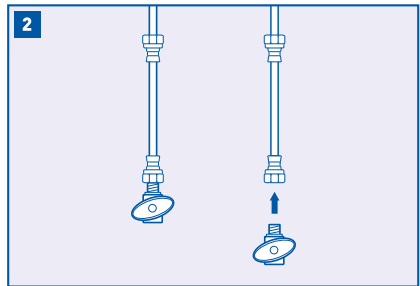

Desconecte la línea de agua fría de la válvula de cierre de agua fría.

NOTA: Si utiliza tubería rígida (de metal o plástico), es posible que deba acortar la tubería con una sierra para metales o un cortatubos a fin de hacer espacio para la caja de control.

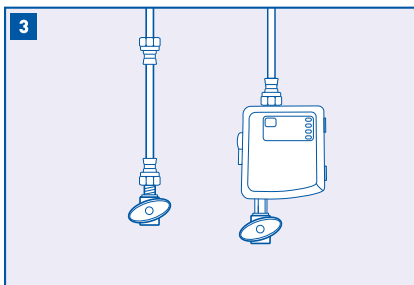

Aprieta la caja de control a la válvula de cierre de agua fría según el diagrama. Aprieta la parte inferior de la línea de agua fría a la parte superior de la caja de control.

NOTA: Se exige que la caja de control se instale verticalmente.

NOTA: La caja de control puede ser colgada en una pared usando conectadores flexibles como una alternativa.

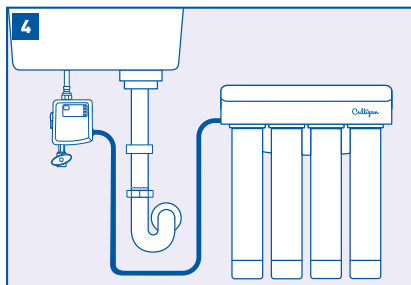

Conecte la entrada del sistema de filtración al puerto titulado "RO/Filter>" de la caja de control. Moje el extremo del tubo de plástico con agua y empújelo en el adaptador de conexión rápido aproximadamente 5/8" hasta que pare.

NOTA: Esta conexión está conectado para instalaciones de sistemas remotos (El suministro de agua para el filtro no es el mismo suministro de agua para el fregadero).

NOTA: Esta es la línea que normalmente correría desde la la válvula de suministro de agua.

NOTA: Use uno de los adaptadore suministrados si su sistema emplea un tubo más pequeño.

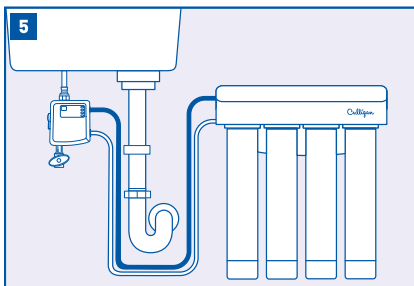

Conecte la salida del sistema de filtración al puerto titulado "RO/Filter<" de la caja de control. Moje el extremo del tubo de plástico con agua y empújelo en el adaptador de conexión rápido aproximadamente 5/8" hasta que pare.

NOTA: Esta es la línea que normalmente correría hacia el grifo dedicado.

NOTA: Use uno de los adaptadore suministrados si su sistema emplea un tubo más pequeño.

## INSTALACIÓN DE ENTREHIERRO PARA OSMOSIS INVERSO

NOTA: Los siguientes pasos aplican únicamente a instalaciones de osmosis inverso empleando un entrehierro.

NOTA: Si su sistema de filtración no es de osmosis inverso, brinque a la sección de Inicio del Sistema en la página 7.

NOTA: Instale el conector de drenaje al drenaje de acuerdo con el manual provisto con sú sistema de osmosis inverso.

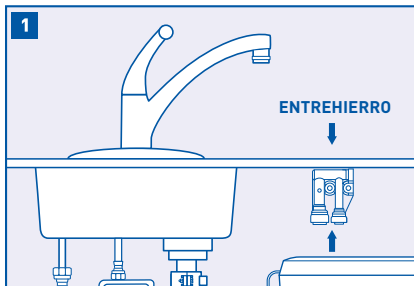

Monte el entrehierro en la posición vertical lo más cerca posible a la encimera.

NOTA: El entrehierro derramará agua si no se instala verticalmente.

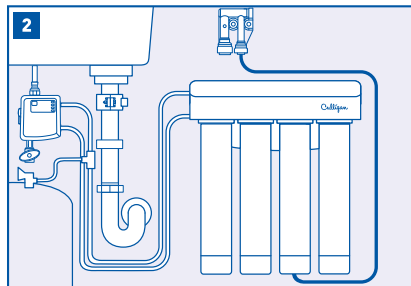

Conecte la línea de drenaje saliendo del sistema de osmosis inverso a la pequeña conexión púa del entrehierro.

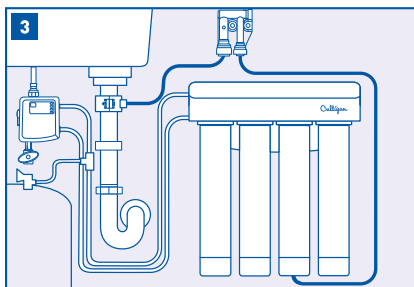

Conecte la púa grande del entrehierro a la conexión de drenaje.

## INICIO DEL SISTEMA

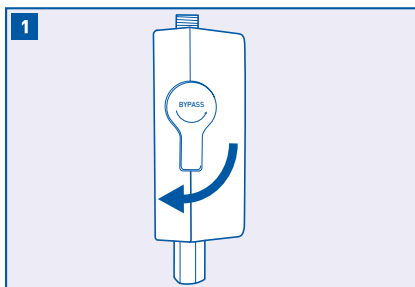

1 Asegúrese que la válvula de derivación esté en la posición cerrada (apuntada hacia abajo).

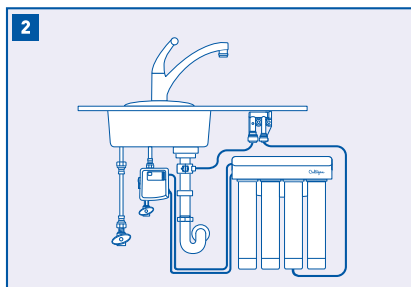

2 Abra el suministro de agua fría para averiguar si se derrama agua o no. Si el sistema está derramando agua, consulte la sección de Solución de Problemas.

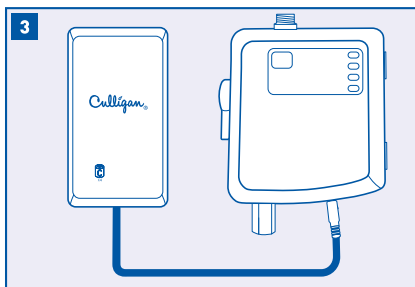

3 Instale cuatro baterías C (no incluidas) en la caja de pilas y enchufe al gato en la parte inferior de la caja de control.

NOTA: La caja de control emitirá un pitido y la luz de fuerza parpadeará al encender.

NOTA: El adaptador AC (01029455) puede usarse también cuando un enchufe no interruptor esté disponible.

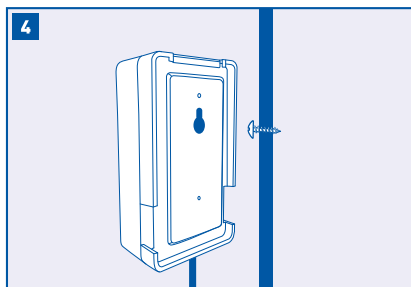

4 Use el tornillo provisto para colgar la caja de baterías a la pared interior del gabinete.

## INICIO DEL SISTEMA

---

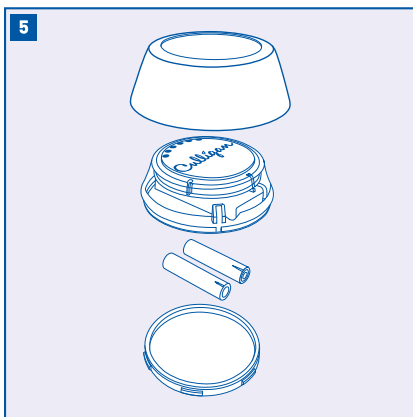

Instale dos baterías AAA (no incluidas) en el botón de control remoto.



Abra el grifo de agua fría completamente y empuja el botón para activar el sistema.

NOTA: La luces azules de capacidad deben encenderse si el botón y la caja de control están comunicándose.

NOTA: El botón se puede apagar con un segundo empujón o apagando el grifo.

NOTA: Después del inicio, enjuague el sistema de acuerdo con las especificaciones del fabricante.

Puede que tome algunos ciclos para que el botón permanezca encendido mientras aire sea expulsado del sistema.



## GUÍA DE LA PANTALLA DEL BOTÓN

---

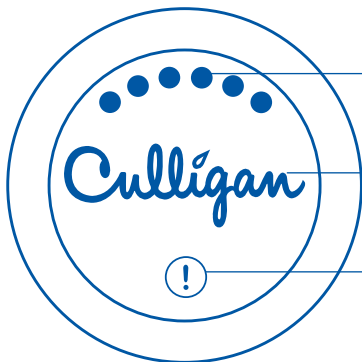

Luces de Capacidad del Filtro: Enseñan 1-6 luces dependiendo de la capacidad del filtro que le quede, 6 luces = >80% y 1 luz = <10%.

Logo Culligan: Enciende cuando agua filtrada no esté disponible desde el grifo. Permanece encendido mientras agua filtrada corra desde el grifo.

Alarma: Enciende cuando las baterías de la caja de control, los filtros, o la membrana de osmosis inverso deben ser reemplazados.

## OPERACIÓN DE LA CAJA DE CONTROL

---

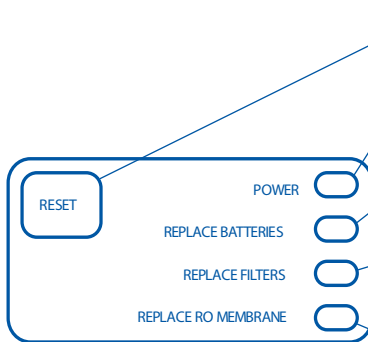

Botón de reinicio de capacidad del filtro.

Fuerza: Enciende de color verde al inicio, cuando reinicia la capacidad del filtro, y mientras corra agua filtrada. La luz parpadeará por 1 minuto después de que se cierre el flujo de agua.

Reemplazo de Baterías: Enciende de color rojo cuando las baterías para la caja de control deben ser reemplazadas.

Reemplazo de Filtros: Enciende de color rojo cuando los filtros tienen menos de 10% de vida según indica el flujo o el tiempo. Este indicador se reinicia empujando el botón de reinicio por dos segundos.

Reemplazo de Membrana de Osmosis Inverso: Enciende de color rojo cuando el agua filtrada tiene un nivel de TDS mayor de 25% del agua no filtrada. Este indicador se reinicia automáticamente cuando se detecta TDS bajo en el agua.

## SOLUCIÓN DE PROBLEMAS

---

### FUGAS DE AGUA POR ENTRADA O SALIDA DEL FILTRO/SISTEMA DE OSMOSIS INVERSO:

Una arendala doblada podría estorbar en entrada completa del tubo. Use un destornillador pequeño para asentar la arendala de nuevo, y entonces asegurarse de que el extremo del tubo tenga una cortada cuadrada, y limpia.

### FLUJO BAJO DE AGUA FILTRADA/EL SISTEMA CAMBIA DE AGUA FILTRADA A AGUA NO FILTRADA AUTOMATICAMENTE:

El flujo bajo quizá no este activando la caja de control. Consulte el manual de su sistema de filtración para averiguar cómo aumentar el flujo de agua.

### EL BOTÓN COMUNICA PERO NO HAY CAMBIO EN EL FLUJO:

Confirme que la válvula de derivación esté en la posición cerrada/apuntada hacia abajo.

### EL BOTÓN NO COMUNICA SIEMPRE:

Algunos materiales pueden estorbar la señal inalámbrica mas que otros. Puede probar la señal moviendo el botón a otra area ubicada más de cerca a la caja de control.

**EL AGUA FILTRADA NO SE APAGA:** Baterías de poca fuerza en la caja de control pueden causar que el sistema se quede en la posición de agua filtrada. Se puede emplear la válvula de derivación para permitir el flujo de agua no filtrada al grifo mientras se corrija el asunto.

## GARANTÍA LIMITADA DE UN AÑO

---

La garantía se aplica al botón y la caja de batería. La garantía cubre los defectos en el material y la fabricación por un año completo desde la fecha original de entrega. Culligan reemplazará cualquier pieza que se considere defectuosa, con las siguientes excepciones: (1) si algún componente de la unidad estuvo sujeto a algún tipo de manipulación, alteración o uso inapropiado después de la entrega, o (2) si había sido reparado por una agencia no aprobada por Culligan.

Este producto ha sido diseñado solamente para ser usado como un control de filtración de agua. La garantía NO cubre daños producidos debido a las temperaturas bajo cero o el aumento repentino de presión de agua. El uso indebido de este producto y sus componentes podría provocar defectos o deterioro no están cubiertos por la garantía.

LA GARANTÍA SUSODICHA ES EXCLUSIVA Y SUSTITUYE CUALQUIER OTRA GARANTÍA, EXPRESA O IMPLÍCITA, YA SEA UNA GARANTÍA VERBAL O UNA QUE DERIVE DEL USO O LA PRÁCTICA COMERCIAL, INCLUIDA, DE MANERA SIN LÍMITE, CUALQUIER GARANTÍA DE APTITUD O COMERCIABILIDAD. ESTA GARANTÍA ES EL ÚNICO RECURSO EXCLUSIVO DEL COMPRADOR. BAJO NINGUNA CIRCUNSTANCIA CULLIGAN ASUMIRÁ LA RESPONSABILIDAD POR LA PÉRDIDA DE GANANCIAS ANTICIPADAS, LOS DAÑOS ACCIDENTALES, DAÑOS CONSECUENTES, GASTOS, GASTOS DE TIEMPO DE MANO DE OBRA U OTRO TIPO DE PÉRDIDAS, SEA POR EL INCUMPLIMIENTO DEL CONTRATO, UNA CONDUCTA ILÍCITA O CUALQUIER OTRA TEORÍA, EN RELACIÓN CON LA COMPRA, LA INSTALACIÓN, LA REPARACIÓN O EL FUNCIONAMIENTO DE ESTE PRODUCTO. CULLIGAN NO AUTORIZA A NINGUNA PERSONA A ASUMIR RESPONSABILIDADES U OTORGAR GARANTÍAS ADICIONALES EN SU NOMBRE EN RELACIÓN CON ESTE PRODUCTO.



Culligan International Company  
Rosemont, Illinois 60018  
[www.culligan.com](http://www.culligan.com)

# Culligan®



DRINKING WATER | AGUA POTABLE

## ClearLink™

Wireless Filtration Control  
Installation and operating instructions  
Model US-CL

## ClearLink™

Control de Filtración de Agua Inalámbrico  
Instrucciones de instalación y operación  
Modelo US-CL

# English

## PARTS

---

### INCLUDED:

- Remote Button
- Control Box
- Battery Box
- 3/8" x 1/4" Tube Adapters
- Mounting Screws
- Air Gap

## TOOLS & MATERIALS REQUIRED

---

- C Batteries x4
- AAA Batteries x2
- Screwdriver
- Adjustable Wrench
- Towels
- Pan or Bucket



## SPECIFICATIONS

---

Pressure Range: 30–120 psi (207–827 kPa)

Temperature Range: 40–100°F (4.4–37.7°C)

## PRECAUTIONS

---

- ▲ **WARNING:** Follow all precautions indicated in the manual provided with the water treatment system.  
**WARNING:** For systems using a booster or distribution pump, the pressure of the treated water cannot exceed the pressure of the cold water supply.  
**CAUTION:** Control box must be protected against freezing temperatures, frost, snow, sleet, and ice. Exposure to these can produce cracks and product failures.  
**CAUTION:** This product has a limited service life. We recommend that a record be kept regarding the date of install and any other performed maintenance. Because of the product's limited service life and to prevent costly repairs or possible water damage, we strongly recommend that the control box be replaced every ten years.
- ▲ **WARNING:** For cold water use only. Do not use on hot water line.
  - After prolonged periods of non-use (such as during a vacation) it is recommended that the system be flushed thoroughly. Let the filtered water run for 5–6 minutes before using.
  - The US-CL estimates filter life based on flow and time. Changes in taste, odor, color, and/or flow of the filtered water could indicate that the filter(s) should be replaced.
  - Make certain that installation complies with all state and local laws and regulations.

# UNIVERSAL WIRELESS FILTRATION CONTROL

---



## PARTS INCLUDED:

Remote Button

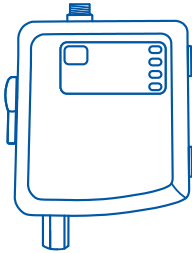

Control Box



Battery Box



3/8" x 1/4" Tube Adapters

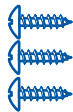

Mounting Screws

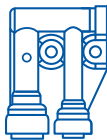

Air Gap

## INSTALLATION

---

**NOTE:** Refer to the manual provided with your filter/RO for installation instructions specific to that system.

**NOTE:** Some installations may require adapters and fittings not included with the product. Review the manual and your installation before beginning.

**NOTE:** Consult your local plumbing codes and install accordingly.

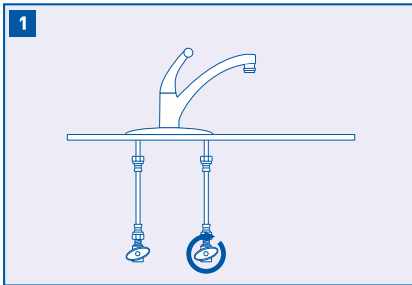

Turn off cold water shut-off valve then turn on the kitchen faucet and allow all water to drain from line.

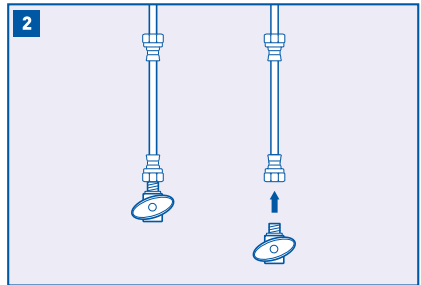

Disconnect the cold water line from the cold water shut-off valve.

**NOTE:** If rigid plumbing pipe (metal or plastic) is used, you may need to shorten the pipe using a hacksaw or pipe cutter to accommodate the control box.



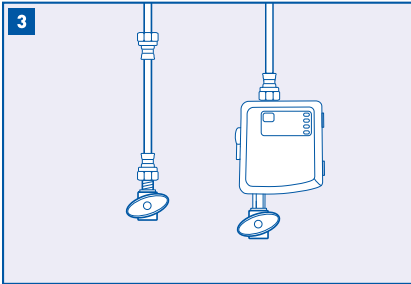

Tighten the control box to the cold water shut-off valve as shown. Tighten the lower end of cold water line onto the top of the control box.

NOTE: The control box must be in a vertical position.

NOTE: If space does not allow for mounting the control box onto the valve, it can be alternatively hung on a wall when using the holes on the back and a flex connection (purchased separately).

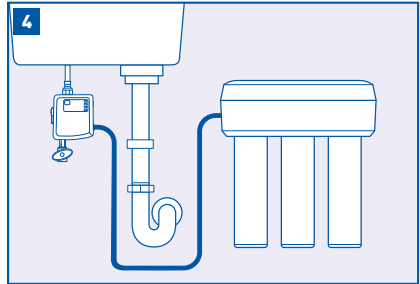

Connect the inlet on the RO/Filter system to the blue port marked "RO/Filter >." Wet the end of the plastic tubing with water and push it into the quick connect fitting adapter approximately 5/8" until it stops.

NOTE: This is the line that would normally come from the water supply adapter.

NOTE: Use one of the supplied adapters if your system uses 1/4" tube.

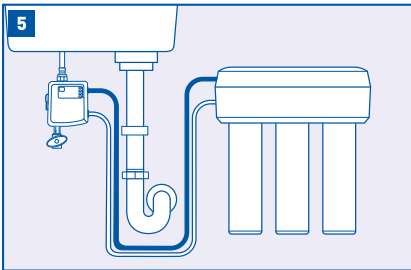

Connect the outlet on the RO/Filter system to the white port marked "RO/Filter <." Wet the end of the plastic tubing with water and push it into the quick connect fitting adapter approximately 5/8" until it stops.

NOTE: This is the line that would normally go to your dedicated faucet.

NOTE: Use one of the supplied adapters if your system uses a 1/4" tube.

NOTE: Connect the tank and/or post filter in this line if required for your filter/RO system.

## RO AIR GAP INSTALLATION

NOTE: These steps are only for RO installations using an air gap.

NOTE: Not all systems require an air gap. Only systems using a drain connection require the use of an air gap.

NOTE: If your filtration system does not have a drain connection, skip to System Startup on Page 7.

NOTE: Install the drain connection to the drain plumbing according to the manual provided with your RO system.

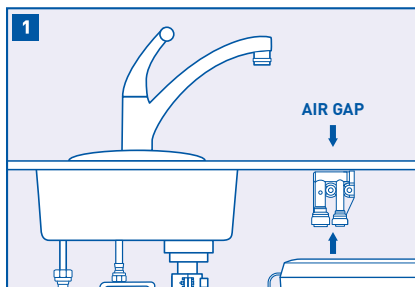

Mount the air gap device as near to counter top as possible and in a vertical orientation.

NOTE: Failure to mount the air gap device vertically will cause it to leak water.

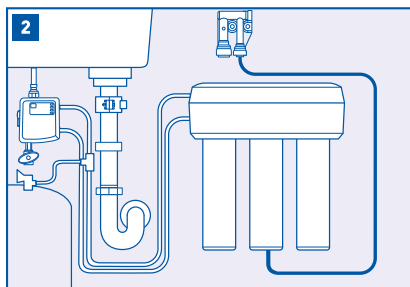

Connect the drain line coming from the RO system to the small connection of the air gap device.

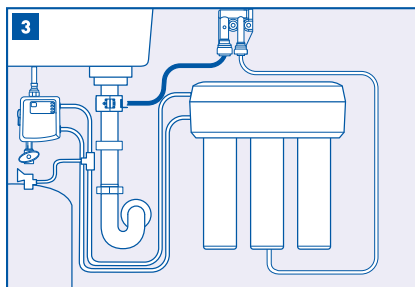

Connect the large fitting of the air gap device to the connection on the drain plumbing.

## SYSTEM STARTUP

---

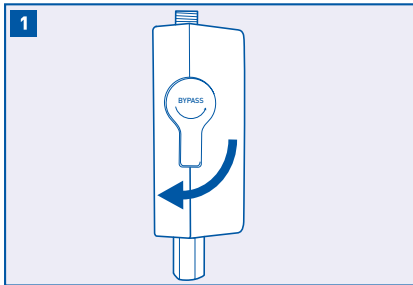

1 Confirm that the bypass valve is in the closed position (pointed down).

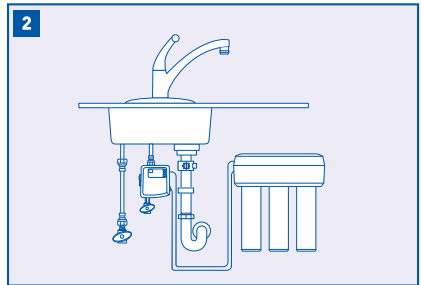

2 Turn on the cold water supply and check for leaks. If it leaks, refer to troubleshooting.

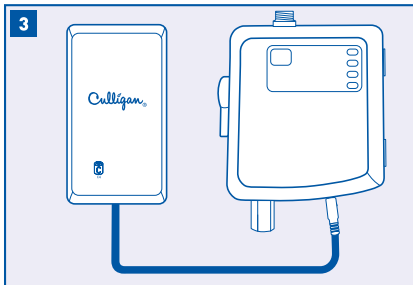

3 Install four C batteries (not included) into the battery box and plug into the jack on the bottom of the control box.

NOTE: The control box will beep and flash the power light when powering up.

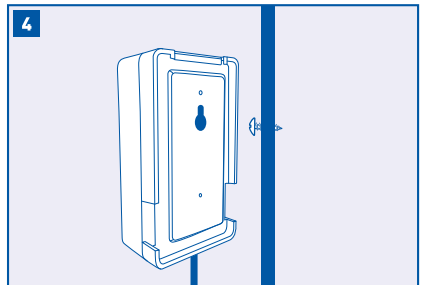

4 Use the provided screw to hang the battery box on the side of the cabinet.

## SYSTEM STARTUP

---

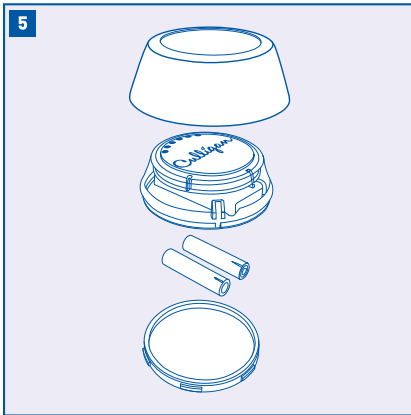

Install two AAA batteries (not included) into the remote button.



Turn on the faucet to full cold and push the button to activate the system.

NOTE: The blue capacity lights should appear if the button and control box are communicating.

NOTE: The button can be turned off with a second push or by turning off the faucet.

NOTE: After startup, flush your system according to manufacturer's specifications. It might take a few cycles for the button to stay on while air is purged from the system.

## BUTTON DISPLAY GUIDE

---

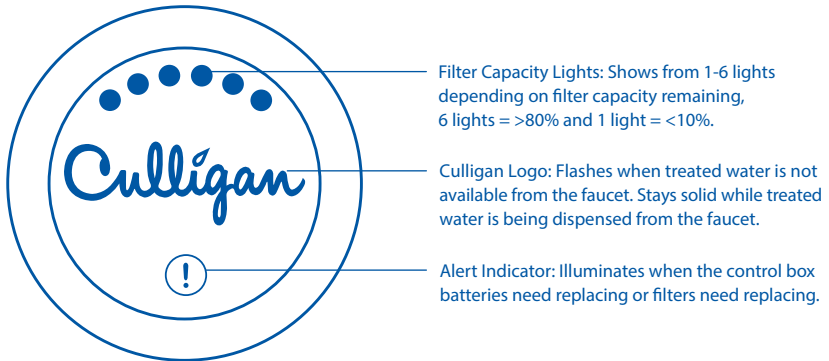

## CONTROL BOX OPERATION

---

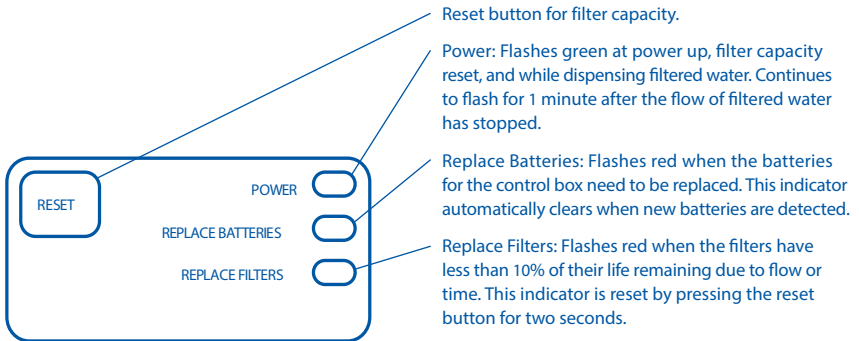

## TROUBLESHOOTING

---

### LEAKS AT FILTER/RO INLET OR OUTLET CONNECTION:

A rolled o-ring can block the tube from fully inserting. Use small screw driver to re-seat the o-ring and then confirm that the end of the tubing has a clean, square cut.

### LOW FILTERED WATER FLOW/SYSTEM RETURNS TO UNFILTERED FLOW AUTOMATICALLY:

Low flow rates may not activate the control box electronics. Refer to your system manual to trouble shoot a low flow condition.

### BUTTON IS COMMUNICATING BUT NO CHANGE IN WATER FLOW:

Confirm that the bypass valve is in the down/closed position.

### BUTTON COMMUNICATION IS INTERMITTENT:

Some materials may block the wireless signal more than others.

Try moving the button to an area on the counter that is closer to the under-sink control box.

### FILTERED WATER FLOW WON'T TURN OFF:

Low batteries for the control box can cause the system to be stuck in the filtered position. The bypass valve can be used to allow unfiltered water flow to the faucet while the issue is being corrected.

If leaks persist, or if there are other leaks from the control box, turn off water supply.

Call technical support at 1-800-721-7360.

## PRODUCT REGISTRATION

---

Please be sure to go online within 30 days of purchase and register your product at [www.register.culligan.com](http://www.register.culligan.com).

Model: CulRF-M used in devices ClearLink PB, ClearLink RI and ClearLink R

Contains the FCC ID: V7U-010291CL and IC: 6510B-010291CL

This device complies with Industry Canada licence-exempt RSS standard(s). Operation is subject to the following two conditions: (1) this device may not cause interference, and (2) this device must accept any interference, including interference that may cause undesired operation of the device.

Le présent appareil est conforme aux CNR d'Industrie Canada applicables aux appareils radio exempts de licence. L'exploitation est autorisée aux deux conditions suivantes : (1) l'appareil ne doit pas produire de brouillage, et (2) l'utilisateur de l'appareil doit accepter tout brouillage radioélectrique subi, même si le brouillage est susceptible d'en compromettre le fonctionnement.

This Class B digital apparatus complies with Canadian ICES-003.

Cet appareil numérique de la classe B est conforme à la norme NMB-003 du Canada.



C USA

THE US-CL IS CERTIFIED BY WQA AGAINST CSA B483.1, NSF/ANSI 372 FOR LOW LEAD REQUIREMENT, NSF/ANSI 42 AND NSF/ANSI 58 FOR MATERIAL SAFETY AND STRUCTURAL INTEGRITY

## ONE-YEAR LIMITED WARRANTY

---

This warranty applies to the button, control box and battery box. This warranty covers defects in material and workmanship only for 1 full year from the original date of delivery. Culligan will replace any part which in Culligan's opinion is defective, unless: (1) any part of the unit has been subjected to any type of tampering, alteration, or improper use after delivery, or (2) it has been repaired by anyone not approved by Culligan. Culligan is not responsible for damage in transit, and claims for such damage should be presented to the carrier by the customer. This warranty does not cover any labor, transportation, or shipping expenses incurred. The hiring of any individual or service to install or maintain this product is done at the discretion and expense of the purchaser.

This product has been designed solely for use as a water filtration control. It is NOT warranted against freezing or surges in water pressure, and neither this product nor its parts is warranted against defects or deterioration caused by uses for which this product was not expressly intended.

THE FOREGOING WARRANTY IS EXCLUSIVE AND IN LIEU OF ALL OTHER WARRANTIES, EXPRESSED OR IMPLIED, WHETHER ORAL OR ARISING BY USAGE OF TRADE OR COURSE OF DEALING, INCLUDING, WITHOUT LIMITATION, ANY WARRANTIES OF FITNESS OR MERCHANTABILITY. THIS WARRANTY IS THE PURCHASER'S SOLE AND EXCLUSIVE REMEDY, IN NO EVENT SHALL CULLIGAN BE LIABLE FOR ANY ANTICIPATED OR LOST PROFITS, INCIDENTAL DAMAGES, CONSEQUENTIAL DAMAGES, COSTS, TIME CHARGES OR OTHER LOSSES, WHETHER BASED ON BREACH OF CONTRACT, TORTIOUS CONDUCT OR ANY OTHER THEORY, INCURRED IN CONNECTION WITH THE PURCHASE, INSTALLATION, REPAIR OR OPERATION OF THIS PRODUCT. CULLIGAN DOES NOT AUTHORIZE ANYONE TO ASSUME FOR IT ANY LIABILITY OR TO MAKE ON ITS BEHALF ANY ADDITIONAL WARRANTIES IN CONNECTION WITH THE FILTER HOUSING OR ANY PART THEREOF.

For servicing under this warranty, return any defective part to YOUR RETAILER within the 1 year period referred to above. Be sure that you complete the online warranty registration within 30 days of purchase and keep your original receipt, order form, or bill of sale to serve as a proof of purchase before returning.

Model: CuIRF-M used in devices ClearLink PB, ClearLink RI and ClearLink R  
Contains the FCC ID: V7U-010291CL and IC: 65108-010291CL

This device complies with part 15 of the FCC Rules subject to the following two conditions: (1) This device may not cause harmful interference (2) This device must accept all interference received including interference that may cause undesired operation.

Le présent appareil est conforme aux CNR d'Industrie Canada applicables aux appareils radio exempts de licence. L'exploitation est autorisée aux deux conditions suivantes : (1) l'appareil ne doit pas produire de brouillage, et (2) l'utilisateur de l'appareil doit accepter tout brouillage radioélectrique subi, même si le brouillage est susceptible d'en compromettre le fonctionnement.

This device complies with Health Canada's Safety Code. The installer of this device should ensure that RF radiation is not emitted in excess of the Health Canada's requirement.

Cet appareil est conforme avec Santé Canada Code de sécurité 6. Le programme d'installation de cet appareil doit s'assurer que les rayonnements RF n'est pas émis au-delà de l'exigence de Santé Canada.

Changes or modifications not expressly approved by the party responsible for compliance could void the user's authority to operate the equipment.

Les changements ou modifications non expressément approuvés par la partie responsable de la conformité pourraient annuler l'autorité de l'utilisateur à utiliser cet équipement

This equipment has been tested and found to comply with the limits for a Class B digital device, pursuant to part 15 of the FCC Rules. These limits are designed to provide reasonable protection against harmful interference in a residential installation. This equipment generates, uses and can radiate radio frequency energy and, if not installed and used in accordance with the instructions, may cause harmful interference to radio communications. However, there is no guarantee that interference will not occur in a particular installation. If this equipment does cause harmful interference to radio or television reception, which can be determined by turning the equipment off and on, the user is encouraged to try to correct the interference by one or more of the following measures:

- Reorient or relocate the receiving antenna.
- Increase the separation between the equipment and receiver.
- Connect the equipment into an outlet on a circuit different from that to which the receiver is connected.
- Consult the dealer or an experienced radio/TV technician for help.

# Español

## PIEZAS

---

### INCLUIDO

- Botón del Control Remoto
- Caja de Control
- Caja de Batería
- Adaptadores 3/8" x 1/4"
- Tornillos de Montaje
- Entrehierro

## HERRAMIENTAS Y MATERIALES REQUERIDOS

---

- Baterías C x4
- Baterías AAA x2
- Destornillador
- Llave Ajustable
- Toallas
- Bandeja o Cubeta



## ESPECIFICACIONES

---

Gama de Presión: 30 – 120 psi (207–827 kPa)

Gama de Temperatura: 40 – 100°F (4.4 – 37.7°C)

## PRECAUCIONES

---

- ▲ **ADVERTENCIA:** Siga todas las precauciones indicadas en el manual provisto con el sistema de tratamiento de agua de Culligan.  
ADVERTENCIA: Para sistemas empleando una bomba amplificador o de distribución, la presión del agua no tratado no puede exceder la presión del agua fría del suministro.  
PRECAUCIÓN: Se exige que la caja de control sea protegida de temperaturas bajo cero, escarcha, nieve, aguanieve, y hielo. El producto puede fallar si se expone a estos elementos.  
PRECAUCIÓN: Este producto lleva una vida de servicio limitada. Se recomienda que se lleve un registro de la instalación y de cualquier otro mantenimiento. Debido a la vida de servicio limitada, y para evitar reparaciones costosas o posibles daños por agua, se recomienda enfáticamente que la caja de control sea reemplazada cada diez años.
- ▲ **ADVERTENCIA:** Se debe utilizar únicamente con agua fría. No se debe utilizar con agua caliente.
  - Después de periodos extendidos sin uso (p. ej. durante vacaciones) es aconsejable enjuagar el sistema dejando correr el agua por 5-6 minutos antes de usarlo.
  - El US-CL mide la vida de un filtro según el nivel de flujo y el tiempo. Cambios en el sabor, olor, color, y/o el flujo de agua filtrada podría indicar que el filtro debe ser reemplazado.
  - Asegúrese de que la instalación cumpla con todas las leyes y regulaciones locales y estatales.



## CONTROL DE FILTRACIÓN INALÁMBRICO UNIVERSAL

---



### PIEZAS INCLUIDAS:

Botón del Control Remoto

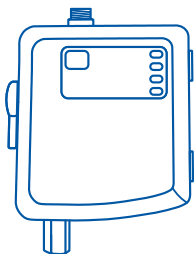

Caja de Control

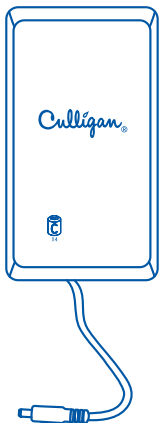

Caja de Batería



Adaptadores de Tubo 3/8" x 1/4"

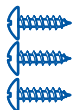

Tornillos de Montaje



Entrehierro

## INSTALACIÓN

NOTA: Favor de referirse al manual provisto con su filtro/sistema de osmosis inverso para las instrucciones de instalación especificadas para sú sistema de filtración.

NOTA: Algunas instalaciones exigen adaptadores u otras piezas no incluidas con este producto. Repase el manual y el proceso de instalación antes de comenzar.

NOTA: Consulte y instale de acuerdo con los códigos de plomería locales.

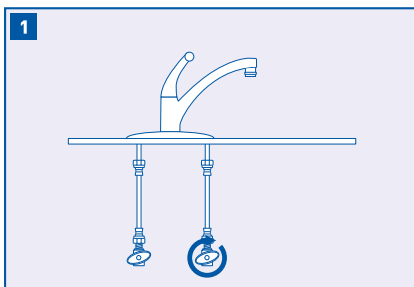

Desconecte la línea de suministro de agua fría, después abra el grifo de la cocina y deje que drene toda el agua de la cañería.

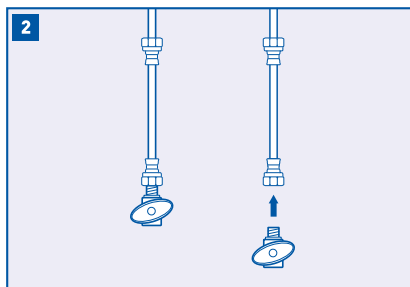

Desconecte la línea de agua fría de la válvula de cierre de agua fría.

NOTA: Si utiliza tubería rígida (de metal o plástico), es posible que deba acortar la tubería con una sierra para metales o un cortatubos a fin de hacer espacio para la caja de control.

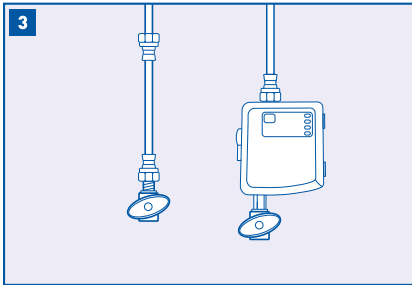

Aprieta la caja de control a la válvula de cierre de agua fría según el diagrama. Aprieta la parte inferior de la línea de agua fría a la parte superior de la caja de control.

NOTA: Se exige que la caja de control se instale verticalmente.

NOTA: Si el espacio no permite que se monte la caja de control a la válvula, puede ser colgada en una pared usando conectadores flexibles (se vende aparte) como una alternativa.

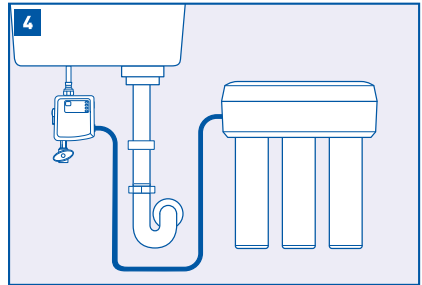

Conecte la entrada del sistema de filtración al puerto azul titulado "RO/Filter>" de la caja de control. Moje el extremo del tubo de plástico con agua y empújelo en el adaptador de conexión rápido aproximadamente 5/8" hasta que pare.

NOTA: Esta es la línea que normalmente correría desde el adaptador de suministro de agua.

NOTA: Use uno de los adaptadores suministrados si su sistema emplea un tubo que mide 1/4".

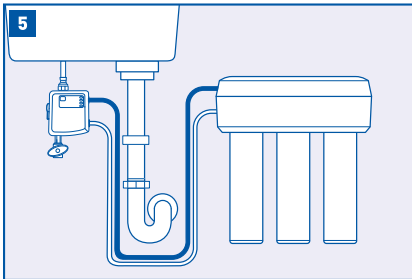

Conecte la salida del sistema de filtración al puerto blanco titulado "RO/Filter<" de la caja de control. Moje el extremo del tubo de plástico con agua y empújelo en el adaptador de conexión rápido aproximadamente 5/8" hasta que pare.

NOTA: Esta es la línea que normalmente correría hacia el grifo dedicado.

NOTA: Use uno de los adaptadores suministrados si su sistema emplea un tubo que mide 1/4".

## INSTALACIÓN DE ENTREHIERRO PARA OSMOSIS INVERSO

NOTA: Los siguientes pasos aplican únicamente a instalaciones de osmosis inverso empleando un entrehierro.

NOTA: No se exige un entrehierro con todos los sistemas. Sólomente los sistemas usando una conexión de drenaje necesitan el uso de un entrehierro.

NOTA: Si su sistema de filtración no es de osmosis inverso, brinque a la sección de Inicio del Sistema en la página 7.

NOTA: Instale el conector de drenaje al drenaje de acuerdo con el manual provisto con su sistema de osmosis inverso.

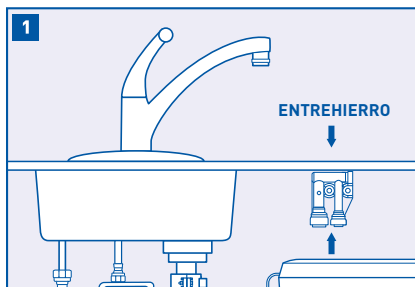

Monte el entrehierro en la posición vertical lo más cerca posible a la encimera.

NOTA: El entrehierro derramará agua si no se instala verticalmente.

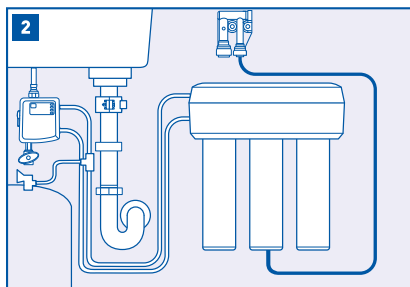

Conecte la línea de drenaje saliendo del sistema de osmosis inverso a la pequeña conexión púa del entrehierro.

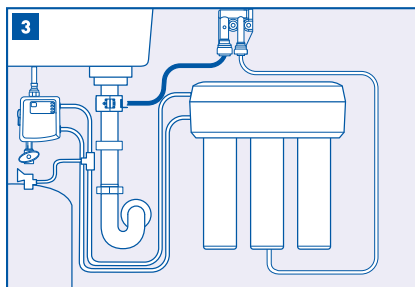

Conecte la púa grande del entrehierro a la conexión de drenaje.

## INICIO DEL SISTEMA

---

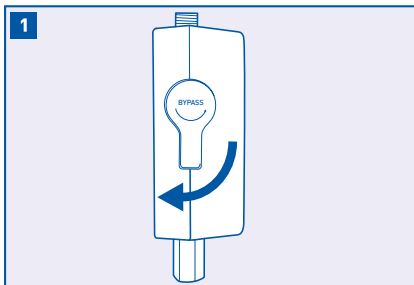

1 Asegúrese que la válvula de derivación esté en la posición cerrada (apuntada hacia abajo).

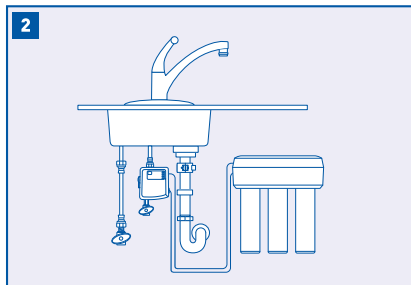

2 Abra el suministro de agua fría para averiguar si se derrama agua o no. Si el sistema está derramando agua, consulte la sección de Solución de Problemas.

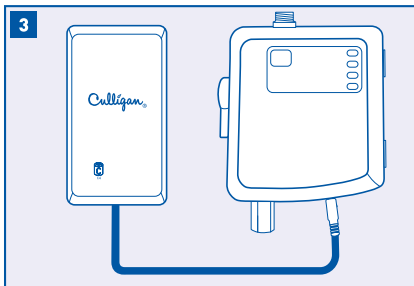

3 Instale cuatro baterías C (no incluidas) en la caja de pilas y enchufe al gato en la parte inferior de la caja de control.

NOTA: La caja de control emitirá un pitido y la luz de fuerza parpadeará al encender.

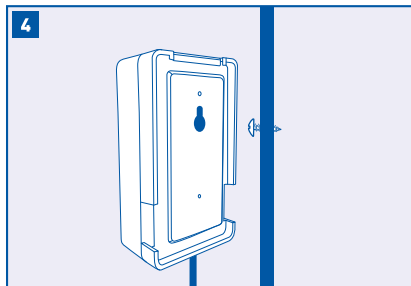

4 Use el tornillo provisto para colgar la caja de baterías a la pared interior del gabinete.

## INICIO DEL SISTEMA

---

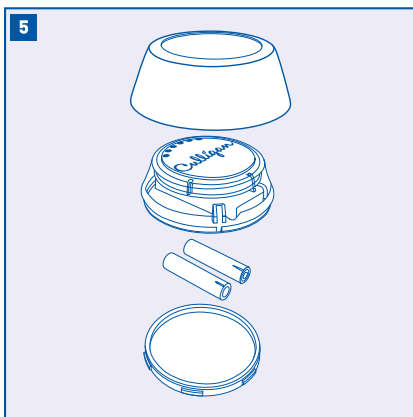

Instale dos baterías AAA (no incluidas) en el botón de control remoto.



Abra el grifo de agua fría completamente y empuja el botón para activar el sistema.

NOTA: La luces azules de capacidad deben encenderse si el botón y la caja de control están comunicándose.

NOTA: El botón se puede apagar con un segundo empujón o apagando el grifo.

NOTA: Después del inicio, enjuague el sistema de acuerdo con las especificaciones del fabricante.

Puede que tome algunos ciclos para que el botón permanezca encendido mientras aire sea expulsado del sistema.

## GUÍA DE LA PANTALLA DEL BOTÓN

---



## OPERACIÓN DE LA CAJA DE CONTROL

---

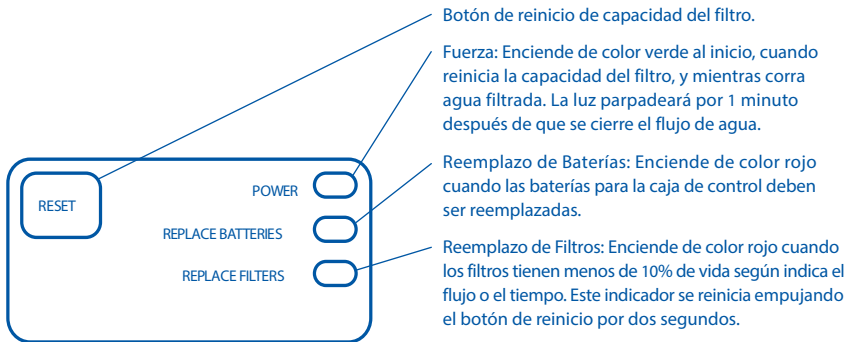

## SOLUCIÓN DE PROBLEMAS

---

### FUGAS DE AGUA POR ENTRADA O SALIDA DEL FILTRO/SISTEMA DE OSMOSIS INVERSO:

Una arendala doblada podría estorbar en entrada completa del tubo. Use un destornillador pequeño para asentar la arendala de nuevo, y entonces asegurarse de que el extremo del tubo tenga una cortada cuadrada, y limpia.

### FLUJO BAJO DE AGUA FILTRADA/EL SISTEMA CAMBIA DE AGUA FILTRADA A AGUA NO FILTRADA AUTOMATICAMENTE:

El flujo bajo quizá no este activando la caja de control. Consulte el manual de su sistema de filtración para averiguar cómo aumentar el flujo de agua.

### EL BOTÓN COMUNICA PERO NO HAY CAMBIO EN EL FLUJO:

Confirme que la válvula de derivación esté en la posición cerrada/apuntada hacia abajo.

### EL BOTÓN NO COMUNICA SIEMPRE:

Algunos materiales pueden estorbar la señal inalámbrica mas que otros. Intente mover el botón a otra area ubicada más de cerca a la caja de control.

**EL AGUA FILTRADA NO SE APAGA:** Baterías de poca fuerza en la caja de control pueden causar que el sistema se quede en la posición de agua filtrada. Se puede emplear la válvula de derivación para permitir el flujo de agua no filtrada al grifo mientras se corrija el asunto.

Si las fugas de agua persisten, o si hay otras fugas de agua de la caja de control, favor de apagar el suministro de agua. Sírvase llamar para ayuda técnica a 1-800-721-7360.

## REGISTRO DE PRODUCTO

---

Asegúrese de registrar la compra de su producto en línea dentro de los 30 días a partir de la compra en [www.register.culligan.com](http://www.register.culligan.com).



C USA

LAS US-CL HA SIDO CERTIFICADOS POR LA WQA SEGÚN LAS NORMAS CSA B483.1, NSF/ANSI 372 PARA EL REQUISITO DE PLOMO BAJO, NSF/ANSI 42 Y NSF/ANSI 58 PARA LA SEGURIDAD DE LOS MATERIALES Y LA INTEGRIDAD ESTRUCTURAL



## GARANTÍA LIMITADA DE UN AÑO

---

La garantía se aplica al botón y la caja de batería. La garantía cubre los defectos en el material y la fabricación por un año completo desde la fecha original de entrega. Culligan reemplazará cualquier pieza que se considere defectuosa, con las siguientes excepciones: (1) si algún componente de la unidad estuvo sujeto a algún tipo de manipulación, alteración o uso inapropiado después de la entrega, o (2) si había sido reparado por una agencia no aprobada por Culligan. Culligan no asume responsabilidad alguna por los daños durante el transporte, y en caso de algún reclamo debido a dichos daños, el cliente deberá presentar el reclamo ante el transportista. Esta garantía no cubre ningún tipo de gastos de envío, transporte o mano de obra en los que se haya incurrido. La contratación de un individuo o un servicio para la instalación o mantenimiento de este producto se hace a la discreción del comprador y, por lo tanto, cualquier gasto incurrido es responsabilidad del comprador mismo.

Este producto ha sido diseñado solamente para ser usado como un control de filtración de agua. La garantía NO cubre daños producidos debido a las temperaturas bajo cero o el aumento repentino de presión de agua. El uso indebido de este producto y sus componentes podría provocar defectos o deterioro no están cubiertos por la garantía.

LA GARANTÍA SUSODICHA ES EXCLUSIVA Y SUSTITUYE CUALQUIER OTRA GARANTÍA, EXPRESA O IMPLÍCITA, YA SEA UNA GARANTÍA VERBAL O UNA QUE DERIVE DEL USO O LA PRÁCTICA COMERCIAL, INCLUIDA, DE MANERA SIN LÍMITE, CUALQUIER GARANTÍA DE APTITUD O COMERCIABILIDAD. ESTA GARANTÍA ES EL ÚNICO RECURSO EXCLUSIVO DEL COMPRADOR. BAJO NINGUNA CIRCUNSTANCIA CULLIGAN ASUMIRÁ LA RESPONSABILIDAD POR LA PÉRDIDA DE GANANCIAS ANTICIPADAS, LOS DAÑOS ACCIDENTALES, DAÑOS CONSECUENTES, GASTOS, GASTOS DE TIEMPO DE MANO DE OBRA U OTRO TIPO DE PÉRDIDAS, SEA POR EL INCUMPLIMIENTO DEL CONTRATO, UNA CONDUCTA ILÍCITA O CUALQUIER OTRA TEORÍA, EN RELACIÓN CON LA COMPRA, LA INSTALACIÓN, LA REPARACIÓN O EL FUNCIONAMIENTO DE ESTE PRODUCTO. CULLIGAN NO AUTORIZA A NINGUNA PERSONA A ASUMIR RESPONSABILIDADES U OTORGAR GARANTÍAS ADICIONALES EN SU NOMBRE EN RELACIÓN CON ESTE PRODUCTO.

Para obtener un servicio conforme a esta garantía, deberá devolver cualquier pieza defectuosa a SU COMERCIANTE dentro del plazo de un año especificado anteriormente. Asegúrese de completar el registro de garantía en línea dentro de los 30 días a partir de la compra y conserve la factura original, la orden de compra o el comprobante de venta, ya que sirven como prueba de la compra para poder realizar una devolución.



Culligan International Company  
Rosemont, Illinois 60018  
[www.culligan.com](http://www.culligan.com)

Technical Support M–F 8:00AM–4:30PM (CST)  
Ayuda Técnica disponible de lunes a viernes, de 8:00 A.M. a 4:30 P.M. (CST)

1-800-721-7360  
©2015 Culligan International Company

01029484 B

# Culligan®



DRINKING WATER | AGUA POTABLE

## ClearLink™

Wireless Filtration Control  
Installation and operating instructions  
Model US-CL

## ClearLink™

Control de Filtración de Agua Inalámbrico  
Instrucciones de instalación y operación  
Modelo US-CL

# English

## PARTS

---

### INCLUDED:

- Remote Button
- Control Box
- Battery Box
- 3/8" x 1/4" Tube Adapters
- Mounting Screws
- Air Gap

## TOOLS & MATERIALS REQUIRED

---

- C Batteries x4
- AAA Batteries x2
- Screwdriver
- Adjustable Wrench
- Towels
- Pan or Bucket



## SPECIFICATIONS

---

Pressure Range:	30–120 psi (207–827 kPa)
Temperature Range:	40–100°F (4.4–37.7°C)

## PRECAUTIONS

---

- ▲ **WARNING:** Follow all precautions indicated in the manual provided with the water treatment system.  
**WARNING:** For systems using a booster or distribution pump, the pressure of the treated water cannot exceed the pressure of the cold water supply.  
**CAUTION:** Control box must be protected against freezing temperatures, frost, snow, sleet, and ice. Exposure to these can produce cracks and product failures.  
**CAUTION:** This product has a limited service life. We recommend that a record be kept regarding the date of install and any other performed maintenance. Because of the product's limited service life and to prevent costly repairs or possible water damage, we strongly recommend that the control box be replaced every ten years.
- ▲ **WARNING:** For cold water use only. Do not use on hot water line.
  - After prolonged periods of non-use (such as during a vacation) it is recommended that the system be flushed thoroughly. Let the filtered water run for 5–6 minutes before using.
  - The US-CL estimates filter life based on flow and time. Changes in taste, odor, color, and/or flow of the filtered water could indicate that the filter(s) should be replaced.
  - Make certain that installation complies with all state and local laws and regulations.

# UNIVERSAL WIRELESS FILTRATION CONTROL

---



## PARTS INCLUDED:

Remote Button

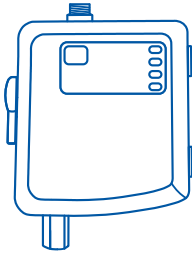

Control Box



Battery Box



3/8" x 1/4" Tube Adapters

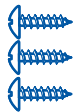

Mounting Screws

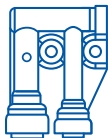

Air Gap

## INSTALLATION

---

**NOTE:** Refer to the manual provided with your filter/RO for installation instructions specific to that system.

**NOTE:** Some installations may require adapters and fittings not included with the product. Review the manual and your installation before beginning.

**NOTE:** Consult your local plumbing codes and install accordingly.

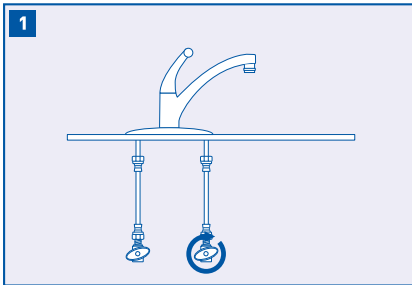

Turn off cold water shut-off valve then turn on the kitchen faucet and allow all water to drain from line.

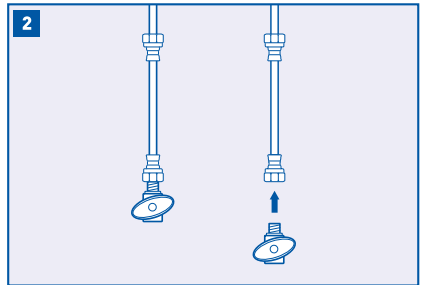

Disconnect the cold water line from the cold water shut-off valve.

**NOTE:** If rigid plumbing pipe (metal or plastic) is used, you may need to shorten the pipe using a hacksaw or pipe cutter to accommodate the control box.

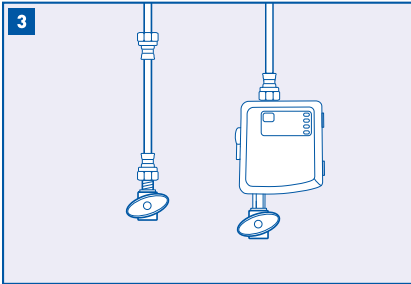

Tighten the control box to the cold water shut-off valve as shown. Tighten the lower end of cold water line onto the top of the control box.

NOTE: The control box must be in a vertical position.

NOTE: If space does not allow for mounting the control box onto the valve, it can be alternatively hung on a wall when using the holes on the back and a flex connection (purchased separately).

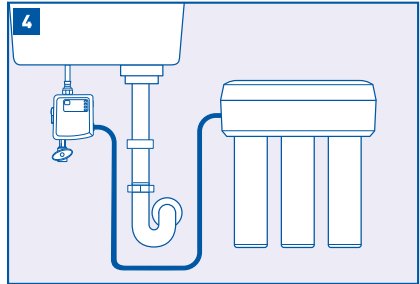

Connect the inlet on the RO/Filter system to the blue port marked "RO/Filter >." Wet the end of the plastic tubing with water and push it into the quick connect fitting adapter approximately 5/8" until it stops.

NOTE: This is the line that would normally come from the water supply adapter.

NOTE: Use one of the supplied adapters if your system uses 1/4" tube.

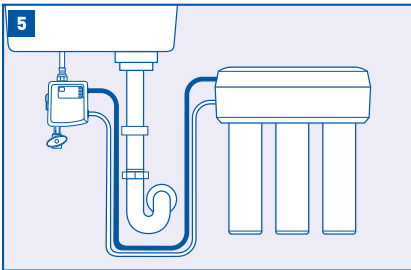

Connect the outlet on the RO/Filter system to the white port marked "RO/Filter <." Wet the end of the plastic tubing with water and push it into the quick connect fitting adapter approximately 5/8" until it stops.

NOTE: This is the line that would normally go to your dedicated faucet.

NOTE: Use one of the supplied adapters if your system uses a 1/4" tube.

NOTE: Connect the tank and/or post filter in this line if required for your filter/RO system.

## RO AIR GAP INSTALLATION

NOTE: These steps are only for RO installations using an air gap.

NOTE: Not all systems require an air gap. Only systems using a drain connection require the use of an air gap.

NOTE: If your filtration system does not have a drain connection, skip to System Startup on Page 7.

NOTE: Install the drain connection to the drain plumbing according to the manual provided with your RO system.

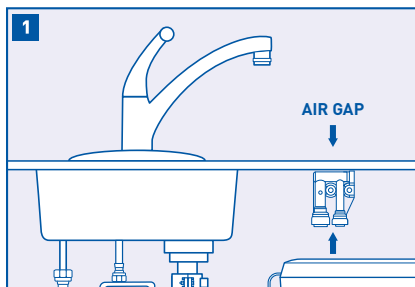

Mount the air gap device as near to counter top as possible and in a vertical orientation.

NOTE: Failure to mount the air gap device vertically will cause it to leak water.

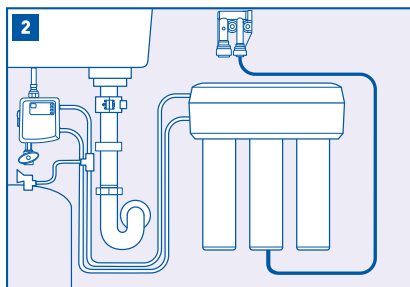

Connect the drain line coming from the RO system to the small connection of the air gap device.

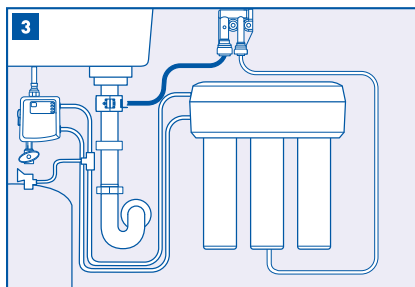

Connect the large fitting of the air gap device to the connection on the drain plumbing.



## SYSTEM STARTUP

---

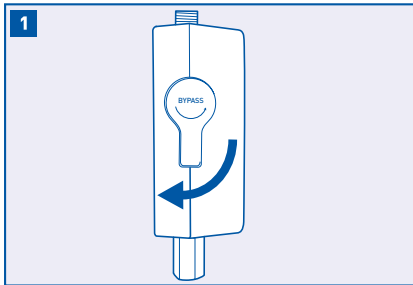

1 Confirm that the bypass valve is in the closed position (pointed down).

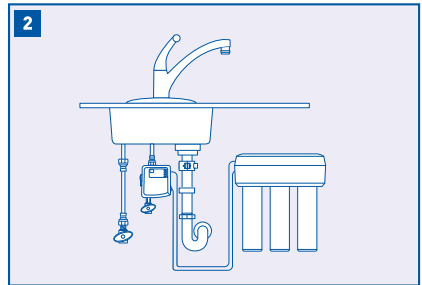

2 Turn on the cold water supply and check for leaks. If it leaks, refer to troubleshooting.

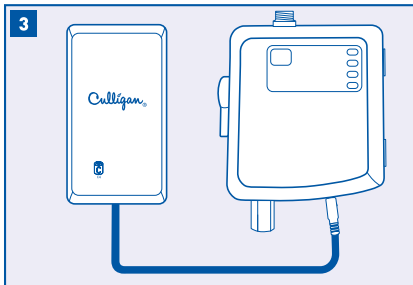

3 Install four C batteries (not included) into the battery box and plug into the jack on the bottom of the control box.

NOTE: The control box will beep and flash the power light when powering up.

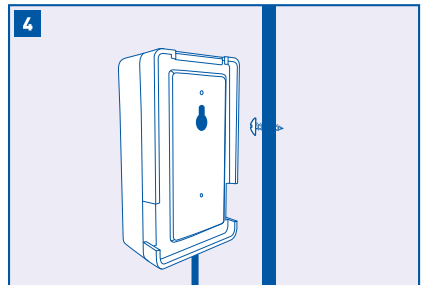

4 Use the provided screw to hang the battery box on the side of the cabinet.

## SYSTEM STARTUP

---

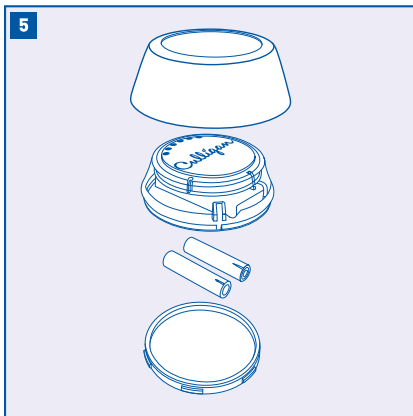

Install two AAA batteries (not included) into the remote button.



Turn on the faucet to full cold and push the button to activate the system.

NOTE: The blue capacity lights should appear if the button and control box are communicating.

NOTE: The button can be turned off with a second push or by turning off the faucet.

NOTE: After startup, flush your system according to manufacturer's specifications. It might take a few cycles for the button to stay on while air is purged from the system.

## BUTTON DISPLAY GUIDE

---

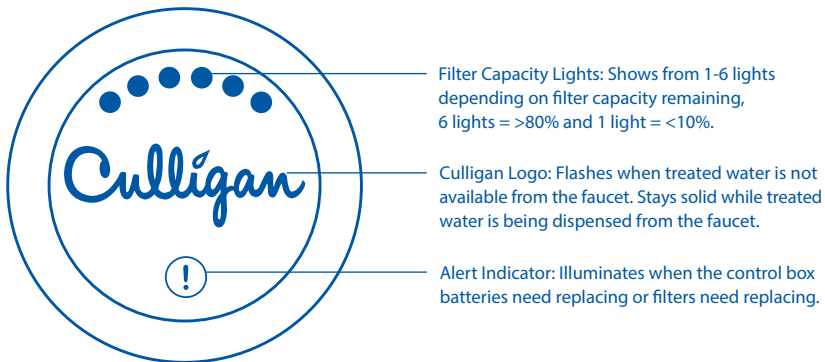

## CONTROL BOX OPERATION

---

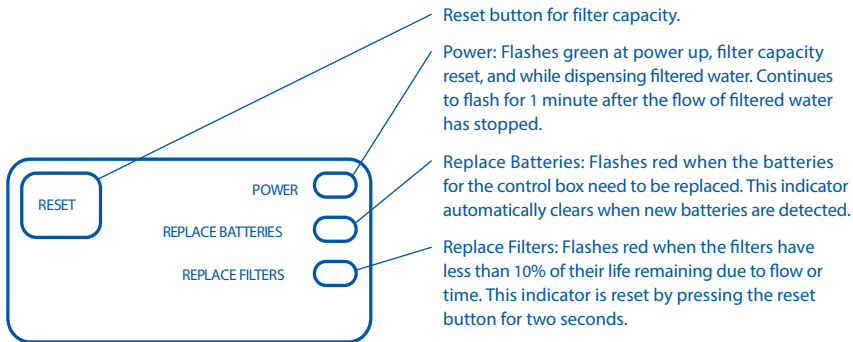

## TROUBLESHOOTING

---

### LEAKS AT FILTER/RO INLET OR OUTLET CONNECTION:

A rolled o-ring can block the tube from fully inserting. Use small screw driver to re-seat the o-ring and then confirm that the end of the tubing has a clean, square cut.

### LOW FILTERED WATER FLOW/SYSTEM RETURNS TO UNFILTERED FLOW AUTOMATICALLY:

Low flow rates may not activate the control box electronics. Refer to your system manual to trouble shoot a low flow condition.

### BUTTON IS COMMUNICATING BUT NO CHANGE IN WATER FLOW:

Confirm that the bypass valve is in the down/closed position.

### BUTTON COMMUNICATION IS INTERMITTENT:

Some materials may block the wireless signal more than others.

Try moving the button to an area on the counter that is closer to the under-sink control box.

### FILTERED WATER FLOW WON'T TURN OFF:

Low batteries for the control box can cause the system to be stuck in the filtered position. The bypass valve can be used to allow unfiltered water flow to the faucet while the issue is being corrected.

If leaks persist, or if there are other leaks from the control box, turn off water supply.

Call technical support at 1-800-721-7360.

## PRODUCT REGISTRATION

---

Please be sure to go online within 30 days of purchase and register your product at [www.register.culligan.com](http://www.register.culligan.com).

Model: CulRF-M used in devices ClearLink PB, ClearLink RI and ClearLink R

Contains the FCC ID: V7U-010291CL and IC: 6510B-010291CL

This device complies with Industry Canada licence-exempt RSS standard(s). Operation is subject to the following two conditions: (1) this device may not cause interference, and (2) this device must accept any interference, including interference that may cause undesired operation of the device.

Le présent appareil est conforme aux CNR d'Industrie Canada applicables aux appareils radio exempts de licence. L'exploitation est autorisée aux deux conditions suivantes : (1) l'appareil ne doit pas produire de brouillage, et (2) l'utilisateur de l'appareil doit accepter tout brouillage radioélectrique subi, même si le brouillage est susceptible d'en compromettre le fonctionnement.

This Class B digital apparatus complies with Canadian ICES-003.

Cet appareil numérique de la classe B est conforme à la norme NMB-003 du Canada.

## ONE-YEAR LIMITED WARRANTY

---

This warranty applies to the button, control box and battery box. This warranty covers defects in material and workmanship only for 1 full year from the original date of delivery. Culligan will replace any part which in Culligan's opinion is defective, unless: (1) any part of the unit has been subjected to any type of tampering, alteration, or improper use after delivery, or (2) it has been repaired by anyone not approved by Culligan. Culligan is not responsible for damage in transit, and claims for such damage should be presented to the carrier by the customer. This warranty does not cover any labor, transportation, or shipping expenses incurred. The hiring of any individual or service to install or maintain this product is done at the discretion and expense of the purchaser.

This product has been designed solely for use as a water filtration control. It is NOT warranted against freezing or surges in water pressure, and neither this product nor its parts is warranted against defects or deterioration caused by uses for which this product was not expressly intended.

THE FOREGOING WARRANTY IS EXCLUSIVE AND IN LIEU OF ALL OTHER WARRANTIES, EXPRESSED OR IMPLIED, WHETHER ORAL OR ARISING BY USAGE OF TRADE OR COURSE OF DEALING, INCLUDING, WITHOUT LIMITATION, ANY WARRANTIES OF FITNESS OR MERCHANTABILITY. THIS WARRANTY IS THE PURCHASER'S SOLE AND EXCLUSIVE REMEDY, IN NO EVENT SHALL CULLIGAN BE LIABLE FOR ANY ANTICIPATED OR LOST PROFITS, INCIDENTAL DAMAGES, CONSEQUENTIAL DAMAGES, COSTS, TIME CHARGES OR OTHER LOSSES, WHETHER BASED ON BREACH OF CONTRACT, TORTIOUS CONDUCT OR ANY OTHER THEORY, INCURRED IN CONNECTION WITH THE PURCHASE, INSTALLATION, REPAIR OR OPERATION OF THIS PRODUCT. CULLIGAN DOES NOT AUTHORIZE ANYONE TO ASSUME FOR IT ANY LIABILITY OR TO MAKE ON ITS BEHALF ANY ADDITIONAL WARRANTIES IN CONNECTION WITH THE FILTER HOUSING OR ANY PART THEREOF.

For servicing under this warranty, return any defective part to YOUR RETAILER within the 1 year period referred to above. Be sure that you complete the online warranty registration within 30 days of purchase and keep your original receipt, order form, or bill of sale to serve as a proof of purchase before returning.

Model: CUIRF-M used in devices ClearLink PB, ClearLink RI and ClearLink R

Contains the FCC ID: V7U-010291CL and IC: 6510B-010291CL

This device complies with part 15 of the FCC Rules subject to the following two conditions: (1) This device may not cause harmful interference (2) This device must accept all interference received including interference that may cause undesired operation.

Le présent appareil est conforme aux CNR d'Industrie Canada applicables aux appareils radio exempts de licence. L'exploitation est autorisée aux deux conditions suivantes : (1) l'appareil n'émet pas de brouillage, et (2) l'utilisateur de l'appareil doit accepter tout brouillage radioélectrique subi, même si le brouillage est susceptible d'en compromettre le fonctionnement.

This device complies with Health Canada's Safety Code. The installer of this device should ensure that RF radiation is not emitted in excess of the Health Canada's requirement.

Cet appareil est conforme avec Santé Canada Code de sécurité 6. Le programme d'installation de cet appareil doit s'assurer que les rayonnements RF n'est pas émis au-delà de l'exigence de Santé Canada.

Changes or modifications not expressly approved by the party responsible for compliance could void the user's authority to operate the equipment.

Les changements ou modifications non expressément approuvés par la partie responsable de la conformité pourraient annuler l'autorité de l'utilisateur à utiliser cet équipement.

This equipment has been tested and found to comply with the limits for a Class B digital device, pursuant to part 15 of the FCC Rules. These limits are designed to provide reasonable protection against harmful interference in a residential installation. This equipment generates, uses and can radiate radio frequency energy and, if not installed and used in accordance with the instructions, may cause harmful interference to radio communications. However, there is no guarantee that interference will not occur in a particular installation. If this equipment does cause harmful interference to radio or television reception, which can be determined by turning the equipment off and on, the user is encouraged to try to correct the interference by one or more of the following measures:

- Reorient or relocate the receiving antenna.
- Increase the separation between the equipment and receiver.
- Connect the equipment into an outlet on a circuit different from that to which the receiver is connected.
- Consult the dealer or an experienced radio/TV technician for help.

# Español

## PIEZAS

---

### INCLUIDO

- Botón del Control Remoto
- Caja de Control
- Caja de Batería
- Adaptadores 3/8" x 1/4"
- Tornillos de Montaje
- Entrehierro

## HERRAMIENTAS Y MATERIALES REQUERIDOS

---

- Baterías C x4
- Baterías AAA x2
- Destornillador
- Llave Ajustable
- Toallas
- Bandeja o Cubeta



## ESPECIFICACIONES

---

Gama de Presión: 30 – 120 psi (207–827 kPa)

Gama de Temperatura: 40 – 100°F (4.4 – 37.7°C)

## PRECAUCIONES

---

- ▲ **ADVERTENCIA:** Siga todas las precauciones indicadas en el manual provisto con el sistema de tratamiento de agua de Culligan.  
**ADVERTENCIA:** Para sistemas empleando una bomba amplificador o de distribución, la presión del agua no tratado no puede exceder la presión del agua fría del suministro.  
**PRECAUCIÓN:** Se exige que la caja de control sea protegida de temperaturas bajo cero, escarcha, nieve, aguanieve, y hielo. El producto puede fallar si se expone a estos elementos.  
**PRECAUCIÓN:** Este producto lleva una vida de servicio limitada. Se recomienda que se lleve un registro de la instalación y de cualquier otro mantenimiento. Debido a la vida de servicio limitada, y para evitar reparaciones costosas o posibles daños por agua, se recomienda enfáticamente que la caja de control sea reemplazada cada diez años.
- ▲ **ADVERTENCIA:** Se debe utilizar únicamente con agua fría. No se debe utilizar con agua caliente.
  - Después de periodos extendidos sin uso (p. ej. durante vacaciones) es aconsejable enjuagar el sistema dejando correr el agua por 5-6 minutos antes de usarlo.
  - El US-CL mide la vida de un filtro según el nivel de flujo y el tiempo. Cambios en el sabor, olor, color, y/o el flujo de agua filtrada podría indicar que el filtro debe ser reemplazado.
  - Asegúrese de que la instalación cumpla con todas las leyes y regulaciones locales y estatales.

## CONTROL DE FILTRACIÓN INALÁMBRICO UNIVERSAL

---



### PIEZAS INCLUIDAS:

Botón del Control Remoto

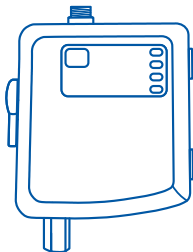

Caja de Control

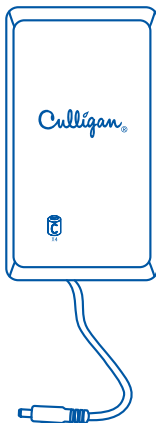

Caja de Batería



Adaptadores de Tubo 3/8" x 1/4"

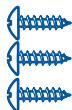

Tornillos de Montaje



Entrehierro

## INSTALACIÓN

NOTA: Favor de referirse al manual provisto con su filtro/sistema de osmosis inverso para las instrucciones de instalación especificadas para sú sistema de filtración.

NOTA: Algunas instalaciones exigen adaptadores u otras piezas no incluidas con este producto. Repase el manual y el proceso de instalación antes de comenzar.

NOTA: Consulte y instale de acuerdo con los códigos de plomería locales.

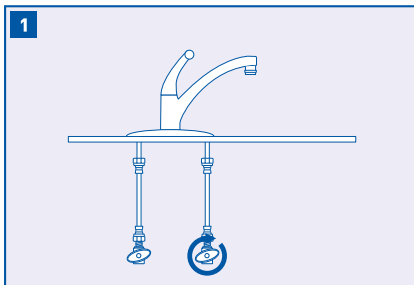

Desconecte la línea de suministro de agua fría, después abra el grifo de la cocina y deje que drene toda el agua de la cañería.

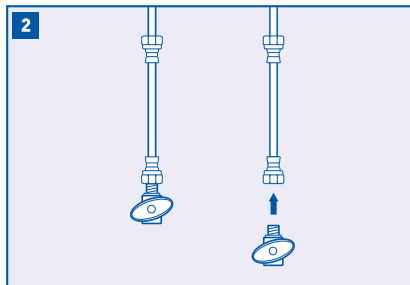

Desconecte la línea de agua fría de la válvula de cierre de agua fría.

NOTA: Si utiliza tubería rígida (de metal o plástico), es posible que deba acortar la tubería con una sierra para metales o un cortatubos a fin de hacer espacio para la caja de control.



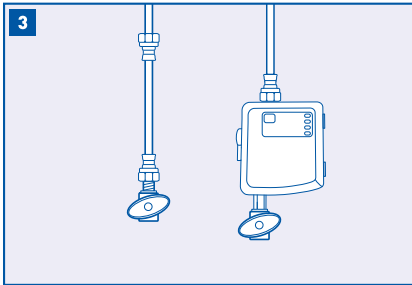

Aprieta la caja de control a la válvula de cierre de agua fría según el diagrama. Aprieta la parte inferior de la línea de agua fría a la parte superior de la caja de control.

NOTA: Se exige que la caja de control se instale verticalmente.

NOTA: Si el espacio no permite que se monte la caja de control a la válvula, puede ser colgada en una pared usando conectadores flexibles (se vende aparte) como una alternativa.

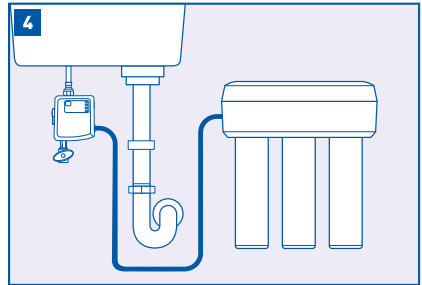

Conecte la entrada del sistema de filtración al puerto azul titulado "RO/Filter>" de la caja de control. Moje el extremo del tubo de plástico con agua y empújelo en el adaptador de conexión rápido aproximadamente 5/8" hasta que pare.

NOTA: Esta es la línea que normalmente correría desde el adaptador de suministro de agua.

NOTA: Use uno de los adaptadores suministrados si su sistema emplea un tubo que mide 1/4".

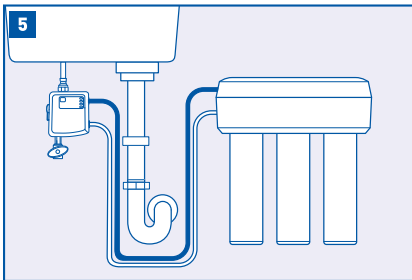

Conecte la salida del sistema de filtración al puerto blanco titulado "RO/Filter<" de la caja de control. Moje el extremo del tubo de plástico con agua y empújelo en el adaptador de conexión rápido aproximadamente 5/8" hasta que pare.

NOTA: Esta es la línea que normalmente correría hacia el grifo dedicado.

NOTA: Use uno de los adaptadores suministrados si su sistema emplea un tubo que mide 1/4".

## INSTALACIÓN DE ENTREHIERRO PARA OSMOSIS INVERSO

NOTA: Los siguientes pasos aplican únicamente a instalaciones de osmosis inverso empleando un entrehierro.

NOTA: No se exige un entrehierro con todos los sistemas. Sólomente los sistemas usando una conexión de drenaje necesitan el uso de un entrehierro.

NOTA: Si su sistema de filtración no es de osmosis inverso, brinque a la sección de Inicio del Sistema en la página 7.

NOTA: Instale el conector de drenaje al drenaje de acuerdo con el manual provisto con su sistema de osmosis inverso.

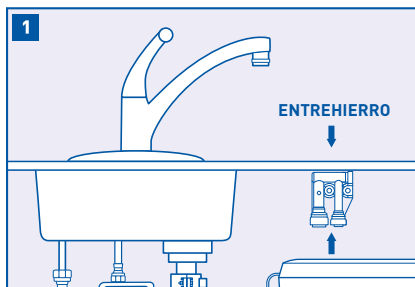

Monte el entrehierro en la posición vertical lo más cerca posible a la encimera.

NOTA: El entrehierro derramará agua si no se instala verticalmente.

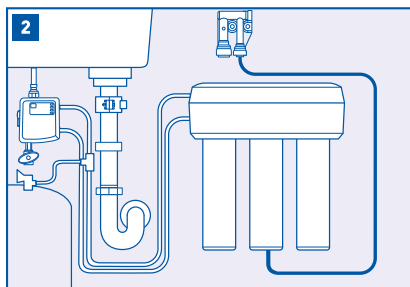

Conecte la línea de drenaje saliendo del sistema de osmosis inverso a la pequeña conexión púa del entrehierro.

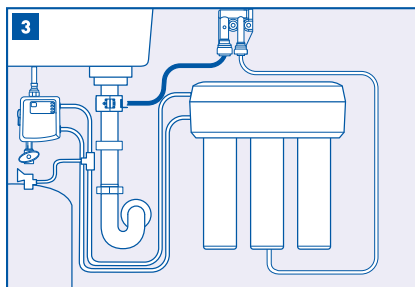

Conecte la púa grande del entrehierro a la conexión de drenaje.

## INICIO DEL SISTEMA

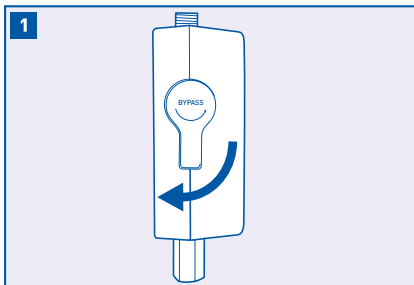

Asegúrese que la válvula de derivación esté en la posición cerrada (apuntada hacia abajo).

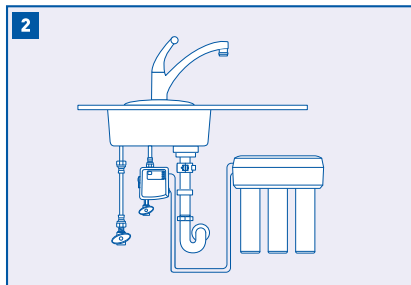

Abra el suministro de agua fría para averiguar si se derrama agua o no. Si el sistema está derramando agua, consulte la sección de Solución de Problemas.

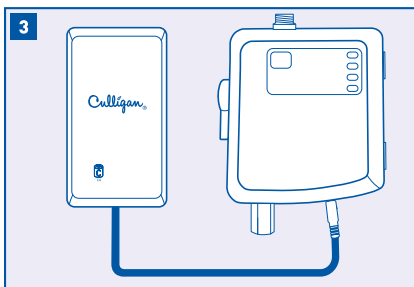

Instale cuatro baterías C (no incluidas) en la caja de pilas y enchufe al gato en la parte inferior de la caja de control.

NOTA: La caja de control emitirá un pitido y la luz de fuerza parpadeará al encender.

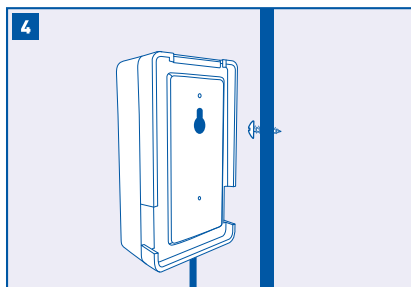

Use el tornillo provisto para colgar la caja de baterías a la pared interior del gabinete.

## INICIO DEL SISTEMA

---

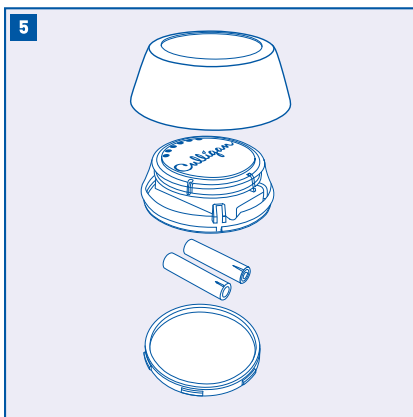

Instale dos baterías AAA (no incluidas) en el botón de control remoto.



Abra el grifo de agua fría completamente y empuja el botón para activar el sistema.

NOTA: La luces azules de capacidad deben encenderse si el botón y la caja de control están comunicándose.

NOTA: El botón se puede apagar con un segundo empujón o apagando el grifo.

NOTA: Después del inicio, enjuague el sistema de acuerdo con las especificaciones del fabricante.

Puede que tome algunos ciclos para que el botón permanezca encendido mientras aire sea expulsado del sistema.

## GUÍA DE LA PANTALLA DEL BOTÓN

---



## OPERACIÓN DE LA CAJA DE CONTROL

---

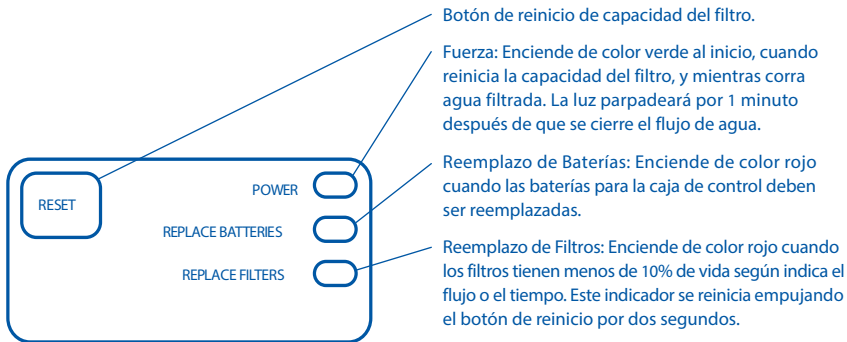

## SOLUCIÓN DE PROBLEMAS

---

### FUGAS DE AGUA POR ENTRADA O SALIDA DEL FILTRO/SISTEMA DE OSMOSIS INVERSO:

Una arendala doblada podría estorbar en entrada completa del tubo. Use un destornillador pequeño para asentar la arendala de nuevo, y entonces asegurarse de que el extremo del tubo tenga una cortada cuadrada, y limpia.

### FLUJO BAJO DE AGUA FILTRADA/EL SISTEMA CAMBIA DE AGUA FILTRADA A AGUA NO FILTRADA AUTOMATICAMENTE:

El flujo bajo quizá no este activando la caja de control. Consulte el manual de su sistema de filtración para averiguar cómo aumentar el flujo de agua.

### EL BOTÓN COMUNICA PERO NO HAY CAMBIO EN EL FLUJO:

Confirme que la válvula de derivación esté en la posición cerrada/apuntada hacia abajo.

### EL BOTÓN NO COMUNICA SIEMPRE:

Algunos materiales pueden estorbar la señal inalámbrica mas que otros. Intente mover el botón a otra area ubicada más de cerca a la caja de control.

**EL AGUA FILTRADA NO SE APAGA:** Baterías de poca fuerza en la caja de control pueden causar que el sistema se quede en la posición de agua filtrada. Se puede emplear la válvula de derivación para permitir el flujo de agua no filtrada al grifo mientras se corrija el asunto.

Si las fugas de agua persisten, o si hay otras fugas de agua de la caja de control, favor de apagar el suministro de agua. Sírvase llamar para ayuda técnica a 1-800-721-7360.

## REGISTRO DE PRODUCTO

---

Asegúrese de registrar la compra de su producto en línea dentro de los 30 días a partir de la compra en [www.register.culligan.com](http://www.register.culligan.com).

## GARANTÍA LIMITADA DE UN AÑO

---

La garantía se aplica al botón y la caja de batería. La garantía cubre los defectos en el material y la fabricación por un año completo desde la fecha original de entrega. Culligan reemplazará cualquier pieza que se considere defectuosa, con las siguientes excepciones: (1) si algún componente de la unidad estuvo sujeto a algún tipo de manipulación, alteración o uso inapropiado después de la entrega, o (2) si había sido reparado por una agencia no aprobada por Culligan. Culligan no asume responsabilidad alguna por los daños durante el transporte, y en caso de algún reclamo debido a dichos daños, el cliente deberá presentar el reclamo ante el transportista. Esta garantía no cubre ningún tipo de gastos de envío, transporte o mano de obra en los que se haya incurrido. La contratación de un individuo o un servicio para la instalación o mantenimiento de este producto se hace a la discreción del comprador y, por lo tanto, cualquier gasto incurrido es responsabilidad del comprador mismo.

Este producto ha sido diseñado solamente para ser usado como un control de filtración de agua. La garantía NO cubre daños producidos debido a las temperaturas bajo cero o el aumento repentino de presión de agua. El uso indebido de este producto y sus componentes podría provocar defectos o deterioro no están cubiertos por la garantía.

LA GARANTÍA SUSODICHA ES EXCLUSIVA Y SUSTITUYE CUALQUIER OTRA GARANTÍA, EXPRESA O IMPLÍCITA, YA SEA UNA GARANTÍA VERBAL O UNA QUE DERIVE DEL USO O LA PRÁCTICA COMERCIAL, INCLUIDA, DE MANERA SIN LÍMITE, CUALQUIER GARANTÍA DE APTITUD O COMERCIABILIDAD. ESTA GARANTÍA ES EL ÚNICO RECURSO EXCLUSIVO DEL COMPRADOR. BAJO NINGUNA CIRCUNSTANCIA CULLIGAN ASUMIRÁ LA RESPONSABILIDAD POR LA PÉRDIDA DE GANANCIAS ANTICIPADAS, LOS DAÑOS ACCIDENTALES, DAÑOS CONSECUENTES, GASTOS, GASTOS DE TIEMPO DE MANO DE OBRA U OTRO TIPO DE PÉRDIDAS, SEA POR EL INCUMPLIMIENTO DEL CONTRATO, UNA CONDUCTA ILÍCITA O CUALQUIER OTRA TEORÍA, EN RELACIÓN CON LA COMPRA, LA INSTALACIÓN, LA REPARACIÓN O EL FUNCIONAMIENTO DE ESTE PRODUCTO. CULLIGAN NO AUTORIZA A NINGUNA PERSONA A ASUMIR RESPONSABILIDADES U OTORGAR GARANTÍAS ADICIONALES EN SU NOMBRE EN RELACIÓN CON ESTE PRODUCTO.

Para obtener un servicio conforme a esta garantía, deberá devolver cualquier pieza defectuosa a SU COMERCIANTE dentro del plazo de un año especificado anteriormente. Asegúrese de completar el registro de garantía en línea dentro de los 30 días a partir de la compra y conserve la factura original, la orden de compra o el comprobante de venta, ya que sirven como prueba de la compra para poder realizar una devolución.



Culligan International Company  
Rosemont, Illinois 60018  
[www.culligan.com](http://www.culligan.com)

Technical Support M–F 8:00AM–4:30PM (CST)  
Ayuda Técnica disponible de lunes a viernes, de 8:00 A.M. a 4:30 P.M. (CST)

1-800-721-7360  
©2015 Culligan International Company

01029484 A