

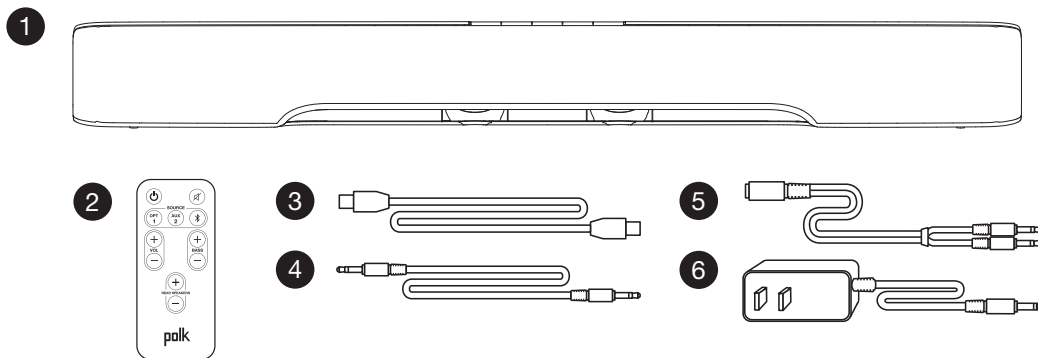

Polk DSB1 SOUND BAR

Setup Guide



What's in the box

- 1 Polk DSB1 sound bar
 - 2 Remote control (battery included)
 - 3 6' Digital optical cable
 - 4 6' Analog cable
 - 5 6" RCA adapter
 - 6 Power adapter
- Setup guide
 - Registration card

Contenu de la boîte

- 1 Barre de son Polk DSB1
 - 2 Télécommande (pile incluse)
 - 3 Câble optique numérique de 6 pi
 - 4 Câble analogique de 6 pi
 - 5 Adaptateur de 6 po
 - 6 Adaptateur d'alimentation
- Guide d'installation
 - Carte d'enregistrement

Contenido

- 1 Barra de sonido Polk DSB1
 - 2 Control remoto (pilas incluidas)
 - 3 Cable óptico digital de 1,8 m
 - 4 Cable analógico de 1,8 m
 - 5 Adaptador RCA de 6" (15 cm)
 - 6 Adaptador de corriente
- Guía de configuración
 - Tarjeta de registro

ENGLISH

FCC Statement

1. This device complies with Part 15 of the FCC Rules. Operation is subject to the following two conditions:

- (1) This device may not cause harmful interference.
- (2) This device must accept any interference received, including interference that may cause undesired operation.

CAUTION: Any changes or modifications not expressly approved by the grantee of this device could void the user's authority to operate the equipment.

Federal Communications Commission Interference Statement

This equipment has been tested and found to comply with the limits for a Class B digital device, pursuant to part 15 of the FCC Rules. These limits are designed to provide reasonable protection against harmful interference in a residential installation. This equipment generates, uses and can radiate radio frequency energy and, if not installed and used in accordance with the instructions, may cause harmful interference to radio communications. However, there is no guarantee that interference will not occur in a particular installation. If this equipment does cause harmful interference to radio or television reception, which can be determined by turning the equipment off and on, the user is encouraged to try to correct the interference by one or more of the following measures:

- (1) Reorient or relocate the receiving antenna.
- (2) Increase the separation between the equipment and receiver.
- (3) Connect the equipment into an outlet on a circuit different from that to which the receiver is connected.
- (4) Consult the dealer or an experienced radio/TV technician for help.

RF Exposure Warning

This equipment must be installed and operated in accordance with provided instructions and the antenna(s) used for this transmitter must be installed to provide a separation distance of at least 20 cm from all persons and must not be co-located or operating in conjunction with any other antenna or transmitter. End-users and installers must be provided with antenna installation instructions and transmitter operating conditions.

IC Warning

This device complies with Industry Canada License-exempt RSS standard(s). Operation is subject to the following two conditions:

- (1) This device may not cause harmful interference, and
- (2) This device must accept any interference, including interference that may cause undesired operation of the device. Changes or modifications not expressly approved by the party responsible for compliance could void the user's authority to operate the equipment. The battery or batteries shall not be exposed to excessive heat such as sunshine, fire or the like.

Radio Frequency (RF) Exposure Information

The radiated output power of the Wireless Device is below the Industry Canada (IC) radio frequency exposure limits. The Wireless Device should be used in such a manner such that the potential for human contact during normal operation is minimized.

This device has also been evaluated and shown compliant with the IC RF Exposure limits under mobile exposure conditions. (antennas are greater than 20cm from a person's body).

Important Safety Instructions

1. Read these instructions
2. Keep these instructions
3. Heed all warnings
4. Follow all instructions
5. Do not use this apparatus near water
6. Clean only with dry cloth.
7. Do not block any ventilation openings. Install in accordance with the manufacturer's instructions.
8. Do not install near any heat sources such as radiators, heat registers, stoves, or other apparatus (including amplifiers) that produce heat.
9. Do not defeat the safety purpose of the polarized or grounding plug. A polarized plug has two blades with one wider than the other. A grounding plug has two blades and a third grounding prong. The wide blade or the third prong is provided for your safety. If the provided plug does not fit into your outlet, consult an electrician for replacement of the obsolete outlet.
10. Protect the power cord from being walked on or pinched particularly at the plugs, convenience receptacles, and at the point where they exit from the apparatus.
11. Only use attachments/accessories specified by the manufacturer.



12. Use only with the cart, stand, tripod, bracket, or table specified by the manufacturer, or sold with the apparatus. When a cart or rack is used, use caution when moving the cart/apparatus combination to avoid injury from tip-over.

13. Unplug the apparatus during lightning storms or when unused for long periods of time.
14. Refer all servicing to qualified personnel. Servicing is required when the apparatus has been damaged in any way, such as power supply cord or plug is damaged, liquid has been spilled or objects have fallen into the apparatus, the apparatus has been exposed to rain or moisture, does not operate normally, or has been dropped.



15. This equipment is a Class II or double insulated electrical appliance. It has been designed in such a way that it does not require a safety connection to electrical earth. (For wireless subwoofer unit)

16. Refer all servicing to qualified personnel. Servicing is required when the apparatus has been damaged in any way, such as when power supply cord or plug is damaged, liquid has been spilled or objects have fallen into the apparatus, or apparatus has been exposed to rain or moisture, does not operate normally, or has been dropped.
17. The equipment shall be used at maximum 35 degree C ambient temperature.
18. DO NOT open the equipment to reduce the risk of electrical shock. For safety reasons it is only allow to be opened by qualified service personnel.
19. **WARNING:** To reduce the risk of fire or electric shock, do not expose this apparatus to rain or moisture. And the apparatus shall not be exposed to dripping or splashing and that no objects filled with liquids, such as vases, shall be placed on the apparatus.
20. Where the MAINS plug or an appliance coupler is used as the disconnect device, the disconnect device shall remain readily operable.
21. The product shall be used on open bench.
22. No naked flame sources, such as lighted candles, should be placed on the apparatus.
23. **WARNING:** To prevent injury, this apparatus must be securely attached to the floor/wall in accordance with the installation instruction.

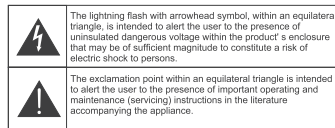





WARNING: DO NOT INGEST BATTERY, CHEMICAL BURN HAZARD

- a. The remote control supplied with this product contains a coin/button cell battery. If the coin/ button cell battery is swallowed, it can cause severe internal burns in just 2 hours and can lead to death.
- b. Keep new and used batteries away from children. If the battery compartment does not close securely, stop using the product and keep it away from children.
- c. If you think batteries might have been swallowed or placed inside any part of the body, seek immediate medical attention.

CAUTION: Danger of explosion if battery is incorrectly replaced. Replace only with the same or equivalent type.

WARNING: This product contains a chemical known to the State of California to cause cancer.

Sound Bar & Remote Buttons

	Power On/Off	OPT 1	Optical Source 1 Mode (on Remote)
	Source Select (on Sound Bar)	AUX 2	Aux Source 2 Mode (on Remote)
VOLUME + -	Increase/Decrease Volume		Bluetooth Source Mode (on Remote)
	Mutes and unmutes the sound	BASS + -	Increase/Decrease Bass
		REAR SPEAKERS + -	Increase/Decrease Rear Speakers (on Remote for optional rears)

LED Guide

There are four LEDs on the front of the bar.

Power

On—Active source (in white) displayed for 3 seconds then fades out until another button is pressed (volume, source, etc.).

Sleep/Standby—No LED pulse.

Source Select

Source 1 Optical—LED 1 flashes green while recognizing a Dolby Digital signal, or when the sound bar begins to play Dolby Digital content. It then shines green and remains illuminated while playing Dolby Digital content; in PCM mode LED 1 shines white.

Source 2 Analog—LEDs 1 and 2 shine white

Source 3 Bluetooth—LEDs 1, 2 and 3 shine white when connected; LEDs 1, 2 and 3 pulse when in discovery mode.

Volume

Each LED represents 7 steps of volume increase, for a total of 28 total steps.

Vol Up—When maximum volume is reached, all four LEDs will flash once.

Vol Down—When minimum volume/mute is reached, the far left LED will flash once per second until taken out of mute mode.

Mute—LED 1 flashes 1x/sec until unmuted.

Learn

Remote Learning— Press and hold the 'Source Select' button on the sound bar LEDs 1 thru 4 cycle on/off repeatedly until a button to be learned is pressed or it times out.

Button Selected on Bar—LEDs 1 thru 4 shine white

Pressing the Remote Button to be Learned—LEDs 1 thru 4 flash white with every press until command learning is successful or fails.

Command Learned—LED 1 flashes green 2x.

Command Fail—LEDs 1 and 3 flash together, then LEDs 2 and 4; repeats 3x (after unsuccessful learn, bar will exit Learn mode; display returns to source).

Command Erased—LED 1 blinks green, then white 3x.

More About Remote Learning/SmartBar™ Programming

Important Note: For your Sound Bar to respond to your remote control, you **MUST FIRST** program the bar to respond to your television's original IR (Infra-Red) remote. An **RF (Radio Frequency) remote will not work.** Other remotes (cable, satellite) will work only after you have programmed the bar to respond to the TV's IR remote.

Example: To teach your bar the "Volume Up" command of your remote control:

Turn the bar on. The LEDs shine, depending on the active source.

Now use the following steps:

Press and hold Source button for 3 seconds	LEDs 1-4 cycle on/off until a button to be "learned" is pushed.
Press and release "Volume Up" on bar	LEDs 1-4 shine white
Hold remote 1'- 2' from bar Tap "Volume Up" on TV's remote control 4 - 8 times, once per second. (Tap, do not hold)	LEDs 1-4 flash white with every button press until the command is learned.
Command has been learned	LED 1 flashes green 2x

Repeat the steps above to program the other bar functions.

Note: If bar fails to learn certain IR remote codes, LEDs 1 & 3 flash, then LEDs 2 & 4 flash, repeating 3x. Try erasing any previously programmed codes and carefully repeat steps above.

Code Erasing Procedure:

Erase the codes by pressing the Source button for ten seconds while the unit is in standby mode. You'll know previously learned codes have been erased when LED 1 blinks green, then white 3 times.

Note: This procedure removes ALL of your bar's remote control programming. If you only need to change the programming for some of the bar buttons, follow the four steps in the sequence previously described.

Wall Mounting Your Sound Bar

If you choose to wall mount your sound bar, ensure that your wall anchors secure properly into the wall and that they can bear the weight of the sound bar.

Overall Dimensions

- 3 7/16" H (8.73 cm)
- 31" (78.74 cm)

Keyhole Slots

- 19 13/16" W (50.32 cm)

Top of Bar to Keyhole Slots

- 1 5/16" (3.33 cm)

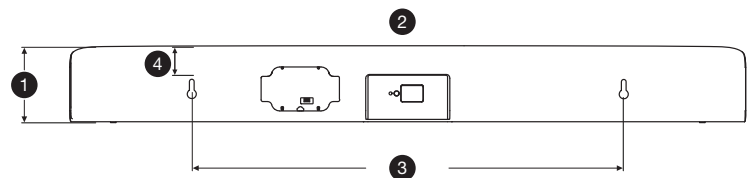

Adjust Bass Volume on Bar

Press and hold MUTE, then press Volume Up or Volume Down. LED 1 flashes when button pressed; flashes 1X at minimum volume; LEDs 1-4 all flash white 1X at maximum volume.

Optional Polk DSB2 Wireless Subwoofer

To enjoy greater bass performance, add an optional Polk DSB2 wireless subwoofer. Your Dish TV representative can help you place and set up the subwoofer.

Want more bass?

Upgrade your bar with a Polk Subwoofer.

Contact Dish: 800-333-DISH

www.dish.com/smarthomeservices

Optional Polk DSB3 Rear Speakers

To enjoy premium surround sound, add optional Polk DSB3 wireless rear surround speakers. Your Dish TV representative can help you place and set up your wireless rear speakers.

Adjusting Wireless Rear Speaker Volume via Sound Bar

Press and hold POWER, then press Volume Up or Volume Down.

Want wireless surround sound?

Add Polk wireless rear surrounds to your home theater setup.

Contact Dish: 800-333-DISH

www.dish.com/smarthomeservices

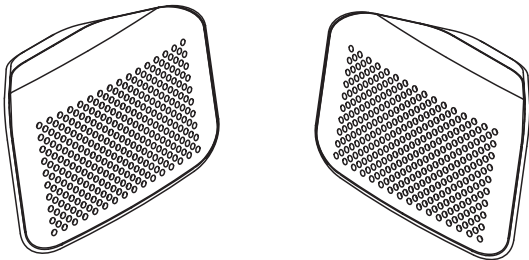

Connecting Your Sound Bar to Your TV

Source 1: Digital Optical Hookup

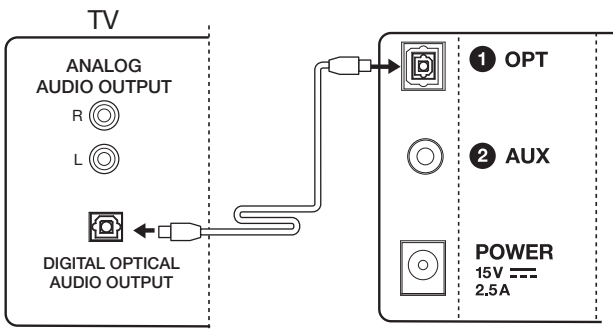

Source 2: Analog Hookup

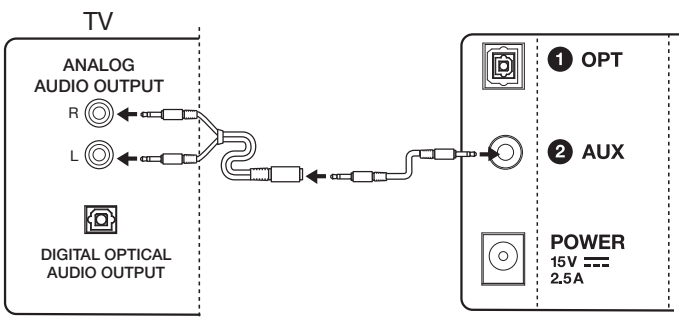

Pair and Connect

Note: You only have to pair your sound bar with your *Bluetooth* device one time. Simply select “Polk DSB1 Sound Bar” from your device list to make the connection. The bar can hold 8 *Bluetooth* devices in its memory. If enough devices pair after yours, your device could be dropped from the memory list. If device asks for a passcode, enter “0000.”

1. Make sure your *Bluetooth* device and Polk DSB1 sound bar are both on.
2. Activate the *Bluetooth* function on your *Bluetooth* source device. See your device’s manual for instructions.
3. Press the *Bluetooth* button on the remote or press the source button on the bar to select *Bluetooth*. *Bluetooth* (Source 3) LEDs 1, 2 and 3 slowly pulse as the bar tries to pair.
4. Your sound bar will be displayed on your device and available to pair and/or connect. Select “Polk DSB1 Sound Bar” to initiate connection.
5. After a short delay (5 seconds), you should be connected. You should hear a short tone; the *Bluetooth* Source LEDs 1, 2 and 3 shine white.
6. Play your music!

How to disconnect from a *Bluetooth* device:

1. Press and release the Remote Control *Bluetooth* button, or
2. Press and release the *Bluetooth* Source button, or
3. Turn off or disconnect the *Bluetooth* feature on your device. The bar will emit a short tone; the *Bluetooth* LEDs 1, 2 and 3 will begin slowly pulsing when disconnected.

Automatic connection:

To connect the last paired device and play it through the bar:

1. Turn your device’s *Bluetooth* function on.
2. Enter *Bluetooth* source by pressing the *Bluetooth* button on the remote or press the source button on the bar until the *Bluetooth* source is selected.
3. After a short delay, the two devices will connect. You will hear a short tone, and the *Bluetooth* LEDs 1, 2 and 3 will now be solid white.

A Note Regarding Wireless Performance: Like all wireless devices, your Polk DSB Sound Bar System may be susceptible to RF interference from such sources as microwave ovens, Wi-Fi computer systems, video game systems, cordless telephones, blue tooth systems, baby monitors and other devices. In particular, any devices operating in the 2.4GHz band may cause intermittent wireless connections between the Polk DSB1 Sound Bar and DSB2 wireless subwoofer. It is also possible that your Polk DSB Sound Bar System may affect other wireless systems. For the most part, you can avoid wireless performance problems by physically separating these devices from your Polk DSB Sound Bar System. Maintaining a distance of several feet or more between your Polk DSB1 Sound Bar and any wireless device should prevent any mutual interference effects. If you do notice any subwoofer signal dropouts take care to identify the root cause (most commonly having other wireless devices too close) and resolve accordingly. Any interference effects from a microwave oven will cease once the oven stops operating and may be resolved on a long-term basis by increasing the physical distance between your Polk DSB1 Sound Bar and the microwave oven.

Warning: Listen Carefully

Polk loudspeakers and subwoofers are capable of playing at extremely high volume levels, which could cause serious or permanent hearing damage. Polk Audio, Inc. accepts no liability for hearing loss, bodily injury or property damage resulting from the misuse of its products.

Keep these guidelines in mind and always use your own good judgment when controlling volume:

- You should limit prolonged exposure to volumes that exceed 85 decibels(dB). Refer to the Occupational Health and Safety Administration (OSHA) guidelines at: www.osha.gov/dts/osta/otm/noise/standards_more.html.

Polk Audio is a DEI Holdings, Inc. Company. Polk Audio is a registered trademark of Polk Audio, Inc.

Manufactured under license from Dolby Laboratories. Dolby and the double-D symbol are registered trademarks of Dolby Laboratories.

The Bluetooth® word mark and logos are registered trademarks owned by Bluetooth SIG, Inc. and any use of such marks by Polk is under license. Other trademarks and trade names are those of their respective owners.

FRANÇAIS

Déclaration de la FCC

1. Cet appareil est conforme avec la section 15 des règlements FCC. L'opération est sujette aux conditions suivantes :

- 1) cet appareil ne peut causer des interférences nuisibles.
- 2) Cet appareil doit accepter toute interférence reçue, incluant des interférences qui peuvent causer une opération non voulue.

AVERTISSEMENT:

Tout changement ou modification non expressément approuvés et effectués par le bénéficiaire de cet appareil pourrait annuler l'autorisation de l'opération par l'utilisateur de cet équipement.

Déclaration de la Federal Communications Commission sur l'interférence

Cet équipement a été testé et déclaré conforme avec les limites pour un appareil numérique de classe B, conformément à la section 15 des règlements FCC. Ces limites sont conçues pour offrir une protection raisonnable contre les interférences nuisibles dans une installation résidentielle. Cet équipement émet, utilise et peut irradier une énergie de fréquence radio et s'il n'est pas installé et utilisé conformément aux instructions, il peut causer des interférences nuisibles aux communications radio. Cependant, il n'est pas garanti que des interférences ne se produiront pas dans une installation en particulier. Si cet équipement cause des interférences nuisibles à la réception radio ou de télévision, ce qui peut être déterminé en allumant et éteignant l'appareil. Nous recommandons à l'utilisateur de tenter de corriger l'interférence par l'une des mesures suivantes :

1. Réorientez ou déplacez l'antenne de réception.
2. Augmentez l'écart entre l'équipement et le récepteur.
3. Connecter l'équipement dans une prise d'un circuit différent de la connexion du récepteur.
4. Consulter le distributeur ou un technicien radio/télé expérimenté pour vous aider.

Avertissement en matière de RF

Cet équipement doit être installé et opéré conformément aux instructions fournies et (les) antenne(s) utilisée(s) pour cet émetteur doit(vent) être installée(s) à une distance d'au moins 20 cm de toute personne et elle(s) ne doit(vent) pas être située(s) ou opérée(s) en conjonction avec toute autre antenne ou transmetteur. Vous devez fournir à l'utilisateur final et aux installateurs les instructions et les conditions d'opération de l'émetteur.

Avertissement d'Industrie Canada

Cet appareil est conforme à(aux) norme(s) RSS d'exemption de licence d'Industrie Canada. L'opération est sujette aux deux conditions suivantes :

- (1) cet appareil ne doit pas causer d'interférence nuisible, et
- (2) cet appareil doit accepter toute interférence, incluant les interférences qui causent une opération non voulue de cet appareil. Des changements ou des modifications non expressément approuvés par la partie responsable de la conformité pourraient annuler l'autorisation de l'utilisateur d'opérer cet équipement. La pile ou les batteries ne doivent pas être exposées à une chaleur excessive comme le soleil, le feu ou autres.

Informations sur l'exposition aux radiofréquences (RF)

Le courant de sortie radié de l'appareil sans fil est sous les limites d'exposition de fréquence radio d'Industrie Canada (IC). L'appareil sans fil doit être utilisé de manière à ce que le potentiel de contact humain pendant l'opération normale soit minimisé.

L'appareil a également été évalué et prouvé conforme avec les limites d'exposition FR de IC dans des conditions d'exposition mobile (les antennes sont plus éloignées que 20 cm d'un corps humain).

INSTRUCTIONS DE SÉCURITÉ IMPORTANTES

1. Lisez ces instructions
2. Conservez ces instructions
3. Tenez compte de tous les avertissements
4. Suivez toutes les instructions
5. N'utilisez pas cet appareil près de l'eau
6. Nettoyez uniquement avec un linge sec
7. Ne bloquez aucune ventilation ou ouverture. Installez selon les instructions du fabricant.
8. N'installez pas l'appareil près de toute source de chaleur telle des radiateurs, des registres de chaleur, des fours et d'autres appareils (incluant des amplificateurs) qui produisent de la chaleur.
9. Ne retirez pas le dispositif de sécurité de la prise polarisée ou de terre. Une prise polarisée a deux broches et une est plus large que l'autre. Une prise de terre a deux broches et une troisième broche de terre.
10. La broche large est fournie pour votre sécurité. Si la fiche fournie n'entre pas dans votre prise, consultez un électricien pour remplacer la prise obsolète. Protéger le cordon d'alimentation pour ne pas qu'on marche dessus ou qu'il soit écrasé particulièrement aux fiches, aux prises de courant au point de sortie de l'appareil.
11. Utilisez uniquement les pièces et les accessoires spécifiés par le fabricant.



12. Utilisez uniquement avec le chariot, le pied, le trépied, le support ou la table spécifiés par le fabricant ou vendus avec l'appareil. Lorsqu'un chariot ou une étagère est utilisé, soyez prudent en déplaçant le chariot ou l'appareil pour éviter les blessures causées par le renversement.

13. Déconnectez l'appareil pendant les orages ou lorsqu'il est inutilisé pendant une longue période.
14. Faites faire toute réparation par un personnel qualifié. Une réparation est requise lorsque l'appareil a été endommagé de quelques manières; par exemple un cordon d'alimentation ou une fiche endommagés, un liquide a été déversé ou des objets sont tombés dans l'appareil, il a été exposé à la pluie et à l'humidité, il ne fonctionne pas normalement ou il est tombé.



15. Cet équipement est un appareil électrique isolé double ou de classe 2. Il a été conçu de manière à ce qu'aucune connexion de sécurité à la terre ne soit nécessaire. (Pour le caisson de basses sans fil)
16. Faites faire toute réparation par un personnel qualifié. Une réparation est requise lorsque l'appareil a été endommagé de quelque manière; par exemple un cordon d'alimentation ou une fiche endommagés, un liquide a été déversé ou des objets sont tombés dans l'appareil, il a été exposé à la pluie et à l'humidité, il ne fonctionne pas normalement ou il est tombé.
17. Cet équipement doit être utilisé à une température ambiante de 35 °C maximum.
18. N'ouvrez pas l'équipement afin de réduire le risque de décharge électrique. Pour des raisons de sécurité, il est permis de l'ouvrir uniquement à un personnel qualifié en réparation.
19. AVERTISSEMENT : Pour réduire le risque de feu ou de décharge électrique, n'exposez pas cet appareil à la pluie ou à la moisissure. Aussi, l'appareil ne doit pas être exposé à des objets qui pourraient l'éclabousser ou couler et aucun objet rempli de liquide ne doit être posé sur l'appareil, tel que des vases.
20. Lorsqu'une prise de SECTEUR ou un coupleur d'appareil est utilisé comme dispositif de déconnexion, ce dispositif de déconnexion doit rester prêt à l'emploi.
21. Le produit doit être utilisé sur Open bench.
22. Aucune flamme nue telle une chandelle allumée ne doit être placée sur l'appareil.
23. AVERTISSEMENT: Afin d'éviter des blessures, cet appareil doit être fixé sûrement sur le plancher ou le mur conformément aux instructions d'installation.

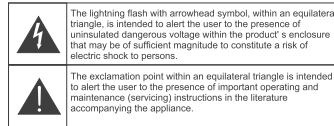







AVERTISSEMENT : N'AVEZ PAS LA PILE. DANGER DE BRÛLURE CHIMIQUE.

- a. La télécommande fournie avec ce produit contient une pile de dimension monnaie/bouton. Si cette pile est ingérée, elle pourrait causer des brûlures internes graves en seulement 2 heures et entraîner la mort.
- b. Garder les piles neuves et usagées hors de portée des enfants. Si le compartiment de la pile ne se ferme pas de manière sécuritaire, cessez d'utiliser le produit et gardez-le hors de portée des enfants.
- c. Si vous pensez que les piles ont pu être avalées ou placées à l'intérieur du corps, consultez immédiatement des professionnels de la santé.

AVERTISSEMENT : Danger d'explosion si la pile est remplacée incorrectement. Remplacez la pile uniquement avec une pile pareille ou semblable.

AVERTISSEMENT : Ce produit contient un produit chimique connu dans l'État de Californie pour causer le cancer.

Boutons de la barre et de la télécommande

	Interrupteur	OPT 1	Optique - Source 1 (sur la télécommande)
	Source sélect. (sur la barre)	AUX 2	Aux. - Source 2 (sur la télécommande)
VOLUME 	Volume + / -		Source <i>Bluetooth</i> (sur la télécommande)
	Sourdine	BASS 	Graves + / - (sur la télécommande pour sub optionnel)
		REAR SPEAKERS 	Hausser/Baisser les haut-parleurs arrières (sur le contrôle à distance pour les versos optionnels)

Guide DEL

Il y a quatre DEL à l'avant de la barre.

Interrupteur

Allumé—la source active luit 3 secondes en blanc et s'éteint jusqu'à ce qu'un autre bouton soit pressé (volume, source...)

Sommeil/Attente— aucun clignotement DEL.

Sélection de la source

Source 1 optique—La lumière DEL clignote en vert lorsqu'elle reconnaît un signal numérique Dolby lorsque la barre de son commence à jouer le contenu numérique Dolby. Puis elle s'allume | en vert et reste allumée lorsqu'elle joue le contenu numérique Dolby; en mode PCM, la DEL s'allume en blanc.

Source 2 analogique—les DEL 1 et 2 luisent en blanc.

Source 3 Bluetooth—les DEL 1, 2 et 3 luisent en blanc quand la source est connectée; elles clignotent en mode détection.

Volume

Chaque DEL représente 7 étapes d'augmentation de volume, pour un total de 28 étapes.

Volume maximum — lorsque le volume maximum est atteint, les quatre lumières DEL clignoteront une fois.

Volume minimum — Lorsque le volume minimum/silence est atteint la lumière DEL la plus éloignée à gauche clignotera chaque seconde jusqu'à ce qu'il quitte le mode Silence.

Sourdine-la DEL 1 clignote 1x/sec jusqu'à ce que «sourdine» soit désactivée.

Programmation de commandes

Programmation de la télécommande—Appuyez et maintenez le bouton Sélection de la source sur la barre de son DEL 1 à 4 cycles allumer/éteindre à répétition jusqu'à ce que le bouton à retenir soit appuyé ou que son temps soit écoulé.

Bouton sélectionné sur la barre—les DEL de 1 à 4 luisent en blanc.

Bouton à programmer—à chaque pression les DEL 1 à 4 clignotent 1x en blanc jusqu'au succès ou à l'échec de la programmation.

Succès—la DEL 1 cligne 2x en vert

Échec—les DEL 1 et 3 clignotent ensemble, puis les DEL 2 et 4; la séquence se répète 3x. (après échec, la barre quitte le mode de programmation; l'affichage retourne à la source.)

Commande effacée—la DEL 1 cligne en vert puis 3x en blanc.

En savoir plus sur la programmation de la télécommande SmartBar™

Notez bien: Pour que la barre réponde à votre télécommande, vous DEVEZ D'ABORD la programmer pour qu'elle réponde à la télécommande IR (infrarouge) originale de votre télé. Les télécommandes RF (radiofréquences) ne sont pas compatibles. Les autres télécommandes IR (câble, satellite) ne fonctionneront que lorsque vous aurez programmé la barre pour qu'elle réponde à la télécommande IR de votre télé.

Exemple: TPour programmer la barre à répondre au contrôle «volume +» de votre télécommande:

Allumez la barre. La DEL s'allume selon la source active. Maintenant, procédez aux étapes suivantes :

Appuyez sur le bouton de source pour 3 secondes.	Les DEL 1 à 4 s'allument/s'éteignent jusqu'à ce que le bouton à programmer soit pressé.
Appuyez et relâchez «volume +» sur la barre	Les DEL 1 - 4 luisent en blanc
Tenez la télécommande à 30-60 cm de la barre Tapotez le bouton «volume +» de la télécommande de votre télé 4 à 8 fois en autant de secondes. (Tapotez, ne pressez pas)	Les DEL 1 – 4 clignotent en blanc à chaque frappe jusqu'à ce que la commande soit programmée.
La commande a été programmée.	La DEL 1 clignote en vert 2x

Répétez les étapes ci-dessus pour programmer d'autres fonctions.

Note: si la barre ne réussit pas à acquérir certains codes IR, les DEL 1 et 3 clignotent, suivies des DEL 2 et 4; la séquence se répète 3x. Effacez les codes déjà programmés et répétez les étapes ci-dessus.

Procédure pour effacer les codes:

Pour effacer les codes, appuyez sur le bouton Source pour dix secondes quand la barre est en mode veille. Les codes programmés seront effacés lorsque la DEL 1 clignotera en vert 1x puis en blanc 3x.

Note: Ceci efface TOUTE la programmation de la télécommande. Si vous désirez modifier la programmation de seulement certaines fonctions de la barre, répétez les six étapes de programmation en séquence.

Installation murale de votre barre de son

Si vous installez votre barre de son au mur, assurez-vous que les chevilles d'ancrage sont bien fixées au mur et qu'elles peuvent supporter le poids de la barre.

Dimensions hors tout

- 3 7/16" H (8,73 cm)
- 31" (78,74 cm)

Fentes en tour de serrure

- 19 13/16" W (50,32 cm)

Dessus de la barre aux fentes

- 1 5/16" (3,33 cm)

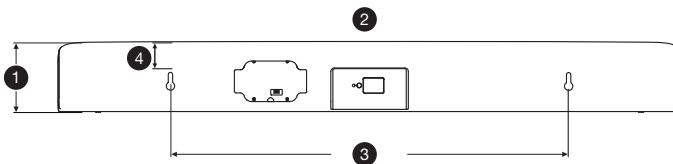

Pour régler le volume des graves depuis la barre

Appuyez à la fois sur sourdine et sur vol. (+) ou (-); la DEL 1 clignote 1x lorsque le bouton est appuyé et 1x au volume minimum; les DEL 1-4 clignotent toutes 1x en blanc au volume maximum.

Caisson de basses sans fil PSB2 optionnel

Pour des graves plus puissants, ajoutez un Polk DSB2 SUBWOOFER SANS FIL optionnel. Votre représentant Dish TV pourra vous aider à connecter et à placer votre Subwoofer.

Vous désirez plus de graves?

Procurez-vous un Subwoofer Polk.
Contactez Dish: 800-333-DISH
www.dish.com/smarthomeservices

Haut-parleurs arrières PSB3 optionnels

Pour profiter du meilleur son surround, ajoutez les haut-parleurs arrières surrounds et sans fil PSB3 optionnels. Votre représentant pour votre signal télévisé par satellite peut vous aider à installer vos haut-parleurs arrières sans fil.

Ajustez le volume du haut-parleur sans fil arrière via la barre de son
Appuyez sur POWER, puis appuyez sur Volume haut ou Volume bas.

Vous voulez du son surround sans fil?

Ajoutez l'appareil de son surround arrière sans fil à votre installation de cinéma maison.

Contactez Dish: 800-333-DISH
www.dish.com/smarthomeservices

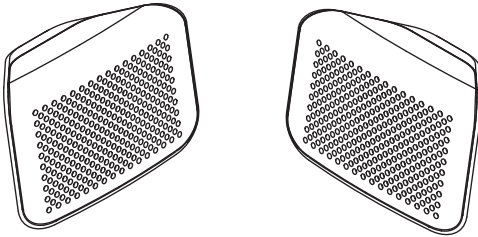

Connexion de votre barre à votre télé

Source 1: connexion numérique optique

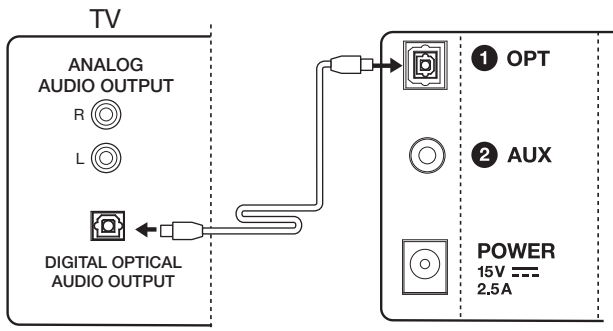

Source 2: connexion analogique

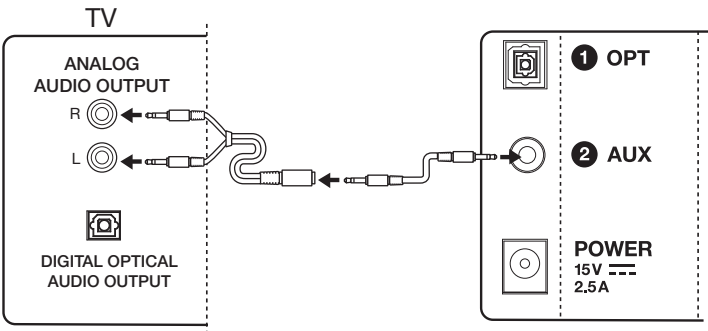

Apparier et connecter

Vous avez uniquement à coupler une fois votre barre de son avec votre appareil Bluetooth. Sélectionnez simplement Barre de son Polk DSB1 à partir de la liste de votre appareil pour faire la connexion. La barre peut supporter 8 appareils Bluetooth en mémoire. S'il y a plus d'appareils qui sont couplés après les vôtres, votre appareil pourrait ne plus se trouver sur la liste de mémoire. Si l'appareil exige un mot de passe, entrez 0000.

1. Assurez-vous que la barre et votre dispositif *Bluetooth* sont allumés.
2. Activez la fonction *Bluetooth* de votre dispositif. Consultez le manuel de votre dispositif pour des instructions.
3. Appuyez sur le bouton *Bluetooth* de la télécommande ou le bouton de source situé sur la barre pour sélectionner *Bluetooth* (source 3). Les DEL 1, 2 et 3 clignotent lentement en cours de détection.
4. Votre barre apparaît au menu de votre dispositif et est prête à s'apparier ou se connecter. Sélectionnez "Polk DSB1 Sound Bar" pour lancer la connexion.
5. Après 5 secondes, les dispositifs devraient se connecter. Vous entendrez une brève tonalité et les DEL *Bluetooth* 1, 2 et 3 luiront en blanc.
6. Faites jouer votre musique.

Déconnexion d'un dispositif Bluetooth:

1. Enfoncez et relâchez le bouton *Bluetooth* de la télécommande; ou
2. enfoncez et relâchez le bouton de source *Bluetooth*; ou
3. éteignez votre dispositif ou désactivez la fonction *Bluetooth*. La Barre émettra une brève tonalité et les DEL *Bluetooth* 1, 2 et 3 clignoteront lentement suite à la déconnexion.

Connexion automatique:

Si vous désirez connecter le dernier dispositif apparié à la Barre:

1. Activez la fonction *Bluetooth* de votre dispositif.
2. Appuyez sur le bouton de source *Bluetooth* sur la télécommande ou sur le bouton de source sur la barre jusqu'à ce que la source *Bluetooth* soit sélectionnée.
3. En quelques secondes, les deux dispositifs se connecteront; vous entendrez une tonalité et les DEL *Bluetooth* 1, 2 et 3 luiront en blanc.

Appariement/connexion en mode Bluetooth, mais déconnecté:

Lancez la fonction *Bluetooth* de votre dispositif. Consultez le manuel de votre dispositif pour des instructions.

Note: Votre Barre sera affichée au menu de votre dispositif et prête à s'apparier et se connecter. Sélectionnez «Polk DSB1 Sound Bar». En quelques secondes, les deux appareils se connecteront; vous entendrez une tonalité et les DEL *Bluetooth* 1, 2 et 3 luiront en blanc.

Déconnexion:

Note: Lorsque la Barre quitte le mode veille et passe en mode *Bluetooth*, elle se connectera automatiquement au dernier dispositif *Bluetooth* apparié si la fonction *Bluetooth* de ce dispositif est active.

Note sur le rendement sans fil: Comme tous les dispositifs sans fil, votre système de barre de son Polk DSB peut être sensible aux interférences RF provenant de sources telles que les fours à micro-ondes, les systèmes informatiques WiFi, les systèmes de jeux vidéo, les téléphones sans fil, les systèmes Bluetooth, les moniteurs pour bébé et autres dispositifs. En particulier, les dispositifs fonctionnant sur la bande de 2,4 GHz peuvent causer une intermittence de la connexion sans fil entre la Barre Polk DSB1 et le caisson de graves. Il est également possible que votre système Polk DSB puisse affecter d'autres systèmes sans fil. En général, vous pouvez éviter les problèmes de performances sans fil en éloignant physiquement ces dispositifs de votre système Polk DSB1. Maintenir une distance de quelques mètres ou plus entre votre Barre Polk DSB1 et un dispositif sans fil devrait prévenir tout effet d'interférence mutuelle. Si vous constatez des pertes de signal du caisson de graves, assurez-vous d'en identifier la cause (le plus souvent la proximité d'autres dispositifs) et de prendre les mesures correctives nécessaires. Les effets d'interférence d'un four à micro-ondes cesseront lorsque le four est éteint et peut être résolu à long terme en augmentant la distance physique entre votre système de barre de son et le four à micro-ondes.

Avertissement: Écoutez bien

Les haut-parleurs Polk sont capables de générer des niveaux de volume extrêmement élevés pouvant causer des dommages auditifs graves ou permanents. Polk Audio Inc. ne peut être tenue responsable de perte d'ouïe, de blessure corporelle ou de dommages matériels causés par l'usage abusif de ses produits.

Tenez compte de ces directives et soyez prudent lorsque vous contrôlez le volume:

- Limitez l'exposition prolongée à des niveaux sonores excédant 85 décibels (dB). Pour plus d'information sur les niveaux sécuritaires de volume sonore, visitez le site de l'OSHA (Occupational Health and Safety Administration: www.osha.gov/dts/osta/otm/noise/standards_more.html).

Polk Audio est une compagnie de la DEI holdings Inc. ; Polk Audio est une marque de commerce déposée de Polk Audio, Inc.

ESPAÑOL

Declaración de la FCC

1. Este equipo cumple con la Parte 15 del Reglamento de la FCC. Su funcionamiento está sujeto a lo siguiente:

- (1) Este dispositivo no debe causar interferencia perjudicial.
- (2) Este dispositivo debe aceptar toda interferencia, incluso la que pueda causarle un funcionamiento no deseado.

PRECAUCIÓN: Los cambios o modificaciones no aprobados expresamente por la parte responsable de la conformidad pueden anular la autorización del usuario para hacer funcionar el equipo.

Declaración de interferencia de la Comisión Federal de Comunicaciones

Este equipo ha sido evaluado y demostró cumplir con los límites para un dispositivo digital Clase B, de acuerdo con la sección 15 de las normas de la FCC. Estos límites están diseñados para proporcionar protección razonable contra interferencias dañinas en un área residencial. Este equipo genera, usa y puede irradiar energía de radiofrecuencia y, si no se lo instala y usa de acuerdo con las instrucciones, puede causar una interferencia nociva a las comunicaciones de radio. Sin embargo, no hay garantías de que no se produzca una interferencia en una instalación en particular. Si este equipo causa interferencias dañinas a la recepción de radio o de televisión, lo que se puede determinar apagando y encendiendo el equipo, se recomienda al usuario que trate de corregir las interferencias haciendo lo siguiente:

- (1) Reoriente o reubique la antena receptora.
- (2) Aumente la separación entre el equipo y el receptor.
- (3) Conecte el equipo a una salida en un circuito distinto al que tiene conectado al receptor.
- (4) Consulte al distribuidor o a un técnico de radio y TV experimentado para recibir ayuda.

Advertencia de exposición a radiofrecuencias.

Este dispositivo se debe instalar y hacer funcionar de acuerdo con las instrucciones proporcionadas; la antena o antenas usadas para este transmisor se deben instalar a más de 20 cm de distancia de todas las personas y no se deben colocar ni hacer funcionar con otra antena o transmisor. A los instaladores y usuarios finales se les deben dar instrucciones sobre la instalación de la antena y las condiciones de funcionamiento del transmisor.

Advertencia de la IC (Industria de Canadá, por sus siglas en inglés)

Este dispositivo cumple con las normas RSS exentas de licencia de la IC. Su funcionamiento está sujeto a las dos condiciones siguientes:

- (1) Este dispositivo no debe causar interferencia perjudicial.
- (2) Este dispositivo debe aceptar toda interferencia, incluso la que pueda causarle un funcionamiento no deseado. Los cambios o modificaciones no aprobados expresamente por la parte responsable de la conformidad pueden anular la autorización del usuario para hacer funcionar el equipo.
Las pilas no se deben exponer a calores excesivos como los causados por la luz del sol, el fuego o fuentes de calor similares.

Información sobre exposición a las radiofrecuencias (RF)

La potencia de salida radiada del dispositivo inalámbrico se encuentra por debajo de los límites de exposición a las radiofrecuencias de Industry Canada (IC). El dispositivo inalámbrico se debe usar de manera que la posibilidad de contacto humano durante el funcionamiento normal se minimice.

Este dispositivo ha sido evaluado y se ha demostrado que cumple con los límites de IC sobre exposición a las radiofrecuencias en condiciones de exposición móvil (las antenas se deben ubicar a más de 20 cm del cuerpo de las personas).

Instrucciones importantes de seguridad

1. Lea estas instrucciones.
2. Guarde estas instrucciones
3. Respete todas las advertencias.
4. Siga todas las instrucciones.
5. No use este aparato cerca del agua.
6. Límpielo solamente con un paño seco.
7. No bloquee las aberturas de ventilación. Instale el aparato de acuerdo con las instrucciones del fabricante.
8. No lo instale cerca de fuentes de calor como radiadores, rejillas de calefacción, cocinas u otros aparatos (incluso amplificadores) que generen calor.
9. No anule la seguridad implícita en el enchufe polarizado o con conexión a tierra. Los enchufes polarizados tienen dos patas, una más ancha que la otra. Los enchufes con conexión a tierra tienen dos patas iguales y una clavija de conexión a tierra. La pata ancha o la clavija de conexión a tierra ha sido integrada al diseño por razones de seguridad del usuario. Si el enchufe no entra en la toma de corriente, consulte a un electricista para que cambie la toma de corriente obsoleta.
10. Evite que el cordón de alimentación sea pisado o aplastado, en particular en los enchufes, receptáculos de conveniencia y en el punto en que sale del aparato.
11. Use solo accesorios especificados por el fabricante.



12. Use solo con el carrito, pedestal, trípode, soporte o mesa especificados por el fabricante o vendidos con el aparato. Cuando ponga el aparato en un carrito o en un armazón, sea precavido al moverlos para evitar lesiones producidas por un volcamiento.

13. Desenchufe el aparato durante las tormentas eléctricas o cuando no lo vaya a usar durante largos períodos de tiempo.
14. Encargue todo servicio al personal de servicio cualificado. Se requiere servicio técnico cuando el aparato ha sido dañado de alguna manera, por ejemplo si se ha dañado el enchufe o el cordón de alimentación, han caído líquidos u objetos dentro del aparato, o el aparato se ha dejado caer, ha dejado de funcionar normalmente o ha sido expuesto a la lluvia o a la humedad, no funciona correctamente o se ha caído.
15. Este equipo es un aparato eléctrico con doble aislamiento o de Clase II. Se ha diseñado de forma que no requiera una toma de tierra de seguridad. (Para el altavoz inalámbrico)
16. Encargue todo servicio al personal de servicio cualificado. Se requiere servicio técnico cuando el aparato ha sido dañado de alguna manera, por ejemplo si se ha dañado el enchufe o el cordón de alimentación, han caído líquidos u objetos dentro del aparato, o el aparato se ha dejado caer, ha dejado de funcionar normalmente o ha sido expuesto a la lluvia o a la humedad, no funciona correctamente o se ha caído.
17. La temperatura ambiente máxima a la cual el dispositivo se puede usar es 35 °C.
18. Para reducir el riesgo de descarga eléctrica, no abra el equipo. Por razones de seguridad, solo el personal de servicio cualificado tiene permitido abrirlo.
19. **ADVERTENCIA:** Para reducir el riesgo de incendio o descarga eléctrica, no exponga este aparato a la lluvia o a la humedad. Este aparato no debe exponerse a goteras o salpicaduras de agua y no se le deben colocar encima objetos llenos de líquido, como floreros.
20. Cuando el enchufe de la línea principal de alimentación o un alargador se usa como dispositivo de desconexión, debe ser posible manipular fácilmente este dispositivo de desconexión.
21. El producto se debe instalar en una superficie horizontal abierta.
22. No se deben colocar encima de este aparato fuentes de llama expuesta, como por ejemplo velas.
23. **ADVERTENCIA:** Para evitar lesiones, este aparato debe fijarse firmemente al piso o a la pared de acuerdo con las instrucciones de instalación.

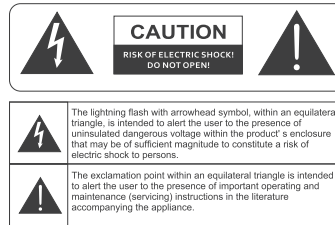

ADVERTENCIA: NO INGIERA LA PILA. PELIGRO DE QUEMADURA QUÍMICA

- a. El control remoto de este producto contiene una pila en forma de botón o moneda. Si es tragada, esta pila puede causar graves quemaduras internas en solo 2 horas y puede conducir a la muerte.
- b. Mantenga las pilas nuevas y usadas fuera del alcance de los niños. Si el compartimiento de la pila no se cierra firmemente, deje de usar el producto y manténgalo fuera del alcance de los niños.
- c. Si piensa que alguien se ha tragado una pila o se la ha puesto dentro de alguna parte del cuerpo, vaya inmediatamente al médico.

PRECAUCIÓN: Hay peligro de explosión si la pila se cambia incorrectamente. Cámbiela sólo por una pila igual o equivalente.







Información de conformidad en la Unión Europea (European Union, EU)

Tiene derecho a llevar la marca CE. Cumple con las siguientes directivas de la Unión Europea: bajo voltaje 2006/95/EC; compatibilidad electromagnética (Electromagnetic Compatibility, EMC) 2004/108/EC; Refundición de Restricción de Sustancias Peligrosas (Restriction of Hazardous Substances Recast, RoHS2) 2011/65/EC; Residuos de Aparatos Eléctricos y Electrónicos, RAEE (Waste Electrical and Electronic Equipment, WEEE) 2002/96/EC; ecodiseño 2009/125/EC; Registro, Evaluación, Autorización y Restricción de Sustancias y Preparados Químicos (Registration, Evaluation, Authorization and Restriction of Chemicals, REACH) 2006/121/EC; y Equipos Radioeléctricos y Equipos Terminales de Telecomunicación (Radio and Telecommunications Terminal Equipment, R&TTE) 1999/5/EC.

Este producto contiene pilas cubiertas por la directiva 2006/66/EC de la Unión Europea, que estipula que no se puede desechar con los desperdicios domésticos normales. Cumpla los reglamentos locales. Se puede obtener una copia gratis de la Declaración de conformidad comunicándose con el minorista, el distribuidor o las oficinas centrales mundiales de Polk Audio. La información de contacto se encuentra en: www.polkaudio.com

ADVERTENCIA: Este producto contiene una sustancia química que el Estado de California como causante de cáncer.

Botones de la barra de sonido y el control remoto

	Alimentación (Encendido / Apagado)	OPT 1	Modalidad de fuente 1, óptica (en el control remoto)
	Selector de fuente (en la barra de sonido)	AUX 2	Modalidad de fuente 2, analógica (en el control remoto)
VOLUME 	Subida y bajada de volumen		Modalidad de fuente <i>Bluetooth</i> (en el control remoto)
	Activación y desactivación del silenciador	BASS 	Aumento y disminución de los bajos (en el control remoto para el subwoofer opcional)
		REAR SPEAKERS 	Aumentar/reducir el volumen de los altavoces traseros (en el mando para altavoces traseros opcionales)

Guía de indicadores LED

Hay 4 indicadores LED en la parte de adelante de la barra.

Alimentación

Encendido. Los indicadores LED correspondientes a la fuente activa brillan de color blanco durante 3 segundos y luego se atenúan hasta que se oprime otro botón (volumen, selector de fuente, etc.).

Dormido/En espera—sin led parpadeando.

Seleccionar fuente

Fuente 1, óptica. el led 1 parpadea en verde mientras reconoce una señal Dolby Digital, o cuando la barra de sonido comienza a reproducir contenido Dolby Digital. Luego emite luz verde y permanece iluminado mientras se reproduce el contenido Dolby Digital; en modo PCM, el led 1 emite luz blanca.

Fuente 2, analógica. Los indicadores LED 1 y 2 brillan de color blanco.

Fuente 3, Bluetooth. Los indicadores LED 1, 2 y 3 brillan de color blanco cuando la fuente se conecta; los indicadores LED 1, 2 y 3 pulsan cuando la barra está en modalidad de descubrimiento.

Volumen

Cada led representa 7 pasos de incremento de volumen, en un total de 28 pasos. Subir volumen — cuando se alcanza el volumen máximo, los cuatro leds parpadearán una vez. Bajar volumen — cuando se alcanza el volumen mínimo/silencio, el led situado más a la izquierda parpadeará una vez por segundo hasta que se desactive el modo silencio.

Aprendizaje

Aprendizaje remoto. Presione y mantenga el botón “Source Select” (seleccionar fuente) en los leds de la barra de sonido en un ciclo de 1 a 4 encendiéndose y apagándose repetidamente hasta que el botón aprender se presione o se desconecte pasado un tiempo.

Selección de un botón de la barra. Los indicadores LED 1 a 4 brillan de color blanco.

Apretoncitos del botón del control remoto cuya función se le va a enseñar a la barra. Los indicadores LED 1 a 4 destellan de color blanco con cada apretoncito hasta que la barra aprende el comando o se declara incapaz de aprenderlo.

Comando aprendido. El indicador LED 1 destella de color verde 2 veces

Incapacidad de aprender el comando. Primero destellan los indicadores LED 1 y 3, luego los indicadores LED 2 y 4. Esto se repite 3 veces (cuando se declara incapaz de aprender, la barra sale de la modalidad de aprendizaje y los indicadores LED vuelven a mostrar la configuración de la fuente activa).

Comando borrado. El indicador LED 1 destella de color verde y luego de color blanco 3 veces.

Más información sobre el aprendizaje remoto/ programación de SmartBar™

Nota importante: Para que la barra de sonido responda a su control remoto, es **INDISPENSABLE** programarla PRIMERO para que responda al control remoto IR (infrarrojo) original del televisor. Los controles remotos de RF (radiofrecuencias) no funcionan. Se pueden programar otros controles remotos (de cable o de satélite) solo después de haber programado la barra para que responda al control remoto infrarrojo del televisor.

Ejemplo: Para enseñarle a la barra el comando de subida de volumen de su control remoto:

Encienda la barra. Los LEDs brillan, dependiendo de la fuente activa. Ahora siga los pasos siguientes:

Oprima y mantenga oprimido el botón selector de fuente durante 3 segundos.	Los indicadores LED 1 a 4 pasan por un ciclo de encendido y apagado hasta que se oprime el botón de la barra que se va a programar.
Oprima y suelte el botón VOL (+) de la barra.	Los indicadores LED 1 a 4 brillan de color blanco.
Mantenga el control remoto a una distancia de 30 cm (1 pie) a 60 cm (2 pies) de la barra. Dele apretoncitos al botón de subida de volumen del control remoto del televisor de 4 a 8 veces, 1 vez/seg. (Dele apretoncitos, no lo mantenga oprimido).	Los indicadores LED 1 a 4 destellan de color blanco con cada apretoncito del botón hasta que la barra aprende el comando.
La barra ha aprendido el comando.	El indicador LED 1 destella de color verde durante 2 veces

Repita los pasos indicados para programar los otros botones de la barra.

Nota: Si la barra no aprende un código remoto de infrarrojo, los indicadores LED 1 a 3 destellan primero y luego destellan los indicadores LED 2 a 4. Esto se repite 3 veces. Intente borrar los códigos programados anteriormente y repita cuidadosamente los pasos indicados.

Procedimiento de borrado de códigos:

Borre los códigos oprimiendo y manteniendo oprimido el botón selector de fuente durante 10 segundos estando la unidad en modalidad de espera. Sabrá que los códigos previamente aprendidos se han borrado cuando el indicador LED 1 parpadee verde y luego blanco tres veces.

Nota: Este procedimiento borra TODA la programación del control remoto de la barra. Si necesita cambiar la programación de solo algunos de los botones de la barra, siga los pasos de la secuencia descrita anteriormente.

Montaje de la barra de sonido en la pared

Si decide montar la barra de sonido en la pared, fije correctamente las anclas de pared y asegúrese de que sean capaces de soportar el peso de la barra de sonido.

Dimensiones generales

- 8.73 cm (3 7/16 plg.) de alto
- 78.74 cm (31 plg.)

Ranuras en forma de ojo de cerradura

- 50.32 cm (19 13/16 plg.) de ancho

Borde de arriba de la barra a las ranuras en forma de ojo de cerradura

- 4.33 cm (1 5/16 plg.)

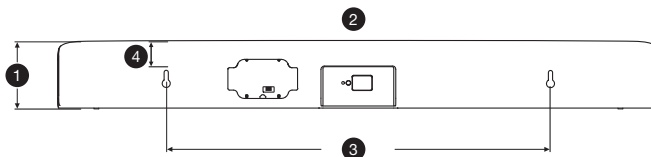

Ajuste del volumen de bajos en la barra

Oprima y mantenga oprimido el botón silenciador, luego oprima VOL (+) o VOL (-). El indicador LED 1 destella cuando se oprime el botón; destella una vez al volumen mínimo; cuando se alcanza el volumen máximo, los indicadores LED 1 a 4 destellan de color blanco una vez.

Subwoofer inalámbrico Polk DSB2 opcional

Para disfrutar de mayor fidelidad de bajos, agregue un Polk DSB2 SUBWOOFER inalámbrico opcional. El representante de la televisión por satélite puede ayudarlo a ubicar y configurar el subwoofer.

¿Desea más bajos?

Mejore su barra de sonido con un subwoofer Polk.

Comuníquese con Dish: 800-333-DISH
www.dish.com/smarthomeservices

Altavoces traseros Polk DSB3 opcionales

Para disfrutar de un sonido envolvente prémium, añada los altavoces envolventes traseros inalámbricos. Su comercial de Dish TV le puede ayudar a instalar y configurar sus altavoces traseros inalámbricos.

Ajustar el volumen de los altavoces traseros en la barra

Ajustar el volumen del altavoz inalámbrico trasero a través de la barra de sonido. Presione y mantenga el botón de POWER (encendido), luego presione Volume Up (subir volumen) o Volume Down (bajar sonido).

¿Desea conseguir un sonido envolvente de forma inalámbrica?

Añada Polk Wireless Rear Surrounds a su configuración de home theater.

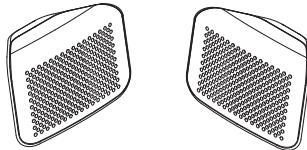

Comuníquese con Dish:

800-333-DISH
www.dish.com/smarthomeservices

Conexión de la barra de sonido al televisor

Fuente 1: Conexión óptica digital

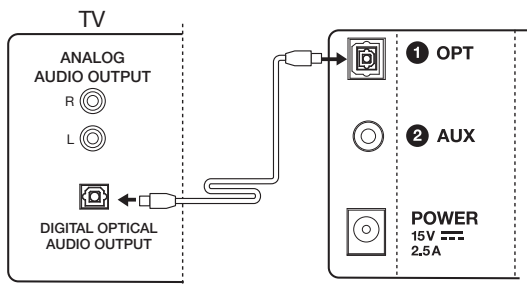

Fuente 2: Conexión analógica

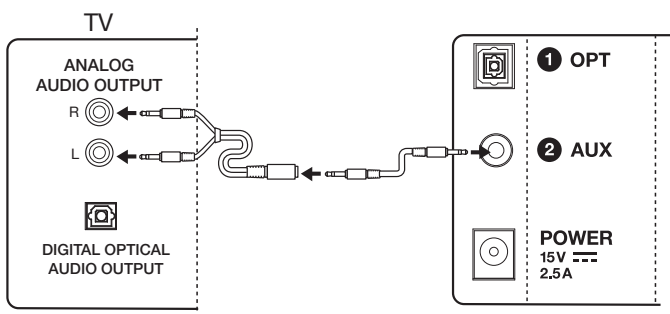

Sincronización y conexión

Nota: sólo tiene que emparejar una vez su barra de sonido con su dispositivo Bluetooth. Simplemente seleccione "Polk DSB1 Sound Bar" de su lista de dispositivos para realizar la conexión. La barra de sonido puede guardar 8 dispositivos Bluetooth en su memoria. Si se emparejan suficientes dispositivos después del suyo, su dispositivo podría ser eliminado de la memoria. Si el dispositivo pide una contraseña, introducir "0000."

1. Asegúrese de que el dispositivo *Bluetooth* y la barra de sonido Polk DSB1 estén encendidos.
2. Active la función *Bluetooth* del dispositivo fuente. Consulte las instrucciones del manual del dispositivo.
3. Oprima el botón fuente *Bluetooth* del control remoto o el botón selector de fuente de la barra hasta seleccionar la fuente *Bluetooth* (Fuente 3). Los indicadores LED 1, 2 y 3 pulsan lentamente a medida que la barra intenta sincronizarse.
4. La barra de sonido aparece en el dispositivo fuente lista para sincronizarse y/o conectarse. Seleccione "Polk DSB1 Sound Bar" en el dispositivo para iniciar el proceso de conexión.
5. Después de un corto período de tiempo (5 segundos), los dos dispositivos deben quedar conectados. Luego se oye un tono corto y los indicadores LED 1, 2 y 3 comienzan a brillar de color blanco.
6. Reproduzca su música.

Desconexión de un dispositivo *Bluetooth*:

1. Oprima y suelte el botón *Bluetooth* del control remoto, u
2. Oprima y suelte el botón selector de fuente de la barra de sonido, o
3. Desactive o desconecte la función *Bluetooth* del dispositivo. La barra emite un tono corto; los indicadores LED 1, 2 y 3 de modalidad de fuente *Bluetooth* comienzan a pulsar lentamente cuando el dispositivo *Bluetooth* se desconecta.

Conexión automática:

Para conectar el último dispositivo sincronizado y escuchar su música a través de la barra, haga lo siguiente:

1. Active la función *Bluetooth* de su dispositivo.
2. Oprima el botón fuente *Bluetooth* del control remoto o el botón selector de fuente de la barra de sonido hasta seleccionar la modalidad de fuente *Bluetooth*.
3. Después de un corto período de tiempo, los dos dispositivos se conectan, se oye un tono corto y los indicadores LED 1, 2 y 3 de modalidad de fuente *Bluetooth* brillan de color blanco fijo.

Sincronización y/o conexión con un dispositivo desconectado cuando la barra de sonido está en modalidad de fuente *Bluetooth*:

Active la función *Bluetooth* del dispositivo fuente *Bluetooth*. Consulte el manual de instrucciones del dispositivo.

Nota: La barra de sonido aparecerá en el dispositivo fuente lista para sincronizarse y conectarse. Seleccione "Polk DSB1 Sound Bar." Después de un corto período de tiempo, los dos dispositivos deben quedar sincronizados y conectados. Se oye un tono corto y los indicadores LED 1, 2 y 3 de modalidad de fuente *Bluetooth* comienzan a brillar de color blanco.

Desconexión:

Nota: Cuando sale de la modalidad de dormir o en espera estando en modalidad de fuente *Bluetooth*, la barra se conecta automáticamente con el último dispositivo *Bluetooth* sincronizado que tenga activada su función *Bluetooth*.

Nota sobre fidelidad inalámbrica: Como todos los dispositivos inalámbricos, la barra de sonido Polk DSB puede ser susceptible a interferencia de radiofrecuencia de fuentes tales como hornos de microondas, sistemas Wi-Fi de computadora, sistemas de juegos de video, teléfonos inalámbricos, sistemas Bluetooth, monitores de bebé y otros dispositivos. En particular, los dispositivos que funcionan en la banda de 2.4 GHz pueden causar intermitencia en la conexión inalámbrica entre la barra de sonido Polk DSB1 y el subwoofer inalámbrico. También es posible que el sistema de barra de sonido Polk DSB afecte a otros sistemas inalámbricos. En la mayoría de los casos, los problemas de funcionamiento inalámbrico se pueden evitar separando físicamente estos dispositivos del sistema de barra de sonido Polk DSB. Mantener una distancia de varios pies o más entre la barra de sonido y cualquier otro dispositivo debe prevenir los efectos de interferencia mutua. Si aun así usted nota pérdidas de señal del subwoofer, determine la causa original (que la mayoría de las veces es la proximidad de otros dispositivos inalámbricos) y resuelva el problema según corresponda. Los efectos de interferencia de los hornos de microondas cesan cuando el horno se apaga, y la solución permanente es alejar el horno de microondas del sistema de barra de sonido Polk DSB1.

Advertencia: escuche cuidadosamente

Los altavoces y subwoofers de Polk Audio son capaces de reproducir sonido a volúmenes extremadamente altos, lo cual puede causar daños graves o permanentes al oído. Polk Audio, Inc. no acepta ninguna responsabilidad por pérdida del oído, lesiones corporales o daños a la propiedad producidos por el uso inadecuado de sus productos.

Tenga en mente estas directrices y ponga siempre en práctica su sentido común al controlar el volumen:

- Limite la duración de la exposición prolongada a volúmenes de más de 85 decibels (dB). Consulte las directrices de la Administración de Seguridad y Salud Ocupacional (Occupational Health and Safety Administration, OSHA) en: www.osha.gov/dts/osta/otm/noise/standards_more.html.

Polk Audio es una empresa de DEI Holdings, Inc. Polk Audio es una marca comercial registrada de Polk Audio, Inc.

Fabricado bajo licencia de Dolby Laboratories. Dolby y el símbolo de la doble D son marcas comerciales registradas de Dolby Laboratories.

La marca de la palabra y los logotipos Bluetooth® son marcas comerciales registradas propiedad de Bluetooth SIG, Inc. y todo uso de tales marcas por parte de Polk se hace bajo licencia. Las otras marcas y nombres comerciales son propiedad de sus respectivos dueños.

GARANTÍA LIMITADA

Polk Audio, Inc. garantiza solo al comprador original al detalle. Esta garantía se termina automáticamente antes de la fecha prevista de vencimiento si el comprador original vende o transfiere el producto a cualquier otra persona. Polk Audio, Inc. garantiza solo al comprador original al detalle que el o los ALTAVOCES, el o los COMPONENTES DE CROSSOVER PASIVOS y la CAJA de este producto altavoz de Polk no tendrán defectos ni de materiales ni de mano de obra durante un período de (3) tres años contados a partir de la fecha de compra original al detalle a un distribuidor autorizado de Polk Audio. Además Polk Audio, Inc. garantiza solo al comprador original al detalle que NINGÚN AMPLIFICADOR U OTRO COMPONENTE ELECTRÓNICO que pueda incluirse en este producto altavoz de Polk Audio tendrá defectos ni de materiales ni de mano de obra durante un período de (1) un año contado a partir de la fecha de compra original al detalle a un distribuidor autorizado de Polk. Para permitir a Polk ofrecer el mejor servicio de garantía posible, llene la o las tarjetas de registro del producto y envíelas a la fábrica a la dirección indicada en un plazo de diez (10) días contados a partir de la fecha de compra original. Los productos con defectos deben ser enviados con el comprobante de compra y el seguro pagado al distribuidor autorizado de Polk donde fueron comprados o a la fábrica, ubicada en 1 Viper Way, Vista, California 92081. Los productos deben enviarse en la caja original de envío o su equivalente; en todo caso, el riesgo de pérdida o daño en tránsito es su responsabilidad. Si al examinar el producto en la fábrica o el establecimiento del distribuidor autorizado de Polk Audio se determina que la unidad tenía defectos de materiales o de mano de obra dentro del período cubierto por esta garantía, Polk o el distribuidor autorizado de Polk, reparará o cambiará, a su discreción, este producto sin costo adicional, excepto en cuanto a lo que se especifica más adelante. Todos los repuestos y productos cambiados pasan a ser propiedad de Polk. Le enviaremos los productos cambiados o reparados al amparo de esta garantía en un plazo razonable y con el flete pagado. Esta garantía no incluye el servicio ni los repuestos para reparar daños causados por accidente, desastre, uso indebido, abuso, negligencia, procedimientos de empaquetado o envío inadecuados, uso comercial, entradas de voltaje que superan el máximo nominal de la unidad; ni el aspecto cosmético de las cajas que no se pueda atribuir directamente a defectos de materiales o de mano de obra; ni el servicio, reparación o modificación del producto no autorizado o aprobado por Polk. Esta garantía se anula si el número de serie del producto ha sido retirado, modificado o desfigurado. Esta garantía reemplaza toda otra garantía expresa. Si este producto tiene defectos de materiales o de mano de obra según se ha especificado, su único remedio es la reparación o el cambio según se lo especificado. En ningún caso Polk Audio, Inc. será responsable ante usted por daños fortuitos o emergentes que surjan del uso o de la incapacidad de usar este producto, aun en el caso de que Polk Audio, Inc. o un distribuidor autorizado de Polk haya estado al tanto de la posibilidad de tales daños, ni por ninguna reclamación de terceros. Algunos estados no permiten la exclusión o la limitación de los daños emergentes; de modo que es posible que la exclusión y las limitaciones especificadas no se apliquen a su caso. Todas las garantías implícitas de este producto se limitan a la duración de esta garantía expresa. Algunos estados no permiten limitaciones en la duración de las garantías implícitas; de modo que es posible que las limitaciones especificadas no se apliquen a su caso. Esta garantía le da a usted derechos legales específicos, y es posible que también tenga otros derechos que varían de un estado a otro. Esta garantía se aplica solo a productos comprados en Canadá, Estados Unidos de América, sus posesiones y los intercambios y clubes de audio de las Fuerzas Armadas de los Estados Unidos y de la OTAN. Las condiciones y los términos de la garantía aplicable a productos comprados en otros países se pueden solicitar a los distribuidores autorizados de Polk en tales países.

LIMITED WARRANTY

Polk Audio, Inc., warrants to the original retail purchaser only. This warranty will terminate automatically prior to its stated expiration if the original retail purchaser sells or transfers the Product to any other party. Polk Audio, Inc., warrants, to the original retail purchaser only, that the LOUDSPEAKER(S), PASSIVE CROSSOVER COMPONENT(S) and ENCLOSURE on this Polk Loudspeaker Product will be free from defects in material and workmanship for a period of three (3) years from the date of original retail purchase from a Polk Audio Authorized Dealer. Furthermore, Polk Audio, Inc., warrants, to the original retail purchaser only, that any AMPLIFIER OR OTHER ELECTRONIC COMPONENT that may be included in this Polk Audio Loudspeaker Product will be free from defects in material and workmanship for a period of one (1) year from the date of original retail purchase from a Polk Authorized Dealer.

To allow Polk to offer the best possible warranty service, please fill out the Product Registration Card(s) and send it to the Factory at the address provided on the Product Registration Card(s) within ten (10) days of the date of original purchase. Defective Products must be shipped, together with proof of purchase, prepaid insured to the Polk Authorized Dealer from whom you purchased the Product, or to the Factory at 1 Viper Way, Vista, California 92081. Products must be shipped in the original shipping container or its equivalent; in any case the risk of loss or damage in transit is to be borne by you.

If upon examination at the Factory or Polk Audio Authorized Dealer it is determined that the unit was defective in materials or workmanship at any time during this Warranty period, Polk or the Polk Authorized Dealer will, at its option, repair or replace this Product at no additional charge, except as set forth below. All replaced parts and Products become the property of Polk. Products replaced or repaired under this warranty will be returned to you, within a reasonable time, freight prepaid. This warranty does not include service or parts to repair damage caused by accident, disaster, misuse, abuse, negligence, inadequate packing or shipping procedures, commercial use, voltage inputs in excess of the rated maximum of the unit, cosmetic appearance of cabinetry not directly attributable to defect in materials or workmanship, or service, repair, or modification of the Product which has not been authorized or approved by Polk. This warranty shall terminate if the serial number on the Product has been removed, tampered with or defaced.

This warranty is in lieu of all other expressed Warranties. If this Product is defective in materials or workmanship as warranted above, your sole remedy shall be repair or replacement as provided above.

In no event will Polk Audio, Inc. be liable to you for any incidental or consequential damages arising out of the use or inability to use the Product, even if Polk Audio, Inc., or a Polk Authorized Dealer, has been advised of the possibility of such damages, or for any claim by any other party. Some states do not allow the exclusion or limitation of consequential damages, so the above limitation and exclusion may not apply to you. All implied warranties on this Product are limited to the duration of this expressed Warranty. Some states do not allow limitation on how long an implied Warranty lasts, so the above limitations may not apply to you. This Warranty gives you specific legal rights, and you also may have other rights which vary from state to state. This Warranty applies only to Products purchased in the United States of America, its possessions, and U.S. and NATO armed forces exchanges and audio clubs. The Warranty terms and conditions applicable to Products purchased in other countries are available from the Polk Authorized Distributors in such countries.

GARANTIE LIMITÉE

La garantie de Polk Audio, Inc., n'est valide que pour l'acheteur au détail original. La garantie sera automatiquement annulée avant sa date d'expiration spécifiée si l'acheteur original vend ou transfère le produit à tout autre parti. Polk Audio, Inc., garantit—à l'acheteur au détail original seulement—que le ou les HAUT-PARLEUR(S), COMPOSANTE(S) DE FILTRE PASSIF et CAISSON(S) de ce produit Polk Audio seront exempts de tout défaut attribuable aux pièces d'origine et à la main d'oeuvre pour une période de Trois (3) ans à partir de la date de l'achat au détail original chez un revendeur agréé Polk Audio. En outre, Polk Audio, Inc., garantit—à l'acheteur au détail original seulement—que TOUT AMPLIFICATEUR OU TOUT AUTRE COMPOSANTE ÉLECTRONIQUE qui pourrait faire partie ce produit Polk Audio sera exempt de tout défaut attribuable aux pièces d'origine et à la main d'oeuvre pour une période de un (1) ans à partir de la date de l'achat au détail original chez un revendeur agréé Polk Audio. Pour permettre à Polk Audio de vous offrir le meilleur service de garantie possible, veuillez enregistrer votre nouveau produit en ligne à l'adresse web: www.polkaudio.com/registration ou contactez le Service à la Clientèle de Polk au 800-377-7655 aux États-Unis et au Canada (à l'extérieur des. U.: 410-358-3600) dans les dix (10) jours suivant la date de l'achat original. Assurez-vous de conserver votre reçu d'achat original. Les produits défectueux doivent être expédiés, avec une preuve d'achat, francs de port et dûment assurés, au revendeur agréé Polk Audio de qui vous avez acheté le produit, ou à l'usine Polk Audio, à l'adresse: 1 Viper Way, Vista, California 92081. Les produits doivent être expédiés dans leur carton d'expédition original ou dans un contenant équivalent. En tout cas le propriétaire doit assumer tout risque de perte ou de dommage en transit.

Si, suite à l'examen du produit à l'usine Polk ou chez le marchand agréé Polk, il est déterminé que la défectuosité est imputable aux matériaux d'origine ou à la main d'oeuvre au cours de la période de la garantie spécifiée, Polk Audio ou le revendeur Polk, à sa guise, réparera ou remplacera le produit sans frais additionnels et selon les conditions décrites ci-dessous. Toute pièce ou produit remplacé devient la propriété de Polk. Les produits réparés ou remplacés sous la garantie vous seront expédiés francs de port dans un délai raisonnable. Cette garantie n'inclut pas le service ou les pièces nécessaires à la réparation des dommages provoqués par accident, désastre, abus, négligence, mode d'expédition ou emballage inadéquat, utilisation commerciale, tensions supérieures au maximum prescrit pour l'unité, aspect visuel du meuble non directement attribuable à un défaut de pièces d'origine ou de main d'oeuvre, ou par le service, la réparation, ou toute modification du produit qui n'a pas été autorisé ou approuvé par Polk.

Cette garantie sera annulée si le numéro de série sur le produit a été enlevé, altéré ou falsifié. Cette garantie prend préséance sur toutes autres garanties énoncées. Si la défectuosité de ce produit est imputable aux pièces d'origine ou à la main d'oeuvre selon les conditions de la garantie exprimées ci-dessus, votre seul recours sera la réparation ou le remplacement selon les conditions décrites ci-dessus. Dans aucun cas Polk Audio, Inc. pourra-t-elle être tenue responsable pour tout dommage accessoire ou indirect causé par l'utilisation ou par l'incapacité d'utilisation du produit, même si Polk Audio, Inc. ou un revendeur agréé Polk Audio, a été avisé de la possibilité de tel dommage, ou pour toute réclamation par tout autre parti. Certains états ne permettant pas l'exclusion ou la limitation des dommages indirects, les limitations et exclusions exprimées ci-dessus pourraient ne pas s'appliquer dans votre cas. Toutes les garanties tacites sur ce produit sont limitées à la durée de la garantie énoncée. Certains états ne permettant pas la limitation de la durée d'une garantie tacite, les limitations ci-dessus pourraient ne pas s'appliquer dans votre cas. Cette garantie vous accorde des droits légaux spécifiques; vous pourriez également avoir d'autres droits qui pourraient varier d'état en état. Cette garantie s'applique seulement aux produits achetés au Canada, aux États-Unis d'Amérique et ses possessions, et dans les clubs audio et d'échange des forces armées des É.U. et de l'OTAN. Les modalités et les conditions de garantie applicables aux produits achetés dans d'autres pays sont disponibles chez les distributeurs agréés Polk Audio établis dans ces pays.



Titleblock does not Print

Revision	Date	Description



Date 4/4/16
Drawing # HBP3642
File Name HBP3642_P_Polk DSB2_sub manual.pdf
Scale Full Size
Drawn By SJE
Color Cover Prints: 100% Black
Emboss Ht. n/a
Deboss Depth n/a
Finish n/a
Process Offset lithography
Notes Titleblock does not Print
Artwork Digital file

Approvals	Signature	Date
Project Manager	_____	_____
Product Line Manager	_____	_____
Mechanical Designer	_____	_____
System Engineer	_____	_____
Electrical Engineer	_____	_____
Safety & Regulations	_____	_____
Quality Assurance	_____	_____
Creative Director	_____	_____
Comments	_____	_____
	_____	_____
	_____	_____
	_____	_____
	_____	_____



Polk DSB2 WIRELESS SUBWOOFER

Setup Guide

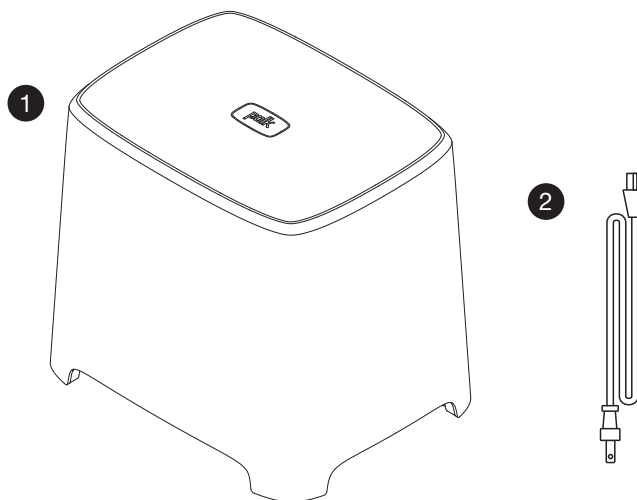

What's in the box

- 1 Polk DSB2 wireless subwoofer
- 2 6' Power cord
- Setup guide
- Registration card

Contenu de la boîte

- 1 Polk DSB2 subwoofer sans fil
- 2 Cordon d'alimentation
- Guide d'utilisation
- Fiche d'enregistrement

Contenido de la caja

- 1 Polk DSB2 subwoofer inalámbrico
- 2 Cordón de alimentación
- Guía de configuración
- Tarjeta de registro

IMPORTANT SAFETY INSTRUCTIONS

This product was designed and manufactured to meet strict quality and safety standards. There are, however, some installation and operation precautions which you should be particularly aware of. Please review and adhere to all safety instructions listed in the inside cover of the Polk DSB1 Sound Bar Setup Guide.

Where to locate your subwoofer for the best sound

Your wireless subwoofer is really easy to place and can go just about anywhere in the room. Plus you don't have to worry about connecting wires, because the only wire you have to plug in is the power cord. And that's it.

Here's a little trick:

Put your subwoofer in a corner of your room; it will reinforce the subwoofer's output, making it sound louder.

Subwoofer and Bar Syncing

Note: You may see a slow blinking green LED on the sound bar and subwoofer, indicating that they are searching for each other. If they are unable to make a connection, both LEDs will begin to flash rapidly after and will continue to do so until a connection is made.

Use the following steps to pair the sound bar and subwoofer:

1. Unplug the subwoofer.
2. Turn on the sound bar and press and hold the sync button on the back of the sound bar for 3 seconds. The LED on the back of the sound bar flashes rapidly.
3. Plug in the subwoofer.
4. When the sub begins to sync, the LED on the subwoofer will flash rapidly.
5. Both LEDs shine solid green when the bar and sub are synced.

Operation

1. The subwoofer is always on when plugged in.
2. A multifunction Status LED on the sub's amplifier faceplate indicates:
 - ON: Green solid and synced
 - STANDBY: Red solid
 - PROTECTION MODE: Red flashing
 - SEARCHING FOR SYNCED DEVICE: Slow green flashing
 - PAIRING TO DEVICE: Rapid green flashing

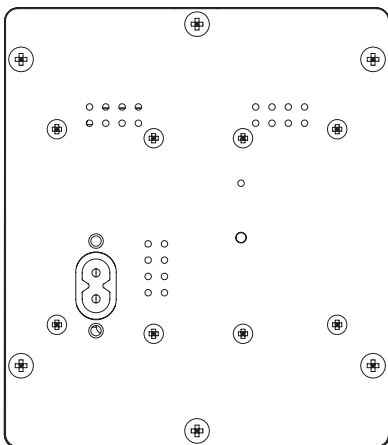

Bass Control

Remote Control:

Use the Bass UP and DOWN buttons on the included remote control that comes with the sound bar.

Bar Buttons:

Subwoofer volume can be controlled by pressing and holding the MUTE button while the system is ON, then pressing the VOLUME UP (subwoofer up) or DOWN (subwoofer down) buttons at the same time.

- Bar LED #1 flashes green with every Volume UP or Volume DOWN press.
- Maximum subwoofer volume: all LEDs flash quickly 2X.
- Minimum subwoofer volume: LED #1 flashes white quickly 2X.

Fine Tuning Your Subwoofer Bass Level

The next thing you'll want to do is adjust the subwoofer to blend with your bar. This will ensure the system produces the best sound.

To set the subwoofer's volume, play a variety of source material—some music, a movie sound track with great special effects, a movie chapter or a part of a concert in which people are speaking. Adjust the bass until what you hear sounds natural to you in your normal viewing location.

A Note Regarding Wireless Performance: Like all wireless devices, your Polk DSB Sound Bar System may be susceptible to RF interference from such sources as microwave ovens, Wi-Fi computer systems, video game systems, cordless telephones, blue tooth systems, baby monitors and other devices. In particular, any devices operating in the 2.4GHz band may cause intermittent wireless connections between the Polk DSB1 Sound Bar and Polk DSB2 wireless subwoofer. It is also possible that your Polk DSB1 Sound Bar System may affect other wireless systems. For the most part, you can avoid wireless performance problems by physically separating these devices from your Polk DSB Sound Bar System. Maintaining a distance of several feet or more between your Polk DSB1 Sound Bar and any wireless device should prevent any mutual interference effects. If you do notice any subwoofer signal dropouts take care to identify the root cause (most commonly having other wireless devices too close) and resolve accordingly. Any interference effects from a microwave oven will cease once the oven stops operating and may be resolved on a long-term basis by increasing the physical distance between your Polk DSB1 Sound Bar and the microwave oven.

Warning: Listen Carefully

Polk loudspeakers and subwoofers are capable of playing at extremely high volume levels, which could cause serious or permanent hearing damage. Polk Audio, Inc. accepts no liability for hearing loss, bodily injury or property damage resulting from the misuse of its products.

Keep these guidelines in mind and always use your good judgment when controlling volume:

- You should limit prolonged exposure to volumes that exceed 85 decibels(dB). Refer to the Occupational Health and Safety Administration (OSHA) guidelines at: www.osha.gov/dts/osta/otm/noise/standards_more.html.

Polk Audio is a DEI Holdings, Inc. Company. Polk Audio is a registered trademark of Polk Audio, Inc.

FRANÇAIS

CONSIGNES IMPORTANTES DE SÉCURITÉ

Ce produit a été conçu et fabriqué pour répondre à de strictes normes de qualité et de sécurité. Veuillez cependant porter attention aux consignes de sécurité se rapportant à son installation et à son utilisation. Veuillez lire et respecter toutes les consignes de sécurité imprimées au verso de la page couverture du manuel de la Barre Polk DSB1.

Où placer le subwoofer pour optimiser le son

Votre subwoofer sans fil est facile à installer à peu près n'importe où dans la pièce. Pas besoin de tirer des fils de haut-parleur. Vous n'avez qu'à le brancher dans une prise de courant. C'est aussi simple que ça!

Un petit truc:

Si vous placez votre subwoofer dans un coin, le volume des graves semblera plus fort.

Synchronisation du caisson d'extrêmes graves et de la barre de son

Note : Vous pouvez voir une lumière DEL verte qui clignote lentement sur la barre de son et sur le caisson d'extrêmes graves qui indiquent qu'ils se cherchent. S'ils ne peuvent établir une connexion, les deux DEL commenceront à clignoter rapidement et elles continueront à le faire jusqu'à ce que la connexion soit établie.

Suivez les étapes suivantes pour coupler la barre de son et le caisson d'extrêmes graves :

1. Déconnectez le caisson d'extrêmes graves.
2. Allumez la barre de son, appuyez et maintenez le bouton de synchronisation à l'arrière de la barre de son pendant 3 secondes. La lumière DEL à l'arrière de la barre de son clignote rapidement.
3. Connectez le caisson d'extrêmes graves.
4. Lorsque le sub détecte le transmetteur, la DEL du sub clignotera rapidement.
5. Les DEL du transmetteur et sub luiront en vert lorsqu'appariés.

Opération

1. Le subwoofer est toujours allumé lorsqu'il est branché.
2. Une DEL multifonction située sur le panneau du sub indique son état:
 - ALLUMÉ ET APPARIÉ: vert
 - VEILLE: rouge
 - MODE PROTECTION: rouge clignotant
 - RECHERCHE D'UN APPAREIL POUR LA SYNCHRONISATION : la lumière verte clignote lentement
 - COUPLAGE D'UN APPAREIL : la lumière verte clignote rapidement

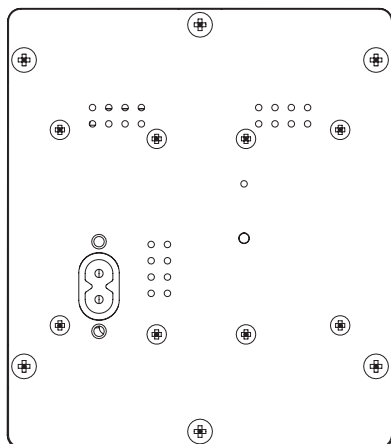

Contrôle des graves

Télécommande:

Utilisez les boutons de basse Haut et Bas sur la télécommande incluse avec la barre de son.

Boutons de la Barre:

Lorsque le système est allumé, le volume du subwoofer peut être réglé en appuyant sur le bouton SOURDINE et en appuyant sur VOLUME (+) ou VOLUME (-) en même temps.

- La DEL 1 de la Barre clignote 1x en vert à chaque pression VOLUME (+) ou VOLUME (-).
- Volume max. du sub: toutes les DEL clignotent rapidement 2x.
- Volume mini. du sub: la DEL 1 clignote rapidement 2x en blanc.

Réglage précis du niveau du subwoofer

Pour obtenir une performance maximale, il faut établir un bon équilibre sonore entre la barre et le subwoofer. Pour bien régler le volume du subwoofer, faites jouer une variété de contenu sonore – de la musique populaire, du jazz, un concert, du cinéma avec effets sonores et un film avec du dialogue. Réglez le volume des graves afin d'obtenir une sonorité naturelle depuis votre position d'écoute habituelle.

Note sur le rendement sans fil: Comme tous les dispositifs sans fil, votre système de barre de son Polk DSB peut être sensible aux interférences RF provenant de sources telles que les fours à micro-ondes, les systèmes informatiques WiFi, les systèmes de jeux vidéo, les téléphones sans fil, les systèmes Bluetooth, les moniteurs pour bébé et autres dispositifs. En particulier, les dispositifs fonctionnant sur la bande de 2,4 GHz peuvent causer une intermittence de la connexion sans fil entre la Barre Polk DSB1 et le caisson de graves. Il est également possible que votre système Polk DSB puisse affecter d'autres systèmes sans fil. En général, vous pouvez éviter les problèmes de performances sans fil en éloignant physiquement ces dispositifs de votre système Polk DSB1. Maintenir une distance de quelques mètres ou plus entre votre Barre Polk DSB1 et un dispositif sans fil devrait prévenir tout effet d'interférence mutuelle. Si vous constatez des pertes de signal du caisson de graves, assurez-vous d'en identifier la cause (le plus souvent la proximité d'autres dispositifs) et de prendre les mesures correctives nécessaires. Les effets d'interférence d'un four à micro-ondes cesseront lorsque le four est éteint et peut être résolu à long terme en augmentant la distance physique entre votre système de barre de son et le four à micro-ondes.

Avertissement: Écoutez bien

Les haut-parleurs Polk sont capables de générer des niveaux de volume extrêmement élevés pouvant causer des dommages auditifs graves ou permanents. Polk Audio Inc. ne peut être tenue responsable de perte d'ouïe, de blessure corporelle ou de dommages matériels causés par l'usage abusif de ses produits.

Tenez compte de ces directives et soyez prudent lorsque vous contrôlez le volume:

- Limitez l'exposition prolongée à des niveaux sonores excédant 85 décibels (dB). Pour plus d'information sur les niveaux sécuritaires de volume sonore, visitez le site de l'OSHA (Occupational Health and Safety Administration: www.osha.gov/dts/osta/otm/noise/standards_more.html).

Polk Audio est une compagnie de la DEI holdings Inc. ; Polk Audio est une marque de commerce déposée de Polk Audio, Inc.

ESPAÑOL

INSTRUCCIONES IMPORTANTES DE SEGURIDAD

Este producto ha sido diseñado y fabricado para satisfacer estrictas normas de calidad y seguridad. Sin embargo, hay ciertas precauciones de operación e instalación que usted debe tener en cuenta en particular. Estudie y atégase a todas las instrucciones de seguridad indicadas en la cubierta interior de la Guía de configuración de la barra de sonido Polk DSB1.

Ubicación del subwoofer para lograr el mejor sonido

Es realmente fácil ubicar el subwoofer inalámbrico, que puede ir prácticamente en cualquier parte de la sala. Además, no tiene que preocuparse de conectar cables, porque el único cable que hay que enchufar es el cordón de alimentación. Y eso es todo.

Este es un truco:

Si pone el subwoofer en una esquina de la sala, se le refuerza la salida y suena más fuerte.

Sincronización de subwoofer y barra

Nota: puede que vea un led verde parpadeando en la barra de sonido y en el subwoofer, indicando que se están buscando mutuamente. Si no pueden realizar una conexión, ambos leds comenzarán a parpadear rápidamente y seguirán así hasta que se realice una conexión.

Siga los siguientes pasos para emparejar la barra de sonido y el subwoofer:

1. Desenchufe el subwoofer.
2. Encienda la barra de sonido y presione y mantenga durante tres segundos el botón de sincronización ubicado en la parte trasera. El led de la parte trasera de la barra de sonido parpadeará rápidamente.
3. Enchufe el subwoofer.
4. Cuando el subwoofer comienza a sincronizarse, su indicador LED destella rápidamente.
5. Los dos indicadores LED brillan fijamente de color verde cuando la barra de sonido y el subwoofer se han sincronizado.

Funcionamiento

1. El subwoofer se mantiene encendido una vez que se enchufa.
2. El indicador LED de estado de funciones (Status) ubicado en la placa del amplificador del subwoofer indica lo siguiente:
 - ENCENDIDO: Verde fijo y sincronizado
 - EN ESPERA: Rojo fijo
 - MODALIDAD DE PROTECCIÓN: Rojo destellando
 - BUSCANDO DISPOSITIVO SINCRONIZADO: parpadeo lento verde
 - EMPAREJANDO CON EL DISPOSITIVO: parpadeo rápido verde

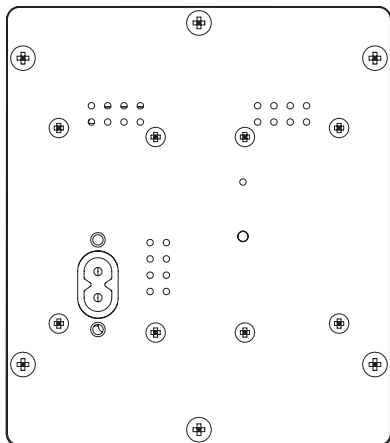

Control de bajos

Control remoto:

Use los botones de bajos: UP (SUBIR) y DOWN (BAJAR) en el control remoto que viene con la barra de sonido.

Botones de la barra:

Estando el sistema encendido, el volumen del subwoofer se puede controlar oprimiendo el botón silenciador y, manteniéndolo oprimido, oprimir el botón de subida de volumen (VOLUME +) o el botón de bajada de volumen (VOLUME -).

- El indicador LED 1 de la barra destella de color verde con cada apretoncito de subida o bajada de volumen.
- Volumen máximo del subwoofer: Todos los indicadores LED destellan rápidamente dos veces.
- Volumen mínimo del subwoofer: El indicador LED 1 destella de color blanco rápidamente dos veces.

Ajustes menores del volumen de bajos del subwoofer

Lo que hay que hacer a continuación es ajustar el subwoofer para que se combine con la barra. Esto hace que el sistema produzca el mejor sonido posible.

Para fijar el volumen del subwoofer, reproduzca una variedad de materiales de sonido: un poco de música, la banda de sonido de una película con grandes efectos especiales, un capítulo de una película o la parte de un concierto en que haya gente hablando. Ajuste el volumen hasta que lo que oiga suene natural desde la posición del espectador.

Nota sobre fidelidad inalámbrica: Como todos los dispositivos inalámbricos, la barra de sonido Polk DSB puede ser susceptible a interferencia de radiofrecuencia de fuentes tales como hornos de microondas, sistemas Wi-Fi de computadora, sistemas de juegos de video, teléfonos inalámbricos, sistemas Bluetooth, monitores de bebé y otros dispositivos. En particular, los dispositivos que funcionan en la banda de 2.4 GHz pueden causar intermitencia en la conexión inalámbrica entre la barra de sonido Polk DSB1 y el subwoofer inalámbrico. También es posible que el sistema de barra de sonido Polk DSB1 afecte a otros sistemas inalámbricos. En la mayoría de los casos, los problemas de funcionamiento inalámbrico se pueden evitar separando físicamente estos dispositivos del sistema de barra de sonido Polk DSB. Mantener una distancia de varios pies o más entre la barra de sonido y cualquier otro dispositivo debe prevenir los efectos de interferencia mutua. Si aun así usted nota pérdidas de señal del subwoofer, determine la causa original (que la mayoría de las veces es la proximidad de otros dispositivos inalámbricos) y resuelva el problema según corresponda. Los efectos de interferencia de los hornos de microondas cesan cuando el horno se apaga, y la solución permanente es alejar el horno de microondas del sistema de barra de sonido Polk DSB1.

Advertencia: escuche cuidadosamente

Los altavoces y subwoofers de Polk Audio son capaces de reproducir sonido a volúmenes extremadamente altos, lo cual puede causar daños graves o permanentes al oído. Polk Audio, Inc. no acepta ninguna responsabilidad por pérdida del oído, lesiones corporales o daños a la propiedad producidos por el uso inadecuado de sus productos.

Tenga en mente estas directrices y ponga siempre en práctica su sentido común al controlar el volumen:

- Limite la duración de la exposición prolongada a volúmenes de más de 85 decibels (dB). Consulte las directrices de la Administración de Seguridad y Salud Ocupacional (Occupational Health and Safety Administration, OSHA) en: www.osha.gov/dts/osta/otm/noise/standards_more.html.

Polk Audio es una empresa de DEI Holdings, Inc. Polk Audio es una marca comercial registrada de Polk Audio, Inc.