

Setting Up Your Dell™ M783s Color Monitor



Installation de votre moniteur couleur Dell M783s | Einrichten des Dell M783s-Farbmonitors | Configurare il monitor a colori Dell M783s
 Ajuste del monitor de color Dell M783s | Uw Dell M783s kleurenmonitor monteren en aansluiten | Konfiguracja kolorowego monitora Dell M783s
 Dell M783s 컬러모니터 설치안내서 | 设置 Dell M783s 彩色显示器 | 安放 Dell M783s 彩色显示器 | Dell M783s カラーモニターのセットアップ
 การตั้งวางจอภาพ Dell M783s

CAUTION:	ATTENTION :	ACHTUNG:	AVVERTENZA:	PRECAUCIÓN :	WAARSCHUWING:
<p>Before setting up and using your monitor, read the safety instructions in the <i>Product Information Guide</i>.</p> <p>OSTRZEŻENIE:</p> <p>Przed skonfigurowaniem i rozpoczęciem użytkowania monitora należy zapoznać się z instrukcjami dotyczącymi bezpieczeństwa zawartymi w <i>informacjach o produkcie</i>.</p>	<p>Avant d'installer et d'utiliser votre moniteur, lisez les instructions de sécurité contenues dans le <i>Guide d'information produit</i>.</p> <p>주의:</p> <p>모니터를 설치하거나 사용하기 전에 모니터 사용자 안내서의 안전을 위한 주의사항을 먼저 읽으십시오.</p>	<p>Lesen Sie vor dem Einrichten und Verwenden des Monitors die Sicherheitshinweise im <i>Geräteinformationshandbuch</i>.</p> <p>小心:</p> <p>设置和使用显示器时, 要阅读本产品信息指南中的安全说明。</p>	<p>Prima di configurare e utilizzare il monitor, leggere le istruzioni per la sicurezza riportate nella <i>Guida informativa sul prodotto</i>.</p> <p>小心:</p> <p>安放和使用显示器之前, 請閱讀《產品資訊指南》中的安全說明。</p>	<p>Antes de ajustar y usar el monitor, lea las instrucciones de seguridad en la <i>Guía de información sobre el producto</i>.</p> <p>警告:</p> <p>モニターのセットアップと使用を開始する前に、製品情報ガイドの安全についての指示をお読みください。</p>	<p>Lees voor u uw monitor monteert en aansluit en in gebruik neemt de veiligheidsvoorschriften in de <i>Gids met productinformatie door</i>.</p> <p>คำเตือน:</p> <p>ก่อนที่จะตั้งค่าและใช้จอภาพ โปรดอ่านคำแนะนำเพื่อความปลอดภัยในคู่มือข้อมูลผลิตภัณฑ์</p>



1 Place the monitor top down on a flat work surface.
 Placez le moniteur à l'envers sur une surface plane.
 Legen Sie den Monitor mit der Unterseite nach oben auf eine ebene Arbeitsfläche.
 Posizionare il monitor sotto sopra su una superficie piana.
 Coloque el ordenador boca abajo sobre una superficie plana.
 Zet de monitor ondersteboven op een vlakke ondergrond neer.
 Połóż monitor na płaskiej powierzchni spodem do góry.
 평평하고 약간 푹신한 곳에 모니터를 거꾸로 놓으십시오.
 將显示器倒置放于工作平台上。
 翻轉顯示器使底部向上, 置於平坦的工作面上。
 平らな場所に上部を下に向けてモニターを置きます。
 วางจอภาพกลับหัวบนพื้นผิวที่เรียบ

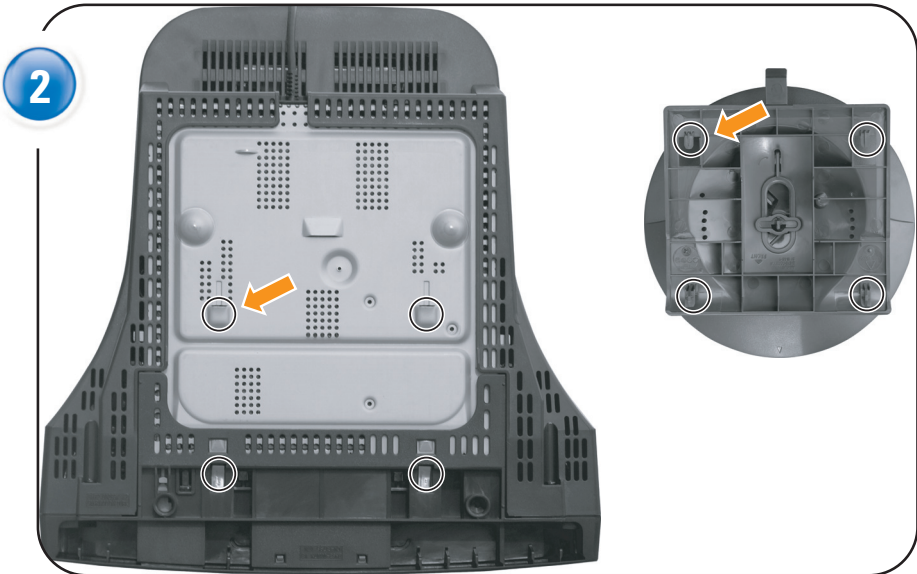

2 Align the tabs on the base with the corresponding slots on the bottom of the monitor.
 Alignez les ergots de la base avec les fentes correspondantes dans le fond du moniteur.
 Richten Sie die Laschen am Fuß an den entsprechenden Aussparungen auf der Unterseite des Monitors aus.
 Allineare le linguette presenti sulla base ai corrispettivi alloggiamenti sulla parte inferiore del monitor.
 Alinee las pestañas de la base con las correspondientes ranuras de la parte inferior del monitor.
 Zorg ervoor dat de lipjes op de voet overeenkomen met de hiervoor bestemde openingen aan de onderkant van de monitor.
 Ustaw w jednej linii oznaczenia na podstawie oraz odpowiednie oznaczenia otworów na spodzie monitora.
 받침대의 탭을 모니터 밑면의 알맞은 홈에 맞추십시오.
 將底座上的卡勾與显示器底部相對應的孔位對准。
 將底座的卡柱對準显示器底部對應的凹槽。
 베이스상의 탭을, 모니터 밑면의 대응하는 슬롯에合わせます。
 วางให้แท็บที่ฐานของจอภาพตรงกับช่องที่ด้านล่างของจอภาพ

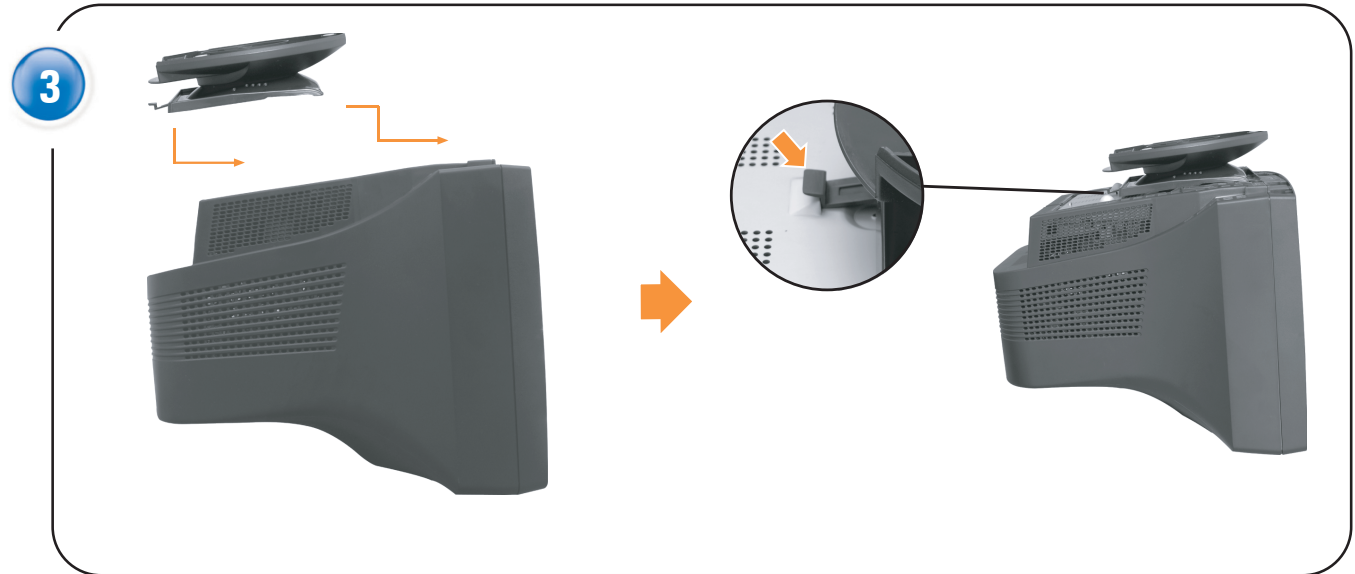

3 Press the base onto the monitor and push it until the release latch clicks into the locked position.
 Appuyez la base sur le moniteur et poussez-la jusqu'à ce que le loquet de déblocage se place en position bloquée.
 Drücken Sie den Fuß an den Monitor, bis die Verriegelungslasche einrastet.
 Premere la base sul monitor e spingere fino ad avvertire il clic che ne indicano il blocco in posizione.
 Ponga la base sobre el monitor y empuje hasta que oiga un clic que indica que el pestillo de liberación está en la posición de bloqueo.
 Duw de voet op de monitor en duw er voor dat de lipjes goed in de hiervoor bestemde openingen zitten.
 Docisnij podstawę do monitora i dopchnij ją, aż usłyszysz dźwięk blokujących się zatrzasków.
 받침대 홈을 잘 맞춰 끼운 다음 고정 걸쇠를 눌러 받침대를 고정시키십시오.
 將底座扣于显示器上, 用力推动, 直至释放卡扣入锁定位置。
 將底座向显示器前方推進, 直至釋放插銷卡入鎖定位置為止。
 リリースラッチが固定位置にはまりこむまで、ベースをモニターに押し込みます。
 วางฐานให้เข้าสู่อช่องของจอภาพ และดันให้สลักคลิกเข้าสู่อตำแหน่งล็อก

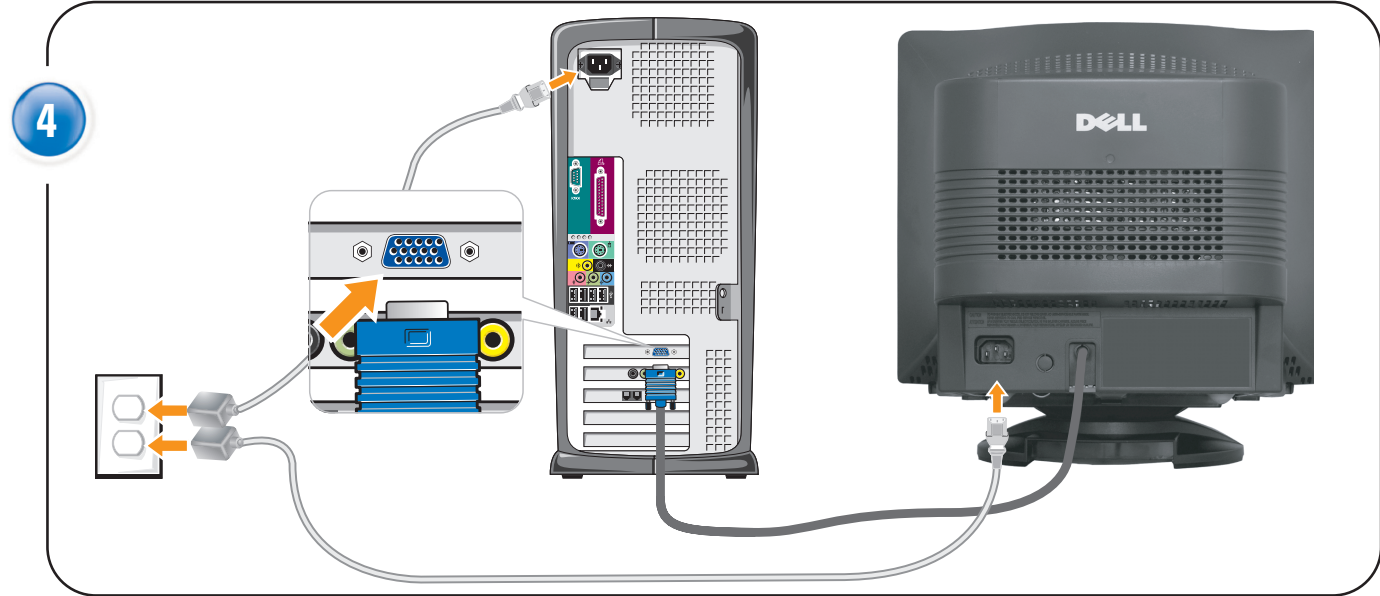

4 Connect the video cable to the computer.
 Connectez le câble vidéo à l'ordinateur.
 Schließen Sie das Videokabel an den Computer an.
 Collegare il cavo video al computer.
 Conecte el cable de la señal de vídeo al ordenador.
 Sluit de videosignaalkabel aan op de computer.
 Podłącz kabel sygnału wideo do komputera.
 모니터의 비디오 케이블을 컴퓨터에 연결하십시오.
 將視頻線連接到計算機。
 將視頻線連接到電腦。
 ビデオケーブルをコンピュータに接続します。
 ထုတ်ယူမှုဓာတ်ပုံကိုဝါးစွာကွေးကွေးပုံစံဖြင့်

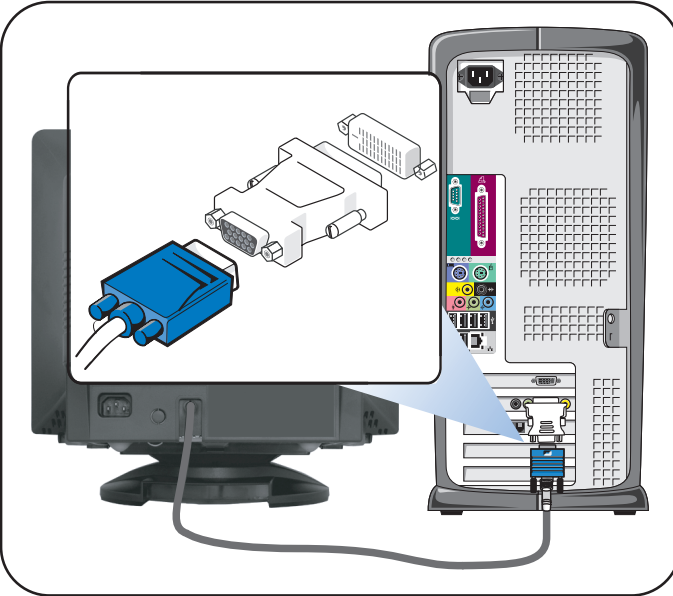

Optional Connection
If the computer has an optional video card with a white digital connector, only connect the monitor to the card using the white DVI-I adapter (Adapter included with computer).
 Connexion Optionnelle
 Si l'ordinateur dispose d'une carte vidéo en option avec un connecteur numérique blanc, connectez le moniteur à la carte grâce à l'adaptateur DVI-I blanc uniquement. (L'adaptateur DVI-I blanc est fourni avec l'ordinateur.)
 Optionaler Anschluss
 Wenn der Computer über eine optionale Videokarte mit einem weißen Digitalanschluss verfügt, schließen Sie den Monitor mit Hilfe des weißen DVI-I-Adapter an diese Karte an. (Dem Computer liegt ein weißer DVI-I-Adapter bei.)

Collegamento opzionale
 Se il computer possiede una scheda video opzionale con un connettore digitale bianco, collegare il monitor alla scheda utilizzando solamente l'adattatore DVI-I bianco(adattatore allegato al computer).
 Conexión Opcional
 Si el ordenador tiene una tarjeta de vídeo opcional con un conector digital blanco, conecte el monitor y la tarjeta sólo mediante el adaptador blanco DVI-I. (El adaptador White DVI se incluye con el ordenador.)
 Optionele Aansluiting
 Als de computer een optionele videokaart met een witte digitale aansluiting heeft, sluit de monitor dan alleen met de witte DVI-I-adapter aan op de kaart. (De witte DVI-I adapter is bijgesloten bij de computer.)
 Połączenie opcjonalne
 Jeżeli w komputerze znajduje się opcjonalna karta wideo z białym złączem cyfrowym, monitor należy połączyć z tą kartą, poprzez biały adapter DVI-I. (Biała przejściówka DVI-I jest dołączona do tego komputera.)
 추가 연결
 컴퓨터에 백색의 디지털 커넥터가 있는 별도의 비디오 카드가 있는 경우 백색의 DVI-I 어댑터를 사용하여 모니터를 커넥터에 연결하십시오. (백색의 DVI-I 어댑터는 컴퓨터와 함께 제공됩니다.)
 连接选项
 如果计算机配备视频卡选项, 并且该卡上带有白色数字连接器, 则只能使用白色 DVI-I 适配器将显示器到卡上。(计算机已附带白色 DVI-I 适配器。)
 替代連接法
 電腦主機上插有另購顯示卡, 其上附帶有一隻白色的數位接頭, 則只需利用白色的DVI-I轉接器(隨電腦附贈)將顯示器連接到顯示卡上。
 オプションの接続
 コンピュータに白色のデジタル出力コネクタが付いたオプションのビデオカードがある場合には、白色のDVI-Iアダプタのみを使用してモニターをカードに接続してください。(白色のDVI-Iアダプタはコンピュータに付属しています。)
 ข้อต่ออื่น
 หากคอมพิวเตอร์มีการ์ดการแสดงผลที่เป็นอุปกรณ์เสริมและมีช่องเสียบสัญญาณดิจิทัลสีขาว ให้เชื่อมต่อจอภาพเข้ากับการ์ดโดยใช้ช่องเสียบเตอร์ DVI-I สีขาวเท่านั้น (อะแดปเตอร์ DVI-I สีขาวมีให้พร้อมกัคอมพิวเตอร์)



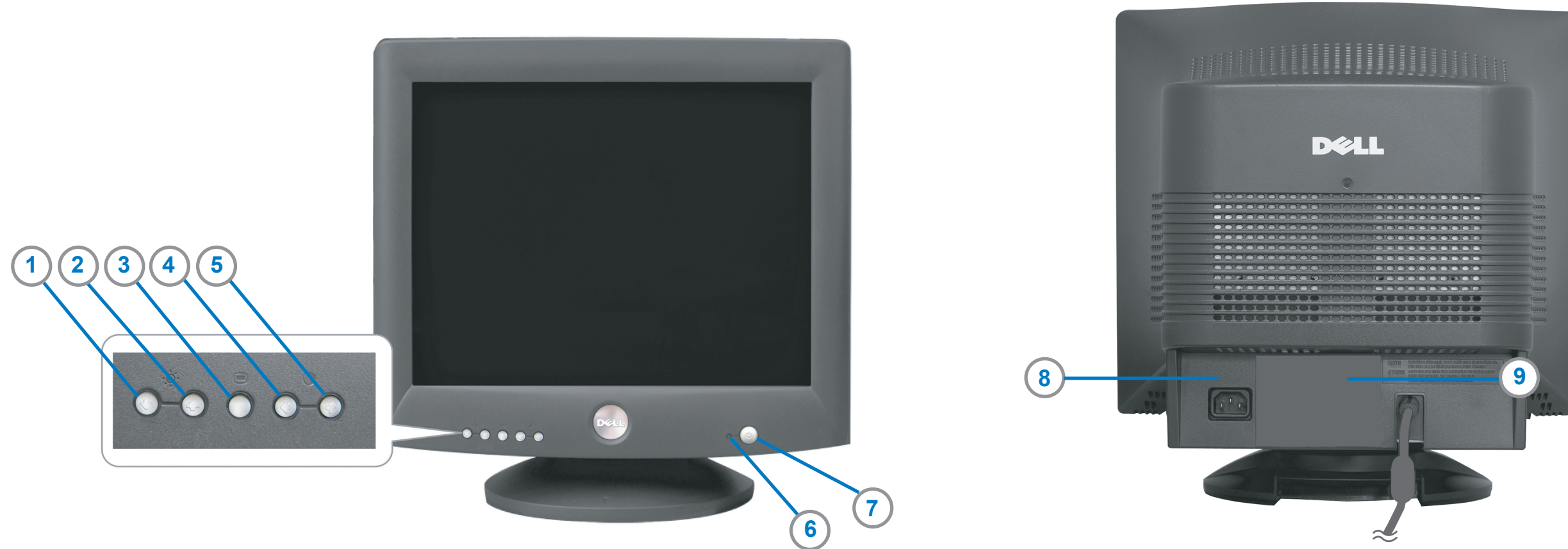

1. Select (▲) button (Brightness)
2. Select (■) button (brightness)
3. Menubutton
4. Adjust (↔) button (Contrast)
5. Adjust (↔) button (Contrast)
6. Power indicator
7. Power button
8. Power connector
9. Video cable

1. Przycisk Wyboru (▲)
2. Przycisk Wyboru (■)
3. Przycisk MENU
4. Przycisk Regulacja (↔)
5. Przycisk Regulacja (↔)
6. Wskaźnik zasilania
7. Wyłącznik zasilania
8. Gniazdo przewodu zasilającego
9. Przewód doprowadzający sygnał wi

1. Boutons de Sélectionnez(▲)
2. Boutons de Sélectionnez(■)
3. Bouton de Menu
4. Boutons de Réglage(↔)
5. Boutons de Réglage(↔)
6. Indicateur d'Alimentation
7. Bouton d'Alimentation
8. Connecteur d'alimentation
9. Câble de signal vidéo

1. 선택(▲) 버튼
2. 선택(■) 버튼
3. 메뉴 버튼
4. 조정(↔) 버튼
5. 조정(↔) 버튼
6. 전원 표시등
7. 전원 버튼
8. 전원 커넥터
9. 신호 케이블

1. Einstellung
2. Einstellung
3. Taste Menü
4. Einstellung
5. Einstellung
6. Strom Indikator
7. Taste Strom
8. Netzanschluss
9. Video Signalkabel

1. 选择(▲)按钮
2. 选择(■)按钮
3. 菜单按钮
4. 调整(↔)按钮
5. 调整(↔)按钮
6. 电源显示灯
7. 电源按钮
8. 电源线接口
9. 视频信号电缆

1. Pulsante Select (▲)
2. Pulsante Select (■)
3. Pulsante di MENU
4. Pulsante Adjust (↔)
5. Pulsante Adjust (↔)
6. Indicatore di Accensione
7. Pulsante di Accensione
8. Connettore di alimentazione
9. Cavo del segnale video

1. 選擇(▲)按鈕
2. 選擇(■)按鈕
3. 菜單按鈕
4. 調整(↔)按鈕
5. 調整(↔)按鈕
6. 電源顯示燈
7. 電源按鈕
8. 電源線接口
9. 視頻信號電纜

1. Seleccione botones (▲)
2. Seleccione botones (■)
3. Botón de Menú
4. Ajuste botones (↔)
5. Ajuste botones (↔)
6. Indicador de Encendido
7. Botón de Encendido
8. Conector de corriente
9. Cable de señal de video

1. 選擇(▲)ボタン
2. 選擇(■)ボタン
3. メニューボタン
4. 調整(↔)ボタン
5. 調整(↔)ボタン
6. 電源インジケータ
7. 電源ボタン
8. 電源コネクタ
9. ビデオ信号ケーブル

1. Select (▲) button (Brightness)
2. Select (■) button (Brightness)
3. MENU knop
4. Verstel (↔) knop
5. Verstel (↔) knop
6. Sparring indicator
7. Spanning knop
8. Stroomaansluiting
9. Video signaalkabel

- 1.ปุ่มเลือก (Select ▲) (ความสว่าง)
- 2.ปุ่มเลือก (Select ■) (ความสว่าง)
- 3.ปุ่ม MENU
- 4.ปุ่มปรับ (Adjust ↔) (ความเข้ม)
- 5.ปุ่มปรับ (Adjust ↔) (ความเข้ม)
- 6.เครื่องแสดงการฟ่างาน
- 7.ปุ่มเปิดเครื่อง
- 8.คอนเน็คเตอร์สายไฟ
- 9.สายสัญญาณวิดีโอ

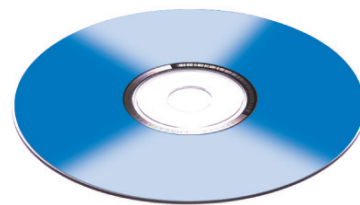

NOTE: Detailed user information is included on the CD.
 Remarque: Vous trouverez des informations détaillées sur le CD-Rom.
 NOTA: en el CD se incluyen más detalles para el usuario.
 NOTA: Informações detalhadas para o utilizador estão incluídas no CD.
 HINWEIS: Ausführliche Informationen sind auf der CD enthalten.
 NOTA: il CD contiene informazioni più dettagliate per l'utente.
 UWAGA: Szczegółowe informacje znajdują się na płycie CD.
 注意: 光碟中包含詳細的使用者資訊。
 注: 詳細的用戶信息包括在CD中。
 注: 詳細なユーザー情報は、CDに収録されています。
 참고: 자세한 사용 설명은 CD에 포함되어 있습니다.
 หมายเหตุ: ข้อมูลสำหรับผู้ใช้จะรวมอยู่ในซีดี

Information in this document is subject to change without notice.
 © 2005 Dell Inc. All rights reserved.
 Reproduction in any manner whatsoever without the written permission of Dell Inc. is strictly forbidden.
 Dell and the DELL logo are trademarks of Dell Inc. Dell disclaims proprietary interest in the marks and names of others.
 May 2005

Les information de ce document sont sujettes à des modifications sans préavis.
 © 2005 Dell Inc. Tous droits réservés.
 La reproduction de quelque manière que ce soit sans l'autorisation écrite de Dell Inc. est strictement interdite.
 Dell et le logo DELL sont des marques de Dell Inc. Dell dénie tout intérêt propriétaire aux marques et noms commerciaux autres que les siens.
 Mai 2005

La información contenida en este documento puede modificarse sin previo aviso.
 © 2005 Dell Inc. Reservados todos los derechos.
 Queda estrictamente prohibida la reproducción de este documento en cualquier forma sin la autorización por escrito de Dell Inc.
 Dell y el logotipo de DELL son marcas comerciales de Dell Inc. Dell renuncia a cualquier interés sobre la propiedad de marcas y nombres comerciales que no sean los suyos.
 Mayo 2005

Information in this document is subject to change without notice.
 © 2005 Dell Inc. All rights reserved.
 Reproduction in any manner whatsoever without the written permission of Dell Inc. is strictly forbidden.
 Dell and the DELL logo are trademarks of Dell Inc. Dell disclaims proprietary interest in the marks and names of others.
 Maggio 2005

Les information de ce document sont sujettes à des modifications sans préavis.
 © 2005 Dell Inc. Tous droits réservés.
 La reproduction de quelque manière que ce soit sans l'autorisation écrite de Dell Inc. est strictement interdite.
 Dell et le logo de DELL sont des marques de Dell Inc. Dell dénie tout intérêt propriétaire aux marques et noms commerciaux autres que les siens.
 Mayo 2005

La información contenida en este documento puede modificarse sin previo aviso.
 © 2005 Dell Inc. Reservados todos los derechos.
 Queda estrictamente prohibida la reproducción de este documento en cualquier forma sin la autorización por escrito de Dell Inc.
 Dell y el logotipo de DELL son marcas comerciales de Dell Inc. Dell renuncia a cualquier interés sobre la propiedad de marcas y nombres comerciales que no sean los suyos.
 Mei 2005

Informacje zawarte w niniejszym dokumencie mogą ulec zmianie bez uprzedzenia.
 © 2005 Dell Inc. Wszystkie prawa zastrzeżone.
 Powielanie w jakikolwiek formie bez pisemnej zgody firmy Dell Inc. jest surowo zabronione.
 Znaki handlowe użyte w niniejszym tekście: Dell, logo DELL są znakami handlowymi firmy Dell Inc.
 Maj 2005

이 문서에 수록된 내용은 사전 통보 없이 변경될 수 있습니다.
 © 2005 Dell Inc. All rights reserved.
 Dell Inc.의 서면 허가 없이 어떠한 형태로든 복사할 수 없습니다.
 이 문서에서 사용되는 상표에 대한 설명은 다음과 같습니다. Dell 과 DELL 로고는 Dell Inc.의 등록 상표입니다.
 2005년 5월

本文档中的信息若有变更恕不另行通知。
 © 2005 Dell公司。保留所有权利。
 未经Dell公司的书面许可，严禁以任何形式加以复制。
 本文中使用的商标：Dell、DELL 标识是 Dell Inc.的商标。
 2005年5月

本指南の内容如有變更，恕不另行通知。
 © 2005 Dell Inc. 版權所有。
 未經 Dell Inc. 的書面許可，嚴禁任何形式的非法複製。
 本文中使用的商標：Dell、DELL 標誌是 Dell Inc. 的商標。
 2005年5月

ここに記載されている内容は予告なく変更されることがあります。
 © 2005 Dell Inc. All rights reserved.
 Dell Inc. の書面による許可のない複製は、いかなる形態においても厳重に禁じられています。
 本書に使用されている商標：Dell、DELLロゴは、Dell Inc.の商標です。
 2005年5月

ເບື້ອງຂອງຜູ້ດຳເນີນການໃຊ້ເລີ່ມຕົ້ນ ອາດເປັນໄດ້ ໂດຍບໍ່ຮຽນຮ້ອງ ຈາກ ຜູ້ຮັບຜິດຊອບ
 © 2005 Dell Inc. ສ່ວນຂອງທຳອິດ
 ນຳມາເລີ່ມ ໂດຍບໍ່ໄດ້ຮັບການອະນຸຍາດຈາກບໍລິຫານລະຫວ່າງສາຍຕາ
 ເຄື່ອງມືການຄ້າທີ່ໃຊ້ໃນເອກະລາດ : Dell , ໂລໂກ້ DELL ເປັນເຄື່ອງມືການຄ້າ
 ທາງການທຸກຜູ້ຂອງ Dell Inc.
 พฤษภาคม 2005



Printed in Korea

BH68-00598A-00