

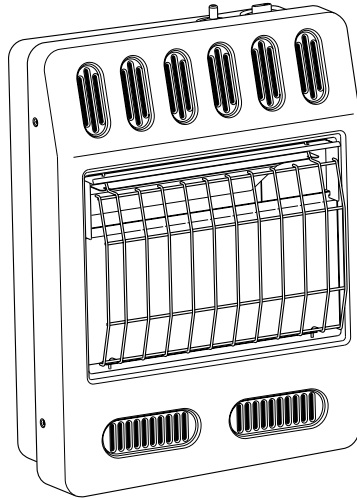

# VENT-FREE BLUE FLAME GAS HEATER

## SAFETY INFORMATION AND INSTALLATION MANUAL

For more information, visit [www.desatech.com](http://www.desatech.com)



GCN20T, GCP20T

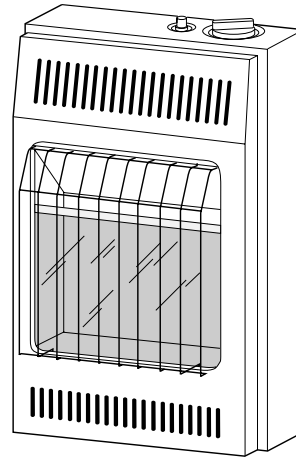

GCN6, GCP6  
GCN10T, GCP10T



CR94-001 UNVENTED  
ROOM HEATER

**WARNING:** If the information in this manual is not followed exactly, a fire or explosion may result causing property damage, personal injury, or loss of life.

- Do not store or use gasoline or other flammable vapors and liquids in the vicinity of this or any other appliance.
- **WHAT TO DO IF YOU SMELL GAS**
  - Do not try to light any appliance.
  - Do not touch any electrical switch; do not use any phone in your building.
  - Immediately call your gas supplier from a neighbor's phone. Follow the gas supplier's instructions.
  - If you cannot reach your gas supplier, call the fire department.
- Installation and service must be performed by a qualified installer, service agency, or the gas supplier.

Unvented room heaters are for installation in **SINGLE FAMILY TYPE RESIDENCES ONLY**, and the installation is limited to **ONE (1) unit per residence**.

**WARNING:** Improper installation, adjustment, alteration, service, or maintenance can cause injury or property damage. Refer to this manual for correct installation and operational procedures. For assistance or additional information consult a qualified installer, service agency, or the gas supplier.

**WARNING:** This is an unvented gas-fired heater. It uses air (oxygen) from the room in which it is installed. Provisions for adequate combustion and ventilation air must be provided. Refer to *Air For Combustion and Ventilation* on page 4 of this manual.

This appliance is only for use with the type of gas indicated on the rating plate. This appliance is not convertible for use with other gases.

\*Aftermarket: Completion of sale, not for purpose of resale, from the manufacturer

Save this manual for future reference.



## TABLE OF CONTENTS

SAFETY INFORMATION .....	2	ILLUSTRATED PARTS BREAKDOWN AND PARTS LIST .....	20
UNPACKING .....	3	SPECIFICATIONS .....	26
PRODUCT IDENTIFICATION .....	3	SERVICE CENTER/PARTS CENTRAL .....	26
PRODUCT FEATURES .....	3	OWNER'S REGISTRATION FORM .....	27
LOCAL CODES .....	4	REPLACEMENT PARTS .....	29
AIR FOR COMBUSTION AND VENTILATION .....	4	SERVICE HINTS .....	29
INSTALLATION .....	6	TECHNICAL SERVICE .....	29
OPERATING HEATER .....	14	SERVICE PUBLICATIONS .....	29
INSPECTING BURNER .....	15	ACCESSORIES .....	29
CLEANING AND MAINTENANCE .....	16	WARRANTY INFORMATION .....	Back Cover
TROUBLESHOOTING .....	17		

## SAFETY INFORMATION

### WARNINGS

**IMPORTANT:** Read this owner's manual carefully and completely before trying to assemble, operate, or service this heater. Improper use of this heater can cause serious injury or death from burns, fire, explosion, electrical shock, and carbon monoxide poisoning.

** DANGER:** Carbon monoxide poisoning may lead to death!

**Carbon Monoxide Poisoning:** Early signs of carbon monoxide poisoning resemble the flu, with headaches, dizziness, or nausea. If you have these signs, the heater may not be working properly. **Get fresh air at once!** Have heater serviced. Some people are more affected by carbon monoxide than others. These include pregnant women, persons with heart or lung disease or anemia, those under the influence of alcohol, and those at high altitudes.

**Natural and Propane/LP Gas:** Natural and propane/LP gases are fuel gases. Fuel gases are odorless. An odor-making agent is added to fuel gases. The odor helps you detect a fuel gas leak. However, the odor added to fuel gas can fade. Fuel gas may be present even though no odor exists.

Make certain you read and understand all warnings. Keep this manual for reference. It is your guide to safe and proper operation of this heater.

** WARNING:** Any change to this heater or its controls can be dangerous.

** WARNING:** Do not use any accessory not approved for use with this heater.

** WARNING:** Do not use a blower insert, heat exchanger insert or other accessory not approved for use with this heater.

Children and adults should be alerted to the hazard of high surface temperature and should stay away to avoid burns or clothing ignition.

Surface of heater becomes very hot when running heater. Heater will remain hot for a time after shutdown. Allow surface to cool before touching.

Any safety screen or guard removed for servicing the appliance must be replaced prior to operation the heater.

Due to high temperatures, the appliance should be located out of traffic and away from furniture and draperies.

Do not place clothing or other flammable material on or near the appliance. Never place any objects on the heater.

Carefully supervise young children when they are in the same room with heater.

Make sure grill guard is in place before running heater.

Keep the appliance area clear and free from combustible materials, gasoline, and other flammable vapors and liquids.

## SAFETY INFORMATION

### Continued

**Installation and repair should be done by a qualified service person. The appliance should be inspected and serviced before use and at least annually by a professional service person. More frequent cleaning may be required due to excessive lint from carpeting, etc. It is imperative that control compartments, burners and circulating air passageways of the appliance be kept clean.**

1. This appliance is only for use with the type of gas indicated on the rating plate. This appliance is not convertible for use with other gases.
2. Do not place propane/LP supply tank(s) inside any structure. Locate propane/LP supply tank(s) outdoors.
3. Do not install in a bedroom or a bathroom.
4. If you smell gas
  - Shut off gas supply
  - Do not try to light any appliance
  - Do not touch any electrical switch; do not use any phone in your building
  - Immediately call your gas supplier from a neighbor's phone. Follow the gas supplier's instructions
  - If you cannot reach your gas supplier, call the fire department
5. This heater needs fresh, outside air ventilation to run properly. This heater has an Oxygen Depletion Sensing (ODS) safety shutoff system. The ODS shuts down the heater if not enough fresh air is available. See *Air for Combustion and Ventilation*, pages 4 through 6.
6. Keep all air openings in the front and bottom of heater clear and free of debris. This will insure enough air for proper combustion.
7. If heater and pilot shuts off unexpectedly, do not relight the pilot until you provide fresh, outside air. If heater keeps shutting off, have it serviced.
8. Do not run heater
  - where flammable liquids or vapors are used or stored
  - under dusty conditions
9. Before using furniture polish, wax, carpet cleaner, or similar products, turn heater off. If heated, the vapors from these products may create a white powder residue within burner box or on adjacent walls or furniture.
10. Do not use heater if any part has been under water. Immediately call a qualified service technician to inspect the room heater and to replace any part of the control system and any gas control which has been under water.
11. Turn off heater and let cool before servicing. Only a qualified service person should service and repair heater.
12. Operating heater above elevations of 4,500 feet (1 370 m) could cause pilot outage due to lower levels of oxygen in the air.
13. To prevent performance problems, do not use propane/LP fuel tank of less than 100 lbs. (45 kg) capacity.
14. Provide adequate clearances around air openings.
15. Before using the heater, provide adequate ventilation. An area of 10 square inches (65 cm<sup>2</sup>) of opening of a window or roof vent is needed for adequate combustion and ventilation air.

## UNPACKING

1. Remove heater from carton.
2. Remove all protective packaging applied to heater for shipment.
3. Check heater for any shipping damage. If heater is damaged, promptly inform dealer where you bought heater.

## PRODUCT IDENTIFICATION

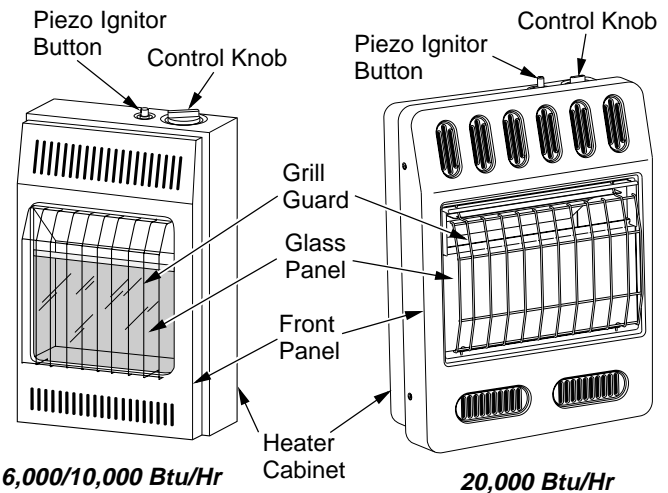

Figure 1 - Vent-Free Gas Heater

## PRODUCT FEATURES

### SAFETY DEVICE

This heater has a pilot with an Oxygen Depletion Sensing (ODS) safety shutoff system. The ODS/pilot is a required feature for vent-free room heaters. The ODS/pilot shuts off the heater if there is not enough fresh air.

### PIEZO IGNITION SYSTEM

This heater has a piezo ignitor. This system requires no matches, batteries, or other sources to light heater.

### THERMOSTATIC HEAT CONTROL

Thermostat models have a thermostat sensing bulb and a control valve. This results in the greatest heater comfort. This can also result in lower gas bills.

## LOCAL CODES

Install and use heater with care. Follow all local codes. In the absence of local codes, use the latest edition of *CAN/CGA B149.1 Natural Gas Installation Code* or *CAN/CGA B149.2 Propane Installation Code*\*.

\*Available from [www.csa.ca](http://www.csa.ca) or 1-800-463-6727 (call your local gas company for your local codes).

## AIR FOR COMBUSTION AND VENTILATION

**⚠ WARNING:** This heater shall not be installed in a confined space or unusually tight construction unless provisions are provided for adequate combustion and ventilation air. Read the following instructions to insure proper fresh air for this and other fuel-burning appliances in your home.

Today's homes are built more energy efficient than ever. New materials, increased insulation, and new construction methods help reduce heat loss in homes. Home owners weather strip and caulk around windows and doors to keep the cold air out and the warm air in. During heating months, home owners want their homes as airtight as possible.

While it is good to make your home energy efficient, your home needs to breathe. Fresh air must enter your home. All fuel-burning appliances need fresh air for proper combustion and ventilation.

Exhaust fans, fireplaces, clothes dryers, and fuel burning appliances draw air from the house to operate. You must provide adequate fresh air for these appliances. This will insure proper venting of vented fuel-burning appliances.

### PROVIDING ADEQUATE VENTILATION

The following are excerpts from *CAN/CGA B149.1 Natural Gas Installation Code* or *CAN/CGA B149.2 Propane Installation Code*.

All spaces in homes fall into one of the three following ventilation classifications:

1. Unusually Tight Construction
2. Unconfined Space
3. Confined Space

The information on pages 4 through 6 will help you classify your space and provide adequate ventilation.

### Unusually Tight Construction

The air that leaks around doors and windows may provide enough fresh air for combustion and ventilation. However, in buildings of unusually tight construction, you must provide additional fresh air.

**Unusually tight construction is defined as construction where:**

- a. walls and ceilings exposed to the outside atmosphere have a continuous water vapor retarder with a rating of one perm ( $6 \times 10^{-11}$  kg per pa-sec-m<sup>2</sup>) or less with openings gasketed or sealed **and**
- b. weather stripping has been added on openable windows and doors **and**
- c. caulking or sealants are applied to areas such as joints around window and door frames, between sole plates and floors, between wall-ceiling joints, between wall panels, at penetrations for plumbing, electrical, and gas lines, and at other openings.

**If your home meets all of the three criteria above, you must provide additional fresh air. See *Ventilation Air From Outdoors*, page 6.**

**If your home does not meet all of the three criteria above, proceed to *Determining Fresh-Air Flow For Heater Location*, page 5.**

### Confined and Unconfined Space

The Canadian Gas Association Certification Requirement, CGA CR94-001 REV. 2 states that when combustion air supply is for the unvented room heater only, it shall be sized at the rate of one (1) square inch per 5000 BTU/HR (1.5 KW) from outdoors or the manufacturer's specification (whichever is greater). However, combustion air is acceptable when available from the principal heat source and sized to the current CAN/CGA-B149.1 or .2 requirements. Where unvented equipment is installed in an area separated from a combustion air supply by a door, then permanent openings, grills or louvers shall be provided. One shall be within 18 inches (46 cm) from the ceiling and one 18 inches (46 cm) from the floor, sized to one (1) square inch per 1000 BTU/HR (0.29 KW) to allow free movement of air with the source of combustion air supply.

# AIR FOR COMBUSTION AND VENTILATION

*Continued*

## DETERMINING FRESH-AIR FLOW FOR HEATER LOCATION

### Determining if You Have a Confined or Unconfined Space

Use this work sheet to determine if you have a confined or unconfined space.

**Space:** Includes the room in which you will install heater plus any adjoining rooms with doorless passageways or ventilation grills between the rooms.

1. Determine the volume of the space (length x width x height).

Length x Width x Height = \_\_\_\_\_ cu. ft. (m<sup>3</sup>) (volume of space)

*Example:* Space size 20 ft. (6.1 m) (length) x 16 ft. (4.88 m) (width) x 8 ft. (2.44 m) (ceiling height) = 2560 cu. ft. (72.6m<sup>3</sup>) (volume of space)

If additional ventilation to adjoining room is supplied with grills or openings, add the volume of these rooms to the total volume of the space.

2. Multiply the space volume by 20 to determine the maximum Btu/Hr (kW) the space can support.

\_\_\_\_\_ (volume of space) x 20 = [Maximum Btu/Hr (kW) the space can support]

*Example:* 2560 cu. ft. (72.6m<sup>3</sup>) (volume of space) x 20 = 51,200 [maximum Btu/Hr (kW) the space can support]

3. Add the Btu/Hr of all fuel burning appliances in the space.

Vent-free heater	_____ Btu/Hr (kW)
Gas water heater*	_____ Btu/Hr (kW)
Gas furnace	_____ Btu/Hr (kW)
Vented gas heater	_____ Btu/Hr (kW)
Gas fireplace logs	_____ Btu/Hr (kW)
Other gas appliances* +	_____ Btu/Hr (kW)
Total	= _____ Btu/Hr (kW)

\* Do not include direct-vent gas appliances. Direct-vent draws combustion air from the outdoors and vents to the outdoors.

*Example:*

Gas water heater	_____	40,000 (11.7) Btu/Hr (kW)
Vent-free heater	+ _____	20,000 (5.9) Btu/Hr (kW)
Total	= _____	60,000 (17.6) Btu/Hr (kW)

4. Compare the maximum Btu/Hr the space can support with the actual amount of Btu/Hr used.

\_\_\_\_\_ Btu/Hr (kW) (maximum the space can support)  
 \_\_\_\_\_ Btu/Hr (kW) (actual amount of Btu/Hr used)

*Example:* 51,200 Btu/Hr (15kW) (maximum the space can support)  
 60,000 Btu/Hr (17.6kW) [actual amount of Btu/Hr (kW) used]

The space in the above example is a confined space because the actual Btu/Hr (kW) used is more than the maximum Btu/Hr (kW) the space can support. You must provide additional fresh air. Your options are as follows:

- A. Rework worksheet, adding the space of an adjoining room. If the extra space provides an unconfined space, remove door to adjoining room or add ventilation grills between rooms. See *Ventilation Air From Inside Building*, page 6.
- B. Vent room directly to the outdoors. See *Ventilation Air From Outdoors*, page 6.
- C. Install a lower Btu/Hr (kW) heater, if lower Btu/Hr (kW) size makes room unconfined.

If the actual Btu/Hr used is less than the maximum Btu/Hr (kW) the space can support, the space is an unconfined space. You will need no additional fresh air ventilation.

**⚠ WARNING:** If the area in which the heater may be operated is smaller than that defined as an unconfined space or if the building is of unusually tight construction, provide adequate combustion and ventilation air by one of the methods described in *CAN/CGA B149.1 Natural Gas Installation Code* or *CAN/CGA B149.2 Propane Installation Code* or applicable local code.

## AIR FOR COMBUSTION AND VENTILATION

*Continued*

### VENTILATION AIR

#### Ventilation Air From Inside Building

This fresh air would come from an adjoining unconfined space. When ventilating to an adjoining unconfined space, you must provide two permanent openings: one within 18" (45 cm) of the ceiling and one within 18" (45 cm) of the floor on the wall connecting the two spaces (see options 1 and 2, Figure 2). You can also remove door into adjoining room (see option 3, Figure 2). Follow *CAN/CGA B149.1 Natural Gas Installation Code* or *CAN/CGA B149.2 Propane Installation Code* for required size of ventilation grills or ducts.

#### Ventilation Air From Outdoors

Provide extra fresh air by using ventilation grills or ducts. You must provide two permanent openings: one within 18" (45 cm) of the ceiling and one within 18" (45 cm) of the floor. Connect these items directly to the outdoors or spaces open to the outdoors. These spaces include attics and crawl spaces. Follow *CAN/CGA B149.1 Natural Gas Installation Code* or *CAN/CGA B149.2 Propane Installation Code* for required size of ventilation grills or ducts.

**IMPORTANT:** Do not provide openings for inlet or outlet air into attic if attic has a thermostat-controlled power vent. Heated air entering the attic will activate the power vent.

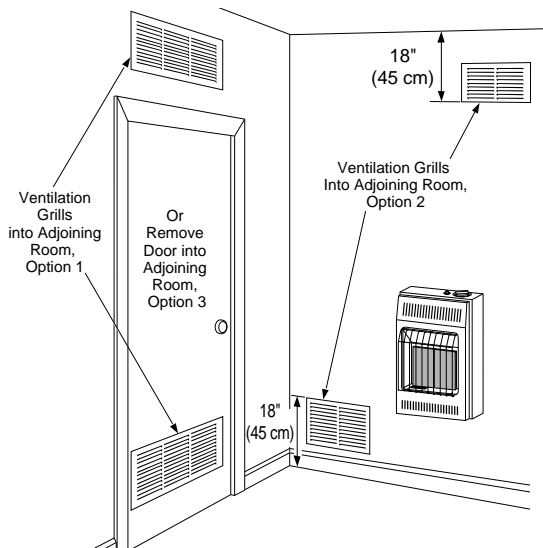

Figure 2 - Ventilation Air from Inside Building

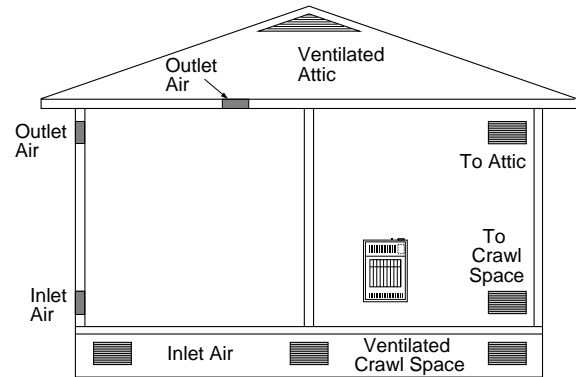

Figure 3 - Ventilation Air from Outdoors

## INSTALLATION

**Installation must conform with local codes or, in the absence of local codes, with the current standard *CAN/CGA B149.1 Natural Gas Installation Code* or *CAN/CGA B149.2 Propane Installation Code***

**NOTICE:** This heater is intended for use as supplemental heat. Use this heater along with your primary heating system. Do not install this heater as your primary heat source. If you have a central heating system, you may run system's circulating blower while using heater. This will help circulate the heat throughout the house. In the event of a power outage, you can use this heater as your primary heat source.

**WARNING:** A qualified service person must install heater. Follow all local codes.

### CHECK GAS TYPE

Use only the correct type of gas (natural or propane/LP). If your gas supply is not the correct gas type, do not install heater. Call dealer where you bought heater for proper type heater.

# INSTALLATION

## Continued

### INSTALLATION ITEMS

Before installing heater, make sure you have the items listed below.

- for propane/LP gas, external regulator (supplied by installer)
- piping (check local codes)
- sealant (resistant to propane/LP gas)
- equipment shutoff valve \*
- ground joint union
- sediment trap
- tee joint
- pipe wrench
- for natural gas, test gauge connection\*

\* A CSA design-certified equipment shutoff valve with 1/8" NPT tap is an acceptable alternative to test gauge connection. Purchase the optional CSA design-certified equipment shutoff valve from your dealer. See *Accessories*, page 29.

### LOCATING HEATER

This heater is designed to be mounted on a wall.

**WARNING:** Maintain the minimum clearances shown in Figure 4. If you can, provide greater clearances from floor, ceiling, and joining wall.

**Models GCN20T and GCP20T only:** You can locate heater on floor, away from a wall. An optional floor mounting stand is needed. Purchase the floor mounting stand from your dealer. See *Accessories*, page 29.

**WARNING:** Never install the heater

- in a bedroom or bathroom
- in a recreational vehicle
- where curtains, furniture, clothing, or other flammable objects are less than 36 inches (92 cm) from the front, top, or sides of the heater
- as a fireplace insert
- in high traffic areas
- in windy or drafty areas

**CAUTION:** This heater creates warm air currents. These currents move heat to wall surfaces next to heater. Installing heater next to vinyl or cloth wall coverings or operating heater where impurities (such as but not limited to, tobacco smoke, aromatic candles, cleaning fluids, oil or kerosene lamps, etc.) in the air exist, may discolor walls or cause odors.

**IMPORTANT:** Vent-free heaters add moisture to the air. Although this is beneficial, installing heater in rooms without enough ventilation air may cause mildew to form from too much moisture. See *Air for Combustion and Ventilation*, pages 4 through 6. If high humidity is experienced, a dehumidifier may be used to help lower the water vapor content in the air.

**CAUTION:** If you install the heater in a home garage

- heater pilot and burner must be at least 18 inches (46 cm) above floor
- locate heater where moving vehicle will not hit it

For convenience and efficiency, install heater

- where there is easy access for operation, inspection, and service
- in coldest part of room

For 20,000 Btu/hr (5.9 kW) models, an optional fan kit is available from your dealer. See *Accessories*, page 29. If planning to use fan, locate heater near a grounded electrical outlet. Outlet must be grounded in accordance with local codes, with the current *Canadian Electrical Code Part 1 CSA C22.1*.

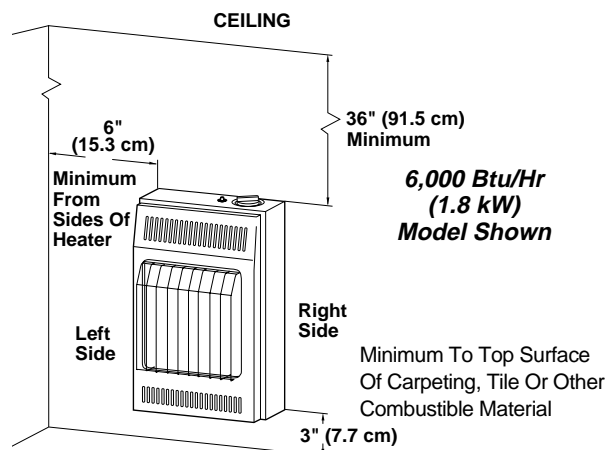

Figure 4 - Mounting Clearances As Viewed From Front of Heater

**INSTALLATION**

**Thermostat Sensing Bulb (Thermostat Models Only)**  
**Installing Heater To Wall 6,000 and 10,000 Btu/Hr Models (1.8 and 2.9 kW)**

**INSTALLATION**

*Continued*

**THERMOSTAT SENSING BULB  
(Thermostat Models Only)**

The thermostat sensing bulb has been placed inside the heater for protection during shipping.

**Locating Thermostat Sensing Bulb (for thermostat applications)**

1. Remove front panel of heater [for 10,000 Btu/Hr (2.9 KW) heater, see Figure 11 page 9 or for 20,000 Btu/Hr (5.9 KW) heater see Figure 14, page 10].
2. Locate thermostat sensing bulb just under burner assembly.

**IMPORTANT:** Attach thermostat sensing bulb to back of heater for proper operation.

**Attaching Thermostat Sensing Bulb**

1. Remove thermostat sensing bulb from holders inside heater. Route through slot opening in bottom of heater.
2. Place clamp on thermostat sensing bulb as shown in Figure 5. Clamp is provided in hardware package.
3. Snap clamp into upper mounting hole as shown in Figure 5. Mounting hole is located on lower left edge on back of heater. Make sure the thermostat sensing bulb is pointing up.

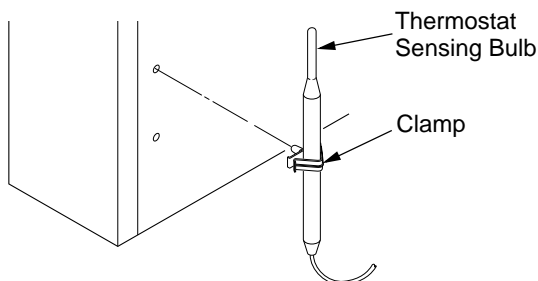

**Figure 5 - Attaching Thermostat Sensing Bulb**

**INSTALLING HEATER TO WALL 6,000 AND 10,000 BTU/HR MODELS (1.8 AND 2.9 KW)****Marking Screw Locations**

1. Determine where you will locate heater.

**WARNING:** Maintain minimum clearances shown in Figure 6. If you can, provide greater clearances from floor and joining wall.

2. Mark two mounting screw locations on wall (see Figure 6).

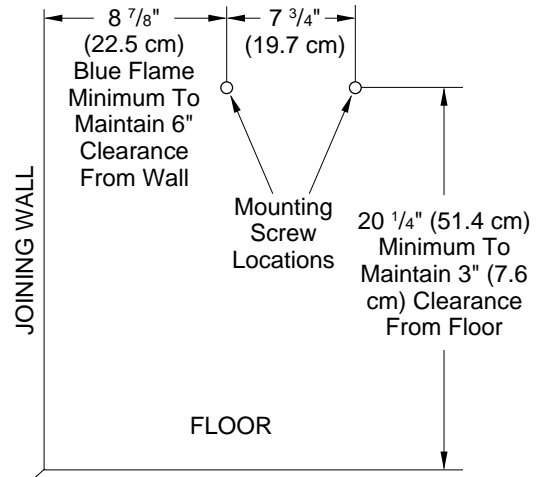

**Figure 6 - Mounting Screw Locations  
Installing Two Mounting Screws**

**Note:** Wall anchors and mounting screws are in hardware package. The hardware package is provided with heater.

**Attaching to wall stud method**

For attaching mounting screw to wall stud

1. Drill hole at marked location using 9/64" drill bit.
2. Insert mounting screw into wall stud.
3. Tighten screw until 1/16" (1.6 mm) space (thickness of penny) is between screwhead and wall.

**Attaching to wall anchor method**

Follow instructions below to attach mounting screws to hollow walls (wall areas between studs) or solid walls (concrete or masonry).

1. Drill holes at marked locations using 5/16" drill bit. For solid walls (concrete or masonry), drill at least 1 1/4" (3.2 cm) deep.
2. Fold wall anchor (see Figure 7).
3. Insert wall anchor (wings first) into hole. Tap anchor flush to wall.
4. For thin walls [1/2" (1.27 cm) or less], insert red key into wall anchor. Push red key to "pop" open anchor wings (see Figure 8). **IMPORTANT:** Do not hammer key! For thick walls [over 1/2" (1.27 cm) thick] or solid walls, do not pop open wings.

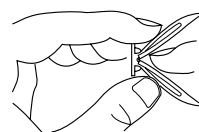

**Figure 7 - Folding Anchor**

Thin Walls (1/4" to 1/2" thick)  
(1.6 to 1.2 cm)

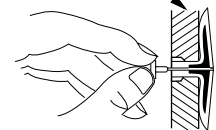

**Figure 8 - Popping Open Anchor Wings For Thin Walls**



## INSTALLATION

### Continued

- Tighten two screws until 1/16" (1.6 mm) space (thickness of penny) is between screwheads and wall (see Figure 9).

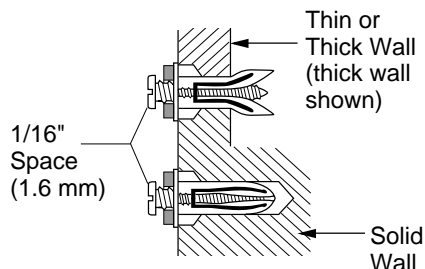

**Figure 9 - Tightening Anchors**

### Placing Heater On Mounting Screws

- Locate two keyhole slots on back panel of heater (see Figure 10).
- Place large openings of slots over screwheads. Slide heater down until screws are in small portion of slots.

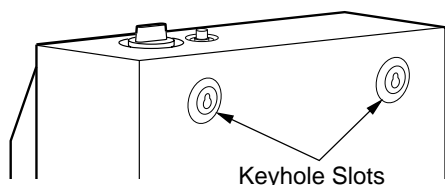

**Figure 10 - Location Of Keyhole Slots On Back Panel Of Heater**

### Removing Front Panel Of Heater

- Remove two screws near bottom corners of front panel.
- Lift straight up on grill guard until it stops. Grill guard will slide up about 1/4" (6 mm).
- Pull bottom of front panel forward, then down.

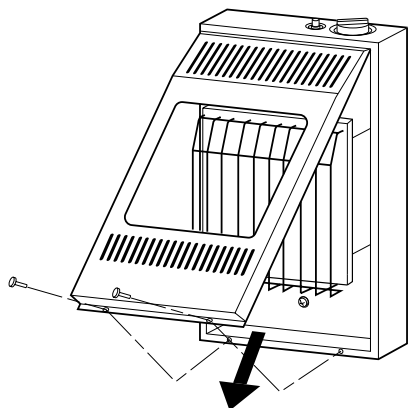
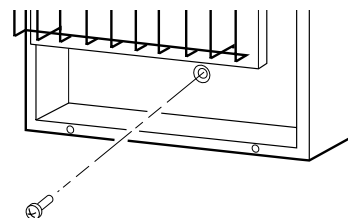

**Figure 11 - Removing Front Panel Of Heater**

### Installing Bottom Mounting Screw

- Locate bottom mounting hole. This hole is near bottom on back panel of heater (see Figure 12).
- Mark screw location on wall.
- Remove heater from wall.
- If installing bottom mounting screw into hollow or solid wall, install wall anchor. Follow steps 1 through 5 under *Attaching To Wall Anchor Method*, page 10. If installing bottom mounting screw into wall stud, drill hole at marked location using 9/64" drill bit.
- Replace heater on wall.
- Insert bottom anchor screw through back panel into bottom anchor or drilled hole (see Figure 12).
- Tighten screw until heater is firmly secured to wall. Do not over tighten.

**Note:** Do not replace front panel at this time. Replace front panel after making gas connections and checking for leaks (see pages 11 and 12).

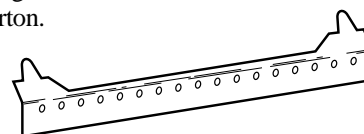

**Figure 12 - Installing Bottom Mounting Screw**

## INSTALLING HEATER TO WALL 20,000 BTU/HR MODELS (5.9 KW)

### Mounting Bracket

Locate mounting bracket in heater carton. Remove mounting bracket from heater carton.



**Figure 13 - Mounting Bracket**

## INSTALLATION

### Continued

#### Removing Front Panel Of Heater (20,000 Btu/Hr Models Only) (5.9 kW)

1. Remove the four painted screws, two on each side of front panel.
2. Pull bottom of front panel forward, then out.
3. Remove any remaining packaging materials.

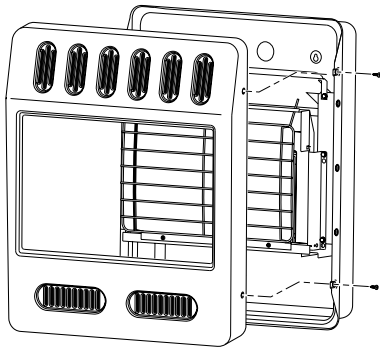

Figure 14 - Removing Front Panel Of Heater

#### Methods For Attaching Mounting Bracket To Wall

Only use last hole on each end of mounting bracket to attach bracket to wall. These two holes are 14 inches (35.5 cm) apart from their centers. Attach mounting bracket to wall in one of two ways:

1. Attaching to wall stud
2. Attaching to wall anchor

**Attaching to Wall Stud:** This method provides the strongest hold. Insert mounting screws through mounting bracket and into wall studs.

**Attaching to Wall Anchor:** This method allows you to attach mounting bracket to hollow walls (wall areas between studs) or to solid walls (concrete or masonry).

Decide which method better suits your needs. Either method will provide a secure hold for the mounting bracket.

#### Marking Screw Locations

1. Tape mounting bracket to wall where heater will be located. Make sure mounting bracket is level.

**⚠ WARNING: Maintain minimum clearances shown in Figure 15. If you can, provide greater clearances from floor and joining wall.**

2. Mark screw locations on wall (see Figure 15).  
*Note:* Only mark last hole on each end of mounting bracket. Insert mounting screws through these holes only.
3. Remove tape and mounting bracket from wall.

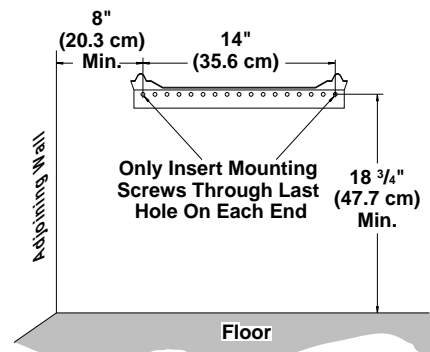

Figure 15 - Mounting Bracket Clearances

#### Attaching Mounting Bracket To Wall

*Note:* Wall anchors, mounting screws, and spacers are in hardware package. The hardware package is provided with heater.

##### Attaching To Wall Stud Method

For attaching mounting bracket to wall studs

1. Drill holes at marked locations using 9/64" drill bit.
2. Place mounting bracket onto wall. Line up last hole on each end of bracket with holes drilled in wall.
3. Insert mounting screws through bracket and into wall studs.
4. Tighten screws until mounting bracket is firmly fastened to wall studs.

##### Attaching To Wall Anchor Method

For attaching mounting bracket to hollow walls (wall areas between studs) or solid walls (concrete or masonry)

1. Drill holes at marked locations using 5/16" drill bit. For solid walls (concrete or masonry), drill at least 1" (2.5 cm) deep.
2. Fold wall anchor as shown in Figure 16.
3. Insert wall anchor (wings first) into hole. Tap anchor flush to wall.
4. For thin walls [1/2" (1.27 cm) or less], insert red key into wall anchor. Push red key to "pop" open anchor wings.  
**IMPORTANT:** Do not hammer key!  
For thick walls [over 1/2" (1.27 cm) thick] or solid walls, do not pop open wings.
5. Place mounting bracket onto wall. Line up last hole on each end of bracket with wall anchors.
6. Insert mounting screws through bracket and into wall anchors.
7. Tighten screws until mounting bracket is firmly fastened to wall.

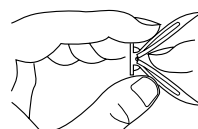

Figure 16 - Folding Anchor

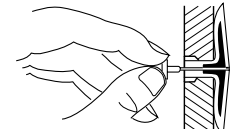

Figure 17- Popping Open Anchor Wings For Thin Walls

# INSTALLATION

## Continued

### Placing Heater On Mounting Bracket

1. Locate two horizontal slots on back panel of heater.
2. Place heater onto mounting bracket. Slide horizontal slots onto stand-out tabs on mounting bracket.

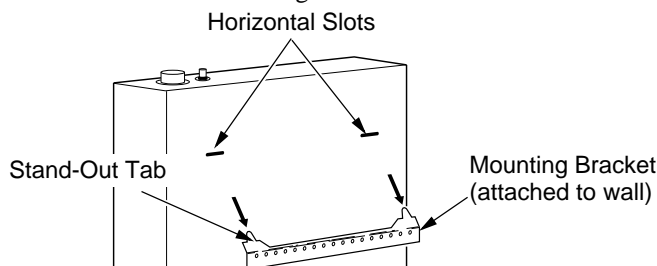

Figure 18 - Mounting Heater Onto Mounting Bracket

### Installing Bottom Mounting Screws

1. Locate two bottom mounting holes. These holes are near bottom on back panel of heater (see Figure 19).
2. Mark screw locations on wall.
3. Remove heater from mounting bracket.
4. If installing bottom mounting screws into hollow or solid wall, install wall anchors. Follow steps 1 through 4 under *Attaching To Wall Anchor Method*, page 10.

If installing bottom mounting screw into wall stud, drill holes at marked locations using 9/64" drill bit.

5. Replace heater onto mounting bracket.
6. Place spacers between bottom mounting holes and wall anchor or drilled hole.
7. Hold spacer in place with one hand. With other hand, insert mounting screw through bottom mounting hole and spacer. Place tip of screw in opening of wall anchor or drilled hole.
8. Tighten both screws until heater is firmly secured to wall. Do not over tighten.

**Note:** Do not replace front panel at this time. Replace front panel after making gas connections and checking for leaks (see pages 11 and 12).

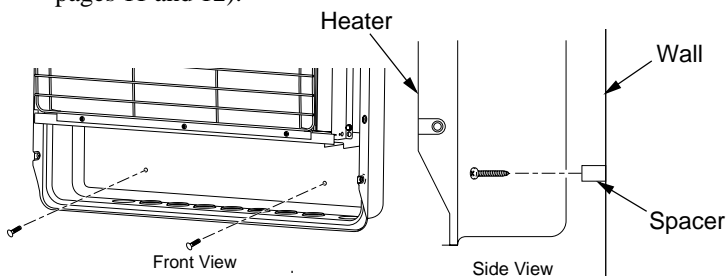

Figure 19 - Installing Bottom Mounting Screws

### MOUNTING HEATER TO FLOOR WITH OPTIONAL FLOOR KIT [20,000 BTU/HR (5.9 KW) ONLY]

#### Mounting Base Feet to Heater

1. Lay heater cabinet on its back on a table with the heater bottom overhanging the table edge.
2. Align holes in base foot with mounting holes on bottom of cabinet (see Figure 20).
3. Secure base foot to heater using sheet metal screws.
4. Repeat for other side.

#### Mounting Base Feet to Floor (Where required by local code)

**If heater is being installed directly on carpeting, tile or other combustible material (other than wood flooring), the heater shall be installed on a metal or wood panel extending the full width and depth of the appliance.**

1. Remove front cover (see *Removing Front Panel of Heater*, page 10).
2. Position heater with base feet in desired location. Mark holes for drilling. Remove heater with base.
3. If mounting base to a wood floor, drill 1/8 inch diameter hole, 3/4 inch (2 cm) deep. (Do not use anchors in wood floors).  
 If mounting base to a concrete floor, drill with 1/4 inch diameter concrete drill bit, 1 3/8 inches (3.5 cm) into floor. Insert anchors completely into holes.
4. Reposition heater with base feet over holes. Secure base to floor with wood screws. See Figure 20.

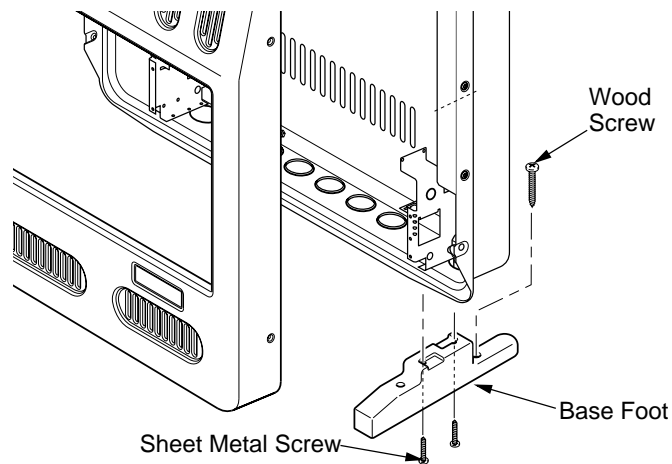

Figure 20 - Installing Base Feet (Heater may vary from illustration)

## INSTALLATION

### Continued

#### CONNECTING TO GAS SUPPLY

**⚠ WARNING:** This appliance requires a 3/8" NPT (National Pipe Thread) inlet connection to the pressure regulator.

**⚠ WARNING:** A qualified service person must connect heater to gas supply. Follow all local codes.

**⚠ WARNING:** For natural gas, never connect heater to private (non-utility) gas wells. This gas is commonly known as wellhead gas.

**IMPORTANT:** For natural gas, check gas line pressure before connecting heater to gas line. Gas line pressure must be no greater than 10.5 inches (26.6 cm) of water. If gas line pressure is higher, heater regulator damage could occur.

**⚠ CAUTION:** For propane/LP gas, never connect heater directly to the propane/LP supply. This heater requires an external regulator (not supplied). Install the external regulator between the heater and propane/LP supply.

For propane/LP gas, the installer must supply an external regulator. The external regulator will reduce incoming gas pressure. You must reduce incoming gas pressure to between 11 and 14 inches (28 and 35.5 cm) of water. If you do not reduce incoming gas pressure, heater regulator damage could occur. Install external regulator with the vent pointing down as shown in Figure 21. Pointing the vent down protects it from freezing rain or sleet.

**⚠ CAUTION:** Use only new, black iron or steel pipe. Internally-tinned copper tubing may be used in certain areas. Check your local codes. Use pipe of large enough diameter to allow proper gas volume to heater. If pipe is too small, undue loss of volume will occur.

Typical inlet pipe diameter for 20,000 btu/hr (5.9 kW) models - 3/8" or greater.

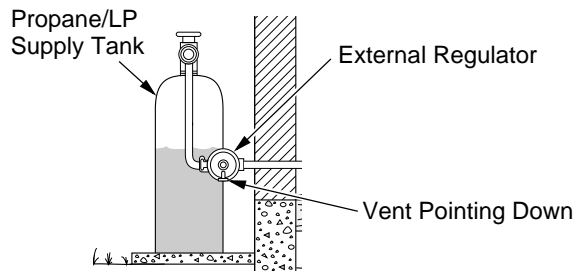

**Figure 21 - External Regulator With Vent Pointing Down (Propane/LP Systems Only)**

Installation must include equipment shutoff valve, union, and plugged 1/8" NPT tap. Locate NPT tap within reach for test gauge hook up. NPT tap must be upstream from heater (see Figure 22).

**IMPORTANT:** Install an equipment shutoff valve in an accessible location. The equipment shutoff valve is for turning on or shutting off the gas to the appliance.

Apply pipe joint sealant lightly to male NPT threads. This will prevent excess sealant from going into pipe. Excess sealant in pipe could result in clogged heater valves.

**⚠ WARNING:** Use pipe joint sealant that is resistant to liquid petroleum (LP) gas.

We recommend that you install sediment trap in supply line as shown in Figure 22. Locate sediment trap where it is within reach for cleaning. Install in piping system between fuel supply and heater. Locate sediment trap where trapped matter is not likely to freeze. A sediment trap traps moisture and contaminants. This keeps them from going into heater controls. If sediment trap is not installed or is installed wrong, heater may not run properly.

**IMPORTANT:** Hold pressure regulator with wrench when connecting it to gas piping and/or fittings. Do not over tighten pipe connection to regulator. The regulator body could be damaged.

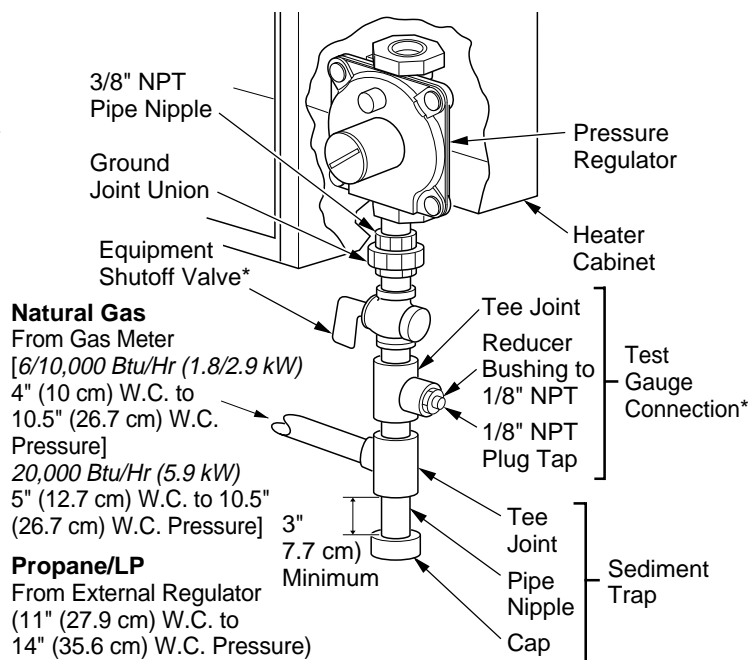

**Figure 22 - Gas Connection**

\* A CSA design-certified equipment shutoff valve with 1/8" NPT tap is an acceptable alternative to test gauge connection. Purchase the optional CSA design-certified equipment shutoff valve from your dealer. See *Accessories*, page 29.

# INSTALLATION

*Continued*

## CHECKING GAS CONNECTIONS

**⚠ WARNING: Test all gas piping and connections for leaks after installing or servicing. Correct all leaks at once.**

**⚠ WARNING: Never use an open flame to check for a leak. Apply a noncorrosive leak detection fluid to all joints. Bubbles forming show a leak. Correct all leaks at once.**

**⚠ CAUTION: For propane/LP gas, make sure external regulator has been installed between propane/LP supply and heater. See guidelines under *Connecting to Gas Supply*, page 12.**

### Pressure Testing Gas Supply Piping System

#### Test Pressures In Excess Of 1/2 PSIG (3.5 kPa)

1. Disconnect appliance with its appliance main gas valve (control valve) and equipment shutoff valve from gas supply piping system. Pressures in excess of 1/2 psig (3.5 kPa) will damage heater regulator.
2. Cap off open end of gas pipe where equipment shutoff valve was connected.
3. Pressurize supply piping system by either opening propane/LP supply tank valve for propane/LP gas or opening main gas valve located on or near gas meter for natural gas, or using compressed air.
4. Check all joints of gas supply piping system. Apply a noncorrosive leak detection fluid to all joints. Bubbles forming show a leak.
5. Correct all leaks at once.
6. Reconnect heater and equipment shutoff valve to gas supply. Check reconnected fittings for leaks.

#### Test Pressures Equal To or Less Than 1/2 PSIG (3.5 kPa)

1. Close equipment shutoff valve (see Figure 23).
2. Pressurize supply piping system by either opening propane/LP supply tank valve for propane/LP gas or opening main gas valve located on or near gas meter for natural gas, or using compressed air.
3. Check all joints from gas meter for natural gas (see Figure 24) or propane/LP supply tank for propane/LP gas, to equipment shutoff valve (see Figure 25). Apply a noncorrosive leak detection fluid to all joints. Bubbles forming show a leak.
4. Correct all leaks at once.

### Pressure Testing Heater Gas Connections

1. Open equipment shutoff valve (see Figure 23).

2. Open main gas valve located on or near gas meter for natural gas or open propane/LP supply tank valve.
3. Make sure control knob of heater is in the OFF position.
4. Check all joints from equipment shutoff valve to control valve (see Figures 24 and 25). Apply a noncorrosive leak detection fluid to all joints. Bubbles forming show a leak.
5. Correct all leaks at once.
6. Light heater (see *Operating Heater* pages 14 and 15). Check the rest of the internal joints for leaks.
7. Turn off heater (see *To Turn Off Gas to Appliance*, page 15).
8. Replace front panel.

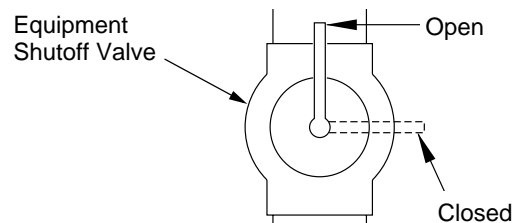

**Figure 23 - Equipment Shutoff Valve**

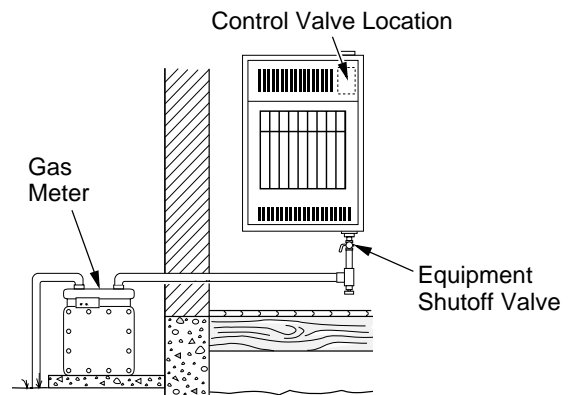

**Figure 24 - Checking Gas Joints for Natural Gas [6,000 Btu/Hr Model (1.8 kW) Shown]**

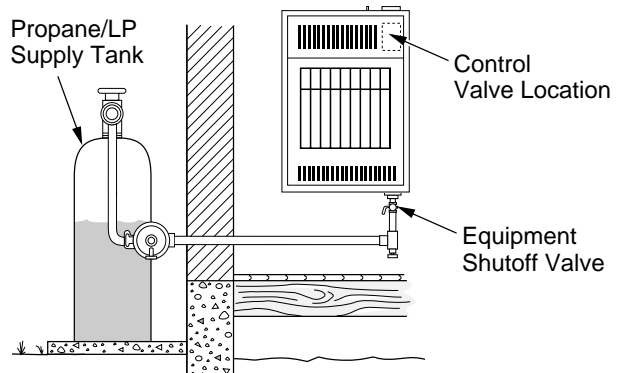

**Figure 25 - Checking Gas Joints for Propane/LP Gas [6,000 Btu/Hr Model (1.8 kW) Shown]**



## OPERATING HEATER

### FOR YOUR SAFETY READ BEFORE LIGHTING

**⚠ WARNING:** If you do not follow these instructions exactly, a fire or explosion may result causing property damage, personal injury or loss of life.

- This appliance has a pilot which must be lighted by hand. When lighting the pilot, follow these instructions exactly.
- BEFORE LIGHTING** smell all around the appliance area for gas. Be sure to smell next to the floor because some gas is heavier than air and will settle on the floor.  
**WHAT TO DO IF YOU SMELL GAS**
  - Do not try to light any appliance.
  - Do not touch any electric switch; do not use any phone in your building.
  - Immediately call your gas supplier from a neighbor's phone. Follow the gas supplier's instructions.
  - If you cannot reach your gas supplier, call the fire department.
- Use only your hand to push in or turn the gas control knob. Never use tools. If the knob will not push in or turn by hand, don't try to repair it, call a qualified service technician or gas supplier. Force or attempted repair may result in a fire or explosion.
- Do not use this appliance if any part has been under water. Immediately call a qualified service technician to inspect the appliance and to replace any part of the control system and any gas control which has been under water.

### LIGHTING INSTRUCTIONS

- STOP!** Read the safety information above.
- Make sure equipment shutoff valve is fully open.
- Turn control knob clockwise  to the OFF position (see Figure 26 or 27).
- Wait five (5) minutes to clear out any gas. Then smell for gas, including near the floor. If you smell gas, **STOP!** Follow "B" in the safety information, above. If you don't smell gas, go to the next step.
- Press in control knob and turn counterclockwise  to the PILOT position. Keep control knob pressed in for five (5) seconds (see Figure 26 or 27).

**Note:** You may be running this heater for the first time after hooking up to gas supply. If so, the control knob may need to be pressed in for 30 seconds or more. This will allow air to bleed from the gas system.



- If control knob does not pop up when released, contact a qualified service person or gas supplier for repairs.

- With control knob pressed in, push down and release ignitor button. This will light pilot. The pilot is attached to the front of burner. The pilot can be seen through the glass panel. If needed, keep pressing ignitor button until pilot lights.

**Note:** If pilot does not stay lit, refer to *Troubleshooting*, pages 18 through 20. Also contact a qualified service person or gas supplier for repairs. Until repairs are made, light pilot with a match. To light pilot with a match, see *Manual Lighting Procedure*, page 15.

- Keep control knob pressed in for 30 seconds after lighting pilot. After 30 seconds, release control knob.
  - If control knob does not pop up when released, contact a qualified service person or gas supplier for repairs.

**Note:** If pilot goes out, repeat steps 3 through 7. Thermostat model heaters have a safety interlock system. Wait one (1) minute before lighting pilot again.

- Manual Controlled Models Only** Turn control knob counterclockwise  to the HI position. The main burner should light. Set control knob to HI or LO. To turn control knob from HI to LO, press in the control knob and turn counterclockwise .

**Note:** Both HI and LO are locked positions. You must press in control knob before turning it from these positions.

- Thermostat Controlled Models Only** Turn control knob counterclockwise  to desired heating level. The main burner should light. Set control knob to any heat level between 1 and 5.

**⚠ CAUTION:** Do not try to adjust heating levels by using the equipment shutoff valve.

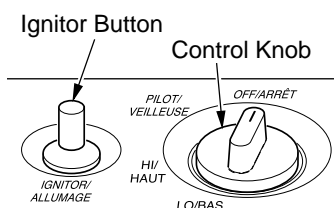

**Figure 26 - Control Knob In The OFF Position (Manual Controlled Models)**

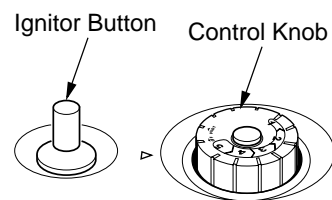

**Figure 27 - Control Knob In The OFF Position (Thermostat Controlled Models)**

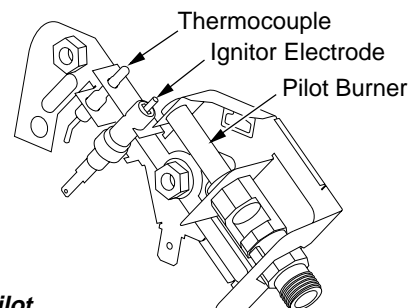

**Figure 28 - Pilot**

## OPERATING HEATER

*Continued*

### TO TURN OFF GAS TO APPLIANCE

#### Shutting Off Heater

1. Press in and turn control knob clockwise to the OFF position.
2. Turn off all electric power to the appliance if service is to be performed.

#### Shutting Off Burner Only (pilot stays lit)

Turn control knob clockwise to the PILOT position.

### THERMOSTAT CONTROL OPERATION (THERMOSTAT MODELS ONLY)

The thermostatic control used on these models differs from standard thermostats. Standard thermostats simply turn on and off the burner. The thermostat used on this heater senses the room temperature. The thermostat adjusts the amount of gas flow to the burner. This increases or decreases the burner flame height. At times the room may exceed the set temperature. If so, the burner will shut off. The burner will cycle back on when room temperature drops below the set temperature. The control knob can be set to any heat level between 1 and 5.

**Note:** The thermostat sensing bulb measures the temperature of air near the heater cabinet. This may not always agree with room temperature (depending on housing construction, installation location, room size, open air temperatures, etc.). Frequent use of your heater will let you determine your own comfort levels.

### MANUAL LIGHTING PROCEDURE

1. Remove front panel [for 6,000 (1.8 kW) and 10,000 (2.9 kW) Btu/Hr heater see Figure 11, page 9, for 20,000 Btu/Hr (5.9 kW) heater, see Figure 14 page 10].
2. Follow steps 1 through 5 under *Lighting Instructions*, page 14.
3. With control knob pressed in, strike match. Hold match to pilot until pilot lights.
4. Keep control knob pressed in for 30 seconds after pilot is lit. After 30 seconds, release control knob. Follow step 8 under *Lighting Instructions*, page 14.
5. Replace front panel.

## INSPECTING BURNER

Check pilot flame pattern and burner flame pattern often.

### PILOT FLAME PATTERN

Figure 29 shows a correct pilot flame pattern. Figure 30 shows an incorrect pilot flame pattern. The incorrect pilot flame is not touching the thermocouple. This will cause the thermocouple to cool. When the thermocouple cools, the heater will shut down.

If pilot flame pattern is incorrect, as shown in Figure 30

- turn heater off (see *To Turn Off Gas to Appliance*, column 1)
- see *Troubleshooting*, pages 18 through 20

**Note:** The pilot flame on natural gas units will have a slight curve, but flame should be blue and have no yellow or orange color.

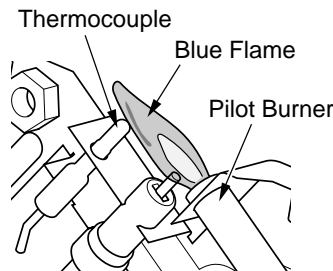

**Figure 29 - Correct Pilot Flame Pattern**

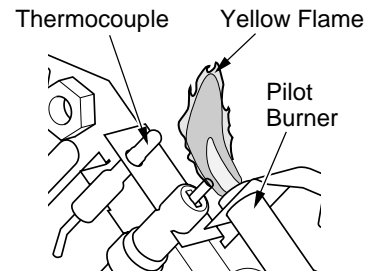

**Figure 30 - Incorrect Pilot Flame Pattern**

### BURNER FLAME PATTERN

**⚠ WARNING:** If yellow tipping occurs, your heater could produce increased levels of carbon monoxide.

**NOTICE:** Do not mistake orange flames with yellow tipping. Dust or other fine particles enter the heater and burn causing brief patches of orange flame.

Figure 31 shows a correct burner flame pattern. Figure 32 shows an incorrect burner flame pattern. The incorrect burner flame pattern shows yellow tipping of the flame. It also shows the flame higher than 1/2 the glass panel height.

If burner flame pattern is incorrect, as shown in Figure 32

- turn heater off (see *To Turn Off Gas to Appliance*, column 1)
- see *Troubleshooting*, pages 18 through 20

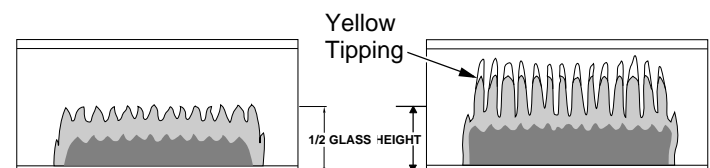

(Models GCN6 and GCP6 will be lower due to lower input rating)

**Figure 31 - Correct Burner Flame Pattern**

**Figure 32 - Incorrect Burner Flame Pattern**

## CLEANING AND MAINTENANCE

**⚠ WARNING:** Turn off heater and let cool before cleaning.

**⚠ CAUTION:** You must keep control areas, burner, and circulating air passageways of heater clean. Inspect these areas of heater before each use. Have heater inspected yearly by a qualified service person. Heater may need more frequent cleaning due to excessive lint from carpeting, bedding material, pet hair, etc.

**⚠ WARNING:** Failure to keep the primary air opening(s) of the burner(s) clean may result in soot-ing and property damage.

### ODS/PILOT AND BURNER ORIFICE

- Use a vacuum cleaner, pressurized air, or small, soft bristled brush to clean.

### BURNER PILOT AIR INLET HOLE

The primary air inlet holes allow the proper amount of air to mix with the gas. This provides a clean burning flame. Keep these holes clear of dust, dirt, lint, and pet hair. Clean these air inlet holes prior to each heating season. Blocked air holes will create soot. We recommend that you clean the unit every three months during operation and have fireplace inspected yearly by a qualified service person.

We also recommend that you keep the burner tube and pilot assembly clean and free of dust and dirt. To clean these parts we recommend using compressed air no greater than 30 PSI (207 kPa). Your local computer store, hardware store, or home center may carry compressed air in a can. You can use a vacuum cleaner in the blow position. If using compressed air in a can, please follow the directions on the can. If you don't follow directions on the can, you could damage the pilot assembly.

1. Shut off the unit, including the pilot. Allow the unit to cool for at least thirty minutes.
2. Inspect burner, pilot for dust and dirt.
3. Blow air through the ports/slots and holes in the burner.
4. Never insert objects into the pilot tube.

Clean the pilot assembly also. A yellow tip on the pilot flame indicates dust and dirt in the pilot assembly. There is a small pilot air inlet hole about two inches from where the pilot flame comes out of the pilot assembly (see Figure 33). With the unit off, lightly blow air through the air inlet hole. You may blow through a drinking straw if compressed air is not available.

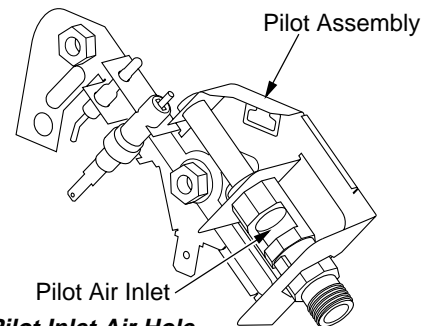

Figure 33 - Pilot Inlet Air Hole

### CABINET

#### Air Passageways

- Use a vacuum cleaner or pressurized air to clean.

#### Exterior

- Use a soft cloth dampened with a mild soap and water mixture. Wipe the cabinet to remove dust.



## TROUBLESHOOTING

*Note:* For additional help, visit DESA's technical service web site at [www.desatech.com](http://www.desatech.com).

*Note:* All troubleshooting items are listed in order of operation.

**⚠ WARNING:** Turn off heater and let cool before servicing. Only a qualified service person should service and repair heater.

**⚠ CAUTION:** Never use a wire, needle, or similar object to clean ODS/pilot. This can damage ODS/pilot unit.

OBSERVED PROBLEM	POSSIBLE CAUSE	REMEDY
When ignitor button is pressed, there is no spark at ODS/pilot	<ol style="list-style-type: none"> <li>Ignitor electrode positioned wrong</li> <li>Ignitor electrode broken</li> <li>Ignitor electrode not connected to ignitor cable</li> <li>Ignitor cable pinched or wet</li> <li>Broken ignitor cable</li> <li>Bad piezo ignitor</li> </ol>	<ol style="list-style-type: none"> <li>Replace pilot assembly</li> <li>Replace pilot assembly</li> <li>Reconnect ignitor cable</li> <li>Free ignitor cable if pinched by any metal or tubing. Keep ignitor cable dry</li> <li>Replace ignitor cable</li> <li>Replace piezo ignitor</li> </ol>
When ignitor button is pressed, there is spark at ODS/pilot but no ignition	<ol style="list-style-type: none"> <li>Gas supply turned off or equipment shutoff valve closed</li> <li>Control knob not in PILOT position</li> <li>Control knob not pressed in while in PILOT position</li> <li>Air in gas lines when installed</li> <li>Depleted gas supply (propane/LP only)</li> <li>ODS/pilot is clogged</li> <li>Gas regulator setting is not correct</li> </ol>	<ol style="list-style-type: none"> <li>Turn on gas supply or open equipment shutoff valve</li> <li>Turn control knob to PILOT position</li> <li>Press in control knob while in PILOT position</li> <li>Continue holding down control knob. Repeat igniting operation until air is removed</li> <li>Contact local propane/LP gas company</li> <li>Clean ODS/pilot (see <i>Cleaning and Maintenance</i>, page 16) or replace ODS/pilot assembly</li> <li>Replace gas regulator</li> </ol>
ODS/pilot lights but flame goes out when control knob is released	<ol style="list-style-type: none"> <li>Control knob not fully pressed in</li> <li>Control knob not pressed in long enough</li> <li>Safety interlock system has been triggered</li> <li>Equipment shutoff valve not fully open</li> <li>Thermocouple connection loose at control valve</li> <li>Pilot flame not touching thermocouple, which allows thermocouple to cool, causing pilot flame to go out. This problem could be caused by one or both of the following: <ol style="list-style-type: none"> <li>Low gas pressure</li> <li>Dirty or partially clogged ODS/pilot</li> </ol> </li> <li>Thermocouple damaged</li> <li>Control valve damaged</li> </ol>	<ol style="list-style-type: none"> <li>Press in control knob fully</li> <li>After ODS/pilot lights, keep control knob pressed in 30 seconds</li> <li>Wait one minute for safety interlock system to reset. Repeat ignition operation</li> <li>Fully open equipment shutoff valve</li> <li>Hand tighten until snug, then tighten 1/4 turn more</li> <li> <ol style="list-style-type: none"> <li>Contact local natural or propane/LP gas company</li> <li>Clean ODS/pilot (see <i>Cleaning and Maintenance</i>, page 16) or replace ODS/pilot assembly</li> </ol> </li> <li>Replace pilot assembly</li> <li>Replace control valve</li> </ol>

## TROUBLESHOOTING

### Continued

OBSERVED PROBLEM	POSSIBLE CAUSE	REMEDY
Burner does not light after ODS/pilot is lit	<ol style="list-style-type: none"> <li>1. Burner orifice is clogged</li> <li>2. Inlet gas pressure is too low</li> </ol>	<ol style="list-style-type: none"> <li>1. Clean burner orifice (see <i>Cleaning and Maintenance</i>, page 16) or replace burner orifice</li> <li>2. Contact local natural or propane/LP gas company</li> </ol>
Delayed ignition of burner	<ol style="list-style-type: none"> <li>1. Manifold pressure is too low</li> <li>2. Burner orifice is clogged</li> </ol>	<ol style="list-style-type: none"> <li>1. Contact local natural or propane/LP gas company</li> <li>2. Clean burner orifice (see <i>Cleaning and Maintenance</i>, page 16) or replace burner orifice</li> </ol>
Burner backfiring during combustion	<ol style="list-style-type: none"> <li>1. Burner orifice is clogged or damaged</li> <li>2. Burner damaged</li> <li>3. Gas regulator defective</li> </ol>	<ol style="list-style-type: none"> <li>1. Clean burner orifice (see <i>Cleaning and Maintenance</i>, page 16) or replace burner orifice</li> <li>2. Replace burner</li> <li>3. Replace gas regulator</li> </ol>
Yellow flame during burner combustion	<ol style="list-style-type: none"> <li>1. Not enough air</li> <li>2. Gas regulator defective</li> <li>3. Clogged or dirty burner</li> </ol>	<ol style="list-style-type: none"> <li>1. Check burner for dirt and debris. If found, clean burner (see <i>Cleaning and Maintenance</i>, page 16)</li> <li>2. Replace gas regulator</li> <li>3. Clean burner (see <i>Cleaning and Maintenance</i>, page 16)</li> </ol>
Slight smoke or odor during initial operation	<ol style="list-style-type: none"> <li>1. Residues from manufacturing processes</li> </ol>	<ol style="list-style-type: none"> <li>1. Problem will stop after a few hours of operation</li> </ol>
Heater produces a whistling noise when burner is lit	<ol style="list-style-type: none"> <li>1. Turning control knob to HI position when burner is cold</li> <li>2. Air in gas line</li> <li>3. Air passageways on heater blocked</li> <li>4. Dirty or partially clogged burner orifice</li> </ol>	<ol style="list-style-type: none"> <li>1. Turn control knob to LO position and let warm up for a minute</li> <li>2. Operate burner until air is removed from line. Have gas checked by local natural or propane/LP gas company</li> <li>3. Observe minimum installation clearances (see Figure 4, page 7)</li> <li>4. Clean burner (see <i>Cleaning and Maintenance</i>, page 16) or replace burner orifice</li> </ol>
Heater produces a clicking/ticking noise just after burner is lit or shut off	<ol style="list-style-type: none"> <li>1. Metal expanding while heating or contracting while cooling</li> </ol>	<ol style="list-style-type: none"> <li>1. This is common with most heaters. If noise is excessive, contact qualified service person</li> </ol>

## TROUBLESHOOTING

*Continued*

- ⚠ WARNING:** If you smell gas
- Shut off gas supply.
  - Do not try to light any appliance.
  - Do not touch any electrical switch; do not use any phone in your building.
  - Immediately call your gas supplier from a neighbor's phone. Follow the gas supplier's instructions.
  - If you cannot reach your gas supplier, call the fire department.

**IMPORTANT:** Operating heater where impurities in air exist may create odors. Cleaning supplies, paint, paint remover, cigarette smoke, cements and glues, new carpet or textiles, etc., create fumes. These fumes may mix with combustion air and create odors.

OBSERVED PROBLEM	POSSIBLE CAUSE	REMEDY
White powder residue forming within burner box or on adjacent walls or furniture	1. When heated, vapors from furniture polish, wax, carpet cleaners, etc. may turn into white powder residue	1. Turn heater off when using furniture polish, wax, carpet cleaners, or similar products
Heater produces unwanted odors	1. Heater burning vapors from paint, hair spray, glues, etc. (See <b>IMPORTANT</b> statement above) 2. Low fuel supply (propane/LP only) 3. Gas leak. <b>See Warning statement at top of page</b>	1. Ventilate room. Stop using odor-causing products while heater is running 2. Refill supply tank (propane/LP only) 3. Locate and correct all leaks (see <i>Checking Gas Connections</i> , page 13)
Heater shuts off in use (ODS operates)	1. Not enough fresh air is available 2. Low line pressure  3. ODS/pilot is partially clogged	1. Open window and/or door for ventilation 2. Contact local natural or propane/LP gas company 3. Clean ODS/pilot (see <i>Cleaning and Maintenance</i> , page 16)
Gas odor even when control knob is in OFF position	1. Gas leak. <b>See Warning statement at top of page</b> 2. Control valve defective	1. Locate and correct all leaks (see <i>Checking Gas Connections</i> , page 13) 2. Replace control valve
Gas odor during combustion	1. Foreign matter between control valve and burner 2. Gas leak. <b>See Warning statement at top of page</b>	1. Take apart gas tubing and remove foreign matter 2. Locate and correct all leaks (see <i>Checking Gas Connections</i> , page 13)
Moisture/condensation noticed on windows	1. Not enough combustion/ventilation air	1. Refer to <i>Fresh Air for Combustion and Ventilation</i> requirements (page 4)

# ILLUSTRATED PARTS BREAKDOWN

MANUAL CONTROL MODELS  
GCP6 AND GCN6

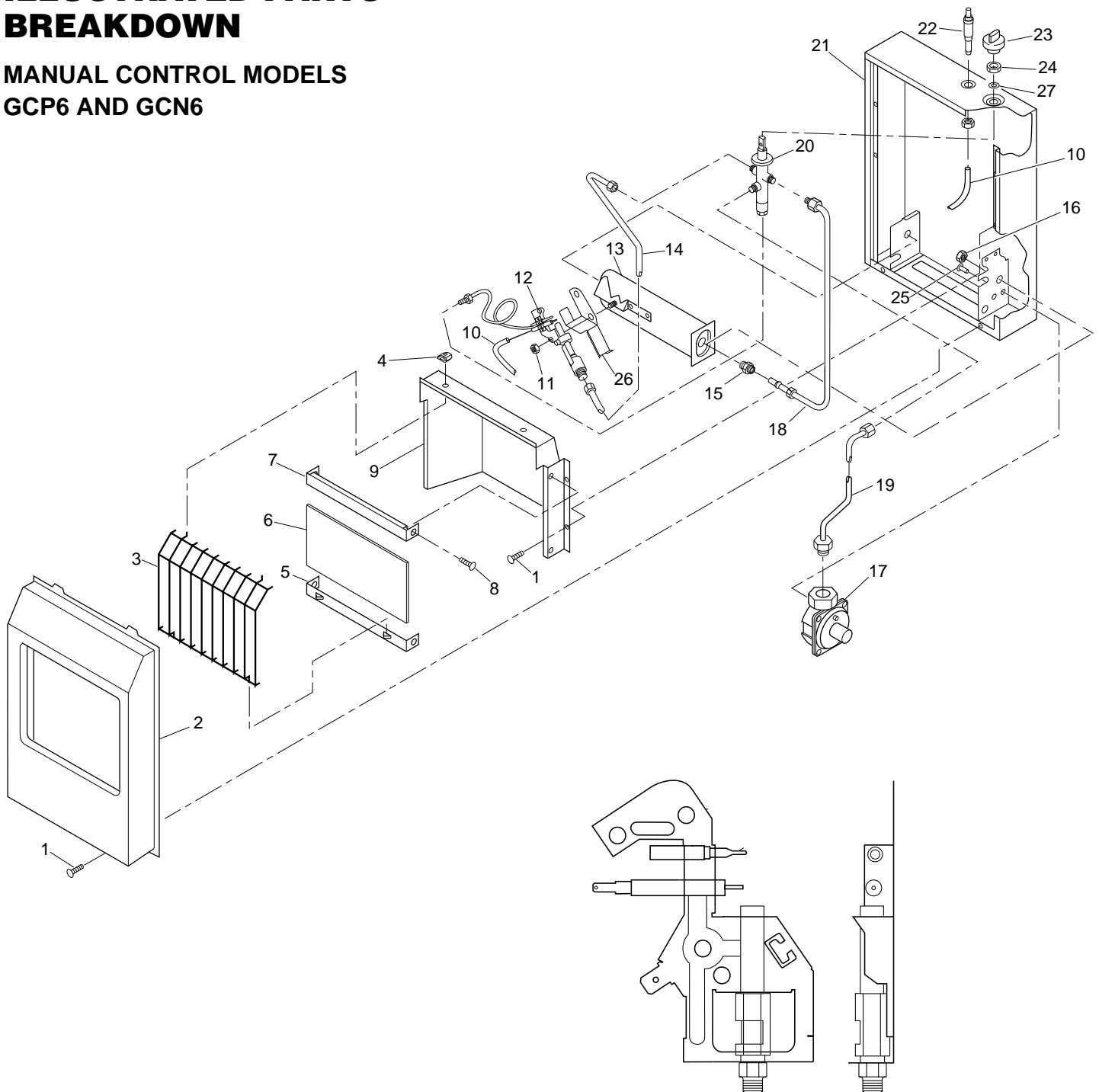

**PILOT**

## PARTS LIST

This list contains replaceable parts used in your heater. When ordering parts, follow the instructions listed under *Replacement Parts* on page 29 of this manual.

KEY NO.	PART NUMBER		DESCRIPTION	QTY.
	GCP6	GCN6		
1	M11084-38	M11084-38	Screw, #10 x 3/8"	6
2	099467-07	099467-07	Front Panel	1
3	099318-04	099318-04	Grill Guard	1
4	101108-01	101108-01	Grill Guard Clip	2
5	102017-02	102017-02	Bottom Glass Retainer	1
6	098260-11	098260-11	Glass Panel	1
7	099319-02	099319-02	Top Glass Retainer	1
8	M11084-27	M11084-27	Screw, #8 x 3/8"	4
9	099317-02	099317-02	Deflector Unit	1
10	098271-09	098271-09	Ignitor Cable	1
11	098249-01	098249-01	Nut, M5	2
12	110803-02	110803-01	ODS/Pilot Assembly	1
12-1	110186-01	110186-01	Thermocouple Kit	1
13	104263-02	104263-01	Burner	1
14	099387-17	099387-17	Pilot Tubing	1
15	104259-04	104259-03	Injector, 1 piece	1
16	NJF-8C	NJF-8C	Hex Nut	1
17	099415-18	099415-17	Pressure Regulator	1
18	099462-01	099462-01	Burner Tubing	1
19	099391-02	099391-02	Regulator Tubing	1
20	099413-02	099413-01	Control Valve	1
21	**	**	Cabinet Assembly	
22	097159-04	097159-04	Piezo Ignitor	1
23	099393-02	099393-02	Control Knob	1
24	098508-01	098508-01	Valve Retainer Nut	1
25	098303-02	098303-02	Screw, #6 x 5/16"	2
26	099818-01	099818-01	Internal Tooth Washer	1
<b>PARTS AVAILABLE - NOT SHOWN</b>				
	100642-02	100642-02	Assembly, Hardware	1

\*\* Not a field replaceable part.

## ILLUSTRATED PARTS BREAKDOWN

THERMOSTAT CONTROLLED MODELS

GCP10T

GCN10T

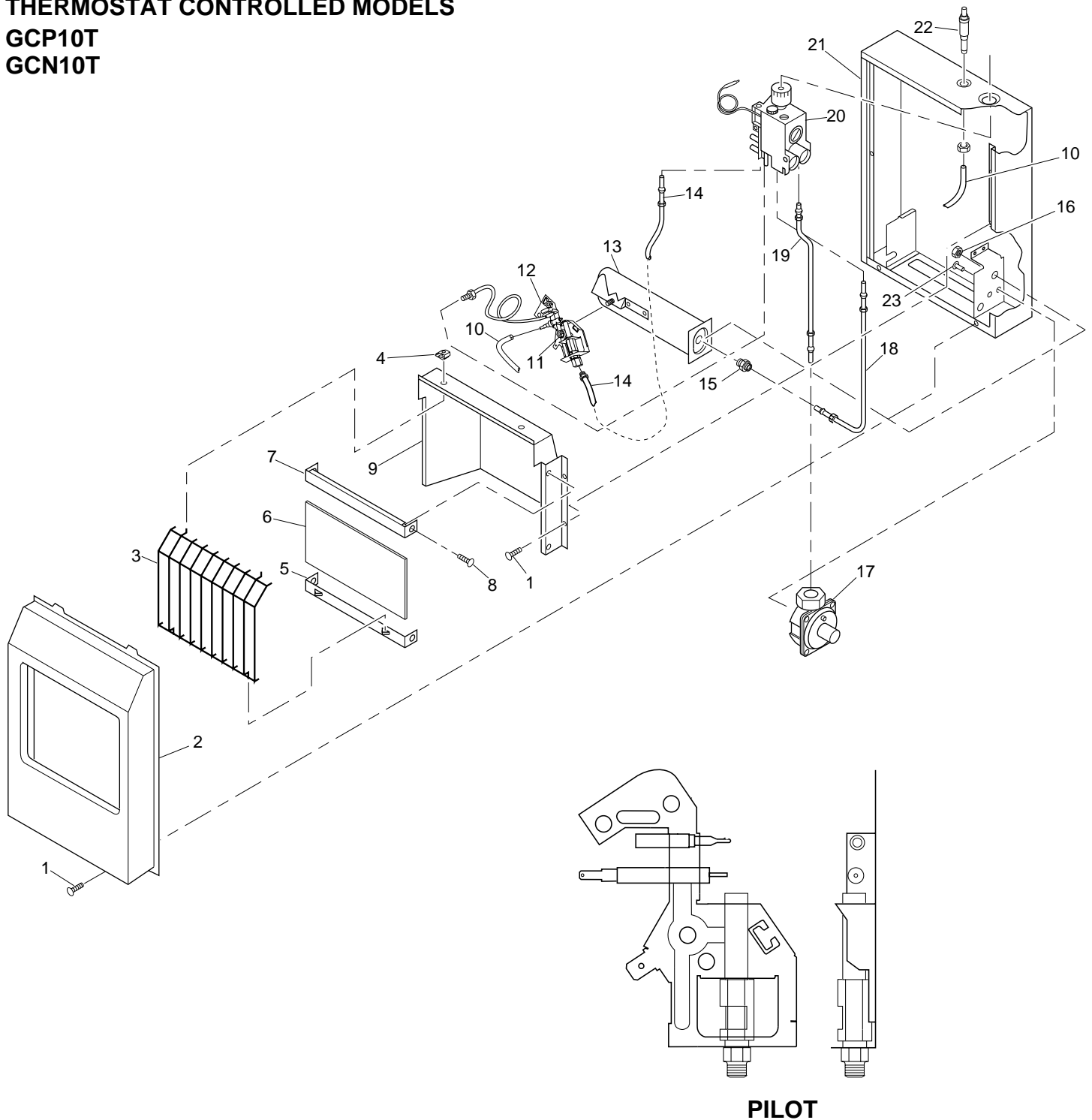

## PARTS LIST

This list contains replaceable parts used in your heater. When ordering parts, follow the instructions listed under *Replacement Parts* on page 29 of this manual.

KEY NO.	PART NUMBER		DESCRIPTION	QTY.
	GCP10T	GCN10T		
1	M11084-38	M11084-38	Screw, #10 x 3/8"	6
2	099467-07	099467-07	Front Panel Assembly	1
3	099318-04	099318-04	Grill Guard	1
4	101108-01	101108-01	Grill Guard Clip	2
5	102017-02	102017-02	Bottom Glass Retainer	1
6	098260-11	098260-11	Glass Panel	1
7	099319-02	099319-02	Top Glass Retainer	1
8	M11084-27	M11084-27	Screw, #8 x 3/8"	4
9	099317-02	099317-02	Deflector Unit	1
10	098271-09	098271-09	Ignitor Cable	1
11	098249-01	098249-01	Nut, M5	2
12	110803-02	110803-01	ODS/Pilot Assembly	1
12-1	110186-01	110186-01	Thermocouple Kit	1
13	104263-01	104263-01	Burner	1
14	099387-11	099387-11	Pilot Tubing	1
15	104259-06	104259-05	Injector, 1 Piece	1
16	NJF 8C	NJF 8C	Hex Nut	1
17	099415-18	099415-17	Pressure Regulator	1
18	104261-01	104261-01	Burner Tubing	1
19	104264-01	104264-01	Regulator Tubing	1
20	098522-18	098522-11	Thermostat Gas Valve	1
21	**	**	Cabinet Assembly	1
22	097159-04	097159-04	Piezo Ignitor	1
23	098303-02	098303-02	Screw, #6 x 5/16"	2
<b>PARTS AVAILABLE - NOT SHOWN</b>				
	100642-02	100642-02	Assembly, Hardware	1

\*\* Not a field replaceable part.

## ILLUSTRATED PARTS BREAKDOWN

THERMOSTAT CONTROLLED  
MODELS  
GCN20T AND GCP20T

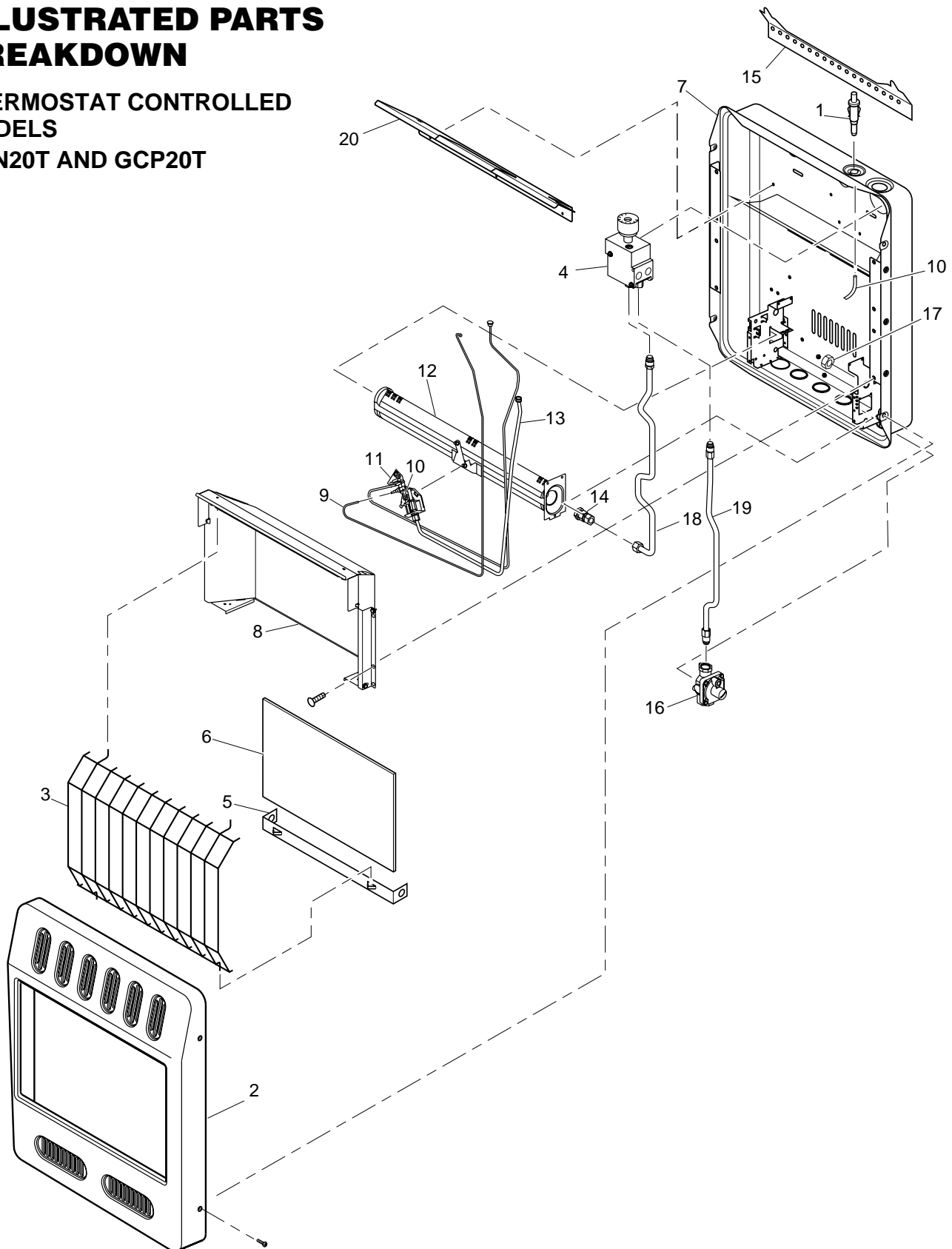

For more information, visit [www.desatech.com](http://www.desatech.com)



## PARTS LIST

This list contains replaceable parts used in your heater. When ordering parts, follow the instructions listed under *Replacement Parts* on page 29 of this manual.

KEY NO.	PART NUMBER		DESCRIPTION	QTY.
	GCN20T	GCP20T		
1	097159-04	097159-04	Piezo Ignitor	1
2	107673-01	107673-01	Front Panel	1
3	103476-01	103476-01	Grill Guard	1
4	098522-10	098522-11	Thermostat Gas Valve	1
5	104189-01	104189-01	Bottom Glass Retainer	1
6	098260-09	098260-09	Glass	1
7	**	**	Cabinet	1
8	107894-10	107894-10	Deflector Assembly	1
9	098271-09	098271-09	Ignitor Cable	1
10	098249-01	098249-01	Nut, M5	2
11	110803-01	110803-02	ODS/Pilot Assembly	1
	110186-01	110186-01	Thermocouple Kit	1
12	103446-01	103446-01	Burner	1
13	099387-03	099387-03	3/16" Pilot Tubing	1
14	103845-06	103845-05	Injector	1
15	099066-02	099066-02	Mounting Bracket	1
16	099415-17	099415-18	Gas Regulator	1
17	NJF 8C	NJF 8C	Hex Nut	1
18	103255-02	103255-02	3/8" Outlet Tubing	1
19	103256-02	103256-02	3/8" Inlet Tubing	1
20	109303-04	109303-04	Baffle	1
<b>PARTS AVAILABLE — NOT SHOWN</b>				
	100642-03	100642-03	Hardware Assembly	1

\*\* Not a field replaceable part.

## SPECIFICATIONS

	<b>GCP6</b>	<b>GCP10T</b>	<b>GCP20T</b>
Btu/Hr (kW) (Variable) min/max	4,400/6,000 (1.3/1.8 kW)	5,000/10,000 (1.5/2.9 kW)	10,000/20,000 (2.9/5.9 kW)
Type Gas	Propane/LP Only	Propane/LP Only	Propane/LP Only
Ignition	Piezo	Piezo	Piezo
Pressure Regulator Setting	8" W.C. (203 mm)	8" W.C. (203 mm)	8" W.C. (203 mm)
Inlet Gas Pressure (inches of water)			
Maximum	14" (356 mm)	14" (356 mm)	14" (356 mm)
Minimum	11" (279 mm)	11" (279 mm)	11" (279 mm)
Dimensions, Inches (H x W x D)			
Heater	20 1/2 x 13 1/2 x 5 inches 52 x 34,3 x 12,7 cm	21 1/2 x 13 1/2 x 7 54,6 x 34,3 x 17,8 cm	24 1/4 x 18 1/4 x 7 inches 61,6 x 46,4 x 17,8 cm
Carton	24 3/8 x 16 7/16 x 7 1/4 inches 62 x 41,8 x 18,4 cm	24 3/8 x 16 7/16 x 7 1/4 62 x 41,8 x 18,4 cm	26 1/4 x 20 3/8 x 9 7/8 inches 66,7 x 52,4 x 25,1 cm
Weight (pounds)			
Heater	13.5 lbs (6.1 kg)	14 lbs (6.4 kg)	20 lbs (9 kg)
Shipping	19 lbs (8.7 kg)	19 lbs (8.7 kg)	25 lbs (11.4 kg)
	<b>GCN6</b>	<b>GCN10T</b>	<b>GCN20T</b>
Btu/Hr (Variable)	4,400/6,000	5,000/10,000	10,000/20,000
Type Gas	Natural Only	Natural Only	Natural Only
Ignition	Piezo	Piezo	Piezo
Pressure Regulator Setting	3" W.C.	3" W.C.	3" W.C.
Inlet Gas Pressure (inches of water)			
Maximum	10.5"	10.5"	10.5"
Minimum	4"	4"	5"
Dimensions, Inches (H x W x D)			
Heater	20 1/2 x 13 1/2 x 5 inches 52 x 34,3 x 12,7 cm	20 1/2 x 13 1/2 x 7 inches 54,6 x 34,3 x 17,8 cm	24 1/4 x 18 1/4 x 7 inches 61,6 x 46,4 x 17,8 cm
Carton	24 3/8 x 16 7/16 x 7 1/4 inches 62 x 41,8 x 18,4 cm	24 3/8 x 16 7/16 x 7 1/4 inches 62 x 41,8 x 18,4 cm	26 1/4 x 20 3/8 x 9 7/8 inches 66,7 x 52,4 x 25,1 cm
Weight (pounds)			
Heater	13.5 lbs (6.1 kg)	14 lbs (6.4 kg)	20 lbs (9 kg)
Shipping	19 lbs (8.7 kg)	19 lbs (8.7 kg)	25 lbs (11.4 kg)

## SERVICE CENTER/PARTS CENTRAL

For service and parts inquiries please contact:

DESA Canada  
Attn: Brian Hall  
2220 Argentia Rd. Unit 4  
Mississauga Ontario L5N2K7  
Phone: 905-826-8010  
Email: bjthedj@on.aibn.com

# OWNER'S REGISTRATION FORM

In order to provide better customer service for this and future purchases, we recommend that you register your product with us. You can register online at [www.desatech.com](http://www.desatech.com). If access to our website is not available to you, please complete this Owner's Registration Form and mail to the address on the back of this owner's manual. Please provide the following product information:

Brand: \_\_\_\_\_ (Comfort Glow, Vanguard, etc.)  
 Model: \_\_\_\_\_ (EFP33PR, VTGH33NR, etc.)  
 Date Purchased: \_\_\_\_\_ *Note: Keep receipt for warranty verification.*  
 Serial Number: \_\_\_\_\_ 7 or 9 digit number located on product or identification tag.  
 First Name: \_\_\_\_\_ Last Name: \_\_\_\_\_  
 Address: \_\_\_\_\_  
 City: \_\_\_\_\_ State: \_\_\_\_\_ Zip: \_\_\_\_\_ Country: \_\_\_\_\_  
 Home Phone: \_\_\_\_\_  
 E-Mail: \_\_\_\_\_

Please answer the following questions to register your product with DESA:

1. Where will the product be used?  
 Living/Family Room  Office/Warehouse  Utility Shed/Outbuilding  Garage  Bedroom  Bathroom  Other
2. If you bought this product yourself, did you plan to purchase this type of product before going into the store?  Yes  No
3. Who selected the product?  Male  Female  Both
4. What is the population of your area?  Under 10,000  10,000 to 25,000  25,000 to 50,000  50,000 to 100,000  
 100,000 to 250,000  Over 250,000
5. What is your primary source of heat?  Propane (LP Gas)  Fuel Oil  Wood  Natural Gas  Electric  Other
6. How was the product installed?  Professional Installer  Self  Other
7. Cost of product excluding sales tax? \$ \_\_\_\_\_
8. Cost to install product? \$ \_\_\_\_\_
9. Type of store where product was purchased?  Hardware  Propane Dealer  Natural Gas/Utility Co.  Home Center/Builder's Supply  
 Fireplace or Hearth Shop  Farm Store  Other
10. What motivated you to buy this product?  Sudden Cold Weather  Replace Older Model  D.I.Y. Home Project  
 Emergency Back-Up Heat  Heater was on Sale  Energy Savings/High Efficiency  Construction Project  Other
11. How did you learn about this product brand?  Advertising  Relative or Friend  Store Display  Other \_\_\_\_\_
12. Level of Education of Purchaser:  Some High School  Completed High School  Completed College  Completed Graduate School
13. Age of Purchaser:  Under 20  20 - 29  30 - 39  40 - 49  50 - 59  60 or Over
14. Buyer's total annual household income:  Under \$15,000  \$15,000 to \$19,999  \$20,000 to \$34,999  \$35,000 to \$49,999  
 \$50,000 to \$74,999  \$75,000 to \$99,999  \$100,000 and Over
15. Store where product was purchased:  
 Name: \_\_\_\_\_  
 City: \_\_\_\_\_ State: \_\_\_\_\_

16. In choosing this product, how important were the following:

	Not Important	Somewhat Important	Very Important
Availability	<input type="radio"/>	<input type="radio"/>	<input type="radio"/>
Price	<input type="radio"/>	<input type="radio"/>	<input type="radio"/>
Brand Name	<input type="radio"/>	<input type="radio"/>	<input type="radio"/>
Overall Quality	<input type="radio"/>	<input type="radio"/>	<input type="radio"/>
Heat Output	<input type="radio"/>	<input type="radio"/>	<input type="radio"/>
Made in USA	<input type="radio"/>	<input type="radio"/>	<input type="radio"/>
Warranty	<input type="radio"/>	<input type="radio"/>	<input type="radio"/>
Local Service	<input type="radio"/>	<input type="radio"/>	<input type="radio"/>
Value for Price	<input type="radio"/>	<input type="radio"/>	<input type="radio"/>
Prior Brand Experience	<input type="radio"/>	<input type="radio"/>	<input type="radio"/>
Controls Location	<input type="radio"/>	<input type="radio"/>	<input type="radio"/>
Thermostat, Remote, or Manual Operation	<input type="radio"/>	<input type="radio"/>	<input type="radio"/>
Ease of Operation	<input type="radio"/>	<input type="radio"/>	<input type="radio"/>
Special Features	<input type="radio"/>	<input type="radio"/>	<input type="radio"/>
Salesperson's Recommendation	<input type="radio"/>	<input type="radio"/>	<input type="radio"/>
Friend/Relative's Recommendation	<input type="radio"/>	<input type="radio"/>	<input type="radio"/>
Portability	<input type="radio"/>	<input type="radio"/>	<input type="radio"/>
Quiet Operation	<input type="radio"/>	<input type="radio"/>	<input type="radio"/>

TAPE

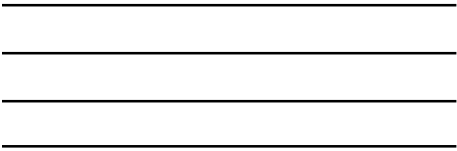

Postage  
Required



2701 Industrial Drive  
P.O. Box 90004  
Bowling Green, KY 42102-9004

TAPE

## REPLACEMENT PARTS

**Note:** Use only original replacement parts. This will protect your warranty coverage for parts replaced under warranty.

### PARTS UNDER WARRANTY

Contact authorized dealers of this product (see *Parts Central*, page 26). If they can't supply original replacement part(s), call DESA's Technical Service Department at 1-866-672-6040 for referral information.

When calling DESA, have ready

- your name
- your address
- model and serial numbers of your heater
- how heater was malfunctioning
- type of gas used (propane/LP or natural gas)
- purchase date

Usually, we will ask you to return the part to the factory.

### PARTS NOT UNDER WARRANTY

Contact authorized dealers of this product. If they can't supply original replacement part(s), either contact your nearest Parts Central (see page 26) or call DESA at 1-866-672-6040 for referral information.

When calling DESA, have ready

- model number of your heater
- the replacement part number

## SERVICE HINTS

### When Gas Pressure Is Too Low

- pilot will not stay lit
- burner will have delayed ignition
- heater will not produce specified heat
- for propane/LP unit, propane/LP gas supply may be low

You may feel your gas pressure is too low. If so, contact your local gas supplier.

## TECHNICAL SERVICE

You may have further questions about installation, operation, or troubleshooting. If so, contact DESA's Technical Service Department at 1-866-672-6040. When calling please have your model and serial numbers of your heater ready.

You can also visit DESA technical service web site at [www.desatech.com](http://www.desatech.com).

## SERVICE PUBLICATIONS

You can purchase a service manual from the address listed on the back page of this manual. Send a check for \$5.00 (USA) payable to DESA.

## ACCESSORIES

Purchase these heater accessories from your local dealer. If they cannot supply these accessories, either contact your nearest Parts Central (see page 26) or call DESA at 1-866-672-6040 for referral information. You can also write to the address listed on the back page of this manual.

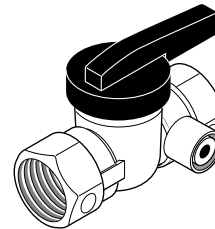

### EQUIPMENT SHUTOFF VALVE - GA5010

**For all models.** Equipment shutoff valve with 1/8" NPT tap.

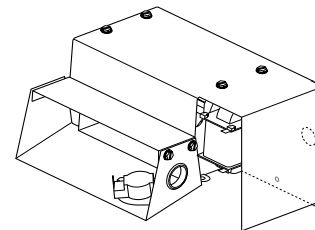

### FAN KITS - GAC3250T (110V ONLY)

**20,000 Btu/Hr (5.9 kW) models only.** Provides better heat distribution. Makes heater more efficient. Complete installation and operating instructions included.

Thermostatically-controlled, blower turns itself on and off as required.

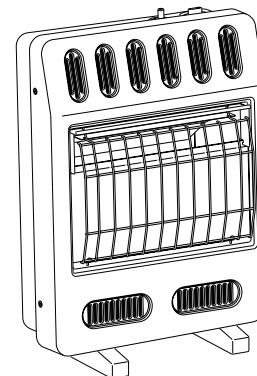

### BASE KIT - GAC4550

**20,000 Btu/Hr (5.9 kW) models only.** For locating heater on the floor, away from a wall. Complete installation and operating instructions included.

# WARRANTY INFORMATION

## KEEP THIS WARRANTY

Model _____
Serial No. _____
Date Purchased _____

Always specify model and serial numbers when communicating with the factory.

We reserve the right to amend these specifications at any time without notice. The only warranty applicable is our standard written warranty. We make no other warranty, expressed or implied.

### LIMITED WARRANTY VENT-FREE RESIDENTIAL GAS HEATERS

DESA warrants this product to be free from defects in materials and components for two (2) years from the date of first purchase, provided that the product has been properly installed, operated and maintained in accordance with all applicable instructions. To make a claim under this warranty the Bill of Sale or cancelled check must be presented.

This warranty is extended only to the original retail purchaser. This warranty covers only the cost of part(s) required to restore this heater to proper operating condition. Warranty part(s) MUST be obtained through authorized dealers of this product and/or DESA who will provide original factory replacement parts. Failure to use original factory replacement parts voids this warranty. The heater MUST be installed by a qualified installer in accordance with all local codes and instructions furnished with the unit.

This warranty does not apply to parts that are not in original condition because of normal wear and tear, or parts that fail or become damaged as a result of misuse, accidents, lack of proper maintenance or defects caused by improper installation. Travel, diagnostic cost, labor, transportation and any and all such other costs related to repairing a defective heater will be the responsibility of the owner.

TO THE FULL EXTENT ALLOWED BY THE LAW OF THE JURISDICTION THAT GOVERNS THE SALE OF THE PRODUCT; THIS EXPRESS WARRANTY EXCLUDES ANY AND ALL OTHER EXPRESSED WARRANTIES AND LIMITS THE DURATION OF ANY AND ALL IMPLIED WARRANTIES, INCLUDING WARRANTIES OF MERCHANTABILITY AND FITNESS FOR A PARTICULAR PURPOSE TO TWO (2) YEARS FROM THE DATE OF FIRST PURCHASE; AND DESA'S LIABILITY IS HEREBY LIMITED TO THE PURCHASE PRICE OF THE PRODUCT AND DESA SHALL NOT BE LIABLE FOR ANY OTHER DAMAGES WHATSOEVER INCLUDING INDIRECT, INCIDENTAL OR CONSEQUENTIAL DAMAGES.

Some states do not allow a limitation on how long an implied warranty lasts or an exclusion or limitation of incidental or consequential damages, so the above limitation on implied warranties, or exclusion or limitation on damages may not apply to you.

This warranty gives you specific legal rights, and you may also have other rights that vary from state to state.

For information about this warranty write:

**DESA Industries of Canada, Inc.**

2220 Argentia Road, Unit #4

Mississauga, Ontario

L5N2K7

905-826-8010

Fax: 905-826-8236

www.desatech.com

email: desacan@sympatico.ca



# RADIATEUR À GAZ À FLAMME BLEUE SANS CONDUIT D'ÉVACUATION

INFORMATIONS RELATIVES À LA SÉCURITÉ  
ET MODE D'EMPLOI

Pour plus de détails, visitez le site [www.desatech.com](http://www.desatech.com)

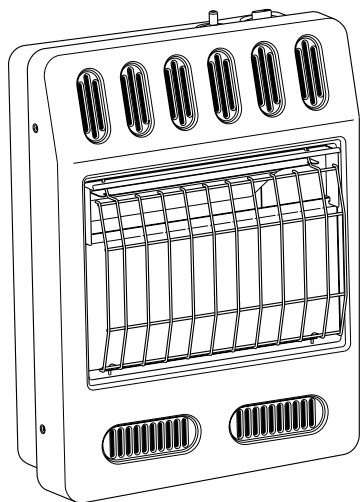

GCN20T, GCP20T

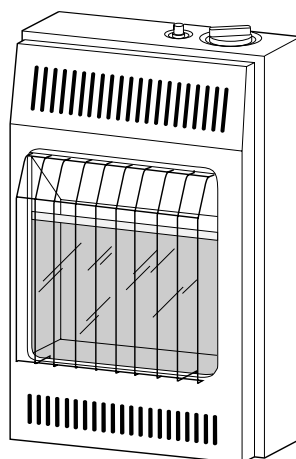

GCN6, GCP6  
GCN10T, GCP10T



CR94-001 RADIATEUR  
SANS CONDUIT  
D'ÉVACUATION

**AVERTISSEMENT :** Si les instructions de ce mode d'emploi ne sont pas suivies à la lettre, il y a un risque d'incendie ou d'explosion, susceptible de causer des dommages matériels, des blessures et même la mort.

- Ne rangez pas et n'utilisez pas de l'essence ou tout liquide ou vapeur inflammable autour de ce radiateur ou de tout autre équipement.
- **QUE FAIRE SI VOUS SENTEZ DU GAZ**
  - N'allumez aucun appareil.
  - Ne touchez aucun interrupteur électrique et n'utilisez pas d'appareil téléphonique dans votre bâtiment.
  - Allez chez un voisin et appelez immédiatement votre fournisseur de gaz. Suivez les instructions du fournisseur de gaz.
  - Si vous ne pouvez pas joindre le fournisseur, appelez le service des incendies.
- L'installation et l'entretien doivent être faits par un installateur professionnel, une agence de service compétente ou le fournisseur de gaz.

Les radiateurs sans conduit d'évacuation sont conçus pour être installés uniquement dans des résidences de type maison individuelle, à raison d'un maximum de UNE (1) unité installée par résidence.

**AVERTISSEMENT :** Une mauvaise installation, un ajustement incorrect, une modification, un entretien inadéquat ou une réparation non conforme peuvent causer des blessures ou des dommages matériels. Reportez-vous à ce manuel pour les procédures à suivre pour l'installation et l'utilisation. Pour obtenir de l'aide ou des informations supplémentaires, consultez un installateur compétent, un service d'entretien ou le fournisseur de gaz.

**AVERTISSEMENT :** Ceci est un radiateur à gaz sans conduit d'évacuation. Il utilise l'air (oxygène) de la pièce dans laquelle il est installé. Il faut prendre les dispositions nécessaires pour maintenir un volume d'air de combustion et de ventilation adéquat. Reportez-vous à *Air pour la combustion et la ventilation*, à la page 4 de ce manuel.

Cet appareil doit être utilisé seulement avec le type de gaz indiqué sur la plaque d'information. Cet appareil ne doit pas être converti pour brûler d'autres gaz.

\*Marché des pièces de rechange : exécution de la vente, pas pour la revente, du fabricant

Conservez ce mode d'emploi pour consultation future.



## TABLE DES MATIÈRES

INFORMATIONS RELATIVES À LA SÉCURITÉ .....	2	VUE DÉTAILLÉE DU RADIATEUR ET LISTE DES PIÈCES ....	20
DÉBALLAGE .....	3	SPÉCIFICATIONS .....	26
IDENTIFICATION DU PRODUIT .....	3	CENTRE DE SERVICE/DÉPÔT DE PIÈCES .....	26
CARACTÉRISTIQUES DU PRODUIT .....	3	FORMULAIRE D'INSCRIPTION DU PROPRIÉTAIRE .....	27
CODES LOCAUX .....	4	PIÈCES DE RECHANGE .....	29
AIR POUR LA COMBUSTION ET LA VENTILATION .....	4	CONSEILS DE SERVICE .....	29
INSTALLATION .....	6	SERVICE TECHNIQUE .....	29
UTILISATION DU RADIATEUR .....	14	PUBLICATIONS POUR LE SERVICE .....	29
INSPECTION DU BRÛLEUR .....	15	ACCESSOIRES .....	29
NETTOYAGE ET ENTRETIEN .....	16	RENSEIGNEMENTS SUR LA GARANTIE .....	COUVERTURE ARRIÈRE
DÉPANNAGE .....	17		

## INFORMATIONS RELATIVES À LA SÉCURITÉ

### AVERTISSEMENTS

**IMPORTANT** : Lisez attentivement et entièrement ce manuel d'utilisation avant de tenter d'assembler, de faire fonctionner ou de réparer ce radiateur. Une mauvaise utilisation de ce radiateur pourrait causer de sérieuses blessures ou la mort par des brûlures, un incendie, une explosion, un choc électrique ou l'empoisonnement au monoxyde de carbone.

** DANGER** : L'empoisonnement au monoxyde de carbone peut être mortel !

**Empoisonnement au monoxyde de carbone** : Les premiers symptômes d'un empoisonnement au monoxyde de carbone ressemblent à la grippe avec des maux de tête, des vertiges ou de la nausée. Si vous avez ces symptômes, il se pourrait que le radiateur ne fonctionne pas bien. **Respirez tout de suite de l'air frais !** Faites réparer le radiateur. Certaines personnes sont plus affectées par le monoxyde de carbone que d'autres. Celles-ci comprennent les femmes enceintes, les personnes souffrant de maladies cardiaques ou pulmonaires ou d'anémie, celles qui sont en état d'ébriété et celles qui vivent à haute altitude.

**Gaz naturel et propane/PL** : Les gaz naturel et propane/PL sont des combustibles. Les gaz combustibles n'ont pas d'odeur. Un produit odorant est ajouté aux gaz combustibles. Cette odeur vous permet de détecter une fuite de gaz. Cependant, cette odeur ajoutée au gaz peut se dissiper. Du gaz combustible peut être présent même s'il n'y a pas d'odeur.

Assurez-vous de lire et de comprendre tous les avertissements. Conservez ce mode d'emploi pour consultation future. Il vous permettra de faire fonctionner ce radiateur correctement et en toute sécurité.

** AVERTISSEMENT** : Toute modification de ce radiateur ou des contrôles peut être dangereuse.

** AVERTISSEMENT** : Utiliser exclusivement des accessoires dont l'usage est approuvé avec ce radiateur.

** AVERTISSEMENT** : Ne pas utiliser de raccord de soufflerie, de pièce d'échangeur thermique ou tout autre accessoire dont l'utilisation n'a pas été approuvée avec ce radiateur.

Les enfants et les adultes devraient être prévenus du risque de haute température des surfaces et devraient rester assez loin pour ne pas se brûler et éviter que leurs vêtements prennent feu.

La surface du radiateur devient extrêmement brûlante quand le radiateur fonctionne. Le radiateur reste brûlant un certain temps après avoir été éteint. Laissez la surface refroidir avant de la toucher.

Tout écran ou grille de protection retiré pour réviser l'appareil doit être remis en place avant d'utiliser le radiateur.

En raison des températures élevées, l'appareil doit être placé hors du passage et à l'écart des meubles et des rideaux.

Ne placez pas de vêtement ou autre matériau inflammable sur ou près de l'appareil. Ne placez jamais d'objets sur le radiateur.

Surveillez attentivement les jeunes enfants quand ils se trouvent dans la même pièce que le radiateur.

Assurez-vous que la grille est en place avant de faire fonctionner le radiateur.



## INFORMATIONS RELATIVES À LA SÉCURITÉ

### Suite

**Ne placez pas de matériaux combustibles, d'essence, ou d'autres vapeurs ou liquides inflammables à proximité de l'appareil.**

**L'installation et l'entretien devraient être faits par du personnel qualifié. Cet appareil devrait être inspecté et révisé avant son utilisation et au moins une fois l'an par un technicien de service compétent. Il sera peut-être nécessaire de nettoyer plus souvent l'appareil s'il y a trop de peluches provenant d'un tapis, etc. Il faut absolument que les compartiments de contrôle, les brûleurs et les conduits d'air de l'appareil soient toujours propres.**

- Cet appareil doit être utilisé seulement avec le type de gaz indiqué sur la plaque signalétique. Cet appareil ne doit pas être converti pour brûler d'autres gaz.
- Ne placez pas les réservoir de propane/LP à l'intérieur. Laissez-les dehors.
- N'installez pas l'appareil dans une chambre ou une salle de bain.
- Si vous sentez une odeur de gaz
  - Fermez l'alimentation en gaz
  - N'allumez aucun appareil
  - Ne touchez aucun interrupteur électrique et n'utilisez aucun appareil téléphonique dans votre bâtiment
  - Allez chez un voisin et appelez immédiatement votre fournisseur de gaz. Suivez les instructions du fournisseur de gaz.
  - Si vous ne pouvez pas joindre la compagnie de gaz, appelez le service des incendies.
- Ce radiateur a besoin d'une ventilation d'air extérieur pour fonctionner correctement. Ce radiateur est équipé d'un système d'arrêt automatique en cas de détection d'appauvrissement en oxygène (ODS). L'ODS arrête le radiateur s'il n'y a pas assez d'air frais. Consultez *Air pour la combustion et la ventilation*, aux pages 4 à 6.
- Les ouvertures d'aération à l'avant et en dessous du radiateur doivent rester dégagées. Cela assure qu'il y a assez d'air pour une bonne combustion.
- Si le radiateur et la veilleuse s'éteignent subitement, ventilez avec de l'air extérieur avant de rallumer la veilleuse. Si le radiateur continue de s'éteindre, faites-le réviser.
- Ne faites pas fonctionner le radiateur
  - là où des liquides ou des vapeurs inflammables sont utilisés ou entreposés
  - s'il y a beaucoup de poussières
- Éteignez le radiateur avant d'utiliser du poli à meubles, de la cire, du nettoyant à tapis ou d'autres produits de ce genre. S'ils sont chauffés, ces produits dégageront des vapeurs susceptibles de créer un dépôt poudreux blanc dans la chambre de combustion, ou sur les murs et les meubles à proximité.
- N'utilisez pas le radiateur si une partie a été submergée. Appelez immédiatement un technicien compétent pour inspecter le radiateur et remplacer toute pièce du système de contrôle et tout contrôle de gaz qui aurait été submergé.
- Éteignez le radiateur et laissez-le refroidir avant d'effectuer une réparation ou un entretien. Seul un technicien compétent peut entretenir et réparer le radiateur.
- Si vous utilisez le radiateur à une altitude dépassant 1 370 m (4 500'), la veilleuse risque de ne plus fonctionner à cause des faibles concentrations en oxygène de l'air.

- Pour éviter les problèmes de fonctionnement, n'utilisez pas de réservoir de propane/LP de moins de 45 kg (100 livres).
- Laissez un espace vide approprié autour des ouvertures d'aération.
- Avant d'utiliser le radiateur, assurez une ventilation adéquate. Pour un volume d'air de combustion et de ventilation adéquat, il faut une surface d'ouverture de 65 cm<sup>2</sup> (10 pouces carré) dans une fenêtre ou un évent de toiture.

## DÉBALLAGE

- Retirez le radiateur de son carton.
- Retirez tout l'emballage qui protège le radiateur pendant sa livraison.
- Examinez le radiateur pour vérifier s'il a été endommagé pendant le transport. Si le radiateur est endommagé, informez-en au plus vite le revendeur où vous l'avez acheté.

## IDENTIFICATION DU PRODUIT

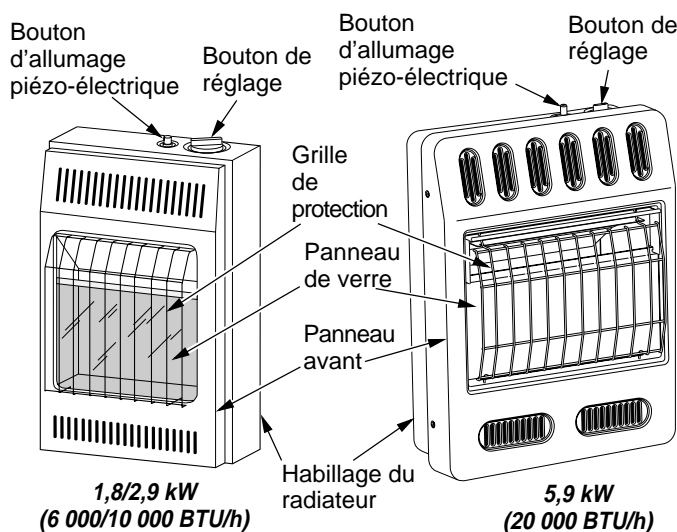

Figure 1 - Radiateur à gaz sans conduit d'évacuation

## CARACTÉRISTIQUES DU PRODUIT

### DISPOSITIF DE SÉCURITÉ

Ce radiateur est équipé d'une veilleuse à système d'arrêt automatique en cas de détection d'appauvrissement en oxygène (ODS). Le dispositif ODS/veilleuse est obligatoire pour les radiateurs sans conduit d'évacuation. L'ODS/veilleuse arrête le radiateur s'il n'y a pas assez d'air frais.

### SYSTÈME D'ALLUMAGE PIÉZO-ÉLECTRIQUE

Ce radiateur est équipé d'un allumeur piézo-électrique. Vous n'avez pas besoin d'allumettes, de piles ou d'aucune autre source d'allumage pour démarrer ce radiateur.

### CONTRÔLE THERMOSTATIQUE DE LA CHALEUR

Les modèles à thermostat ont un bulbe thermostatique et un clapet de commande. Cela permet au radiateur de fournir un maximum de confort. Cela réduit aussi les factures de gaz.

## CODES LOCAUX

Installez et utilisez le radiateur avec précaution. Respectez tous les codes de votre localité. S'il n'y a pas de codes locaux, utilisez la toute dernière édition de *CAN/CGA B149.1 Code d'installation du gaz naturel* ou *CAN/CGA B149.2 Code d'installation du propane\**.

\*Disponible à l'adresse : [www.csa.ca](http://www.csa.ca) ou en appelant le 1-800-463-6727 (appelez votre compagnie de gaz locale pour obtenir des informations sur les codes locaux).

## AIR POUR LA COMBUSTION ET LA VENTILATION

**⚠ AVERTISSEMENT :** Ce radiateur ne doit pas être installé dans un espace clos ou particulièrement hermétique si aucune disposition n'est prise pour assurer un volume d'air de combustion et de ventilation adéquat. Lisez les instructions suivantes pour assurer un volume d'air frais suffisant à ce radiateur et aux autres appareils de combustion de votre habitation.

Les habitations d'aujourd'hui sont plus éconergétiques. De nouveaux matériaux, une meilleure isolation et de nouvelles méthodes de construction permettent de réduire les pertes de chaleur des habitations. Les propriétaires placent des coupe-bises et calfeutrent les fenêtres et les portes pour que l'air froid extérieur ne rentre pas et que l'air chaud intérieur ne sorte pas. Pendant les mois de chauffage, les propriétaires veulent que leur domicile soit aussi étanche que possible.

C'est ce qu'il faut pour une habitation éconergétique, mais votre maison a besoin de respirer. De l'air frais doit rentrer dans votre maison. Tous les appareils de combustion ont besoin d'air frais pour une combustion et une ventilation adéquates.

Les ventilateurs d'évacuation, les cheminées, les séchoirs à linge et les appareils qui brûlent des combustibles tirent de l'air de la maison pour fonctionner. Vous devez leur fournir suffisamment d'air frais. De cette façon, les appareils de combustion à conduits d'évacuation auront un tirage d'air adéquat.

### POUR FOURNIR UNE VENTILATION ADÉQUATE

Ce qui suit représente des extraits de *CAN/CGA B149.1 Code d'installation du gaz naturel* ou *CAN/CGA B149.2 Code d'installation du propane*.

Tous les espaces des habitations appartiennent à l'une des trois catégories de classification de ventilation suivantes :

1. Construction particulièrement étanche
2. Espace ouvert
3. Espace clos

Les informations des pages 4 à 6 vous permettront de classer votre espace et vous aideront à fournir une ventilation adéquate.

### Construction particulièrement étanche

Il se peut que l'air qui fuit autour des portes et des fenêtres fournisse assez d'air frais pour la combustion et la ventilation. Cependant, dans les bâtiments où la construction est particulièrement hermétique, vous devez fournir un supplément d'air frais.

**Une construction particulièrement étanche est définie comme une construction où :**

- a. les murs et les plafonds exposés à l'atmosphère extérieure ont un ralentisseur de vapeur d'eau continu dont la valeur nominale est de une unité de perméance ( $6 \times 10^{-11}$  kg par pa-s-m<sup>2</sup>) ou moins avec des ouvertures calfeutrées ou à joints étanches et
- b. des coupe-bises ont été installés sur les fenêtres ouvrables et les portes, et
- c. du calfeutrage ou du mastic ont été appliqués aux joints autour des cadres de fenêtres et de portes, entre les dormants et les sols, aux jonctions des murs et des plafonds, entre les panneaux assemblés sur place, aux entrées des conduites de plomberie, d'électricité et de gaz, et aux autres ouvertures.

**Si votre habitation répond aux trois critères ci-dessus, vous devez fournir un supplément d'air frais. Consultez la section *Air de ventilation de l'extérieur*, à la page 6.**

**Si votre domicile ne répond pas à tous ces critères, passez à *Détermination du débit d'air frais pour l'emplacement du radiateur*, page 5.**

### Espace clos ou ouvert

La norme de certification CGA CR94-001 REV. 2 de l'Association canadienne du gaz stipule que si l'entrée d'air de combustion est destiné exclusivement à un radiateur sans conduit d'évacuation, sa taille devra être de 6,5 cm<sup>2</sup> (1 pouce carré) par 1,5 kW (5000 BTU/h) sur l'extérieur ou celle spécifiée par le fabricant (en prenant la taille supérieure). Cependant, le volume d'air de combustion est acceptable s'il est disponible de la source de chaleur principale et que la taille de l'ouverture est conforme aux normes CAN/CGA-B149.1 ou .2 actuelles. Si l'appareil est installé dans une pièce séparée par une porte d'une entrée d'air de combustion, il faudra installer des ouvertures, des grilles ou des louveres permanents. L'une de ces ouvertures sera à 46 cm (18") ou moins du plafond et une autre, à 46 cm (18") ou moins du sol, et leur taille sera de 6,5 cm<sup>2</sup> (1 pouce carré) par 0,29 kW (1 000 BTU/h) pour que l'air puisse circuler librement avec l'arrivée d'air de combustion.

# AIR POUR LA COMBUSTION ET LA VENTILATION

*Suite*

## DÉTERMINATION DU DÉBIT D'AIR FRAIS POUR L'EMPLACEMENT DU RADIATEUR

### Pour déterminer si votre espace est clos ou ouvert

Utilisez cette fiche de calcul pour déterminer si votre espace est clos ou ouvert.

**Espace :** inclut la pièce dans laquelle vous allez installer le radiateur et les pièces attenantes si le passage de l'une à l'autre ne peut pas être fermé ou s'il y a des grilles de ventilation entre les pièces.

- Déterminez le volume de l'espace (longueur x largeur x hauteur).

Longueur x Largeur x Hauteur = \_\_\_\_\_ m<sup>3</sup> (ou pieds cubes) (volume de l'espace)

*Exemple :* Taille de l'espace 6,1 m (20') (longueur) x 4,88 m (16') (largeur) x 2,44 m (8') (hauteur du plafond) = 72,6 m<sup>3</sup> (2 560 pieds cubes) (volume de l'espace)

Si les pièces attenantes ont des grilles ou des ouvertures qui apportent une ventilation supplémentaire, ajouter le volume de ces pièces au volume total de l'espace.

- Multipliez le volume de l'espace par 0,207 (ou par 20 si vous utilisez les mesures impériales) pour déterminer le maximum de kW (BTU/h) que l'espace peut supporter.

\_\_\_\_\_ (volume de l'espace en m<sup>3</sup>) x 0,207 = (maximum de kW que l'espace peut supporter) OU  
 \_\_\_\_\_ (volume de l'espace en pieds cubes) x 20 = (maximum de BTU/h que l'espace peut supporter)

*Exemple :* 72,6 m<sup>3</sup> (volume de l'espace) x 0,207 = 15 kW [ou, pour les mesures impériales : 2 560 pieds cubes x 20 = 51 200 BTU/h] (maximum que l'espace peut supporter)

- Ajoutez les kW (BTU/h) de tous les appareils de combustion qui se trouvent dans l'espace.

Radiateur sans conduit d'évacuation	_____	kW (BTU/h)
Chauffe-eau à gaz*	_____	kW (BTU/h)
Chaudière à gaz	_____	kW (BTU/h)
Radiateur à gaz à conduit d'évacuation	_____	kW (BTU/h)
Bûches de cheminée à gaz	_____	kW (BTU/h)
Autres appareils à gaz*	+ _____	kW (BTU/h)
Total	= _____	kW (BTU/h)

\* Ne prenez pas en compte les appareils à gaz à évacuation directe sur l'extérieur. L'évacuation directe sur l'extérieur obtient l'air de combustion de l'extérieur et y rejette les gaz brûlés.

*Exemple :*

Chauffe-eau à gaz	_____	11,7 (40 000) kW (BTU/h)
Radiateur sans conduit d'évacuation +	_____	5,9 (20 000) kW (BTU/h)
Total	= _____	17,6 (60 000) kW (BTU/h)

- Comparez le maximum de kW (BTU/h) que l'espace peut supporter au nombre de kW (BTU/h) utilisés.

\_\_\_\_\_ kW (BTU/h) (maximum que l'espace peut supporter)  
 \_\_\_\_\_ kW (BTU/h) (nombre de kW [BTU/h] utilisés)

*Exemple :* 15 kW (51 200 BTU/h) (maximum que l'espace peut supporter)  
 17,6 kW (60 000 BTU/h) (nombre de kW [BTU/h] utilisés)

L'espace de l'exemple ci-dessus est un espace clos car le nombre de kW (BTU/h) utilisés est supérieur au maximum de kW (BTU/h) que l'espace peut supporter. Vous devez fournir un supplément d'air frais. Vos options sont les suivantes :

- Refaites vos calculs en ajoutant l'espace d'une pièce attenante. Si l'espace supplémentaire représente un espace clos, retirez la porte ou ajoutez des grilles de ventilation entre les deux pièces. Consultez la section *Air de ventilation de l'intérieur du bâtiment*, à la page 6.
- Ventilez la pièce directement sur l'extérieur. Consultez la section *Air de ventilation de l'extérieur*, à la page 6.
- Installez un radiateur moins puissant, si cela permet de classer la pièce comme espace ouvert.

Si le nombre de kW (BTU/h) utilisés est inférieur au maximum de kW (BTU/h) que l'espace peut supporter, l'espace est un espace ouvert. Vous n'aurez pas besoin d'apport d'air frais supplémentaire pour la ventilation.

**⚠ AVERTISSEMENT :** Si l'espace dans lequel le radiateur sera utilisé est plus petit que celui défini comme étant un espace clos, ou si la construction du bâtiment est particulièrement étanche, utilisez l'une des méthodes décrites dans *CAN/CGA B149.1 Code d'installation du gaz naturel*, *CAN/CGA B149.2 Code d'installation du propane* ou le code local approprié, pour fournir un volume d'air adéquat pour la combustion et la ventilation.

## AIR POUR LA COMBUSTION ET LA VENTILATION

Suite

### AIR DE VENTILATION

#### Air de ventilation de l'intérieur du bâtiment

Cet air frais doit venir d'un espace ouvert attenant. Pour une ventilation sur un espace ouvert attenant, vous devez fournir deux ouvertures permanentes : une à 45,7 cm (18") ou moins du plafond et l'autre à 45,7 cm (18") ou moins du sol sur le mur qui sépare les deux pièces (voir les options 1 et 2, figure 2). Vous pouvez aussi retirer la porte qui sépare les deux pièces (voir l'option 3, figure 2). Reportez-vous à la norme *CAN/CGA B149.1 Code d'installation du gaz naturel* ou *CAN/CGA B149.2 Code d'installation du propane* pour la taille requise des grilles ou des conduits de ventilation.

#### Air de ventilation de l'extérieur

Fournissez un supplément d'air frais avec des grilles ou des conduits de ventilation. Vous devez fournir deux ouvertures permanentes : une à 45,7 cm (18") ou moins du plafond et l'autre à 45,7 cm (18") ou moins du sol. Raccordez-les directement à l'extérieur ou à des espaces ouverts sur l'extérieur. Ces espaces comprennent les greniers et les vides sanitaires. Reportez-vous à la norme *CAN/CGA B149.1 Code d'installation du gaz naturel* ou *CAN/CGA B149.2 Code d'installation du propane* pour la taille requise des grilles ou des conduits de ventilation.

**IMPORTANT** : N'installez pas d'ouverture de prise ou de sortie d'air dans le grenier si ce dernier est muni d'un ventilateur de toiture contrôlé par thermostat. L'air chauffé qui entre dans le grenier déclenchera le ventilateur.

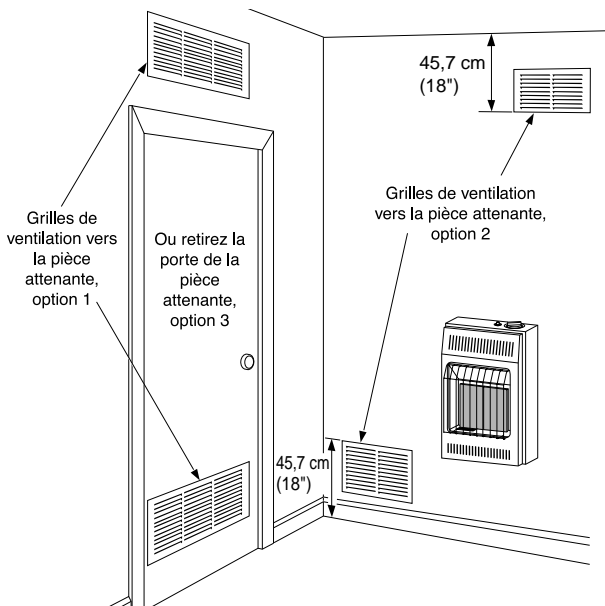

Figure 2 - Air de ventilation de l'intérieur du bâtiment

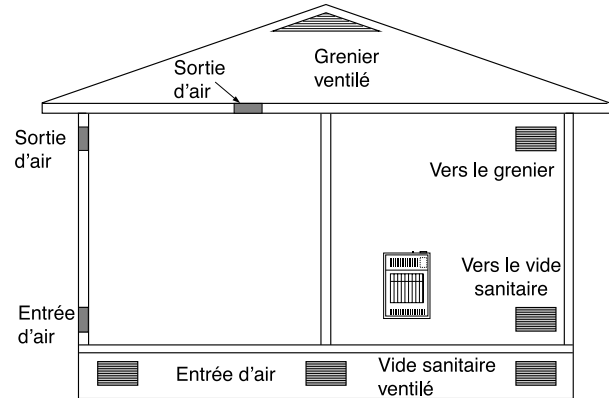

Figure 3 - Air de ventilation de l'extérieur

## INSTALLATION

Installation doit être conforme aux codes locaux ou, s'il n'y en a pas, à la norme *CAN/CGA B149.1 Code d'installation du gaz naturel* ou *CAN/CGA B149.2 Code d'installation du propane actuelle*.

**AVIS** : Ce radiateur est conçu comme appareil d'appoint. Utilisez-le avec votre système de chauffage principal. N'installez pas ce radiateur comme source principale de chaleur. Si vous avez un système de chauffage central, vous pouvez faire fonctionner le ventilateur central en même temps que le radiateur. Ceci aidera à répartir la chaleur dans toute la maison. En cas de coupure de courant, vous pouvez utiliser ce radiateur comme source principale de chaleur.

**AVERTISSEMENT** : Seul un technicien de service qualifié peut installer le radiateur. Respectez tous les codes de votre localité.

### VÉRIFIEZ LE TYPE DE GAZ

N'utilisez que le type de gaz approprié (naturel ou propane/LP). Si votre alimentation en gaz n'est pas du bon type, n'installez pas le radiateur. Appelez le revendeur qui vous a vendu le radiateur pour obtenir un radiateur du bon type.

# INSTALLATION

## Suite

### ARTICLES POUR L'INSTALLATION

Avant d'installer le radiateur, assurez-vous que vous avez les éléments ci-dessous.

- pour le gaz propane/LP, un régulateur externe (fourni par l'installateur)
- tuyauterie (vérifiez les codes de votre localité)
- pâte d'étanchéité (résistant au gaz propane/PL)
- vanne d'arrêt de l'équipement \*
- raccord à joint rodé
- piège à sédiments
- joint en T
- clé à tuyau
- pour le gaz naturel, un connecteur pour manomètre de test\*

\* Une vanne d'arrêt de l'équipement dont la conception a été homologuée par CSA et dotée d'une prise NTP de 1/8" est une alternative acceptable à la connexion de manomètre de test. Achetez la vanne d'arrêt de l'équipement certifiée par la CSA en option chez votre revendeur. Consultez la section *Accessoires*, à la page 29

### PLACEMENT DU RADIATEUR

Ce radiateur est conçu pour être monté le long d'un mur.

**⚠ AVERTISSEMENT : Maintenir les distances minimum indiquées à la figure 4. Dans la mesure du possible, placer l'appareil plus loin du sol, du plafond et du mur attenant.**

**Pour les modèles GCN20T et GCP20T uniquement :** Vous pouvez installer le radiateur au sol à l'écart d'un mur. Un socle de montage au sol, disponible en option, est nécessaire. Achetez ce socle chez votre revendeur. Consultez la section *Accessoires*, à la page 29.

**⚠ AVERTISSEMENT : Ne jamais installer le radiateur :**

- dans une chambre ou une salle de bain
- dans un véhicule de camping
- à moins de 91,5 cm (36") de rideaux, de meubles, de vêtements ou d'autres objets inflammables, que ce soit sur les côtés, le dessus ou l'avant du radiateur
- comme foyer encastrable
- là où il y a beaucoup de circulation
- là où il y a du vent ou des courants d'air

**⚠ ATTENTION : Ce radiateur crée des courants d'air chaud. Ces courants dirigent la chaleur vers les murs proches du radiateur. Si vous installez le radiateur à côté de murs recouverts de vinyle ou de tissu, ou si vous l'utilisez dans une atmosphère chargée d'impuretés (y compris, entre autres, de la fumée de tabac, des bougies parfumées, des nettoyeurs liquides, ou des lampes à huile ou à kérosène, etc.), vous constaterez peut-être une décoloration des murs ou des odeurs.**

**IMPORTANT :** Les appareils de chauffage sans conduit d'évacuation produisent de la vapeur d'eau. Bien que ce soit bénéfique, si un radiateur est installé dans une pièce où la ventilation est insuffisante, l'excès d'humidité risque d'engendrer des moisissures. Reportez-vous à *Air pour la combustion et la ventilation*, aux pages 4 à 6. Si vous constatez un excès d'humidité, vous pouvez utiliser un déshumidificateur pour diminuer la concentration de vapeur d'eau de l'air.

**⚠ ATTENTION : Si vous installez le radiateur dans le garage d'une habitation**

- La veilleuse et le brûleur du radiateur doivent être au moins à 45,7 cm (18") au-dessus du sol
- Placez le radiateur où il ne risque pas d'être touché par un véhicule en mouvement

Par souci de commodité et d'efficacité, installez le radiateur

- où vous pourrez facilement y accéder pour l'utiliser, le réviser ou le réparer
- dans la zone la plus froide de la pièce

Pour les modèles de 5,9 kW (20 000 BTU/h), un prêt-à monter de ventilateur est disponible en option chez votre revendeur. Consultez la section *Accessoires*, à la page 29. Si vous avez l'intention d'utiliser un ventilateur, placez le radiateur près d'une prise de terre. La prise doit être raccordée à la masse conformément aux codes locaux et le *Code électrique canadien Partie 1 CSA C22.1* courant.

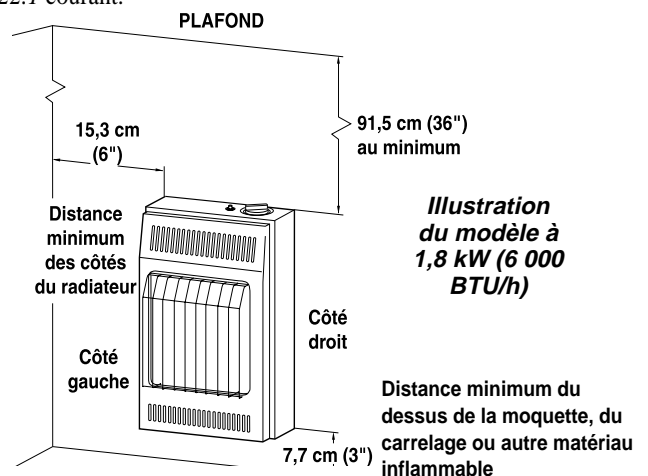

Figure 4 - Espaces à laisser libres, vus de l'avant du radiateur

## INSTALLATION

### Suite

### BULBE THERMOSTATIQUE (modèles à thermostat uniquement)

Pour le protéger, le bulbe thermostatique a été placé dans le radiateur pendant l'expédition.

### Pour trouver le bulbe thermostatique (pour les applications à thermostat)

1. Retirez le panneau avant du radiateur (pour le radiateur à 2,9 kW (10 000 BTU/h), consultez la figure 11 à la page 9, et pour le radiateur à 5,9 kW (20 000 BTU/h), consultez la figure 14 à la page 10).
2. Vous trouverez le bulbe thermostatique juste en dessous de l'assemblage du brûleur.

**IMPORTANT :** Fixez le bulbe thermostatique à l'arrière du radiateur pour qu'il fonctionne correctement.

### Fixation du bulbe thermostatique

1. Retirez le bulbe thermostatique des supports à l'intérieur du radiateur. Faites-le sortir du radiateur par l'ouverture du fond.
2. Placez l'attache sur le bulbe thermostatique comme l'indique la figure 5. L'attache fait partie du paquet de pièces.
3. Forcez l'attache dans le trou de montage supérieur comme l'indique la figure 5. Le trou de montage se trouve à l'arrière du radiateur, sur le bord inférieur gauche. Le bulbe thermostatique doit être dirigé vers le haut.

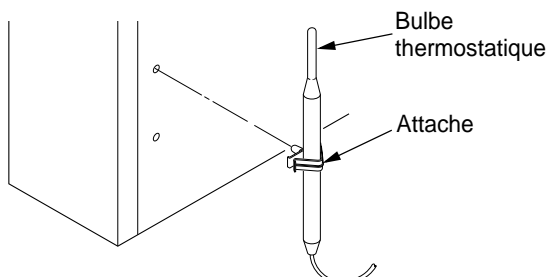

Figure 5 - Fixation du bulbe thermostatique

### INSTALLATION DES RADIATEURS À 1,8 OU 2,9 KW (6 000 OU 10 000 BTU/H) AU MUR

#### Marquage de l'emplacement des vis

1. Déterminez où vous mettez le radiateur.

**AVERTISSEMENT :** Respecter les distances minimum indiquées à la figure 6. Dans la mesure du possible, placer l'appareil plus loin du sol et du mur attenant.

2. Marquez l'emplacement des deux vis de montage sur le mur (voir la figure 6).

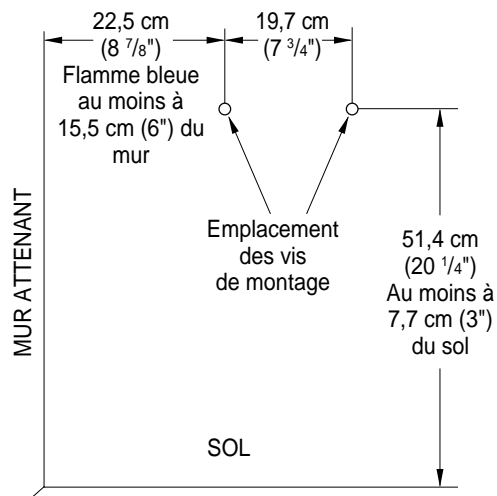

Figure 6 - Emplacement des vis de montage

### Installation des deux vis de montage

**Remarque :** Les chevilles pour le mur et les vis de montage font partie du paquet de pièces. Le paquet de pièces est fourni avec le radiateur.

#### Méthode de fixation à un poteau de cloison

Pour fixer une vis de montage à un poteau de cloison

1. Percez un trou à l'emplacement indiqué avec un foret de 9/64".
2. Insérez la vis de montage dans le poteau de cloison.
3. Serrez la vis jusqu'à ce qu'il reste un espace de 1,6 mm (1/16") (l'épaisseur d'une pièce de 1 cent) entre le mur et la tête de la vis.

#### Méthode de fixation avec une cheville pour mur

Suivez les instructions ci-dessous pour fixer les vis de montage à des murs creux (les parties de mur entre les poteaux) ou à des murs pleins (en béton ou en maçonnerie).

1. Percez des trous aux emplacements indiqués avec un foret de 5/16". Dans le cas de murs pleins (en béton ou en maçonnerie), percez un trou d'au moins 3,2 cm (1 1/4") de profondeur.
  2. Repliez la cheville (voir la figure 7).
  3. Insérez la cheville dans le trou (les ailettes en premier). Tapez sur la cheville pour qu'elle soit à fleur de la surface du mur.
  4. Pour les murs minces (moins de 1,27 cm [1/2"]), insérez une clavette rouge dans la cheville. Poussez la clavette rouge pour ouvrir d'un coup sec les ailettes de la cheville (voir la figure 8).
- IMPORTANT :** N'utilisez pas de marteau pour enfoncer la clavette ! Pour les murs épais (plus de 1,27 cm [1/2"]) d'épaisseur ou les murs pleins, n'ouvrez pas les ailettes.

Murs minces (de 0,6 à 1,2 cm [1/4" à 1/2"] d'épaisseur)

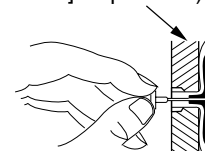
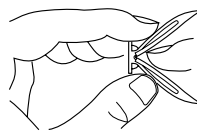
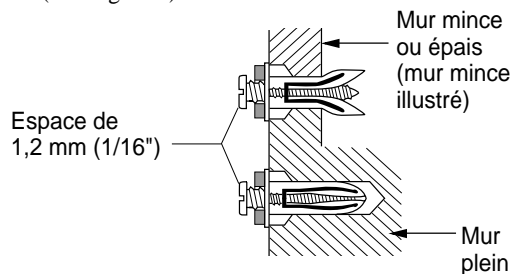

Figure 7 - Pliage de la cheville Figure 8 - Ouverture des ailettes de la cheville pour les murs minces

## INSTALLATION

### Suite

5. Serrez les deux vis jusqu'à ce qu'il reste un espace de 1,6 mm (1/16") (l'épaisseur d'une pièce de 1 cent) entre le mur et les têtes des vis (voir figure 9).



**Figure 9 - Serrage des chevilles**

### Placement du radiateur sur les vis de montage

1. Repérez les deux encoches en trou de serrure sur le panneau arrière du radiateur (voir figure 10).
2. Engagez les têtes des vis dans la partie la plus grande des encoches. Faites glisser le radiateur vers le bas pour mettre les vis dans la petite partie des encoches.

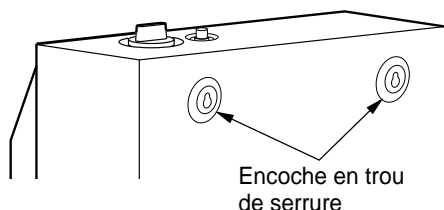

**Figure 10 - Emplacement des encoches en trou de serrure à l'arrière du radiateur**

### Retrait du panneau avant du radiateur

1. Retirez deux vis près des coins inférieurs du panneau avant.
2. Soulevez la grille de protection verticalement jusqu'à ce qu'elle butte. La grille de protection glissera de 6 mm [1/4"] environ.
3. Tirez la partie inférieure du panneau avant vers l'avant, puis vers le bas.

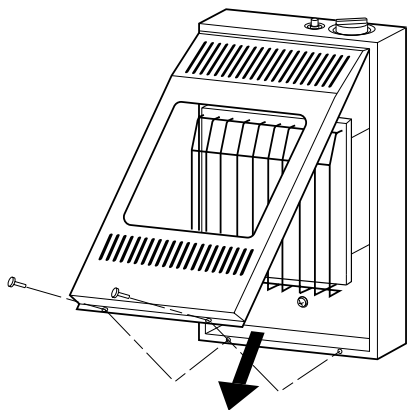
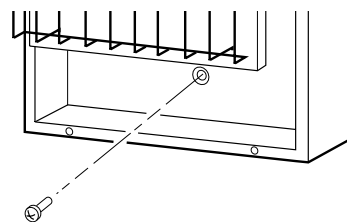

**Figure 11 - Retrait du panneau avant du radiateur**

### Installation de la vis de montage inférieure

1. Repérez le trou de montage du bas. Il se trouve sur le panneau arrière du radiateur, près du bas (voir figure 12).
2. Marquez l'emplacement de la vis sur le mur.
3. Retirez le radiateur du mur.
4. Si vous mettez la vis de montage inférieure dans un mur creux ou plein, installez la cheville pour mur. Suivez les étapes 1 à 5 de la section *Méthode de fixation avec une cheville pour mur*, à la page 10. Si vous mettez la vis de montage inférieure dans un poteau de cloison, percez un trou à l'emplacement indiqué avec un foret de 9/64".
5. Remettez le radiateur contre le mur.
6. Faites passer la vis de la cheville inférieure par le panneau arrière et insérez-la dans la cheville inférieure ou le trou que vous venez de percer (voir figure 12).
7. Serrez la vis jusqu'à ce que le radiateur soit bien fixé au mur. Prenez soin de ne pas trop serrer.

*Remarque :* Ne remettez pas le panneau avant en place pour le moment. Il sera remis en place une fois les connexions au gaz et la recherche de fuites effectuées (voir les pages 11 et 12).

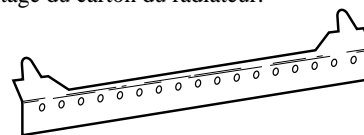

**Figure 12 - Installation de la vis de montage inférieure**

## INSTALLATION DES RADIATEURS À 5,9 KW (20 000 BTU/H) AU MUR

### Support de montage

Repérez le support de montage dans le carton du radiateur. Retirez le support de montage du carton du radiateur.



**Figure 13 - Support de montage**

## INSTALLATION

### Suite

#### Retrait du panneau avant du radiateur (modèles à 5,9 kW [20 000 BTU/h] uniquement)

1. Retirez les quatre vis peintes, deux de chaque côté du panneau avant.
2. Tirez la partie inférieure du panneau avant vers l'avant et sortez-le.
3. Retirez les emballages restants.

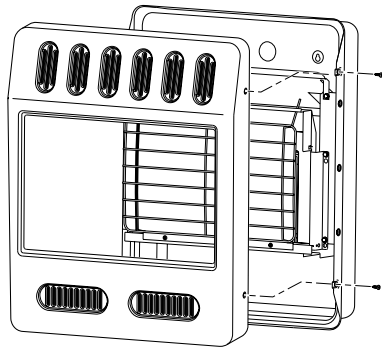

Figure 14 - Retrait du panneau avant du radiateur

#### Méthodes de fixation du support de montage au mur

N'utilisez que les deux trous extrêmes du support de montage pour fixer le support au mur. Les centres de ces deux trous sont espacés de 35,5 cm (14"). Il y a deux façons de fixer le support de montage au mur :

1. Fixation à un poteau de cloison
2. Fixation à une cheville pour mur

**Fixation à un poteau de cloison :** Cette méthode offre la meilleure prise. Faites passer les vis de montage par le support de montage et insérez-les dans les poteaux de cloison.

**Fixation à une cheville pour mur :** Cette méthode vous permet de fixer un support de montage à un mur creux (les parties de mur entre les poteaux) ou à des murs pleins (en béton ou en maçonnerie).

Décidez laquelle de ces méthodes vous convient le mieux. Toutes les deux offrent une prise fiable pour le support de montage.

#### Marquage de l'emplacement des vis

1. Avec du ruban adhésif, attachez le support de montage au mur là où le radiateur sera placé. Vérifiez que le support de montage est de niveau.

**⚠ AVERTISSEMENT : Respecter les écartements indiqués à la figure 15. Dans la mesure du possible, placer l'appareil plus loin du sol et du mur attenant.**

2. Marquez l'emplacement des vis sur le mur (voir la figure 15).  
*Note:* Ne marquez que les trous extrêmes du support de montage. Ne faites passer des vis de montage que par ces trous.
3. Retirez le ruban adhésif et le support de montage du mur.

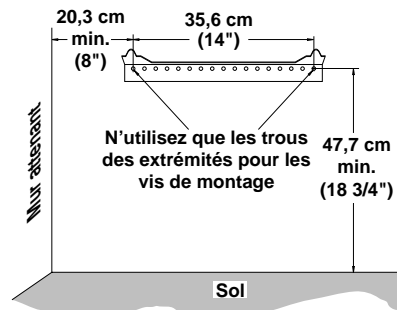

Figure 15 - Espaces à laisser libres autour du support de montage

#### Fixation du support de montage au mur

*Remarque :* Les chevilles pour mur, les vis de montage et les entretoises font partie du paquet de pièces. Le paquet de pièces est fourni avec le radiateur.

#### Méthode de fixation à un poteau de cloison

Pour fixer un support de montage à des poteaux de cloison

1. Percez des trous aux emplacements indiqués avec un foret de 9/64".
2. Placez le support de montage contre le mur. Alignez le dernier trou à chaque extrémité du support sur les trous forés dans le mur.
3. Faites passer les vis de montage par le support et insérez-les dans les poteaux de cloison.
4. Serrez les vis jusqu'à ce que le support de montage soit bien fixé aux poteaux de cloison.

#### Méthode de fixation avec une cheville pour mur

Pour fixer le support de montage aux murs creux (les parties de mur entre les poteaux) ou aux murs pleins (en béton ou en maçonnerie)

1. Percez des trous aux emplacements indiqués avec un foret de 5/16". Dans le cas de murs pleins (en béton ou en maçonnerie), percez un trou d'au moins 2,5 cm (1") de profondeur.
2. Repliez la cheville comme l'indique la figure 16.
3. Insérez la cheville dans le trou (les ailettes en premier). Tapez sur la cheville pour qu'elle soit à fleur de la surface du mur.
4. Pour les murs minces (moins de 1,27 cm [1/2"], insérez une clavette rouge dans la cheville. Poussez la clavette pour ouvrir les ailettes de la cheville d'un coup sec.

**IMPORTANT :** N'utilisez pas de marteau pour enfoncer la clavette! Pour les murs épais (plus de 1,27 cm [1/2"] d'épaisseur) ou les murs pleins, n'ouvrez pas les ailettes.

5. Placez le support de montage contre le mur. Alignez le dernier trou à chaque extrémité du support sur les chevilles.
6. Faites passer les vis de montage par le support et insérez-les dans les chevilles.
7. Serrez les vis jusqu'à ce que le support de montage soit bien fixé au mur.

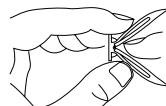

Figure 16 - Pliage de la cheville Figure 17 - Ouverture des ailettes de la cheville pour les murs minces



# INSTALLATION

## Suite

### Placement du radiateur sur le support de montage

1. Repérez les deux fentes horizontales à l'arrière du radiateur.
2. Placez le radiateur sur le support de montage. Faites glisser les pattes en saillie dans les fentes.

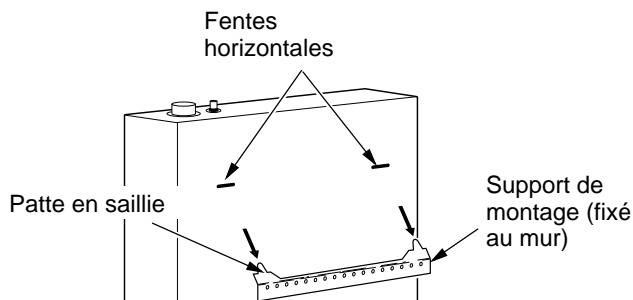

Figure 18 - Montage du radiateur sur le support de montage

### Installation des vis de montage inférieures

1. Repérez les deux trous de montage du bas. Ils se trouvent sur le panneau arrière du radiateur, près du bas (voir figure 19).
2. Marquez l'emplacement des vis sur le mur.
3. Retirez le radiateur du support de montage.
4. Si vous mettez les vis de montage inférieures dans un mur creux ou plein, installez des chevilles pour mur. Suivez les étapes 1 à 4 de la section *Méthode de fixation avec une cheville pour mur*, à la page 10. Si vous installez les vis de montage inférieures dans un poteau de cloison, percez les trous aux emplacements indiqués avec un foret de 9/64".
5. Remettez le radiateur sur le support de montage.
6. Placez des entretoises entre les trous de montage inférieurs et les chevilles ou les trous forés.
7. Tenez l'entretoise en place d'une main. De l'autre, faites passer la vis de montage par le trou de montage du bas et par l'entretoise. Placez la pointe de la vis dans l'ouverture de la cheville ou du trou foré.
8. Serrez les deux vis jusqu'à ce que le radiateur soit bien fixé au mur. Prenez soin de ne pas trop serrer.

**Remarque :** Ne remettez pas le panneau avant en place pour le moment. Il sera remis en place une fois les connexions au gaz et la recherche de fuites effectuées (voir pages 11 et 12).

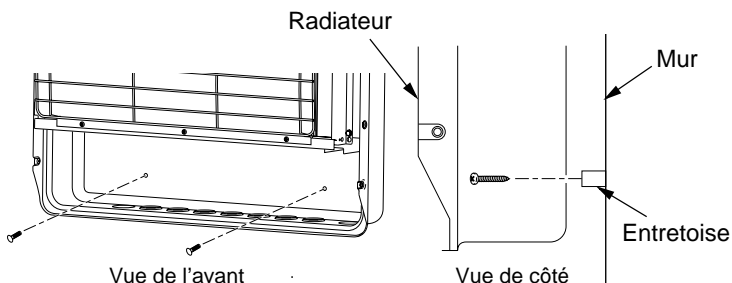

Figure 19 - Installation des vis de montage inférieures

### MONTAGE DU RADIATEUR AU SOL AVEC LE PRÊT-À-MONTER POUR SOL EN OPTION (5,9 KW [20 000 BTU/H] UNIQUEMENT)

#### Montage des pieds sur le radiateur

1. Déposez l'habillage du radiateur sur son dos sur une table, en faisant dépasser le fond du radiateur du bord de la table.
2. Alignez les trous du pied sur les trous de montage du fond de l'habillage (voir figure 20).
3. Fixez le pied au radiateur avec des vis à tôle.
4. Répétez cette procédure pour l'autre côté.

#### Montage des pieds au sol (si le code local l'exige)

Si le radiateur doit être installé directement sur de la moquette, de carrelage ou autre matériau combustible (autre que du parquet de bois), le radiateur doit être déposé sur un panneau de métal ou de bois qui recouvre la surface qu'occupe le radiateur.

1. Retirez le panneau avant (voir *Retrait du panneau avant du radiateur*, à la page 10).
2. Placez le radiateur muni de ses pieds à l'emplacement de votre choix. Marquez l'emplacement des trous à forer. Retirez le radiateur et sa base.
3. Si vous montez la base sur un parquet de bois, utilisez un foret de 1/8" pour percer un trou de 2 cm (3/4") de profondeur (n'utilisez pas de chevilles dans les parquets de bois). Si vous montez la base sur un sol en béton, utilisez un foret à béton de 1/4" pour percer un trou de 3,5 cm (1 3/8") de profondeur dans le sol. Insérez les chevilles à fond dans les trous.
4. Remettez le radiateur muni de ses pieds sur les trous. Fixez la base au sol avec des vis à bois. Voir la figure 20.

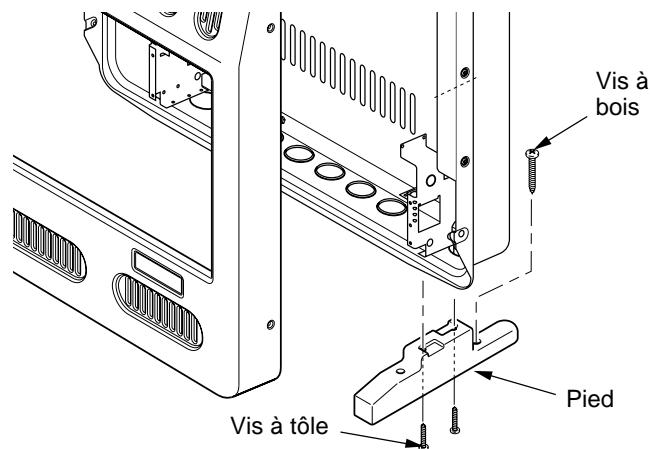

Figure 20 - Installation des pieds (votre radiateur peut être différent de celui de l'illustration)

## INSTALLATION

Suite

### RACCORDEMENT À L'ALIMENTATION EN GAZ

**⚠ AVERTISSEMENT :** Cet appareil nécessite un raccord d'arrivée NPT (filetage de tuyau des USA) de 3/8" au régulateur de pression.

**⚠ AVERTISSEMENT :** Seul un technicien compétent doit raccorder le radiateur à l'alimentation en gaz. Respectez tous les codes de votre localité.

**⚠ AVERTISSEMENT :** Pour le gaz naturel, ne jamais raccorder le radiateur à des puits de gaz privés (qui n'appartiennent pas à une compagnie de gaz). Ce gaz est communément appelé gaz de tête de puits.

**IMPORTANT :** Pour le gaz naturel, vérifiez la pression de la canalisation de gaz avant de raccorder le radiateur à la canalisation. La pression de la canalisation de gaz ne doit pas dépasser 26,6 cm (10,5") d'eau. Si la pression de la canalisation de gaz est plus élevée, le régulateur du radiateur risque d'être endommagé.

**⚠ ATTENTION :** Pour le gaz propane/LP, ne raccordez jamais le radiateur directement à la conduite de propane/LP. Ce radiateur nécessite un régulateur externe (pas fourni). Installez le régulateur externe entre le radiateur et la conduite de propane/LP.

Pour le gaz propane/LP, l'installateur doit fournir un régulateur externe. Le régulateur externe réduira la pression d'arrivée du gaz. Vous devez réduire la pression d'arrivée du gaz pour qu'elle soit comprise entre 28 et 35,5 cm (11" et 14") d'eau. Si vous ne réduisez pas la pression d'arrivée du gaz, vous risquez d'endommager le régulateur du radiateur. Installez le régulateur externe en dirigeant l'évent vers le bas comme l'indique la figure 21. Ceci le protège de la pluie verglaçante et du verglas.

**⚠ ATTENTION :** N'utilisez que de la tuyauterie neuve, en fer noir ou en acier. Un tuyau de cuivre étamé à l'intérieur peut être utilisé à certains endroits. Vérifiez les codes de votre localité. Utilisez une tuyauterie assez grosse pour fournir un volume de gaz suffisant au radiateur. Si le tuyau est trop petit, une baisse de volume excessive se produira.

Diamètre typique des tuyaux d'arrivée pour les modèles à 5,9 kW (20 000 BTU/h) - 3/8" ou plus.

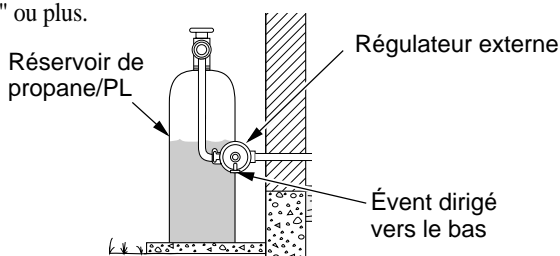

Figure 21 - Régulateur externe avec évent dirigé vers le bas (systèmes Propane/LP uniquement)

L'installation doit comprendre une vanne d'arrêt de l'équipement, un raccord et une prise NPT avec ouverture de 1/8". Placez la prise NPT à portée pour y raccorder le manomètre de test. La prise NPT doit être en amont du radiateur (voir figure 22).

**IMPORTANT :** Installez une vanne d'arrêt de l'équipement dans un endroit facile d'accès. La vanne d'arrêt de l'équipement sert à couper le gaz et à rétablir son passage vers l'appareil.

Appliquez un peu de pâte d'étanchéité pour joints sur les filetages NPT mâles. Ceci évitera d'avoir un excès de pâte pénétrant dans les tuyaux. Un excès de pâte dans les tuyaux risquerait de boucher les vannes du radiateur.

**⚠ AVERTISSEMENT :** Utiliser une pâte d'étanchéité pour filets qui résiste au gaz liquéfié (PL).

Nous vous conseillons d'installer un piège à sédiments dans la conduite d'arrivée comme l'indique la figure 22. Placez le piège à sédiments dans un endroit facile d'accès pour le nettoyer. Installez les conduits entre l'arrivée de l'alimentation en gaz et le radiateur. Placez le piège à sédiments là où les matières attrapées ne risquent pas de geler. Un piège à sédiments recueille l'humidité et les contaminants. De cette façon, ils ne vont pas dans les contrôles du radiateur. Si le piège à sédiments n'est pas installé ou mal installé, le radiateur risque de ne pas fonctionner correctement.

**IMPORTANT :** Maintenez le régulateur de pression en place avec une clé lorsque vous le raccordez à la canalisation de gaz ou à un raccord. Prenez soin de ne pas serrer trop fort la connexion du tuyau au régulateur. Le boîtier du régulateur risquerait d'être endommagé.

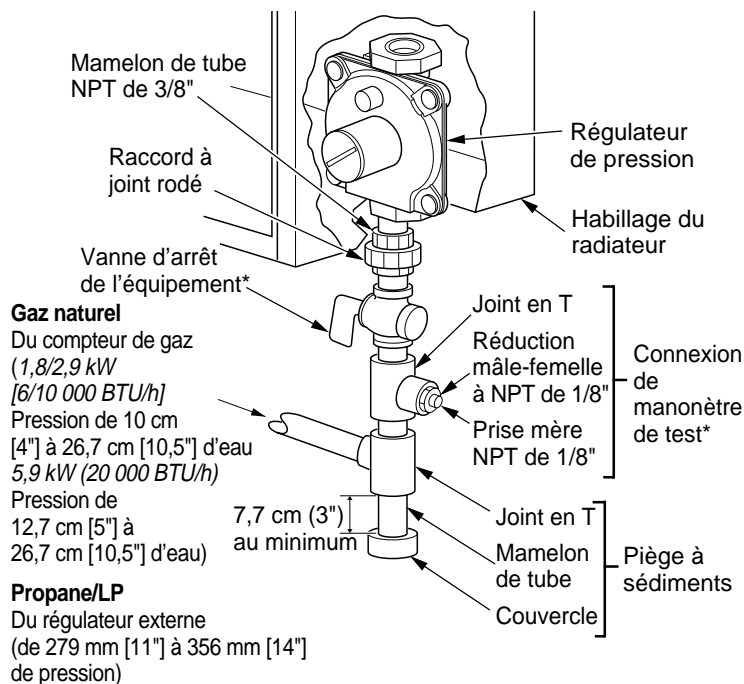

Figure 22 - Raccordement au gaz

\* Une vanne d'arrêt de l'équipement dont la conception a été homologuée par CSA et dotée d'une prise NPT de 1/8" est une alternative acceptable à la connexion de manomètre de test. Achetez la vanne d'arrêt de l'équipement certifiée par la CSA en option chez votre revendeur. Consultez la section Accessoires, à la page 29.

## INSTALLATION

### Suite

### VÉRIFICATION DES CONNEXIONS AU GAZ

**⚠ AVERTISSEMENT : Tester toutes les conduites de gaz et les connexions pour détecter les fuites après l'installation ou la révision. Réparer toutes les fuites immédiatement.**

**⚠ AVERTISSEMENT : Ne jamais utiliser de flamme nue pour rechercher une fuite. Appliquer un liquide de détection de fuite non corrosif sur tous les joints. La présence de bulles indique une fuite. Réparer toutes les fuites immédiatement.**

**⚠ ATTENTION : Pour les installations au propane/PL, assurez-vous qu'un régulateur externe a été posé entre le réservoir de propane/PL et le radiateur. Reportez-vous aux consignes de la section *Raccordement à l'alimentation en gaz*, à la page 12.**

### Test de la pression du système d'alimentation en gaz

#### Pressions de test excédant 3,5 kPa (3,5 PSIG)

1. Déconnectez l'appareil, avec son robinet de gaz principal (vanne de contrôle) et la vanne d'arrêt de l'équipement, de la canalisation en gaz. Les pressions dépassant 3,5 kPa (1/2 psig) endommageront le régulateur du radiateur.
2. Fermez l'extrémité du conduit de gaz là où la vanne d'arrêt de l'équipement était raccordée.
3. Mettez sous pression le système de conduites d'alimentation en gaz soit en ouvrant le robinet du réservoir de propane/PL, soit en ouvrant la vanne de gaz principale située sur ou près du compteur de gaz naturel, soit en utilisant de l'air comprimé.
4. Vérifiez tous les joints des conduites de gaz. Appliquez un liquide de détection de fuite non corrosif sur tous les joints. La présence de bulles indique une fuite.
5. Réparez toutes les fuites immédiatement.
6. Raccordez à nouveau le radiateur et la vanne d'arrêt de l'équipement à la conduite d'alimentation en gaz. Vérifiez s'il y a des fuites aux raccords nouvellement connectés.

#### Pressions de test égales ou inférieures à 3,5 kPa (1/2 PSIG)

1. Fermez la vanne d'arrêt de l'équipement (voir figure 23).
2. Mettez sous pression le système de conduites d'alimentation en gaz soit en ouvrant le robinet du réservoir de propane/PL, soit en ouvrant la vanne de gaz principale située sur ou près du compteur de gaz naturel, soit en utilisant de l'air comprimé.
3. Vérifiez tous les joints en aval du compteur de gaz s'il s'agit de gaz naturel (voir figure 24) ou du réservoir de propane/LP s'il s'agit de gaz propane/LP, à la vanne d'arrêt de l'équipement (voir figure 25). Appliquez un liquide de détection de fuite non corrosif sur tous les joints. La présence de bulles indique une fuite.
4. Réparez toutes les fuites immédiatement.

### Vérification de la pression des connexions de gaz du radiateur

1. Ouvrez la vanne d'arrêt de l'équipement (voir figure 23).
2. Ouvrez la vanne de gaz principale, située sur ou près du compteur de gaz s'il s'agit de gaz naturel, ou ouvrez la vanne de réservoir de propane/LP.
3. Assurez-vous que le bouton de réglage du radiateur est en position d'arrêt, « OFF ».
4. Vérifiez tous les joints de la vanne d'arrêt de l'équipement à la vanne de contrôle (voir figures 24 et 25). Appliquez un liquide de détection de fuite non corrosif sur tous les joints. La présence de bulles indique une fuite.
5. Réparez toutes les fuites immédiatement.
6. Allumez le radiateur (consultez la section *Utilisation du radiateur*, aux pages 14 et 15). Vérifiez que les autres joints internes ne fuient pas.
7. Éteignez le radiateur (consultez la section *Pour couper le gaz de l'appareil*, à la page 15).
8. Remettez le panneau avant en place.

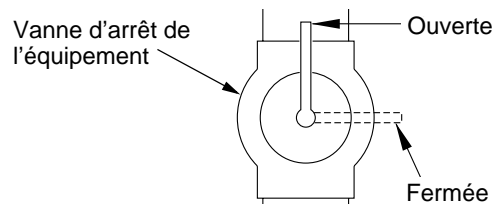

Figure 23 - Vanne d'arrêt de l'équipement

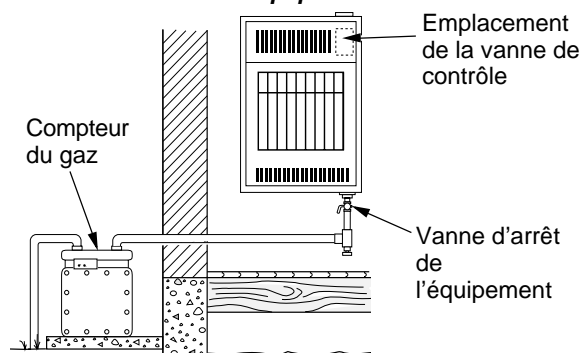

Figure 24 - Vérification des joints de gaz pour le gaz naturel (modèle de 1,8 kW [6 000 BTU/h] illustré)

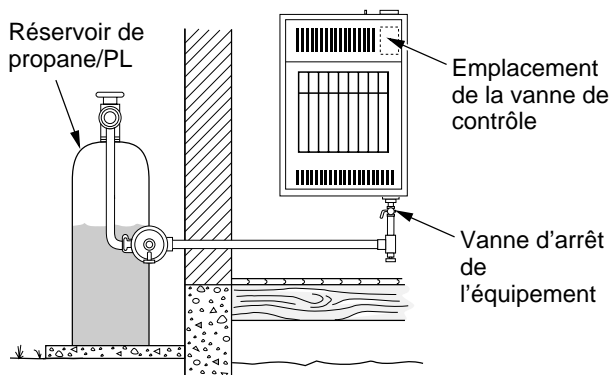

Figure 25 - Vérification des joints de gaz pour le gaz Propane/LP (modèle de 1,8 kW [6 000 BTU/h] illustré)

## UTILISATION DU RADIATEUR

POUR VOTRE SÉCURITÉ - À LIRE  
AVANT L'ALLUMAGE

**⚠ AVERTISSEMENT :** Si les instructions ne sont pas suivies à la lettre, il y a un risque d'incendie ou d'explosion, susceptible de causer des blessures et même la mort.

- Cet appareil est muni d'une veilleuse qu'il faut allumer manuellement. Quand vous allumez la veilleuse, suivez ces instructions à la lettre.
- AVANT D'ALLUMER**, vérifiez qu'il n'y aucune odeur de gaz tout autour de l'appareil. Assurez-vous de vérifier près du sol parce que le gaz est parfois plus lourd que l'air et va donc s'y déposer.  
**QUE FAIRE SI VOUS SENTEZ DU GAZ**
  - N'allumez aucun appareil.
  - Ne touchez aucun interrupteur électrique et n'utilisez aucun appareil téléphonique dans votre bâtiment.
  - Allez chez un voisin et appelez immédiatement votre fournisseur de gaz. Suivez les instructions du fournisseur de gaz.
  - Si vous ne pouvez pas joindre le fournisseur, appelez le service des incendies.
- N'utilisez que votre main pour enfoncer ou tourner le bouton de réglage du gaz. N'utilisez jamais d'outils. Si vous n'arrivez pas à enfoncer ou à tourner le bouton à la main, n'essayez pas de le réparer, mais appelez un technicien de service qualifié ou la compagnie de gaz. Si vous forcez le bouton ou que vous essayez de le réparer, il y a un risque d'incendie ou d'explosion.
- N'utilisez pas cet appareil si une partie a été submergée. Appelez immédiatement un technicien compétent pour inspecter l'appareil et remplacer toute pièce du système de contrôle et tout contrôle de gaz qui aurait été submergé.

INSTRUCTIONS  
D'ALLUMAGE

- ARRÊTEZ !** Lisez les informations relatives à la sécurité ci-dessus.
- Assurez-vous que la vanne d'arrêt de l'équipement est ouverte complètement.
- Tournez le bouton de réglage dans le sens des aiguilles d'une montre ↻ pour le mettre sur **ARRÊT** (voir figure 26 ou 27).
- Attendez cinq (5) minutes pour évacuer le gaz. Puis essayez de détecter une odeur de gaz, y compris au niveau du sol. Si vous sentez encore du gaz, **ARRÊTEZ !** Suivez les instructions la section « B » des informations relatives à la sécurité ci-dessus. Si vous ne sentez pas de gaz, passez à l'étape suivante.
- Poussez le bouton de réglage et faites-le tourner dans le sens inverse des aiguilles d'une montre ↺ pour le mettre sur **VEILLEUSE**. Continuez à appuyer sur le bouton de réglage pendant cinq (5) secondes (voir la figure 26 ou 27).

**Remarque :** C'est peut-être la première fois que vous utilisez ce radiateur après l'avoir raccordé à l'alimentation en gaz. Dans ce cas, il faudra peut-être appuyer sur le bouton de réglage pendant 30 secondes ou plus. Ceci permettra de purger le système de l'air qui se trouve dans les tuyaux.

- Si le bouton de réglage ne ressort pas lorsque vous le relâchez, prenez contact avec un technicien de service qualifié ou la compagnie de gaz pour une réparation.

- Pendant que le bouton de réglage est enfoncé, appuyez sur le bouton d'allumage et relâchez-le. Ceci allumera la veilleuse. La veilleuse est fixée à l'avant du brûleur. Vous pouvez la voir en regardant par le panneau de verre. Au besoin, continuez à appuyer sur le bouton d'allumage et à le relâcher jusqu'à ce que la veilleuse s'allume.

**Remarque :** Si la veilleuse ne reste pas allumée, reportez-vous à la section *Dépannage*, aux pages 18 à 20. De plus, prenez contact avec un technicien de service qualifié ou la compagnie de gaz pour une réparation. En attendant que les réparations soient faites, vous pouvez allumer la veilleuse avec une allumette. Pour allumer la veilleuse avec une allumette, consultez la section *Procédure d'allumage manuel*, à la page 15.

- Laissez le bouton de réglage enfoncé 30 secondes après avoir allumé la veilleuse. Au bout de 30 secondes, relâchez le bouton de réglage.
  - Si le bouton de réglage ne ressort pas lorsque vous le relâchez, prenez contact avec un technicien de service qualifié ou la compagnie de gaz pour une réparation.

**Remarque :** Si la veilleuse s'éteint, répétez les étapes 3 à 7. Les modèles de radiateurs à thermostat ont un système de verrouillage de sécurité. Attendez une (1) minute avant de rallumer la veilleuse.

- Modèles à contrôle manuel uniquement** Tournez le bouton de réglage dans le sens inverse des aiguilles d'une montre ↺ pour le mettre sur **HAUT**. Le brûleur principal devrait s'allumer. Réglez le bouton de réglage sur **HAUT** ou **BAS**. Pour tourner le bouton de réglage de **HAUT** à **BAS**, appuyez sur le bouton et tournez-le dans le sens inverse des aiguilles d'une montre ↺.

**Remarque :** Les positions **HAUT** et **BAS** sont des positions verrouillées. Si le bouton de réglage est sur une de ces positions, il faut appuyer dessus pour pouvoir le tourner.

- Modèles contrôlés par thermostat uniquement** Tournez le bouton de réglage dans le sens inverse des aiguilles d'une montre ↺ au niveau de chauffage désiré. Le brûleur principal devrait s'allumer. Ajustez le bouton de contrôle à un niveau de chauffage entre 1 et 5.

**⚠ ATTENTION :** N'essayez pas de régler les niveaux de chauffage avec la vanne d'arrêt de l'équipement.

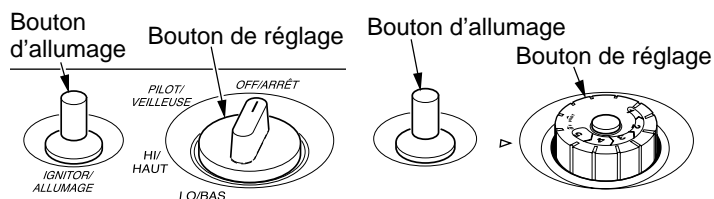

Figure 26 - Bouton de réglage sur **ARRÊT** (modèles contrôlés manuellement)

Figure 27 - Bouton de réglage sur **ARRÊT** (modèles contrôlés par thermostat)

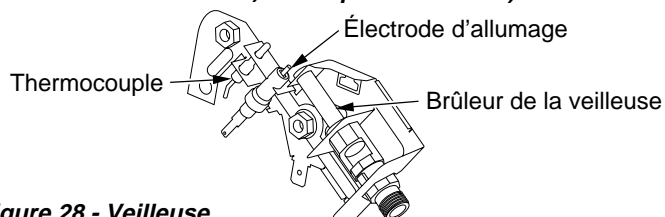



Figure 28 - Veilleuse

## UTILISATION DU RADIATEUR

Suite

### POUR COUPER LE GAZ DE L'APPAREIL

Pour arrêter le radiateur

1. Appuyez sur le bouton de réglage et tournez-le dans le sens des aiguilles d'une montre  pour le mettre sur ARRÊT.
2. Coupez le courant à l'appareil s'il faut effectuer une révision ou une réparation.

Pour n'éteindre que le brûleur (la veilleuse reste allumée)

Tournez le bouton de réglage dans le sens des aiguilles d'une montre  pour le mettre sur VEILLEUSE.

### UTILISATION DU CONTRÔLE PAR THERMOSTAT (MODÈLES À THERMOSTAT UNIQUEMENT)

Le contrôle thermostatique utilisé sur ces modèles est différent des thermostats courants. Les thermostats courants se contentent d'éteindre et d'allumer le brûleur. Le thermostat utilisé sur le radiateur détecte la température de la pièce. Le thermostat ajuste le débit de gaz vers le brûleur. Cela augmente ou diminue la hauteur des flammes du brûleur. Par moments, la température de la pièce peut dépasser celle choisie sur le radiateur. Dans ce cas, le brûleur s'éteindra. Le brûleur se rallume quand la température de la pièce retombe en dessous de la température choisie. Le bouton de réglage peut être réglé sur n'importe quel niveau de chaleur entre « 1 » et « 5 ».

**Remarque :** Le bulbe thermostatique mesure la température de l'air près de l'habillage du radiateur. Elle ne correspond pas toujours à la température de la pièce (en fonction de la construction de l'habitation, du site de l'installation, de la taille de la pièce, des températures extérieures, etc.). Vous pourrez déterminer votre niveau de confort personnel en utilisant souvent le radiateur.

### PROCÉDURE D'ALLUMAGE MANUEL

1. Retirez le panneau avant (pour les radiateurs à 1,8 kW [6 000 BTU/h] et à 2,9 kW [10 000 BTU/h], consultez la figure 11, à la page 9 ; pour le radiateur à 5,9 kW [20 000 BTU/h], consultez la figure 14, à la page 10).
2. Suivez les étapes 1 à 5 de la section *Instructions d'allumage*, à la page 14.
3. En appuyant sur le bouton de réglage, allumez une allumette. Tenez l'allumette contre la veilleuse jusqu'à ce que la veilleuse s'allume.
4. Laissez le bouton de réglage enfoncé 30 secondes après avoir allumé la veilleuse. Au bout de 30 secondes, relâchez le bouton de réglage. Suivez l'étape 8 de la section *Instructions d'allumage*, à la page 14.
5. Remettez le panneau avant en place.

## INSPECTION DU BRÛLEUR

Vérifiez souvent l'apparence de la flamme de la veilleuse et celle des flammes du brûleur.

### APPARENCE DE LA FLAMME DE LA VEILLEUSE

La figure 29 illustre l'apparence correcte de la flamme de la veilleuse. La figure 30 illustre une apparence de flamme de veilleuse incorrecte. La flamme de veilleuse incorrecte ne touche pas le thermocouple. De ce fait, le thermocouple refroidira. Lorsqu'il refroidit, le radiateur s'éteint.

Si l'apparence de la flamme de la veilleuse n'est pas correcte, comme l'indique la figure 30

- éteignez le radiateur (consultez la section *Pour couper le gaz de l'appareil*, colonne 1)
- consultez la section *Dépannage*, aux pages 18 à 20

**Remarque :** La flamme de la veilleuse des appareils au gaz naturel sera légèrement courbée, mais la flamme devrait être bleue, sans jaune ni orange.

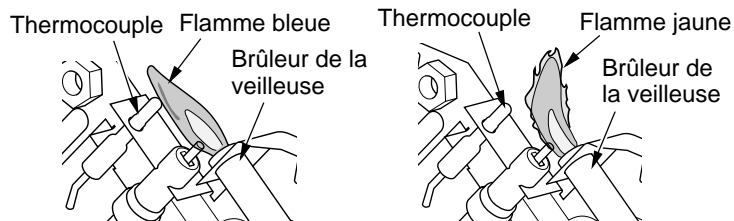

Figure 29 - Apparence correcte de la flamme de la veilleuse

Figure 30 - Mauvaise apparence de la flamme de la veilleuse

### APPARENCE DES FLAMMES DU BRÛLEUR

**⚠ AVERTISSEMENT :** La formation de pointes jaunes indique que le radiateur risque de produire de niveaux plus élevés de monoxyde de carbone.

**AVIS :** Ne confondez pas les flammes oranges avec la formation de pointes jaunes. Les flammes peuvent être momentanément orange si des poussières ou d'autres particules fines pénètrent dans le radiateur et sont brûlées.

La figure 31 illustre l'apparence correcte des flammes du brûleur. La figure 32 illustre une mauvaise apparence des flammes du brûleur. La mauvaise apparence des flammes du brûleur montre la formation de pointes jaunes sur les flammes. Elle montre aussi des flammes plus hautes que la moitié de la hauteur du panneau de verre.

Si l'apparence des flammes du brûleur n'est pas correcte, comme l'indique la figure 32

- éteignez le radiateur (consultez la section *Pour couper le gaz de l'appareil*, colonne 1)
- consultez la section *Dépannage*, aux pages 18 à 20

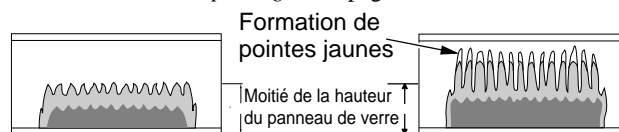

(les flammes des modèles GCN6 et GCP6 seront plus courtes à cause de la moindre puissance)

Figure 31 - Apparence correcte des flammes du brûleur

Figure 32 - Mauvaise apparence des flammes du brûleur

## NETTOYAGE ET ENTRETIEN

**⚠ AVERTISSEMENT : Éteindre le radiateur et le laisser refroidir avant de procéder au nettoyage.**

**⚠ ATTENTION : Les zones de contrôles, le brûleur, et les voies d'aération du brûleur doivent toujours être propres. Inspectez-les avant chaque usage. Faites inspecter le radiateur une fois l'an par un technicien de service qualifié. Le radiateur aura besoin d'être nettoyé plus souvent s'il y a trop de peluches provenant de la moquette ou de couvertures, ou de poils d'animaux familiers, etc.**

**⚠ AVERTISSEMENT : Si les ouvertures d'air primaire du brûleur deviennent sales, il risque d'y avoir une production de suie et des dommages matériels.**

### ODS/VEILLEUSE ET ORIFICE DU BRÛLEUR

- Utilisez un aspirateur, de l'air sous pression ou une petite brosse à soies souples pour le nettoyage.

### TROUS D'ENTRÉE D'AIR DE LA VEILLEUSE ET DU BRÛLEUR

Les trous d'entrée d'air primaire laissent entrer le volume d'air nécessaire pour le mélange au gaz. Cela produit une flamme de combustion propre. Ne laissez pas la poussière, la saleté, les peluches et les poils d'animaux familiers s'accumuler sur ces trous. Nettoyez ces trous d'entrée d'air avant chaque saison de chauffage. Si des trous d'entrée d'air sont bouchés, de la suie sera produite. Nous vous conseillons de nettoyer l'appareil tous les trois mois pendant l'utilisation et de le faire inspecter une fois l'an par un technicien de service qualifié.

Nous vous conseillons aussi de ne pas laisser la poussière et la saleté s'accumuler sur le tube du brûleur ou sur l'assemblage de la veilleuse. Pour nettoyer ces pièces, nous vous conseillons d'utiliser de l'air comprimé à 207 kPa (30 PSI) ou moins. Votre boutique informatique, votre quincaillerie ou votre centre de bricolage vendent probablement des bonbonnes d'air comprimé. Vous pouvez utiliser un aspirateur en position de soufflerie. Si vous utilisez de l'air comprimé en bonbonne, suivez les instructions de la bonbonne. Vous risqueriez d'endommager l'assemblage de la veilleuse si vous ne suivez pas les instructions de la bonbonne.

1. Éteignez l'appareil, y compris la veilleuse. Laissez l'appareil refroidir pendant trente minutes au minimum.
2. Inspectez le brûleur et la veilleuse pour voir s'il y a de la poussière ou de la saleté.
3. Soufflez de l'air par les entrées ou les fentes, et les trous du brûleur.
4. N'insérez jamais d'objets dans le tube de la veilleuse.

Nettoyez aussi l'assemblage de la veilleuse. Si la flamme de la veilleuse a une pointe jaune, c'est qu'il y a de la poussière ou de la saleté dans l'assemblage de la veilleuse. Il y a un petit trou d'entrée d'air pour la veilleuse à 5 cm (2") environ de l'endroit où la flamme de la veilleuse sort de l'assemblage de la veilleuse (voir figure 33). L'appareil étant éteint, soufflez doucement de l'air dans le trou d'entrée d'air. Vous pouvez utiliser une paille pour souffler si vous n'avez pas d'air comprimé.

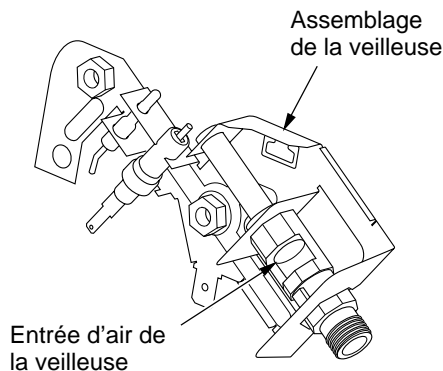

**Figure 33 - Trou d'entrée d'air de la veilleuse**

### HABILLAGE

#### Conduits d'air

- Utilisez un aspirateur ou de l'air comprimé pour le nettoyage.

#### Extérieur

- Utilisez un chiffon doux imbibé d'une solution d'eau savonneuse. Passez le chiffon sur l'habillage pour enlever la poussière.

## DÉPANNAGE

**Remarque :** Pour obtenir de l'aide supplémentaire, visitez le site Internet du service technique de DESA à l'adresse [www.desatech.com](http://www.desatech.com).

**Note :** Toutes les rubriques de dépannage sont placées en ordre d'opération.

**⚠ AVERTISSEMENT :** Éteindre le radiateur et le laisser refroidir avant de procéder à une révision ou à une réparation. Seul un technicien compétent peut entretenir et réparer le radiateur.

**⚠ ATTENTION :** N'utilisez ni fil, ni aiguille, ni autre objet de ce genre pour nettoyer l'assemblage ODS/veilleuse. Vous risqueriez d'endommager l'assemblage ODS/veilleuse.

### SYMPTÔME

### CAUSE POSSIBLE

### SOLUTION

Il n'y a pas d'étincelle sur l'ODS/veilleuse quand on appuie sur le bouton d'allumage

1. L'électrode d'allumage est mal placée
2. L'électrode d'allumage est brisée
3. L'électrode d'allumage n'est pas raccordée au câble de l'allumeur
4. Le câble de l'allumeur est pincé ou mouillé
5. Le câble de l'allumeur est coupé
6. L'allumeur piézo-électrique est défectueux

1. Remplacez l'assemblage de la veilleuse
2. Remplacez l'assemblage de la veilleuse
3. Reconnectez le câble de l'allumeur
4. Dégagez le câble de l'allumeur s'il est pincé par du métal ou un tuyau. Veillez à ce que le câble de l'allumeur soit sec
5. Remplacez le câble de l'allumeur
6. Remplacez l'allumeur piézo-électrique

Il y a une étincelle sur l'ODS/veilleuse mais pas d'allumage quand on appuie sur le bouton d'allumage

1. L'alimentation en gaz a été coupée ou la vanne d'arrêt de l'équipement est fermée
2. Le bouton de réglage n'est pas sur « PILOT »
3. Le bouton de réglage n'était pas enfoncé dans la position « PILOT »
4. Il y avait de l'air dans les conduites de gaz à l'installation
5. Il n'y a plus de gaz (propane/LP uniquement)
6. L'assemblage ODS/veilleuse est bouché
7. Le régulateur de gaz est mal réglé

1. Restaurez l'alimentation en gaz ou ouvrez la vanne d'arrêt de l'équipement
2. Tournez le bouton de réglage pour le mettre sur « PILOT »
3. Appuyez sur le bouton de réglage quand il est sur « PILOT »
4. Continuez à enfoncer le bouton de réglage. Répétez l'allumage jusqu'à ce que l'air soit purgé
5. Prenez contact avec votre compagnie de gaz propane/PL
6. Nettoyez l'assemblage ODS/veilleuse (consultez la section *Nettoyage et maintenance*, à la page 16) ou remplacez-le
7. Remplacez le régulateur de gaz

L'ODS/veilleuse s'allume mais la flamme s'éteint quand on relâche le bouton de réglage

1. Le bouton de réglage n'est pas enfoncé à fond
2. Le bouton de réglage n'a pas été enfoncé assez longtemps
3. Le système de verrouillage de sécurité a été déclenché
4. La vanne d'arrêt de l'équipement n'est pas ouverte à fond
5. Le thermocouple est déconnecté à la vanne de contrôle
6. La flamme de la veilleuse ne touche pas le thermocouple; de ce fait, le thermocouple refroidit, ce qui éteint la flamme de la veilleuse. Ce problème peut être dû à une ou plusieurs causes suivantes :  
A) Basse pression du gaz  
B) Assemblage OSD/veilleuse sale ou partiellement bouché
7. Le thermocouple est endommagé
8. La vanne de contrôle est endommagée

1. Enfoncez le bouton de réglage à fond
2. Une fois l'ODS/veilleuse allumée, laissez le bouton de réglage enfoncé pendant 30 secondes
3. Attendez une minute que le système de verrouillage de sécurité se réinitialise. Répétez la procédure d'allumage
4. Ouvrez la vanne d'arrêt de l'équipement à fond
5. Serrez à la main, puis donnez 1/4 de tour de plus
6. A) Prenez contact avec votre fournisseur de gaz naturel ou de propane/LP  
B) Nettoyez l'assemblage ODS/veilleuse (consultez la section *Nettoyage et maintenance*, à la page 16) ou remplacez-le
7. Remplacez l'assemblage de la veilleuse
8. Remplacez la vanne de contrôle

## DÉPANNAGE

### Suite

SYMPTÔME	CAUSE POSSIBLE	SOLUTION
Le brûleur ne s'allume pas une fois l'ODS/veilleuse allumé	<ol style="list-style-type: none"> <li>1. L'orifice du brûleur est bouché</li> <li>2. La pression d'entrée du gaz est trop basse</li> </ol>	<ol style="list-style-type: none"> <li>1. Nettoyez l'orifice du brûleur (consultez la section <i>Nettoyage et maintenance</i>, à la page 16) ou remplacez l'orifice du brûleur</li> <li>2. Prenez contact avec votre fournisseur de gaz naturel ou de propane/LP</li> </ol>
Le brûleur tarde à s'allumer	<ol style="list-style-type: none"> <li>1. La pression du collecteur est trop basse</li> <li>2. L'orifice du brûleur est bouché</li> </ol>	<ol style="list-style-type: none"> <li>1. Prenez contact avec votre fournisseur de gaz naturel ou de propane/LP</li> <li>2. Nettoyez l'orifice du brûleur (consultez la section <i>Nettoyage et maintenance</i>, à la page 16) ou remplacez l'orifice du brûleur</li> </ol>
Le brûleur a des retours de flamme pendant la combustion	<ol style="list-style-type: none"> <li>1. L'orifice du brûleur est bouché ou endommagé</li> <li>2. Le brûleur est endommagé</li> <li>3. Le régulateur de gaz est défectueux</li> </ol>	<ol style="list-style-type: none"> <li>1. Nettoyez l'orifice du brûleur (consultez la section <i>Nettoyage et maintenance</i>, à la page 16) ou remplacez l'orifice du brûleur</li> <li>2. Remplacez le brûleur</li> <li>3. Remplacez le régulateur de gaz</li> </ol>
Les flammes du brûleur sont jaunes pendant la combustion	<ol style="list-style-type: none"> <li>1. Il n'y a pas assez d'air</li> <li>2. Le régulateur de gaz est défectueux</li> <li>3. Le brûleur est bouché ou sale</li> </ol>	<ol style="list-style-type: none"> <li>1. Examinez le brûleur pour voir s'il y a de la saleté ou des débris. Le cas échéant, nettoyez le brûleur (consultez la section <i>Nettoyage et maintenance</i>, à la page 16)</li> <li>2. Remplacez le régulateur de gaz</li> <li>3. Nettoyez le brûleur (consultez la section <i>Nettoyage et maintenance</i>, à la page 16)</li> </ol>
Il y a un peu de fumée ou d'odeur à la première utilisation	<ol style="list-style-type: none"> <li>1. Il y a des résidus des processus de fabrication</li> </ol>	<ol style="list-style-type: none"> <li>1. Le problème disparaîtra après quelques heures de fonctionnement</li> </ol>
Le radiateur produit un sifflement quand le brûleur est allumé	<ol style="list-style-type: none"> <li>1. Le bouton de réglage est mis sur « HI » quand le brûleur est froid</li> <li>2. Il y a de l'air dans la conduite de gaz</li> <li>3. Les conduits d'air du radiateur sont bouchés</li> <li>4. L'orifice du brûleur est sale ou partiellement bouché</li> </ol>	<ol style="list-style-type: none"> <li>1. Tournez le bouton de réglage pour le mettre sur « LO » et laissez le radiateur chauffer pendant une minute</li> <li>2. Faites fonctionner le brûleur jusqu'à ce que tout l'air soit purgé de la conduite. Faites vérifier le gaz par la compagnie de gaz naturel ou de propane/LP locale</li> <li>3. Respectez les espaces à laisser libres à l'installation (voir figure 4, à la page 7)</li> <li>4. Nettoyez le brûleur (consultez la section <i>Nettoyage et maintenance</i>, à la page 16) ou remplacez l'orifice du brûleur</li> </ol>
Le radiateur émet un cliquetis quand le brûleur vient d'être allumé ou fermé	<ol style="list-style-type: none"> <li>1. Le métal se dilate au réchauffement ou se contracte au refroidissement</li> </ol>	<ol style="list-style-type: none"> <li>1. Cela se produit avec la plupart des radiateurs. Si le bruit vous semble excessif, consultez un technicien compétent</li> </ol>



## DÉPANNAGE

### Suite

#### AVERTISSEMENT : En cas d'odeur de gaz

- Fermez le gaz.
- N'allumez aucun appareil.
- Ne touchez aucun interrupteur électrique et n'utilisez pas d'appareil téléphonique dans votre bâtiment.
- Allez chez un voisin et appelez immédiatement votre fournisseur de gaz. Suivez les instructions du fournisseur de gaz.
- Si vous ne pouvez pas joindre le fournisseur, appelez le service des incendies.

**IMPORTANT** : Si vous faites fonctionner le radiateur où l'air contient des impuretés, il risque d'y avoir des odeurs. Les produits de nettoyage, les peintures, les décapants pour peinture, la fumée de tabac, les colles et les adhésifs, les moquettes et les tissus neufs, etc., peuvent produire des vapeurs. Ces vapeurs peuvent se mélanger à l'air de combustion et créer des odeurs.

SYMPTÔME	CAUSE POSSIBLE	SOLUTION
Un dépôt de poudre blanche se forme dans la chambre de combustion, sur les murs ou les meubles à proximité	1. Lorsque le poli pour meubles, la cire, les nettoyeurs à tapis, etc. sont chauffés, un dépôt de poudre blanche risque de se produire	1. Éteignez le radiateur lorsque vous utilisez du poli à meubles, de la cire, des nettoyeurs à tapis ou d'autres produits de ce genre
Le radiateur produit des odeurs inattendues	1. Le radiateur brûle des vapeurs de peinture, de laque à cheveux, de colles, etc. (consultez la note <b>IMPORTANT</b> ci-dessus) 2. Il n'y a pas assez de gaz (propane/LP uniquement) 3. Fuite de gaz. <b>Reportez-vous à l'avertissement en haut de la page</b>	1. Aérez la pièce. N'utilisez plus de produits dégageant des odeurs lorsque le radiateur fonctionne 2. Remplissez le réservoir (propane/LP uniquement) 3. Identifiez et réparez toutes les fuites (consultez la section <i>Vérification des connexions au gaz</i> , à la page 13)
Le radiateur s'arrête brusquement (l'ODS fonctionne)	1. Il n'y a pas assez d'air frais 2. La pression de la conduite de gaz est faible 3. L'assemblage ODS/veilleuse est partiellement bouché	1. Ouvrez les fenêtres et les portes pour ventiler 2. Prenez contact avec votre fournisseur de gaz naturel ou de propane/LP 3. Nettoyez l'assemblage ODS/pilote (consultez la section <i>Nettoyage et maintenance</i> , à la page 16)
Odeur de gaz même quand le bouton de réglage est sur « OFF »	1. Fuite de gaz. <b>Reportez-vous à l'avertissement en haut de la page</b> 2. La vanne de contrôle est défectueuse	1. Identifiez et réparez toutes les fuites (consultez la section <i>Vérification des connexions au gaz</i> , à la page 13) 2. Remplacez la vanne de contrôle
Odeur de gaz pendant la combustion	1. Il y a des corps étrangers entre la vanne de contrôle et le brûleur 2. Fuite de gaz. <b>Reportez-vous à l'avertissement en haut de la page</b>	1. Démontez le conduit de gaz et retirez les corps étrangers 2. Identifiez et réparez toutes les fuites (consultez la section <i>Vérification des connexions au gaz</i> , à la page 13)
Il y a de l'humidité ou de la condensation sur les fenêtres	1. Il n'y a pas assez l'air de combustion ou de ventilation	1. Reportez-vous à la section sur les besoins d'Air frais pour la combustion et la ventilation (à la page 4)

# VUE DÉTAILLÉE DU RADIATEUR

MODÈLES À CONTRÔLE MANUEL  
GCP6 ET GCN6

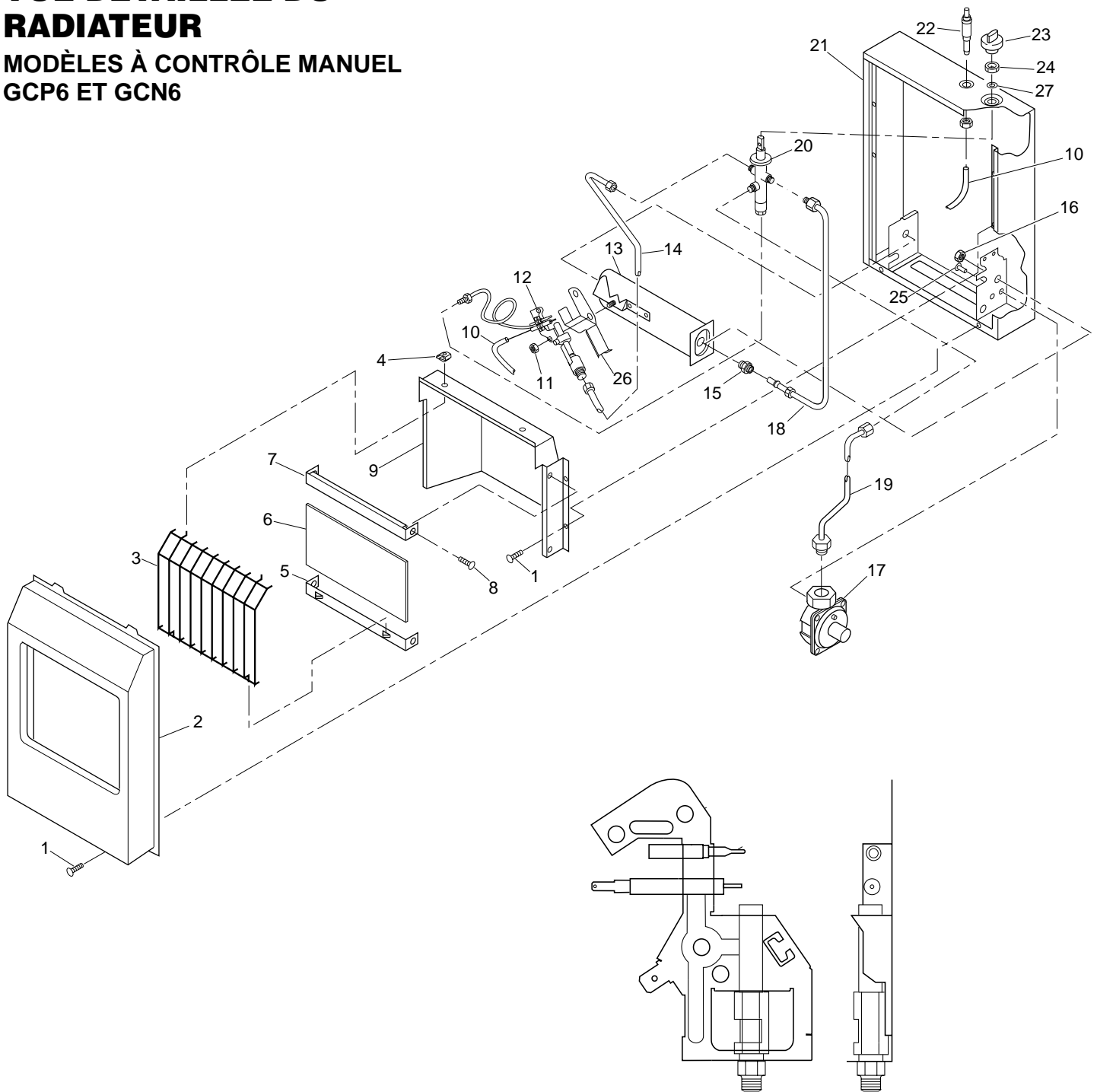

**VEILLEUSE**

## LISTE DES PIÈCES

Cette liste contient les pièces de rechange utilisées dans votre radiateur. Quand vous commandez des pièces, reportez-vous aux instructions de la section *Pièces de rechange*, à la page 29 de ce manuel.

N°	NUMÉRO DE PIÈCE		DESCRIPTION	QTÉ
	GCP6	GCN6		
1	M11084-38	M11084-38	Vis, n° 10 x 3/8"	6
2	099467-07	099467-07	Panneau avant	1
3	099318-04	099318-04	Grille de protection	1
4	101108-01	101108-01	Pince de la grille de protection	2
5	102017-02	102017-02	Fixation inférieure du verre	1
6	098260-11	098260-11	Panneau de verre	1
7	099319-02	099319-02	Fixation supérieure du verre	1
8	M11084-27	M11084-27	Vis, n° 8 x 3/8"	4
9	099317-02	099317-02	Élément défecteur	1
10	098271-09	098271-09	Câble de l'allumeur	1
11	098249-01	098249-01	Écrou, M5	2
12	110803-02	110803-01	Assemblage OSD/Veilleuse	1
12-1	110186-01	110186-01	Prêt-à-monter du thermocouple	1
13	104263-02	104263-01	Brûleur	1
14	099387-17	099387-17	Conduit de la veilleuse	1
15	104259-04	104259-03	Injecteur, 1 pièce	1
16	NJF-8C	NJF-8C	Écrou hexagonal	1
17	099415-18	099415-17	Régulateur de pression	1
18	099462-01	099462-01	Conduit du brûleur	1
19	099391-02	099391-02	Conduit du régulateur	1
20	099413-01	099413-02	Vanne de contrôle	1
21	**	**	Assemblage de l'habillage	
22	097159-04	097159-04	Allumeur piézo	1
23	099393-02	099393-02	Bouton de réglage	1
24	098508-01	098508-01	Écrou de fixation de la vanne	1
25	098303-02	098303-02	Vis, n° 6 x 5/16"	2
26	099818-01	099818-01	Rondelle éventail interne	1
<b>PIÈCES DISPONIBLES — PAS ILLUSTRÉES</b>				
	100642-02	100642-02	Assemblage, Matériel	1

\*\* Cette pièce n'est pas remplaçable à la maison.

## VUE DÉTAILLÉE DU RADIATEUR

MODÈLES CONTRÔLÉS PAR THERMOSTAT  
GCP10T ET GCN10T

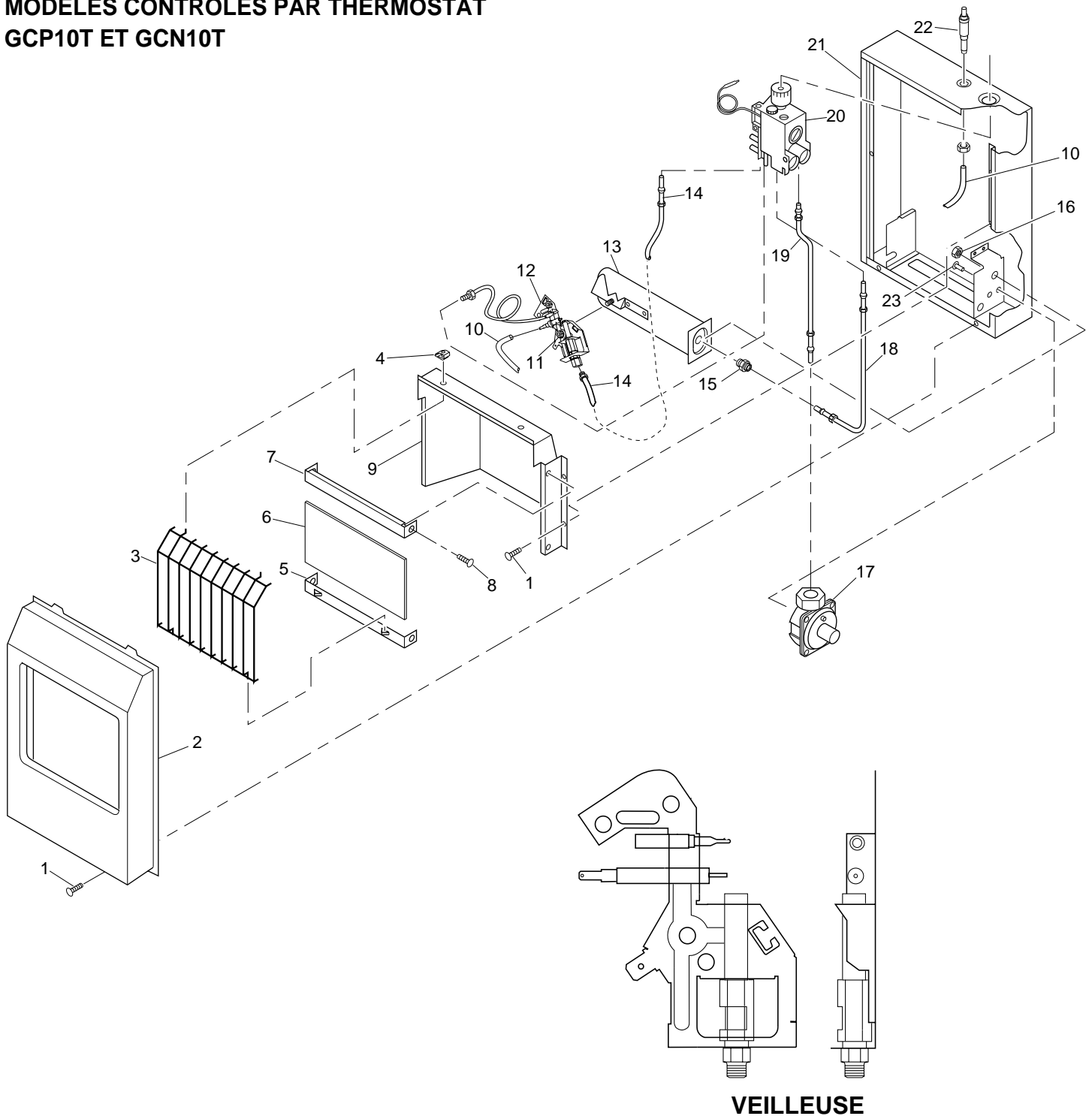

## LISTE DES PIÈCES

Cette liste contient les pièces de rechange utilisées dans votre radiateur.  
Quand vous commandez des pièces, reportez-vous aux instructions de la section *Pièces de rechange*, à la page 29 de ce mode d'emploi.

N°	NUMÉRO DE PIÈCE		DESCRIPTION	QTÉ
	GCP10T	GCN10T		
1	M11084-38	M11084-38	Vis, n° 10 x 3/8"	6
2	099467-07	099467-07	Assemblage du panneau avant	1
3	099318-04	099318-04	Grille de protection	1
4	101108-01	101108-01	Pince de la grille de protection	2
5	102017-02	102017-02	Fixation inférieure du verre	1
6	098260-11	098260-11	Panneau de verre	1
7	099319-02	099319-02	Fixation supérieure du verre	1
8	M11084-27	M11084-27	Vis, n° 8 x 3/8"	4
9	099317-02	099317-02	Élément déflecteur	1
10	098271-09	098271-09	Câble de l'allumeur	1
11	098249-01	098249-01	Écrou, M5	2
12	110803-02	110803-01	Assemblage OSD/Veilleuse	1
12-1	110186-01	110186-01	Prêt-à-monter du thermocouple	1
13	104263-01	104263-01	Brûleur	1
14	099387-11	099387-11	Conduit de la veilleuse	1
15	104259-06	104259-05	Injecteur, 1 pièce	1
16	NJF 8C	NJF 8C	Écrou hexagonal	1
17	099415-18	099415-17	Régulateur de pression	1
18	104261-01	104261-01	Conduit du brûleur	1
19	104264-01	104264-01	Conduit du régulateur	1
20	098522-18	098522-11	Robinet de gaz du thermostat	1
21	**	**	Assemblage de l'habillage	1
22	097159-04	097159-04	Allumeur piézo	1
23	098303-02	098303-02	Vis, n° 6 x 5/16"	2
<b>PIÈCES DISPONIBLES — PAS ILLUSTRÉES</b>				
	100642-02	100642-02	Assemblage, Matériel	1

\*\* Cette pièce n'est pas remplaçable à la maison.

## VUE DÉTAILLÉE DU RADIATEUR

MODÈLES CONTRÔLÉS PAR  
THERMOSTAT  
GCN20T ET GCP210T

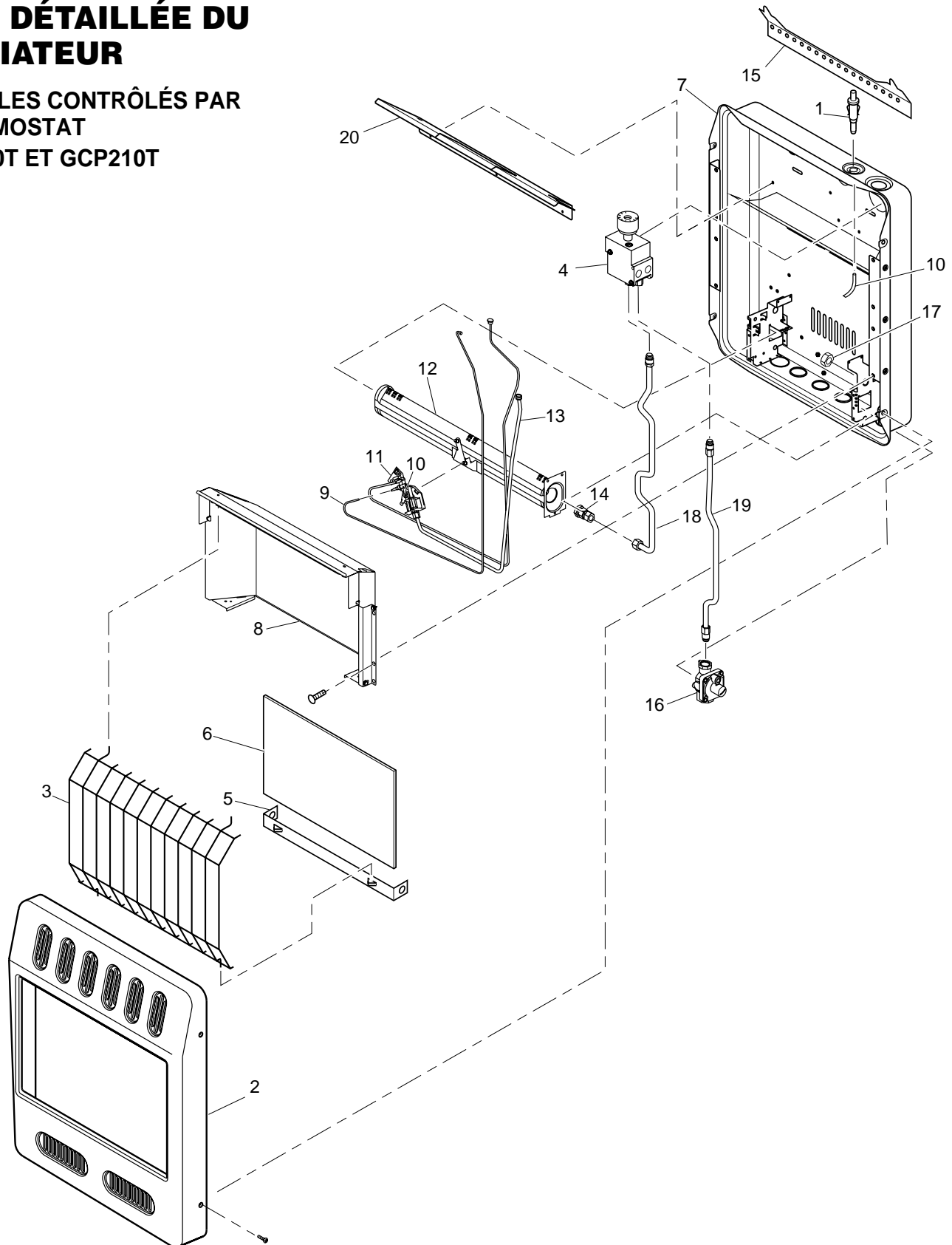

## LISTE DES PIÈCES

Cette liste contient les pièces de rechange utilisées dans votre radiateur. Quand vous commandez des pièces, reportez-vous aux instructions de la section *Pièces de rechange*, à la page 29 de ce manuel.

N°	NUMÉRO DE PIÈCE		DESCRIPTION	QTÉ
	GCN20T	GCP20T		
1	097159-04	097159-04	Allumeur piézo	1
2	107673-01	107673-01	Panneau avant	1
3	103476-01	103476-01	Grille de protection	1
4	098522-10	098522-11	Robinet de gaz du thermostat	1
5	104189-01	104189-01	Fixation inférieure du verre	1
6	098260-09	098260-09	Brûleur	1
7	**	**	Habillage	1
8	107894-10	107894-10	Assemblage du déflecteur	1
9	098271-09	098271-09	Câble de l'allumeur	1
10	098249-01	098249-01	Écrou, M5	2
11	110803-01	110803-02	Assemblage OSD/Veilleuse	1
	110186-01	110186-01	Prêt-à-monter du thermocouple	1
12	103446-01	103446-01	Brûleur	1
13	099387-03	099387-03	Conduit de veilleuse de 3/16"	1
14	103845-06	103845-05	Injecteur	1
15	099066-02	099066-02	Support de montage	1
16	099415-17	099415-18	Régulateur de gaz	1
17	NJF 8C	NJF 8C	Écrou hexagonal	1
18	103255-02	103255-02	Conduit de sortie de 3/8"	1
19	103256-02	103256-02	Conduit d'arrivée de 3/8"	1
20	109303-04	109303-04	Déflecteur	1
<b>PIÈCES DISPONIBLES — PAS ILLUSTRÉES</b>				
	100642-03	100642-03	Assemblage de matériel	1

\*\* Cette pièce n'est pas remplaçable à la maison.

## SPÉCIFICATIONS

	<b>GCP6</b>	<b>GCP10T</b>	<b>GCP20T</b>
kW (BTU/h) (variable) min./max.	1,3/1,8 (4 400/6 000)	1,5/2,9 (5 000/10 000)	2,9/5,9 (10 000/20 000)
Type de gaz	Propane/LP uniquement	Propane/LP uniquement	Propane/LP uniquement
Ignition	Piézo.	Piézo.	Piézo.
Réglage du régulateur de pression	203 mm d'eau (8")	203 mm d'eau (8")	203 mm d'eau (8")
Pression du gaz d'entrée			
Maximum	356 mm d'eau (14")	356 mm d'eau (14")	356 mm d'eau (14")
Minimum	279 mm (11")	279 mm (11")	279 mm (11")
Dimensions (H x L x P)			
Radiateur	52 x 34,3 x 12,7 cm (20 1/2 x 13 1/2 x 5 pouces)	54,6 x 34,3 x 17,8 cm (21 1/2 x 13 1/2 x 7 pouces)	61,6 x 46,4 x 17,8 cm (24 1/4 x 18 1/4 x 7 pouces)
Boîte	62 x 41,8 x 18,4 cm (24 3/8 x 16 7/16 x 7 1/4 pouces)	62 x 41,8 x 18,4 cm (24 3/8 x 16 7/16 x 7 1/4 pouces)	66,7 x 52,4 x 25,1 cm (26 1/4 x 20 5/8 x 9 7/8 pouces)
Poids			
Radiateur	6,1 kg (13,5 livres)	6,4 kg (14 livres)	9 kg (20 livres)
Expédition	8,7 kg (19 livres)	8,7 kg (19 livres)	11,4 kg (25 livres)
	<b>GCN6</b>	<b>GCN10T</b>	<b>GCN20T</b>
kW (BTU/h) (variable) min./max.	1,3/1,8 (4 400/6 000)	1,5/2,9 (5 000/10 000)	2,9/5,9 (10 000/20 000)
Type de gaz	Naturel uniquement	Naturel uniquement	Naturel uniquement
Allumage	Piézo.	Piézo.	Piézo.
Réglage du régulateur de pression	76 mm d'eau (3")	76 mm d'eau (3")	76 mm d'eau (3")
Pression du gaz d'entrée (colonne d'eau)			
Maximum	267 mm d'eau (10,5")	267 mm d'eau (10,5")	267 mm d'eau (10,5")
Minimum	102 mm d'eau (4")	102 mm d'eau (4")	127 mm d'eau (5")
Dimensions (H x L x P)			
Radiateur	52 x 34,3 x 12,7 cm (20 1/2 x 13 1/2 x 5 pouces)	52 x 34,3 x 17,8 cm (20 1/2 x 13 1/2 x 7 pouces)	61,6 x 46,4 x 17,8 cm (24 1/4 x 18 1/4 x 7 pouces)
Boîte	62 x 41,8 x 18,4 cm (24 3/8 x 16 7/16 x 7 1/4 pouces)	62 x 41,8 x 18,4 cm (24 3/8 x 16 7/16 x 7 1/4 pouces)	66,7 x 52,4 x 25,1 cm (26 1/4 x 20 5/8 x 9 7/8 pouces)
Poids, kg (livres)			
Radiateur	6,1 kg (13,5 livres)	6,4 kg (14 livres)	9 kg (20 livres)
Expédition	8,7 kg (19 livres)	8,7 kg (19 livres)	11,4 kg (25 livres)

## CENTRE DE SERVICE/DÉPÔT DE PIÈCES

Si vous avez des questions sur le service ou les pièces, adressez-les à :

DESA Canada  
 À l'attention de Brian Hall  
 2220 Argentia Rd. Unit 4  
 Mississauga Ontario L5N2K7  
 Téléphone : 905-826-8010  
 Courriel : bjthedj@on.aibn.com



# CARTE D'INSCRIPTION DU PROPRIÉTAIRE

Afin de pouvoir vous donner le meilleur service possible pour cet achat et les prochains, nous vous recommandons d'enregistrer votre produit. Vous pouvez l'enregistrer en ligne à [www.desatech.com](http://www.desatech.com). Si vous ne pouvez pas accéder à notre site Web, veuillez remplir cette carte d'inscription et la poster à l'adresse imprimée à l'arrière de ce guide de l'utilisateur. Veuillez fournir les renseignements suivants sur le produit :

Marque : \_\_\_\_\_ (Comfort Glow, Vanguard, etc.)  
Modèle : \_\_\_\_\_ (EFP33PR, VTGH33NR, etc.)  
Date de l'achat : \_\_\_\_\_ Remarque : Conservez votre reçu pour le contrôle de la garantie.  
Numéro de série : \_\_\_\_\_ nombre à 7 ou 9 chiffres sur l'appareil ou sur l'étiquette d'identification.  
Prénom : \_\_\_\_\_ Nom : \_\_\_\_\_  
Adresse : \_\_\_\_\_  
Ville : \_\_\_\_\_ Province : \_\_\_\_\_ Code postal : \_\_\_\_\_ Pays : \_\_\_\_\_  
Téléphone (domicile) : \_\_\_\_\_ - \_\_\_\_\_  
Courriel : \_\_\_\_\_

Veuillez répondre aux questions suivantes pour enregistrer votre appareil chez DESA :

- Où comptez-vous utiliser l'appareil ?  
 Salle de séjour/Salle de jeux  Bureau/Entrepôt  Remise/Dépendance  Garage  Chambre à coucher  Salle de bain  Autre
- Si vous avez acheté ce produit vous-même, aviez-vous l'intention d'acheter ce genre de produit avant d'aller au magasin ?  Oui  Non
- Qui a choisi ce produit ?  Homme  Femme  Les deux
- Quelle est la population de votre localité ?  Moins de 10 000  de 10 000 à 25 000  de 25 000 à 50 000  de 50 000 à 100 000  
 de 100 000 à 250 000  Plus de 250 000
- Quelle est votre source principale de chauffage ?  Propane (gaz PL)  Mazout  Bois  Gaz naturel  Électricité  Autre
- Qui a installé ce produit ?  Installateur professionnel  Moi-même  Autre
- Prix de l'appareil sans les taxes \_\_\_\_\_ \$
- Coût de l'installation \_\_\_\_\_ \$
- Genre de magasin où vous avez acheté le produit  quincaillerie  Revendeur de propane  Fournisseur de gaz naturel  
 Maisonnerie/Fournisseur de matériaux  Boutique de foyers  Magasin agricole  Autre
- Qu'est-ce qui vous a amené à acheter ce produit ?  Temps froid inattendu  Remplacement d'un vieux modèle  Projet de bricolage  
 Chauffage d'urgence  Produit en solde  Économies d'énergie/Grande efficacité  Travaux de construction  Autre
- Comment avez-vous entendu parler de la marque de ce produit ?  Publicité  Parent ou ami  Étalage au magasin  Autre \_\_\_\_\_
- Niveau de scolarité de l'acheteur :  Secondaire non terminé  Secondaire terminé  Collégial terminé
- Âge de l'acheteur :  moins de 20  de 20 à 29  de 30 à 39  de 40 à 49  de 50 à 59  60 ou plus
- Revenu familial total (US\$) :  Moins de 15 000 \$  de 15 000 à 19 999 \$  de 20 000 à 34 999 \$  de 35 000 à 49 999 \$  
 de 50 000 à 74 999 \$  de 75 000 à 99 999 \$  100 000 \$ et plus
- Magasin où vous avez acheté ce produit :  
Nom : \_\_\_\_\_  
Ville : \_\_\_\_\_ Province : \_\_\_\_\_
- Quelle importance les facteurs suivants ont-ils eu dans votre choix ?

	Pas important	Assez important	Très important
Disponibilité	<input type="radio"/>	<input type="radio"/>	<input type="radio"/>
Prix	<input type="radio"/>	<input type="radio"/>	<input type="radio"/>
Marque	<input type="radio"/>	<input type="radio"/>	<input type="radio"/>
Qualité d'ensemble	<input type="radio"/>	<input type="radio"/>	<input type="radio"/>
Puissance thermique	<input type="radio"/>	<input type="radio"/>	<input type="radio"/>
Fabriqué aux États-Unis	<input type="radio"/>	<input type="radio"/>	<input type="radio"/>
Garantie	<input type="radio"/>	<input type="radio"/>	<input type="radio"/>
Service dans votre localité	<input type="radio"/>	<input type="radio"/>	<input type="radio"/>
Rapport qualité/prix	<input type="radio"/>	<input type="radio"/>	<input type="radio"/>
Expérience avec la marque	<input type="radio"/>	<input type="radio"/>	<input type="radio"/>
Disposition des contrôles	<input type="radio"/>	<input type="radio"/>	<input type="radio"/>
Opération avec thermostat, à distance ou manuelle	<input type="radio"/>	<input type="radio"/>	<input type="radio"/>
Facilité d'utilisation	<input type="radio"/>	<input type="radio"/>	<input type="radio"/>
Caractéristiques spéciales	<input type="radio"/>	<input type="radio"/>	<input type="radio"/>
Recommandation du vendeur	<input type="radio"/>	<input type="radio"/>	<input type="radio"/>
Recommandation d'un parent ou d'un ami	<input type="radio"/>	<input type="radio"/>	<input type="radio"/>
Transportabilité	<input type="radio"/>	<input type="radio"/>	<input type="radio"/>
Opération silencieuse	<input type="radio"/>	<input type="radio"/>	<input type="radio"/>

RUBAN

---

---

---

---

Affran-  
chissement  
Requis



2701 Industrial Drive  
P.O. Box 90004  
Bowling Green, KY 42102-9004  
USA

RUBAN

## PIÈCES DE RECHANGE

*Note* : N'utilisez que des pièces de rechanges d'origine. Ceci protégera la garantie des pièces remplacées sous garantie.

### PIÈCES SOUS GARANTIE

Prenez contact avec les revendeurs autorisés de ce produit (voir *Dépôt de pièces*, à la page 26). S'ils ne peuvent pas vous approvisionner en pièces de rechange d'origine, appelez le service technique de DESA 1-866-672-6040 pour plus de renseignements.

Lorsque vous appelez DESA, ayez sous la main :

- votre nom
- votre adresse
- le modèle et le numéro de série de votre radiateur
- comment le radiateur est tombé en panne
- le type de gaz que vous utilisez (propane/PL ou naturel)
- la date de l'achat

En général, nous vous demanderons de retourner la pièce à l'usine.

### PIÈCES QUI NE SONT PAS SOUS GARANTIE

Prenez contact avec les revendeurs autorisés de ce produit. S'ils ne peuvent pas vous fournir les pièces de rechange d'origine, prenez contact avec le Dépôt de pièces (voir page 26) le plus proche ou appelez DESA au 1-866-672-6040 pour obtenir des références.

Lorsque vous appelez DESA, ayez sous la main :

- le numéro du modèle de votre radiateur
- le numéro de la pièce de rechange

## CONSEILS DE SERVICE

### Si la pression du gaz est trop basse

- la veilleuse ne reste pas allumée
- le brûleur tarde à s'allumer
- le radiateur ne produit pas la chaleur spécifiée
- pour les appareil à propane/LP, la réserve de gaz propane/LP est peut-être faible

Vous pensez peut-être que la pression de gaz est trop basse. Dans ce cas, prenez contact avec votre fournisseur de gaz.

## SERVICE TECHNIQUE

Vous avez peut-être d'autres questions concernant l'installation, le fonctionnement ou le dépannage. Si tel est le cas, communiquez avec le service technique de DESA au 1-866-672-6040. Lorsque vous appelez, veuillez avoir les numéros de modèle et de série de votre radiateur sous la main.

Vous pouvez aussi visiter le site Web du service technique de DESA à l'adresse : [www.desatech.com](http://www.desatech.com).

## PUBLICATIONS POUR LE SERVICE

Vous pouvez acheter un manuel d'entretien à l'adresse indiquée au dos de ce manuel. Envoyez un chèque de 5,00 US\$ à DESA.

## ACCESSOIRES

Procurez-vous ces accessoires de radiateur auprès de votre revendeur. S'il ne peut pas vous fournir ces accessoires, prenez contact avec le Dépôt de pièces le plus proche (voir page 26) ou appelez DESA au 1-866-672-6040 pour obtenir des références. Vous pouvez aussi nous écrire à l'adresse inscrite à l'arrière de ce manuel.

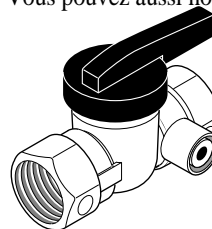

### VANNE D'ARRÊT DE L'ÉQUIPEMENT - GA5010

**Pour tous les modèles.** Vanne d'arrêt de l'équipement avec prise NTP de 1/8".

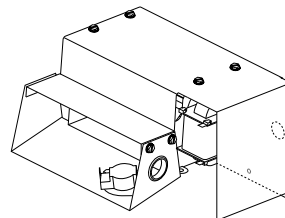

### PRÊT-À-MONTER DE VENTILATEUR - GAC3250T (110 V UNIQUEMENT)

**Modèles à 5,9 kW (20 000 BTU/h) uniquement.** Meilleure distribution de la chaleur. Radiateur plus efficace. Toutes les instructions d'installation et d'utilisation sont incluses.

Le souffleur, contrôlé par thermostat, s'allume et s'éteint selon les besoins.

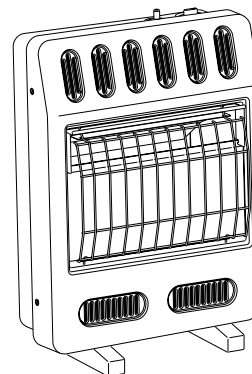

### PRÊT-À-MONTER DE BASE - GAC4550

**Modèles à 5,9 kW (20 000 BTU/h) uniquement.** Pour placer le radiateur sur le sol, éloigné d'un mur. Toutes les instructions d'installation et d'utilisation sont incluses.

# INFORMATION SUR LA GARANTIE

## CONSERVEZ CETTE GARANTIE

Modèle _____
N° de série _____
Date de l'achat _____

Donnez toujours le numéro du modèle et le numéro de série lorsque vous communiquez avec le fabricant.

Nous nous réservons le droit de modifier ces spécifications à tout moment sans préavis. La seule garantie valable est notre garantie écrite de série. Nous n'offrons aucune autre garantie, expresse ou implicite.

## **GARANTIE LIMITÉE RADIATEURS À GAZ RÉSIDENTIELS SANS CONDUIT D'ÉVACUATION**

DESA garantit ce produit contre les défauts de matériau et de composant pour une période de deux (2) ans à compter de la date de l'achat initial, à condition que le produit ait été installé correctement et utilisé et entretenu conformément à toutes les instructions pertinentes. Pour faire une réclamation sous cette garantie, vous devez soumettre le contrat de vente ou le chèque encaissé.

Cette garantie n'est valable que pour le premier acheteur au détail. Cette garantie couvre seulement le coût des pièces requises pour restaurer ce radiateur à son état de fonctionnement normal. Les pièces remplacées sous la garantie DOIVENT être obtenues par l'entremise de revendeurs de ce produit autorisés ou de DESA qui fournira des pièces d'origine. L'utilisation d'autres pièces que celles d'origine annule cette garantie. Ce radiateur DOIT être installé par un installateur compétent conformément à tous les codes de votre localité ainsi qu'aux instructions fournies avec l'appareil.

Cette garantie ne couvre pas les pièces qui ne sont pas dans leur état d'origine à cause de l'usure normale, ni les pièces qui se brisent ou sont endommagées à la suite d'une mauvaise utilisation, d'accidents, de manque d'entretien, ou de défauts causés par une installation défectueuse. Les frais de transport, de diagnostic, de main d'œuvre et tout autre frais de ce genre encourus pour réparer un radiateur défectueux sont de la responsabilité du propriétaire.

DANS TOUTE L'ÉTENDUE PERMISE PAR LA LOI DE L'AUTORITÉ QUI RÉGIT LA VENTE DE CE PRODUIT, CETTE GARANTIE EXPRESSE REMPLACE TOUTE AUTRE GARANTIE EXPRESSE ET LIMITE LA DURÉE DE CETTE GARANTIE ET DE TOUTE AUTRE GARANTIE TACITE, INCLUANT LES GARANTIES DE QUALITÉ MARCHANDE ET DE CONFORMITÉ À UN USAGE PARTICULIER À DEUX (2) ANNÉES À COMPTER DE LA DATE DE L'ACHAT INITIAL; LA RESPONSABILITÉ DE DESA SE LIMITE AU PRIX D'ACHAT DU PRODUIT ET DESA NE POURRA ÊTRE TENUE RESPONSABLE DE TOUT AUTRE DOMMAGE INDIRECT, INCIDENT OU IMMATÉRIEL.

Dans les états et les provinces qui ne permettent pas de limiter la durée de validité d'une garantie implicite, ni l'exclusion de dommages incidents ou immatériels, les limites et exclusions relatives aux garanties implicites ou aux dommages ne s'appliquent pas.

Cette garantie vous donne des droits spécifiques selon la loi et vous pourriez aussi avoir d'autres droits selon l'état ou la province que vous habitez.

Pour tout renseignement concernant cette garantie, écrivez à : **DESA Industries of Canada, Inc.**

2220, Argentia Road, Unité 4  
Mississauga, Ontario  
L5N 2K7  
905-826-8010  
Télécopie : 905-826-8236  
www.desatech.com  
courriel : desacan@sympatico.ca

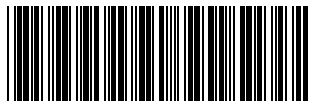

112157 01

NOT A UPC

112157-01  
Rev. A  
10/03

**Pour plus de détails, visitez le site [www.desatech.com](http://www.desatech.com)**