

DICKIETOYS RC



DICKIETOYS RC

2,4
GHz



STOP

~3 km/h
~2 mph

This device complies with part 15 of the FCC rules. Operation is subject to the following two conditions:
(1) This device may not cause harmful interference, and
(2) this device must accept any interference received, including interference that may cause undesired operation
Caution: changes or modifications not expressly approved by the party responsible for compliance could void the user's authority to operate the equipment.

CE 0197
Modul 24015 / 2,4 GHz
DICKIE SPIELZEUG GmbH & Co. KG
Werkstr.1 • 90765 Fürth • Germany

- D Bedienungsanleitung..... 1
- F Mode d'emploi..... 2
- NL Bedieningshandleiding... 3
- I Istruzioni per l'uso..... 4
- E Instruções de uso..... 5
- P Instruções de utilização... 6
- S Bruksanvisning..... 7
- N Bruksanvisning..... 8
- GR Οδηγίες λειτουργίας..... 9
- FIN Käyttöohje..... 10
- TR Kullanım Talimatnamesi.. 11
- PL Instrukcja użytkowania.. 12

WARNING:
CHOKING HAZARD - Small parts
Not for children under 3 years
FOR AGES 3+

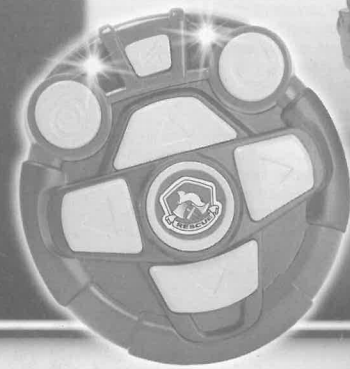

- DK Betjeningsvejledning... 13
- CZ Návod k použití..... 14
- H Kezelési utasítás..... 15
- HRV Upute za uporabu..... 16
- BG Инструкция за експлоатация..... 17
- RO Instrucțiuni de folosire... 18
- RUS Инструкция по эксплуатации..... 19
- SK Návod na použitie..... 20
- SI Navodilo za uporabo..... 21
- UA Посібник з експлуатації.. 22
- GB Operating instructions.. 25

SCANIA
FIRE ENGINE

20 381 4031

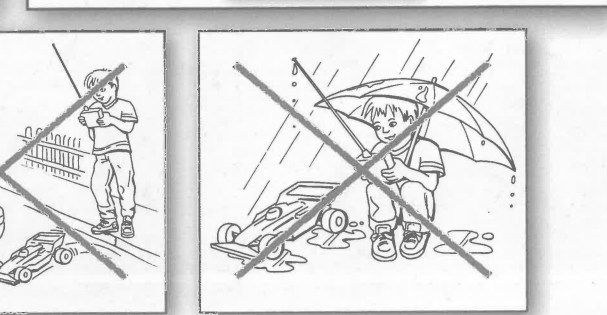
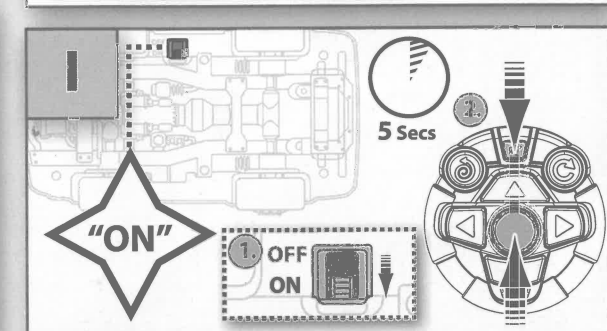
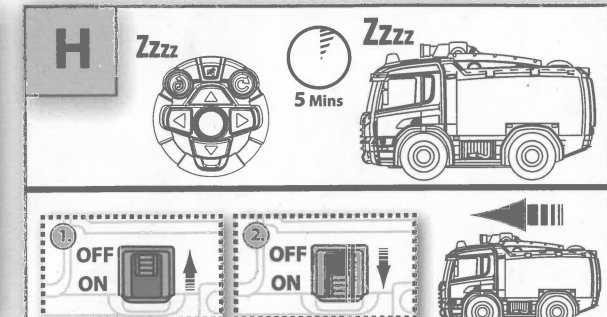
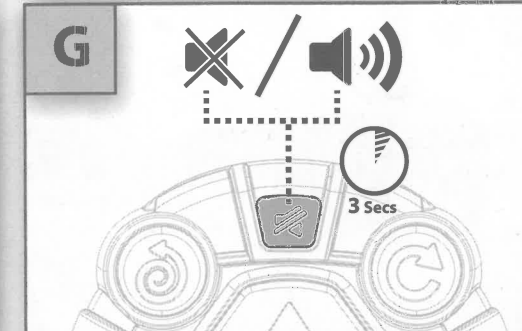
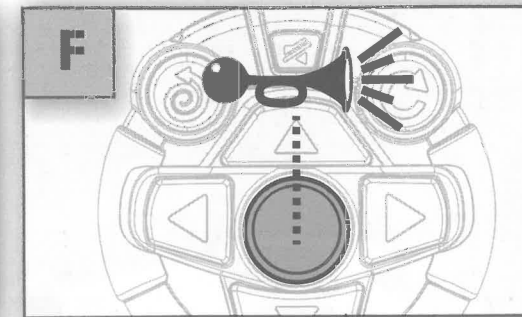
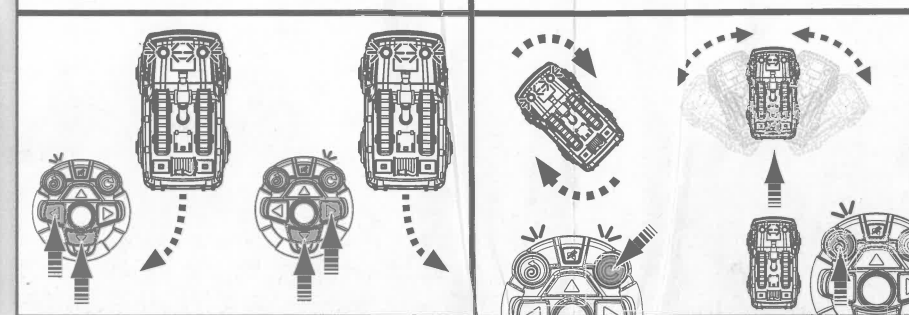
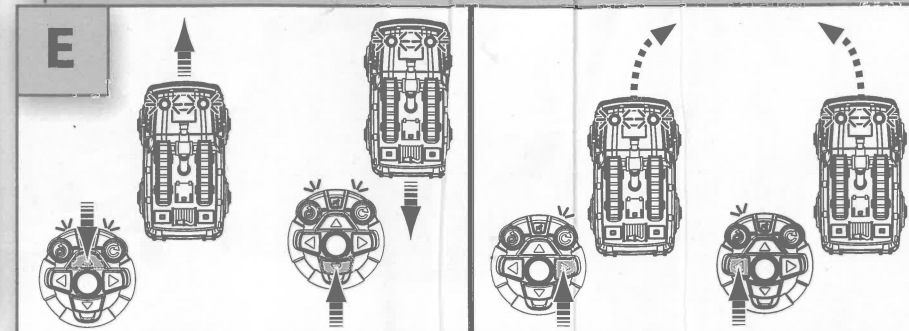
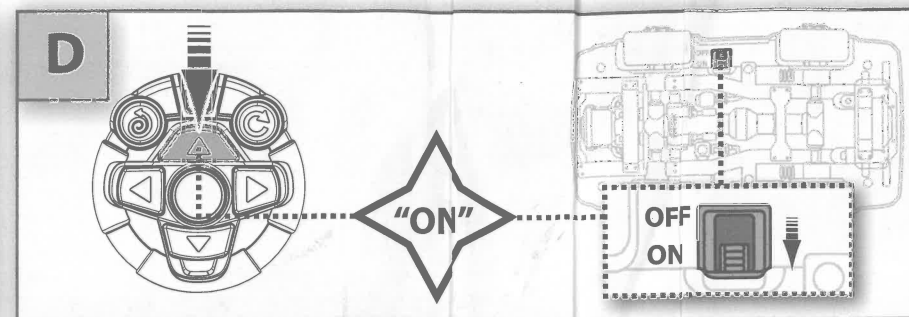
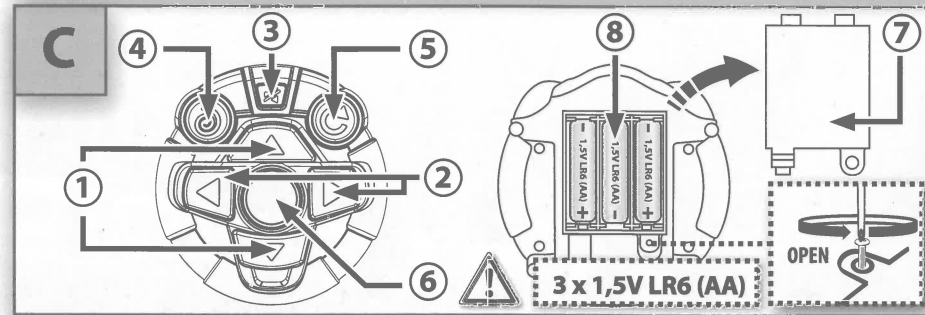
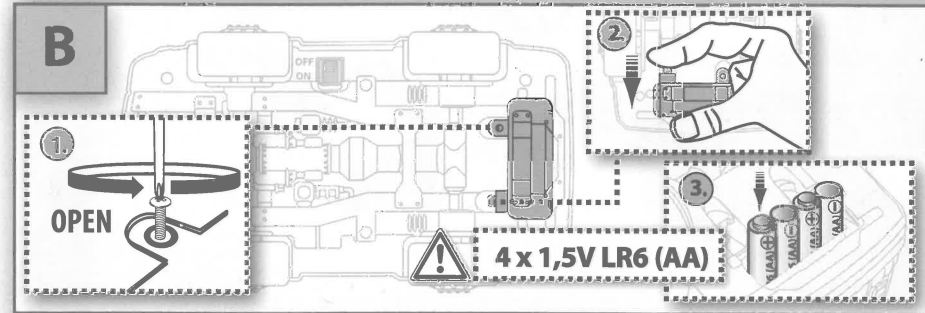
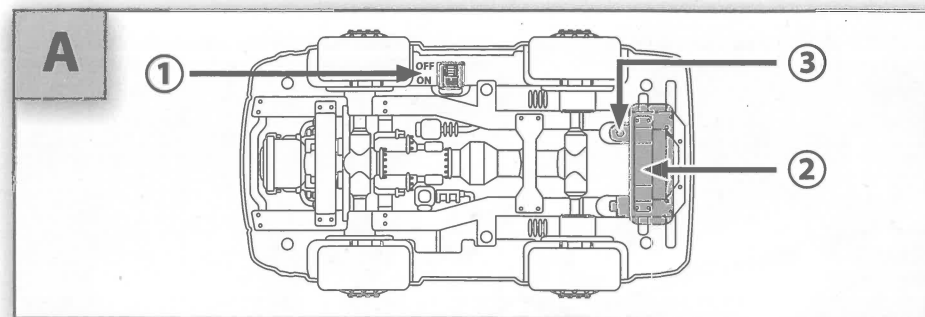

A Fahrzeug-Ansicht unten
 ① Ein-/Aus-Schalter
 ② Batteriefach
 ③ Batteriefachverschluss

B Öffnen Sie das Batteriefach und legen Sie die Batterien ein

C Fernsteuerung
 ① Steuerhebel (Vorwärts/rückwärts)
 ② Steuerhebel (Links/rechts)
 ③ Ton ein/aus
 ④ Alarmfunktion
 ⑤ Drehfunktion
 ⑥ Hupe
 ⑦ Batteriefachverschluss
 ⑧ Batteriefach

D Einschalten
 Auto einschalten und 3 Sekunden warten. Wenn das Fahrzeug nicht funktioniert, bitte Punkt I für das Pairing durchführen.

E Fahren des Fahrzeuges

F Hupe

G Ton ein/aus
 Taste für 3 Sekunden drücken um die Sounds ein/auszuschalten.

H Automatischer Sleep Modus
 Wenn das Spielzeug fünf Minuten lang inaktiv ist, geht die Fernsteuerung oder das Fahrzeug in den Stand-by-Modus. Bitte aus- und wieder einschalten, um das Spielzeug wieder zu aktivieren.

I Verbindungsprozess
 ① Fahrzeug einschalten.
 ② Halten Sie die „2“ Tasten am Steuergerät 5 Sekunden lang gedrückt. Wenn die LED-Leuchte blinkt, lassen Sie die Tasten los.
 ③ Wenn das Fahrzeug nicht reagiert, Fahrzeug AUSSCHALTEN und die oben beschriebenen Schritte 1 bis 2 wiederholen.

Fahrzeug nach dem Gebrauch stets ausschalten

Besonderheiten

- 7 Fahrfunktionen: vorwärts-links-rechts, rückwärts-links-rechts, stopp, Drehfunktion
- Alarmfunktion
- 2,4 GHz
- Automatischer Sleep Modus

Lieber Kunde,

wir freuen uns, dass Sie sich für dieses detailgetreue und hochwertige Produkt entschieden haben. Damit Sie lange Freude an Ihrem Modell haben, bitten wir Sie, sorgsam mit diesem Artikel umzugehen, um eine Beschädigung empfindlicher Anbauteile zu verhindern. Um unvorhergesehenen Betrieb zu vermeiden, müssen die Batterien und Akkus bei Nichtverwendung aus dem Spielzeug genommen werden. Wir wünschen Ihnen viel Spaß beim Spielen!

Vorsichtsmaßnahmen (Bitte aufbewahren!)

- Bitte verwahren Sie diese Hinweise für eine eventuelle Korrespondenz. Farbliche und technische Änderungen bleiben vorbehalten.
- Niemals das Fahrzeug hochnehmen, solange die Räder noch drehen.
- Finger, Haare und lose Kleidung nicht in die Nähe des Motors oder der Räder bringen, wenn das Gerät auf „ON“ geschaltet ist. Verwenden Sie ausschließlich die dafür festgelegten Batterien! Legen Sie sie so ein, dass die positiven und negativen Pole an der richtigen Stelle sind! Werfen Sie verbrauchte Batterien nicht in den Hausmüll, sondern bringen Sie sie zu einer Sammelstelle oder entsorgen Sie sie bei einem Sondermülldepot. Entfernen Sie leere Batterien aus dem Spielzeug. Nicht wiederaufladbare Batterien dürfen nicht aufgeladen werden. Wiederaufladbare Batterien sind vor dem Aufladen aus dem Spielzeug herauszunehmen. Aufladbare Batterien dürfen nur von Erwachsenen aufgeladen werden. Verwenden Sie keine unterschiedlichen Typen von Batterien und setzen Sie nicht gleichzeitig neue und gebrauchte Batterien ein. Schließen Sie die Verbindungsstreife nicht kurz. Mischen Sie nicht neue und alte Batterien. Mischen Sie nicht Alkaline, Standard-(Kohle-Zink) und wiederaufladbare Batterien.
- Um eine optimale Funktion zu gewährleisten, empfehlen wir für das Fahrzeug, nur Alkaline Batterien oder aufladbare NiMH Akkumulatoren zu verwenden.

D Das Fahrzeug reagiert nicht

- Den Schalter am Fahrzeug auf „ON“ stellen.
- Sind Batterien/Akkus richtig eingelegt?
- Sind die Batteriekontakte verbogen oder verschmutzt?
- Sind Batterien entladen oder defekt?

Das Fahrzeug reagiert nicht richtig, die Reichweite ist zu gering!

- Läßt die Leistung der Batterien/Akkus nach?
- Sind noch andere Modelle mit Funkfernsteuerung in der Nähe, die vielleicht auf der gleichen Frequenz senden?
- Sende- oder Strommasten führen oft zu einem unkontrollierten Verhalten des Automodells.
- Verursachen Metallgitter/Zaune Störungen?
- Sind Walkie-Talkies/CB-Funker in der Nähe, die Störungen hervorrufen können?

Achtung: Der Hersteller ist nicht verantwortlich für jedwede Radio- oder TV Störung, welche durch unautorisierte Modifikationen an dieser Ausstattung hervorgerufen wird. Solche Modifikationen können das Benutzungsrecht des Anwenders annullieren.

Konformitätserklärung
 gemäß Richtlinie 2014/53/EU (RED). Hiermit erklärt Dickie-Spielzeug GmbH & Co. KG, daß sich der Artikel in Übereinstimmung mit den grundlegenden Anforderungen und den anderen-relevanten Vorschriften der Richtlinie 2014/53/EU befindet. Die Original-Konformitätserklärung kann unter folgendem Internet-Link abgerufen werden: <http://www.simba-dickie-group.de/de/konformitaetserklarungen.shtml>

Bedeutung des Symbols auf dem Produkt, der Verpackung oder Gebrauchsanleitung. Elektrogeräte sind Wertstoffe und gehören am Ende der Laufzeit nicht in den Hausmüll! Helfen Sie uns bei Umweltschutz und Ressourcenschonung und geben Sie dieses Gerät bei den entsprechenden Rücknahmestellen ab. Fragen dazu beantwortet Ihnen die für die Abfallbeseitigung zuständige Organisation oder Ihr Fachhändler.

Service: Sollte der Artikel Funktionsstörungen aufweisen, wenden Sie sich bitte vertrauensvoll an die Verkaufsstelle, in der Sie das Spielzeug erworben haben. Falls Ihnen dort nicht weiter geholfen werden kann, nutzen Sie bitte unseren Service im Internet unter <http://service.dickietoys.de>

A Vehicle-view underneath

- ① On/off switch
- ② Battery compartment
- ③ Battery compartment lock

B Opening the battery compartment and insert the batteries

- C Remote control**
- ① Operating lever (Forwards/backwards)
 - ② Operating lever (Left/right)
 - ③ Sound on/off
 - ④ Alarm function
 - ⑤ Spinning
 - ⑥ Horn sound
 - ⑦ Battery compartment cover
 - ⑧ Battery compartment

D Switch On
 Switch on vehicle and wait for 3 seconds. If car will not work, please follow point I for matching procedure.

E Vehicle operation

F Horn sound

G Sound on/off
 Keep button pressed for three seconds to turn sound on/off.

H Auto sleep mode
 After idling for 5 minutes, controller or vehicle will start to sleep. Please switch "Off" and "On" to resume the function.

I Match Procedure

- Switch on the vehicle.
- Push and hold the "2" buttons on controller for 5 seconds. After the LED light "Flashing", release the buttons.
- If the vehicle does not respond, then switch "OFF" the vehicle and repeat above step 1 to 2.

Always switch off the vehicle after use

Features

- 7 driving functions: forward-left-right, backward-left-right, stop, Spinning
- Alarm function
- 2,4 GHz
- Auto sleep mode

GB

Dear customers,

We are delighted that you have chosen this faithfully reproduced and high-quality product. To ensure that you enjoy your model for a long time, we would ask you to handle your vehicle carefully to avoid damaging delicate parts. To prevent accidental operation of the vehicle, batteries and power packs must be removed from the toy when not in use. We wish you lots of fun playing!

Precautions (Please retain!)

- Please keep this packaging information for any possible correspondence. Subject to technical change and change of color.
- Never lift the vehicle up while the wheels are still turning.
- Keep fingers, hair and loose clothing clear from the motor or wheels when the vehicle is switched to "ON".
- Only use the batteries specified! Put positive and negative pole in the right place! Do not throw away used batteries in the household garbage, but only give them to the collection station or dispose of them at a special garbage depot. Remove empty batteries from the toy. Non-rechargeable batteries must not be recharged. Before charging remove rechargeable batteries from the toy. Rechargeable batteries are only to be charged by adults. Do not use different types of batteries and do not mix new and used batteries. Do not short-circuit connector clips. Do not mix old and new batteries. Do not mix alkaline, standard (carbon-zinc), or rechargeable batteries.
- To obtain the best result we recommend using only alkaline batteries or rechargeable NiMH battery packs with the vehicle.

The vehicle does not work

- Position the switch on the vehicle to "ON".
- Have the batteries/power packs been inserted correctly?
- Are the battery contacts bent or dirty?
- Are the batteries discharged or defective?

The vehicle does not work properly; the range is too small!

- Is battery/accumulator power fading?
- Are any other remote control devices close by which might be transmitting on the same frequency?
- Is interference being caused by metal railings or fences?
- Transmitter or power masts often cause the model vehicle to behave in an uncontrolled manner.
- Are there walkie-talkies or CB radios in the vicinity that might cause interference?

Warning: The manufacturer is not responsible for any radio or television interference which might be caused by unauthorised modifications to this equipment. Modifications of this nature may invalidate the user's consumer rights.

Declaration of conformity
 with directive 2014/53/EU (RED). Dickie-Spielzeug GmbH & Co. KG hereby declares that the item conforms with the standard requirements and the other relevant regulations stipulated in directive 2014/53/EU. The original declaration of compliance can be viewed on the Internet at the following URL: <http://www.simba-dickie-group.de/de/konformitaetserklarungen.shtml>

The meaning of the symbol on the product, packaging or instructions. Electrical appliances are valuable products and should not be thrown in the dustbin when they reach the end of their serviceable life! Help us to protect the environment and respect our resources by handing this appliance over at the relevant recycling points. Questions related to this matter should be directed to the organisation responsible for waste disposal or your specialist retailer.

Service: If the product malfunctions, please do not hesitate to contact the sales outlet where you bought the toy. If they are unable to help you, please use our Internet service at <http://service.dickietoys.de>