



# RC Speed Boat **SEA STAR**



**READY TO RUN**

D: Bedienungsanleitung  
F: Mode d'emploi  
I: Istruzioni per l'uso  
NL: Bedieningshandleiding  
GB: Operating instructions  
E: Instrucciones de uso  
CZ: Návod k použití  
H: Kezelési utasítás



FIN: Käyttöohje  
S: Bruksanvisning  
DK: Betjeningsvejledning  
N: Betjeningsanvisning  
PL: Instrukcja użytkowania  
P: Instruções de utilização  
TR: Kullanım Talimatnamesi  
GR: Αγαπητέ πελάτη



**Art.-Nr. 19 928**





# RC Speed Boat SEA STAR



READY TO RUN

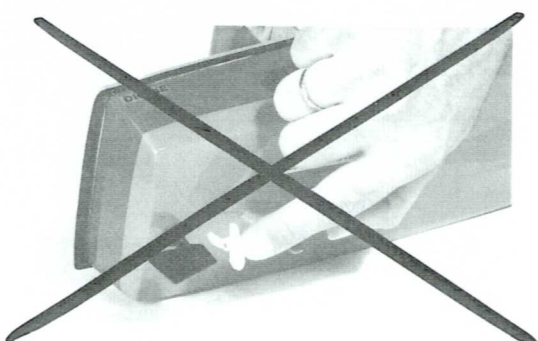
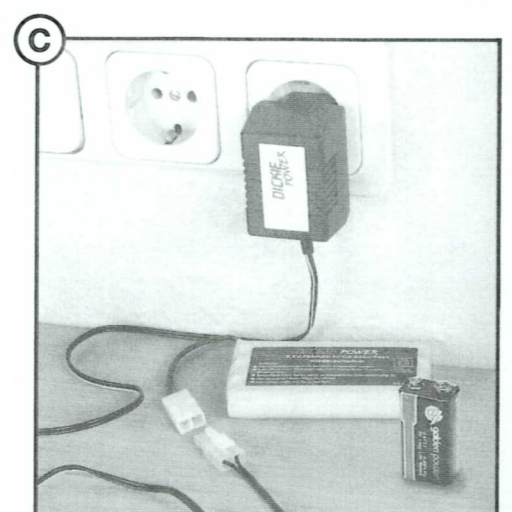
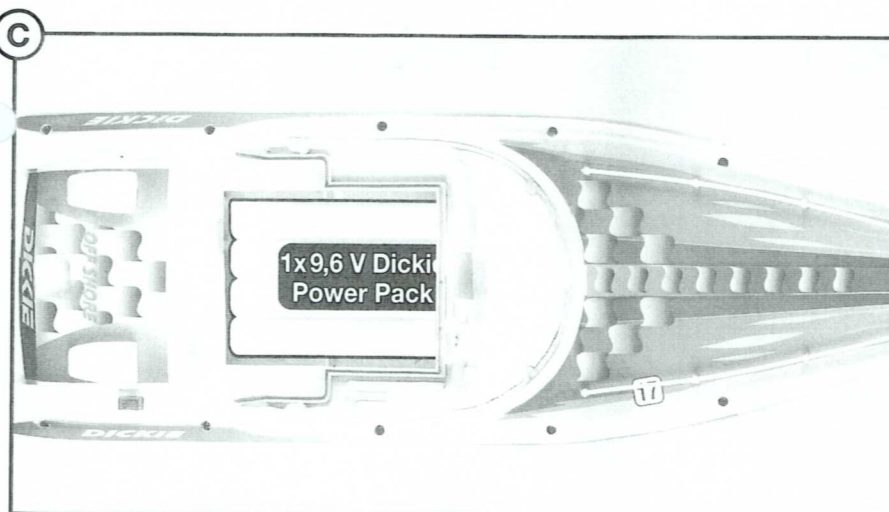
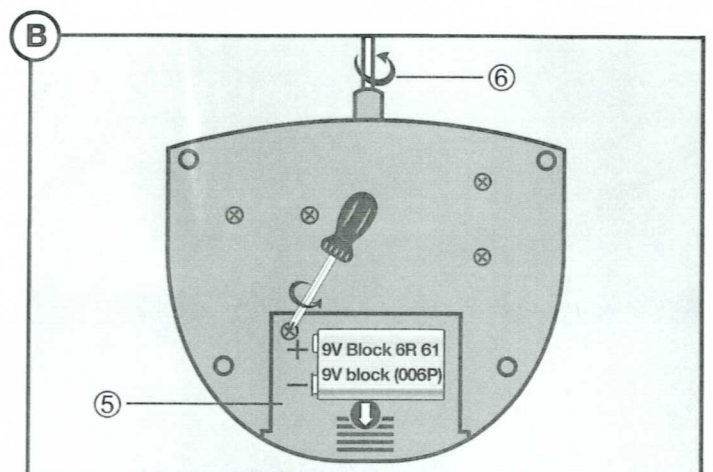
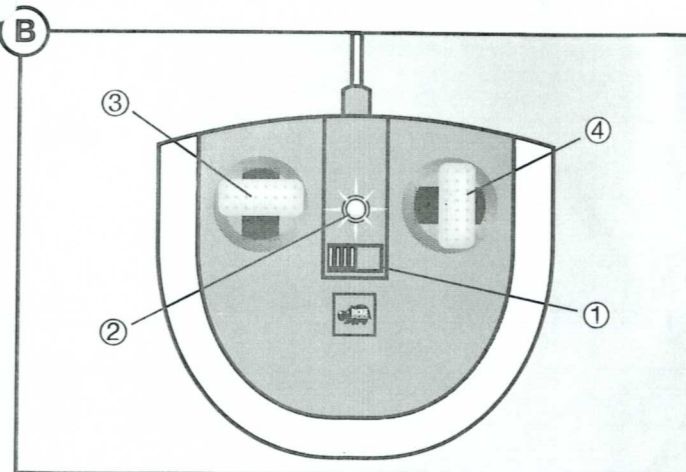
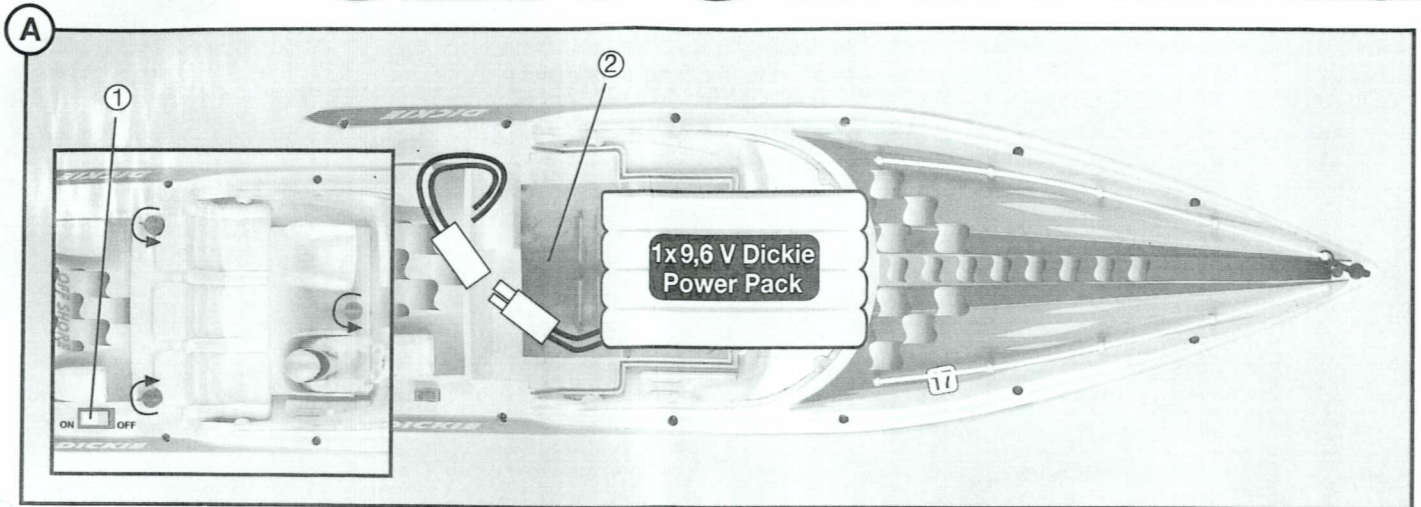

**!** Nur Alkaline-Batterien oder wiederaufladbare NiCD/NiMH-Batterien verwenden. **!**  
**■** Only alkaline-batteries or NiCd/NiMH-batteries recommended. **■**

Zum Gebrauch in:	For use in:	Til brug i:					
A utiliser dans:	Para uso en:	For bruk i:					
Voor gebruik in:	Tarkoitettu käyttöön Suomessa:	Para utilização em:					
Da usare in:	Til brug in:	Για χρήση στις χώρες:					
<b>D</b>	<b>A</b>	<b>F</b>	<b>NL</b>	<b>B</b>	<b>L</b>	<b>I</b>	<b>GB</b>
<b>E</b>	<b>FIN</b>	<b>S</b>	<b>DK</b>	<b>N</b>	<b>P</b>	<b>GR</b>	<b>IRL</b>

# D

## Besonderheiten

- 2-Kanal-Funkfernsteuerung
- 7 Fahrfunktionen:
  - Vorwärts-links-rechts,
  - Rückwärts-links-rechts-stop
- Nicht für den Betrieb im Salzwasser geeignet!

### A. Boot

1. Ein-/Aus-Schalter
2. Batteriefach

### B. Fernsteuerung

1. Ein-/Aus-Schalter
2. Kontroll-Leuchte
3. Steuerhebel (vorwärts/rückwärts)
4. Steuerhebel (Lenkung)
5. Batteriefach
6. Teleskopantenne

### C. Ready to Run

Inklusive Ladeset

### VORSICHT!

1. Niemals das Boot hochnehmen, solange die Schiffschraube noch dreht!
2. Finger, Haare und lose Kleidung nicht in die Nähe der Schiffschraube bringen, wenn das Boot auf „On“ geschaltet ist!
3. Um unvorhergesehenen Betrieb zu vermeiden, sollten die Batterien bei Nichtverwendung aus dem Spielzeug genommen werden.
4. Zuerst muss der Sender und dann das Boot eingeschaltet werden, um einen unvorhergesehenen Betrieb zu vermeiden. Beim Ausschalten erst das Boot und dann den Sender abschalten!
5. Das Boot bitte nicht bei starkem Wind, bei Wellengang und bei starker Strömung betreiben
6. Bitte beachten Sie, dass das Boot mit entladenen Akkus nur begrenzt steuerbar ist. Die Laufzeit beträgt bei voll geladenen Dickie Akkus (im Lieferumfang enthalten) ca. 15 min., je nach Fahrweise.
7. Die Reichweite beträgt ca. 50 Meter, je nach Umgebung und Fahrweise.

#### Das Boot reagiert nicht

- Die Schalter vom Sender und Boot auf „On“ stellen
- Sind Batterien/Akkus richtig eingelegt?
- Sind die Batteriekontakte verbogen oder verschmutzt?
- Sind Batterien entladen oder defekt?

#### Das Boot reagiert nicht richtig, die Reichweite ist zu gering!

- Läßt die Leistung der Batterien/Akkus nach?
- Sind noch andere Modelle mit Funkfernsteuerung in der Nähe, die vielleicht auf der gleichen Frequenz senden?
- Verursachen Metallgitter/Zäune Störungen?
- Sende- oder Strommasten führen oft zu einem unkontrollierten Verhalten des Bootes.
- Sind Walkie-Talkies/CBN-Funker in der Nähe, die Störungen hervorrufen können?

# GB

## Specifications

- 2-channel radio control
- 7 driving functions:
  - forward-left-right,
  - backward-left-right-stop
- Not suitable for use in salt water!

### A. Boat

1. Power switch
2. Battery holder

### B. Radio Control

1. Power switch
2. Pilot lamp
3. Control lever (forward/backward)
4. Control lever (steering)
5. Battery holder
6. Telescope antenna

### C. Ready to Run

Includes charger set

### ATTENTION!

1. Never take the boat out of the water while the propeller is still turning.
2. Keep fingers, hair and loose clothing away from the propeller when the boat is switched on.
3. To avoid accidental operation, remove battery pack when not in use.
4. To prevent operating the boat accidentally, the transmitter must be switched on first, and then the boat. When switching off, turn the boat off first, followed by the transmitter.
5. Please do not operate the boat in strong winds, waves or strong currents.
6. Please note that steering of the boat is limited with discharged batteries. With fully charged Dickie batteries (included), running time is approx. 15 minutes, depending upon operation.
7. The range is approximately 50 metres depending on surroundings and operation.

### Note:

The manufacturer is not responsible for any radio or TV interference caused by unauthorized modifications to this equipment. Such modifications could void the user's authority to operate the equipment.

#### The boat does not react.

- Turn the switches on the remote control and the boat to the "On" position.
- Have batteries been correctly inserted?
- Are the battery contacts bent or dirty?
- Are batteries empty or faulty?

#### The boat does not react correctly, the remote control is out of range.

- Are the batteries losing strength?
- Are there other radio controlled vehicles being used in the vicinity, maybe using the same frequency?
- Are metal grids / fences causing disturbance?
- Transmitter or power masts often cause the boat to react in an uncontrolled way.
- Are walkie-talkies / CB senders being used in the vicinity, maybe causing interference?

# F

## Description

- Radiotélécommande vitesse 2 canaux
- 7 fonctions de pilotage:
  - marche avant-virage à gauche-à droite
  - marche arrière-virage à gauche-à droite-arrêt
- Ne pas utiliser en eau salée!

### A. Bateau

1. Bouton marche-arrêt
2. Compartiment des piles

### B. Contrôle radio

1. Bouton marchel arrêt
2. Voyant témoin
3. Levier de contrôle (marche avant/marche arrière)
4. Levier de contrôle (direction)
5. Compartiment des piles
6. Antenne télescopique

### C. Ready to Run

Set de chargement inclu

### ATTENTION!

1. Ne soulevez jamais le bateau tant que l'hélice tourne !
2. Veillez à ce que tenir doigts, cheveux et vêtements lâches à distance de l'hélice lorsque le bateau est mis sur «On» !
3. Pour éviter tout fonctionnement accidentel, il faudra enlever le bloc batterie lorsque le véhicule n'est pas utilisé.
4. Mettez d'abord l'émetteur en marche et ensuite seulement le bateau afin d'éviter un fonctionnement incontrôlé. Lors de l'arrêt, éteignez tout d'abord le bateau et ensuite seulement l'émetteur !
5. N'utilisez pas le bateau en cas de vent et de courants forts et lorsqu'il y a des vagues.
6. N'oubliez pas qu'un bateau dont la pile est déchargée, n'est plus tout à fait dirigeable. Le temps de marche avec des piles Dickie (comprises dans la livraison) complètement chargées s'élève à 15 minutes environ, selon la manière de conduire.
7. Le rayon d'action est de 50 mètres environ, selon l'environnement et le style de conduite.

#### Le bateau ne réagit pas

- Placez les interrupteurs de l'émetteur et du bateau sur la position «On»
- Les batteries/accus sont-ils bien mis en place?
- Les contacts de la batterie sont-ils tordus ou encrassés?
- Les batteries/accus sont-ils déchargés ou défectueux?

#### Le bateau ne réagit pas correctement, la portée est trop faible

- Les batteries/accus perdent en puissance?
- D'autres maquettes dans le voisinage sont télécommandées à la même fréquence?
- Des grillages/clôtures métalliques provoquent des perturbations?
- Les mâts d'émission et de courant entraînent souvent un comportement incontrôlé du bateau.
- Des Talkies-Walkies ou cibistes dans le voisinage peuvent entraîner des perturbations?

# I

## Specifiche

- Radiocomando a 2 canali
- 7 funzioni mobili:
  - avanti-sinistra-destra
  - retromarchia-sinistra-destra-stop
- Non indicato per l'uso in acqua salata!

### A. Barca

1. Avvio/Arresto
2. Scomparto batterie

### B. Radiocomando

1. Interruttore
2. Luce di controllo
3. Leva marce (avanti/indietro)
4. Leva sterzo
5. Scomparto batterie
6. Antenna di sicurezza

### C. Ready to Run

Set di carica incluso

### ATTENTION!

1. Non sollevare mai la barca finché l'elica gira!
2. Non avvicinare dita, capelli e parti di vestiti libere all'elica quando la barca è in posizione „On“!
3. Per evitare avviamenti accidentali, rimuovere il blocco batterie quando non si utilizza il veicolo.
4. Accendere prima la trasmittente e poi la barca per evitare un funzionamento involontario. A fine gioco, spegnere prima la barca e poi la trasmittente!
5. Non azionare la barca in caso di vento forte, di moto ondoso e di corrente violenta.
6. Notare: a batterie scariche, la barca è manovrabile solo a tempo limitato. A batterie Dickie completamente cariche (fornite in dotazione), il tempo di funzionamento è di ca. 15 minuti, a seconda del modo di navigazione.
7. L'autonomia è di ca 50 metri, a seconda dell'ambiente e del modo di navigazione.

#### La barca non reagisce

- Posizionare gli interruttori della trasmittente e della barca su „On“
- Le batterie o gli accumulatori sono inseriti correttamente?
- I contatti delle batterie sono deformati o sporchi?
- Le batterie o gli accumulatori sono scarichi o guasti?

#### La barca non reagisce correttamente il raggio d'azione è insufficiente

- La potenza degli accumulatori o delle batterie è ridotta?
- Nelle vicinanze sono presenti altri modellini con radiocomando a distanza che trasmettono alla stessa frequenza?
- Recinzioni o reticolati metallici provocano interferenze?
- Spesso i pali di trasmissione e della corrente elettrica causano un comportamento incontrollato della barca.
- Nelle vicinanze sono presenti dei walkie-talkie o dei trasmettitori CBN che possono provocare interferenze?

**A. Boot**

1. Aan/uit knop
2. Batterijen-vakje

**B. Radiocomando**

1. Aan/uit knop
2. Controle-lampje
3. Stuurknop (vooruit, achteruit)
4. Stuurknop (links, rechts)
5. E...terijen-vakje
6. Telescoop-antenne

**C. Ready to Run**

Inclusief oplaadset

**WAARSCHUWING!**

1. Nooit de boot optillen zolang de scheepsschroef nog draait!
2. Vingers, haar en losse kleding niet in de buurt van de scheepsschroef laten komen, als de boot op „On“ is gezet!
3. Om te voorkomen dat het produkt per ongeluk wordt ingeschakeld, dient de "batterijen-groep" te worden verwijderd als het niet wordt gebruikt.
4. Eerst moet de zender en dan de boot worden ingeschakeld, om te voorkomen dat hij onverhoeds begint te werken. Bij het uitschakelen eerst de boot en dan de zender afzetten!
5. De boot s.v.p. niet laten werken bij sterke wind, bij golfslag en bij sterke stroming.
6. Let op! De boot is met ontladen accu alleen beperkt te besturen. De looptijd met opgeladen Dickie accu (inclusief) is 15 minuten. Afhankelijk van de rijstijl
7. De actieradius bedraagt ca. 50 meter, al naar de omgeving en wijze van varen.

**Bijzoderheden**

- 2-kanaal-afstandsbediening
- 7 rij-functies: vooruit-links-rechts achteruit-links-rechts-stop
- Niet geschikt voor gebruik in zout water!

**De boot reageert niet**

- De schakelaar van zender en boot op „On“ zetten.
- Zijn batterijen resp. accu's correct aangebracht?
- Zijn de batterijcontacten verbogen of vuil?
- Zijn accu's resp. baterijen ontladen of defect?

**De boot reageert niet goed, de reikwijdte is te klein**

- Wordt het vermogen van de accu's resp. batterijen minder?
- Zijn er nog andere modellen met radio-afstandsbediening in de buurt, die wellicht op dezelfde frequentie zenden?
- Veroorzaken metalen roosters of hekken storingen?
- Zend- of stroommasten leiden vaak tot ongecontroleerd gedrag van de boot.
- Zijn er walkie-talkies/CBN-radiogebruikers in de buurt, die storingen kunnen opwekken?

**A. Barco**

1. Interruptor On/Off
2. Alojamiento de pilas

**B. Mando a distancia**

1. Interruptor ON/OFF
2. Testigo de control
3. Palanca de (adelante-atrás)
4. Palanca de (dirección)
5. Alojamiento de pilas
6. Antena telescópica

**C. Ready to Run**

Incluye un dispositivo cargador

**ADVERTENCIA!**

1. ¡No elevar nunca el barco mientras que el hélice del barco siga dando vueltas!
2. ¡No acercar los dedos, el pelo o prendas sueltas al hélice del barco, cuando el barco está conectado! (en posición "ON").
3. Para evitar la puesta en marcha accidental, retirar el pack de baterías cuando no vaya a usarse el juguete.
4. Primero, hay que conectar el telemando, y a continuación, el barco, para evitar que éste se ponga en marcha en direcciones imprevistas. ¡Al parar el barco, desconectar el barco antes de desconectar el telemando!
5. Favor, no poner en servicio el barco con vientos, oleajes y corrientes fuertes.
6. Sírvase tener en cuenta que el barco no se deja controlar perfectamente cuando los acumuladores están descargados. Si los acumuladores Dickie (incluidos en el volumen de suministro) están completamente cargados, la duración de funcionamiento es de unos 15 minutos, dependiendo del modo de conducir.
7. El alcance es de aprox. 50 metros, dependiendo del ambiente y del modo de conducir el barco.

**Características especiales**

- Telemando por radio de 2 canales
- 7 funciones: adelante-izquierda-derecha atrás-izquierda-derecha-stop
- No adecuada para el servicio en agua de mar!

**El barco no reacciona.**

- Poner los interruptores del telemando y del barco en la posición "ON"
- ¿Baterías/acumuladores bien colocados?
- ¿Contactos de las baterías torcidos o sucios?
- ¿Baterías/acumuladores descargados o defectuosos?

**El barco no reacciona correctamente, el alcance el alcance es demasiado corto.**

- ¿Se están agotando las baterías?
- ¿Se encuentran cerca otros modelos guiados con mando a distancia que tal vez emitan en igual frecuencia?
- ¿Hay tal vez alambrados o redes metálicas que generen interferencias?
- Torres de alta tensión o antenas provocan con frecuencia un comportamiento incontrolado del modelo.
- ¿Se encuentran cerca Walkie-Talkies/ sistemas de radiotransmisión (CBN) que puedan provocar las interferencias?

**A. Loď**

1. Spínač zapnuto/vypnuto
2. Přihrádka na baterie

**B. Dálkové ovládání**

1. Spínač zapnuto/vypnuto
2. Kontrolní světlo
3. Ovládací páka (vpřed/vzad)
4. Ovládací páka (řízení)
5. Přihrádka na baterie
6. Teleskopická anténa

**C. Ready to Run**

Včetně dobíjecího příslušenství

**UPOZORNĚNÍ!**

1. Nikdy nezvedat loď, dokud se lodní šroub ještě točí!
2. Prsty, vlasy a volné části oděvu nepřibližovat k lodnímu šroubu, je-li loď přepnutá na „On“!
3. Když je hračka zapnutá, nedávejte do blízkosti motoru nebo kol prsty, vlasy a volné šatstvo.
4. Nejprve je třeba zapnout vysílačku, a teprve pak loď, aby nedošlo k nepředvídatelnému provozu. Při vypínání vypnout nejprve člun, pak vysílačku!
5. Neprovazujte loď v silném větru, ve vlnách a silném proudu.
6. Prosím respektujte, že loďku lze s vybitou akumulátorovou baterií řídit jen omezeně. U plně nabitě akumulátorové baterie Dickie (v rozsahu dodávky) činí doba běhu, v závislosti na způsobu jízdy, cca 15 minut.
7. Dosah činí asi 50 metru v závislosti na okolí a způsobu jízdy.

**Loď nereaguje**

- Spínač vysílačky a loď nastavit na „On“
- Byly správně vloženy baterie/akubaterie?
- Jsou znečištěny nebo ohnuty kontakty baterií?
- Jsou akubaterie/baterie vybité nebo vadné?

**Loď nereaguje správně, dosah je příliš malý**

- Došlo k poklesu výkonnosti akubaterií/baterií?
- Nachází se v blízkosti ještě jiné modely s dálkovým rádiovým řízením, u kterých lze vycházet z toho, že vysílají ve stejném kmitočtu?
- Jsou příčinou poruch kovové mříže/ploty?
- Stožáry vysílačky nebo elektrického vedení vedou často k nekontrolovanému chování loď.
- Nachází se v blízkosti Walkie-Talkies/ vysílačky CBN které by mohly být příčinou poruch?

**A. Csónak**

1. Be/Ki kapcsoló
2. Elementartó

**B. Távvezérlés**

1. Be/Ki kapcsoló
2. Kontroll lámpa
3. Kormánykar (előre-hátra)
4. Kormánykar (jobbra-balra)
5. Elementartó
6. Teleszkóp antenna

**C. Ready to Run**

Töltőkészlettel együtt

**FIGYELEM!**

1. Sohase emelje fel a csónakot addig, amíg a hajócsavar forog!
2. Az ujjakat, a haját vagy a laza öltözkéket ne vigye a hajócsavar közelébe, amíg a hajó kapcsolója az „On“ állásra van állítva!
3. Ujjunkat, hajunkat vagy lógó ruházatunkat ne tegyük a motor vagy a kerekek közelébe, ha a jármű be van kapcsolva.
4. Először az adót kapcsolja be, és csak ezt követően a csónakot, hogy az előre nem látható reagálást elkerülje. A kapcsoláskor először a csónakot kapcsolja ki, majd ezt követően az adót!
5. Ne használja a csónakot erős szélben, nagy hullámmászánál, vagy erős áramlatban!
6. Kérjük, vegye figyelembe, hogy lemerült elemekkel a csónak csak korlátozottan vezérelhető. Teljesen feltöltött Dickie elemekkel (a szállítmány tartalmazza) a menetidő a vezetés módjától függően kb. 15 perc.
7. A hatótávolság kb. 50 méter, a mindenkori környezet és üzemeltetés függvényében.

**A csónak nem reagál**

- Állítsa az adó és a csónak kapcsolóját az „On“ állásra
- Jól tették-e be az elemeket és akkumulátorokat?
- El van-e az elem kapcsolódási helye ferdülve vagy piszkos-e?
- Kimerültek vagy meghibásodtak az akkumulátorok/elemek?

**A csónak nem megfelelően reagál, túl kicsi a hatótávolság**

- Csökken az akkumulátorok/elemek teljesítménye?
- Vannak-e más, távirányítással működő modellek a közelben, amelyek talán ugyanazon a frekvencián sugároznak?
- Lehet, hogy fémrácsok/kerítések okozzák a zavart?
- Az adóantenna vagy áramlás gyakran a csónak ellenőrzés nélküli működését eredményezik.
- Vannak-e walkie-talkie-k vagy CB rádiók a közelben, amelyek okozhatják a zavarást?