



D: Bedienungsanleitung  
GB: Operating instructions  
F: Mode d'emploi  
I: Istruzioni per l'uso  
NL: Bedieningshandleiding  
E: Instrucciones de uso  
CZ: Návod k použití  
H: Kezelési utasítás

FIN: Käyttöohje  
S: Bruksanvisning  
DK: Betjeningsvejledning  
N: Betjeningsanvisning  
PL: Instrukcja użytkowania  
P: Instruções de utilização  
TR: Kullanım Talimatnamesi  
GR: Αγαπητέ πελάτη



WALT DISNEY PICTURES  
PRESENTS  
**Herbie**  
**FULLY LOADED**

© Disney VW trademarks, design patents and copyrights are used with the approval of the Volkswagen AG.

**Art.-Nr. 308 9194**

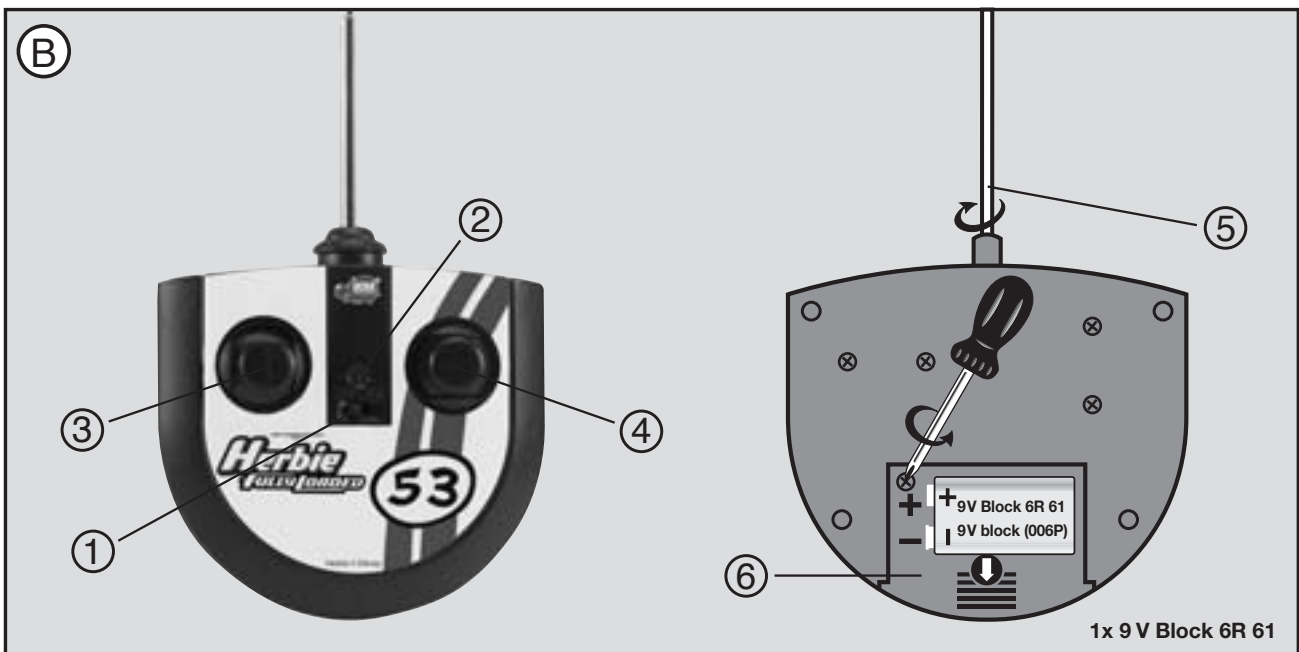
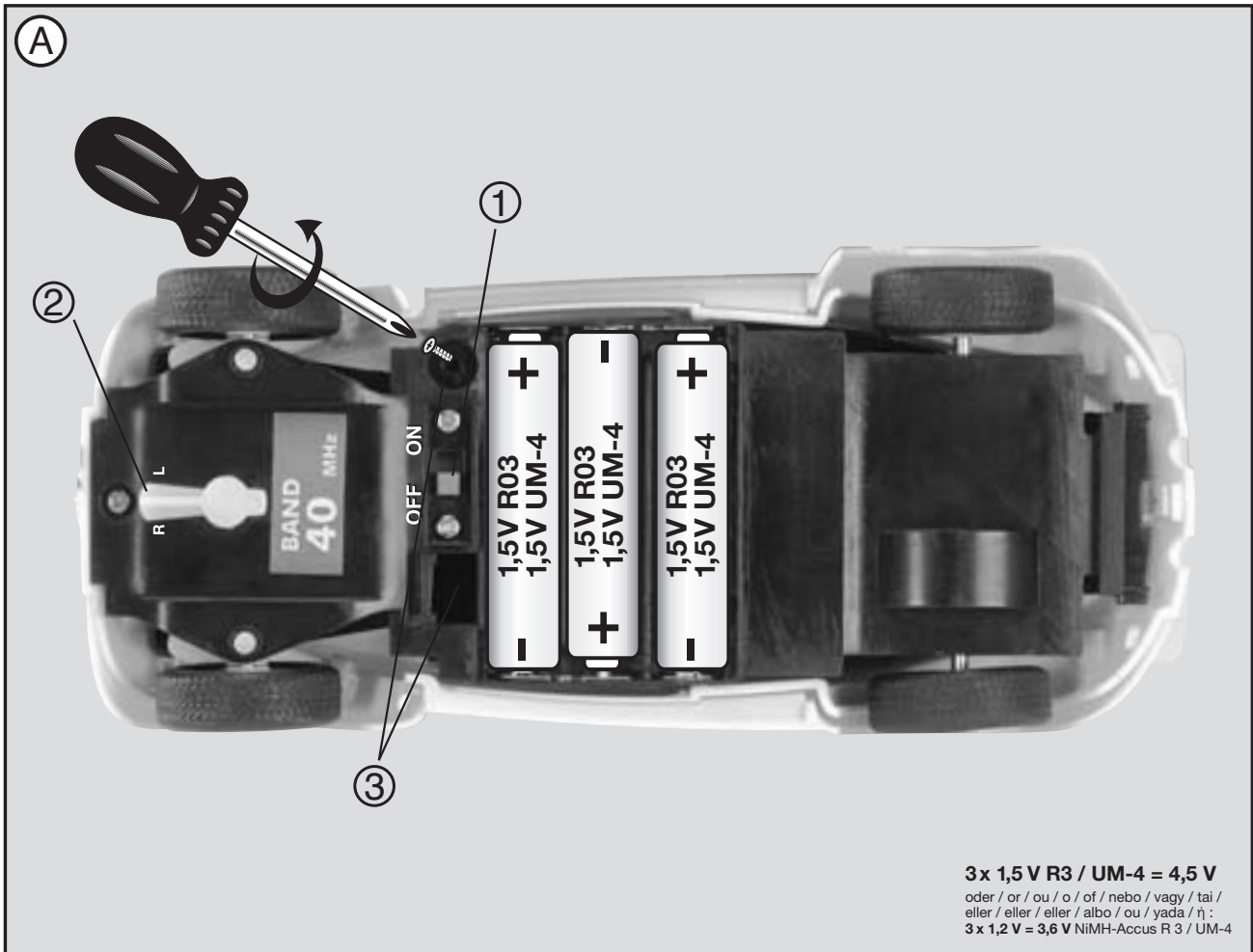

**! Nur Alkaline-Batterien oder wiederaufladbare NiMH-Batterien verwenden. !**  
**Only alkaline-batteries or NiMH-batteries recommended.**

WALT DISNEY PICTURES  
PRESENTS  
**Herbie**  
**FULLY LOADED**

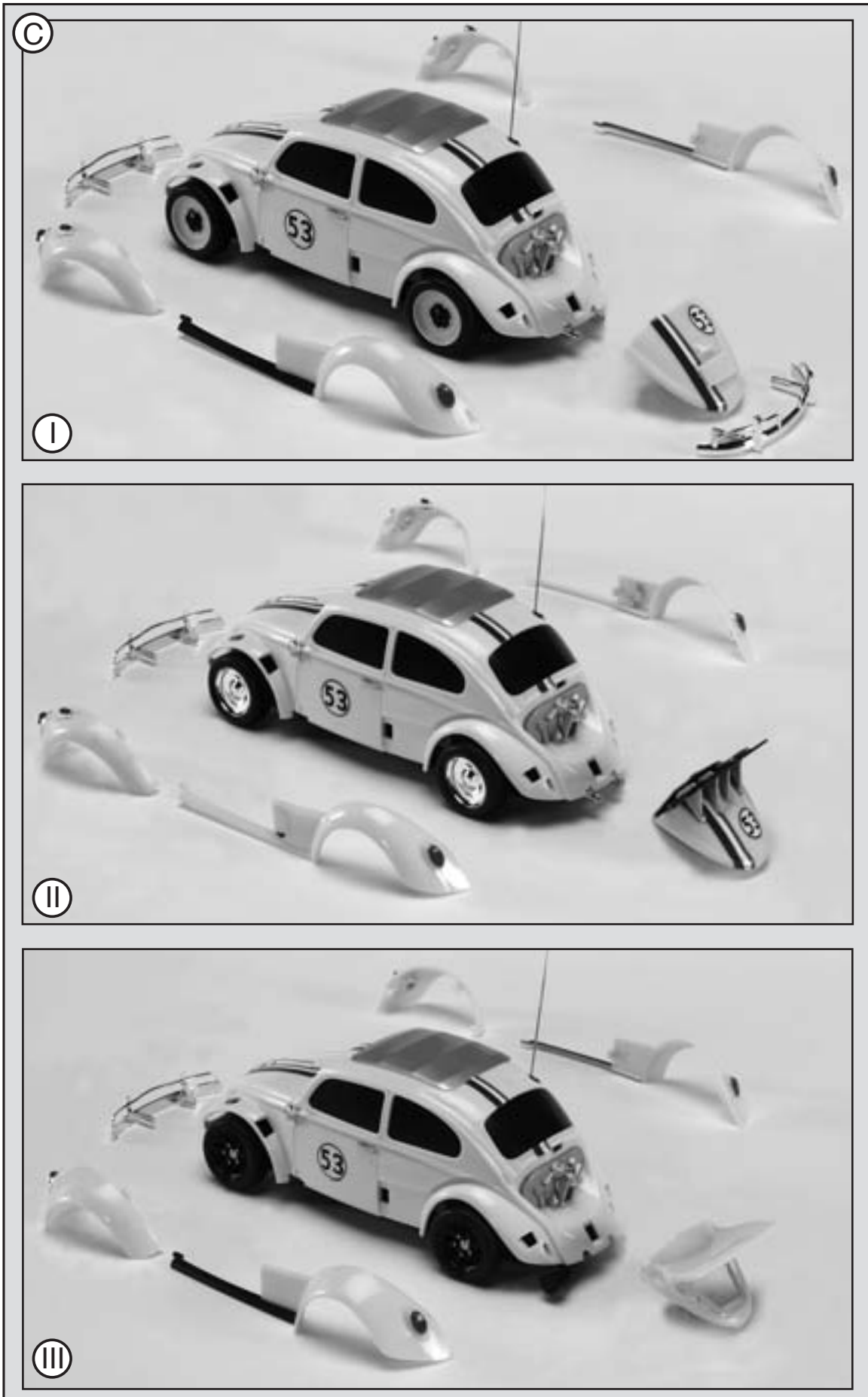

WALT DISNEY PICTURES  
PRESENTS  
**Herbie**  
**FULLY LOADED**

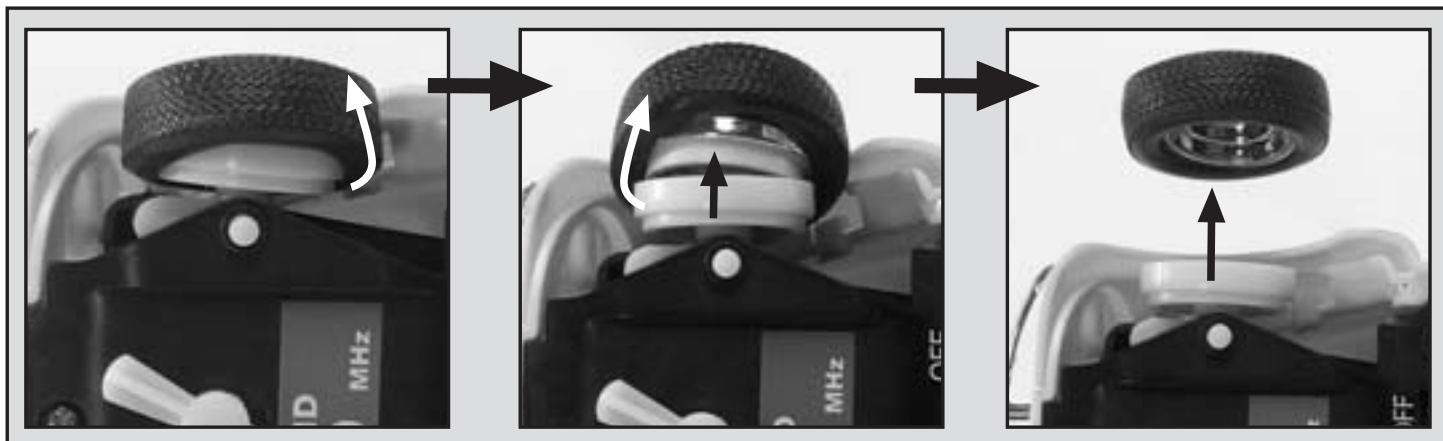
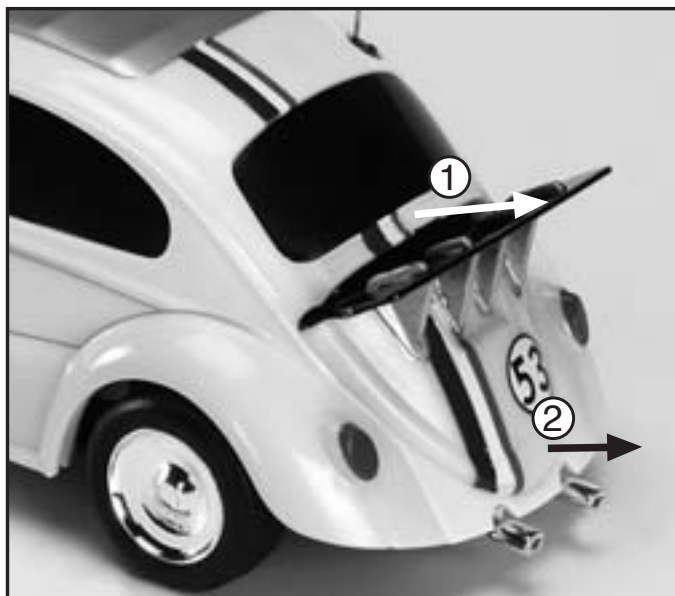
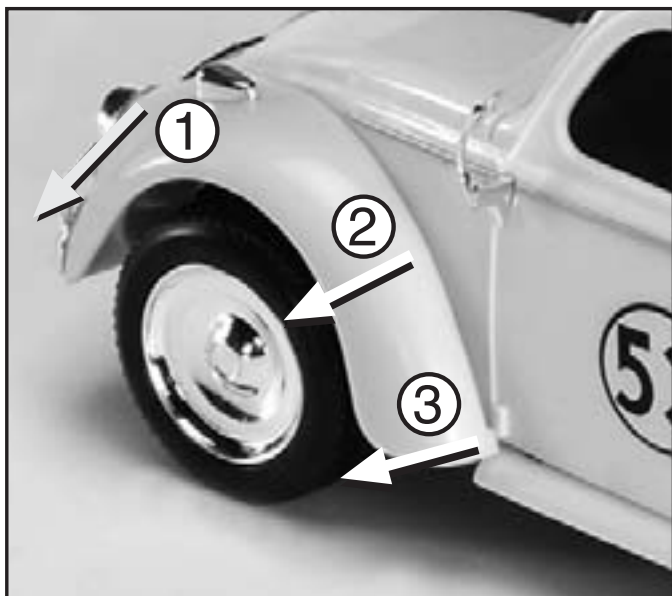
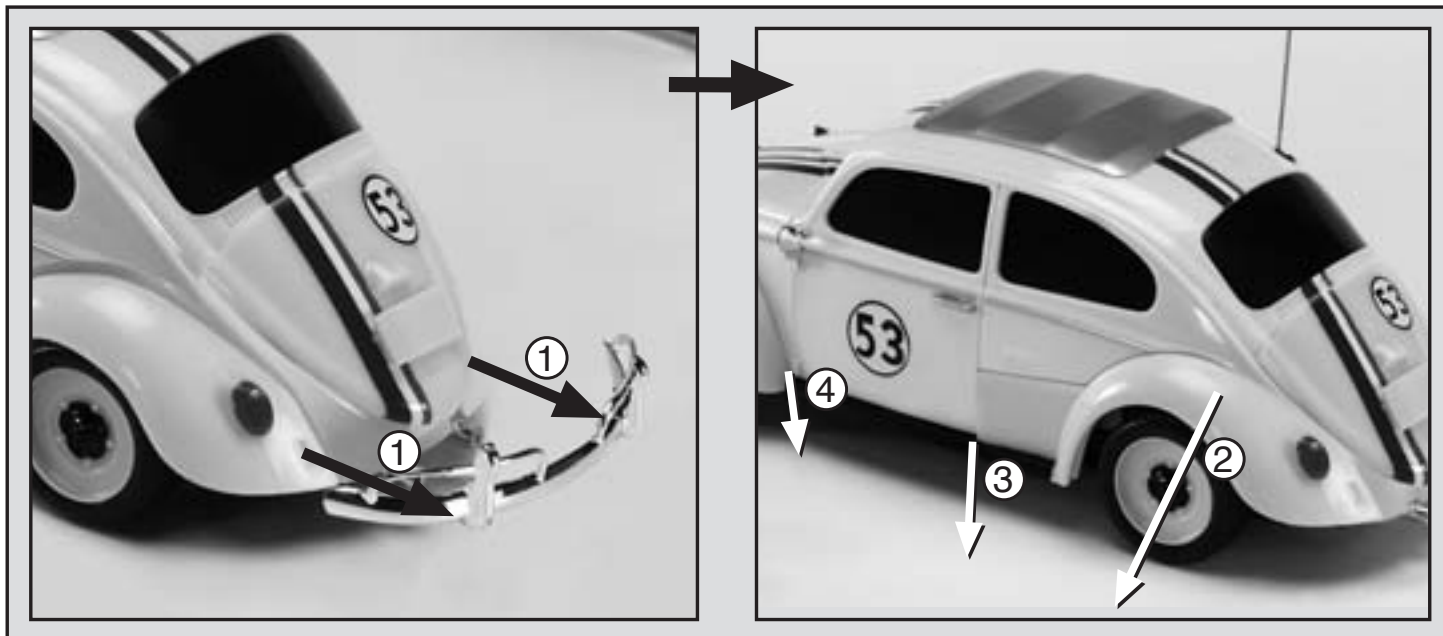

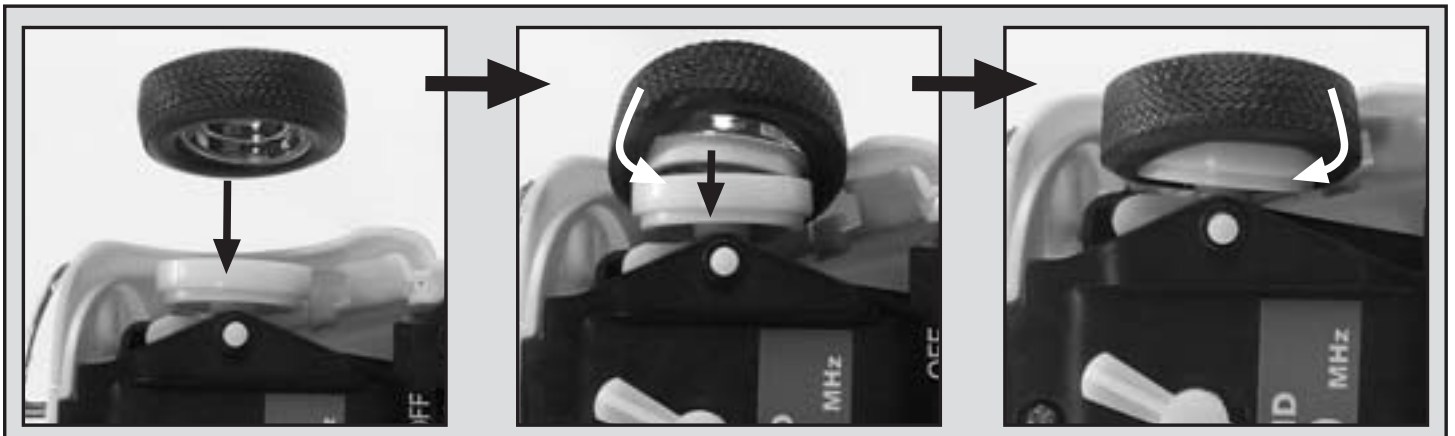
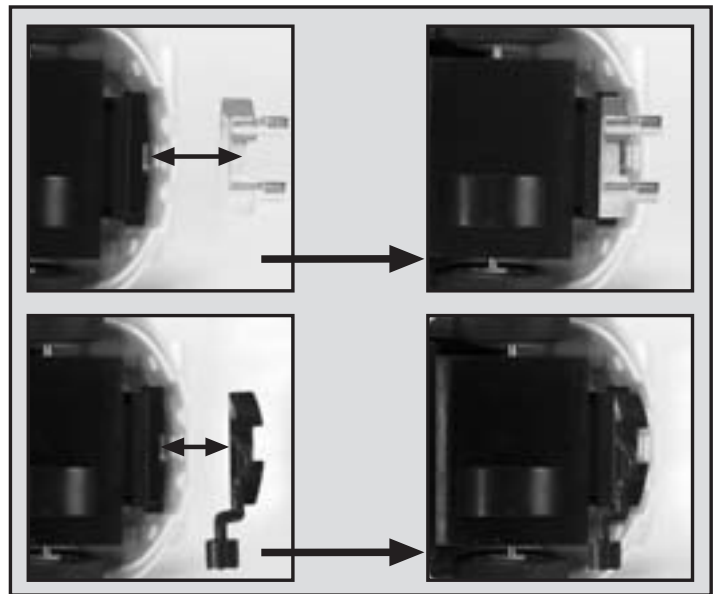
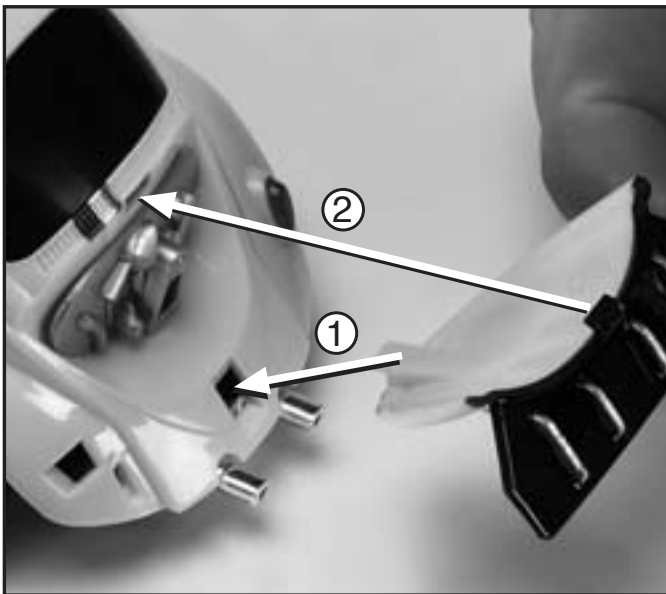
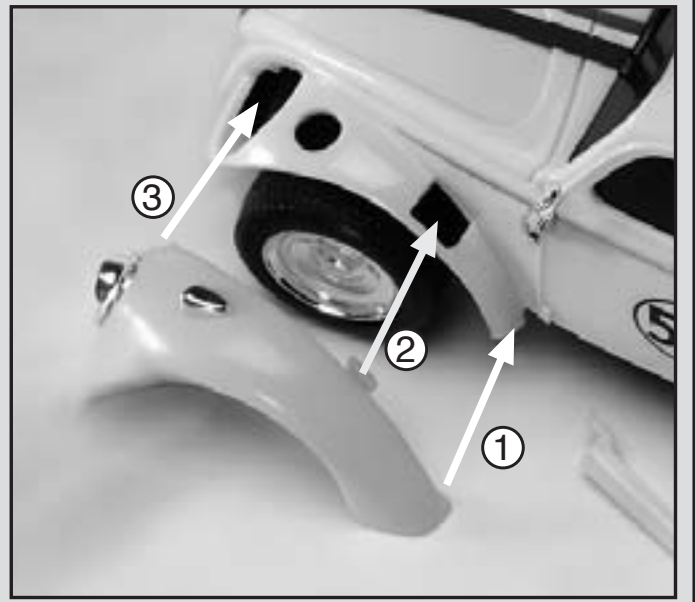
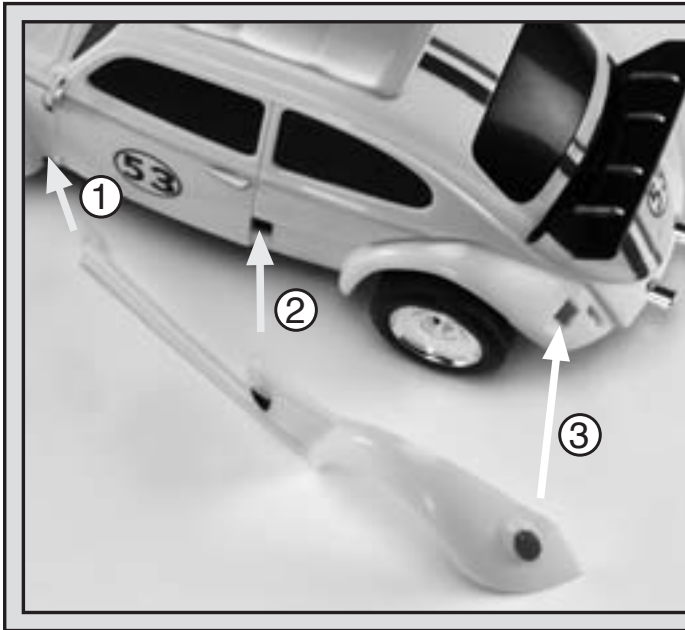



# D

## Besonderheiten

- 2-Kanal-Funkfernsteuerung
- 7 Fahrfunktionen:
  - Vorwärts-links-rechts
  - Rückwärts-links-rechts-stop
- Austauschbare Teile
- Lenkungs-Feineinstellung
- Lieferbar in 2 Frequenzen

## A. Chassis-Ansicht unten

1. Ein-/Aus-Schalter
2. Lenkungsfeineinstellung
3. Batteriefachverschluss

## B. Fernsteuerung

1. Ein-/Aus-Schalter
2. Kontroll-Leuchte
3. Steuerhebel (vorwärts/rückwärts)
4. Steuerhebel (Lenkung)
5. Teleskopantenne
6. Batteriefach

## C. Austauschbare Teile

- I Classic Herbie
- II Track Herbie
- III Race Herbie

## VORSICHT!

1. Niemals das Fahrzeug hochnehmen, solange die Räder noch drehen.
2. Finger, Haare und lose Kleidung nicht in die Nähe des Motors oder der Räder bringen, wenn das Gerät auf „ON“ geschaltet ist.
3. Um unvorhergesehenen Betrieb zu vermeiden, müssen die Batterien bei Nichtverwendung aus dem Spielzeug genommen werden.
4. Zuerst muss der Sender und dann das Fahrzeug eingeschaltet werden, um einen unvorhergesehenen Betrieb zu vermeiden. Beim Ausschalten stets das Fahrzeug und dann den Sender abschalten.

## Achtung:

Der Hersteller ist nicht verantwortlich für jedwede Radio- oder TV Störung, welche durch unautorisierte Modifikationen an dieser Ausstattung hervorgerufen wird. Solche Modifikationen können das Benutzungsrecht des Anwenders annullieren.

### Das Fahrzeug reagiert nicht

- Die Schalter vom Sender und Auto auf „ON“ stellen.
- Sind Batterien/Akkus richtig eingelegt?
- Sind die Batteriekontakte verbogen oder verschmutzt?
- Sind Batterien entladen oder defekt?

### Das Fahrzeug reagiert nicht richtig, die Reichweite ist zu gering!

- Lässt die Leistung der Batterien/Akkus nach?
- Sind noch andere Modelle mit Funkfernsteuerung in der Nähe, die vielleicht auf der gleichen Frequenz senden?
- Verursachen Metallgitter/Zäune Störungen?
- Sende- oder Strommasten führen oft zu einem unkontrollierten Verhalten des Automodells.
- Sind Walkie-Talkies/CB-Funker in der Nähe, die Störungen hervorrufen können?

# GB

## Specifications

- 2-Channel radio control
- 7 driving functions:
  - Forward-left-right
  - backward-left-right-stop
- Interchangeable parts
- Adjustable steering alignment on the vehicle
- Available in 2 frequencies

## A. Chassis from below

1. Power switch
2. Steering-fine adjustment
3. Battery holder locking

## B. Radio Control

1. Power switch
2. Pilot lamp
3. Control lever (forward/backward)
4. Control lever (steering)
5. Telescope antenna
6. Battery holder

## C. Interchangeable parts

- I Classic Herbie
- II Track Herbie
- III Race Herbie

## ATTENTION!

1. Do not pick up vehicle while in motion.
2. Keep fingers, hair and loose clothing away from the tires and the wheel hub while the car is on.
3. To avoid accidental operation, remove battery pack when not in use.
4. First the receiver and then the car must be switched on to avoid an unexpected operation. Always switch off in reverse order, i.e. first the car and then the receiver.

## Note:

The manufacturer is not responsible for any radio or TV interference caused by unauthorized modifications to this equipment. Such modifications could void the user's authority to operate the equipment.

### The model car is not responding to the signal

- Switch remote control and model car to ON position.
- Have batteries been correctly inserted?
- Are the battery contacts bent or dirty?
- Are batteries empty or faulty?

### The model car is not responding properly the remote control is out of range

- Are the batteries losing strength?
- Are there other radio controlled vehicles being used in the vicinity, maybe using the same frequency?
- Are metal grids / fences causing disturbance?
- Transmitting towers or pylons often interfere with the control of the models.
- Are walkie-talkies / CB senders being used in the vicinity, maybe causing interference?

# F

## Description

- Radiotélécommande vitesse 2 canaux
- 7 fonctions de pilotage:
  - Marche avant-virage à gauche-à droite
  - marche arrière-virage à gauche-à droite-arrêt
- Pièces interchangeable
- Réglage précis de la direction
- Disponible en deux fréquences

## A. Châssis vu de dessous

1. Bouton marche-arrêt
2. Réglage précis
3. Verrouillage du compartiment à piles

## B. Contrôle radio

1. Bouton marche-arrêt
2. Voyant témoin
3. Levier de contrôle (marche avant/marche arrière)
4. Levier de contrôle (direction)
5. Antenne télescopique
6. Boîtier à piles

## C. Pièces interchangeables

- I Classic Herbie
- II Track Herbie
- III Race Herbie

## ATTENTION!

1. Ne pas saisir le véhicule en mouvement.
2. Lorsque le véhicule est EN MARCHÉ (position ON), ne pas mettre les doigts, ni laisser prendre des cheveux ou des vêtements à proximité des pneus et des moyeux de roue.
3. Pour éviter tout fonctionnement accidentel, il faudra enlever le bloc batterie lorsque le véhicule n'est pas utilisé.
4. L'émetteur doit être mis en marche avant le véhicule pour éviter tout fonctionnement imprévu. Pour la mise hors circuit, le véhicule est toujours éteint en premier, l'émetteur en dernier.

## Attention :

Le fabricant n'est pas responsable des perturbations de la réception radio ou télé causées par des modifications non autorisées de l'équipement. Ces modifications peuvent annuler le droit d'utilisation.

### Le véhicule ne réagit pas

- Mettre les interrupteurs de l'émetteur et de l'auto sur ON.
- Les batteries/accus sont-ils bien mis en place?
- Les contacts de la batterie sont-ils tordus ou encrassés?
- Les batteries/accus sont-ils déchargés ou défectueux?

### Le véhicule ne réagit pas correctement, la portée est trop faible

- Les batteries/accus perdent en puissance?
- D'autres maquettes dans le voisinage sont téléguidées à la même fréquence?
- Des grillages/clôtures métalliques provoquent des perturbations?
- Des émetteurs ou pylônes électriques peuvent perturber le fonctionnement des maquettes.
- Des talkies-walkies ou cibistes dans le voisinage peuvent entraîner des perturbations?

# I

## Specifiche

- Radiocomando a 2 canali
- 7 funzioni mobili:
  - Avanti-sinistra-destra
  - retromarchia-sinistra-destra-stop
- Pezzi intercambiabili
- Microregolazione dello sterzo
- Disponibile in 2 frequenze

## A. Chassis superiore

1. Avvio/Arresto
2. Regolazione dello sterzo
3. Chiusura vano batterie

## B. Trasmittitore

1. Avvio/Arresto
2. Luce di controllo
3. Marce (avanti/indietro)
4. Sterzo
5. Antenna di sicurezza
6. Vano batterie

## C. Pezzi intercambiabili

- I Classic Herbie
- II Track Herbie
- III Race Herbie

## ATTENZIONE!

1. NON prendere in mano il veicolo quando è in movimento.
2. Tenere dita, capelli e indumenti lontani dalle ruote e dai semiassi delle ruote quando il veicolo è acceso (posizione "ON").
3. Ad evitare accensioni accidentali, rimuovere le batterie quando non si utilizza il giocattolo.
4. Attenzione: accendere prima il trasmettitore e poi il veicolo al fine di evitare un azionamento imprevisto. Ricordarsi, una volta finito di giocare, di spegnere sempre prima il veicolo e poi il trasmettitore.

## Attenzione:

La casa produttrice non risponde di eventuali disturbi sui segnali radio o televisivi dovuti a modifiche non autorizzate eseguite sulla presente dotazione. Tali modifiche possono annullare il diritto d'uso dell'utilizzatore.

### La macchina non reagisce

- Posizionare l'interruttore del trasmettitore e dell'auto su ON.
- Le batterie o gli accumulatori sono inseriti correttamente?
- I contatti delle batterie sono deformati o sporchi?
- Le batterie o gli accumulatori sono scarichi o guasti?

### La macchina non reagisce correttamente il raggio d'azione è insufficiente

- La potenza degli accumulatori o delle batterie è ridotta?
- Nelle vicinanze sono presenti altri modellini con radiocomando a distanza che trasmettono alla stessa frequenza?
- Recinzioni o reticolati metallici provocano interferenze?
- I pali della luce o i piloni di trasmissione provocano spesso un comportamento incontrollato del modellino di automobile.
- Nelle vicinanze sono presenti dei walkie-talkie o dei trasmettitori CB che possono provocare interferenze?



### Specifikationer

- 2-kanalers fjernkontroll
- 7 kørefunktioner: fremad-venstre-højre baglæns-venstre-højre-stop
- udskiftelige dele
- Finindstilling af styring
- Fås i to frekvenser

### A. Chassis set nedefra

1. Tænd/sluk
2. Finindstilling af styring
3. Lås til batterirum

### B. Fjernstyringen

1. Tænd/sluk
2. Kontrollampe
3. Styrepind (fremad/baglæns)
4. Styrepind (styring)
5. Teleskopantenne
6. Batterirum

### C. Udskiftelige dele

- I Classic Herbie
- II Track Herbie
- III Race Herbie

### BEMÆRK!

1. For at undgå uforudset funktion, bør batterierne fjernes, når legetøjet ikke benyttes.
2. Tag ikke legetøjet op, mens det kører.
3. Pas på ikke at få fingre, hår og løse beklædningsgenstande i nærheden af motor eller hjul, mens der er tændt for bilen.
4. Du skal først tænde for senderen, og derefter for køretøjet, for at undgå utilsigtet start. Slukningen foregår i omvendt rækkefølge, dvs. først køretøjet, derefter senderen.

### Obs:

Producenten er ikke ansvarlig nogen form for radio- eller tv-forstyrrelse, der bliver fremkaldt ved uautoriserede modifikationer på dette udstyr. Sådanne modifikationer kan annullere brugerens anvendelsesrettedighed.

<b>Bilen reagerer ikke</b>	<ul style="list-style-type: none"> <li>● Vip knappen på fjernbetjeningen og bilen i position ON.</li> <li>● Er batterierne/de opladelige batterier sat ind korrekt?</li> <li>● Er batterikontakterne bøjet eller snavsede?</li> <li>● Er batterierne/de opladelige batterier afladet eller defekte?</li> </ul>	<b>Bilen reagerer ikke korrekt, rækkevidden er for kort</b>	<ul style="list-style-type: none"> <li>● Er batterierne/de genopladelige batterier ved at blive afladet?</li> <li>● Er der andre fjernbetjente modeller i nærheden, som evt. bruger samme frekvens?</li> <li>● Er der metalgitre/hegn, der kan forårsage forstyrrelser?</li> <li>● Sendemaster og elmaster kan ofte være årsag til, at bilen ikke kan styres korrekt.</li> <li>● Er der radiotelefoner/CB-radioer i nærheden, der kan forårsage forstyrrelser?</li> </ul>
----------------------------	--	---	---



### Spesifikationer

- 2-kanalers fjernkontroll
- 7 styringsfunktioner: forover-højre-venstre bakover-højre-venstre-stop
- Deler som kan skiftes ut
- Justérbar styreretning på køretøjet
- Tilgængelig i 2 frekvenser

### A. Undersiden

1. Strømbryter
2. Finjustering for styring
3. Batterilokk lås

### B. Fjern kontrollen

1. Strømbryter
2. Strømlampe
3. Kontrollstikke (forover/bakover)
4. Kontrollstikke (styring)
5. Teleskop antenne
6. Batteriboks

### C. Deler som kan skiftes ut

- I Classic Herbie
- II Track Herbie
- III Race Herbie

### ADVARSEL!

1. For å unngå unødvendig bruk, fjern batteriene når leken ikke er i bruk.
2. Plukk ikke opp kjøretøyet mens det beveger seg.
3. Hold fingere, hår og klær borte fra hjulene mens bilen er slått på.
4. Du må først slå på senderen, så kjøretøyet for å unngå at det kan settes i drift ved en feiltakelse. Ved utkopling må alltid kjøretøyet først slås av og deretter senderen koples ut.

### Bemerk:

Produsenten er ikke ansvarlig for radio- eller TV- forstyrrelser som er resultat av uautoriserede forandringer på dette utstyret. Slike endringer fratrukker brukeren retten til å benytte utstyret.

<b>Kjøretøyet reagerer ikke</b>	<ul style="list-style-type: none"> <li>● Senderens og bilens brytere stilles på ON.</li> <li>● Er batterierne/de oppladbare batteriene riktig innsatt?</li> <li>● Er batterikontaktene bøyd eller tilsusset?</li> <li>● Er akkuene/batteriene utladet eller defekte?</li> </ul>	<b>Kjøretøyet reagerer ikke riktig, rækkevidden er for dårlig</b>	<ul style="list-style-type: none"> <li>● Begynner akkuene/batterienes kapasitet å avta?</li> <li>● Finnes det andre modeller med radiofjernstyring i nærheten, som kanskje sender på den samme frekvensen?</li> <li>● Forårsaker metallgitter/gjerdor forstyrrelser?</li> <li>● Sender- eller strømmaster fører ofte til at bilmodellen oppfører seg ukontrollert.</li> <li>● Finnes det walkie-talkies/CB-radiooperatører i nærheten som kunne forårsake forstyrrelser?</li> </ul>
---------------------------------	---	---	---



### Detaljer

- 2-kanals handkontroll
- 7 körfunktioner: framåt-vänster-höger bakåt-vänster-höger-stop
- Utbytbara delar
- Justerbart styrsystem på bilen
- Kan erhållas i 2 frekvenser

### A. Bilen

1. Av/på knapp
2. Styrfunktion
3. Lås till batterilucka

### B. Radiokontrollen

1. Av/på knapp
2. Funktionslampa
3. Fram/bak kontroll
4. Styr kontroll
5. Antenn
6. Batterilucka

### C. Utbytbara delar

- I Classic Herbie
- II Track Herbie
- III Race Herbie

### OBSERVERA!

1. För att undvika skador, ta ur batterierna från bilen, när den inte används.
2. Lyft inte på bilen, när motorn är igång.
3. Ha inte fingrar och hår i närheten av hjulen, när bilen är igång.
4. Först måste sändaren kopplas på och sedan fordonet, för att undvika att fordonet startas av misstag. Vid avstängning stängs först fordonet av och sedan sändaren.

### OBS:

Tillverkaren ansvarar inte för någon radio- eller TV-störning, som orsakas av oautoriserade modifikationer på denna utrustning. Sådana modifikationer kan annullera användarens användningsrätt.

<b>Fordonet reagerar inte</b>	<ul style="list-style-type: none"> <li>● Ställ in sändarens och bilens strömbrytare på ON.</li> <li>● Ligger batterierna riktigt?</li> <li>● Är batterikontakterna böjda eller smutsiga?</li> <li>● Är batterierna urladdade eller defekta?</li> </ul>	<b>Fordonet reagerar inte riktigt, räckvidden är otillräcklig</b>	<ul style="list-style-type: none"> <li>● Avtar batterieffekten?</li> <li>● Finns det andra modeller med radiostyrning i närheten som eventuellt arbetar med samma frekvens?</li> <li>● Förorsakar metallgaller/staket störningar?</li> <li>● Sändar- och strömmaster leder ofta till att bilmodellen uppför sig okontrollerat.</li> <li>● Finns det walkie-talkies/ CB-radio i närheten som kan förorsaka störningar?</li> </ul>
-------------------------------	--	---	--



### Ominaisuudet

- 2-kanavainen radio-ohjaus
- 7 ajotoimintoa: eteen-vasemmalle-oikealle peruutus-vasemmalle-oikealle-seis
- vaihdettavia osia
- Ohjauksen hienosäätö
- Kaksi taajuusvaihtoehtoa

### A. Koneen runko alhaalta katsottuna

1. Kytin/katkaisin
2. Ohjauksen hienosäätö
3. Paristolokeron suljin

### B. Kauko-ohjaus

1. Kytin/katkaisin
2. Tarkastusvalo
3. Ohjausvipu (eteen/taakse)
4. Ohjausvipu (ohjaaminen)
5. Teleskooppiantenni
6. Paristolokero

### C. Vaihdettavia osia

- I Classic Herbie
- II Track Herbie
- III Race Herbie

### VAROITUS!

1. Ajoneuvoa ei saa koskaan nostaa ylös, niin kauan kuin pyörät vielä pyörivät.
2. Sormet, hiukset ja irtonaiset vaatekappaleet on pidettävä loitolla moottorista tai pyörästä, kun laite on päällä.
3. Jotta välttäisiin laitteen tahattomalta käytöltä, tulisi paristot irrottaa lülusta silloin, kun sitä ei käytetä.
4. Ensin täytyy kytkeä lähtetin ja sitten ajoneuvo, jotta vältettäisiin laitteen ennalta-arvaamaton toiminta. Katkaise aina ensin ajoneuvon virta ja sitten lähettimen.

### Huomio:

Valmistaja ei vastaa mistään radio- tai TV-häiriöistä, joita tämän laitteiston luvattomat muutokset saattavat aiheuttaa. Tällaiset muutokset saattavat johtaa käyttäjän käyttöoikeuden menetykseen.

<b>Kun ajoneuvo ei reagoi</b>	<ul style="list-style-type: none"> <li>● Käännä ohjaimen ja auton kytkimet päälle.</li> <li>● Onko paristot / akut asetettu oikein?</li> <li>● Ovatko paristojen kosketuspinnat väänntyneet tai liikaantuneet?</li> <li>● Ovatko paristot tyhjiä tai viallisia?</li> </ul>	<b>Kun ajokki ei reagoi oikein, on kantama liian pieni!</b>	<ul style="list-style-type: none"> <li>● Väheneekö paristojen / akkujen teho?</li> <li>● Onko lähellä myös muita laitteita, jotka toimivat radio-ohjauksella ja ehkä samalla taajuudella?</li> <li>● Aiheuttavatko metalliverkot/aidat häiriöitä?</li> <li>● Radio-tai sähkömastot aiheuttavat usein pikkuautojen kontrolloimattoman käyttäytymisen.</li> <li>● Onko lähellä radiopuhelimia tai CB-radiosähkittämiä, jotka voivat aiheuttaa häiriöitä?</li> </ul>
-------------------------------	--	---	---



### Bijzoderheden

- 2-kanala-afstandsbediening
- 7 rij-functies:
  - Vooruit-links-rechts
  - achteruit-links-rechts-stop
- verwisselbare onderdelen
- Nauwkeurige afstelling van de stuurinrichting
- Leverbaar in 2 frequenties

### Pas op:

De producent is niet verantwoordelijk voor iedere radio- of TV-storing, die door ongeautoriseerde modificaties aan deze outillage teweeg wordt gebracht. Zulke modificaties kunnen het gebruikrecht van de gebruiker te niet doen.

#### Het voertuig reageert niet

- Zet de schakelaars van zender en auto op ON.
- Zijn batterijen resp. accu's correct aangebracht?
- Zijn de batterijcontacten verborgen of vuil?
- Zijn accu's resp. baterijen ontladen of defect?

#### Het voertuig reageert niet correct, de reikwijdte is te klein

- Wordt het vermogen van de accu's resp. batterijen minder?
- Zijn er nog andere modellen met radio-afstandsbediening in de buurt die wellicht op dezelfde frequentie zenden?
- Veroorzaken metalen roosters of hekken storingen?
- Zend- of stroommasten leiden vaak tot een ongecontroleerd gedrag van de modelauto.
- Zijn er walkie-talkies/CB-radiogebruikers in de buurt, die storingen kunnen opwekken?

### WAARSCHUWING!

1. TIL DE WAGEN NIET OP terwijl deze in beweging is.
2. Houd vingers, haar en losse kleding weg van de banden en de wielnaven terwijl het product op 'ON' staat.
3. Om te voorkomen dat het product per ongeluk wordt ingeschakeld, dient de "batterijen-groep" te worden verwijderd als het niet wordt gebruikt.
4. Eerst moet de zender en dan het voertuig worden ingeschakeld, om te voorkomen dat hij onverwachts gaat werken. Bij het afzetten steeds eerst het voertuig en dan de zender uitschakelen.



### Características especiales

- Telemando por radio de 2 canales
- 7 funciones:
  - Adelante-izquierda-derecha
  - atrás-izquierda-derecha-stop
- Piezas sustituibles
- Ajuste fino de la dirección
- Disponible en 2 tipos de frecuencias

### Atención:

El fabricante no asume ninguna responsabilidad por cualquier tipo de perturbación en radios o televisores, causada por modificaciones no autorizadas del equipamiento. Estas modificaciones pueden anular el derecho de uso del usuario.

#### El vehículo no reacciona

- Poner el interruptor del transmisor y del coche en ON.
- ¿Baterías/acumuladores bien colocados?
- ¿Contactos de las baterías torcidos o sucios?
- ¿Baterías/acumuladores descargados o defectuosos?

#### El vehículo no reacciona correctamente, el alcance es demasiado corto.

- ¿Se están agotando las baterías?
- ¿Se encuentran cerca otros modelos guiados con mando a distancia que tal vez emitan en igual frecuencia?
- ¿Hay tal vez alambrados o redes metálicas que generen interferencias?
- Torres de alta tensión o antenas provocan con frecuencia un compartimiento incontrolado del modelo.
- ¿Se encuentran cerca Walkie-Talkies/sistemas de radiotransmisión (CB) que puedan provocar las interferencias?

### A. Vista de la parte interior del chasis

1. Interruptor On/Off
2. Ajuste preciso de la dirección
3. Cierre del compartimiento para las pilas

### B. Mando a distancia

1. Interruptor On/Off
2. Testigo de control
3. Palanca de (adelante-atrás)
4. Palanca de (dirección)
5. Antena telescópica
6. Compartimiento para las pilas

### C. Piezas sustituibles

- I Classic Herbie
- II Track Herbie
- III Race Herbie

### ADVERTENCIA!

1. NO COGER el vehículo mientras esté en movimiento.
2. Mientras el interruptor esté en posición "ON" debe evitarse acercar los dedos, el cabello o prendas de vestir holgadas a los neumáticos y llantas.
3. Para evitar la puesta en marcha accidental, retirar el pack de baterías cuando no vaya a usarse el juguete.
4. Primero, hay que conectar el transmisor y después el vehículo para evitar una operación imprevista. Cuando se desconecta el equipo, siempre desconectar primero el vehículo y después el transmisor.



### Zvláštnosti

- 2-Kanálové dálkové ovládání
- 7 funkcí:
  - Vpřed-vlevo-vpravo
  - zpátečka-vlevo-vpravo-stop
- Vyměnitelné díly
- Jemné nastavení pro přesnou jízdu
- Možnost 2 frekvencí

### A. Pohled na šasi zezdola

1. Spínač zapnuto/vypnuto
2. Jemné nastavení pro jízdu vpřed
3. Uzáver přihrádka, na baterie

### B. Dálkové ovládání

1. Spínač zapnuto/vypnuto
2. Kontrolní světló
3. Ovládací páka (vpřed/vzadu)
4. Ovládací páka (řízení)
5. Teleskopická anténa
6. Přihrádka na baterie

### C. Vyměnitelné díly

- I Classic Herbie
- II Track Herbie
- III Race Herbie

### UPOZORNĚNÍ!

1. Když hračka není v provozu, je doporučeno vyjmout baterie.
2. Nevedejte hračku pokud se kola točí.
3. Když je hračka zapnutá, nedávejte do blízkosti motoru nebo kol prsty, vlasy a volné šatstvo.
4. Nejdříve musí být zapnut vysílač a teprve potom vozidlo, aby se nemohlo dát nenadále do pohybu. Při vypínání vypněte vždy nejdříve vozidlo a pak teprve vysílač.

### Pozor:

Výrobce není zodpovědný za jakékoli rušení radiem nebo TV, které je způsobeno neautorizovanou modifikací tohoto vybavení. Takovéto modifikace mohou anulovat uživatelské právo spotřebitele.

#### Vozidlo nereaguje

- Přepněte spínač vysílače a auta na pozici ON.
- Bly správně vloženy baterie/akubaterie?
- Jsou znečištěny nebo ohnuty kontakty baterii?
- Jsou akubaterie/baterie vybité nebo vadné?

#### Vozidlo nereaguje správně, dosah je příliš malý

- Došlo k poklesu výkonosti akubaterii/baterií?
- Nachází se v blízkosti ještě jiné modely s dálkovým rádiovým řízením, u kterých lze vycházet z toho, že vysílají ve stejném kmitočtu?
- Jsou příčinou poruch kovové mřížky/ploty?
- Vysílací stožáry nebo sloupky elektrického vedení způsobují často nekontrolovatelné chování vozidel.
- Nachází se v blízkosti Walkie-Talkies/vysílačky CB které by mohly být příčinou poruch?



### Különlegességek

- 2-csatornás távirányítású
- 7 féle menüfunkció:
  - Előre-Balra-Jobbra
  - Hátra-Balra-Jobbra-Stop
- cserélhető alkatrészek
- Kormányzás - Finombeállítás
- 2 frekvencián szállítható

### A. Karosszéria felüro

1. Be/Ki kapcsoló
2. Kormányzáo finombeállítás
3. Elementártó zár

### B. Tavirányító

1. Be/Ki kapcsoló
2. Kontroll lámpa
3. Kormánykar (előre-hátra)
4. Kormánykar (jobbra-balra)
5. Teleszkóp antenna
6. Elementártó

### C. Cserélhető alkatrészek

- I Classic Herbie
- II Track Herbie
- III Race Herbie

### FIGYELEM!

1. Az előre nem látható üzemmavarak elkerülése érdekében, az elemeket a használaton kívüli játékokból vegyük ki.
2. Soha ne emeljük fel a járművet, amíg a kerekek forognak.
3. Ujjunkat, hajunkat vagy lógó ruházatunkat ne tegyük a motor vagy a kerekek közelébe, ha a jármű be van kapcsolva.
4. Először az adót kapcsolja be, csak az után a járművet, hogy az előre nem látható viselkedést elkerülje. A kikapcsolásnál először mindig a járművet kapcsolja ki, majd azután az adót.

### Figyelem:

A gyártó nem felel azért a rádió- vagy TV-adó-zavarásért, amelyet a készüléken engedély nélkül végrehajtott módosítások okoznak. Az ilyen módosítások semmissé teszik a felhasználó használati jogát.

#### A jármű nem reagál

- Az adó és az autó kapcsolóját az ON-ra kell beállítani.
- Jól tették-e be az elemeket és akkumulátorokat?
- El van-e az elem kapcsolódási helye ferdülve vagy piszkos-e?
- Kimerültek vagy meghibásodtak az akkumulátorok/elemek?

#### A jármű nem reagál rendszeren, túl kicsi a hatótávolság

- Csökken az akkumulátorok/elemek teljesítménye?
- Vannak-e más, távirányítással működő modellek a közelben, amelyek talán ugyanazon a frekvencián sugároznak?
- Lehet, hogy fémrácsok/kerítések okozzák a zavart?
- Az adóvevő vagy villanyoszlopok gyakran kiszámíthatatlanná teszik az autómódel viselkedését.
- Vannak-e walkie-talkie-k vagy CB rádiók a közelben, amelyek okozhatják a zavarást?





### Εspecificações

- Rádio/telecomando con 2 canais
- 7 funções de condução:
  - Para frente-Esquerda-Direita
  - Marcha atrás-Esquerda-Direita-Stop
- Peças substituíveis
- Precisão de ajuste de direcção
- 2 frequências

### Atenção:

O fabricante não se responsabiliza por qualquer interferência rádio ou TV que foi causada por modificações não autorizadas neste equipamento. Este tipo de modificações pode anular o direito de utilização do utilizador.

<p><b>O veículo não reage</b></p> <ul style="list-style-type: none"> <li>● Posicionar o interruptor do transmissor e do Auto no ON.</li> <li>● Estão as baterias colocadas de modo correcto?</li> <li>● Estão as ligações da baterias tortas ou sujas?</li> <li>● Estão as baterias vazias ou estragadas?</li> </ul>	<p><b>A. Visão-Chassis inferior</b></p> <ol style="list-style-type: none"> <li>1. Interruptor Ligar/Desligar</li> <li>2. Precisão de ajuste de direcção</li> <li>3. Suporte para baterias com tampa</li> </ol>	<p><b>C. Peças substituíveis</b></p> <ol style="list-style-type: none"> <li>I Classic Herbie</li> <li>II Track Herbie</li> <li>III Race Herbie</li> </ol>	<p><b>ATENÇÃO!</b></p> <ol style="list-style-type: none"> <li>1. Nunca se deve levantar o veículo enquanto que as rodas ainda estejam em movimento.</li> <li>2. Não ter por perto do motor ou das rodas quando esses stão ligados em "ON", as mãos, o cabelo ou peças de roupa solta.</li> <li>3. Para evitar o mau funcionamento deve-se retirar as baterias em caso de uma não utilização do brinquendo.</li> <li>4. Primeiro tem de ser ligado o transmissor e, depois, o veículo, para evitar um funcionamento imprevisto. Para desligar, desligue sempre, primeiro, o veículo e, depois, o transmissor.</li> </ol>
--	--	---	---



### Szczegóły

- 2-kanalowy zdalnie sterowany z funkcją
- 7 funkcji do jazdy:
  - Do przodu-w lewo-w prawo
  - do tyłu-w lewo-w prawo-stop
- Wymieniane części
- Korygowanie kierunku jazdy
- Wykunanie w 2 częstotliwościach

### Uwaga:

Producent nie jest odpowiedzialny za radiowe lub telewizyjne zakłócenia, które zostały wywołane przez nieautoryzowane zmiany tego urządzenia. Takie modyfikacje mogą pozbawić użytkującego prawa do korzystania z urządzenia.

<p><b>Pojazd nie reaguje</b></p> <ul style="list-style-type: none"> <li>● Włącznik nadajnika przesunąć na pozycję ON.</li> <li>● Czy baterie/akumulatory są właściwie włożone?</li> <li>● Czy powierzchnie kontaktowe baterii nie są wykrzywione lub zabrudzone?</li> <li>● Czy akumulatory względnie baterie nie są uszkodzone lub roz ładowane?</li> </ul>	<p><b>A. Pogład od dołu</b></p> <ol style="list-style-type: none"> <li>1. Włącznik i wylącznik</li> <li>2. Korygowanie kierunku jazdy</li> <li>3. Pojemnik na baterię</li> </ol>	<p><b>C. Wymieniane części</b></p> <ol style="list-style-type: none"> <li>I Classic Herbie</li> <li>II Track Herbie</li> <li>III Race Herbie</li> </ol>	<p><b>UWAGA!</b></p> <ol style="list-style-type: none"> <li>1. Nie podnosić pojazdu dopóki koła samochodu nieprzestaną się kręcić.</li> <li>2. Palce, włosy i ubranie należy trzymać z daleka od silnika i kół jeśli pojazd jest włączony.</li> <li>3. Baterie należy wyjąć z pojazdu, jeżeli nie jest on używany.</li> <li>4. Najpierw włączyć nadajnik, a potem pojazd, aby wyeliminować niekontrolowaną pracę urządzenia. Najpierw wyłączyć pojazd, a potem nadajnik.</li> </ol>
--	--	---	---



### Özellikler

- 2 Kanallı uzaktan kumandalı
- 7 Sürüş fonkszonlu:
  - ileri - sola - sağa
  - geriye - sola - sağa - stop
- Değiş-tokuş parçalar
- Uzaktan kumandalı hassas yönlendirme
- 2 Frekansta alınabilir

### Dikkat:

Üretici firma donanım üzerinde yetkizis kişiler tarafından yapılan değişikliklerden dolayı radyo ve televizyonlarda oluşan herhangi bir arızadan sorumlu deşildir. Bu tür deşiklikler ayrıca kullanıcının sahip oldu nu kullanım haklarının iptaline yol açabilir.

<p><b>Araç hareket etmiyor</b></p> <ul style="list-style-type: none"> <li>● Vericinin ve otomobilin şalterini "ON" konumuna getiriniz.</li> <li>● Piller/aküler doğru yerleştirilmiş mi?</li> <li>● Pili temasları bükülmüş veya kirlenmiş mi?</li> <li>● Piller bitmiş veya bozuk mu?</li> </ul>	<p><b>A. Sasi görünümü alt</b></p> <ol style="list-style-type: none"> <li>1. Açma/Kapama şalteri</li> <li>2. Direksiyon hassas ayarı</li> <li>3. Pili yuvası kapağı</li> </ol>	<p><b>C. Değiş-tokuş parçalar</b></p> <ol style="list-style-type: none"> <li>I Classic Herbie</li> <li>II Track Herbie</li> <li>III Race Herbie</li> </ol>	<p><b>UYARI!</b></p> <ol style="list-style-type: none"> <li>1. Aracı asla tekerlekleri dönerken yukarı kaldırmayınız.</li> <li>2. Araç "ON" konumunda bulunduğu sırada motor veya tekerleklerle parmaklarınızı, saçınızı ve bol giysi kısımlarını yaklaştırmayınız.</li> <li>3. İstenmeden çalıştırılmasını önlemek için kullanılmadığı zamanlarda oyuncak aracın pillerini çıkartınız.</li> <li>4. Önce vericinin ardından da aracın çalıştırılması gerekmektedir, böylece istenmeden çalıştırılması önlenmiş olur. Kapatırken de her zaman önce aracı sonra da vericiyi kapatınız.</li> </ol>
---	--	--	---



### Προδιαγραφές

- Τηλεκοντρόλ 2 καναλιών
- 7 λειτουργίες οδήγησης:
  - Μπροστά-αριστερά-δεξιά
  - όπισθεν-αριστερά-δεξιά-στοπ
- Ανταλλακτικά εξαρτήματα
- Ακριβής ρύθμιση ελέγχου
- Διαθέσιμο σε 2 συχνότητες

### Προσοχή:

Ο κατασκευαστής δεν ευθύνεται για οποιαδήποτε παράσιτα ραδιοφώνου ή τηλεόρασης, τα οποία οφείλονται σε αναμόδια τροποποίηση αυτού του εξοπλισμού. Τέτοιες τροποποιήσεις ενδεχεται να ακυρώσουν το δικαίωμα χρήσης του χρήστη.

<p><b>Το μοντέλλο του οχήματος δεν ανταποκρίνεται στο σήμα</b></p> <ul style="list-style-type: none"> <li>● Ανάψτε το τηλεχειριστήριο και το οχημα σε θέση ON.</li> <li>● Έχουν μετεί σωστά οι μπαταρίες;</li> <li>● Οι επαφές των μπαταριών είναι λυγιωμένες ή βρώμικες;</li> <li>● Οι μπαταρίες είναι άδειες ή ελαττωματικές;</li> </ul>	<p><b>A. Σασί από κάτω</b></p> <ol style="list-style-type: none"> <li>1. Διακόπτης λειτουργίας</li> <li>2. Ρυθμιζόμενο τιμόνι</li> <li>3. Θήκη μπαταριών που κλειδώνει</li> </ol>	<p><b>C. Ανταλλακτικά εξαρτήματα</b></p> <ol style="list-style-type: none"> <li>I Classic Herbie</li> <li>II Track Herbie</li> <li>III Race Herbie</li> </ol>	<p><b>ΠΡΟΣΟΧΗ!</b></p> <ol style="list-style-type: none"> <li>1. Μην σηκώνετε το όχημα όταν κινείται.</li> <li>2. Κρατήστε δάχτυλα, μαλλιά και ρούχα μακριά απο τα λάστιχα και τους αξόνες των τροχων όταν το όχημα λειτουργεί.</li> <li>3. Για να αποφύγετε απροσδόκητες λειτουργίες, αφαιρέστε τη συσκευασία μπαταριών όταν δεν το χρησιμοποιείτε.</li> <li>4. Πρέπει πρώτα να ανάψετε τον δέκτη και μετά το όχημα για να αποφύγετε απροσδόκητη λειτουργία. Πάντα να σβήνετε με ανάποδη σειρά. Πχ πρώτα το όχημα και μετά τον δέκτη.</li> </ol>
--	---	---	---

# Konformitätserklärung gemäß Richtlinie 1999/5/EG (R&TTE)

Declaration of Conformity in accordance with the Directive 1999/5/EC (R&TTE)

- D** Hiermit erklärt Dickie-Spielzeug GmbH & Co. KG, dass sich dieses Modul 27085 & 40058 in Übereinstimmung mit den grundlegenden Anforderungen und den anderen relevanten Vorschriften der Richtlinie 1999/5/EG befindet.
- GB** Hereby, Dickie-Spielzeug GmbH & Co. KG, declares that this Modul 27085 & 40058 is in compliance with the essential requirements and other relevant provisions of Directive 1999/5/EC.
- F** Par la présente Dickie-Spielzeug GmbH & Co. KG déclare que l'appareil Modul 27085 & 40058 est conforme aux exigences essentielles et aux autres dispositions pertinentes de la directive 1999/5/CE.
- I** Con la presente Dickie-Spielzeug GmbH & Co. KG dichiara che questo Modul 27085 & 40058 è conforme ai requisiti essenziali ed alle altre disposizioni pertinenti stabilite dalla direttiva 1999/5/CE.
- NL** Hierbij verklaart Dickie-Spielzeug GmbH & Co. KG dat het toestel Modul 27085 & 40058 in overeenstemming is met de essentiële eisen en de andere relevante bepalingen van richtlijn 1999/5/EG.
- E** Por medio de la presente Dickie-Spielzeug GmbH & Co. KG declara que el Modul 27085 & 40058 cumple con los requisitos esenciales y cualesquiera otras disposiciones aplicables o exigibles de la Directiva 1999/5/CE.
- CZ** Dickie Spielzeug GmbH & Co. KG prohlašuje, že 27085 & 40058 je ve shode se základními požadavky a s dalšími příslušnými ustanoveními Smernice 1999/5/ES.
- H** A Dickie-Spielzeug GmbH & Co. KG ezennel kijelenti, hogy ez a 27085 & 40058-as modul eleget tesz az 1999/5/EG irányelv alapvető követelményeinek és más fontos előírásainak.
- DK** Undertegnede Dickie-Spielzeug GmbH & Co. KG erklærer herved, at følgende udstyr Modul 27085 & 40058 overholder de væsentlige krav og øvrige relevante krav i direktiv 1999/5/EF.
- N** Hermed erklærer Dickie-Spielzeug GmbH & CO. KG at denne modul 27085 & 40058 overholder de vesentlige krav og øvrige relevante krav som inngår i direktiv 1999/5/EU.
- S** Härmed intygar Dickie-Spielzeug GmbH & Co. KG att denna Modul 27085 & 40058 står i överensstämmelse med de väsentliga egenskapskrav och övriga relevanta bestämmelser som framgår av direktiv 1999/5/EG.
- FIN** Dickie-Spielzeug GmbH & Co. KG vakuuttaa täten että Modul 27085 & 40058 tyyppinen laite on direktiivin 1999/5/EY oleellisten vaatimusten ja sitä koskevien direktiivin muiden ehtojen mukainen.
- P** Dickie-Spielzeug GmbH & Co. KG declara que este Modul 27085 & 40058 está conforme com os requisitos essenciais e outras disposições da Directiva 1999/5/CE.
- PL** Dickie-Spielzeug GmbH & Co. KG niniejszym zaświadcza, że moduł 27085 & 40058 odpowiada zasadniczym wymogom, jak i innym istotnym postanowieniom wytycznej 1999/5/EG.
- TR** İş bununla, Dickie-Spielzeug GmbH & Co. KG; Modül 27085 & 40058 adlı ürünün, 1999/5/AT (R&TTE) Yönetmeliği'nin temel gerekliliklerini yerine getirdiğini ve geçerli diğer hükümlerine uygun olduğunu beyan eder.
- GR** ΜΕ ΤΗΝ ΠΑΡΟΤΣΑ Dickie-Spielzeug GmbH & Co. KG ΔΗΛΩΝΕΙ ΟΤΙ Modul 27085 & 40058 ΣΤΜΜΟΡΦΩΝΕΤΑΙ ΠΡΟΣ ΤΙΣ ΟΤΣΙΩΔΕΙΣ ΑΠΑΙΤΗΣΕΙΣ ΚΑΙ ΤΙΣ ΛΟΙΠΕΣ ΣΧΕΤΙΚΕΣ ΔΙΑΤΑΞΕΙΣ ΤΗΣ ΟΔΗΓΙΑΣ 1999/5/ΕΚ.

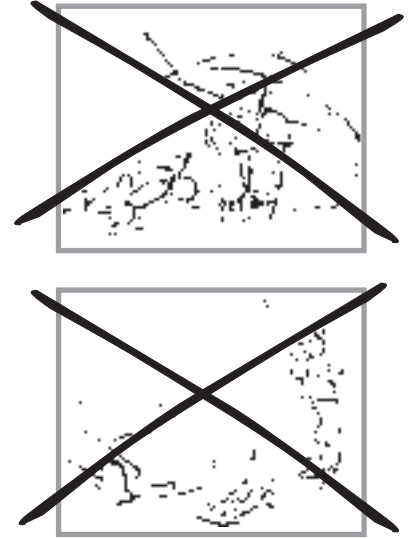
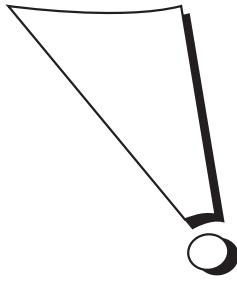

D

**Lieber Kunde,**

wir freuen uns, dass Sie sich für dieses detailgetreue und hochwertige Dickie-Produkt entschieden haben. Damit Sie lange Freude an Ihrem Modell haben, bitten wir Sie, sorgsam mit diesem Artikel umzugehen, um eine Beschädigung empfindlicher Anbauteile zu verhindern. Um unvorhergesehenen Betrieb zu vermeiden, müssen die Batterien und Akkus bei Nichtverwendung aus dem Spielzeug genommen werden. Wir wünschen Ihnen viel Spaß beim Spielen!

F

**Cher client,**

nous sommes heureux que vous vous soyez décidés pour cette maquette "Dickie" de haute qualité et fidèle à l'original jusqu'aux détails. Afin que vous puissiez longtemps en profiter, nous vous prions d'en prendre soin pour d'éviter l'endommagement des pièces fragiles. Afin d'éviter une mise en marche imprévue, les piles ainsi que les accumulateurs doivent être retirés du jouet lorsque celui-ci n'est pas utilisé. Nous vous souhaitons un agréable divertissement.

I

**Gentile Cliente,**

la ringraziamo per aver scelto questo prodotto Dickie di grande qualità e fedelissimo all'originale. Per allungare la vita e quindi il piacere dell'utilizzo di questo modello, si consiglia di trattarlo con la massima cura, evitando così il danneggiamento delle relative componenti. In caso di non utilizzo del giocattolo, al fine di evitare un'improvvisa accensione, è necessario rimuovere batterie e accumulatori. Buon divertimento!

NL

**Beste klant,**

Wij zijn blij dat u hebt gekozen voor dit detailgetrouwe Dickie-product van hoge kwaliteit. Om u lang plezier van uw model te laten hebben, willen wij u vragen dit artikel met zorg te behandelen, om beschadiging van kwetsbare opzetstukken te voorkomen. Om te voorkomen dat het speelgoed gaat werken als dit niet de bedoeling is, dient u de batterijen en accu's eruit te halen als u het niet gebruikt. Wij wensen u veel plezier bij het spelen!

GB

**Dear Customer,**

We are pleased that you have decided to buy this detailed and high-quality Dickie product. So that you might enjoy your purchase for a long time, we would ask you to handle this article carefully to prevent any damage to the sensitive parts. To avoid unintended operation, batteries and accumulators must be removed from the toy when not in use. Have fun playing with this model!

E

**Querido cliente,**

nos alegra que usted haya comprado este producto de la marca Dickie, que se distingue por su fidelidad en los detalles y su alta calidad. Con el fin de que usted pueda disfrutar de su modelo lo más tiempo posible, le rogamos traten este artículo con mucho cuidado para evitar que componentes delicados sean dañados. Para evitar que se ponga en marcha inesperadamente, hay que retirar las pilas y los acumuladores del juguete mientras que no se lo utilice. ¡Que se divierta jugando!

H

**Vážený zákazník,**

těží nás, že jste se rozhodl pro výrobek Dickie, který je věrný i v detailech a je velmi hodnotný. Abý Vám tento model dlouho přinášel radost, prosíme Vás, abyste s výrobkem zacházel citlivě a zabránil tak poškození choulostivých součástí. Nepoužívejte-li hračku, je nezbytné k zabránění jejího nechtěného uvedení do provozu vyjmout baterie a akumulátorové baterie. Přejeme Vám příjemnou zábavu!

CZ

**Kedves vevő,**

örülünk, hogy Ön ezen részleteiben hű és nagyértékű Dickie-termék mellett döntött. Annak érdekében, hogy a modellben sokáig örömet lelhessen, kérjük, hogy az egyes érzékeny részek sérülésének elkerülése végett gondosan kezelje azt. Annak érdekében, hogy el lehessen kerülni a véletlen üzemeltetést, ki kell venni a játékból az elemeket és az akkumulátorokat, amikor nem játszanak a játékkal. Sok örömet kívánunk a játszáshoz!

FIN

**Hvå asiakas,**

olemme iloisia, että olette päättäneet hankkia tämän yksityiskohtia myöten tarkan ja korkealaatuisen Dickie-tuotteen. Jotta Teillä olisi kauan iloa tästä mallista, pyydämme Teitä käsittelemään tätä esinettä huolellisesti, jotta estäisitte herkkien rakennosasten vioittumisen. Jotta välttäisitte laitteen tahattomalta käytöltä, on paristot ja akut otettava pois, kun leikkialua ei käytetä. Toivomme teidän viihtyvän leikin parissa!

S

**Käre kund,**

vi är glada att du har bestämt dig för denna detaljtrogna och högkvalitativa Dickie-produkt. För att du länge ska kunna ha roligt med din modell, ber vi dig att handskas försiktigt med artikeln och på så sätt förhindra att känsliga komponenter skadas. För att undvika att leksaken går igång oavsiktligt, måste batterierna tas ur när den inte används. Vi hoppas du har mycket roligt när du leker!

DK

**Kære kunde,**

det glæder os, at De har besluttet Dem for dette værdifulde og naturtro Dickie-produkt. For at De længe kan have glæde med Deres model, beder vi Dem behandle denne artikel med omhu, for at forhindre beskadigelse af ømfindtlige byggedele. For at undgå uforudset drift, bør batterierne tages ud når legetøjet ikke bruges. Vi ønsker Dem god fornøjelse!

N

**Kjære kunde,**

vi gleder oss over at du har bestemt deg for dette nøyaktig detaljerte, høyverdige produktet fra Dickie. For at du lenge skal ha glede av denne modellen, ber vi deg om å behandle artikkelen med omhu, slik at det ikke oppstår skader på de ømfintlige påsatte delene. For å unngå at den er i unødige drift, må batteriene og akkuene tas ut av leketøyet når det ikke er i bruk. Vi ønsker deg lykke til under leken!

PL

**Drodzy klienci,**

cieszymy się, że wybraliście Państwo produkt Dickie wyróżniający się wysoką jakością i dokładnością wykonania. Aby zapewnić długą żywotność, prosimy o delikatne obchodzenie się z produktem, przez co zapobiegacie Państwo uszkodzeniu wrażliwych elementów. Aby zapobiec przypadkowemu uruchomieniu należy w przypadku nieużywania zabawki wyjąć z niej baterie i akumulatory. Życzymy Państwu wiele radości w trakcie zabawy!

P

**Caro cliente,**

agradecemos por ter se decidido pelo produto-Dickie de altíssima qualidade com todos os detalhes. Para que tenha prazer no seu modelo durante muito tempo, solicitamos que trate-o com cuidado, para evitar que as peças anexas sensíveis sejam danificadas. Para evitar um funcionamento não desejado, deve-se retirar as baterias em caso de não utilização do brinquedo. Lhe desejamos muito prazer ao brincar!

TR

**Sevgili Müşterimiz,**

aldığınız aslına uygun ve yüksek kaliteli Dickie malını seçtiğiniz için kivanç duyuyoruz. Bu model için uzun süre zevkle kullanabilmeniz için, ve üzerindeki hassas ayrıntıların bozulmaması için dikkatli kullanmanızı önermek istiyoruz. Oyancağın beklenmedik şekilde çalışmasını önlemek için, piller ve aküler kullanılmadığında çıkarılmalıdır. Oynarken size bol eğlenceler dileriz!

GR

**Αξιότιμε πελάτη,**

χαίρομαστε ιδιαίτερα που επιλέξατε αυτό το πιστά αντιγραμμένο προϊόν μεγάλης αξίας της εταιρείας Dickie. Σας παρακαλούμε μόνο να μεταχειριζόμαστε το μοντέλο αυτό με ιδιαίτερη προσοχή, ώστε να αποφευχθεί κάθε είδους ζημιά στα ευαίσθητα προσαρμοσμένα εξαρτήματα και να χαρείτε το προϊόν αυτό όσο το δυνατόν περισσότερο. σας παρακαλούμε να λειτουργείτε το σκάφος σας μόνο σε καθαρά νερά! Προς αποφυγή απρόβλεπτης λειτουργίας, πρέπει να αφαιρείτε τις μπαταρίες και τους συσσωρευτές από το παιχνίδι, όταν δεν το χρησιμοποιείτε. Σας ευχόμαστε καλή διασκέδαση στο παιχνίδι!



**D:** Bedienungsanleitung / Vorsichtsmaßnahmen (Bitte aufbewahren!)  
**F:** Mode d'emploi / Mesures de précaution (à conserver, s.v.p.)  
**NL:** Bedieningshandleiding / Voorzichtigheidsmaatregelen (alsjeblieft bewaren!)  
**I:** Istruzioni per l'uso / Precauzioni (conservare, per favore!)  
**GB:** Operating instructions / Measures of precaution (to keep, please!)  
**E:** Instrucciones de uso / Medidas precautorias (consérvese por favor!)  
**PL:** Instrukcja użytkowania / środki ostrożności (prosimy zachować)  
**TR:** Kullanım Talimatnamesi / Dikkat edilimesi gereken hususlar

**CZ:** Návod k použití / Preventivní bezpečnostní opatření (prosimе uschovat!)  
**H:** Kezelési utasítás / Óvószágh intézkedés (megöriz, kérem)  
**FIN:** Käyttöohje / Spara dessa uppgifter.  
**S:** Bruksanvisning / försiktighetsåtgärder (förvaras väl!)  
**DK:** Betjeningsvejledning / forholdsregler (bor gemmes!)  
**N:** Betjeningsanvisning / Forsiktighetsregler  
**P:** Instruções de utilização / medidas de precaução (é favor guardar!)  
**GR:** Αγαπητέ πελάτη / Μέτρα προφύλαξης (Παρακαλώ να φυλάχτει)

- D:** Auf richtige Polung achten! Verbrauchte Batterien nicht in den Hausmüll geben, sondern nur bei den bestehenden Sammelstellen oder einem Sondermüllplatz abgeben. Nur angegebene Batterien verwenden. Batteriewechsel darf nur von Erwachsenen durchgeführt werden. Batterien regelmäßig auf Auslaufen prüfen. Verbrauchte Batterien aus dem Spielzeug herausnehmen. Nicht aufladbare Batterien dürfen nicht geladen werden. Aufladbare Batterien vor dem Laden aus dem Spielzeug entnehmen. Aufladbare Batterien nur unter Aufsicht Erwachsener laden. Ungleiche Batterietypen oder neue und gebrauchte Batterien dürfen nicht zusammen verwendet werden. Anschlussklemmen dürfen nicht kurzgeschlossen werden. Ladegerät regelmäßig auf Schäden überprüfen. Bei einem Schaden darf das Ladegerät bis zur vollständigen Reparatur nicht mehr verwendet werden. Ladevorgang nur in trockenen Räumen durchführen, Gerät vor Nässe schützen.
- F:** Attention à bien respecter la polarité! Ne pas mettre les piles usées aux ordures ménagères; les porter aux points de collecte ou sur une décharge pour déchets spéciaux. N'utiliser que les piles indiquées. Le changement des piles ne doit être effectué que par des personnes adultes. Contrôler régulièrement les piles pour éviter qu'elles ne coulent. Les piles usagées doivent être ôtées du jouet. Ne pas tenter de recharger des piles non rechargeables. Oter les piles rechargeables du jouet avant de les recharger. Ne procéder au chargement des piles rechargeables que sous la surveillance d'adultes. Ne jamais utiliser ensemble des piles de différent type ni mélanger piles neuves et piles usagées. Ne pas mettre les bornes de courant en court-circuit. Vérifier le chargeur régulièrement pour contrôler d'éventuelles détériorations. En cas de détérioration, ne pas utiliser le chargeur avant que ce dernier soit réparé. Ne charger qu'à l'intérieur de pièces sèches, protéger le jouet.
- NL:** Let op de correcte aansluiting van de polen! Verbruikte batterijen niet in het huishvuil deponeren, uitsluitend bij bestaande verzamelpunten of een plaats voor speciaal afval afgeven. Uitsluitend aangegeven batterijen gebruiken. Het wisselen van de batterijen, mag alleen door volwassenen worden uitgevoerd. Batterijen regelmatig controleren op leeglopen. Lege batterijen uit het speelgoed nemen. Niet oplaadbare batterijen mogen niet worden opgeladen. Oplaadbare batterijen voor het opladen uit het speelgoed nemen. Oplaadbare batterijen alleen onder toezicht van volwassenen opladen. Ongelijke batterijtypes of nieuwe en gebruikte batterijen mogen niet samen worden gebruikt. De aansluitklemmen mogen niet worden kortgesloten. Lader regelmatig op gebreken controleren. In geval van een gebrek dient u de lader niet meer te gebruiken totdat het defect volledig hersteld is. Opladen alleen in droge ruimtes uitvoeren. Apparaat beschermen tegen vocht.
- I:** Fare attenzione alla giusta polarizzazione! Non gettare batterie usate nella spazzatura, portarle invece nei centri di raccolta o nei centri di raccolta rifiuti speciali. Utilizzare soltanto le batterie indicate. Il cambio delle batterie deve essere effettuato da un adulto. Controllare periodicamente che le batterie non perdano liquidi. Togliere le batterie dal gioco una volta esaurite. Non ricaricare batterie non ricaricabili. Togliere le batterie dal gioco prima di ricaricarle. Una volta ricaricate le batterie, metterle nel gioco in presenza di un adulto. Non utilizzare contemporaneamente batterie vecchie e nuove. Fare attenzione a non mettere i morsetti in corto circuito. Controllare periodicamente lo stato del caricabatterie. In presenza di danni non utilizzare il caricabatterie prima di averlo riparato. Caricare le batterie solo in luoghi asciutti. Proteggere il meccanismo dall'umidità'.
- GB:** Put positive and negative pole in the right place! Do not throw away used batteries in the household garbage, but only give them to the collection stations or dispose of them at a special garbage depot. Only use the batteries specified. Batteries must be exchanged by adults only. Check batteries regularly to see whether they leak. Remove empty batteries from the toy. Non-rechargeable batteries must not be recharged. Before charging remove rechargeable batteries from the toy. Rechargeable batteries must be charged under adult supervision only. Do not use different types of batteries and do not mix new and used batteries. Connecting terminal must not be short-circuited. Check charger regularly if there are any damages. In the case of damage, the charger mustn't be used until it has been completely repaired. Only charge in a dry place, protect the device from wetness.
- E:** No confundir los polos! No tirar las pilas gastadas a la basura doméstica. Entregarlas sólo en puntos de recolecta existentes o en un vertedero especial para estos fines. Utilizar sólo las pilas indicadas. El cambio de pilas solamente puede ser efectuado por adultos. Comprobar las baterías con regularidad para evitar deterioros. Sacar las pilas vacías del juguete. Las pilas no recargables no se pueden cargar. Sacar las pilas recargables del juguete antes de cargarlas. Cargar las pilas recargables solamente bajo control de personas adultas. No se pueden usar diferentes tipos de pilas o pilas usadas con pilas nuevas. Los bornes de conexión no pueden estar en cortocircuito. Revisar periódicamente el cargador para detectar cualquier defecto. En caso de avería del cargador deberá ser reparado inmediatamente antes de usarlo nuevamente. Efectuar el proceso de carga sólo en sitios secos. Proteger el aparato de la humedad.
- CZ:** Pozor na správné vložení baterií. Použití baterie neodhazujte do odpadu, ale jen na určená místa. Používejte pouze doporučené baterie. POZOR – výměnu baterií smí provádět pouze dospělá osoba. Baterie pravidelně kontrolovat na jejich vytečení. Vyndejte z hračky vybité baterie. Nenabíjitelné baterie se nesmějí nabíjet. Nabíjecí baterie z hračky před nabíjením vyndejte. Nabíjení nabíjecích baterií pouze pod dohledem dospělých. Nedoporučuje se používat různé typy baterií ani baterie nové a staré společně. Svorky se nesmějí spojit. Nabíječku pravidelně kontrolujte. Poškozenou nabíječku nepoužívejte. Nabíjení provádějte v suchu a chráňte zařízení před vlhkem.
- H:** Ügyeljen a helyes polarításra. Elhasznált elemeket nem szabad a háztartási hulladék közé tenni, csak a kijelölt gyűjtőhelyeken adható le. Csak a megadott elem használható. Elemet cserélni csak felöltékeknek szabad. Elemeket rendszeresen ellenőrizni. Kimerült elemeket a játékszerből eltávolítani. Nem felölthető elemeket használni tilos. Felöltés előtt a játékszerből az felölthető elemeket kivenni. Az felölthető elemeket csak felölték felügyelete mellett tölteni. Különböző típusú vagy új és használt elemeket együtt használni tilos. Csatlakozókat nem szabad rövidre zárn. Akkumulátortöltő készülék rendszeresen ellenőrizni. Sérülés esetén e teljes kijavításig nem szabad a akkumulátortöltő készülék működtetni. Tölteni csak száraz helyiségben szabad, a töltőkészülék nedvességtől óvni. Tisztítása: elemes játékok esetén száraz ruhával, műanyag játékoknál langyos, szappanos vízzel.
- FIN:** Ei sovellu alle 3-vuotiaille. Sisältää pieniä osia. Käytä vain suositeltuja tai vastaavantyyppisiä paristoja. Älä sekoita eri paristotyyppjeä tai uusia ja vanhoja paristoja keskenään. Aseta paristot oikea napaisuus huomioiden. Poista tyhjentyneet paristot laitteesta. Paristoja, joita ei voi ladata, ei saa ladata. Syöttöliittimiä ei saa oikosulkea. Huolehdi käytettyjen paristojen asianmukaisesta hävittämisestä. Ej lämpilg för barn under 3 år. Innehåll små delar. Använd endast batterier av rekommenderad typ eller likvärdiga. Blanda icke förbrukade och nya eller batterier av olika typ. Applicera batterierna med polerna rätt. Tag ut tomma batterier. Ladda aldrig icke laddningsbara batterier. Anslutningsklämmor får inte kortslutas. Se till att batterierna blir anständigt förstörda. Innehåller batterierna för testning. Sällytä nämä liedot. Paristolaturi pitää tarkastaa säännöllisin väliajoin mahdollisten vaarojen varalta, esim. ovatko kaapeli tai johto, tai kotelon muut osat vaurioituneet, ja että mahdolliset vauriot on korjattu kunnollisesti pätevän korjaajan toimesta. Latava vain kuivassa paikassa, suojele laitetta kosteudelta.
- S:** Var noga med att sätta i batterierna på rätt håll. Kasta inte batterierna i hushållssoptorna, utan lämna in de på speciella sopstationer eller tillbaka till affären. Använd endast rekommenderade batterier. Byte av batterier bör ske av vuxna. Kontrollera batterierna ofta så att de inte börjat läcka. Ta ur förbrukade batterier ur leksaken. Ej återuppladdningsbara batterier får aldrig återuppladdas. Innan du laddar upp batterierna, ta ur dem ur leksaken. Batterierna ska laddas upp under uppsikt av någon vuxen. Blanda aldrig olika sorters eller gamla och nya batterier. Se till så att du inte kortsluter enheten. Batteriladdaren bör regelbundet undersökas för att upptäcka eventuella skador och risker, såsom skada på kabel, kontakt, hölje eller andra delar, och i fall sådana skador upptäckas, skall dessa repareras av kompetent person. Laddning ska ske på torr plats, utsätt inte enheten för väta.
- DK:** Sørg for at batterierne isættes korrekt. Brugte batterier må ikke bortskaffes med dagsrenovationen, men lægges i de dertil indrettede battericontainere, der findes mange steder, eller afleveres til miljøbilen eller på genbrugsstationen. Benyt kun de anførte batterier. Udskiftning af batterier bør foretages af en voksen. Kontroller regelmæssigt, at batterierne ikke lækker. Opbrugte batterier fjernes fra legetøjet. Ikke-genopladelige batterier må ikke oplades. Batterier fjernes fra legetøjet før opladning. Genopladelige batterier oplades under opsyn af voksne. Benyt ikke forskellige typer batterier og bland ikke nye og gamle batterier. Polklammer må ikke kortsluttes. Batteriopladeren bør regelmæssigt ses efter for eventuel(le) ødelæggelse(r), som for eksempel beskadigelse af kabelt eller ledningen, stik, omgivelser eller andre dele, og i tilfælde af sådanne beskadigelser, bliver korrekt reparert af en kompetent person. Opladning må ikke ske, hvor der er vådt eller fugtigt.
- N:** Legg positive og negative poler riktig vei. Kast ikke brukte batterier i søppel, men bruk spesielle søppeldunker og retur stasjoner for batterier. Bruk kun de batteriene som er spesifisert. Batteriene kan kun byttes av voksne. Sjekk batteriene jevnlig for lekkasje. Fjern tomme batterier med en gang. Ikke bruk forskjellige typer batteri og ikke bland nye og gamle batterier. Batteriladeren bør kontrolleres jevnlig for skader, slik som på kablene eller ledninger, kontakter, deksel eller andre deler. Har det oppstått slike feil må den umiddelbart repareres av en kompetent person. Lad batteriet på et tørt sted. Beskytt mekanismen mot fuktighet.
- PL:** Mocować baterie właściwymi biegunami. Używać tylko właściwych baterii. Regularnie sprawdzać stan zużycia baterii. Wyjąć puste baterie z zabawki. Baterii jednorazowych nie wolno powtórnie ładować. W przypadku używania akumulatorów, należy je przed ładowaniem wyjąć z zabawki. Baterie powinny być wymieniane wyłączając przez osoby dorosłe. Nie należy używać różnych rodzajów baterii i nie mieszać nowych ze zużytymi. Po zużyciu wyjąć baterie dla uniknięcia ewentualnych wycieków. Zużytych baterii nie należy wyrzucać do śmieci, lecz pozostawić je w miejscach do tego przeznaczonych. Zastrzeżenie: możliwość zmian kolorystycznych i technicznych. Baterie przechowywać tylko w suchym miejscu i chronić przed wilgocią. Prosimy o zachowanie powyższych informacji do ewentualnej korespondencji.
- P:** Prestar atenção à polaridade correcta. As baterias gastas não deverão ser colocadas no lixo doméstico, mas nos pontos de recolha para baterias ou num depósito para lixo especiais. Só utilizar o tipo de bateria indicado. A troca das baterias só deverá ser feita por adultos. Verificar regularmente se as baterias se encontram em bom estado e não derramam. As baterias gastas deverão ser retiradas do brinquedo. Nunca tentar recarregar baterias que não são recarregáveis. No caso de baterias recarregáveis, retirá-las do brinquedo antes de as recarregar. A recarga deste tipo de baterias só deverá ser feita sob a orientação de um adulto. Só deverão ser utilizadas baterias do mesmo tipo. Nunca utilizar ao mesmo tempo baterias novas e baterias gastas. Os bornes de ligação nunca deverão ser curto-circuitados. Controlar a intervalos regulares eventuais defeitos no carregador de baterias. Se o carregador apresentar algum defeito, só poderá ser novamente utilizado após uma reparação completa. O carregamento das baterias só deverá ser feito em locais secos. Proteger o carregador contra a humidade.
- TR:** Pozitif ve negatif uçları doğru yerleştiriniz. Kullanılmış pilleri çöpe atmayınız. Bunları biriktirip pil toplama merkezlerine veriniz. Sadece önerilen pilleri kullanınız. Piller yetişkinler tarafından değiştirilmelidir. Pillerin kalan ömrü düzenli olarak kontrol edilmelidir. Boş piller oyuncakta bırakılmamalıdır. Şarj edilemeyen piller, şarj edilmeye çalışılmamalıdır. Şarj edilecek piller şarj işleminden önce oyuncaktan çıkarılmalıdır. Şarj işlemi yetişkinlerce yapılmalıdır. Oyuncagin içinde farklı tip piller veya yeni ve kullanılmis piller birlikte kullanilmamalıdır. Bağlantılar kusa devre olmalıdır. Şarj cihazı herhangi bir hasara karşı düzenli kontrol edilmelidir. Herhangi bir hasar durumunda tamamen onarılana kadar kullanilmamalıdır. Sadece kuru yerde şarj edilmeli, nemden uzak tutulmalıdır.
- GR:** Βάλτε τον θετικό και τον αρνητικό πόλο στη σωστή τους θέση. Μην πετάτε τις μεταχειρισμένες μπαταρίες στον οικιακό κομποδιδνετεκέ. Δώστε τις σε σταθμό συλλογής απορριμμάτων ή διαθέστε τις σε ειδικό δοχείο απορριμμάτων. Χρησιμοποιείτε μόνο τις ενδεδειγμένες μπαταρίες. Οι μπαταρίες να αλλάζονται μόνο απο ενήλικες. Εξετάζετε τακτικά τις μπαταρίες για τυχόν διαρροή. Απομακρύνετε τις άδειες μπαταρίες απο το παιχνίδι. Μη επαναφορτιζόμενες μπαταρίες να μην επαναφορτιζονται. Πριν τη φόρτιση απομακρύνετε τις επαναφορτιζόμενες μπαταρίες απο το παιχνίδι. Οι επαναφορτιζόμενες μπαταρίες να φορτιζονται μόνο κατω απο την επίβλεψη ενήλικα. Μην χρησιμοποιείτε διαφορετικούς τύπους μπαταριών και ουτε να αναμιγνύετε καινούργιες με παλιές μπαταρίες. Το συνδεδεμένο τεμαχικό να μην είναι βραχυκυκλωμένο. Εξετάζετε συχνά τον φορτιστή για τυχόν βλάβες. Σε περίπτωση βλάβης να μην χρησιμοποιείτε τον φορτιστή εως του αποκαταταθεί πλήρως η βλάβη. Να φορτιζετε μόνο σε ξηρό μέρος. Προφύλαξη τη συσκευή απο την υγρασία.

