



RC Ocean Race



Art. 19797

D: Bedienungsanleitung
GB: Operating instructions
F: Mode d'emploi
NL: Bedieningshandleiding
I: Istruzioni per l'uso
E: Instrucciones de uso
P: Instruções de utilização
S: Bruksanvisning
N: Betjeningsanvisning
DK: Betjeningsvejledning
FIN: Käyttöohje
TR: Kullanım Talimatnamesi

GR: Αγαπητέ πελάτη
BG: Инструкция за експлоатация
CZ: Návod k použití
H: Kezelési utasítás
HR: Upute za uporabu
PL: Instrukcja użytkowania
RO: Instrucțiuni de folosire
RUS: Инструкция по эксплуатации
SK: Návod na použitie
SLO: Navodilo za uporabo
UA: Посібник з експлуатації



A

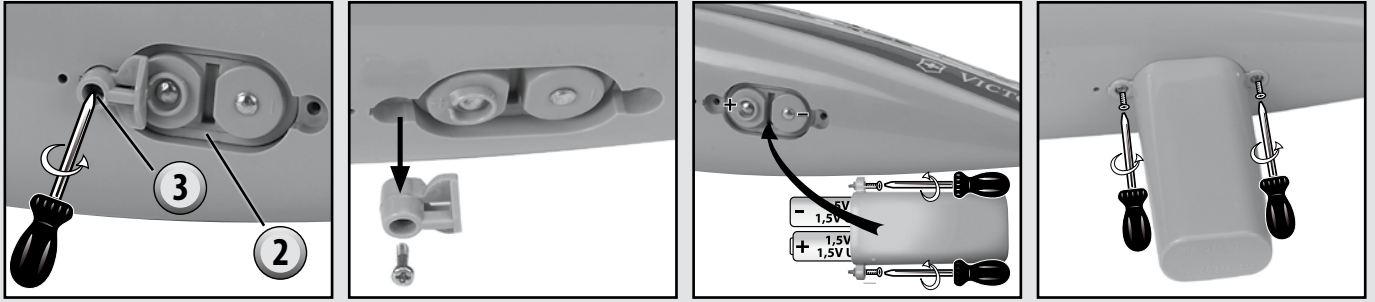

2 x 1,5V R 6 Batterien = 3V D: oder / GB: or / F: ou / NL: of / I: o / E: o / P: ou / S: eller / N: eller / DK: eller / FIN: tai / TR: veya / GR: ή / BG: или / CZ: nebo / H: vagy / HR: ili / PL: lub / RO: sau / RU: или / SK: lebo / SLO: ali / UA: або 2 x 1,2V R 6 Akkus = 2,4V

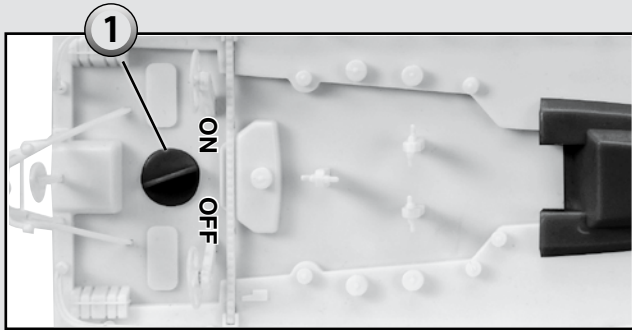

B

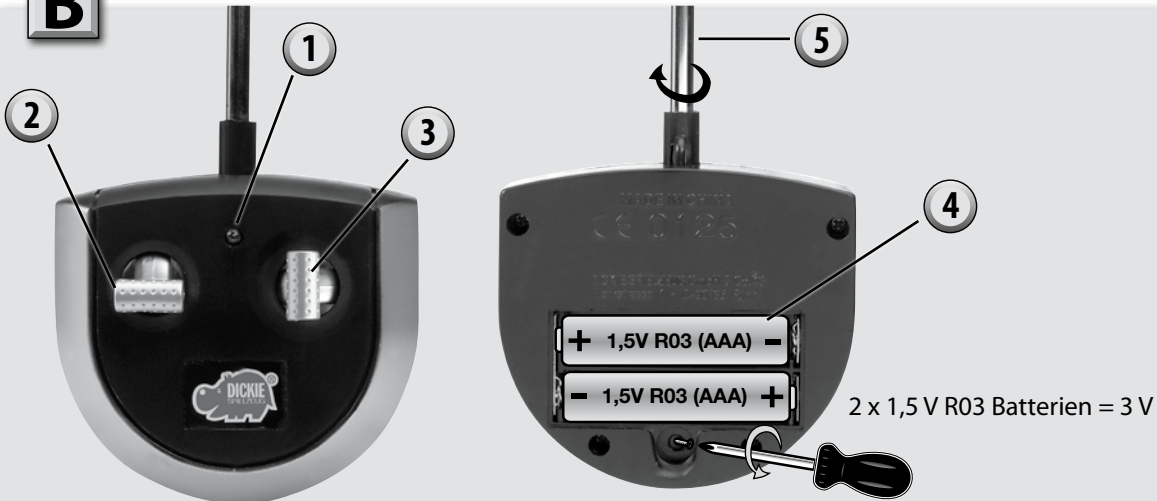

C

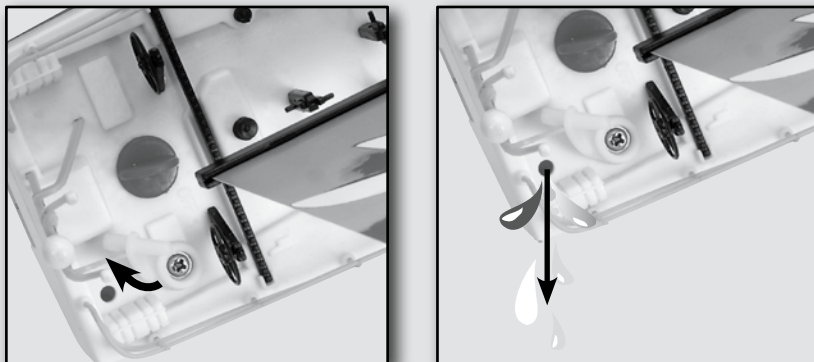

CE 0125

Modul 27098
DICKIE SPIELZEUG GmbH & Co. KG
Werkstraße 1 · D-90765 Fürth

CE 0125

Modul 40071
DICKIE SPIELZEUG GmbH & Co. KG
Werkstraße 1 · D-90765 Fürth

! Nur Alkaline-Batterien oder wiederaufladbare NiMH-Batterien verwenden. !
Only alkaline-batteries or NiMH-batteries recommended.

A Boot
 ① Ein-/Aus-Schalter
 ② Batteriefach
 ③ Batteriefachverschluss

B Fernsteuerung
 ① Kontroll-Leuchte Sendefunktion leuchtet nur dann auf, wenn eine Steuerungsfunktion eingegeben wird.
 ② Steuerhebel (vorwärts/rückwärts)
 ③ Steuerhebel (Lenkung)
 ④ Batteriefach
 ⑤ Teleskopantenne

C Wasserablauf
 Falls Wasser in den Bootskörper eingedrungen ist, muss dieses nach Gebrauch entfernt werden. Öffnen Sie hierzu den Wasserablauf. Achtung! Vor Gebrauch muss dieser wieder verschlossen werden.

D

Lieber Kunde,
 wir freuen uns, dass Sie sich für dieses detailgetreue und hochwertige Produkt entschieden haben. Damit Sie lange Freude an Ihrem Modell haben, bitten wir Sie, sorgsam mit diesem Artikel umzugehen, um eine Beschädigung empfindlicher Anbauteile zu verhindern. Um unvorhergesehenen Betrieb zu vermeiden, müssen die Batterien und Akkus bei Nichtverwendung aus dem Spielzeug genommen werden. Wir wünschen Ihnen viel Spaß beim Spielen!

? Das Boot reagiert nicht
 • Den Schalter vom Boot auf „On“ stellen.
 • Sind Batterien/Akkus richtig eingelegt?
 • Sind die Batteriekontakte verbogen oder verschmutzt?
 • Sind Batterien entladen oder defekt?

Das Boot reagiert nicht richtig, die Reichweite ist zu gering
 • Lässt die Leistung der Batterien/Akkus nach?
 • Sind noch andere Modelle mit Funkfernsteuerung in der Nähe, die vielleicht auf der gleichen Frequenz senden?
 • Verursachen Metallgitter/Zäune Störungen?
 • Sende- oder Strommasten führen oft zu einem unkontrollierten Verhalten des Bootes.
 • Sind Walkie-Talkies/CBN-Funker in der Nähe, die Störungen hervorrufen können?

! Vorsichtsmaßnahmen (Bitte aufbewahren!)
 1. Niemals das Boot hochnehmen, solange die Schiffsschraube noch dreht!
 2. Finger, Haare und lose Kleidung nicht in die Nähe der Schiffsschraube bringen, wenn das Boot auf „On“ geschaltet ist!
 3. Um unvorhergesehenen Betrieb zu vermeiden, müssen die Batterien bei Nichtverwendung aus dem Spielzeug genommen werden.
 4. Nur unter der direkten Aufsicht eines Erwachsenen benutzen!
 5. Das Boot bitte nicht bei starkem Wind, bei Wellengang und bei starker Strömung betreiben
 6. Bitte beachten Sie, dass das Boot mit entladenen Akkus nur begrenzt steuerbar ist.
 7. Das Spielzeug darf nur entsprechend den Anweisungen im vollständig zusammengebauten Zustand im Wasser betrieben werden!
 8. Aus hygienischen Gründen empfehlen wir, das Spielzeug nach Gebrauch vollständig zu entleeren und zu trocknen.
 9. Auf richtige Polung achten! Verbrauchte Batterien nicht in den Hausmüll geben, sondern nur bei den bestehenden Sammelstellen oder einem Sondermüllplatz abgeben. Nur angegebene Batterien verwenden. Batteriewechsel darf nur von Erwachsenen durchgeführt werden. Batterien regelmäßig auf Auslaufen prüfen. Verbrauchte Batterien aus dem Spielzeug herausnehmen. Nicht aufladbare Batterien dürfen nicht geladen werden. Aufladbare Batterien vor dem Laden aus dem Spielzeug entnehmen. Aufladbare Batterien nur unter Aufsicht Erwachsener laden. Ungleiche Batterietypen oder neue und gebrauchte Batterien dürfen nicht zusammen verwendet werden. Anschlussklemmen dürfen nicht kurzgeschlossen werden. Ladegerät regelmäßig auf Schäden überprüfen. Bei einem Schaden darf das Ladegerät bis zur vollständigen Reparatur nicht mehr verwendet werden. Ladevorgang nur in trockenen Räumen durchführen, Gerät vor Nässe schützen.

! Achtung:
 Der Hersteller ist nicht verantwortlich für jedwede Radio- oder TV Störung, welche durch unautorisierte Modifikationen an dieser Ausstattung hervorgerufen wird. Solche Modifikationen können das Benutzungsrecht des Anwenders annullieren.

Konformitätserklärung
 gemäß Richtlinie 1999/5/EG (R&TTE)
 Hiermit erklärt Dickie-Spielzeug GmbH & Co. KG, dass sich dieses Modul 27098 & 40071 in Übereinstimmung mit den grundlegenden Anforderungen und den anderen relevanten Vorschriften der Richtlinie 1999/5/EG befindet.
 Die Original-Konformitätserklärung kann unter folgendem Internet-Link abgerufen werden:
http://www.simbatoy.de/dickie_service/konformitaet.html



Bedeutung des Symbols auf dem Produkt, der Verpackung oder Gebrauchsanleitung. Elektrogeräte sind Wertstoffe und gehören am Ende der Laufzeit nicht in den Hausmüll! Helfen Sie uns bei Umweltschutz und Ressourcenschonung und geben Sie dieses Gerät bei den entsprechenden Rücknahmestellen ab. Fragen dazu beantwortet Ihnen die für die Abfallbeseitigung zuständige Organisation oder Ihr Fachhändler.

Besonderheiten
 • Fahrzeug mit 2-Kanal-Funkfernsteuerung
 • 4 Fahrfunktionen:
 vorwärts - rechts - links, stopp
 • Lieferbar in 2 Frequenzen
 • Nicht für den Betrieb im Salzwasser geeignet!

GB

A Boat
 ① On/off switch
 ② Battery holder
 ③ Battery holder locking

B Remote control
 ① Control light transmission function will only light up if a control function is entered.
 ② Operating lever (forwards/rewards)
 ③ Operating lever (steering)
 ④ Battery holder
 ⑤ Telescope antenna

C Water outlet
 Any water that has penetrated into the body of the boat must be emptied out after use. Release this by opening the water outlet. Warning! Before use it must be shut again.

Dear customers,
 We are delighted that you have chosen this faithfully reproduced and high-quality product. To ensure that you enjoy your model for a long time, we would ask you to handle your vehicle carefully to avoid damaging delicate parts. To prevent accidental operation of the vehicle, batteries and power packs must be removed from the toy when not in use. We wish you lots of fun playing!

? The boat does not react
 • Set the boat switch to "On".
 • Have batteries been correctly inserted?
 • Are the battery contacts bent or dirty?
 • Are batteries empty or faulty?

The boat does not react correctly, the remote control is out of range
 • Are the batteries losing strength?
 • Are there other radio controlled vehicles being used in the vicinity, maybe using the same frequency?
 • Are metal grids / fences causing disturbance?
 • Transmitter or power masts often cause the boat to react in an uncontrolled way.
 • Are walkie-talkies / CB senders being used in the vicinity, maybe causing interference?

! Precautions (Please retain!)
 1. Never take the boat out of the water while the propeller is still turning.
 2. Keep fingers, hair and loose clothing away from the propeller when the boat is switched on.
 3. To avoid accidental operation, remove battery pack when not in use.
 4. Only use under the direct supervision of an adult!
 5. Please do not operate the boat in strong winds, waves or strong currents.
 6. Please note that steering of the boat is limited with discharged batteries.
 7. Toy must only be operated in water when fully assembled, and in accordance with the instructions.
 8. For hygiene reasons we recommend that the toy is fully emptied and dried after use.
 9. Check for correct polarity! Do not discard used batteries with household waste; they should be disposed of at existing collection points or at a special waste disposal site. Only use the batteries specified. Batteries must only be changed by adults. Check batteries regularly for leakage. Remove used batteries from the vehicle. Non-rechargeable batteries must not be recharged. Rechargeable batteries should be removed from the vehicle before charging. Rechargeable batteries must be charged under adult supervision. Different types of batteries or new and used batteries should not be used together. Connection terminals must not be short-circuited. Check charging unit regularly for damage. In case of damage the charging unit must not be used until it has been fully repaired. The charging procedure must only be undertaken in dry areas; protect unit from damp.

! Warning:
 The manufacturer is not responsible for any radio or television interference which might be caused by unauthorised modifications to this equipment. Modifications of this nature may invalidate the user's consumer rights.

Declaration of conformity
 in accordance with guidelines 1999/5/EG (R&TTE)
 Dickie-Spielzeug GmbH & Co. KG hereby declares that this module 27098 & 40071 is in accordance with the basic requirements and other relevant regulations of guideline 1999/5/EG.
 The original declaration of compliance can be viewed on the Internet at the following URL:
http://www.simbatoy.de/dickie_service/konformitaet.html



Meaning of the symbol on the product, packaging or instructions. Electronic devices are valuable materials and at the end of their useful life should not be disposed of with the household waste! Help us to protect the environment and safeguard our resources by discarding this equipment at a dedicated recycling point. The authority responsible for waste disposal or your retailer will be able to answer any questions you may have regarding this.

Features
 • Vehicle with 2-channel radio remote control
 • 4 driving functions:
 forwards - right - left, stop
 • Available in 2 frequencies
 • Not suitable for use in salt water!

A Bateau

- ① Bouton marche-arrêt
- ② Compartiment des piles
- ③ Verrouillage du compartiment à piles

B Télécommande

- ① La lampe témoin pour la fonction d'émission s'allume seulement lorsqu'une fonction de commande est entrée.
- ② Levier de commande (marche avant, marche arrière)
- ③ Levier de commande (direction)
- ④ Compartiment des piles
- ⑤ Antenne télescopique

C Sortie d'eau

Si de l'eau s'est infiltrée dans le corps du bateau, il convient de l'éliminer après usage. Pour cela, ouvrir la sortie d'eau. Attention ! Celle-ci doit être refermée avant usage.

Particularités

- Engin avec télécommande radio à 2 canaux
- 4 fonctions :
marche avant – droite – gauche, arrêt
- Disponible en deux fréquences
- Ne pas utiliser en eau salée!

F**Cher client,**

Merci d'avoir choisi ce produit de qualité et fidèle jusqu'au détail à l'original. Pour pouvoir profiter plus longtemps de votre modèle réduit, nous vous prions de prendre soin de cet article de manière à éviter tout endommagement des pièces particulièrement fragiles. Afin d'éviter toute mise en marche inopinée, il est nécessaire de retirer les piles et les accus du jouet lorsque celui-ci n'est pas utilisé. Nous vous souhaitons un agréable divertissement !

**Mesures de précaution (à conserver !)**

1. Ne soulevez jamais le bateau tant que l'hélice tourne !
2. Veillez à ce que tenir doigts, cheveux et vêtements lâches à distance de l'hélice lorsque le bateau est mis sur « On » !
3. Pour éviter tout fonctionnement accidentel, il faudra enlever le bloc batterie lorsque le véhicule n'est pas utilisé.
4. À n'utiliser que sous la stricte surveillance d'une personne adulte !
5. N'utilisez pas le bateau en cas de vent et de courants forts et lorsqu'il y a des vagues.
6. N'oubliez pas qu'un bateau dont la pile est déchargée, n'est plus tout à fait dirigeable.
7. Le jouet ne doit être utilisé qu'une fois le montage terminé et réalisé conformément aux instructions!
8. Pour des raisons d'hygiène, nous vous recommandons de vider complètement le jouet après usage et de le sécher.
9. Respecter la polarité des piles ! Ne pas jeter les piles usagées aux ordures ménagères mais les déposer dans un lieu de collecte ou dans un centre de recyclage spécialisé. N'utiliser que les piles indiquées. Le remplacement des piles doit être effectué par des adultes uniquement. Vérifier régulièrement si les piles n'ont pas coulé. Retirer les piles usagées du jouet. Les piles non rechargeables ne doivent pas être rechargées. Retirer les piles du jouet avant le chargement. Le chargement des piles doit s'effectuer sous la surveillance d'un adulte uniquement. Ne pas utiliser ensemble des piles de différents types ou des piles neuves avec des piles usagées. Les bornes ne doivent pas être court-circuitées. Vérifier régulièrement si le chargeur ne présente pas de défauts. En cas de défaut, ne pas utiliser le chargeur jusqu'à ce qu'il soit complètement réparé. Le chargement doit s'effectuer dans des lieux secs, l'appareil doit être protégé de l'humidité.

**Le bateau ne réagit pas**

- Placer l'interrupteur du bateau sur « On »
- Les batteries/accus sont-ils bien mis en place?
- Les contacts de la batterie sont-ils tordus ou encrassés?
- Les batteries/accus sont-ils déchargés ou défectueux?

Le bateau ne réagit pas correctement, la portée est trop faible

- Les batteries/accus perdent en puissance?
- D'autres maquettes dans le voisinage sont téléguidées à la même fréquence?
- Des grillages/clôtures métalliques provoquent des perturbations?
- Les mâts d'émission et de courant entraînent souvent un comportement incontrôlé du bateau.
- Des Talkies-Walkies ou cibistes dans le voisinage peuvent entraîner des perturbations?

**Attention :**

Le fabricant n'est pas responsable des perturbations radio ou TV dues à des modifications non autorisées de cet équipement. De telles modifications peuvent annuler le droit d'utilisation de l'usager.

Déclaration de conformité

Conformément à la directive 1999/5/CE (R&TTE)
Par la présente, Dickie Spielzeug GmbH & Co. KG déclare que ce module 27098 & 40071 est conforme aux exigences essentielles et autres dispositions de la directive 1999/5/CE.
La déclaration de conformité d'origine peut être consultée sous le lien Internet suivant:
http://www.simbatoye.de/dickie_service/konformitaet.html



Signification du symbole sur le produit, l'emballage ou le mode d'emploi. Les appareils électriques sont des biens potentiellement recyclables qui ne doivent pas être jetés aux ordures ménagères une fois usés. Aidez-nous à protéger notre environnement et à économiser nos ressources et remettez cet appareil à un lieu de collecte approprié. Si vous avez des questions sur l'élimination des déchets, adressez-vous aux organisations compétentes ou à votre revendeur.

A Boot

- ① Aan/uit knop
- ② Batterijen-vakje
- ③ Afsluiting batterijen-vakje

B Afstandbesturing

- ① Controle-lampje zendfunctie gaat alleen branden, als er een besturingsfunctie wordt ingegeven.
- ② stuurhendel (vooruit, achteruit)
- ③ stuurhendel (besturing)
- ④ Batterijen-vakje
- ⑤ Telescoop-antenne

C Wateruitloop

Als er water is binnen-gedrongen in de romp, moet dat na gebruik worden verwijderd. Opent u hiervoor de wateruitloop. Pas op! Voor gebruik moet deze weer worden gesloten.

NL**Beste klant,**

wij verheugen ons, dat u voor dit detailgetrouwe product van hoge kwaliteit heeft gekozen. Om lang plezier aan uw model te kunnen beleven, vragen wij u, met zorg met dit artikel om te gaan, om beschadiging van kwetsbare accessoires te voorkomen. Om per ongeluk aansprongen te voorkomen, moeten de batterijen en accus bij niet-gebruik uit het speelgoed worden gehaald. Wij wensen u veel plezier bij het spelen!

**Voorzorgsmaatregelen (bewaren s.v.p.!)**

1. Nooit de boot optillen zolang de schepsschroef nog draait!
2. Vingers, haar en losse kleding niet in de buurt van de schepsschroef laten komen, als de boot op „On“ is gezet!
3. Om te voorkomen dat het product per ongeluk wordt ingeschakeld, dient de "batterijen-groep" te worden verwijderd als het niet wordt gebruikt.
4. Alleen onder het directe toezicht van een volwassene gebruiken!
5. De boot s.v.p. niet laten werken bij sterke wind, bij golfslag en bij sterke stroming.
6. Let op! De boot is met ontladen accu alleen beperkt te besturen.
7. Het speelgoed mag alleen volgens de instructies in geheel gemonteerde toestand in het water worden gebruikt!
8. Om redenen van hygiëne adviseren wij, het speelgoed na gebruik volledig te legen en te drogen.
9. Letten op de juiste poling! Lege batterijen niet met het huishoudelijk afval meegeven, maar alleen bij de bestaande verzameldepots of een speciaal depot voor chemisch afval afgeven. Alleen aangegeven batterijen gebruiken. Het vervangen van batterijen mag alleen door volwassenen worden verricht. Batterijen regelmatig controleren op uitlopen. Lege batterijen uit het speelgoed halen. Niet oplaadbare batterijen mogen niet worden opgeladen. Oplaadbare batterijen voor het laden uit het speelgoed halen. Oplaadbare batterijen alleen onder toezicht van volwassenen laden. Ongelijke soorten batterijen of nieuwe en gebruikte batterijen mogen niet samen worden gebruikt. Aansluitklemmen mogen niet kortgesloten worden. Laadapparaat geregeld op schade controleren. Bij een schade mag het laadapparaat niet meer worden gebruikt tot het helemaal gerepareerd is. Laden alleen in droge ruimten, Apparaat beschermen tegen vocht.

**De boot reageert niet**

- De schakelaar van de boot op „On“ zetten.
- Zijn batterijen resp. accus correct aangebracht?
- Zijn de batterijcontacten verbogen of vuil?
- Zijn accus resp. batterijen ontladen of defect?

De boot reageert niet goed, de reikwijdte is te klein

- Wordt het vermogen van de accu resp. batterijen minder?
- Zijn er nog andere modellen met radio-afstandsbediening in de buurt, die wellicht op dezelfde frequentie zenden?
- Veroorzaken metalen roosters of hekken storingen?
- Zend- of stroommasten leiden vaak tot ongecontroleerd gedrag van de boot.
- Zijn er walkie-talkies/CBN-radiogebruikers in de buurt, die storingen kunnen opwekken?

**Pas op:**

De product is niet verantwoordelijk voor enige radio- of TV storing, die door niet goedgekeurde wijzigingen aan deze uitrusting wordt tweeweggebracht. Zulke wijzigingen kunnen het gebruiksrecht van de gebruiker teniet doen.

Verklaring van conformiteit

volgens Richtlijn 1999/5/EG (R&TTE)
Hierbij verklaart Dickie-Spielzeug GmbH & Co. KG, dat dit module 27098 & 40071 in overeenstemming is met de basisvereisten en de andere relevante voorschriften van Richtlijn 1999/5/EG.
U kunt de originele conformiteitsverklaring verkrijgen door naar de volgende link te gaan:
http://www.simbatoye.de/dickie_service/konformitaet.html



Betekenis van het symbool op het product, de verpakking of gebruiksaanwijzing. Elektrische apparaten zijn waardevolle stoffen en behoren op het einde van de levenscyclus niet bij het huishoudelijk afval! Help u ons met milieubescherming en spaarzaam omgaan met de natuurlijke hulpbronnen en geeft u dit apparaat af bij de daarvoor bevoegde recyclingdepots. Uw vragen daarover beantwoordt de organisatie die verantwoordelijk is voor de afvalverwijdering of uw vakhandelaar.

Bijzonderheden

- Voertuig met 2-kanal radiobesturing
- 4 rijfuncties:
vooruit - rechts - links, stop
- Leverbaar in 2 frequenties
- Niet geschikt voor gebruik in zout water!

A Barca
① Avvio/Arresto
② Scomparto batterie
③ Chiusura vano batterie

B Telecomando
① La spia luminosa della funzione di trasmissione si accende solo quando si inserisce una funzione di comando.
② Leva di manovra (avanti, indietro)
③ Leva di manovra (sterzo)
④ Scomparto batterie
⑤ Antenna di sicurezza

C Scarico dell'acqua
Nel caso in cui nello scafo della barca sia entrata dell'acqua, questa dovrà essere eliminata dopo l'uso. Per fare ciò, aprire lo scarico dell'acqua. Attenzione! Prima dell'uso, lo scarico dovrà essere richiuso.

Caratteristiche
• Veicolo con radiocomando a 2 canali
• 4 funzioni di marcia: avanti - a destra - a sinistra, stop
• Disponibile in 2 frequenze
• Non indicato per l'uso in acqua salata!



Gentile Cliente,
La ringraziamo per aver scelto questo prodotto di qualità curato nei minimi dettagli. Per prolungare il più possibile la durata del modellino, si consiglia di prestare attenzione per evitare danni ai componenti delicati dell'articolo. Per evitare partenze accidentali, rimuovere le batterie e gli accumulatori quando il giocattolo non viene utilizzato. Buon divertimento!

! Misure di sicurezza (da conservare!)
1. Non sollevare mai la barca finché l'elica gira!
2. Non avvicinare dita, capelli e parti di vestiti libere all'elica quando la barca è in posizione „On“!
3. Per evitare avviamenti accidentali, rimuovere il blocco batterie quando non si utilizza il veicolo.
4. Utilizzare solo dietro la diretta sorveglianza di un adulto!
5. Non azionare la barca in caso di vento forte, di moto ondosso e di corrente violenta.
6. Notare: a batterie scariche, la barca è manovrabile solo a tempo limitato.
7. È consentito azionare il giocattolo in acqua solo come da indicazioni e se completamente montato!
8. Per motivi igienici si consiglia, dopo l'uso, di vuotare completamente il giocattolo e di asciugarlo.
9. Prestare attenzione al corretto collegamento dei poli! Non smaltire le batterie esauste con i rifiuti domestici, ma soltanto presso gli appositi punti di raccolta o presso centri di smaltimento di rifiuti speciali. Utilizzare solo le batterie indicate. Le batterie devono essere sostituite esclusivamente da adulti. Controllare regolarmente l'integrità delle batterie. Estrarre le batterie esauste dal giocattolo. Non ricaricare le batterie non ricaricabili. Togliere le batterie ricaricabili dal giocattolo prima di ricaricarle. Ricaricare le batterie ricaricabili solo sotto la supervisione di un adulto. Non utilizzare contemporaneamente tipi diversi di batterie o batterie nuove e usate. Non cortocircuitare i morsetti di collegamento. Controllare regolarmente se il caricabatterie è danneggiato. In caso di danni, non riutilizzare il caricabatterie fino a quando non è stato riparato. Utilizzare il caricabatterie solo in luoghi asciutti e proteggerlo dall'umidità.

? La barca non reagisce
• Posizionare l'interruttore della barca su „On“.
• Le batterie o gli accumulatori sono inseriti correttamente?
• I contatti delle batterie sono deformati o sporchi?
• Le batterie o gli accumulatori sono scarichi o guasti?

La barca non reagisce correttamente il raggio d'azione è insufficiente
• La potenza degli accumulatori o delle batterie è ridotta?
• Nelle vicinanze sono presenti altri modellini con radiocomando a distanza che trasmettono alla stessa frequenza?
• Recinioni o reticolati metallici provocano interferenze?
• Spesso i pali di trasmissione e della corrente elettrica causano un comportamento incontrollato della barca.
• Nelle vicinanze sono presenti dei walkie-talkie o dei trasmettitori CBN che possono provocare interferenze?

! Attenzione:
Il produttore non è responsabile per eventuali interferenze radio o TV causate da modifiche non autorizzate della presente attrezzatura. Questo tipo di modifiche può annullare il diritto d'uso dell'utilizzatore.

Dichiarazione di conformità
ai sensi della Direttiva 1999/5/CE (R&TTE)
Con la presente Dickie-Spielzeug GmbH & Co. KG dichiara che il presente modulo 27098 & 40071 è conforme ai requisiti fondamentali e alle altre norme rilevanti della Direttiva 1999/5/CE. L'originale della dichiarazione di conformità può essere estratto da internet tramite il link:
http://www.simbatoy.de/dickie_service/konformitaet.html

 Significato del simbolo sul prodotto, sulla confezione o nelle istruzioni per l'uso. Gli apparecchi elettrici sono prodotti riciclabili e quindi, al termine del loro ciclo di vita, non devono essere gettati tra i rifiuti domestici. Aiutateci a tutelare l'ambiente e a preservare le risorse, conferendo questo apparecchio presso i relativi centri di raccolta. Se avete domande a questo proposito, vi consigliamo di rivolgervi all'ente responsabile dello smaltimento dei rifiuti o al vostro rivenditore specializzato.



A Barco
① Interruptor On/Off
② Alojamiento de pilas
③ Cierre del compartimento para las pilas

B Telemando
① El piloto de control "función de transmisión" se encenderá solamente cuando se entre una función de mando.
② Palanca de mando (adelante, atrás)
③ Palanca de mando (dirección)
④ Alojamiento de pilas
⑤ Antena telescópica

C Desagüe
En caso de que agua haya entrado en el cuerpo del barco, se debe vaciarlo después de utilizarlo. Para ello, abra el desagüe. ¡Atención! Antes de volver a utilizarlo, hay que cerrarlo de nuevo.

Propiedades especiales
• Vehículo con radiotelemando de 2 canales
• 4 funciones de marcha: adelante - a la derecha - a la izquierda, parar
• Disponible en 2 tipos de frecuencias
• No adecuada para el servicio en agua de mar!

Estimado cliente:
Nos satisface que se haya decidido por este producto fiel a los detalles y de alta calidad. Para que pueda disfrutar durante mucho tiempo de su modelo, le rogamos tratar este artículo con cuidado para evitar que sus sensibles componentes se dañen. Para evitar un funcionamiento imprevisto, hay que retirar las pilas y los acumuladores cuando no se use el vehículo. Le deseamos que se divierta al jugar.

! Medidas de seguridad (¡por favor, guárdelas!)
1. ¡No elevar nunca el barco mientras que el hélice del barco siga dando vueltas!
2. ¡No acercar los dedos, el pelo o prendas sueltas al hélice del barco, cuando el barco está conectado! (en posición "ON").
3. Para evitar la puesta en marcha accidental, retirar el pack de baterías cuando no vaya a usarse el juguete.
4. ¡Utilizarlo sólo bajo la supervisión directa de una persona adulta!
5. Favor, no poner en servicio el barco con vientos, oleajes y corrientes fuertes.
6. Sírvase tener en cuenta que el barco no se deja controlar perfectamente cuando los acumuladores están descargados.
7. ¡No está permitido hacer funcionar el juguete si no está completamente montado de acuerdo con las instrucciones!
8. Por razones de higiene, recomendamos que se vacíe y seque el juguete completamente después de utilizarlo.
9. ¡Tenga en cuenta la polaridad correcta! No arroje las pilas usadas a la basura, sino que depositelas en los recolectores de pilas de los comercios especializados o en un contenedor de residuos especiales. Utilice únicamente las pilas especificadas. El cambio de las pilas lo deben efectuar sólo los adultos. Compruebe regularmente que las pilas no se derramen. Saque las pilas usadas del juguete. No cargue las pilas no recargables. Retire las pilas recargables del juguete antes de cargarlas. Cargue las pilas recargables sólo bajo la supervisión de adultos. No se deben usar pilas de diferentes tipos o pilas nuevas y usadas conjuntamente. Los terminales no deben cortocircuitarse. Compruebe el cargador regularmente por si presentara daños. En caso de un defecto, el cargador no debe utilizarse antes de que no haya sido completamente reparado. Cargue las pilas sólo en recintos secos, proteja el aparato contra la humedad.

? El barco no reacciona
• Poner el interruptor del barco en la posición "ON".
• ¿Baterías/acumuladores bien colocados?
• ¿Contactos de las baterías torcidos o sucios?
• ¿Baterías/acumuladores descargados o defectuosos?

El barco no reacciona correctamente, el alcance el alcance es demasiado corto
• ¿Se están agotando las baterías?
• ¿Se encuentran cerca otros modelos guiados con mando a distancia que tal vez emitan en igual frecuencia?
• ¿Hay tal vez alambrados o redes metálicas que generen interferencias?
• Torres de alta tensión o antenas provocan con frecuencia un comportamiento incontrolado del modelo.
• ¿Se encuentran cerca Walkie-Talkies/ sistemas de radiotransmisión (CBN) que puedan provocar las interferencias?

! Atención:
El fabricante no asume ninguna responsabilidad por cualquier tipo de interferencia en radios o televisores, causada por modificaciones no autorizadas del equipamiento. Estas modificaciones pueden anular el derecho de uso del usuario.

Declaración de conformidad
de acuerdo a la directiva 1999/5/CE (R&TTE)
Por la presente, la Dickie-Spielzeug GmbH & Co. KG declara que el presente módulo 27098 & 40071 cumple con los requerimientos básicos y las demás disposiciones de la directiva 1999/5/CE. Se puede acceder a la declaración de conformidad original a través del siguiente enlace de Internet:
http://www.simbatoy.de/dickie_service/konformitaet.html

 Significado del símbolo en el producto, el embalaje o las instrucciones de uso. ¡Los aparatos eléctricos son desechos reciclables que no deben arrojarse a la basura doméstica al final de su vida útil! Ayúdenos con la protección del medio ambiente y de los recursos y deposite este aparato con los correspondientes puntos de recogida. Si tiene preguntas al respecto, diríjase a la autoridad competente para la eliminación de basuras o a su distribuidor especializado.

A

Barco

- ① Interruptor Ligar/Desligar
- ② Suporte para baterias
- ③ Suporte para baterias com tampa

B

Telecomando

- ① Lâmpada de controlo da função de transmissão só se acende quando é introduzida uma função de comando.
- ② Alavanca de comando (avançar, retroceder)
- ③ Alavanca de comando (direcção)
- ④ Suporte para baterias
- ⑤ Antena telescópica

C

Escoamento da água

No caso de entrar água para dentro do corpo do barco, retire-a após a utilização do barco.

P

Caro Cliente

Vimos manifestar a nossa grande satisfação por ter adquirido um produto fiel ao detalhe e de alta qualidade. Para que possa usufruir do seu modelo durante muito tempo, pedimos que trate o artigo com cuidado para evitar danos em componentes sensíveis. Para prevenir um funcionamento inadvertido, as pilhas e as pilhas recarregáveis devem ser retiradas do brinquedo caso este não seja utilizado. Desejamos-lhe muito prazer durante a brincadeira!



Medidas preventivas (Por favor, guardar!)

1. Nunca retire o barco da água enquanto a hélice do barco está a rodar!
2. Afaste os dedos, cabelo e peças de roupa solta das proximidades da hélice do barco enquanto este se encontra em "On"!
3. Para evitar o mau funcionamento deve-se retirar as baterias em caso de uma não utilização do brinquedo.
4. Usar só sob supervisão directa de um adulto!
5. Não coloque o barco na água durante vento intenso, ondulação e corrente forte.
6. Por favor, tenha em atenção que o barco com as pilhas descarregadas só pode ser comandado de forma limitada.
7. O brinquedo só pode ser operado na água quando completamente montado de acordo com as instruções.
8. Por razões de higiene, recomendamos que o brinquedo seja completamente esvaziado e seco após a sua utilização.
9. Ter atenção a uma correcta colocação dos pólos! As pilhas gastas não pertencem ao lixo doméstico devendo ser entregues nos locais de recolha existentes ou colocadas num pilhão. Utilizar apenas as pilhas indicadas. A substituição das pilhas apenas deve ser realizada por adultos. Verificar regularmente se as pilhas têm fuga. Retirar as pilhas gastas do brinquedo. As pilhas não recarregáveis não devem recarregadas. Antes de se proceder à recarga de pilhas recarregáveis, retirá-las do brinquedo. Carregar as pilhas recarregáveis apenas sob a supervisão de um adulto. Nunca misturar tipos de pilhas diferentes, nem misturar pilhas novas com usadas. Os terminais de conexão não podem sofrer um curto-circuito. Verificar o carregador regularmente em relação a danos. Em caso de danos, o carregador não deve ser utilizado até que esteja completamente reparado. Proceder ao processo de carga apenas em espaços interiores secos. Proteger o aparelho da humidade.

?

O barco não reage

- Coloque o interruptor do barco em "ON".
- Estão as baterias colocadas de modo correcto?
- Estão as ligações das baterias tortas ou sujas?
- Estão as baterias vazias ou estragadas?

O barco não reage correctamente correcto, o alcance é pequeno

- Está a capacidade das baterias a acabar?
- Estão outros modelos telecomandados por perto, que talvez estejam a emitir na mesma frequência?
- Causam redes/grades de ferro algum tipo de interferência?
- As antenas de emissão e de corrente eléctrica levam muitas vezes a um comportamento incontrolável do barco.
- Estão Walkie-Talkies/Rádio-CBN por perto, que possam causar algum tipo de interferência?

Atenção:

O fabricante não se responsabiliza por qualquer interferência rádio ou TV causada por modificações não autorizadas neste equipamento. Este tipo de modificações pode anular o direito de utilização do utilizador.

Declaração de conformidade

Segundo Directiva 1999/5/CE (R&TTE)
A Dickie-Spielzeug GmbH & Co. KG vem por este meio declarar que este módulo 27098 & 40071 se encontra em conformidade com os requisitos fundamentais e as outras prescrições relevantes da Directiva 1999/5/CE.
A declaração original de conformidade pode ser obtida através do seguinte link:
http://www.simbatoy.de/dickie_service/konformitaet.html



Significado do símbolo no produto, na embalagem ou nas instruções de utilização. Os aparelhos eléctricos são materiais recicláveis e não pertencem ao lixo doméstico no final da vida! Ajude-nos a proteger o ambiente e a poupar os nossos recursos entregando este aparelho num local de recolha adequado. Em caso de dúvidas, contacte a organização responsável pela eliminação do lixo ou o seu revendedor.

S

Bästa/bäste kund,

det gläder oss att du valt denna detaljtrogna produkt av hög kvalitet. För att ha glädje av modellen under lång tid ber vi att du hanterar artikeln varsamt för att förhindra skador på känsliga delar. För att undvika oavsiktlig drift måste batterierna, vanliga så väl som uppladdningsbara, tas ur leksaken när den inte ska användas. Vi önskar mycket nöje under leken!



Försiktighetsåtgärder (spara dessa!)

1. Lyft aldrig upp båten medan propellern fortfarande rör på sig!
2. Se till att inte ha fingrar, hår eller lös klädsel i närheten av propellern om båten är inställd på „On“!
3. Ha inte fingrar och hår i närheten av hjulen, när bilen är igång.
4. Får endast användas under direkt uppsikt av vuxna!
5. Använd inte båten vid stark vind, vågor eller kraftig strömning.
6. Tänk på att det bara är inskränkt möjligt att styra båten med urladdade batterier.
7. Leksaken får endast användas enligt anvisningarna, i fullkomligt hopmonterat tillstånd i vatten!
8. Av hygieniska skäl rekommenderar vi att efter användning tömma leksaken fullständigt och att torka den.
9. Var noga med rätt polning! Kasta inte förbrukade batterier i hushållssoporna utan lämna dem till batteri-insamling eller riskavfallsinsamling. Använd endast de batterier som anges. Batteribyte får endast utföras av vuxna. Kontrollera regelbundet att inte batterierna läcker. Tag ur förbrukade batterier ur leksaken. Batterier som inte är avsedda för uppladdning får inte laddas. Tag ur uppladdningsbara batterier ur leksaken före laddning. Uppladdningsbara batterier får endast laddas under vuxens uppsikt. Olika sorters batterier, eller nya och gamla batterier, får inte användas tillsammans. Anslutningsklämmor får inte kortslutas. Kontrollera regelbundet om laddaren är skadad. Vid skada får inte laddaren användas innan den reparerats fullständigt. Genomför endast uppladdning i torra utrymmen och skydda apparaten mot väta.

?

Båten reagerar inte

- Ställ båten strömbrytare på „On“!
- Ligger batterierna riktigt?
- Är batterikontakterna böjda eller smutsiga?
- Är batterierna urladdade eller defekta?

Båten reagerar inte riktigt, räckvidden är otillräcklig

- Avtar batterieffekten?
- Finns det andra modeller med radiostyrning i närheten som eventuellt arbetar med samma frekvens?
- Försorakar metallgaller/staket störningar?
- Sändar- och strömmaster leder ofta till att båten betar sig på ett okontrollerat sätt.
- Finns det walkie-talkies/ CBN-radio i närheten som kan förorsaka störningar?

Observera:

Tillverkaren bär inget ansvar för någon form av radio- eller TV störning som uppkommer på grund av otillåtna förändringar på utförandet. Sådana förändringar kan göra att användarens rätt att bruka produkten förfaller.

Konformitetsförklaring

enligt direktiv 1999/5/EG (R&TTE)
Härmed deklarerar Dickie-Spielzeug GmbH & Co. KG, att modulen 27098 & 40071 är utformad i enlighet med grundläggande krav och andra relevanta föreskrifter i direktiv 1999/5/EG.
Följande Internet-länk leder till den ursprungliga konformitetsförklaringen:
http://www.simbatoy.de/dickie_service/konformitaet.html



Betydelse av symbol på produkt, på förpackning eller bruksanvisning. Elektriska apparater kan återvinnas och ska inte kastas i hushållssoporna den dag de slutar att fungera! Hjälp oss i arbetet med miljöskydd och miljövänliga produkter och lämna apparaten till lämpligt återvinningssystem. Frågor på detta område besvaras av kommunal inrättning och ansvarig för sophantering eller av fackhandeln.

A

Båten

- ① Av/på knapp
- ② Batterilucka
- ③ Lås till batterilucka

B

Fjärrstyrning

- ① Kontrolllampan för sändningsfunktion tänds bara om en styrfunktion har angivits.
- ② Styrspakar (framåt, bakåt)
- ③ Styrspakar (styrning)
- ④ Batterilucka
- ⑤ Antenn

C

Vattenavlopp

Om vatten har trängt in i i båten skrov, så måste det tömmas ut efter användningen genom att öppna avloppet. Varning! Innan båten används igen, måste avloppet stängas till riktigt.

Specialiteter

- Fordon med 2-kanals radiostyrning
- 4 körfunktioner: framåt – åt höger – åt vänster, stopp
- Kan erhållas i 2 frekvenser
- Ej lämpad för drift i saltvatten!

- A** **Båten**
- ① Strømbryter
 - ② Batteriboks
 - ③ Batteriløkk lås

- B** **Fjernkontroll**
- ① Kontrolllys - sendefunksjon lyser bare hvis en styrefunksjon har blitt gitt.
 - ② Styrespak (framover, tilbake)
 - ③ Styrespak (styring)
 - ④ Batteriboks
 - ⑤ Teleskop antenne

- C** **Vannavløp**
- Dersom det kommer vann inn i skroget på båten, må dette fjernes igjen etter bruken. Åpne vannutløpet. Obs! Før bruk må dette lukkes igjen.

N

Kjære kunde

Vi gleder oss over at du har bestemt deg for dette verdifulle produktet som i detaljene er helt nøyaktig laget i henhold til originalen. For at du skal ha glede av denne modellen i lang tid, ber vi deg om å behandle denne artikkelen med omsyn, for så å forhindre at noen av de ømfintlige byggekomponentene skal ta skade. For å unngå at det blir satt i gang ved en feiltakelse, må batteriene og akkus tas ut av dette leketøyet når det ikke skal brukes. Vi ønsker deg lykke til! Vi ønsker deg lykke til under leken!

**Forsiktighetstiltak (vennligst oppbevar disse forholdsreglene!)**

1. Ta aldri båten opp så lenge propellen dreier seg rundt!
2. Fingre, hår og løse klær må ikke komme i nærheten av propellen så lenge båten er slått på „On“!
3. Hold fingere, hår og klær borte fra hjulene mens bilen er slått på.
4. Må kun benyttes under direkte opsyn av voksne!
5. Båten må ikke brukes ved sterk vind, ved høye bølger eller sterk strømning.
6. Venntligst ta hensyn til at båten kun er begrenset mulig å styre når akkuene er ladet ned.
7. Leketøyet må kun brukes i vann i henhold til anvisningene og fullstendig montert!
8. Av hygieniske grunner anbefaler vi at leketøyet etter bruken tømmes fullstendig og at det tørkes.
9. Pass på at polene klemmes riktig! Brukte batterier må ikke kastes i det vanlige bosset, men må leveres på spesielle samlesteder for batterier eller på et avfallsdeponi. Bruk kun de batteriene som er oppgitt. Kontroller batteriene regelmessig at de ikke renner ut. Brukte batterier må tas ut av leketøyet. Prøv ikke å lade opp batterier som ikke er beregnet for opplading. Batterier som kan lades opp må tas ut av leketøyet før de lades opp. Oppladingen må kun skje under påsyn av voksne. Ikke bruk batterier av forskjellig type eller nye og brukte batterier sammen. Kopplingsklemmene må ikke kortslettes. Ladeapparater må undersøkes regelmessig at de ikke er skadet. Dersom et ladeapparat har en feil, må det ikke brukes før det er reparert. Oppladingen må kun foretas i tørre rom. Apparatet må beskyttes mot væte.

**Båten reagerer ikke**

- Sett bryteren på båten på „On“.
- Er batteriene/akkuene riktig innsatt?
- Er batterikontaktene bøyd eller til-smusset?
- Er akkuene/batteriene utladet eller defekte?

Båten reagerer ikke riktig,

- rekkevidden er for dårlig
- Begynner akkuene/batterienes kapasitet å avta?
- Finnes det andre modeller med radiofjernstyring i nærheten, som kanskje sender på den samme frekvensen?
- Forårsaker metallgitter/gjærder forstyrrelser?
- Sende- eller strømmaster fører ofte til en ukontrollert bevegelse av båten.
- Finnes det walkie-talkier/CBN-radiooperatører i nærheten som kunne forårsake forstyrrelser?

**Obs:**

Produsenten kan ikke være ansvarlig for alle radio- og TV forstyrrelser som kan bli forårsaket på grunn av ikke autoriserte modifikasjoner på disse produktene. Slike modifikasjoner kan føre til at brukeren mister bruksretten.

Konformitetserklæring

i henhold til direktiv 1999/5/EG (R&TTE)
Hermed erklærer Dickie-Spielzeug GmbH & Co. KG, at denne modulen 27098 & 40071 er i overensstemmelse med de grunnleggende kravene og de andre relevante forskriftene som er oppgitt i direktiv 1999/5/EG.
Den opprinnelige samsvarserklæringen kan du se på Internet på følgende URL:
http://www.simbatoy.de/dickie_service/konformitaet.html



Betydningen av symbolet på produktet, på emballasjen eller bruksanvisningen.
Utrangerede elektroapparater er verdistoffer og må ikke kastes i det vanlige bosset! Ved å levere apparatene inn på spesialdeponier hjelper du oss med å verne miljøet og å skåne resursene. Dersom du har spørsmål angående dette temaet, kan du henvende deg til avfallsvesenet på stedet der du bor, eller til faghandelen der du har kjøpt apparatet.

Spesielle funksjoner

- Kjøretøy med 2 kanals radiostyring
- 4 kjørefunksjoner: framover – høyre – venstre, stopp
- Tilgjengelig i 2 frekvenser
- Ikke egnet for bruk i saltvann!

DK

- A** **Skibet**
- ① Tænd/sluk
 - ② Batterirum
 - ③ Lås til batterium

- B** **Fjernstyring**
- ① Kontrolllampe til sendefunktion lyser kun, hvis der bliver indtastet en styrefunktion.
 - ② Styrehåndtag (fremad, baglæns)
 - ③ Styrehåndtag (styretøj)
 - ④ Batterirum
 - ⑤ Teleskopantenne

- C** **Vandafløb**
- Hvis der er trængt vand ind i skibet, skal dette fjernes efter bruken. Åbn hertil vandafløbet. Giv agt! Inden brug skal dette igen lukkes.

Kære kunde

Det glæder os, at De har besluttet Dem for dette detaljetro og førsteklassens produkt. For at De længe kan have glæde af Deres model, beder vi Dem, for at undgå en beskadigelse af ømfintlige komponenter, at behandle denne artikel med omhu. For at undgå utilsigtet drift, skal batterier og akku'er tages ud, når legetøjet ikke bruges. Vi ønsker Dem god fornøjelse!

**Forsigtighedsforanstaltninger (opbevar venligst!)**

1. Løft aldrig skibet op, så længe skibsskruen drejer!
2. Bring ikke fingre, hår og løs beklædning i nærheden af skibsskruen, hvis skibet står på „On“!
3. Pas på ikke at få fingre, hår og løse beklædningsgenstande i nærheden af motor eller hjul, mens der er tændt for bilen.
4. Må kun benyttes under direkte opsyn af en voksen!
5. Brug ikke skibet ved stærk vind, ved bølgegang og ved stærk strømning.
6. Bemærk venligst, at bådens styrbarhed er begrænset med brugte akkumulatører.
7. Legetøjet må kun bruges i vand samlet fuldstændig tilsvarende vejledningen!
8. Af hygiejniske grunde anbefaler vi, at tømme og tørre legetøjet fuldstændigt efter brug.
9. Vær opmærksom på rigtig poling! Smid ikke brugte batterier i husholdningsaffaldet, men aflever dem kun hos eksisterende samlesteder eller på et specialaffaldsdeponi. Anvend kun de angivne batterier. Batteriudskiftning må kun foretages af voksne. Kontroller regelmæssigt at batterierne ikke er løbet ud. Tag brugte batterier ud af legetøjet. Ikke-opladelige batterier må ikke oplades. Tag opladelige batterier ud af legetøjet inden opladning. Oplad kun opladelige batterier under opsyn af voksne. Uens batterityper eller nye og brugte batterier må ikke anvendes sammen. Tilslutningsklemmer må ikke kortslettes. Kontroller regelmæssigt ladeapparatet for skader. Ved en skade må ladeapparatet ikke mere benyttes indtil det er fuldstændigt repareret. Oplad kun i tørre rum, beskyt apparatet mod fugtighed.

**Skibet reagerer ikke**

- Stil kontakten til skibet på „On“.
- Er batterierne/de genopladelige batterier sat ind korrekt?
- Er batterikontakterne bøjet eller snavset?
- Er batterierne/de genopladelige batterier afladet eller defekte?

Skibet reagerer ikke rigtigt, rækkevidden er for kort

- Er batterierne/de genopladelige batterier ved at blive afladet?
- Er der andre fjernbetjente modeller i nærheden, som evt. bruger samme frekvens?
- Er der metalgitter/hegn, der kan forårsage forstyrrelser?
- Sende eller strømmaster fører ofte til at skibet opfører sig ukontrolleret.
- Er der radiotelefoner/CB-radioer i nærheden, der kan forårsage forstyrrelser?

**Obs:**

Fabrikanten er ikke ansvarlig for nogen form for radio- eller tv-forstyrrelse, der fremkaldes som følge af uautoriserede modifikationer på denne udrustning. Sådanne modifikationer kan annullere brugerens brugsret.

Overensstemmelseserklæring

Iht. direktiv 1999/5/EU (R&TTE)
Hermed erklærer Dickie-Spielzeug GmbH & Co. KG, at dette modul 27098 & 40071 befinder sig i overensstemmelse med de grundlæggende krav og de andre relevante forskrifter i direktiv 1999/5/EU.
Den originale konformitetserklæring kan hentes på følgende link:
http://www.simbatoy.de/dickie_service/konformitaet.html



Betydning af symboler på produkt, emballage eller brugsanvisning.
Elektroapparater er brugbart materiale og hører ved slutningen af deres levetid ikke i husholdningsaffaldet! Hjælp os med miljøbeskyttelse og ressourcebesparelse og aflever dette apparat på de tilsvarende afleveringssteder. Spørgsmål vedrørende dette besvarer den for renovation ansvarlige organisation eller Deres forhandler.

Særheder

- Køretøj med 2-kanal-radiofjernstyring
- 4 Kørefunktioner: Fremad - højre - venstre, stop
- Fås i to frekvenser
- Ikke egnet til brug i saltvand!

A

Vene

- ① Kytin/katkaisin
- ② Paristolokero
- ③ Paristolokeron suljin

B

Kauko-ohjaus

- ① Lähetystoiminnon tarkkailuvalo syttyy ainoastaan ohjauskomentoa annettaessa.
- ② Ohjausvipu (eteenpäin, taakse)
- ③ Ohjausvipu (ohjaus)
- ④ Paristolokero
- ⑤ Teleskoopiantenni

C

Vedenpoisto

Jos vettä on päässyt tunkeutumaan veneeseen, se on poistettava käytön jälkeen. Avaa sen tekemiseksi veden poistoputki. Huomio! Se on suljettava taas ennen käyttöä.

Erityisyyksiä

- ajoneuvo ja 2-kanavainen kauko-ohjaus
- 4 ajotoimintoa: eteen – oikealle – vasemmalle, seis
- Kaksi taajuusvaihtoehtoa
- Ei sovellu käyttöön suolaissa vedessä!

FIN

Arvoisa asiakas,

iloitsemme siitä, että valitsit tämän yksityiskohtaisesti tarkkan ja korkealaatuisen tuotteen. Jotta sinulla olisi pitkäaikaista iloa pienoismallistasi, pyydämme sinua käsittelemään tätä tuotetta huolella, etteivät herkkät rakennneosat vaurioitu. Välttääksesi odottamatonta käyttöä tulee paristot ja akut poistaa leikkikalusta, kun sitä ei käytetä. Toivottamme sinulle ajoiloa!

!

Turvatoimet (Säilytä hyvin!)

1. Älä nosta venettä koskaan vedestä, niin kauan kuin veneen potkuri vielä pyörii!
2. Älä saata sormia, hiuksia äläkä irrallisia vaatekappaleita veneen potkurin läheisyyteen, jos veneen kytkin on asennossa "on".
3. Jotta vältyttäisiin laitteen tahattomalta käytöltä, tulisi paristot irrottaa lülusta silloin, kun sitä ei käytetä.
4. Käytettävä ainoastaan aikuisten suoran valvonnan alaisena!
5. Älä käytä venettä voimakkaassa tuulessa, aallokossa äläkä voimakkaassa virtauksessa.
6. Huomio, että venettä, jonka akut ovat tyhjentyneet, voidaan ohjata vain rajoitetusti.
7. Leikkikalua saa käyttää ainoastaan annettujen ohjeiden mukaisesti, kokonaan kootussa tilassa sekä ainoastaan vedessä.
8. Hygieenisistä syistä suosittelemme veden poistamista leikkikalusta käytön jälkeen ja leikkikalun kuivaamista.
9. Varmista paristojen oikea napaisuus! Älä hävitä käytettyjä paristoja talousjätteiden joukossa, vaan toimita ne ainoastaan olemassa oleviin keräilypisteisiin tai ongelmajätelaitoksiin. Käytä ainoastaan mainittuja paristoja. Paristonvaihdon saavat suorittaa ainoastaan aikuiset henkilöt. Tarkasta paristot säännöllisesti vuotojen varalta. Poista käytetyt paristot leikkikalusta. Kertakäyttöisiä paristoja ei saa ladata. Irrota ladattavat paristot leikkikalusta ennen latausta. Lataa ladattavat paristot ainoastaan aikuisten valvonnassa. Erilaisia paristotyyppejä tai uusia ja vanhoja paristoja ei saa käyttää yhdessä. Liitospuristimia ei saa oikosulkea. Tarkasta latauslaite säännöllisesti vaurioiden varalta. Vauriotapauksessa ei latauslaitetta saa enää käyttää, ennen kuin se on täysin korjattu. Suorita lataustapahtuma ainoastaan kuivissa tiloissa, suojaa laitetta kosteudelta.

?

Vene ei reagoi

- Aseta veneen kytkin asentoon "On".
- Onko paristot / akut asetettu oikein?
- Ovatko paristojen kosketuspinnat vääntyneet tai likaantuneet?
- Ovatko paristot tyhjiä tai viallisia?

Vene ei reagoi oikein, on kantama liian pieni

- Väheneekö paristojen / akkujen teho?
- Onko lähellä myös muita laitteita, jotka toimivat radio-ohjauksella ja ehkä samalla taajuudella?
- Aiheuttavatko metalliverkot/aidat häiriöitä?
- Lähetinmastot tai virtapylväät aiheuttavat usein sen, että vene käyttäytyy kontrolloimattomasti.
- Onko lähellä radiopuhelimia tai CBN-radiosaäköhtimiä, jotka voivat aiheuttaa häiriöitä?

!

Huomio:

Valmistaja ei vastaa mistään tälle laitteelle tehtyjen asiattomien muutosten aiheuttamista radio- tai TV-häiriöistä. Tällaiset muutokset saattavat peruuttaa käyttäjän käyttöoikeuden.

Vaatimustenmukaisuusvakuutus

direktiivin 1999/5/EY (R&TTE) mukaisesti Täten Dickie-Spielzeug GmbH & Co. KG vakuuttaa, että tämä moduuli 27098 & 40071 vastaa direktiivin 1999/5/EY perustava vaatimuksia ja muita tärkeitä määräyksiä. Alkuperäinen vaatimustenmukaisuusvakuutus on nähtävissä Internetissä seuraavassa URL-osoitteessa: http://www.simbatoys.de/dickie_service/konformitaet.html



Tuotteen, pakkauksen tai käyttöohjeen symbolien merkitykset. Sähkölaitteet ovat hyötöjätteitä eivätkä ne kuulu käyttökautensa loputtua talousjätteisiin! Auta meitä suojelemaan ympäristöä ja säästämään raaka-aineita, ja luovuta tämä laite vastaavaan kierrätyspisteeseen. Hävittämistä koskeviin kysymyksiin vastaava jätehuollosta vastaava organisaatio tai alan myyntiliike.

TR

A

Sürat teknesi

- ① Açma/kapama düğmesi
- ② PİL bölümü
- ③ PİL bölümü kilidi

B

Uzaktan kumanda

- ① Bir kumanda işlevi cihaza girildiğinde ancak kontrol lambası- verici işlevi yanar.
- ② Kumanda kolu (ileri, geri)
- ③ Kumanda kolu (direksiyon)
- ④ PİL bölümü
- ⑤ Teleskop anten

C

Su boşaltımı

Eğer teknenin gövdesine su girmiş ise bu suyun oyuncakçı kullanmadan önce çıkarılması gerekir. Bunun için de su boşaltma haznesini açınız. Dikkat! Tekneyi kullanmadan önce bu haznenin tekrar kapatılması gerekir.

Özellikleri

- 2-Kanallı uzaktan kumandalı araç
- 4 sürüş işlevi: ileri - sağa - sola, dur
- 2.Frekansa alınabilir
- Tuzlu suda kullanmak için uygun değildir!

Değerli Müşterimiz,

bu aslına uygun ve üstün kaliteli ürünün seçtiğiniz için teşekkür ederiz. Bu model uzun süre keyifle kullanabilmeniz ve de aksamların zarar görmemesi için, ürünü özenle kullanmanızı tavsiye ederiz. Aracın istenmeden çalışmasını önlemek için, kullanılmadığı süreler içerisinde pil ve akülerin oyuncaktan çıkartılmasını tavsiye ederiz. Keyif dolu oyunlar dileriz!

!

Alınması gereken önlemler (lütfen saklayınız!)

1. Teknenin pervanesi döndüğü süre içerisinde kesinlikle tekneyi yukarı kaldırmayınız!
2. Parmak, saç ve serbest kıyafetleri teknenin pervanesine tekne „açık“ konumunda iken yaklaştırmayınız!
3. Beklenmedik bir anda teknenin çalışmasını önlemek için kullanılmadığı zaman içerisinde oyuncaktaki piller çıkarılmalıdır.
4. Sadece bir yetişkinin doğrudan gözetimi altında oyuncak kullanılmalıdır!
5. Tekneyi sert rüzgarda, dalgalı bir ortamda ve yoğun akımda çalıştırmayınız
6. Aküsü bitmiş bir teknenin sadece sınırlı biçimde kumanda edilebileceğini göz önünde bulundurunuz.
7. Oyuncak sadece ilgili talimatlar doğrultusunda eksiksiz olarak birleştirilmiş bir durumda suda çalıştırılabilir!
8. Hijyenik sebeplerden dolayı oyuncakçı kullandıktan sonra tama men boşaltmayı ve kurulumayı öneriyoruz.
9. Kutuların doğru bağlanmasına dikkat edin! Boşalmış olan pilleri günlük çöpe atmayarak mevcut toplama noktalarına ya da özel atık toplama noktalarına teslim edin. Yalnız belirtilmiş olan pilleri kullanın. Piller yalnız yetişkin kişiler tarafından değiştirilmelidir. Piller düzenli olarak akma yönünden kontrol edilmelidir. Boşalmış olan piller aracın içerisinde çıkarılmalıdır. Şarj yapılması öngörülmeden pillere şarj yapmayın. Şarj yapılacak olan pilleri şarj yapmadan önce araçtan çıkartın. Şarj yapılacak olan piller yalnız yetişkinlerin gözetimi altında şarj yapılmalıdır. Değişik tip piller ile yeni ve kullanılmış olan pilleri bir arada kullanmayın. Bağlantı klemensleri kısa devre bağlanmamalıdır. Şarj cihazını düzenli olarak hasar yönünde kontrol edin. Şarj cihazında herhangi bir hasar olması durumunda hasar giderilmeye kadar cihaz kullanılmamalıdır. Şarj işlemini yalnız kuru mekanlarda yapın ve cihazı ıslaktan koruyun.

?

Eğer tekne hareket etmiyor ise

- teknenin düğmesi "açık" konuma getirilir.
- PİL/akü doğru yerleştirilmiş midir?
- PİL duyları eğrilmiş veya kırılmış midir?
- Piller bitmiş veya arızalı midir?

Eğer tekne hareket etmiyorsa, menzili kısadır

- PİL/akü gücü azalıyor mu?
- Belki de yakında daha başka telsiz –uzaktan kumandalı modeller bulunuyor ve bunlar da aynı frekans üzerinde yer alıyor?
- Anzalı metal korkuluk/ çitler söz konusu olabilir?
- Verici veya akım direkleri sıkça teknenin kontrolsüz hareket etmesi ne sebep olabilir.
- Eğer yakında Telsiz /CBN- telsizleri var ise ve bunlar arzaya neden olabilecektir?

!

Dikkat:

Üretici donanım üzerinde izinsiz olarak yapılmış olan değişikliklerden kaynaklanan radyo ve televizyon parazitlenmelerinden sorumlu değildir. Bu tür değişiklikler kullanıcının kullanan haklarının iptaline yol açabilirler.

Uygunluk beyanı

1999/5/EG (R&TTE) sayılı yönetmeliğe göre İşbu beyan ile Dickie-Spielzeug GmbH & Co. KG, 27098 & 40071 modüllerinin 1999/5/EG sayılı yönetmeliğin temel yükümlülüklerine ve bağlantılı diğer talimatlarına uygun olduğunu beyan eder. Asıl uyumluluk bildirimini İnternette aşağıdaki URL'de görülebilir: http://www.simbatoys.de/dickie_service/konformitaet.html



Ürün, ambalaj ve de kullanma kılavuzu üzerindeki sembolün anlamı. Elektronik cihazlar değerli hammadde olduklarından ticari ömürlerinin sonunda ev çöplüne atılmamalıdır! Çevrenin ve doğal kaynakların korunması konusunda bize yardımcı olunuz ve bu cihazı ilgili toplama noktalarına teslim ediniz. Bu konuyla ilgili sorularınızı ilgili kuruluşlar ya da yetkili satış noktanız cevaplandırmaktadır.

A

Σκάφος

- ① Διακόπτης λειτουργίας/διακοπής
- ② Θήκη μπαταριών
- ③ Κλείσιμο θήκης μπαταριών

B

Τηλεχειρισμός

- ① Η λυχνία ελέγχου λειτουργίας εκπομπής ανάβει μόνο όταν γίνεται εισαγωγή κάποιας λειτουργίας οδήγησης.
- ② Μαγλός ελέγχου (προς τα εμπρός, όπισθεν)
- ③ Μαγλός ελέγχου (διεύθυνση)
- ④ Θήκη μπαταριών
- ⑤ Τηλεσκοπική κεραία

C

Εκροή νερού

Σε περίπτωση εισχώρησης νερού στο σκάφος, πρέπει να γίνεται απομάκρυνση του μετά τη χρήση. Προς το σκοπό αυτό ανοίξτε την εκροή νερού. Προσοχή! Πριν από τη χρήση πρέπει να κλείσετε πάλι την εκροή νερού.



Αγαπητέ πελάτη,

χαίρομαστε για την απόφασή σας να αποκτήσετε αυτό το προϊόν υψηλής ποιότητας. Για να απολαύσετε για πολύ χρόνο το προϊόν μας, επιθυμούμε να σας παρακαλέσουμε να χειρίζεστε προσεκτικά το προϊόν αυτό, ώστε να αποφυγείτε βλάβες στα ευαίσθητα εξαρτήματά του. Προς αποφυγή απρόβλεπτης λειτουργίας, θα πρέπει σε περίπτωση μη χρήσης να αφαιρούνται οι μπαταρίες και οι συσσωρευτές από το όχημα. Σας ευχόμαστε καλή διασκέδαση στο παιχνίδι σας!



Υποδείξεις (παρακαλούμε να τις φυλάξετε!)

1. Μη σηκώνετε ποτέ το σκάφος ψηλά, εφόσον περιτρέφεται ακόμη η προπέλα!
2. Δεν επιτρέπεται να πλησιάζετε την προπέλα του σκάφους με μαλλιά, δάκτυλα ή φαροδιά ρούχα, όταν το σκάφος βρισκείται στη θέση λειτουργίας „ON”!
3. Προς αποφυγή απρόβλεπτης λειτουργίας πρέπει να αφαιρείτε τις μπαταρίες και τους συσσωρευτές από το παιχνίδι, όταν δεν το χρησιμοποιείτε.
4. Η χρήση επιτρέπεται μόνο υπό την άμεση επίβλεψη ενός ενήλικου προσώπου!
5. Μη λειτουργείτε το σκάφος, όταν υπάρχει δυνατός άνεμος, κύματα ή ρεύματα.
6. Παρακαλούμε προσέξτε ότι το σκάφος οδηγείται μόνο περιορισμένα με άδειους συσσωρευτές.
7. Το παιχνίδι επιτρέπεται να χρησιμοποιείται στο νερό μόνο εφόσον έχει συναρμολογηθεί πλήρως σύμφωνα με τις υποδείξεις!
8. Για λόγους υγιεινής συνιστούμε, μετά από κάθε χρήση να αδειάζετε πλήρως το παιχνίδι και να το στεγνώνετε.
9. Προσέχετε τη σωστή πολιτικότητα! Μην απορρίπτετε τις άδειες μπαταρίες στα οικιακά απορρίμματα, αλλά μόνο στα ειδικά σημεία συλλογής ή σε χώρο ειδικών απορριμμάτων. Χρησιμοποιείτε μόνο τις προτεινόμενες μπαταρίες. Η αντικατάσταση των μπαταριών επιτρέπεται να γίνεται μόνο από ενήλικες. Ελέγχετε τακτικά τις μπαταρίες για ενδεχόμενη υπερχέλιση. Αφαιρείτε τις άδειες μπαταρίες από το παιχνίδι. Δεν επιτρέπεται η φόρτιση μη επαναφορτιζόμενων μπαταριών. Πριν από την επαναφόρτιση αφαιρείτε τις επαναφορτιζόμενες μπαταρίες από το παιχνίδι. Η επαναφόρτιση των επαναφορτιζόμενων μπαταριών επιτρέπεται μόνο υπό την επίβλεψη ενήλικων. Δεν επιτρέπεται η χρήση ανόμοιων τύπων μπαταριών ούτε άδειων μπαταριών μαζί με νέες μπαταρίες. Δεν επιτρέπεται να βραχυκυκλώνονται οι ακροδέκτες σύνδεσης. Ελέγχετε τακτικά τη συσκευή φόρτισης σχετικά με βλάβες. Σε περίπτωση βλάβης της συσκευής φόρτισης δεν επιτρέπεται πλέον η χρήση της έως ότου επιδιορθωθεί πλήρως η βλάβη. Η διαδικασία φόρτισης επιτρέπεται να γίνεται μόνο σε ξηρούς χώρους, προστατέψτε τη συσκευή από υγρασία.



Το σκάφος δεν αντιδρά

- Ρυθμίστε το διακόπτη του σκάφους στη θέση „ON”.
- Έχουν μπει σωστά οι μπαταρίες / συσσωρευτές
- Οι επαφές των μπαταριών είναι λυγισμένες ή βρώμικες
- Οι μπαταρίες είναι άδειες ή ελαττωματικές

Το σκάφος δεν αντιδρά σωστά, το τηλεχειριστήριο είναι εκτός βεληνεκούς

- Οι μπαταρίες/συσσωρευτές χάνουν δύναμη;
- Μήπως υπάρχουν άλλα τηλεκατευθυνόμενα οχήματα που λειτουργούν στην περιοχή και χρησιμοποιούν την ίδια συχνότητα;
- Υπάρχουν μεταλλικά πλέγματα/φράχτες που δημιουργούν διαταραχές
- Κεραίες ή ηλεκτρικά σύρματα προκαλούν συχνά ανεξλεγκτη συμπεριφορά του σκάφους.
- Λειτουργούν πλησίον ασύρματες συσκευές walkie-talkies/CBN που ίσως προκαλούν παρεμβολές



Προσοχή:

Ο κατασκευαστής δεν ευθύνεται για διαταραχές ραδιοφώνων ή τηλεόρασης, οι οποίες προκαλούνται από αναρμόδιες τροποποιήσεις στον εξοπλισμό αυτό. Τέτοιου είδους τροποποιήσεις ενδέχεται να ακυρώσουν το δικαίωμα χρήσης του χρήστη.

Δήλωση Συμμόρφωσης

Σύμφωνα με την Οδηγία 1999/5/ΕΚ (R&TTE) Με την παρούσα η εταιρία Dickie-Spielzeug GmbH & Co. KG δηλώνει ότι το δομοστοιχείο αυτό 27098 & 40071 ανταποκρίνεται στις βασικές απαιτήσεις και στις άλλες σημαντικές προδιαγραφές της Οδηγίας 1999/5/ΕΚ. Για την πρωτότυπη δήλωση συμμόρφωσης ακολουθήστε τον παρακάτω σύνδεσμο: http://www.simbatoy.de/dickie_service/konformitaet.html



Σημασία του συμβόλου στο προϊόν, στη συσκευασία ή στις οδηγίες χρήσης. Οι ηλεκτρικές συσκευές είναι ανακυκλώσιμα υλικά και δεν επιτρέπεται σε περίπτωση χρήσης να καταλήγουν στα οικιακά απορρίμματα! Υποστηρίξτε μας στην προστασία του περιβάλλοντος και των αποθεμάτων και παραδώστε αυτή τη συσκευή στις ανάλογες υπηρεσίες συλλογής. Σε περίπτωση ερωτήσεων απευθυνθείτε στην αρμόδια τοπική υπηρεσία διάθεσης απορριμμάτων ή στον αντιπρόσωπό σας.



A

Лодка

- ① Прекъсвач Вкл. / изкл.
- ② Гнездо за батериите
- ③ Капак за затваряне на батерийното гнездо

B

Дистанционно управление

- ① Контролната лампичка предавателна функция светва само, когато се зададе функция за управление.
- ② Лост за управление (напред, назад)
- ③ Лост за управление (каране)
- ④ Гнездо за батериите
- ⑤ Τηλεσκοπна антена

C

Оттичане на водата

Ако е проникнала вода във вътрешността на лодката, тя трябва да се отстрани след използването и. За целта отворете канала за водата. Внимание! Преди употреба трябва да го затворите отново.

Уважаеми клиенти,

радваме се, че взехте решение да закупите този висококачествен и детайлно изработен продукт. За да се радвате дълго време на Вашия модел Ви умяваме да манипулирате внимателно този артикул, за да предотвратите повреда на чувствителни компоненти. За да предотвратите неочакваното пускане, извадете батериите и акумулаторните батерии от играчката, когато не я използвате. Желаяме Ви много удоволствие при играта!



Предпазни мерки (Моля, съхранете!)

1. Не вдигайте никога лодката, докато се върти гребния винт!
2. Не приближавайте пръсти, коса или свободно облекло до гребния винт, когато лодката е включена на „ON”!
3. За да предотвратите неочакваното пускане, извадете батериите от играчката, когато не я използвате.
4. Да се използва само под прекия надзор на възрастни лица!
5. Не пускайте лодката при силен вятър, силно вълнение или силно течение.
6. Обърнете внимание на това, че лодката може да се управлява само ограничено, когато батериите са празни.
7. Играчката може да се използва само според инструкциите в напълно слобено състояние във вода!
8. По хигиенични причини Ви препоръчваме след употреба да изпразните и подсушите напълно играчката.
9. Обърнете внимание на правилната полярност! Не изхвърляйте изхабените батерии при домашните отпадъци, ами предайте само в съществуващите депа за специални отпадъци. Използвайте само посочените видове батерии. Смяната на батериите да се извършва само от възрастни лица. Контролирайте редовно батериите за изтичане. Извадете изхабените батерии от играчката. Батерии, които не могат да бъдат зареждани, не трябва да се зареждат. Батерии, които могат да се зареждат, се изваждат от играчката преди зареждане. Зареждайте батериите само под надзора на възрастно лице. Различни видове батерии или нови и стари батерии не трябва да се използват едновременно. Съединителните клеми не трябва да се съединяват нахъско. Контролирайте редовно захранващия блок за щети. При повреда захранващият блок не трябва да се използва до цялостната му поправка. Извършвайте зареждането само в сухи помещения, пазете уреда от влага.



Лодката не реагира

- Поставете прекъсвача на лодката на „ON”.
- Поставени ли са правилно батериите/акумулаторните батерии?
- Изкриени или замърсени ли са контактите на батерията?
- Изпразнени или дефектни ли са батериите?

Лодката не реагира правилно, радиусът на действие е твърде малък

- Намалява ли мощността на батериите/акумулаторните батерии?
- Има ли в близост други модели с дистанционно управление, които предават на същата честота?
- Предиизвикват ли се смущенията от метални решетки/огради?
- Предавателни и електрически стълбове водят често до неконтролируемо движение на автомобила.
- Има ли в близост Walkie-Talkie/CB-радиопарати, които могат да предиизвикат смущения?



Внимание:

Производителят не отговаря за радио или телевизионни смущения, които могат да се предиизвикат от неавторизираната модификация на това оборудване. Такива модификации могат да анулират правото за използване от потребителя.

Декларация за съответствие

Съгласно директива 1999/5/ΕΚ (R&TTE) Dickie-Spielzeug GmbH & Co. KG декларира, че този модел 27098 & 40071 не намира в съответствие с основните изисквания и другите съществени разпоредби на директива 1999/5/ΕΚ. Можете да прегледате оригиналната декларация за съответствие в Интернет на адрес: http://www.simbatoy.de/dickie_service/konformitaet.html



Значение на символа върху продукта, опаковката или инструкцията за употреба. Електроуредите са вторични суровини и не трябва да се изхвърлят при битовите отпадъци в края на тяхната давност! Помогнете ни при опазването на околната среда и щаденето на ресурсите и предайте този уред в специалните за целта депа. На върховете Ви ще отговорят компетентната организация, отговорна за отстраняването на отпадъците или Вашият специализиран търговец.

Особености

- Превозно средство с 2-канално дистанционно управление
- 4 двигателни функции: напред-надясно-наляво, стоп
- може да се достави в 2 честоти
- Негодна за употреба в солена вода!

A

Člun

- ① Zapínač/vypínač
- ② Příhradka na baterie
- ③ Uzávěr příhradky na baterie

B

Dálkové ovládání

- ① Kontrolka funkce vysílání svítí pouze tehdy, když je zavedená funkce ovládání.
- ② ovládací páčka (vpřed, zpět)
- ③ ovládací páčka (řízení)
- ④ Příhradka na baterie
- ⑤ Teleskopická anténa

C

Odvod vody

Pokud pronikne voda do trupu člunu, musí se tato voda po použití odstranit. Otevřete k tomu odtok vody. Pozor! Před použitím musí být tento odtok znovu uzavřen.

Zvláštnosti

- Vozidlo s 2-kanalovým rádiovým ovládáním
- 4 jízdní funkce: dopředu - doprava - doleva, zastavit
- Možnost 2 frekvencí
- Není vhodný k provozu ve slané vodě!

CZ

Milý zákazník,

těší nás, že jste se rozhodl pro tento do detailů vypracovaný a kvalitní výrobek. Abyste se mohl dlouho radovat ze svého modelu, prosíme Vás, abyste s tímto výrobkem zacházeli pečlivě, abyste tak zabránili poškození choulostivých vestavěných částí. Aby nedošlo k neočekávanému uvedení do chodu, musí být baterie a akumulátory z hračky při jejím nepoužívání vytáhnuty. Přejeme Vám při hře hodně zábavy!



Bezpečnostní opatření (prosíme o uschování!)

1. Nikdy člun nezvedejte, dokud se lodní šroub ještě točí!
2. Nenechávejte prsty, vlasy a volné oblečení v blízkosti lodního šroubu, pokud je na člunu zapnuto „On“!
3. Aby nedošlo k neočekávanému spuštění této hračky, musí se z ní baterie při jejím nepoužívání vyjmout.
4. Používejte pouze pod přímým dohledem dospělé osoby!
5. Neprovodujte prosím člun při silném větru, vlnobití a silném proudu.
6. Vezměte prosím na vědomí, že při vybitých akumulátorových bateriích lze člun ovládat pouze omezeně.
7. Tato hračka se smí provozovat ve vodě pouze v kompletně smontovaném stavu, který odpovídá návodu!
8. Z hygienických důvodů doporučujeme, aby byla z této hračky po jejím použití vypuštěna voda a byla vysušena.
9. Dávat pozor na správné póly! Použité baterie neházejte do domácího odpadu, ale odevzdat do zvláštního sběru nebo do střediska zvláštního odpadu. Používat pouze uvedené typy baterií. Výměnu baterií by měli provádět pouze dospělí osoby. Baterie pravidelně kontrolovat, aby nevytekl. Vybité baterie vytáhnout z hračky. Baterie, které nejsou určeny pro opakované nabíjení, nesmí být znovu nabíjeny. Baterie, které je možné opětovně nabít, vytáhnout před nabítním z hračky. Baterie určené pro opětovné nabíjení mohou být nabíjeny pouze pod dozorem dospělých osob. Dohromady nesmí být smíchány různé typy baterií, a to ani nové s použitými. Spojovací svorky nesmí být zkráceny. Nabíjecí zařízení je potřeba pravidelně kontrolovat na poškození. V případě zjištění poškození nesmí být přístroj použit až do konečného a úplného odstranění poruchy. Nabíjení provádět pouze v suchých prostorách. Přístroj je třeba chránit před mokrem.



Člun nereaguje

- Spínač člunu nastavit do polohy „On“.
- Byly správně vloženy baterie/akumulátory?
- Jsou znečištěny nebo ohnuty kontakty baterií?
- Jsou akumulátory/baterie vybité nebo vadné?

Člun nereaguje správně, akční rádius je příliš malý

- Došlo k poklesu výkonnosti akumulátorů/baterií?
- Nachází se v blízkosti ještě jiné modely s dálkovým rádiovým řízením, u kterých lze vycházet z toho, že vysílají ve stejném kmitočtu?
- Jsou příčinou poruch kovové mřížky/ploty?
- Stožáry vysílačů nebo elektrického vedení vedou často k nekontrolovanému chování člunu.
- Nachází se v blízkosti Walkie-Talkie/ vysílačky CBN, které by mohly být příčinou poruch?



Upozornění:

Výrobce nezodpovídá za žádné rušení rozhlasu nebo televize, které může být způsobeno neautorizovanou modifikací tohoto zařízení. Takovéto modifikace mohou anulovat právo užívání pro uživatele.

Prohlášení o shodě

Podle směrnice 1999/5/EG (R&TTE) Společnost Dickie-Spielzeug GmbH & Co. KG tímto prohlašuje, že tento modul 27098 & 40071 je v souladu se základními požadavky a ostatními příslušnými pravidly směrnice 1999/5/EG. Originální prohlášení o shodě je ke stažení na Internetu na následující adrese: http://www.simbatoy.de/dickie_service/konformitaet.html



Význam symbolů na výrobku, na obalu nebo v návodu k použití. Elektrické přístroje jsou hodnotné materiály a po ukončení jejich používání nepatří do domácího odpadu! Pomozte nám při ochraně přírody a při ochraně primárních zdrojů a odevzdejte tento přístroj po jeho použití do příslušné sběrné použitých přístrojů. Na otázky v této souvislosti Vám dají odpověď příslušné organizace zodpovědné za likvidaci odpadu nebo pracovníci Vašeho specializovaného obchodu.

A

Hajó

- ① Be/Ki kapcsoló
- ② Elemtartó rekesz
- ③ Elemtartó rekesz lezárása

B

Távvezérlés

- ① Az adófunkció ellenőrzőlámpája csak akkor gyullad fel, ha vezérlési funkciót táplálnak be.
- ② Vezérlőkar (előre, hátra)
- ③ Vezérlőkar (kormányzás)
- ④ Elemtartó rekesz
- ⑤ Teleszkópos antenna

C

Vízleeresztés

Ha víz hatolt be a hajótestbe, használat után el kell távolítani. Ehhez nyissa ki a vízleeresztőt! Figyelem! Használat előtt a vízleeresztőt ismét le kell zárni.

H

Kedves Vevőnk!

Örülünk, hogy megvásárolta ezt a minden részletében élethű és kiváló minőségű terméket. Annak érdekében, hogy sokáig örömet leljék ebben a modellben, kérjük, gondosan bánjon ezzel a cíkkel, hogy megakadályozza a kényes elemek megsérülését. A váratlan működésbe lépés elkerülése érdekében az elemeket és az akkukat ki kell venni a játékszerből, ha nincs használatban. Sok örömet és jó szórakozást kívánunk a játékhoz!



Övintézkedések (Kérjük, őrizze meg!)

1. Soha ne emelje fel a hajót, amíg a hajócsavar még forog!
2. Az ujjak, a haj és a laza ruházat ne kerüljön a hajócsavar közelébe, ha a hajó „On”-ra van kapcsolva!
3. A váratlan beindulás elkerülése érdekében ki kell venni az elemeket a játékszerből, ha nem használja.
4. Legalább egy felnőtt közvetlen felügyelete mellett használható!
5. Ne használja a hajót erős szélben, nagy hullámszállás és erős áramlás esetén!
6. Kérjük, vegye figyelembe, hogy a hajó lemerült elemekkel csak korlátozottan irányítható!
7. A játékszer csak az útmutatásoknak megfelelően, teljesen összeszerelt állapotban, vízben szabad üzemeltetni!
8. Higiéniai okokból azt javasoljuk, hogy a játékszer használat után teljesen ürítse ki és szárítsa meg!
9. Ügyeljen a helyes pólusokra! A használt elemeket ne dobja a háztartási szemét közé, hanem adja le a felállított gyűjtőhelyeken vagy egy veszélyeshulladék-telepen! Az elemcsere csak felnőttek végezhetik el. Rendszeresen ellenőrizni kell az elemeket, hogy nem folytak-e ki. A használt elemeket ki kell venni a játékból. A nem tölthető elemeket nem szabad tölteni. A feltölthető akkumulátorokat töltsék előtte ki kell venni a játékból. A feltölthető akkumulátorokat csak felnőttek felügyelete mellett szabad feltölteni. Nem azonos típusú vagy új és használt elemeket nem szabad együtt használni. A csatlakozó kábeleket nem szabad rövidre zárni. Rendszeresen ellenőrizni kell, hogy a töltőkészülék nem sérült-e meg. Sérülés esetén a teljes kijavításig nem szabad használni a töltőkészüléket. A töltési műveletet csak száraz levegőjű helyiségekben szabad végezni, a készüléket óvni kell a nedvességtől.



A hajó nem reagál

- A hajó kapcsolóját állítsa „On”-ra!
- Jól tette be az elemeket/akkukat?
- Az elemek érintkezni elgömbölköztek vagy beszennyeződtek?
- Az elemek kimerültek vagy meghibásodtak?

A hajó nem megfelelően reagál, túl kicsi a hatótávolság

- Csökken az elemek/akkuk teljesítménye?
- Vannak még más modellek is a közelben, amelyek rádió-távvezérlése talán ugyanazon a frekvencián ad?
- Lehet, hogy fémrácsok/kerítések okozzák a zavarokat?
- Az adóantennák vagy villanyoszlopok miatt gyakran válik a hajó viselkedése ellenőrizhetetlenné.
- Vannak walkie-talkie-k/CB rádiók a közelben, amelyek zavarokat okozhatnak?



Figyelem:

A gyártó nem vállal felelősséget azért a rádió- vagy TV-vételi zavarért, amelyet a felszerelés jogosulatlan módosításai okoznak. Az ilyen módosítások érvénytelenítik a felhasználó használati jogát.

Konformitási nyilatkozat

az 1999/5/EG (R&TTE) irányelv szerint A Dickie-Spielzeug GmbH & Co. KG ezennel kijelenti, hogy ez a 27098 & 40071 modul összhangban van az 1999/5/EG irányelv alapvető követelményeivel és más fontos előírásaival. Originalna izjava o usklađenosti s vrijednim direktivama može se naći na sljedećoj Internet stranici: http://www.simbatoy.de/dickie_service/konformitaet.html



A termékben, a csomagoláson vagy a használati utasításban látható szimbólum jelentése. A villamos készülékek újrahasznosítható anyagok és lejárattal után nem a háztartási szemétként való! Segítsen nekünk a környezetvédelemben és az erőforrások megkímélésében és adja le ezt a terméket a megfelelő visszavételi helyeken! Az ezzel kapcsolatos kérdéseire választ kap a hulladék-elhelyezésben illetékes szervezettől vagy a szakkereskedőtől.

Különlegességek

- Jármű 2-csatornás rádió-távvezérléssel
- 4 menetfunkció: előre - jobbra - balra, stop
- 2 frekvencián szállítható
- Sós vízben nem üzemeltethető!

A

Čamac

- ① Sklopka za uključivanje i isključivanje
- ② Pretinac za baterije
- ③ Zatvarač na pretincu za baterije

B

Daljinsko upravljanje

- ① Kontrolna žaruljica za funkciju odašiljanja zasvijetli samo kad se aktivira funkcija upravljanja.
- ② Upravljačka poluga (naprijed, natrag)
- ③ Upravljačka poluga (upravljanje)
- ④ Pretinac za baterije
- ⑤ Teleskopska antena

C

Odvod vode

Ako voda prođe u tijelo čamca, nakon uporabe mora se ukloniti. U tu svrhu otvorite odvod vode. Pozor! Prije nastavka uporabe čamca odvod se mora ponovno zatvoriti.

Posebnosti

- vozilo s trokanalnim daljinskim radioupravljanjem
- 4 funkcije vožnje: naprijed - desno - lijevo, zaustavljanje
- isporučivo u 2 frekvencije
- Nije prikladno za pogon u slanoj vodi!

Dragi kupče,

radujemo se, što ste se odlučili za ovaj u detalju vjeran i visokovrijedan proizvod. Kako biste dugo vremena imali nešto od svog modela molimo Vas, da pažljivo rukujete sa ovim artiklom, kako biste spriječili oštećenje osjetljivih elemenata. Za izbjegavanje nepredviđenog rada, iz igračke morate izvaditi baterije i akumulatora, ako istu ne koristite. Puno zadovoljstva kod igranja!

**Mjere opreza (Molimo da ih sačuvate!)**

1. Tako dugo dok se brodski vijak okreće, nikako ne podižite čamac!
2. Kad je čamac uključen na „On“, ne približavajte se brodom vijku prstima, kosom ili širokom odjećom.
3. Da biste izbjegli nepredviđeni rad čamca, u slučaju nekorištenja morate izvaditi baterije iz igračke.
4. Koristiti samo pod direktnim nadzorom odrasle osobe!
5. Molimo da čamac ne koristite u slučaju jakog vjetera, valova ili jakog strujanja.
6. Molimo da obratite pažnju na to da se čamcem s ispraznjenom baterijom može samo ograničeno upravljati.
7. Igračka se smije koristiti u vodi samo u skladu s uputama i potpuno sastavljena!
8. Zbog higijenskih razloga preporučujemo da nakon uporabe igračku potpuno ispraznite i osušite.
9. Paziti na ispravno postavljanje polova! Potrošene baterije ne bacati u kućni otpad, već ih predati kod postojećih sabirnih mjesta ili smetlišta za specijalni otpad. Koristiti samo naznačene baterije. Baterije smiju zamijeniti samo odrasle osobe. Baterije redovno pregledati na isticanje. Potrošene baterije izvaditi iz igračke. Baterije, koje se ne mogu ponovno puniti, ne smiju se puniti. Baterije, koje se mogu puniti, prije punjenja izvaditi iz igračke. Baterije, koje se mogu puniti, se smiju puniti samo uz nadzor odraslih osoba. Tipove baterije, koji nisu isti, ili nove i trošene baterije se ne smiju zajedno koristiti. Prikjučne spojke se ne smiju kratko spojiti. Uređaj za punjenje redovno pregledati na oštećenja. Kod štete se uređaj za punjenje ne smije više koristiti do potpunog popravka. Postupak punjenja se smije provesti samo u suhim prostorijama, uređaj zaštititi od vlage.

?

Čamac ne reagira

- Sklopku na čamcu stavite u položaj „ON“.
- Jesu li baterije/akumulator točno umetnuti?
- Jesu li kontaktne baterije savinute ili zaprljane?
- Jesu li baterije ispraznjene ili neispravne?

Čamac ne reagira pravilno, domet je premali.

- Smanjuje li se snaga baterija/akumulatora?
- Nalaze li se u blizini neki drugi modeli s daljinskim radioupravljanjem koji možda odašilju signale na istoj frekvenciji?
- Uzrokuju li smetnje metalne rešetke/ograde?
- Stupovi odašiljača ili struje često dovode do nekontroliranog ponašanja čamca.
- Postoje li u blizini walkie-talkiji/CBN-radiostanice koje mogu uzrokovati smetnje?

**Pozor:**

Proizvođač nije odgovoran za bilo koju vrstu smetnji radija ili televizije, koje su uzrokovane kroz neovlaštenu modifikaciju na tim opremama. Takve modifikacije mogu anulirati pravo korisnika na upotrebu.

Izjava o konformnosti

prema smjernici 1999/5/EG (R&TTE)
Ovim Dickie-Spielzeug GmbH & Co. KG izjavljuje, da je ovaj modul 27098 & 40071 izrađen shodno osnovnim zahtjevima i drugim bitnim propisima smjernice 1999/5/EG.
Izvornu deklaraciju o suglasju moguće je vidjeti na Internetu, i to na sljedećoj URL adresi:
http://www.simbatoy.de/dickie_service/konformitaet.html



Značenje simbola na proizvodu, pakovanju ili uputi za uporabu. Električni uređaji su radni materijali i na kraju vijeka trajanja se ne smiju zbrinuti preko kućanskog otpada! Pomozite nam kod zaštite okoliša i održavanju zalih i predajte ovaj uređaj kod odgovarajućih mjesta za uzimanje otpada. Pitanja o tome će Vam odgovoriti organizacija odgovorna za uklanjanje otpada ili Vaš trgovac.

A

Łódka

- ① Włacznik i wyłącznik
- ② Pojemnik na baterie
- ③ Zamknięcie pojemnika na baterie

B

Zdalne sterowanie

- ① Kontrolne światelko nadawania świeci się tylko podczas sterowania pojazdu.
- ② Drążek sterowniczy (naprzód, wstecz)
- ③ Drążek sterowniczy (sterowanie)
- ④ Pojemnik na baterie
- ⑤ Antena teleskopowa

C

Spust wody

Jeśli do wnętrza łodzi dostanie się woda, to po użyciu należy je wylać. W tym celu należy otworzyć spust wody. Uwaga! Przed użyciem należy go ponownie zamknąć.

Szczegóły

- Pojazd z 2-kanalowym zdalnym sterowaniem
- 4 rodzaje jazdy: do przodu – w prawo – w lewo, stop
- Wykunanie w 2 częstotliwościach
- Nie nadaje się do użytku w stoney wodzie!

Dragi kliencie,

cieszymy się, że zdecydowaliście się Państwo na wysokiej jakości, wiernie odtworzony produkt. Ażeby długo cieszyć się posiadaniem tego modelu, prosimy obchodzić się nim ostrożnie przez co uniknie się uszkodzenia wrażliwych części. Ażeby zapobiec niepożądanemu uruchomieniu się pojazdu, należy wyciągnąć z niego baterie i akumulatorki, kiedy nie jest on używany. Życzymy Państwu wiele przyjemności podczas zabawy!

**Środki ostrożności (proszę zachować!)**

1. Nie podnosić łódki, gdy śruba okrętowa się kręci!
2. Jeśli łódka jest włączona na „On” należy uważać, by ręce, włosy, luźna garderoba nie dostały się w pobliże śruby okrętowej!
3. Aby uniknąć nieplanowanego uruchomienia łódki należy wyjąć z niej baterie, jeśli nie jest ona używana.
4. Używać tylko pod bezpośrednim nadzorem osoby dorosłej!
5. Nie należy używać łódki w czasie silnego wiatru, przy dużych falach i silnym prądzie.
6. Sterowanie łódką bez naładowanych akumulatorów jest ograniczone.
7. Zabawka może być użytkowana tylko w wodzie, zgodnie z zaleceniami i w stanie w pełni zmontowanym!
8. Ze względów higienicznych zalecane jest całkowite opróżnienie i osuszenie zabawki po użyciu.
9. Zwrócić uwagę na prawidłowe podłączenie baterii! Zużytych baterii nie wyrzucać razem z odpadkami domowymi, lecz oddać je w specjalnych punktach zbiórki baterii lub punktach zbiórki odpadów szczególnych. Używać tylko zalecanych baterii. Wymiana baterii może być przeprowadzona tylko przez dorosłych. Baterie sprawdzać systematycznie, czy się nie wylały. Zużyte baterie wyciągnąć z zabawki. Nie ładować baterii, które nie są przeznaczone do ponownego ładowania. Przed ładowaniem należy baterie wyciągnąć z pojazdu. Baterie ładować tylko od nadzorem dorosłych. Nie wolno używać razem różnych typów baterii lub baterii nowych i używanych. Nie wolno zwierać zacisków połączeniowych. Ładowarkę sprawdzać systematycznie pod kątem uszkodzeń. W wypadku uszkodzenia ładowarki, nie wolno jej używać zanim nie zostanie naprawiona. Ładować tylko w suchych pomieszczeniach, urządzenie chronić przed wilgocią.

?

Łódka nie reaguje

- przelączyć włącznik łódki na „On”
- Czy umieszczono prawidłowo baterie/ akumulatory?
- Czy kontakty baterii są ukryte bądź brudne?
- Czy baterie są wyladowane lub uszkodzone?

Łódka nie reaguje prawidłowo, odległość jest za mała

- Słabnące baterie/akumulator?
- Czy w pobliżu znajdują się inne zdalnie sterowane modele, które odbierają na tej samej częstotliwości?
- Zakłócenia powodowane przez metalowe kraty lub ploty?
- Urządzenia nadawcze i słupy często powodują niekontrolowane zachowanie się łódki.
- Czy w pobliżu znajdują się walkie-talkie lub krótkofalówki mogące powodować zakłócenia?

**Uwaga:**

Producent nie jest odpowiedzialny za usterki w odbiorze radia lub telewizji, których przyczyną są nieautoryzowane modyfikacje w urządzeniu. Tego typu modyfikacje mogą być przyczyną anulowania praw użytkownika urządzenia.

Deklaracja zgodności

zgodnie z dyrektywą 1999/5/EG (R&TTE)
Dickie-Spielzeug GmbH & Co. KG oświadcza, że modul 27098 & 40071 jest zgodny z podstawowymi wymogami i innymi istotnymi postanowieniami dyrektywy 1999/5/EG.
Oświadczenie o zgodności z prawem w oryginale można obejrzeć w Internecie pod następującym adresem:
http://www.simbatoy.de/dickie_service/konformitaet.html



Znaczenie symbolu na produkcie, opakowaniu, instrukcji użytkowania. Urządzeń elektrycznych i surowców wtórnych po ich wysłaniu się nie wolno wyrzucać razem z odpadkami domowymi! Urządzenie po wysłaniu się proszę oddać do specjalnego punktu zbiórki, a tym samym zadbać o ochronę środowiska i oszczędzać bogactwa naturalne. Z ewentualnymi pytaniami w sprawie utylizacji odpadów należy zwrócić się do punktu sprzedaży urządzenia lub do powołanej w tym celu jednostki.

A

Șalupă

- ① Întrerupător
- ② Cutie pentru baterii
- ③ Încuietoarea cutiei pentru baterii

B

Telecomanda

- ① Lampa de control a funcționii de emisie se aprinde numai când se introduce o funcțiune de manevrare
- ② manetă de comandă (înainte, înapoi)
- ③ manetă de comandă (direcție)
- ④ Cutie pentru baterii
- ⑤ Antenă telescopică

C

Scurgerea apei

În cazul în care a pătruns apă în corpul șalupei, aceasta trebuie îndepărtată după folosire. Deschideți în acest scop orificiul de scurgere a apei. Atenție! Înainte de folosire, acesta trebuie reînchis.

Particularități

- Vehicul cu telecomandă radio cu 2 canale
- 4 funcțiuni de rulare: înainte-dreapta, stop
- Livrabil în 2 frecvențe
- Nepotrivit pentru operarea în apă sărată!

RO

Stimate client,

ne bucurăm că v-ați decis pentru acest produs precis în detalii și de înaltă calitate. Pentru a vă bucura timp îndelungat de modelul dumneavoastră, vă rugăm să manipulați cu grijă acest articol spre a evita deteriorarea pieselor atașate sensibile. Spre a se evita o punere în funcțiune neprevăzută, bateriile și acumulatorii trebuie extrase din jucărie în caz de nefolosire. Vă dorim mult amuzament la joacă!

**Măsurile de precauție (rugăm a se păstra!)**

1. Nu ridicați niciodată șalupa, atât timp cât elicea vasului se mai rotește!
2. Nu aduceți degetele, părul, piese de îmbrăcăminte în apropierea elicei, când șalupa este conectată pe poziția „On”.
3. Pentru a se evita o funcționare neprevăzută, bateriile trebuie îndepărtate din vehicul în cazul nefolosirii.
4. A nu se folosi decât sub supravegherea directă a unui adult.
5. Vă rugăm să nu folosiți șalupa pe vânt puternic, valuri și în cazul unor curenți puternici.
6. Vă rugăm să aveți în vedere că șalupa cu acumulatorii descărcați este manevrabilă doar într-o măsură limitată. Mai întâi trebuie pus în funcțiune emițătorul și apoi șalupa pentru a se evita o funcționare necontrolată.
7. Nu este permisă operarea șalupei decât în conformitate cu instrucțiunile de folosire, în stare complet montată și în apă.
8. Din rațiuni igienice, după folosire, vă recomandăm golirea completă și uscarea jucăriei.
9. A se acorda atenție polilor corecți! A nu se arunca bateriile uzate în gunoiul menajer ci a se preda la punctele de colectare existente sau la un punct de colectare pentru deșeurile speciale. A se folosi numai bateriile indicate. Efectuarea înlocuirii bateriilor este permisă numai de către adulți. A se verifica regulat bateriile referitor la scurgere. A se extrage bateriile uzate din jucărie. Nu este permisă încărcarea bateriilor nereîncărcabile. Înainte de încărcare, a se extrage din jucărie bateriile reîncărcabile. Încărcarea bateriilor reîncărcabile este permisă numai de către adulți. Nu este permisă folosirea împreună a bateriilor de tip diferit sau a bateriilor noi și folosite. Nu este permisă scurtcircuitarea clemelor de conectare. A se verifica regulat aparatul de încărcare în privința deteriorărilor. În cazul unei defecțiuni, nu este permisă folosirea aparatului de încărcare până la repararea completă. A se efectua procesul de încărcare numai în încăperi uscate, a se proteja aparatul față de umiditate.

?

Șalupa nu reacționează

- A se plasa comutatorul emițătorului și al automobilului pe poziția „ON”.
- Bateriile/acumulatorii sunt introduși corect?
- Contactele pentru baterii sunt indoite sau murdare?
- Bateriile sunt descărcate sau defecte?

Șalupa nu reacționează corect, raza de acțiune este prea redusă

- Scade performanța bateriilor/acumulatorilor?
- Există alte modele cu telecomandă radio în apropiere care emit pe aceeași frecvență?
- Grilaje/garduri din metal provoacă perturbări?
- Stâlpi de emisie sau de curent conduc adesea la un comportament necontrolat al șalupei.
- Există în apropiere aparate de emisie-recepție/CB care pot provoca perturbări?

**Atenție:**

Producătorul nu răspunde pentru nici o perturbare radio sau TV provocată de o modificare neautorizată a acestui echipament. Asemenea modificări pot anula dreptul de folosire al utilizatorului.

Declarație de conformitate

conform directivei 1999/5/CE (R&TTE)
Dickie-Spielzeug GmbH & Co. KG declară prin prezenta că modulul 27098 & 40071 se află în conformitate cu cerințele echipamentale și celelalte reglementări relevante ale directivei 1999/5/CE. Originalul declarației de confirmare poate fi vizualizat pe Internet la următorul URL:
http://www.simbatoy.de/dickie_service/konformitaet.html



Semnificația simbolului pe produs, ambalaj sau instrucțiunile de folosire. Aparatele electrice sunt materii prime și locul lor după încheierea ciclului de viață nu este în gunoiul menajer! Ajuțați-ne la menajarea mediului și a resurselor, predând acest aparat la punctele corespunzătoare de colectare. Răspunși la întrebările referitoare la aceste chestiuni vă oferă organizația responsabilă cu colectarea deșeurilor sau comerciantul dumneavoastră specializat.

A

Лодка

- ① Выключатель
- ② Отсек для батареек
- ③ Затвор отсека для батареек

B

Дистанционное управление

- ① Контрольный осветительный аппарат: Посылаемый сигнал загорается только тогда, когда задана функция управления.
- ② Рычаг управления (вперед, назад)
- ③ Рычаг управления
- ④ Отсек для батареек
- ⑤ Телескопическая антенна

C

Отвод воды

В случае, если в корпус лодки попадет вода, то её необходимо удалить оттуда. Для этого откройте отвод воды. Внимание! Перед использованием отвод воды нужно закрыть.

Особенности

- Транспортное средство с триканальным радиоуправлением
- 4 манёвра движения: вперёд-вправо-влево, стоп
- поставляется с двумя частотами
- Не использовать в солёной воде!

RUS

Уважаемый покупатель!

Мы рады, что вы выбрали это детализованное и высококачественное изделие. Чтобы изделие прослужило как можно дольше, обращайтесь с ним заботливо, предотвращая повреждение хрупких деталей конструкции. Чтобы не допустить случайного включения, извлекайте батареи и аккумуляторы, когда игрушка не используется. Надеемся, вы получите настоящее наслаждение от игры!

**Меры предосторожности (необходимо сохранить)**

1. Не поднимать лодку вверх, пока вращается гребной винт!
2. Когда лодка включена на „On”, вблизи гребного винта не должны находиться пальцы, волосы и свободная одежда!
3. Чтобы избежать непредусмотренного использования, по окончании игры необходимо изъять из игрушки батарейки.
4. Использовать только под присмотром взрослых!
5. Не использовать лодку при сильном ветре, при волнении на море или при сильном течении.
6. Обратите внимание, что при разряженном аккумуляторе лодка ограниченно управляема.
7. Использовать игрушку в воде, только в собранном состоянии и в соответствии с инструкциями!
8. По гигиеническим причинам после использования рекомендуется спускать воду и высушивать игрушку.
9. Соблюдайте полярность! Не выбрасывайте использованные батареи с домашним мусором, а сдавайте их в соответствующие пункты приема специальных отходов. Используйте только батареи указанных типов. Менять батареи разрешается только взрослым людям. Регулярно проверяйте, не истек ли срок службы батарей. Не оставляйте отработанные батареи внутри игрушки. Не пытайтесь заряжать одноразовые батареи. Многозарядные батареи перед зарядкой необходимо извлечь из игрушки. Зарядка многозарядных батарей только под наблюдением взрослых! Запрещается одновременно использовать батареи разных типов или новые и бывшие в употреблении батареи. Запрещается замыкать накоротко соединительные клеммы. Регулярно проверяйте зарядное устройство на наличие поврежденного зарядного устройства. Запрещается использовать поврежденное зарядное устройство до того, как оно будет полностью отремонтировано. Заряжайте батареи только в сухих помещениях, берегите игрушку от воздействия влаги.

?

Лодка не реагирует:

- Поставить выключатель в положение „On”.
- Проверить правильность установки батареек/аккумуляторов.
- Проверить контакты батареек на загрязненность и погнутость
- Проверить, батарейки на зарядку и повреждение.

Лодка не правильно реагирует, слишком малый радиус действия

- Снизилась мощность батареек/аккумуляторов.
- Вблизи находятся другие модели с радиоуправлением, которые могут находиться на одинаковой частоте.
- Помехи могут вызывать металлические сетки /заборы.
- Радиомачты часто приводят к неконтролируемому поведению лодки.
- Вызвать помехи могут плееры/радиоприёмники.

**Внимание!**

Производитель не несет ответственности за нарушение радио- и телевизионного сигнала, вызванное внесением неразрешенных изменений в конструкцию устройства. Внесение таких изменений может послужить причиной утраты собственником права на пользование устройством.

Заявление о соответствии

согласно директиве 1999/5/EG (R&TTE)
Компания Dickie-Spielzeug GmbH & Co. KG заявляет, что изделие 27098 & 40071 соответствует основным требованиям и другим положениям директивы 1999/5/EG. Оригинал заявления о соответствии находится в Интернете по следующему адресу:
http://www.simbatoy.de/dickie_service/konformitaet.html



Значение символа на изделии, упаковке или в руководстве пользователя. Электроприборы содержат ценные материалы и не должны утилизироваться вместе с бытовым мусором! Сдавая устройство в пункт приема, вы вносите свой посильный вклад в дело защиты окружающей среды и рационального использования ресурсов. Получить соответствующие сведения можно у предприятия, занимающегося переработкой мусора, или в специализированном магазине.

SK

A

Čln

- ① Zapinač/vypinač
- ② Priechinok pre batérie
- ③ Uzáver priechinika pre batérie

B

Dialkové ovládanie

- ① Kontrolka funkcie vysielania svetla len vtedy, ak je zavedená funkcia ovládania.
- ② ovládacia páka (dopredu, dozadu)
- ③ ovládacia páka (riadenie)
- ④ Priechinok na batérie
- ⑤ Teleskopická anténa

C

Odvod vody

Ak prenikne voda do trupu člna, musí sa po použití odstrániť. Otvorte odtok vody. Pozor! Pred ďalším použitím člna musíte odtok znovu zatvorit.

Milý zákazník,

teší nás, že ste sa rozhodli pre tento tak do detailov vypracovaný a kvalitný výrobok. Aby ste sa mohli dlho radovať z Vášho modelu prosíme Vás, aby ste s týmto výrobkom zachádzali starostlivo, aby ste tak zabránili poškodeniu chýlostivých prírodných častí. Aby nedošlo k neočakávanému uvedeniu do činnosti, musia byť batérie a akumulátory pri nepoužívaní z hračky vybrané. Želáme Vám pri hre veľa zábavy!

!

Bezpečnostné opatrenia (prosíme o uschovanie!)

1. Nikdy nezdvíhajte čln, ak sa lodná skrútka ešte točí!
2. Dbajte, aby sa prsty, vlasy a voľné oblečenie nedostali do blízkosti lodnej skrútky, ak je na člne zapnuté „On“!
3. Ak sa hračka nepoužíva, musia sa z nej vytiahnuť batérie, aby sa nečakane nespustila.
4. Používajte len pod priamym dozorom dospelého osoby!
5. Nepoužívajte čln, ak je silný vietor, vlnobitie alebo silný prúd.
6. Pamätajte, že ovládanie člna s vybitými akumulátormi je obmedzené.
7. Túto hračku môžete používať vo vode len vtedy, ak je úplne zosťavená podľa návodu!
8. Z hygienických dôvodov odporúčame po použití hračky vypustenie vody a vysušenie.
9. Dávať pozor na správne pýly! Použitá batéria nehádzať do odpadu domácnosti, ale odovzdať do zvláštneho zberu alebo na stredisku zvláštneho odpadu. Používať len uvedené typy bateriek. Výmenu batérií by mali zabezpečovať len dospelí. Batérie pravidelne kontrolovať, aby nevytekli. Vybité batérie vybrať z hračky. Batérie, ktoré nie sú určené pre opakované nabíjanie, nesmú byť znovu nabíjané. Batérie, ktoré je možné opätovne nabiť, pred nabitím vybrať z hračky. Batérie určené pre opätovné nabitie môžu byť nabíjané len pod dozorom dospelých. Dohromady nesmú byť zmiešané rôzne typy batérií ani nové s použitými. Spojovacie svorky nesmú byť skrátené. Nabíjacie zariadenie je potrebné pravidelne kontrolovať aby nebolo poškodené. V prípade zistenia poškodenia nesmie byť prístroj používaný až do konečného a úplného odstránenia poruchy. Nabíjanie uskutočňovať len v suchých miestnostiach. Prístroj je treba chrániť pred mokrom.

?

Čln nereaguje

- Spínač člna nastavte na „On“.
- Sú batérie/akumulátory správne založené?
- Sú kontakty na batériách ohnuté alebo zašpinené?
- Sú batérie vybité alebo poškodené?

Čln nereaguje správne**Akčný rádius je príliš malý**

- Neslabne výkon batérií/akumulátorov?
- Nenachádzajú sa v blízkosti nejakej inej modely rádiového diaľkového ovládania, ktoré možná vysielajú na rovnakej frekvencii?
- Nezapríčiňujú poruchy kovové mreže/ploty?
- Vysielacie stožiare i stožiare elektrického vedenia často spôsobujú nekontrolovateľné správanie člna.
- Nenachádzajú sa náhodou v blízkosti Walkie-Talkie/CB-vysielače, ktoré by mohli zapríčiniť poruchy?

!

Upozornenie:

Výrobca nezodpovedá za žiadne rušenie rozhlasu alebo televízie, ktoré môže byť spôsobené neautorizovanou modifikáciou na tomto zariadení. Takéto modifikácie môžu zrušiť právo používania pre používateľa.

Prehlásenie o zhode

Podľa smernice 1999/5/EG (R&TTE) Dickie-Spielzeug GmbH & Co. KG týmto vyhlasuje, že tento modul 27098 & 40071 je v súlade so základnými požiadavkami a ostatnými relevantnými predpismi smernice 1999/5/EG. Originál vyhlásenia o zhode je k nahliadnutiu na internete na nasledujúcej URL: http://www.simbatoy.de/dickie_service/konformitaet.html



Význam symbolov na výrobku, na obale alebo v návode na použitie. Elektrické prístroje sú hodnotné materiály a po ukončení ich používania nepatria do odpadu domácnosti! Pomôžte nám pri ochrane prírody a pri ochrane primárnych zdrojov a odovzdajte tento prístroj po jeho používaní do príslušnej zberne použitých prístrojov. Na otázky v tejto súvislosti Vám dajú odpoveď príslušné organizácie zodpovedné za likvidáciu odpadu alebo pracovníci Vášho špecializovaného obchodu.

Zvláštnosti

- Vozidlo s 2-kanalovým rádiovým ovládaním
- 4 funkcie pohybu: dopredu - doprava - doľava, zastaviť
- možnosť dodania v 2 frekvenciách
- Nie je vhodný pre činnosť v slanej vode!

SLO

A

Čoln

- ① Stikalo za vklop/izklop
- ② Predal za batérie
- ③ Zapora predala za batérie

B

Daljinsko krmiljenje

- ① Kontrolna lučka Oddajna funkcija sveti samo, ko se vnesne neka krmilna funkcija.
- ② Krmilna ročica (naprej, nazaj)
- ③ Krmilna ročica (krmiljenje)
- ④ Predal za batérie
- ⑤ Teleskopska antena

C

Odtok vode

V primeru, da je v trup člna vdrla voda, se mora ta po koncu uporabe odstraniti. V ta namen odprite odtok vode. Pozor! Pred uporabo se mora le-ta ponovno zapreti.

Dragi kupec,

veseli smo, da ste se odločili za ta v detailih zvest in visokokakovosten izdelek. Da se boste dolgo veselili svojega modela, vas prosimo, da skrbno ravnate s tem artiklom in tako preprečite poškodovanje občutljivih priključnih delov. Da se izognete nepredvidenemu zagonu, morate v primeru neuporabe igrače iz nje odstraniti batérie in akumulátorje. Želimo vam veliko zabave pri igri!

!

Previdnostni ukrepi (Prosimo shranite!)

1. Nikoli ne dvigujte člna, dokler se vijak še vrti!
2. Ne približujte se vijaku s prsti, lasmi ali ohlapnimi oblačili, dokler je čln vključen („On“)!
3. Za preprečevanje nehotenega vklopa se morajo batérie v času, ko člna ne uporabljate, odstraniti iz igrače.
4. Uporabljajte samo pri direktnem nadzoru odrasle osebe.
5. Člno ne uporabljajte pri močnem vetru, visokih valovih in pri močnem strujanju.
6. Prosimo upoštevajte, da se čln z izpraznjenimi baterijami lahko samo omejeno krmili.
7. Člno se sme samo uporabljati v vodi, ustrezno z navodili v celotno sestavljenem stanju!
8. Iz higienskih razlogov priporočamo, da igračo po uporabi popolnoma izpraznite in posušite.
9. Pazite na pravilno polariteto! Izrabljenih baterij ne odlagajte v hišne odpadke, ampak jih oddajte le na obstoječa zbirališča ali mesto za zbiranje posebnih odpadkov. Uporabljajte le navedene batérie. Zamenjavo baterij sme opravljati le odrasla oseba. Redno preverjajte, ali batérie iztekajo. Izrabljene batérie odstranite iz igrače. Ne smejo se polniti batérie, ki se za to niso namenjene. Polnilne batérie pred polnjenjem odstranite iz igrače. Polnilne batérie polnite le pod nadzorom odrasle osebe. Skupaj se ne sme uporabljati neenakih tipov baterij ali novih in rabljenih baterij. Priključnih spon se ne sme spajati na kratko. Redno preverjajte polnilnik glede poškodb. V primeru poškodbe se polnilnika ne sme uporabljati dokler se popolnoma ne popravi. Postopek polnjenja izvajajte le v suhih prostorih, napravo zaščitite pred vlago.

?

Čoln ne reagira

- Stikalo na člno prekopite na „On“.
- So batérie / akumulátorji pravilno vložene/i?
- So baterijski kontakti zvití ali umazani?
- So batérie izpraznjene ali pokvarjene?

Čoln ne reagira pravilno, doseg je premajhen.

- Ali se zmanjšuje moč baterij/akumulatorja?
- Ali so v bližini še drugi modeli z daljinskim upravljanjem, ki morda oddajajo na isti frekvenci?
- Ali povzročajo motnje kovinske mreže/ ograje?
- Oddajniški stolpi in električni drogovji pogosto povzročajo nekontrolirano obnašanje člna.
- So v bližini amaterski radijski oddajniki (walkie-talkie / CBN), ki lahko povzročijo motnje?

!

Pozor:

Proizvajalec ni odgovoren za kakršno koli radijsko ali televizijsko motnjo, ki je bila izzvana zaradi nepooblaščenih sprememb na tej opremi. Takšne spremembe lahko razveljavijo pravico uporabnika do uporabe.

Izjava o skladnosti

v skladu z direktivo 1999/5/EG (R&TTE) Dickie-Spielzeug GmbH & Co. KG s tem izjavlja, da se ta modul 27098 & 40071 ujema s temeljnimi zahtevami in drugimi relevantnimi predpisi direktive 1999/5/EG. Originalno izjavo o skladnosti lahko najdete na naslednjem spletnem naslovu: http://www.simbatoy.de/dickie_service/konformitaet.html



Pomen simbolov na izdelku, embalaža ali navodilo za uporabo. Električne naprave so vredne snovi in ob koncu svoje življenjske dobe ne sodijo med hišne odpadke! Pomagajte nam pri varstvu okolja in zaščitite resursov tako, da to napravo oddate pri ustreznih mestih za prevzem. Na vprašanja o tem bo vam odgovorila organizacija, pristojna za odstranjevanje odpadkov, ali vaš prodajalec.

Posebnosti

- vozilo s dvokanalnim radijskim daljinskim upravljanjem
- 4 funkcije vožnje: naprej – desno – levo, ustavljanje
- dobavljivo v 2 frekvence
- Ni primeren za uporabo v slani vodi!

A

Човен

- ① Вимикач
- ② Відсік для батарейок
- ③ Затвор відсіку для батарейок

B

Дистанційне управління

- ① Контрольний освітлювальний апарат: сигнал, що посилається, загоряється тільки тоді, коли задана функція управління.
- ② Важіль керування (вперед, назад)
- ③ Важіль керування (кермо)
- ④ Відсік для батарейок
- ⑤ Телескопічна антена

C

Відвід води

У випадку, якщо в корпус човна потрапить вода, то її необхідно видалити. Для цього відкрийте відвід води. Увага! Перед використанням відвід води потрібно закрити.

Особливості

- Транспортний засіб 2 триканальним дистанційним радіокеруванням
- 4 функції керування: вперед-ліворуч-праворуч-стоп
- Моделі з 2 різними частотами
- Не використовувати в солоній воді!

Шановний покупець!

Ми щиро вдячні вам за придбання деталізованої високоякісної іграшки! Щоб іграшка прослужила вам якомога довше, поведіться з нею дбайливо, намагайтеся не пошкодити чутливі зовнішні елементи. Щоб запобігти випадковому вмиканню, виймайте батарейки, коли іграшка не використовується. Сподіваємося, ви отримаєте справжнє задоволення від гри!



Запобіжні заходи (необхідно зберегти)

1. Не піднімати човен нагору, поки обертається гребний гвинт!
2. Коли човен включений на „On“, поблизу гребного гвинта не повинні знаходитися пальці, волосся і вільний одяг!
3. Щоб уникнути непередбаченого використання, по закінченні гри необхідно вилучити з іграшки батарейки.
4. Використовувати тільки під наглядом дорослих!
5. Не використовувати човен при сильному вітрі, при хвилюванні на морі або при сильній течії.
6. Зверніть увагу, що при розрядженому акумуляторі човен обмежено керований.
7. Використовувати іграшку у воді, тільки в зібраному стані і відповідно до інструкції!
8. По гігієнічних причинах після використання рекомендується спускати воду і висушувати іграшку.
9. Дотримуйтеся полярності батарейок! Не викидайте використані батарейки разом із побутовим сміттям. Здавайте їх до спеціального пункту збору або утилізації. Використовуйте тільки батарейки вказаних типів. Заміну батарейок повинні проводити лише дорослі. Регулярно перевіряйте рівень зношеності батарейок. Не залишайте відпрацьовані батарейки у іграшці. Забороняється заряджати одноразові батарейки. Багаторазові батарейки перед зарядженням необхідно витягти з іграшки. Заряджайте багаторазові батарейки тільки під наглядом дорослих. Не застосовуйте одночасно батарейки різних типів, а також нові батарейки разом із тими, які вже були у використанні. Забороняється замикати з'єднувальні клеми. Регулярно перевіряйте зарядний пристрій на наявність пошкоджень. Забороняється використовувати пошкоджений зарядний пристрій до проведення ремонту. Заряджання треба проводити в сухому приміщенні. Бережіть прилад від вологи.



Човен не реагує:

- Поставити вимикач у положення „On“.
- Перевірити правильність установки батарейок/акумуляторів.
- Перевірити контакти батарейок на забруднення і погнутість
- Перевірити, батарейки на зарядку й ушкодження.

Човен не правильно реагує, занадто малий радіус дії

- Знизилася потужність батарейок/акумуляторів.
- Поблизу знаходяться інші моделі з радіоуправлінням, що можуть знаходитися на однаковій частоті.
- Перешкоди можуть викликати металеві сітки /забори .
- Радіощогли часто приводять до неконтрольованого поводження човна.
- Виклимати перешкоди можуть плесери/радіоприймачі.



Увага!

Виробник не несе відповідальності за перешкоди проходженню телевізійного і радіосигналу, спричинені внесенням недозволених змін у конструкцію іграшки. Внесення таких змін може призвести до втрати власником права на користування іграшкою.

Заява про відповідність

директиви EC 1999/5/EG (R&TTE)
Компанія Dickie-Spielzeug GmbH & Co. KG заявляє, що продукт 27098 & 40071 відповідає основним вимогам і іншим положенням директиви EC 1999/5/EG.
Оригінал декларації про відповідність можна переглянути в Інтернеті за наступною адресою:
http://www.simbatoyes.de/dickie_service/konformitaet.html



Значення символу на продукті, упаковці або у посібнику з експлуатації. Електроприлади містять цінні матеріали і не повинні утилізуватися разом із побутовим сміттям. Здавши прилад до відповідного пункту прийому, ви зробите посильний внесок у справу захисту навколишнього середовища і раціонального використання природних ресурсів. Про відповідну інформацію звертайтеся до підприємства з переробки сміття або до спеціалізованих закладів торгівлі.



SERVICE-KARTE

Achtung, Wichtig:

Sollte der Artikel Funktionsstörungen haben, wenden Sie sich bitte vertrauensvoll an die Verkaufsstelle, in der Sie das Spielzeug erworben haben. Bei eventuellen Reparaturen schicken Sie bitte den Artikel mit Kaufquittung und ausreichendem Franko in die untenstehende Serviceadresse. Bitte geben Sie den Ort, von dem Sie den Artikel verschicken, Sender und Ladegerät bitte mit ein.

DICKIE-Service-Hotline: 0 18 05-73 33 44

Verwenden Sie den anhängenden Vordruck. Batterien, Akkus und sonstiges Zubehör wie Sender und Ladegerät bitte mit einschicken.

Hier abtrennen ▼

Absender

Bitte freimachen

Dickie-Spielzeug
GmbH & Co.KG
Serviceabteilung
Mittlere Molschstr. 9
96515 Sonneberg

2

Absender

Dickie-Spielzeug
GmbH & Co.KG
Mittlere Molschstr. 9
96515 Sonneberg

1

SERVICE-KARTE

Achtung, Wichtig:
Sollte der Artikel Funktionsstörungen haben, wenden Sie sich bitte vertrauensvoll an die Verkaufsstelle, in der Sie das Spielzeug erworben haben. Bei eventuellen Reparaturen schicken Sie bitte den Artikel mit Kaufquittung und ausreichendem Franko in die untenstehende Serviceadresse. Bitte geben Sie den Ort, von dem Sie den Artikel verschicken, Sender und Ladegerät bitte mit ein.

DICKIE-Service-Hotline: 0 18 05-73 33 44
Verwenden Sie den anhängenden Vordruck. Batterien, Akkus und sonstiges Zubehör wie Sender und Ladegerät bitte mit einschicken.

Absender

Dickie-Spielzeug
GmbH & Co.KG
Mittlere Molschstr. 9
96515 Sonneberg

Angaben über die Funktionsstörung:
1. ...
2. ...
3. ...
4. ...
5. ...

Angaben über die Funktionsstörungen:

Bitte beantworten Sie die nachstehenden Fragen mit einem Kreuz (X), wodurch eine gezielte und damit schnellere Behebung der Störung ermöglicht wird.

	JA	NEIN
1. Liegt eine totale Funktionslosigkeit vor? (Bei Schaltvorgängen keine Bewegung und Reaktion feststellbar)		
2. Wann wurde die Störung bemerkt? a) Sofort beim ersten Spielbetrieb? b) nach mehreren Betriebsstunden?		
3. Spricht die Steuerung nach links oder rechts nicht an?		
4. Keine Reaktion auf die Funktion vorwärts-rückwärts-Stop?		
5. Sonstige Angaben zum festgestellten Mangel:		

Datum/Unterschrift des Käufers



SERVICE CARD

Attention! Important:

the article shows any faults or rather does not work or run properly, please get in touch with your local dealer, where you have bought the product. For any repairs please despatch the article together with your receipt of purchase and post paid to the below service address in Sonneberg. They will immediately return the repaired product to you.

DICKIE-Service-Hotline: +49-1805-733344

Please use the enclosed form.

Batteries, accumulators and any other accessories like transmitter and charger should be enclosed when despatching us the damaged article.

Here separate ▼

1

SERVICE CARD

Attention! Important:
If the article shows any faults or rather does not work or run properly, please get in touch with your local dealer, where you have bought the product. For any repairs please despatch the article together with your receipt of purchase and post paid to the below service address in Sonneberg. They will immediately return the repaired product to you.

DICKIE-Service-Hotline: +49 1805 7333 44
Batteries, accumulators and any other accessories like transmitter and charger should be enclosed when despatching us the damaged article.

Sender: _____

Details of malfunctions

1. _____

2. _____

3. _____

4. _____

5. _____

Dickie-Spielzeug
GmbH & Co. KG
Mittlere Molschstr. 9
99615 Sonneberg
GERMANY

Date of signature of purchase: _____

2

Sender: _____

Dickie-Spielzeug
GmbH & Co. KG
Mittlere Molschstr. 9
99615 Sonneberg
GERMANY

Sender

Please affix stamp

Dickie-Spielzeug
GmbH & Co.KG
Service department
Mittlere Molschstr. 9
99615 Sonneberg
GERMANY

Details of malfunctions:

Please answer the following questions with a cross (x) to enable the fault to be rectified correctly and more quickly.

	YES	NO
1. Is the vehicle completely inoperative? (No movement and reaction to gear changes)		
2. When was the malfunction observed? a) immediately upon initial operation? b) after several hours of operation?		
3. Does the steering not react to left or right commands?		
4. No reaction to the forwards / reverse – stop commands?		
5. Short description of the defect: _____ _____ _____		

Date / Signature of purchaser