

Read all instructions before assembly and use. **KEEP INSTRUCTIONS FOR FUTURE USE.**

▲ ADULT ASSEMBLY REQUIRED

Due to the presence of small parts during assembly, keep out of reach of children until assembly is complete.

Simmons Juvenile Furniture
A Division Of Delta Children's Products Corp.
114 West 26th Street
New York, NY 10001
1-800-218-2741

Lisez toutes les instructions avant l'assemblage et l'utilisation. **CONSERVEZ LES INSTRUCTIONS POUR RÉFÉRENCE ULTÉRIEURE.**

▲ L'ASSEMBLAGE DOIT ÊTRE FAIT PAR UN ADULTE

A cause de la présence de petites pièces, pendant l'assemblage gardez hors de portée des enfants jusqu'à ce que celui-ci soit terminé.

Distributed in Canada by
Distribué au Canada près

Delta Children's Products
Care of/Soins de:
501 Franklin Boulevard
Cambridge, Ontario N1R8G9
Canada
212-645-9033

Lea todas las instrucciones antes de ensamblar y usar. **MANTENGA LAS INSTRUCCIONES PARA SU USO FUTURO.**

▲ DEBE SER ENSAMBLADO POR UN ADULTO

Debido a la presencia de piezas, pequeñas durante el ensamblaje, mantenga fuera del alcance de los niños hasta que complete el ensamblaje.

Need Help?

Please visit www.SimmonsKids.com/assembly-videos to watch our easy and effective assembly videos

Besoin d'aide?

Veuillez visiter www.SimmonsKids.com/assembly-videos pour regarder nos vidéos faciles et efficaces concernant l'assemblage

Necesita ayuda?

Por favor, visite www.SimmonsKids.com/assembly-videos para que vea nuestros videos que muestran como ensamblar de una manera efectiva y fácil.

Assembly Instructions for your Dresser With Changing Top
Directives de Montage pour votre Commode avec plan à langer
Instrucciones de Ensamble de su Cómoda con el cambiador

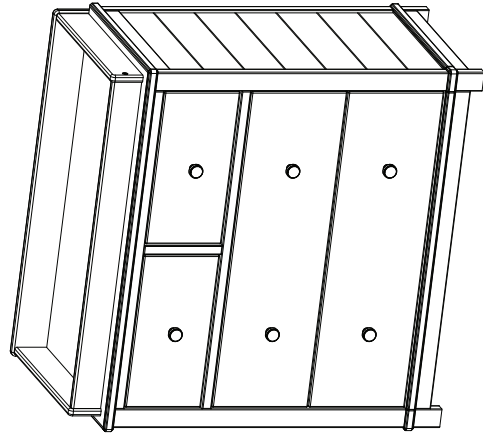

Note: The style of your item may vary from what is pictured in the instruction sheet.

Remarque : Le modèle de votre article peut être différent de celui qui est illustré dans le feuillet d'instructions.

Note: El estilo de su artículo puede variar de la ilustración en la hoja de instrucciones.

Style #: _____

Lot: _____

Date: _____



When contacting Consumer Care please reference the below information. Before contacting Consumer Care please ensure that the information below matches the information found on the label on the Back Panel, please reference the information found on the product when contacting Consumer Care.

Lorsque vous contactez le Service client, veuillez faire référence aux informations ci-dessus. Avant de contacter le Service client, veuillez vous assurer que les informations ci-dessous correspondent aux informations indiquées sur l'étiquette qui se trouve sur panneau arrière; veuillez faire référence aux informations indiquées sur le produit lorsque vous contactez le Service client.

Al contactar al servicio al cliente, entregue la información anteriormente mencionada. Antes de contactar al servicio de atención al cliente, asegúrese de que la información abajo caiga con la que aparece en la etiqueta en panel trasero; al contactar al centro de atención al cliente, mencione la información que aparece en el producto.

To register your product for important safety alerts and updates to your product please visit www.SimmonsRegistration.com

Pour enregistrer votre produit afin de recevoir des alertes de sécurité et des mises à jour importantes relatives à votre produit, veuillez visiter le site www.SimmonsRegistration.com

Para registrar su producto a fin de recibir importantes alertas y actualizaciones de seguridad, visite www.SimmonsRegistration.com

SAFE SLEEP TIPS

- ✓ The safest place for your baby to sleep is in a JPMA Certified crib.
- ✓ Adult beds are not safe for babies: **NEVER** co-sleep
- ✓ Pillows and Blankets have caused infants to suffocate, **NEVER** use in a crib.
- ✓ Read all warnings and follow all instructions.
- ✓ Missing or broken parts, any questions?
CALL Simmons Kids Consumer Care
- ✓ **NEVER** place the crib near a window or any wall hangings.
- ✓ Your baby should sleep on a firm mattress.
- ✓ **DO NOT** place any items in the crib.
- ✓ AAP Recommends: Always lay your baby on its back to sleep. Consult your doctor.



"Every baby deserves a safe place to sleep."

Visit DeltaChildren.com/Safety for more safety information.

CONSEILS POUR FAIRE DORMIR VOTRE BÉBÉ EN TOUTE SÉCURITÉ

- ✓ L'endroit le plus sûr pour faire dormir votre bébé, c'est dans un Lit de Bébé approuvé par JPMA.
- ✓ Les lits d'adultes ne sont pas un lieu sûr pour les bébés: **NE** dormez **JAMAIS** ensemble.
- ✓ Des oreillers et couvertures ont parfois été responsables d'étouffements de nourrissons. **N'en** utilisez **JAMAIS** dans un lit de bébé.
- ✓ Lisez tous les avertissements et respectez toutes les consignes de sécurité.
- ✓ Des pièces manquantes ou cassées, questions? **APPELEZ** le Service client de Simmons Kids
- ✓ **NE** placez **JAMAIS** le Lit de Bébé à proximité d'une fenêtre ou de tentures.
- ✓ Votre bébé doit dormir sur un matelas ferme.
- ✓ **NE** déposez aucun objet dans le Lit de Bébé.
- ✓ Conseils de l'AAP: Placez toujours votre bébé sur le dos pour dormir. Consultez votre médecin.



« Tous les bébés méritent de dormir en lieu sûr. »

CONSEJOS PARA UN SUEÑO SEGURO

- ✓ El lugar más seguro para que su bebé duerma es una cuna con certificación JPMA.
- ✓ Las camas para adultos no son seguras para los bebés: **JAMÁS** duerma con ellos.
- ✓ Las almohadas y frazadas han provocado asfixia en menores; por lo tanto, **JAMÁS** se deben utilizar en una cuna.
- ✓ Lea todas las advertencias y siga todas las instrucciones.
- ✓ ¿Le faltan piezas o vienen rotas, preguntas? LLAME al Servicio al Cliente de Simmons Kids
- ✓ **JAMÁS** coloque la cuna cerca de una ventana o elementos colgados en las paredes.
- ✓ Su bebé debe dormir sobre un colchón firme.
- ✓ **NO** coloque artículos en la cuna.
- ✓ APP recomienda: Haga que su bebé duerma siempre boca arriba. Consulte a su médico.



"Cada bebé se merece un lugar seguro donde dormir".

Visite DeltaChildren.com/Safety para obtener más información.

FURNITURE SAFETY TIPS

Serious or fatal crushing injuries can occur from furniture tip-over.

- ✔ **DO NOT** set TV's or other heavy objects on the top of bedroom or nursery furniture.
- ✔ **ALWAYS** use provided tipover restraints.
- ✔ **NEVER** allow children to climb or hang on drawers, doors, or shelves.
- ✔ Place heaviest items in the lowest drawers.
- ✔ **NEVER** open more than one drawer at a time.
- ✔ **DO NOT** leave drawers open when not in use.
- ✔ Read all warnings and follow all instructions.
- ✔ Missing or broken parts, any questions?
CALL Simmons Kids Consumer Care



CONSEILS DE SÉCURITÉ RELATIFS AUX MEUBLES.

Le renversement du meuble peut entraîner des blessures graves ou mortelles.

- ✓ **NE** déposez **PAS** de postes de télévision ou d'autres objets lourds sur des meubles de chambre à coucher ou de chambre d'enfants.
- ✓ Utilisez **TOUJOURS** les dispositifs de non-renversement fournis.
- ✓ **NE** laissez **JAMAIS** les enfants monter sur ou se suspendre aux tiroirs, portes et ou tablettes.
- ✓ Placez les objets les plus lourds dans les tiroirs du bas.
- ✓ **N'OUVREZ JAMAIS** plus d'un tiroir en même temps.
- ✓ **NE** laissez **PAS** les tiroirs ouverts lorsque vous ne les utilisez pas.
- ✓ Lisez tous les avertissements et respectez toutes les consignes de sécurité.
- ✓ Des pièces manquantes ou cassées, questions?
APPELEZ le Service client de Simmons Kids



CONSEJOS DE SEGURIDAD SOBRE MUEBLES.

Pueden producirse lesiones graves o mortales por aplastamiento al volcarse muebles

- ✓ **NO** posicione televisores u otros objetos pesados sobre la cama o muebles para infantes.
- ✓ Utilice **SIEMPRE** las retenciones contra volcamiento incluidas
- ✓ **NUNCA** permita que los niños trepen sobre cajones, puertas o baldas de estantería ni que se cuelguen de ellos.
- ✓ Coloque los artículos de mayor peso en los cajones inferiores.
- ✓ **NUNCA** abra más de un cajón al mismo tiempo.
- ✓ **NO DEJE** cajones abiertos si no los está utilizando.
- ✓ Lea todas las advertencias y siga todas las instrucciones.
- ✓ ¿Le faltan piezas o vienen rotas, preguntas?
LLAME al Servicio al Cliente de Simmons Kids



NOTES ON ASSEMBLY:

-During the assembly process whenever using screws or bolts, check each by placing the screw/bolt on the diagram of the item which is drawn actual size and design. Be sure to use the proper size and shape specified in the instructions.

-To assemble this unit you may be required to place the unit on it's side and face. It is strongly recommended that assembly is done on a soft, non-abrasive surface to avoid damaging the finish.

NOTES ON CARE AND MAINTENANCE:

- **Do not** scratch or chip the finish.

- Inspect the product periodically, contact Simmons Juvenile Furniture for replacement parts or questions.

- **Do not** store the product or any parts in extreme temperatures and conditions such as a hot attic or a damp, cold basement. These extremes can cause a loss of structural integrity.

-To preserve the luster of the high quality finish on your product, it is recommended to place a doily or felt pad under any items you place on the finish.

-Clean with a damp cloth, then a dry cloth to preserve the original luster and beauty of this fine finish.

-**Do not** use abrasive chemicals.

-**Do not** spray cleaners directly onto furniture.

-Lift slightly when moving on carpeting to prevent leg breakage.

-Use of a vaporizer near furniture will cause wood to swell and finish to peel.

REMARQUES SUR L'ASSEMBLAGE :

-Lors de l'assemblage, quand vous utilisez vis ou boulons, vérifiez chaque pièce en plaçant le vis/boulon sur le diagramme de la pièce concernée qui est dessiné en taille et forme réelle. Assurez vous d'utiliser la taille et la forme exacte comme il est spécifié dans les instructions.

-Pour assembler cet élément vous pourriez avoir besoin de le placer sur le cote latéral et sur le cote frontal. Il est fortement recommandé de faire l'assemblage sur une surface lisse, non abrasive pour éviter d'endommager les finitions.

REMARQUES SUR LE SOIN ET L'ENTRETIEN :

-Ne pas rayer ou ébrécher la finition.

-Examinez de près le produit régulièrement, contactez Simmons Juvenile Furniture pour les pièces de rechange ou pour poser des questions.

-Ne pas ranger le produit ou des pièces a des températures extrêmes ou dans des conditions comme un grenier chaud ou une cave froide et humide. Ces extrêmes peuvent causer une perte de l'intégrité de la structure du produit

-Pour préserver le lustre original et la beauté de ce fini raffiné nettoyer avec un chiffon humide, puis un chiffon sec.

-Ne pas utiliser des produits chimiques abrasifs

-Ne pas pulvériser un nettoyant directement sur le meuble, pulvériser sur le torchon et puis appliquer sur le meuble. Testez le produit nettoyant sur un endroit discret avant de l'utiliser sur la totalité du meuble

-Lors d'un déplacement sur une moquette ou tapis, soulevez légèrement le meuble pour éviter de casser les pieds.

-L'utilisation d'un vaporisateur près du meuble causera le gonflement du bois et l'écaillage de la finition.

INFORMACIÓN SOBRE EL MONTAJE:

-Durante el proceso de montaje, ya utilice pernos o tornillos, compruebe cada uno de ellos colocando el perno/tornillo en el diagrama del artículo donde está dibujado el tamaño y el diseño real. Asegúrese de que utiliza el tamaño y la forma adecuada que especifican las instrucciones.

-Para montar esta unidad, puede que se le solicite que coloque la unidad de lado y de cara. Se recomienda encarecidamente que realice el montaje sobre una superficie no abrasiva para evitar dañar el acabado.

INFORMACIÓN SOBRE CUIDADOS Y MANTENIMIENTO:

- No arañe ni desconche el acabado.

- Inspeccione el producto con regularidad, póngase en contacto con Simmons Juvenile Furniture para el recambio de partes o para formular preguntas.

- No guarde el producto ni ninguna de sus partes a temperaturas ni en condiciones extremas como un ático caluroso o un sótano húmedo y frío. Estos extremos pueden provocar una pérdida de integridad estructural.

-Para preservar el brillo del acabado de alta calidad que recubre su producto, se recomienda que coloque un paño o una almohadilla de fieltro debajo de cualquier objeto que coloque sobre el acabado.

-Límpielo con un trapo húmedo y luego con uno seco para preservar el brillo y la belleza originales de este fino acabado.

-No utilice productos químicos abrasivos.

-No pulverice limpiadores directamente sobre el mueble.

-Elévelo ligeramente cuando lo mueva sobre alfombras o moqueta para evitar que se rompan las patas.

-El uso de vaporizadores cerca de muebles puede provocar que la madera se hinche y acabe desconchándose.

Parts:

Pièces:

Piezas:

MAKE SURE THAT ALL PRE-ASSEMBLED PARTS ARE TIGHT.
ASSUREZ-VOUS QUE TOUTES LES PIÈCES PRÉLASSÂMES SONT BIEN AJUSTÉES.
ASEGÚRESE DE QUE TODAS LAS PIEZAS PRE-ENSAMBLADAS ESTÉN APRETADAS.

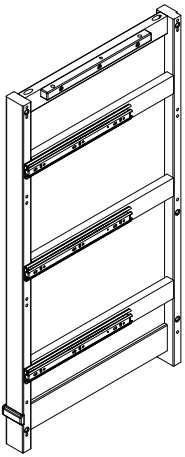

A. Left Side x1
Côté gauche
Lado izquierdo
#27444

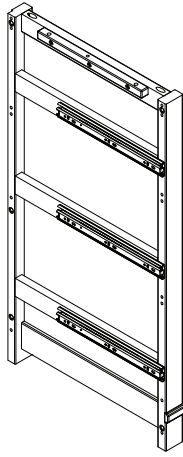

B. Right Side x1
Côté droit
Lado derecho
#27445

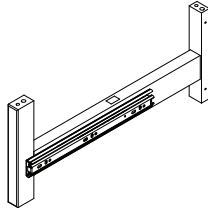

D. Center Panel
Panneau central
Panel central
#27446

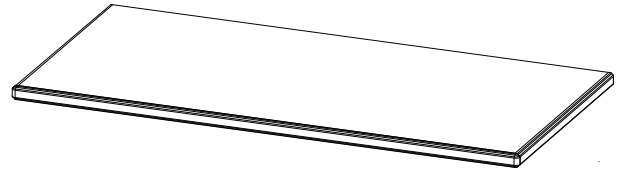

C. Top Panel
Panneau supérieur
Panel superior
#27447

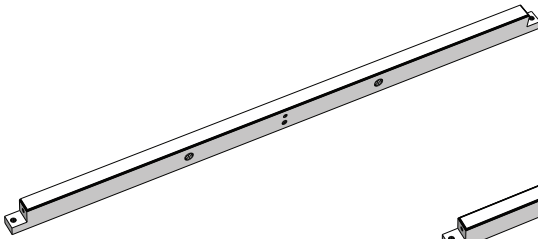

E. Top Front Rail x1
Barre avant supérieur
Barra frontal superior
#27448

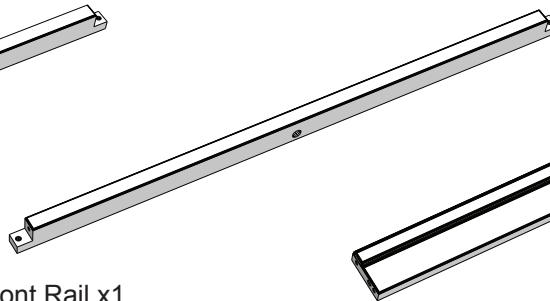

G. Middle Front Rail x1
Barre Central Avant
Barra Frontal Central
#27449

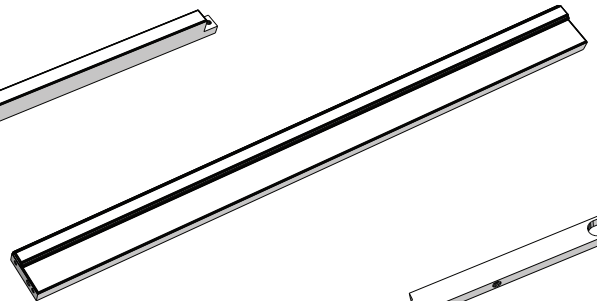

N. Bottom Front Rail x1
Barre avant inférieur
Barra frontal inferior
#27450

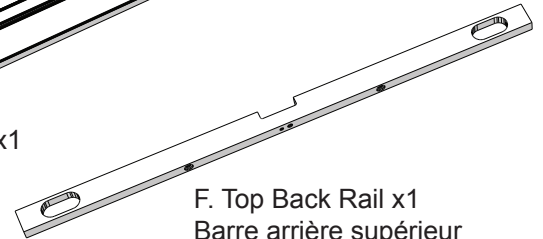

F. Top Back Rail x1
Barre arrière supérieur
Barra trasero superior
#27451

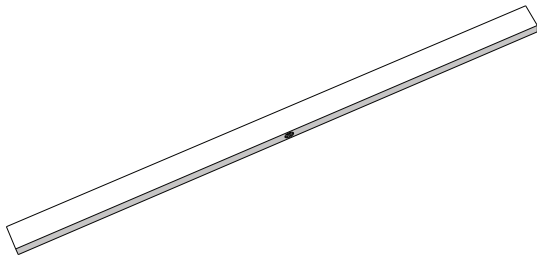

H. Middle Back Rail x1
Barre Central Arrière
Barra Posterior Central
#27452

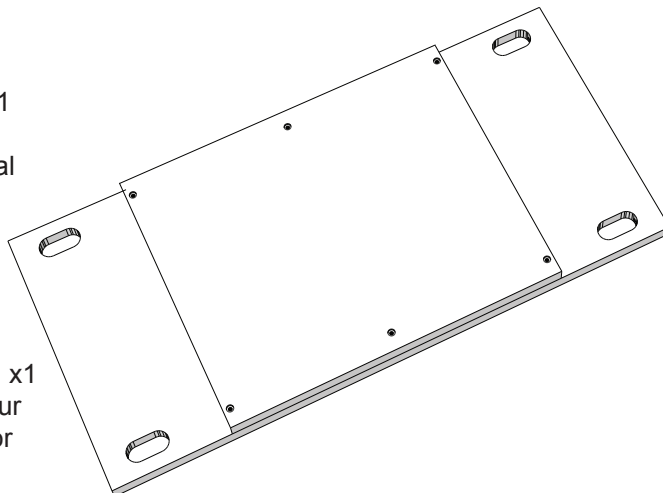

P. Bottom Back Rail x1
Barre arrière inférieur
Barra trasero inferior
#27453

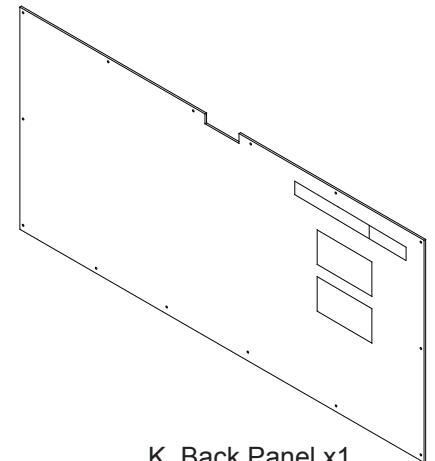

K. Back Panel x1
Panneau arrière
Panel trasero
#27454

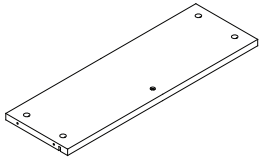

R. Top Drawer Back x2
Arrière du tiroir supérieur
Parte posterior de la
gaveta superior
#27456

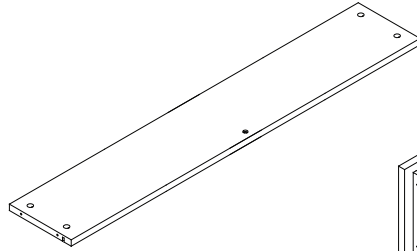

S. Bottom Drawer Back x2
Arrière du tiroir inférieur
Parte posterior de la
gaveta inferior
#27460

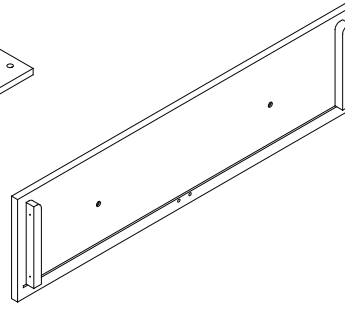

T. Bottom Drawer Front x2
Avant du Tiroir inférieur
Parte frontal de la
Gaveta inferior
#27462

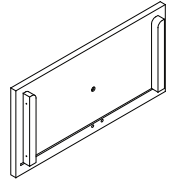

U. Top Drawer Front x2
Avant du Tiroir supérieur
Parte frontal de la Gaveta
superior
#27458

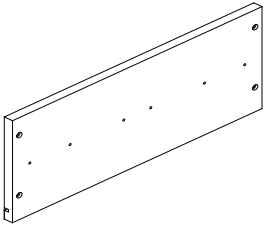

ZZ. Top Drawer Side x4
Barre de tiroir supérieur
Barra de la gaveta superior
#27455

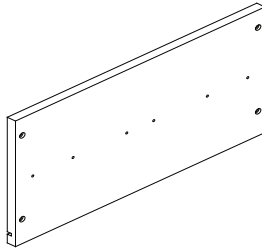

RR. Bottom Drawer Side x4
Barre de tiroir inférieur
Barra de la gaveta inferior
#27459

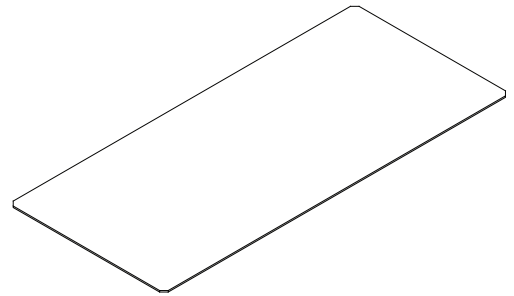

X. Bottom Drawer Bottom x2
Fond du tiroir inférieur
Parte inferior de la gaveta inferior
#27461

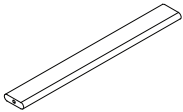

W. Drawer Support x4
Support du Tiroir
Soporte de la Gaveta
#27463

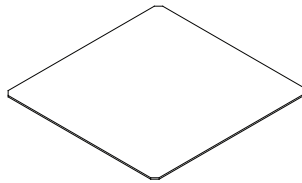

Z. Top Drawer Bottom x2
Fond du tiroir supérieur
Parte inferior de la gaveta superior
#27457

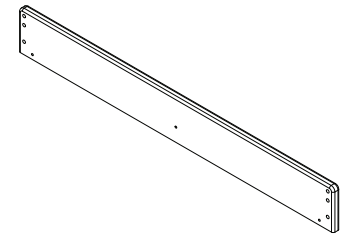

J. Changing Top Back x1
Partie postérieure du plan à
langer
Parte posterior del cambiador
#27464

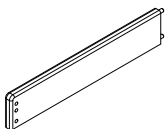

L. Changing Top Left Side x1
Coté gauche du plan à langer
Lado izquierdo del cambiador
#27466

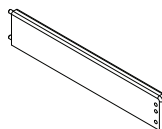

M. Changing Top Right side x1
Coté droit du plan à langer
Lado derecho del cambiador
#27467

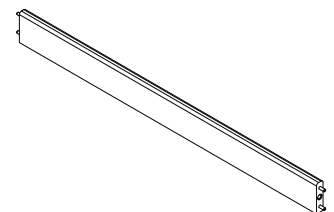

Y. Changing Top Front x1
Partie frontale du plan à langer
Parte frontal del cambiador
#27465

Parts:

Hardware kits Part# 27468

Pièces:

L'ensemble de quincaillerie - pièce n°27468

Piezas:

El kit de herramientas - Pieza #27468

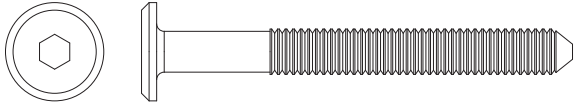

BB. 55mm Bolt x17
Boulon 55mm
Perno 55mm

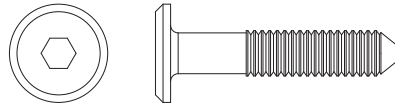

DD. 30mm Bolt x17
Boulon 30mm
Perno 30mm



NN. 12mm Screw x24
Vis 12mm
Tornillo 12mm

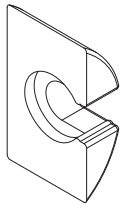

KK. Crescent Washer x8
Rondelle en croissant
Arandela de media luna

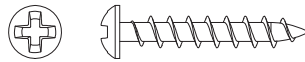

GG. 25mm Screw x20
Vis 25mm
Tornillo 25mm

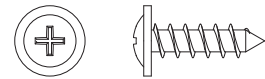

HH. Back Panel Screw x15
Vis pour Panneau Arrière
Tornillo de Panel Trasero



JJ. Φ 6x30mm Dowel x34
Cheville Φ 6x30mm
Pasador Φ 6x30mm

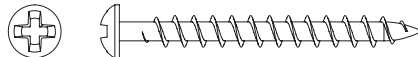

FF. 40mm Screw x23
Vis 40mm
Tornillo 40mm



EE. Plastic Barrel Nut x20
Écrou à portée cylindrique
en plastique
Tuercacilíndricaplástica

PP. Knob / Bouton / Perilla x6
#27470



PP2. Knob Screw
Vis de Bouton
Tornillo para Perilla

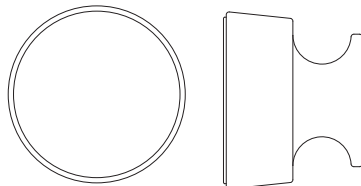

PP1. Knob
Bouton
Perilla

CAUTION: Do Not use a power screwdriver they can cause screws to break or strip.
ATTENTION: Ne Pas utiliser un tournevis électrique car les vis peuvent casser ou perdre leurs filets.
ATENCIÓN: No use un destornillador eléctrico ya que puede causar que los tornillos se rompan o rueden.

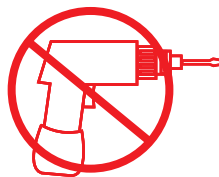

M4 Allen Wrench (included)
Clé Allen M4 (inclus)
Llave Allen M4 (incluido)

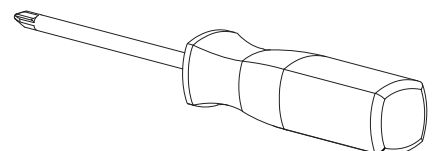

Phillips Screwdriver – Not included
Tournevis Phillips - non inclus
Destornillador Phillips – no incluido



M4 Ballend Screwdriver
tournevis M4 à tête sphérique
destornillador M4 con cabeza de bola

Hardware System - Review Before Assembly
 Quincaillerie – Lire Avant D’effectuer Le Montage
 Revise Antes De Armar- Elementos De Fijacion Y Ensamble

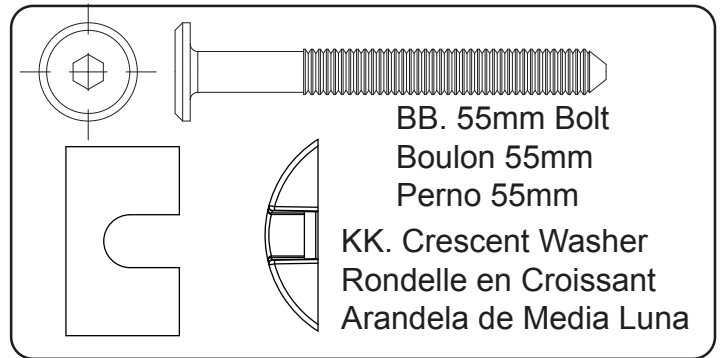
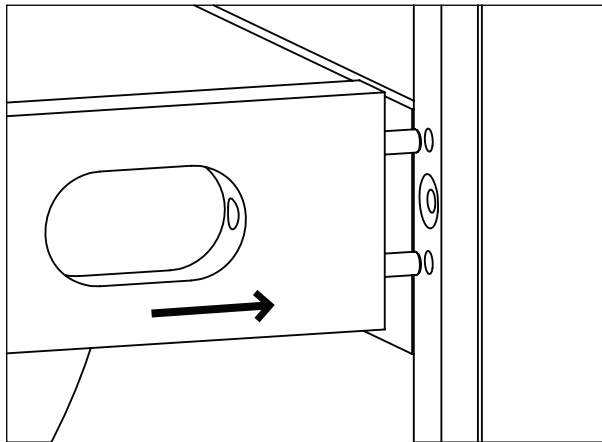

1. Insert the Dowels in the Rail into the holes in the Post.
1. Insérer les chevilles dans le rail dans les orifices dans le poteau.
1. Inserte los pasadores del Riel en los agujeros del Poste.

2. Insert the Bolt into the slot. Turn clockwise with fingers or the Ball End Screwdriver provided. **DO NOT** fully tighten, leave 1/2" (12mm) exposed.

2. Insérez le boulon dans la fente. Tournez dans le sens des aiguilles d’une montre à l’aide des doigts ou de la tournevis à tête sphérique. **Ne Pas** serrer complètement et laissez 12 mm (1/2 pouces) exposés.

2. Inserte el perno en la ranura. Gírelo en el sentido de las agujas del reloj con los dedos o con el destornillador con cabeza de bola. **NO** lo apriete del todo, deje 1/2" (12 mm) fuera.

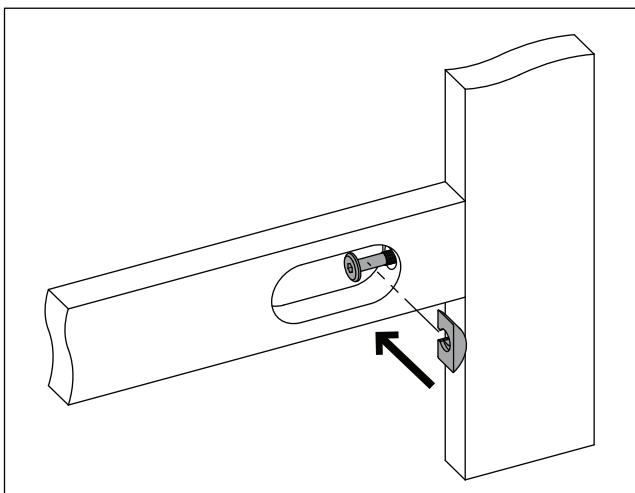
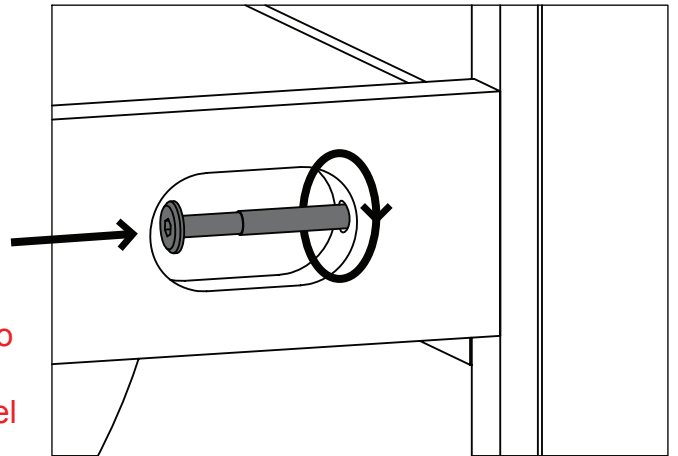

3. Slide the Crescent Washer over the exposed bolt, behind the head of the bolt.
3. Glissez la rondelle en croissant sur l’écrou exposé, derrière la tête de l’écrou.
3. Abraza la parte del Perno que quedó fuera, debajo de la cabeza del mismo, con la Arandela de media luna.

Install (1) bolt and (1) crescent washer at a time. Tighten until it looks like the picture.

Installez (1) boulon et (1) rondelle en croissant à la fois. Serrez jusqu'à ce que cela ressemble à l'image.

Instale (1) perno y (1) Arandela de media luna al mismo tiempo. Apriéte los hasta que quede como en la ilustración.

Tighten the bolt with the ball end screwdriver.

Serrez à l'aide de la Tournevis à tête sphérique.

Apriéte lo con el Destornillador hcon cabeza de bola.

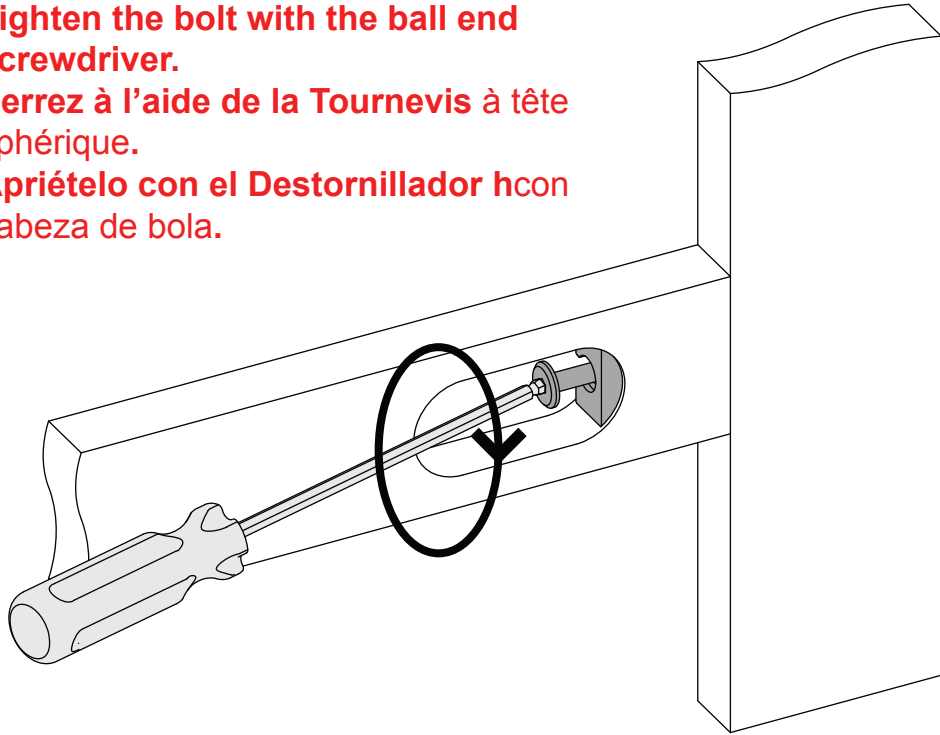

Ensure all bolts are tight with Allen wrench.

Serrez à l'aide de la clé Allen.

Apriéte lo con la llave Allen.



STEP #1
ÉTAPE N°1
PASO #1

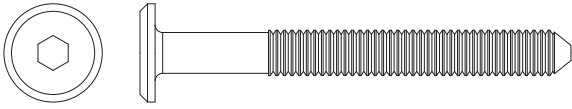

BB. 55mm Bolt x1
Boulon 55mm
Perno 55mm

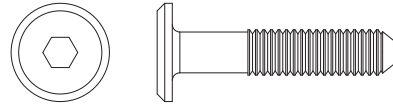

DD. 30mm Bolt x3
Boulon 30mm
Perno 30mm



JJ. Φ 6x30mm Dowel x4
Cheville Φ 6x30mm
Pasador Φ 6x30mm



M4 Allen Wrench
Clé Allen M4
Llave Allen M4

Attach Middle Front Rail (Part G), Middle Back Rail (Part H), Top Front Rail (Part E) and Top Back Rail (Part F) to Center panel (Part D) using (1) 55mm bolt (Part BB), (3) 30mm bolts (Part DD) and (4) Φ 6x30mm Dowels (Part JJ). Tighten bolts with M4 Allen wrench provided.

Fixer le Barre Central Avant (Pièce G), Barre Central Arrière (Pièce H), Barre Supérieur avant (Pièce E) et Barre Supérieur Arrière (Pièce F) aux Panneau Central (Pièce D) à l'aide de (1) boulon de 55 mm (Pièce BB), (3) boulons de 30 mm (Pièce DD) et (4) Chevilles Φ 6x30mm (Pièce JJ). Serrer les boulons à l'aide de la clé Allen M4 fournie.

Fije la Barra Frontal Central (Pieza G), Barra Posterior Central (Pieza H), Barra Frontal Superior (Pieza E) y Barra Posterior Superior (Pieza F) al Panel Central (Pieza D) utilizando (1) Perno 55mm (Pieza BB), (3) Pernos 30 mm (Pieza DD) y (4) Pasadors Φ 6x30mm (Pieza JJ). Apriete todos los pernos utilizando la llave Allen M4 incluida.

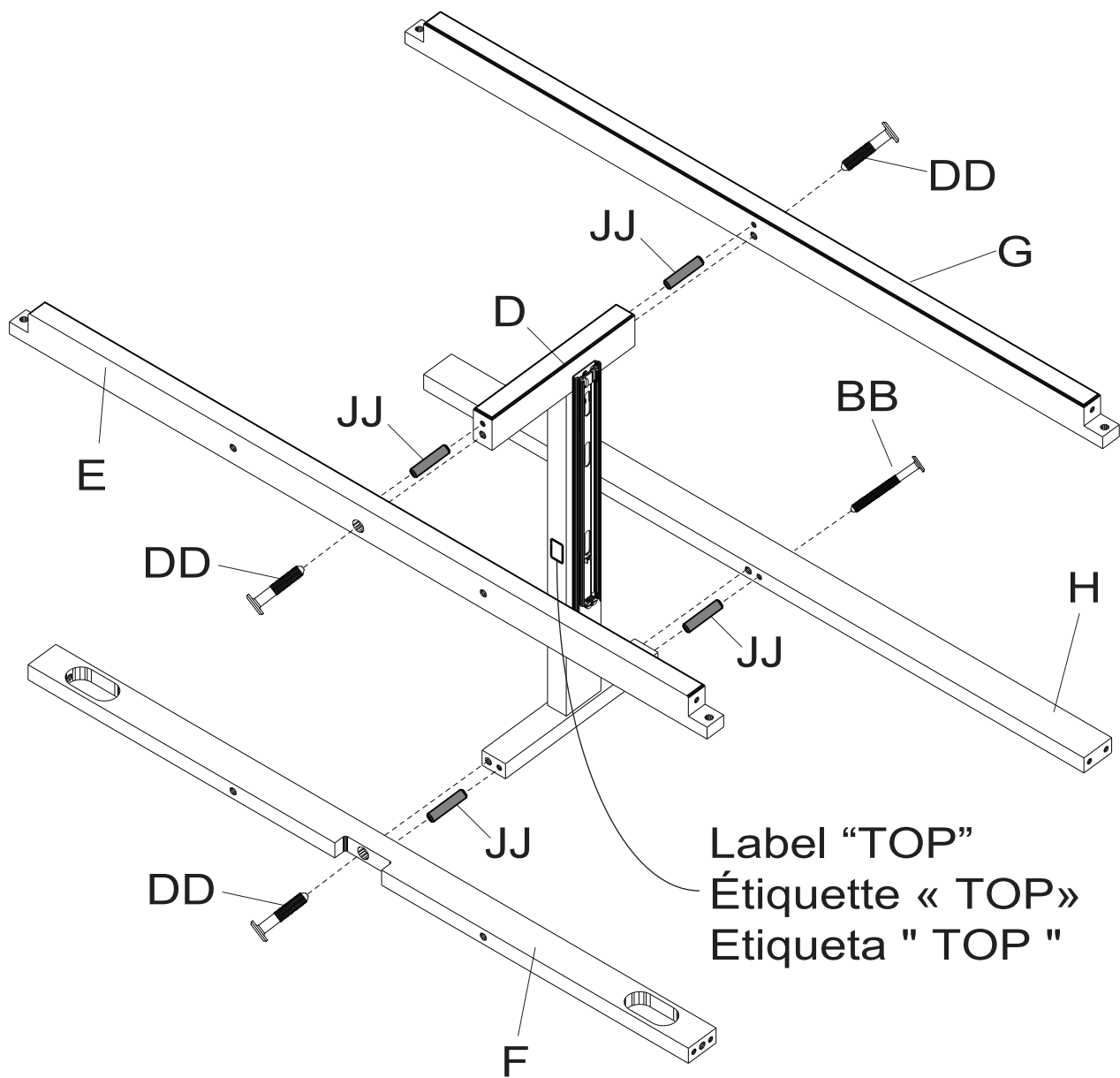

STEP #2
ÉTAPE N°2
PASO #2

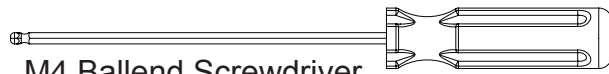

M4 Ballend Screwdriver
tournevis M4 à tête sphérique
destornillador M4 con cabeza de bola

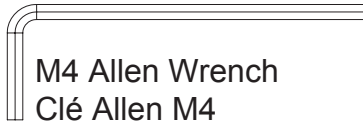

M4 Allen Wrench
Clé Allen M4
Llave Allen M4

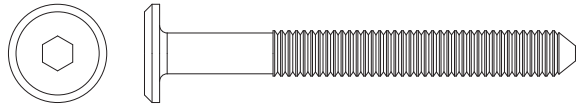

BB. 55mm Bolt x4
Boulon 55mm
Perno 55mm

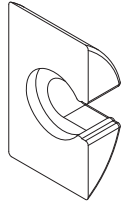

KK. Crescent Washer x4
Rondelle en croissant
Arandela de media luna

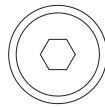

DD. 30mm Bolt x2
Boulon 30mm
Perno 30mm

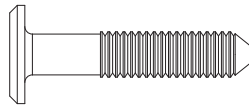

JJ. $\Phi 6 \times 30$ mm Dowel x10
Cheville $\Phi 6 \times 30$ mm
Pasador $\Phi 6 \times 30$ mm

Attach the assembly from Step 1, Bottom Front Rail (Part N) and Bottom Back Rail (Part P) to the Left Side (Part A) using (10) $\Phi 6 \times 30$ mm Dowels (Part JJ), (2) 30mm Bolts (Part DD), (4) 55mm Bolts (Part BB) and (4) Crescent Washers (Part KK). Tighten the Bolts with the M4 Ballend Screwdriver and M4 Allen wrench, following the instructions on pages 12 and 13.

Fixer le l'ensemble monté à l'étape 1, Barre Avant Inférieur (Pièce N) et Barre arrière inférieur (Pièce P) au côté gauche (Pièce A) à l'aide de (10) Chevilles $\Phi 6 \times 30$ mm (Pièce JJ), (2) boulons 30 mm (Pièce DD), (4) boulons 55 mm (Pièce BB), et (4) rondelles « croissant » (Pièce KK) à l'aide de dutournevis M4 à tête sphérique et la clé Allen M4 ensuivant les instructions pages 12 et 13.

Fije el ensamblaje del Paso 1, Barra Frontal Inferior (Parte N) y la Barra trasero inferior (Parte P) al Lado Izquierdo (Parte A) utilizando (10) Pasadores $\Phi 6 \times 30$ mm (Pieza JJ), (2) Pernos 30 mm (Pieza DD), (4) Pernos 55 mm (Pieza BB) y (4) Arandelas de Media Luna (Pieza KK) utilizando el destornillador M4 con cabeza de bola y la llave Allen M4 siguiendo las instrucciones de las páginas 12 y 13.

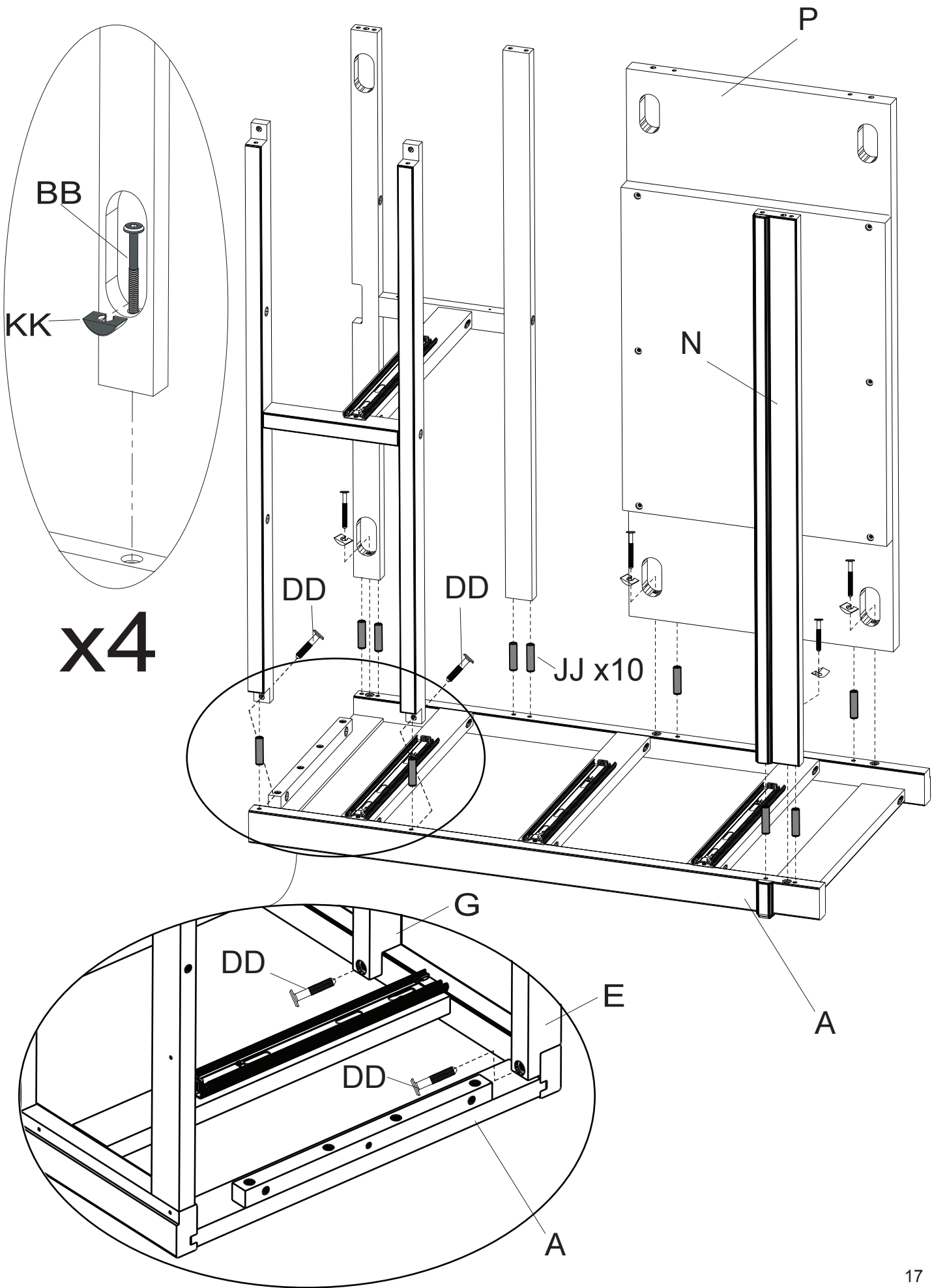

STEP #3
ÉTAPE N°3
PASO #3

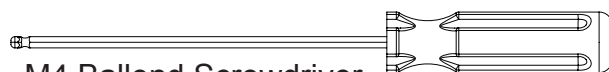

M4 Ballend Screwdriver
tournevis M4 à tête sphérique
destornillador M4 con cabeza de bola

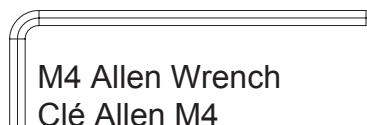

M4 Allen Wrench
Clé Allen M4
Llave Allen M4



BB. 55mm Bolt x4
Boulon 55mm
Perno 55mm

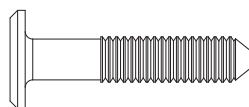
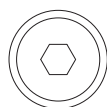
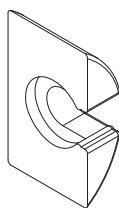

KK. Crescent Washer x4
Rondelle en croissant
Arandela de media luna

DD. 30mm Bolt x2
Boulon 30mm
Perno 30mm

JJ. $\Phi 6 \times 30$ mm Dowel x10
Cheville $\Phi 6 \times 30$ mm
Pasador $\Phi 6 \times 30$ mm

Attach the Right Side (Part B) to the assembly from Step 2 using (10) $\Phi 6 \times 30$ mm Dowels (Part JJ), (2) 30mm Bolts (Part DD), (4) 55mm Bolt (Part BB) and (4) Crescent Washer (Part KK). Tighten the Bolts with the M4 Ballend Screwdriver and M4 Allen wrench, following the instructions on pages 12 and 13.

Fixer le Côté droit (Pièce B) au l'ensemble monté à l'étape 2 à l'aide de (10) Chevilles $\Phi 6 \times 30$ mm (Pièce JJ), (2) boulons 30 mm (Pièce DD), (4) boulons 55 mm (Pièce BB), et (4) rondelles « croissant » (Pièce KK) à l'aide de dutournevis M4 à tête sphériqueet la clé Allen M4 ensuivant les instructions pages 12 et 13.

Fije el Lado derecho (Pieza B) al ensamblaje del Paso 2 utilizando (10) Pasadores $\Phi 6 \times 30$ mm (Pieza JJ), (2) Pernos 30 mm (Pieza DD), (4) Pernos 55 mm (Pieza BB) y (4) Arandelas de Media Luna (Pieza KK) utilizando el destornillador M4 con cabeza de bola y la llave Allen M4 siguiendo las instrucciones de las páginas 12 y 13.

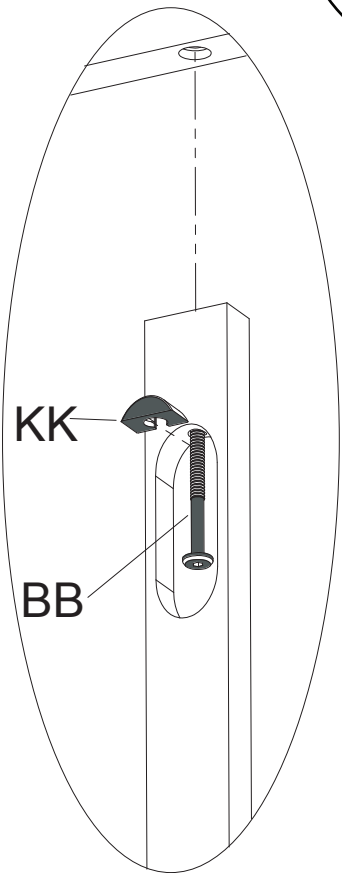
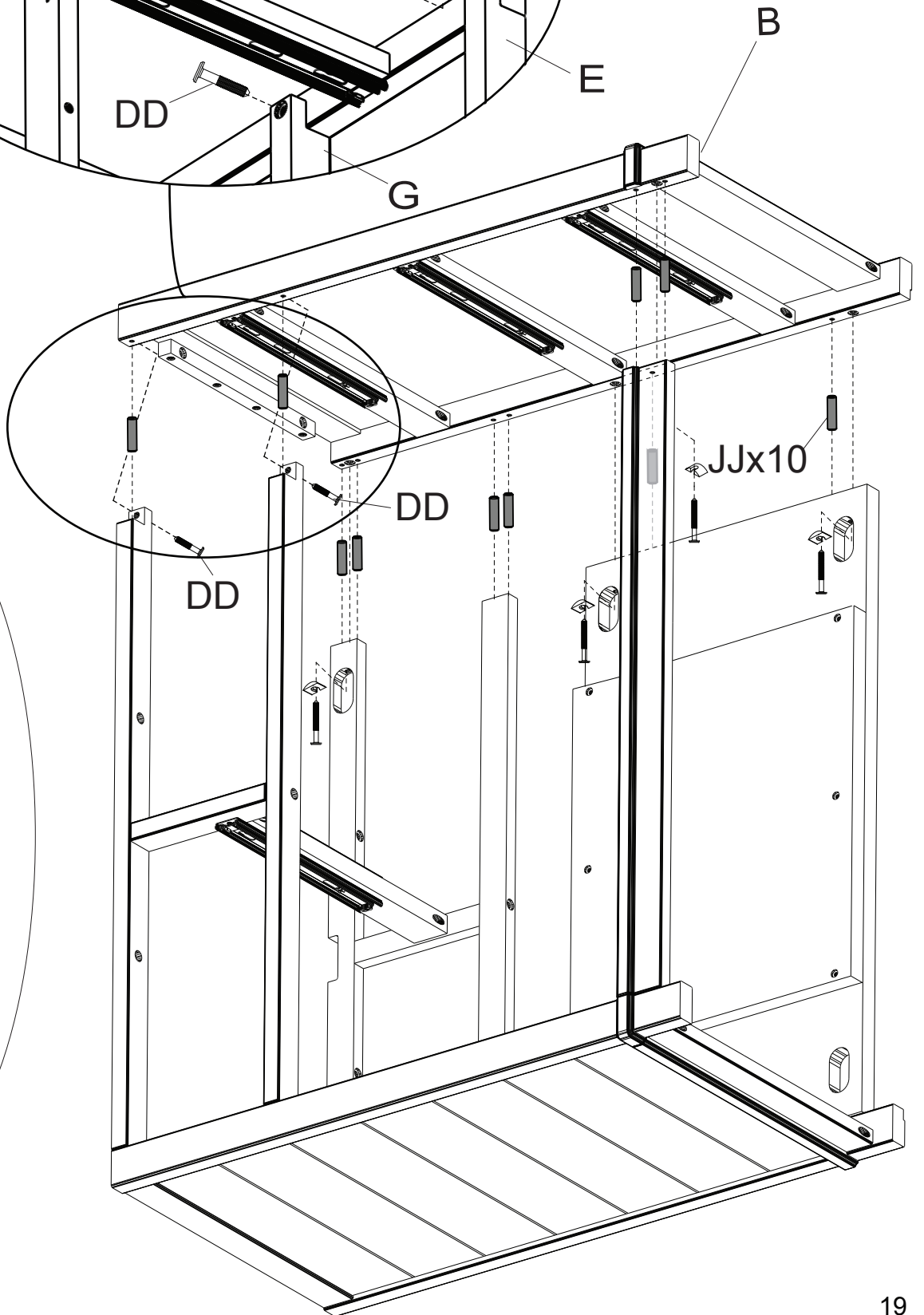
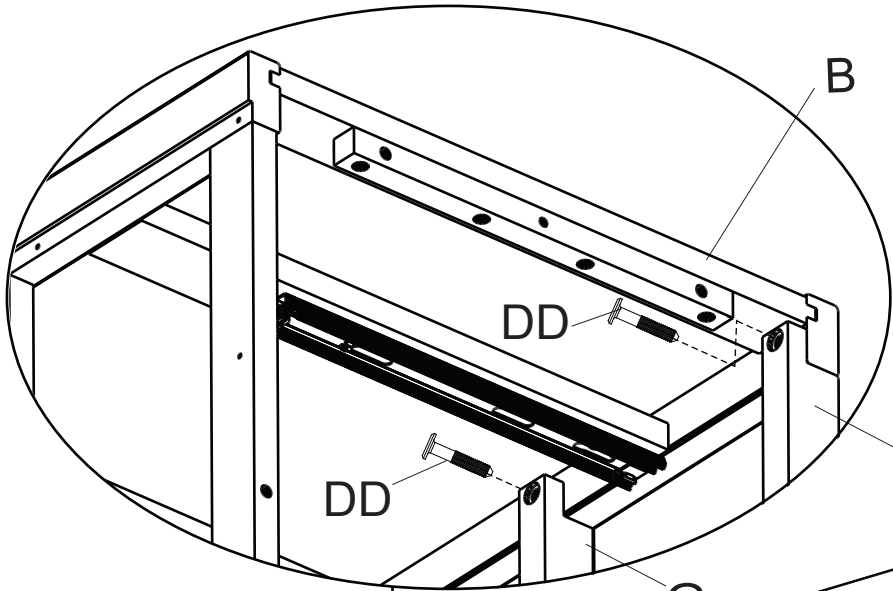

x4

STEP #4 ÉTAPE N°4 PASO #4

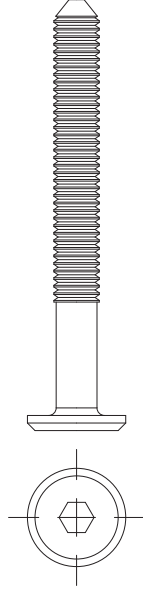

BB. 55mm Bolt x2
Boulon 55mm
Perno 55mm

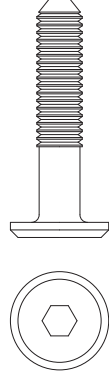

DD. 30mm Bolt x6
Boulon 30mm
Perno 30mm



M4 Ballend Screwdriver
tournevis M4 à tête sphérique
destornillador M4 con cabeza de bola

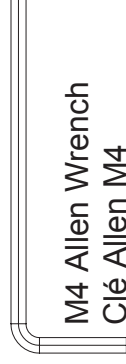

M4 Allen Wrench
Clé Allen M4
Llave Allen M4



JJ. $\Phi 6 \times 30$ mm Dowel x2
Cheville $\Phi 6 \times 30$ mm
Pasador $\Phi 6 \times 30$ mm

Attach the Top Panel (Part C) to the assembly from Step 3 using (2) $\Phi 6 \times 30$ mm Dowels (Part JJ), (6) 30mm Bolts (Part DD) and (2) 55mm Bolts (Part BB). Tighten the Bolts with the M4 Ballend Screwdriver and M4 Allen wrench.

Fixer le Panneau Avant (Pièce C) au montage assemblé à l'étape 3 à l'aide de (2) Chevilles $\Phi 6 \times 30$ mm (Pièce JJ), (6) Boulons 30 mm (Pièce DD) et (2) Boulons 55mm (Pièce BB) à l'aide de du tournevis M4 à tête sphérique et la clé Allen M4.

Fije el Panel Superior (Pieza C) al ensamblaje del Paso 3 utilizando (2) Pasadores $\Phi 6 \times 30$ mm (Pieza JJ), (6) Pernos 30 mm (Pieza DD) y (2) Pernos 55 mm (Pieza BB) utilizando el destornillador M4 con cabeza de bola y la llave Allen M4.

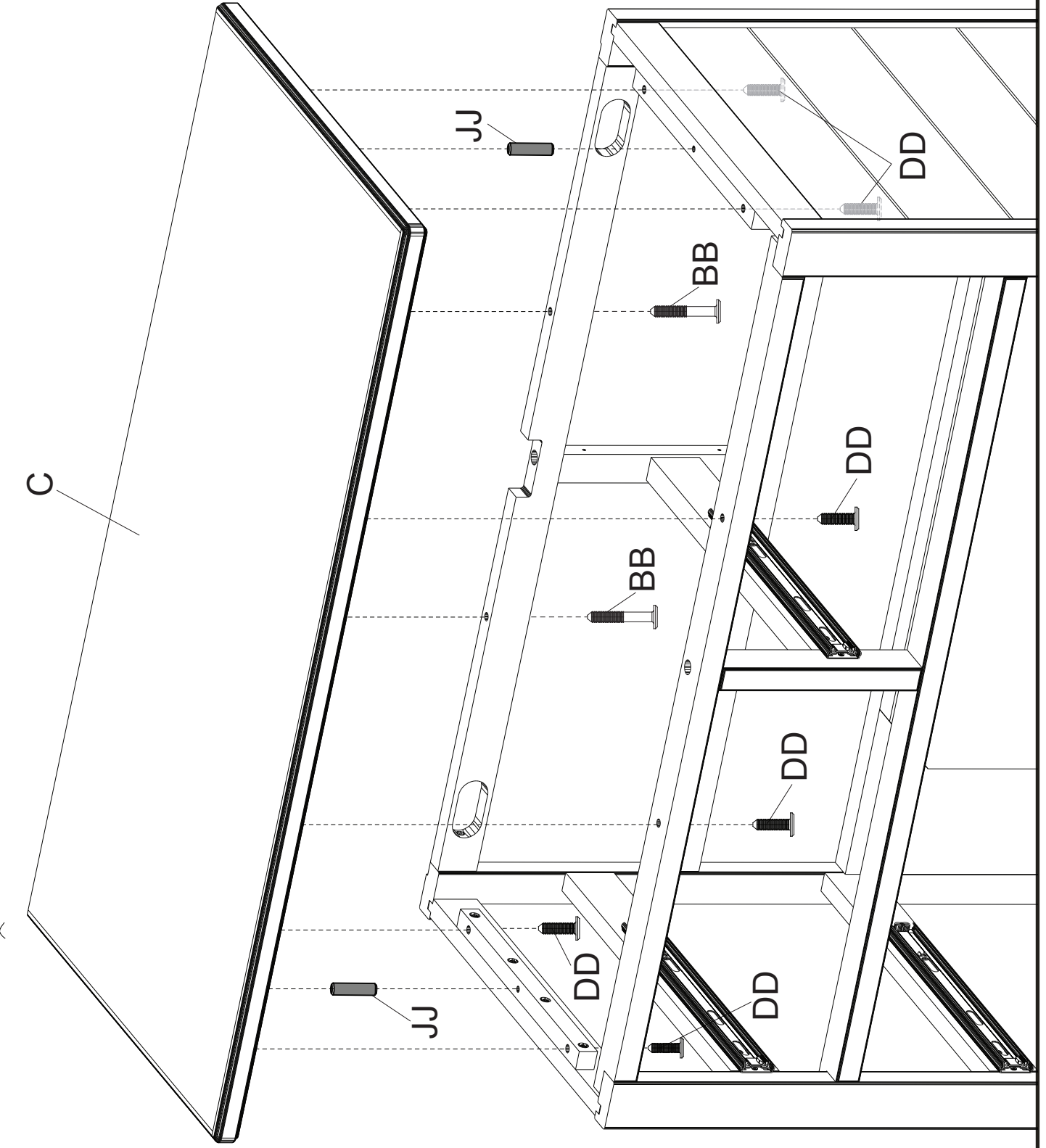

STEP #5
ÉTAPE N°5
PASO #5

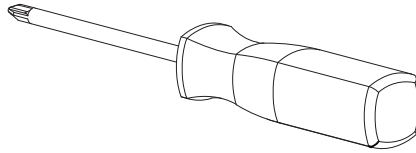

Phillips Screwdriver – Not included
Tournevis Phillips - non inclus
Destornillidor Phillips – no incluido

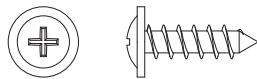

HH. Back Panel Screw x15
Vis pour Panneau Arrière
Tornillo de Panel Trasero

Attach the Back Panel (Part K) using (15) 15mm Screws (Part HH), tighten with a Phillips screwdriver. Ensure the labels are facing to the back of the unit.

Fixez le panneau arrière (Pièce K) à l'aide de (15) vis de 15 mm (Pièce HH), serrez à l'aide d'un tournevis cruciforme. Assurez-vous que les étiquettes est orientée vers le dos de l'unité.

Una el panel posterior (Pieza K) utilizando (15) tornillos de 15 mm (Pieza HH), apriete utilizando un destornillador Philips. Asegúrese de que las etiquetas estan enfrente la parte posterior de la unidad.

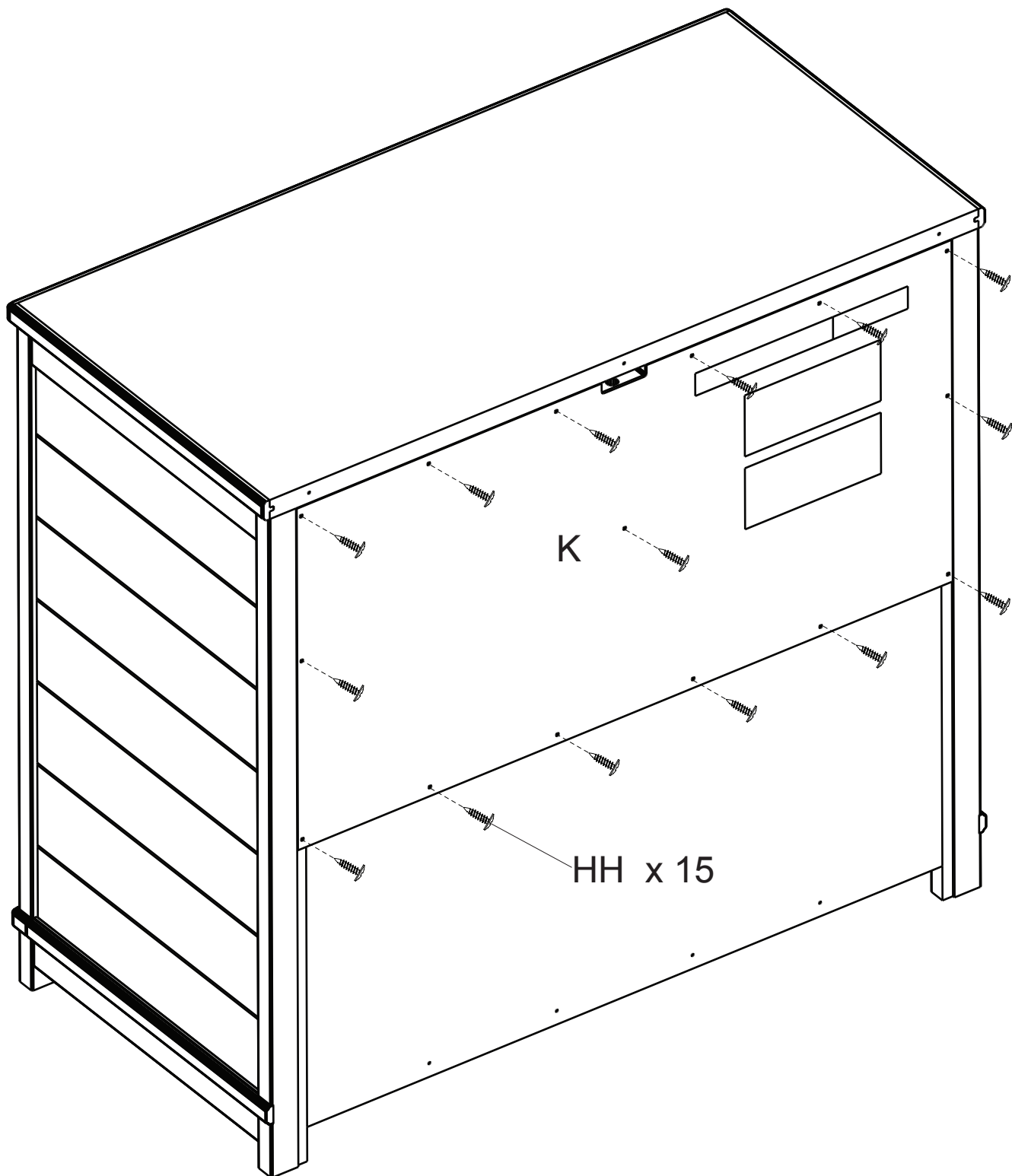

STEP #6
ÉTAPE N°6
PASO #6

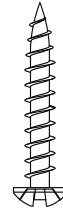

GG. 25mm SCREW x8
Vis 25mm
Tornillo 25mm



Phillips Screwdriver – Not included
Tournevis Phillips - non inclus
Destornillador Phillips – no incluido



CAUTION: Do Not use a power screwdriver they can cause screws to break or strip.
ATTENTION: Ne Pas utiliser un tournevis électrique car les vis peuvent casser ou perdre leurs filets.
ATENCIÓN: No use un destornillador eléctrico ya que puede causar que los tornillos se rompan o rueden.

Attach the Top Drawer Sides (Part ZZ) to the Top Drawer Fronts (Part U) with (4) 25mm Screws (Part GG). Grooves must align. Tighten With Phillips Screwdriver. Repeat this step until both Top drawers are complete.

Fixer les Barre de tiroir supérieur (Pièces ZZ) à l'Avant du Tiroir supérieur (Pièce U) à l'aide de (4) vis 25mm (Pièce GG). Les rainures doivent être alignées. Serrer avec un tournevis Phillips. Répéter cette étape jusqu'à ce que les 2 tiroirs supérieur soient montés.

Fije los Barra de la gaveta superior (Pieza ZZ) a la Parte frontal de la Gaveta superior (Pieza U) utilizando (4) tornillos 25mm (Pieza GG). Las ranuras deben alinearse. Apriete utilizando un destornillador Phillips. Repitaestepaso hasta haber completadolas 2 gavetas superior.

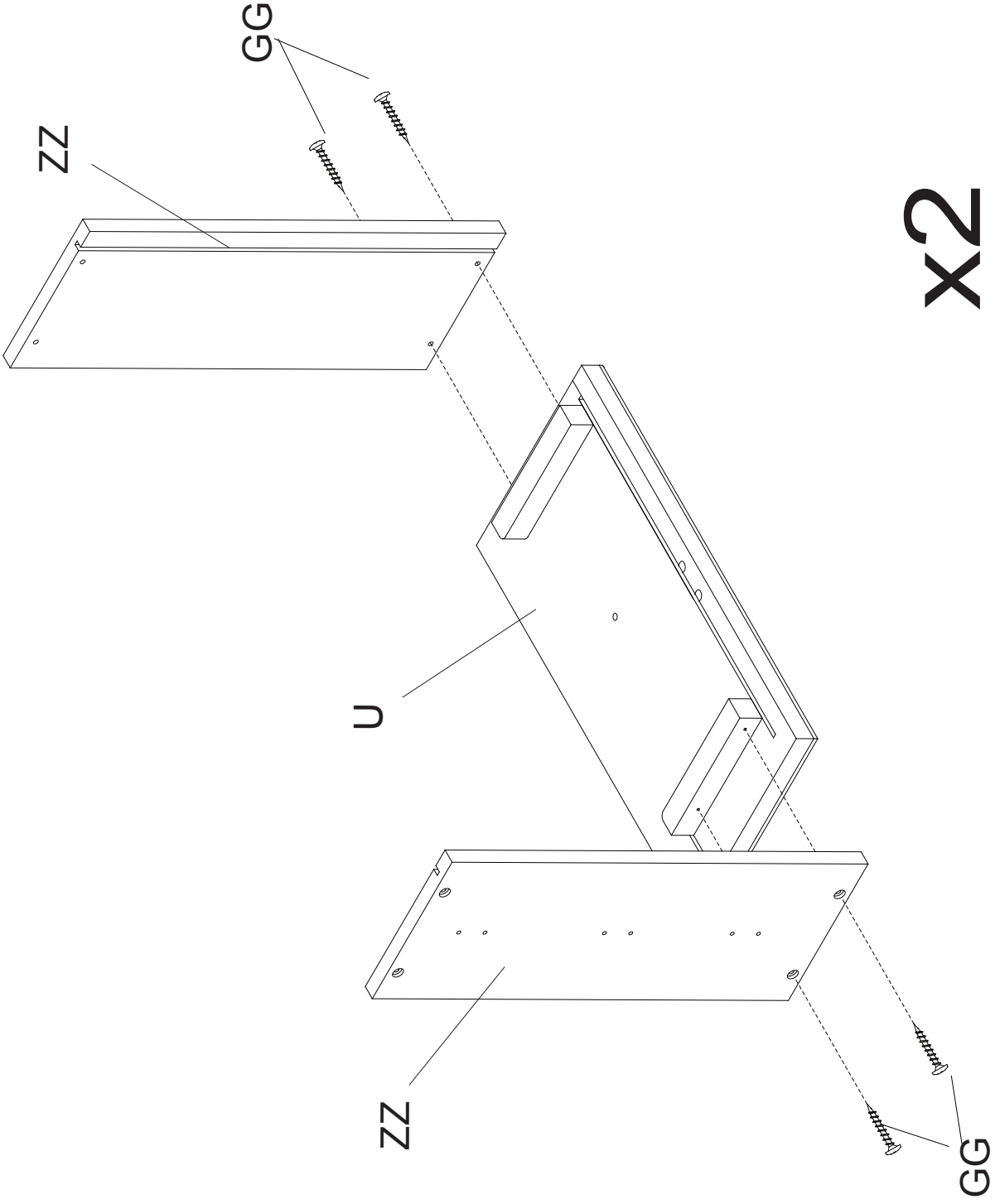

STEP #7 ÉTAPE N°7 PASO #7



EE. PLASTIC BARREL NUT x10
Écrous à Manchon en Plastique
Tuerca de Barril Plásticas

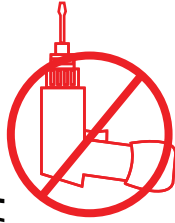

CAUTION: Do Not use a power screwdriver they can cause screws to break or strip.

ATTENTION: Ne Pas utiliser un tournevis électrique car les vis peuvent casser ou perdre leurs filets.

ATENCIÓN: No use un destornillador eléctrico ya que puede causar que los tornillos se rompan o rueden.



FF. 40mm SCREW x10
Vis 40mm
Tornillo 40mm

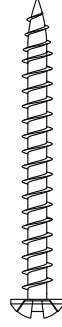

Phillips Screwdriver – Not included
Tournevis Phillips - non inclus
Destornillador Phillips – no incluido



GG. 25mm Screw x2
Vis 25mm
Tornillo 25mm

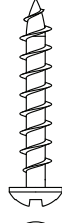

JJ. Φ6x30mm Wood Dowel x4
Cheville en bois Φ6x30mm
Pasador de madera Φ6x30mm

Slide Top Drawer Bottom (Part Z) into the grooves. Install the Drawer Support (Part W) and Top Drawer Back (Part R), using (2) Φ6x30mm Wood Dowels (Part JJ), (1) 25mm Screw (Part GG), (5) 40mm Screws (Part FF) and (5) Plastic Barrel Nuts (Part EE). Note: Grooves In Bottom Must Align. Repeat this step until both top drawers are complete.

Glisser le fond du tiroir supérieur (Pièce Z) dans les rainures. Installer le support du tiroir (Pièce W) et l'arrière du tiroir supérieur (Pièce R), à l'aide de (2) Cheville en bois Φ6x30mm (Part JJ), (1) vis 25mm (Pièce GG), (5) vis 40mm (Pièce FF) et de (5) Écrous à portée cylindriques en plastique (Pièce EE). Remarque: Les rainures inférieures doivent être alignées. Serrer avec un tournevis Phillips. Répéter cette étape jusqu'à ce que les 2 tiroirs supérieurs soient montés.

Deslice la parte inferior de la gaveta superior (Pieza Z) hacia las ranuras. Instale el soporte de gaveta (Pieza W) y parte posterior de la gaveta superior (Pieza R) utilizando (2) Pasadores de madera Φ6x30mm (Pieza JJ), (1) tornillo 25mm (Pieza GG), (5) tornillos de 40 mm (Pieza FF) y (5) tuercas cilíndricas plásticas (Pieza EE). Nota: Las ranuras al inferior deben alinearse. Apriete utilizando un destornillador Phillips. Repita este paso hasta haber completado las 2 gavetas.

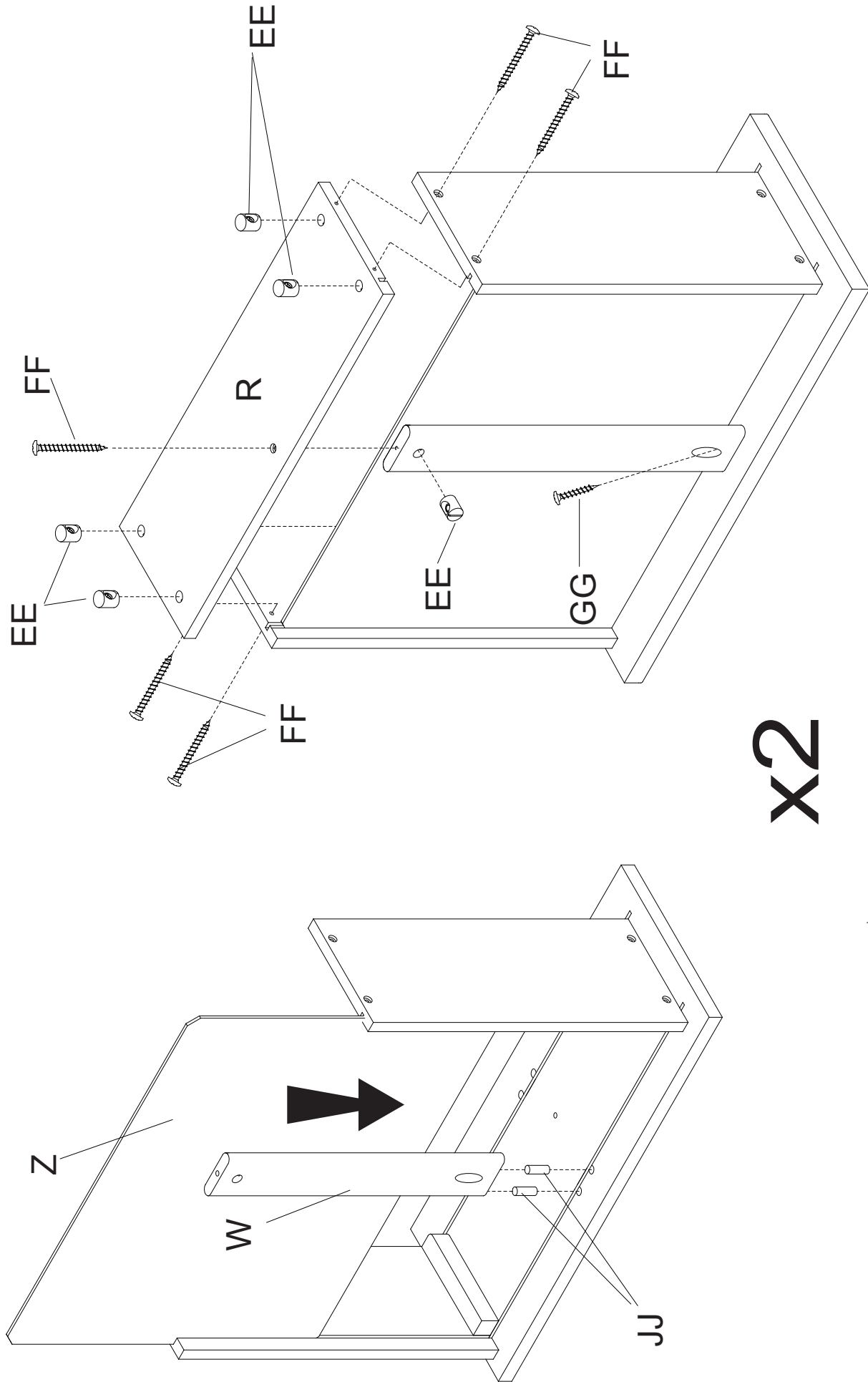

X2

STEP #8

ÉTAPE N°8

PASO #8

The following tools and parts are required:

Outils et pièces nécessaires:

Se necesitan las siguientes herramientas y piezas:

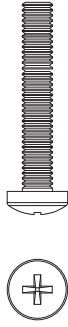
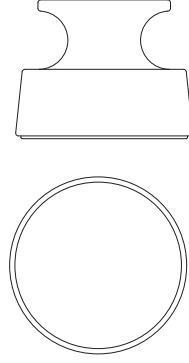

PP2. Knob Screw x2
Vis de Bouton
Tornillo para Perilla

PP1. Knob x2
Bouton
Perilla



CAUTION: Do Not use a power screwdriver they can cause screws to break or strip.
ATTENTION: Ne Pas utiliser un tournevis électrique car les vis peuvent casser ou perdre leurs filets.
ATENCIÓN: No use un destornillador eléctrico ya que puede causar que los tornillos se rompan o rueden.

Attach Knob (Part PP1) to Top Drawer Assembly using (1) KnobScrew (Part PP2). Repeat this step until both top drawers are complete.

Fixer le bouton (Pièce PP1) au montage assemblé du tiroir supérieur à l'aide d'(1) vis de Bouton (Pièce PP2). Répéter cette étape jusqu'à ce que les 2 tiroirs supérieurs soient montés.

Fije la perilla (Pieza PP1) al ensamblaje de la gaveta superior utilizando (1) tornillo para Perilla (Pieza PP2). Repita este paso hasta haber completado las 2 gavetas.

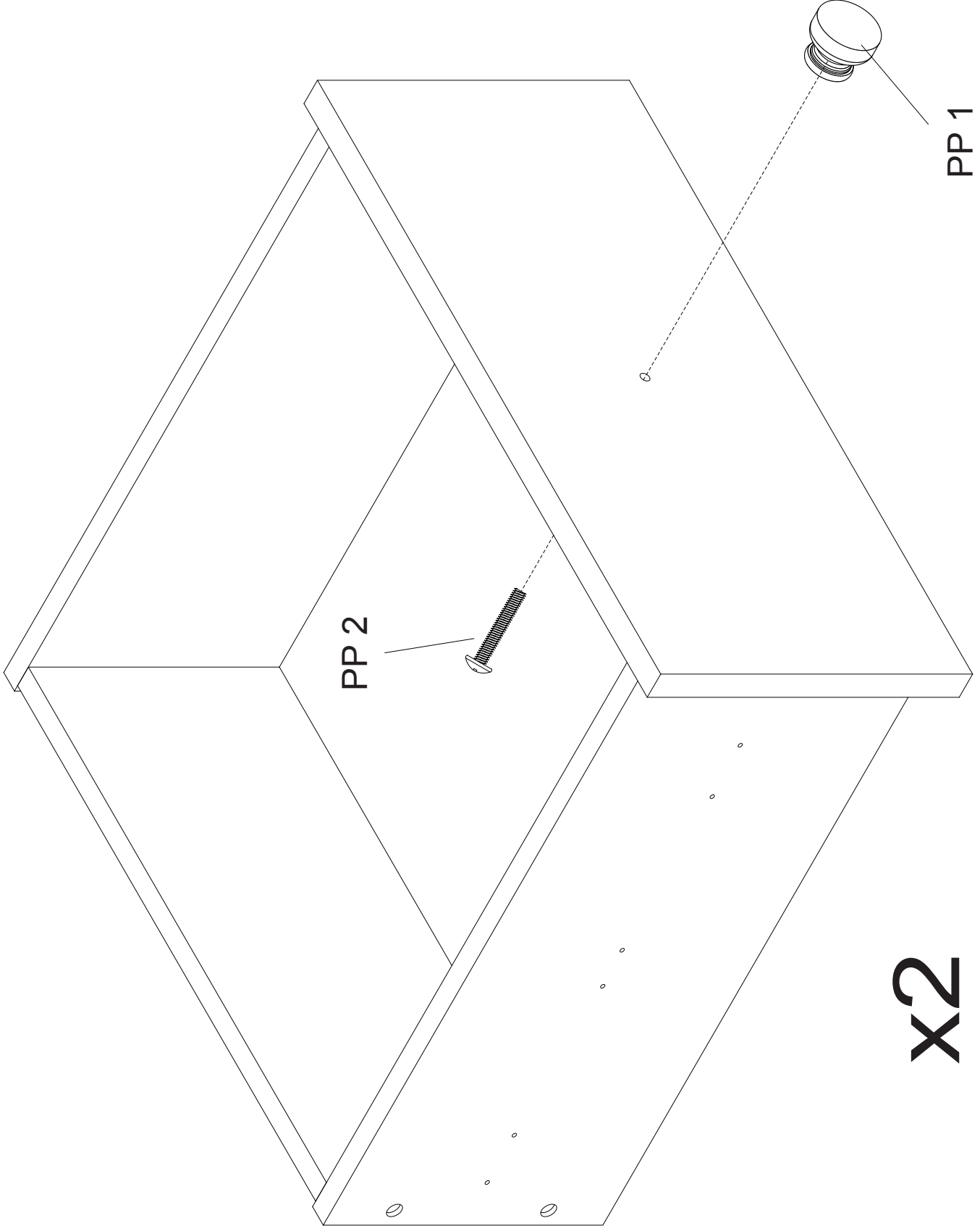

STEP #9
ÉTAPE N°9
PASO #9



GG. 25mm SCREW x8
Vis 25mm
Tornillo 25mm



Phillips Screwdriver – Not included
Tournevis Phillips - non inclus
Destornillador Phillips – no incluido



CAUTION: Do Not use a power screwdriver they can cause screws to break or strip.
ATTENTION: Ne Pas utiliser un tournevis électrique car les vis peuvent casser ou perdre leurs filets.
ATENCIÓN: No use un destornillador eléctrico ya que puede causar que los tornillos se rompan o rueden.

Attach the Bottom Drawer Sides (Parts RR) to the Bottom Drawer Front (Part T) with (4) 25mm Screws (Part GG). Note: Grooves in Bottom must align. Tighten With Phillips Screwdriver. Repeat this step until both bottom drawers are complete.

Fixer les Barre de tiroir inférieur (Pièces RR) à l'avant du tiroir inférieur (Pièce T) à l'aide de (4) vis 25mm (Pièce GG). Remarque: Les rainures inférieures doivent être alignées. Serrer avec un tournevis Phillips. Répéter cette étape jusqu'à ce que les 2 tiroirs inférieurs soient montés.

Fije los Barra de la gaveta inferior (Pieza RR) a la parte frontal de la gaveta inferior (Pieza T) utilizando (4) tornillos 25mm (Pieza GG). Nota: Las ranuras al inferior deben alinearse. Apriete utilizando un destornillador Phillips. Repitaestepaso hasta haber completadolas 2 gavetas inferiores.

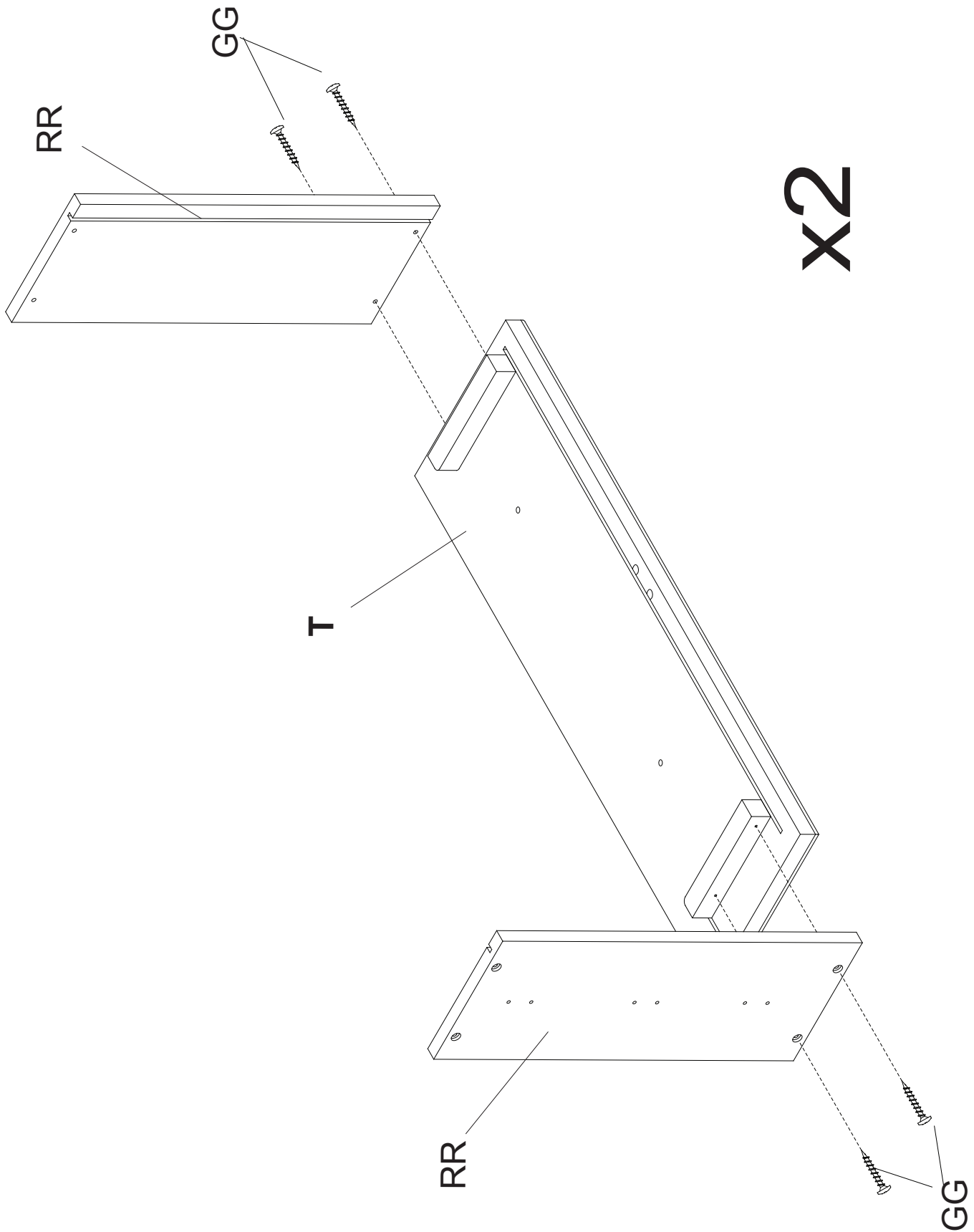

STEP #10 ÉTAPE N°10 PASO #10



EE. PLASTIC BARREL NUT x10
Écrous à Manchon en Plastique
Tuerca de Barril Plásticas



CAUTION: Do Not use a power screwdriver they can cause screws to break or strip.

ATTENTION: Ne Pas utiliser un tournevis électrique car les vis peuvent casser ou perdre leurs filets.

ATENCIÓN: No use un destornillador eléctrico ya que puede causar que los tornillos se rompan o rueden.

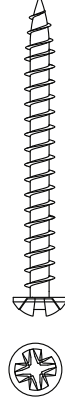

FF. 40mm SCREW x10
Vis 40mm
Tornillo 40mm



Phillips Screwdriver – Not included
Tournevis Phillips - non inclus
Destornillador Phillips – no incluido

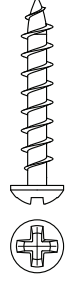

GG. 25mm Screw x2
Vis 25mm
Tornillo 25mm



JJ. Φ 6x30mm Wood Dowel x4
Cheville en bois Φ 6x30mm
Pasador de madera Φ 6x30mm

Slide Bottom Drawer Bottom (Part X) into the grooves. Install the Drawer Support (Part W) and Bottom Drawer Back (Part S), using (2) Φ 6x30mm Wood Dowels (Part JJ), (1) 25mm Screw (Part GG), (5) 40mm Screws (Part FF) and (5) Plastic Barrel Nuts (Part EE). Note: Grooves In Bottom Must Align. Repeat this step until both Bottom drawers are complete.

Glisser le fond du tiroir inférieur (Pièce X) dans les rainures. Installer le support du tiroir (Pièce W) et l'arrière du tiroir inférieur (Pièce S), à l'aide de (2) Cheville en bois Φ 6x30mm (Part JJ), (1) vis 25mm (Pièce GG), (5) vis 40mm (Pièce FF) et de (5) Écrous à portée cylindriques en plastique (Pièce EE). Remarque: Les rainures inférieures doivent être alignées. Serrer avec un tournevis Phillips. Répéter cette étape jusqu'à ce que les 2 tiroirs inférieurs soient montés.

Deslice la parte inferior de la gaveta inferior (Pieza X) hacia las ranuras. Instale el soporte de gaveta (Pieza W) y parte posterior de la gaveta inferior (Pieza S) utilizando (2) Pasadores de madera Φ 6x30mm (Pieza JJ), (1) tornillo 25mm (Pieza GG), (5) tornillos de 40 mm (Pieza FF) y (5) tuercas cilíndricas plásticas (Pieza EE). Nota: Las ranuras al inferior deben alinearse. Apriete utilizando un destornillador Phillips. Repita este paso hasta haber completado las 2 gavetas.

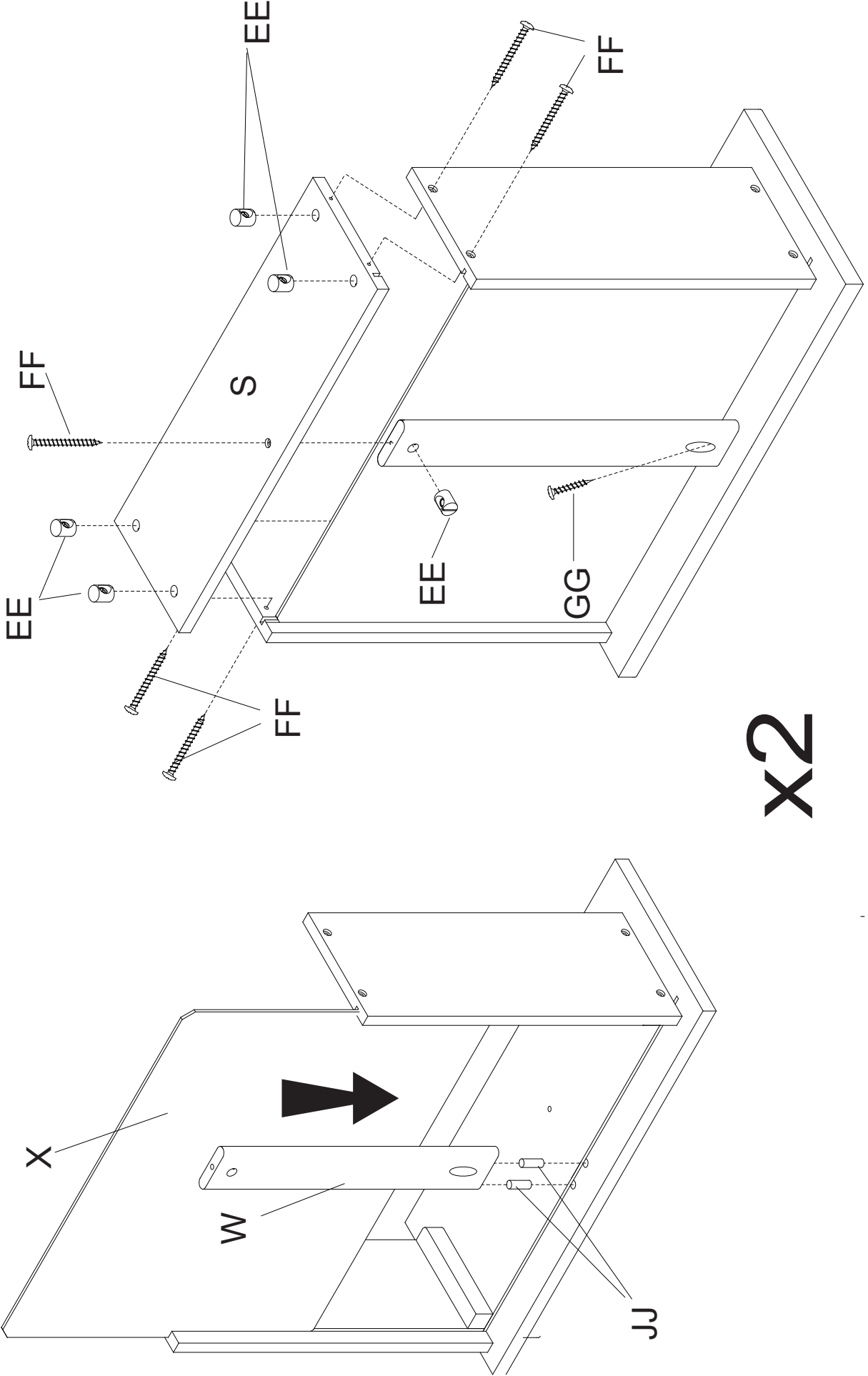

STEP #11

ÉTAPE N°11

PASO #11

The following tools and parts are required:
Outils et pièces nécessaires:
Se necesitan las siguientes herramientas y piezas:

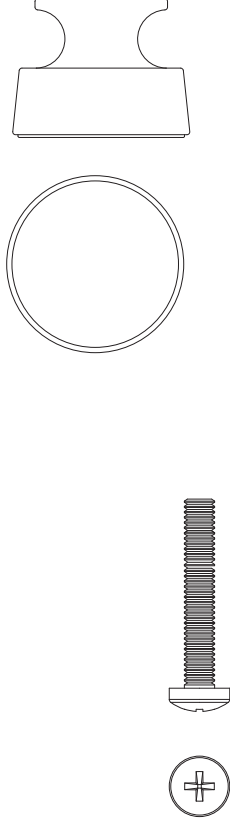

PP2. Knob Screw x4
Vis de Bouton
Tornillo para Perilla

PP1. Knob x4
Bouton
Perilla



CAUTION: Do Not use a power screwdriver they can cause screws to break or strip.
ATTENTION: Ne Pas utiliser un tournevis électrique car les vis peuvent casser ou perdre leurs filets.
ATENCIÓN: No use un destornillador eléctrico ya que puede causar que los tornillos se rompan o rueden.

Attach (2) Knobs (Part PP1) to Bottom Drawer Assembly using (2) Knob Screws (Part PP2) Repeat this step until both Bottom drawers are complete.

Fixer (2) boutons (Pièce PP1) au montage assemblé du tiroir inférieur à l'aide d'(2) vis de Bouton (Pièce PP2). Répéter cette étape jusqu'à ce que les 2 tiroirs inférieur soient montés.

Fije (2) perillas (Pieza PP1) al ensamblaje de la gaveta inferior utilizando (2) tornillos para perilla (Pieza PP2). Repita este paso hasta haber completado las 2 gavetas.

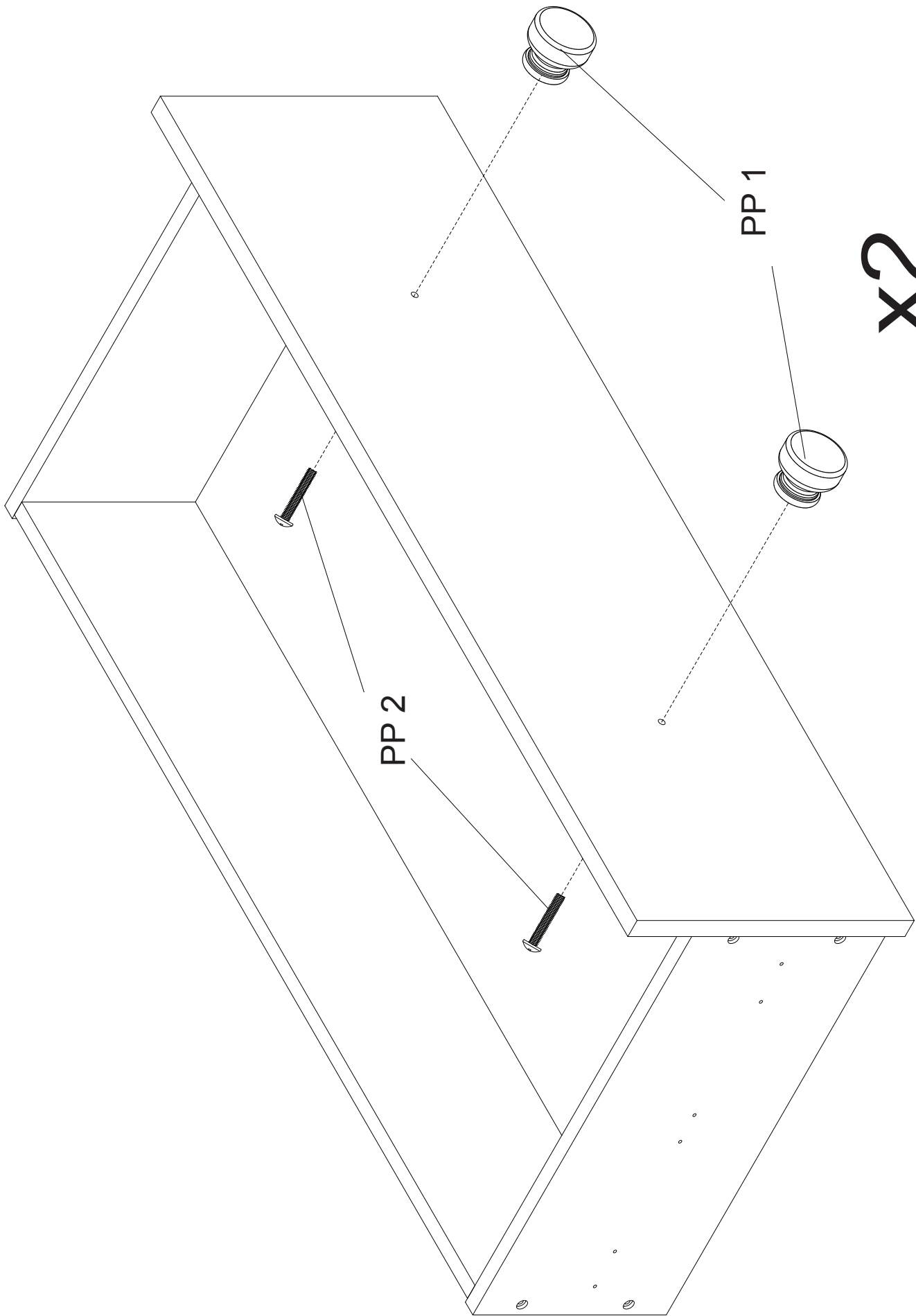

STEP #12
ÉTAPE N°12
PASO #12

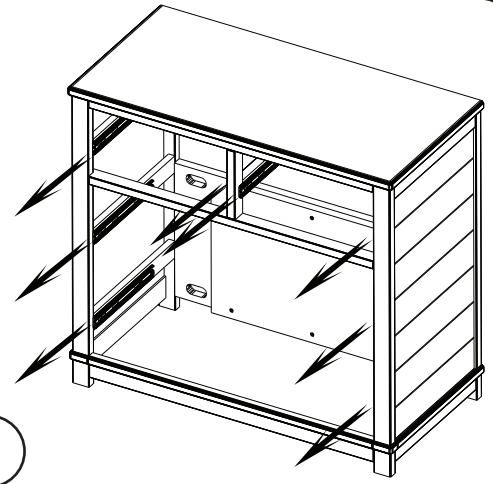
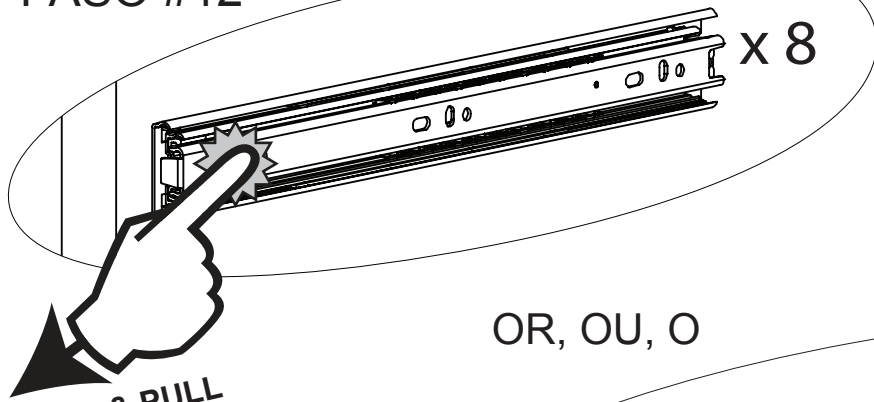

OR, OU, O

Press & PULL
Glisser & TIRER
Empujar & SAQUE

PULL
TIRER
SAQUE

Allen Wrench
 Clé Allen
 Llave Allen

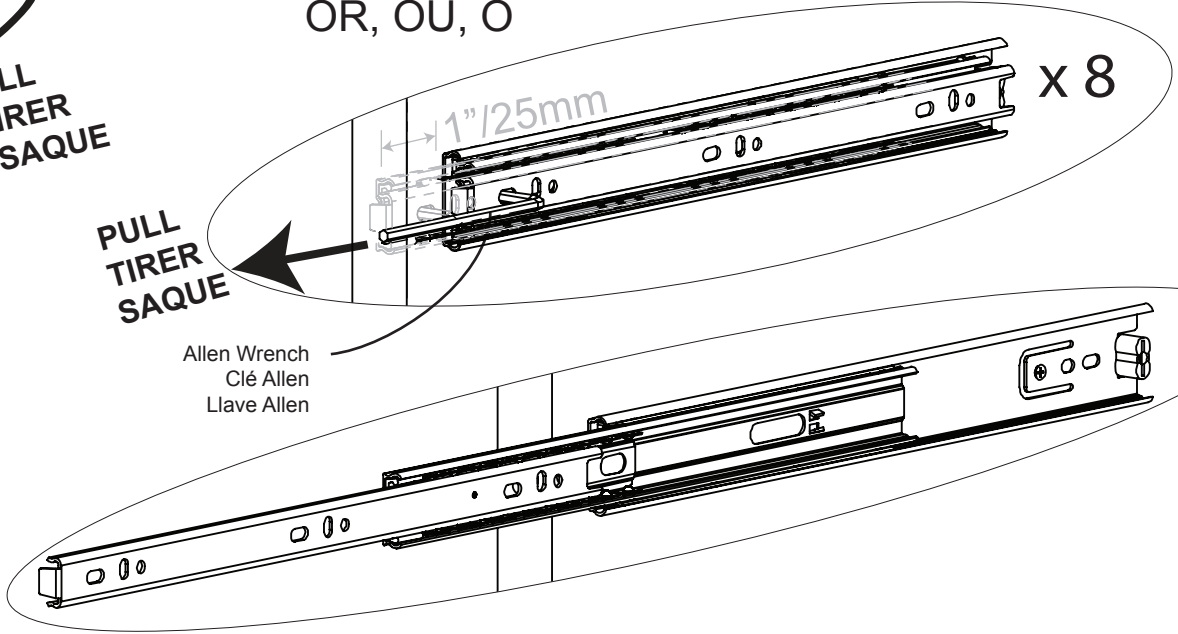

Left/Gauche/Izquierdo

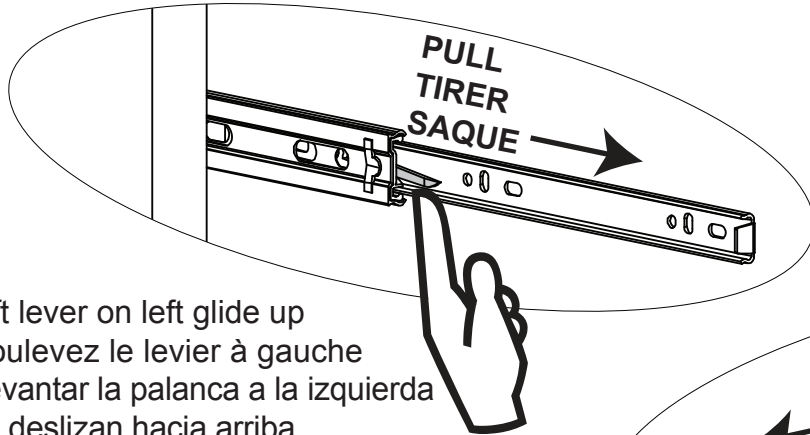

Lift lever on left glide up
 Soulevez le levier à gauche
 Levantar la palanca a la izquierda
 se deslizan hacia arriba

Press lever on right glide down
 Glisser sur le levier sur la
 droite glisser vers le bas
 Empujar la palanca a la derecha
 se deslizan por

2

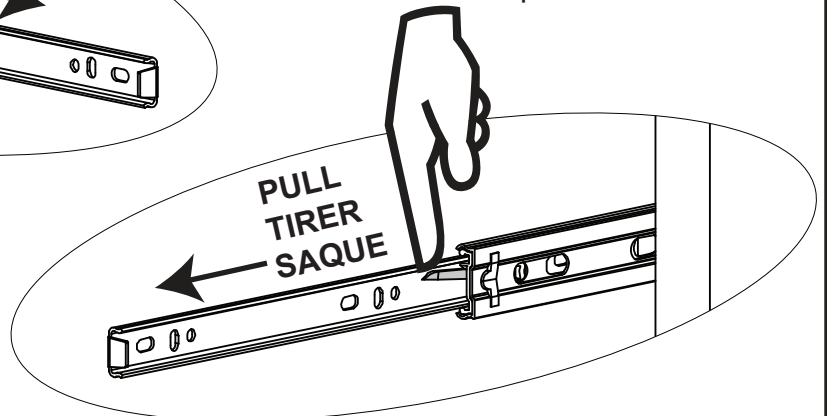

Right/Droite/Derecho

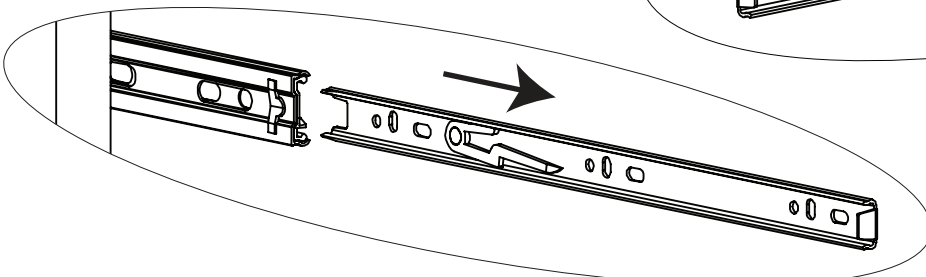

3

The silver portion of the glide must be pulled to the front of the glide when assembling the drawer into the case.

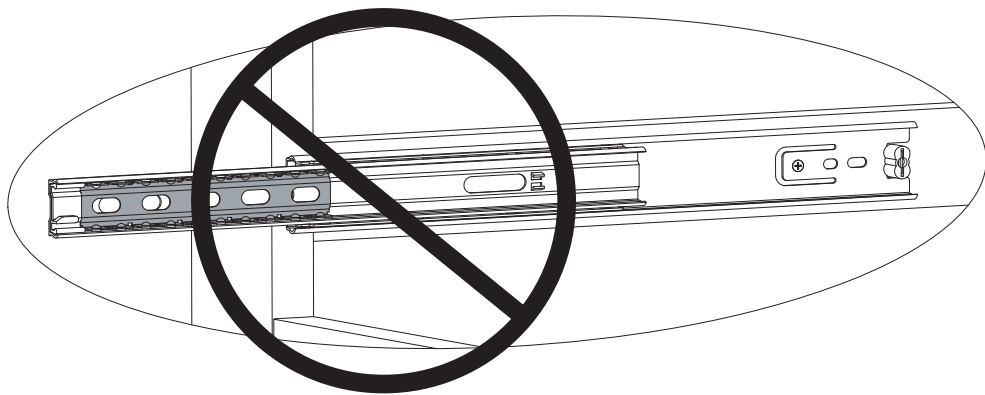

La partie argentée du glissement de doit être tirée vers l'avant de la glisse lors du montage du tiroir dans le boîtier.

La parte plateada de la guía de la gaveta debe estar al frente de la guía cuando se está armando la cómoda.

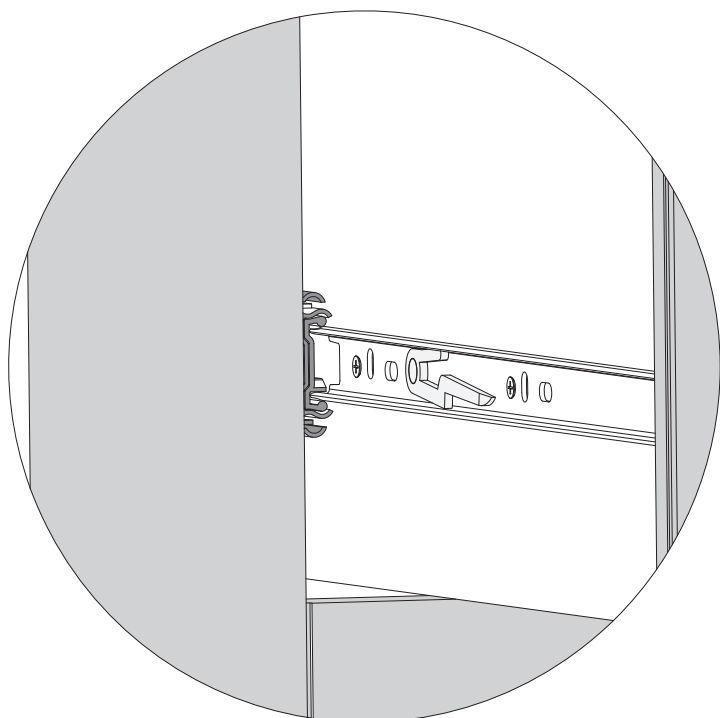
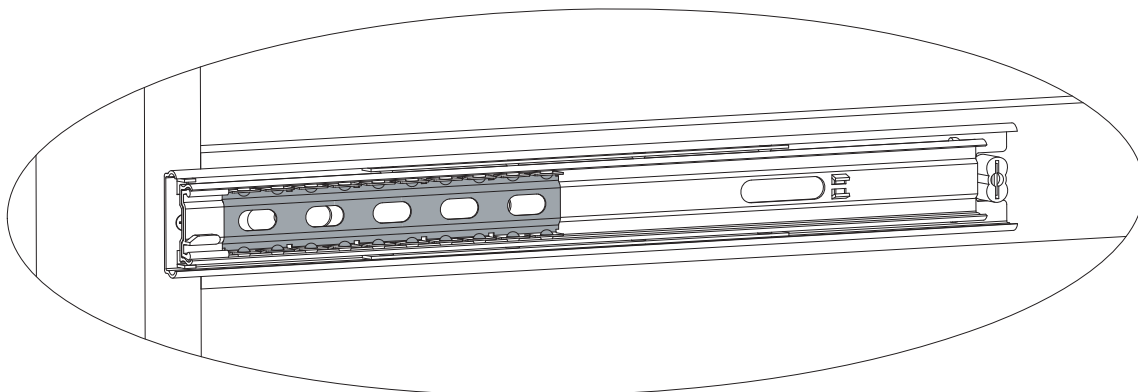
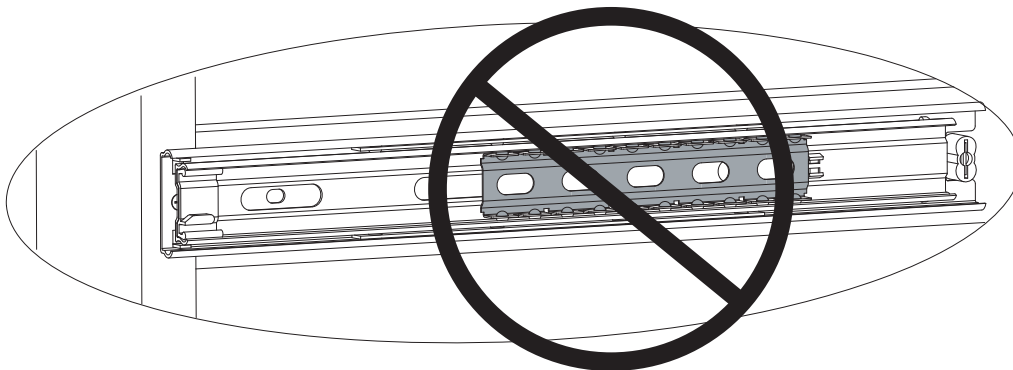

To insert drawer align male runner on drawer to female runner on case and push all the way in.

Pour insérer tiroir aligner runner homme sur le tiroir pour runner femme sur l'affaire et poussez jusqu'à ce qu'il repose.

Para insertar la gaveta alinear runner mujer en la gaveta para de hombre runner case y empuje hasta el fondo.

STEP #13
ÉTAPE N°13
PASO #13

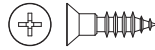

NN.12mm Screw x24
Vis 12mm
Tornillo 12mm

Attach (2) Drawer Guide outer pieces to each assembled drawer. There are pre-drilled holes in each drawer side.

- i) Place the end of the Drawer Guide with the tab against the Drawer front, then align the holes in the Guide to the holes in the Side, tab should remain very close to the Drawer Front.
- ii) Attach the Drawer Guide with (3) 12mm screws (Part NN). Install the screws from the back to the front (1st,2nd,3rd in the illustration). Tighten with a Phillips Screwdriver.
- iii) repeat with the other Drawer Side.
- iv) Repeat until all (4) Drawers are complete.

Fixer (2) parties extérieures de glissière de tiroir sur chaque tiroir monté. Des trous prépercés se trouvent sur le côté de chaque tiroir.

- i) Placer l'extrémité de la glissière de tiroir avec la patte contre l'avant du tiroir, puis aligner les trous de la glissière aux trous sur le côté. La patte doit rester très proche de l'avant du tiroir.
- ii) Fixez la glissière du tiroir à l'aide de (3) vis de 12 mm (Pièce NN) Montez les vis de l'arrière vers l'avant (1st,2nd,3rd sur l'illustration). Serrez à l'aide d'un tournevis cruciforme.
- iii) répéter cette étape avec le côté de l'autre tiroir.
- iv) Répéter jusqu'à ce que les (4) tiroirs soient montés.

Fije (2) piezas externas de guía de gaveta en cada gaveta ensamblada. Hay agujeros pre taladrados en cada costado de la gaveta.

- i) Coloque el extremo de la guía de gaveta, con la lengüeta contra la parte frontal de la gaveta, luego alinee la guía con los agujeros del costado; la lengüeta debe quedar muy cerca de la parte frontal de la gaveta.
- ii) Fije la guía de gaveta con (3) tornillos de 12 mm (Pieza NN). Instale los tornillos desde la parte posterior hacia el frente (1st,2nd,3rd en la ilustración). Apriete con un destornillador Philips.
- iii) Repita con el otro costado de la gaveta.
- iv) Repita hasta completar las (4) gavetas

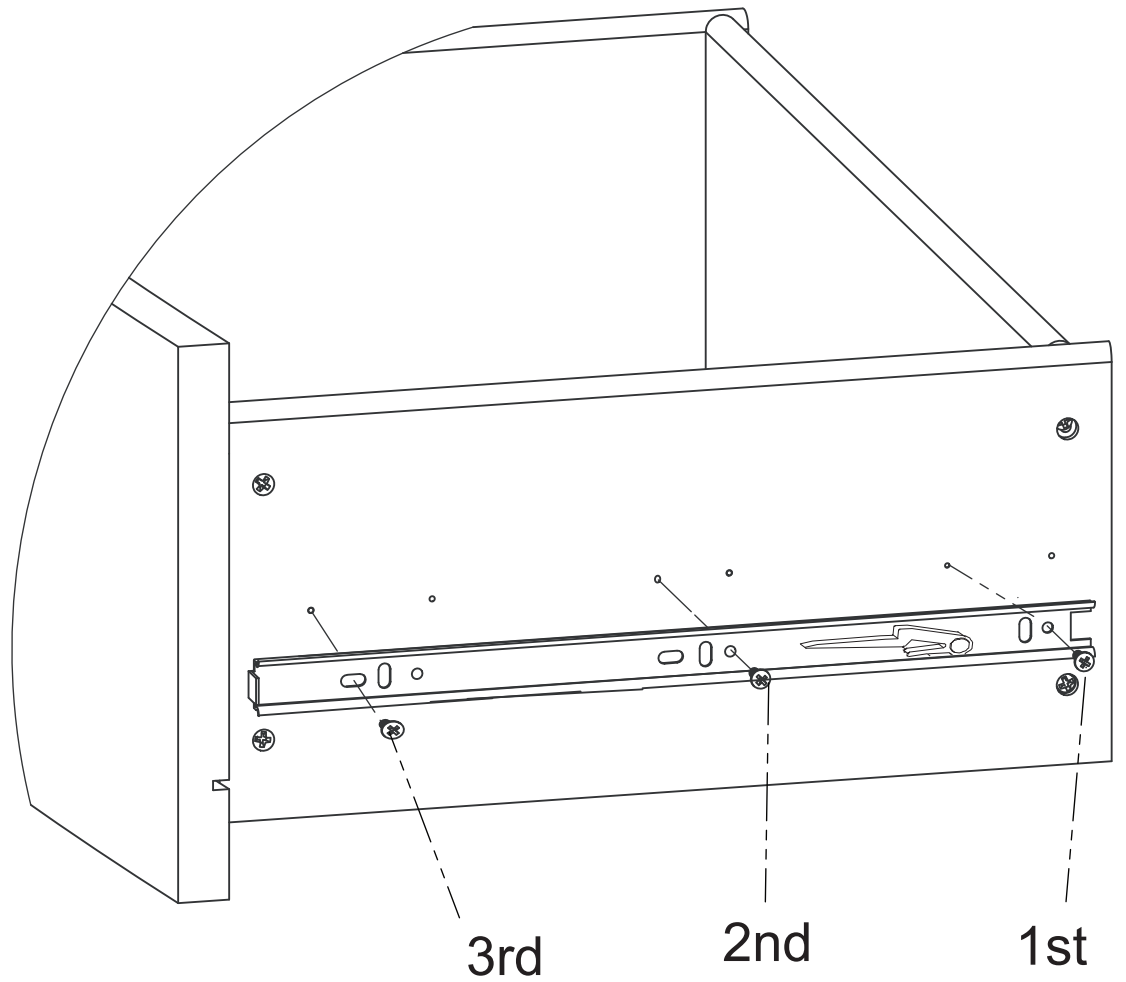

NN

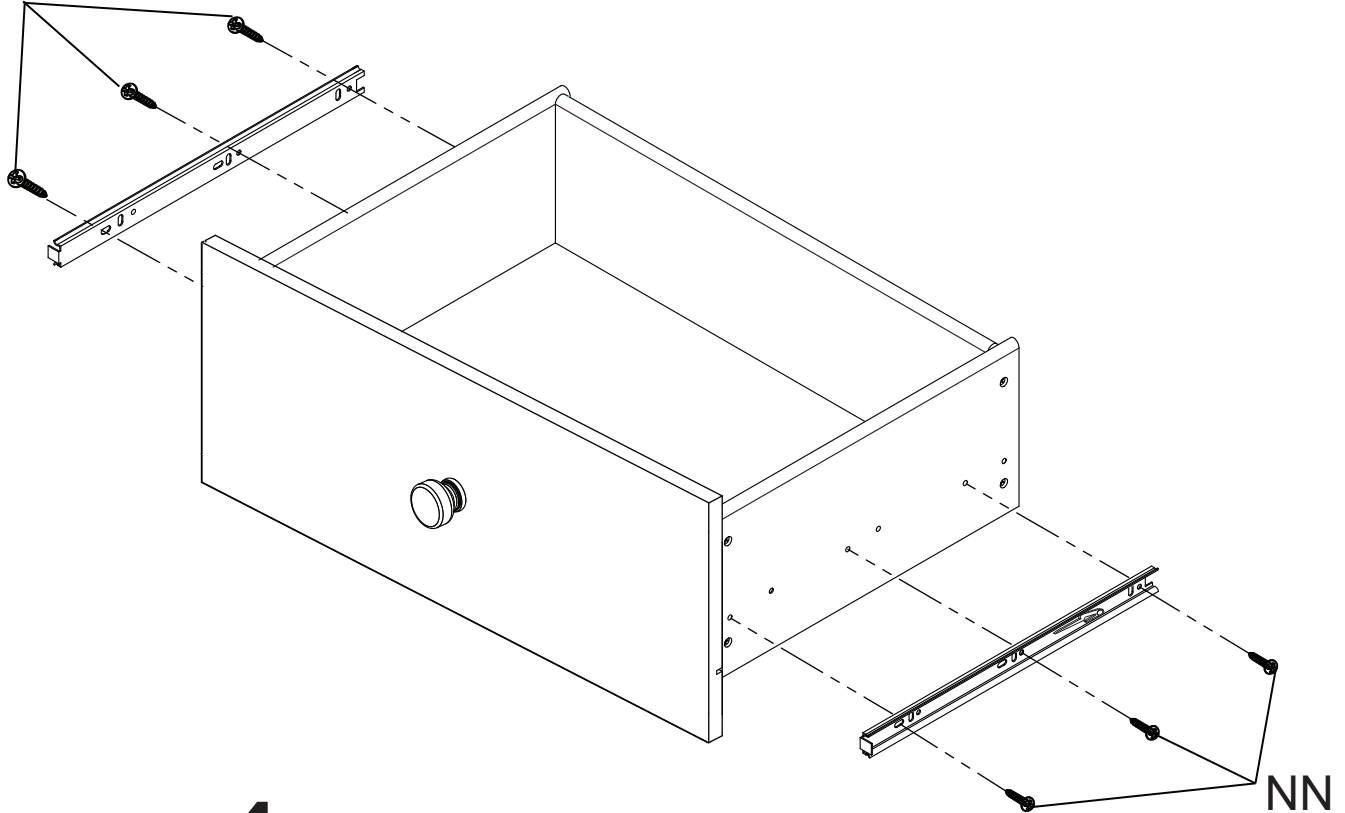

x4

STEP #14
ÉTAPE N°14
PASO #14

Install the drawers in the case body. Carefully align the Drawer Guides on each drawer with the Drawer Guides on the case. Push the drawer STRAIGHT in until it "clicks". Check that each side is fully secure. Open and close the drawer to ensure smooth operation. Changing the locations may improve fit or performance.

Installez les tiroirs dans le corps du boîtier. Prenez soin d'aligner les glissières de chaque tiroir avec les glissières destiroirs sur le boîtier. Poussez le tiroir HORIZONTALEMENT vers l'intérieur jusqu'à ce qu'il s'encastre. Vérifiez que chaque côté est bien fixé. Ouvrez et fermez le tiroir afin de vérifier qu'il fonctionne bien. Modifiez l'emplacement pour un meilleur ajustement ou de meilleures performances.

Instale las gavetas en el cuerpo del mueble. Alinee cuidadosamente las guías de gaveta en cada una de ellas con las guías del cuerpo del mueble. Presione la gaveta EN LÍNEA RECTA hasta que haga "clic". Revise que cada lado esté bien asegurado. Abra y cierre la gaveta para asegurarse de que funciona correctamente. Cambiar las ubicaciones podría mejorar el funcionamiento.



STEP #15
ÉTAPE N°15
PASO #15

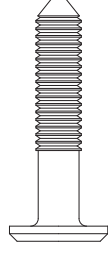
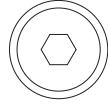

DD. 30mm Bolt x2
Boulon 30mm
Perno 30mm



M4 Allen Wrench
Clé Allen M4
Llave Allen M4

1. Attach Changing Top Right Side (Part M) to the Changing Top Front (Part Y) using (1) 30mm Bolt (Part DD) . Tighten with the Allen Wrench.
2. Attach Changing Top Left Side (Part L) in the same manner

1. Fixer le coté droit du plan à langer (Pièce M) à la partie frontale du plan à langer (Pièce Y) à l'aide de (1) Boulon 30mm (Pièce DD). Serrezavec la Clé Allen.
2. Fixer le coté gauche du plan à langer (Pièce L) de la même façon.

1. Fijar el lado derecho del cambiador (pieza M) con la parte frontal del cambiador (pieza Y) utilizando (1) perno de 30mm (pieza DD). Apriete con la Llave Allen.
2. Fijar el lado izquierdo del cambiador (pieza L) de la misma manera.

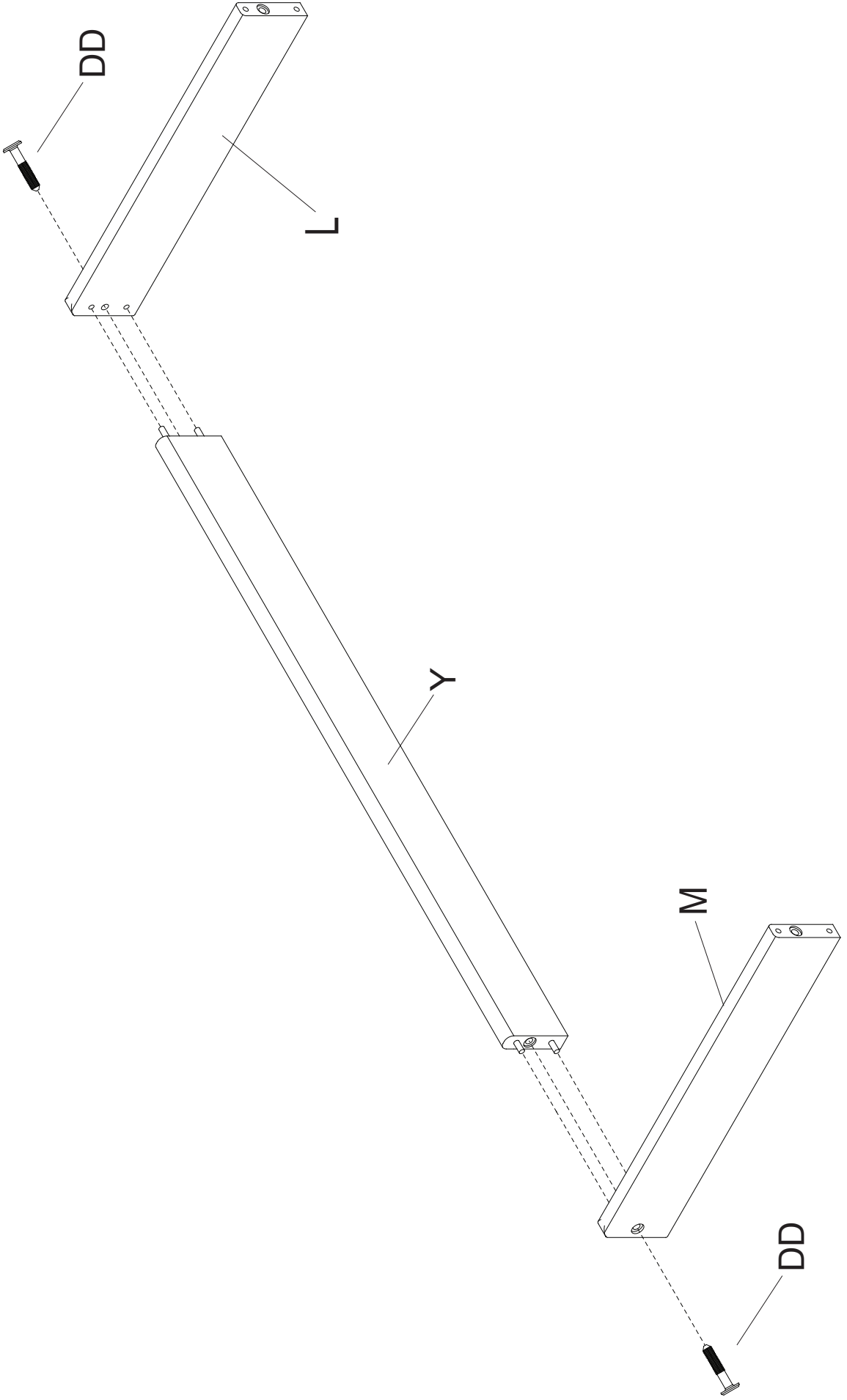

STEP #16
ÉTAPE N°16
PASO #16

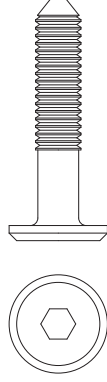

DD. 30mm Bolt x2
Boulon 30mm
Perno 30mm



M4 Allen Wrench
Clé Allen M4
Llave Allen M4

Attach Changing Top Back (Part J) to the Right and Left Sides using (2) 30mm Bolts (Part DD) . Tighten with the Allen Wrench.

Fixer la partie postérieure du plan à langer (Pièce J) au cotés droit et gauche à l'aide de (2) Boulons 30mm (Pièce DD) . Serrezavec la Clé Allen.

Fijar la parte posterior del cambiador (Pieza J) a los lados derecho e izquierdo utilizando (2) pernos de 300mm (Pieza DD) . Apriete con la Llave Allen.

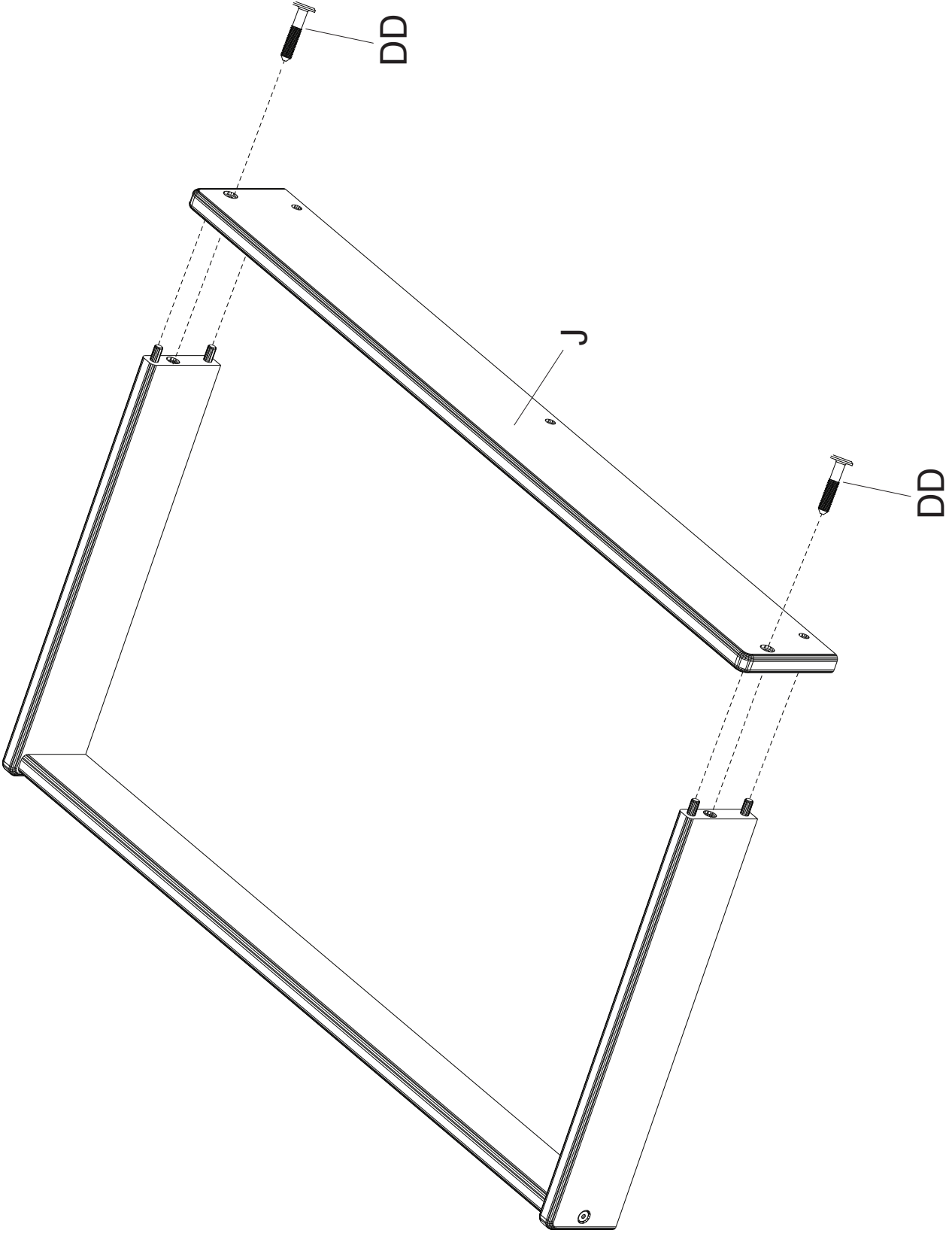

STEP #17
ÉTAPE N°17
PASO #17

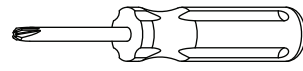
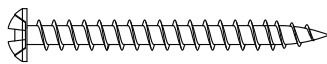

FF. 40mm SCREW x3
Vis 40mm
Tornillo 40mm

Phillips Screwdriver – Not included
Tournevis Phillips - non inclus
Destornillador Phillips – no incluido

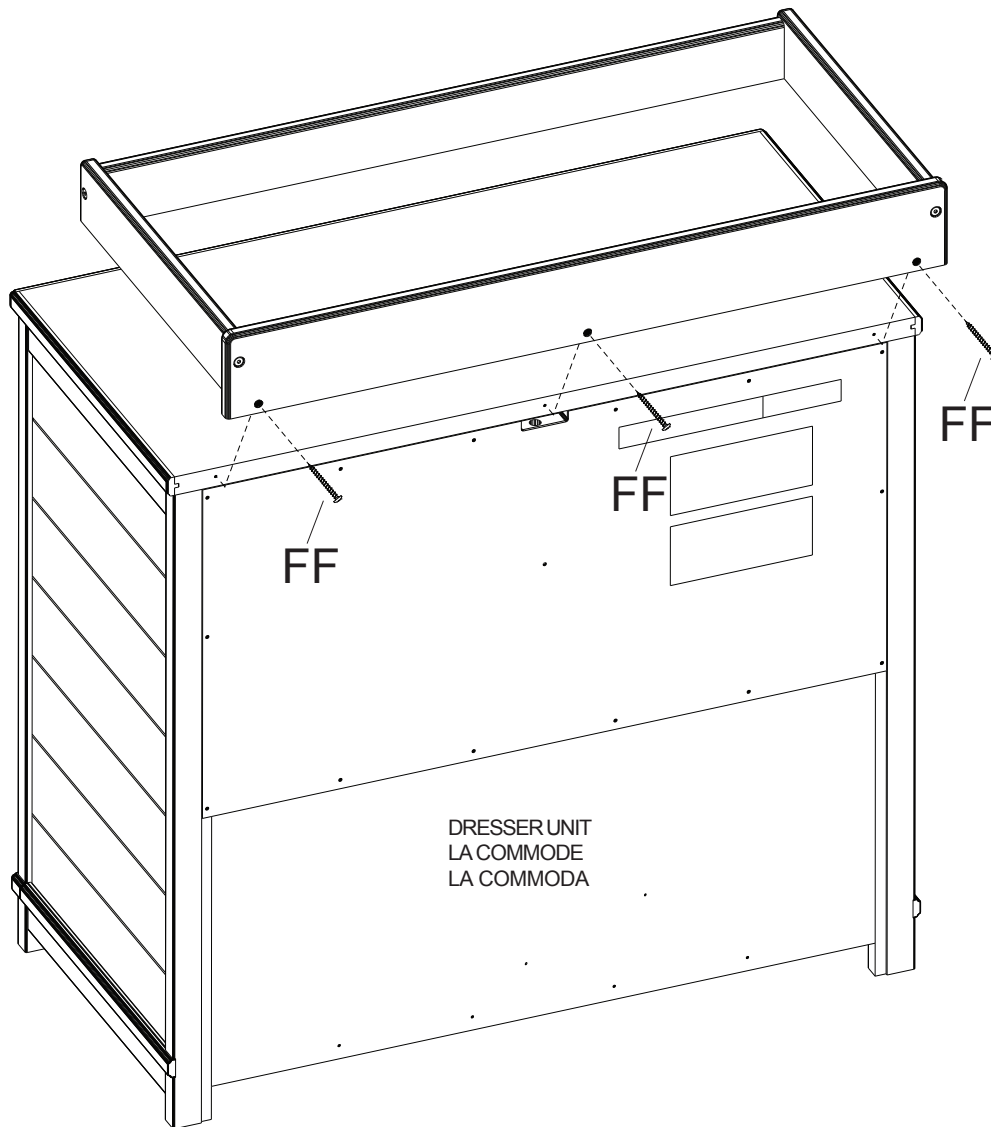

1. Set the Assembled Changing Top on the top of the Dresser as shown.
2. Insert (3) 40 mm screws (Part FF) through the back of the Changing Top, into the pre drilled holes the dresser.
3. Tighten with a Phillips Screwdriver.

1. Placer la Table à Langer maintenant assemblée sur le dessus de la commode.
2. Insérer (3) vis 40mm (pièce FF) à partir de l'arrière de la table à langer, jusque dans les trous de guidage que l'on vient de percer dans la commode.
3. Serrer au moyen d'un tournevis phillips.

1. Poner el equipó de ensamblaje encima del cambiador.
2. Inserta (3) tornillos 40 mm (pieza FF) en la parte de atrás en los wecos pilot.
3. Apriete con destornillador phillips.

⚠️ WARNING

Serious or fatal crushing injuries can occur from furniture tip-over. To help prevent tip-over:

- Install tipover restraint provided.
- Place heaviest items in the lowest drawers.
- Unless specifically designed to accommodate, **do not** set TV's or other heavy objects on the top of this product.
- Never** allow children to climb or hang on drawers, doors, or shelves.
- Never** open more than one drawer at a time.

Use of tip-over restraints may only reduce, but not eliminate, the risk of tip-over.

- Always monitor your child's activity when in the nursery.
- Do not** allow standing in drawers.
- Do not** allow standing on top of this product.
- Accessory Items must be securely fastened to this product according to the instructions provided with those items.
- To avoid head injury, do not allow children to play underneath open drawers.
- Do not leave drawers open when not in use.

⚠️ AVERTISSEMENT

Le renversement du meuble peut entraîner des blessures graves ou mortelles. Pour aider à prévenir tout renversement :

- Installez le système anti-basculement fournie.
- Placez les objets les plus lourds dans les tiroirs du bas.
- Ne déposez pas de postes de télévision ou d'autres objets lourds sur ce meuble, à moins qu'il ne soit conçu spécifiquement à cet effet.
- Ne laissez jamais les enfants monter sur ou se suspendre aux tiroirs, portes et ou tablettes.
- N'ouvrez jamais plus d'un tiroir en même temps.
- L'utilisation de dispositif anti-renversement peut uniquement réduire les risques de renversement, mais ne les élimine pas totalement.**
- Surveillez toujours les activités de votre enfant lorsqu'il se trouve dans la chambre d'enfants.
- Ne lui permettez pas de se tenir debout dans les tiroirs.
- Ne lui permettez pas de se tenir debout sur ce meuble.
- Les accessoires doivent être solidement fixés sur ce produit conformément aux instructions fournies avec lesdits éléments.
- Afin de prévenir toute blessure à la tête, ne laissez pas les enfants jouer sous les tiroirs ouverts.
- Ne laissez pas les tiroirs ouverts lorsque vous ne les utilisez pas.

⚠️ ADVERTENCIA

Pueden producirse lesiones graves o mortales por aplastamiento al volcarse muebles. Para evitar vuelcos:

- Instale las herramientas de contención de vuelcos suministrada.
- Coloque los artículos de mayor peso en los cajones inferiores.
- No coloque televisiones ni ningún otro objeto pesado en la parte superior de este producto, a no ser que esté específicamente diseñado para acomodarlo.
- Nunca permita que los niños trepen sobre cajones, puertas o baldas de estantería ni que se cuelguen de ellos.
- Nunca abra más de un cajón al mismo tiempo.
- El uso de herramientas de contención de vuelcos tan solo puede reducir, pero no eliminar, el riesgo de vuelco.**
- Vigile siempre la actividad de su hijo cuando se encuentre en su cuarto.
- No permita que nadie se ponga de pie en los cajones.
- No permita que nadie se ponga de pie encima de este producto.
- Los artículos accesorios deben ser fijados a este producto de forma segura según las instrucciones que acompañan a dichos artículos.
- Para evitar lesiones en la cabeza, no permita que los niños jueguen debajo de cajones abiertos.
- No deje cajones abiertos si no los está utilizando.

⚠️ WARNING

FALL HAZARD - To prevent death or serious injury, always keep child within arm's reach.

Read all instructions before use of the changing top.

KEEP THESE INSTRUCTIONS IN A SAFE PLACE FOR FUTURE USE.

Inspect the changing table periodically. Do not use the changing top if it is damaged or broken.

Contact Simmons Juvenile Furniture with any questions.

Tighten all loose screws and bolts before each use.

The maximum recommended weight of the child is 30lbs for the changing table.

Always secure the changing top to the changing surface using the screws provided. See Instructions.

Secure the changing top only to Simmons Juvenile Furniture item 330040.

The changing pad used should be 34" x 16" with a maximum thickness of 1".

⚠️ AVERTISSEMENT

RISQUE DE CHUTE – Afin de prévenir tout risque de décès ou de blessure grave, toujours demeurer à portée de bras de l'enfant placé sur la table à langer.

Bien lire toutes les instructions avant d'utiliser la table à langer

CONSERVER CES INSTRUCTIONS DANS UN ENDROIT SÛR POUR RÉFÉRENCE ULTÉRIEURE.

Inspecter régulièrement la table à langer. Ne pas l'utiliser si elle est endommagée ou brisée. Si vous avez des questions contactez Simmons Juvenile Furniture.

Serrer tous les boulons et vis desserrés avant chaque usage.

Le poids maximum recommandé est de 30 livres (13,6kg).

Toujours fixer la table à langer à la surface de la table à langer en utilisant les vis fournies. Consulter les directives. La table à langer doit être fixé à seulement Simmons Juvenile Furniture produit 330040.

Le coussin à langer doit mesurer 34 po x 16 po et avoir une épaisseur maximale de 1 po

⚠️ ADVERTENCIA

PELIGRO DE CAIDAS - Para prevenir la muerte o lesiones graves, mantenga al niño al alcance de sus manos. Lea todas las instrucciones antes de usar el cambiador.

COLOQUE ESTAS INSTRUCCIONES EN UN LUGAR SEGURO PARA SU USO FUTURO.

Inspeccione este cambiador periódicamente. No use el cambiador si esta dañado o roto. Póngase en contacto con Simmons Juvenile Furniture para formular preguntas.

Apriete los tornillos y pernos flojos antes de cada uso.

El paso máximo recomendado 30 libras (13.6 g).

Coloque siempre el cambiador a la superficie cambiando con los tornillos suministrados. ea las Instrucciones. Asegure el kit de vestido sólo al producto Simmons Juvenile Furniture 330040.

La almohadilla usada debe ser 34" x 16" pulgadas con un grosor máximo de 1 pulgada.