

Bryant 3025 DPDT switch instruction sheet **2 pages** Rated 30 amp @ 240 Volt

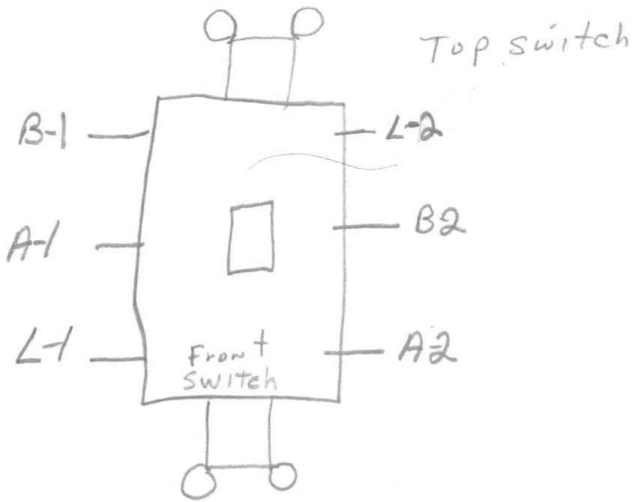

BRYANT 3025 BRN
DPDT Center Off
30A 120-277 VAC

Bryant DPDT switch

Toggles water heater between 120V and 240V

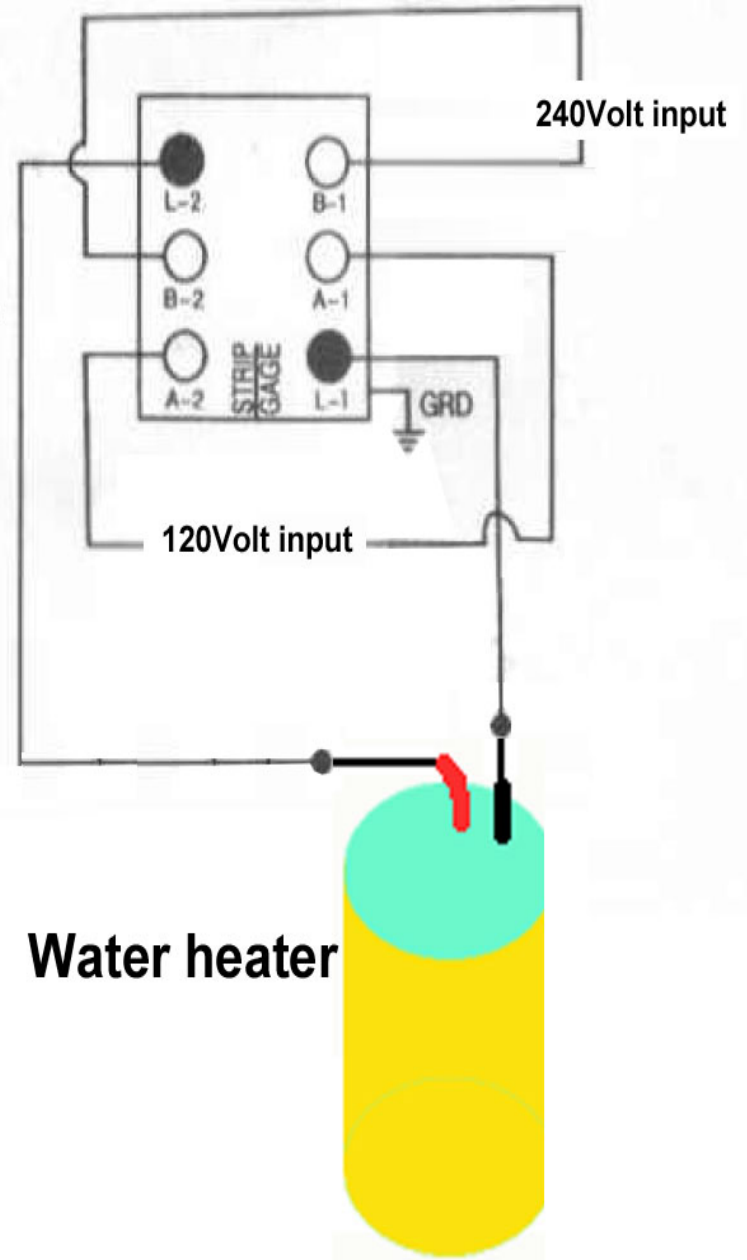

**AC TOGGLE SWITCHES
3 POSITION, CENTER OFF
INSTALLATION INSTRUCTIONS**

NOTICE: For installation by a qualified electrician in accordance with national and local electrical codes, and the following instructions.

CAUTION: RISK OF ELECTRIC SHOCK. Disconnect power before installing. Never wire energized electrical components.

CAUTION: USE COPPER CONDUCTORS ONLY.

Check that device's type and rating are suitable for the application.

Select conductors having 90°C or higher rated insulation having sufficient ampacity in accordance with the 60°C column of National Electrical Code® Table 310-16 or Canadian Electrical Code Table 2.

Terminal capacity: #14 AWG to #10 AWG.

Strip conductors using strip gage on switch body. **DO NOT TIN CONDUCTORS.**

Loosen terminal screws. Connect conductors to proper terminals as shown in Figs 1-2.

Back Wire: insert conductor into terminal hole.

Side Wire: wrap conductor securely around terminal screw.

Tighten terminal screws to 12-14 pound-inches (1.4-1.6 N·m) of torque. **TAKE CAUTION THAT THERE ARE NO STRAY WIRE STRANDS.**

Mount switch in box and secure cover/wall plate.

**CA INTERRUPTEURS À BASCULE
ARRÊT CENTRAL, 3 POSITIONS
INSTRUCTIONS D'INSTALLATION**

AVIS: Doit être Installé par des électriciens qualifiés conformément aux codes nationaux et locaux de l'électricité et selon les instructions suivantes.

ATTENTION: RISQUE DE CHOC ÉLECTRIQUE. Débrancher le circuit avant l'installation. Ne jamais câbler des composants électriques sous tension.

ATTENTION: EMPLOYER UNIQUEMENT DES CONDUCTEURS EN CUIVRE.

S'assurer que type et la capacité nominale de ce dispositif conviennent à l'application.

Choisir des conducteurs ayant une cote d'isolation de 90°C ou plus et une intensité admissible suffisante selon la colonne 60°C du National Electrical Code® Tableau 310-16, ou du Code canadien de l'électricité, Tableau 2.

Capacité de borne: du calibre #14 AWG au calibre #10 AWG.

Dénuder les conducteurs en utilisant le gabarit de dénudage "Strip Gage" sur le corps d'interrupteur. **NE PAS ETAMER LES CONDUCTEURS.**

Desserrer les vis-bornes. Brancher les conducteurs aux bornes appropriées comme indiqué dans les figures 1-2.

Fil arrière: introduire le conducteur dans le trou de la borne.

Fil latéral: enrouler le conducteur de façon sûre autour de la vis-borne.

Serrer les vis-bornes à un couple de serrage de 12-14 livres-pouce (1,4-1,6 N·m). **S'ASSURER QU'IL N'Y A PAS DE TÔRONS DISPERSÉS.**

Monter l'interrupteur dans la boîte et attacher le couvercle/plaque murale.

**CA INTERRUPTORES DE PALANCA
APAGADO AL CENTRO DE 3 POSICIONES
INSTRUCCIONES DE INSTALACIÓN**

AVISO: Para ser instalado por un electricista calificado, de acuerdo con los códigos eléctricos nacionales y locales, y siguiendo estas instrucciones.

CUIDADO: RIESGO DE CHOQUE ELÉCTRICO. Desconectar la corriente antes de la instalación. No conectar nunca componentes eléctricos en un circuito con corriente.

CUIDADO: USAR SOLAMENTE CONDUCTORES DE COBRE.

Verificar que el tipo y las especificaciones del dispositivo sean apropiados para la aplicación.

Elegir un conductor que tenga un aislamiento especificado de 90°C o más alto y suficiente capacidad para aceptar amperaje de acuerdo con la Columna de 60°C de la Tabla 310-16 del National Electrical Code® o la Tabla 2 del Código Eléctrico Canadiense.

Capacidad del terminal: #14 AWG a #10 AWG.

Pelar los conductores usando el pelacables "Strip Gage" en el marco del interruptor. **NO ESTANAR LOS CONDUCTORES.**

Alojar los tornillos de los terminales. Conectar los conductores por completo en los terminales correspondientes como se indica en las figuras 1-2.

Alambre Trasero: introducir el conductor en el hueco del terminal

Alambre Lateral: enrollar el conductor firmemente alrededor del tornillo del terminal.

Apretar un torque de 12-14 libras-pulgada (1,4-1,6 N·m) los tornillos de los terminales. **TENER CUIDADO DE QUE NO QUEDEN HILOS DE ALAMBRE SUELTOS.**

Instalar el interruptor en la caja y asegurar la cubierta/placa de pared.

WIRING DIAGRAMS/SCHÉMAS DE CÂBLAGE/DIAGRAMAS DE CABLEADO

Select the correct wiring diagram

Choisir le schéma de câblage correct.

Seleccione el diagrama de cableado correcto.

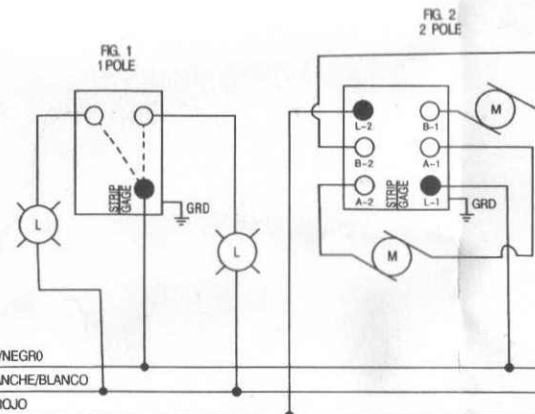

Wiring Device-Kellems