

FT KIT 15

AUDIO KIT ART. 8273



- Ⓜ IT Installazione posto esterno.
- Ⓜ EN External unit installation.
- Ⓜ FR Installation du poste extérieur.
- Ⓜ NL Installatie van het entreepaneel.

- Ⓜ DE Installation der Außenspechstelle.
- Ⓜ ES Instalación de la unidad externa.
- Ⓜ PT Instalação do posto externo.

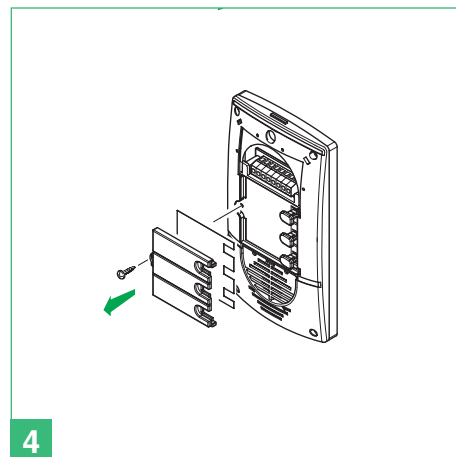
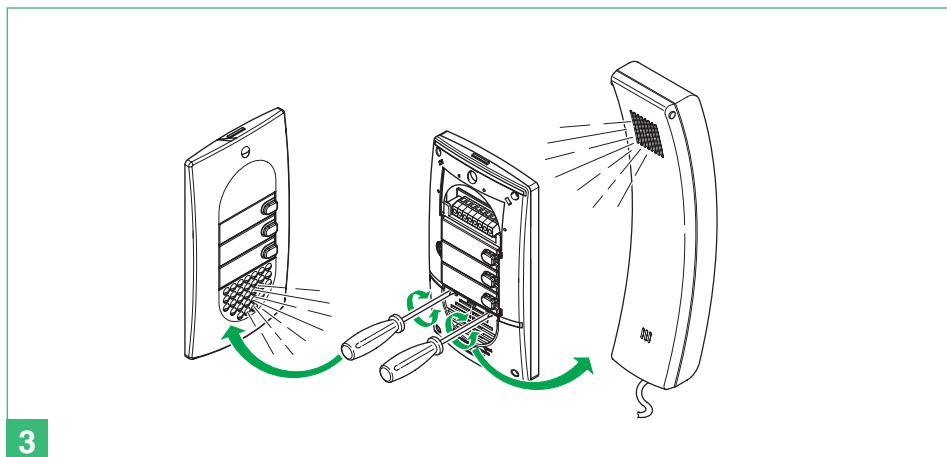
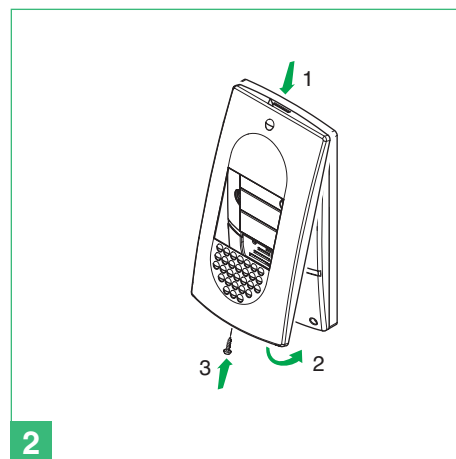
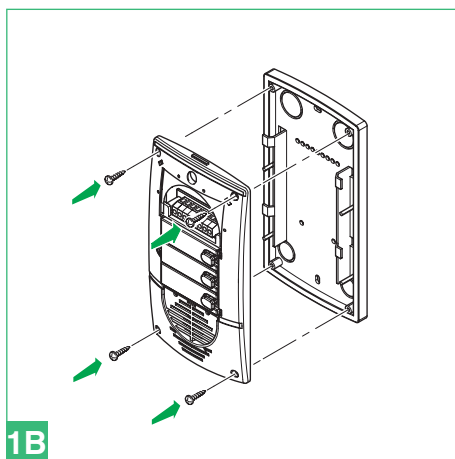
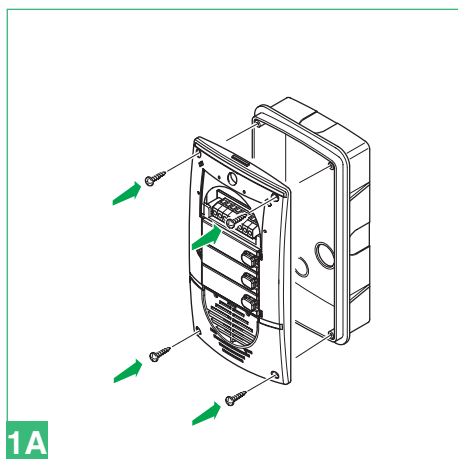

Assistenza tecnica Italia 0346/750090  
Commerciale Italia 0346/750091

Technical service abroad (+39)0346750092  
Export department (+39) 0346750093

- IT** Installazione Citofono Art. 2602.
- EN** Installation of door-entry phone Art. 2602.
- FR** Installation combiné parlophonique Art. 2602.
- NL** Installatie van de deurtelefoon art. 2602.

- DE** Installation der Innensprechstelle Art. 2602.
- ES** Instalación del telefonillo art. 2602.
- PT** Instalação do telefone intercomunicador art. 2602.

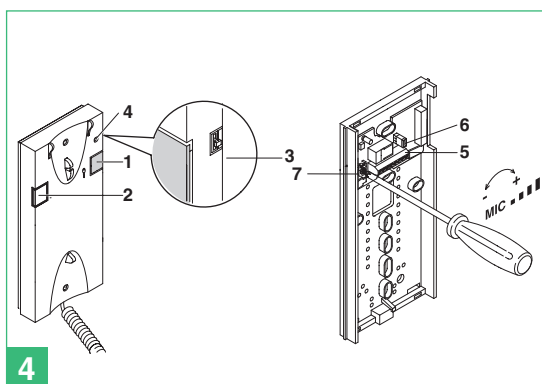
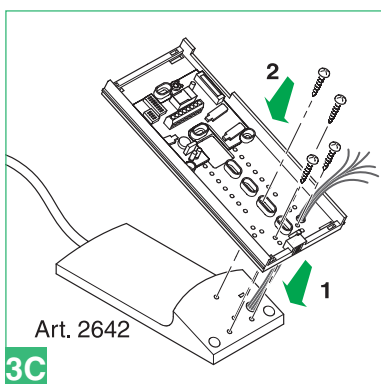
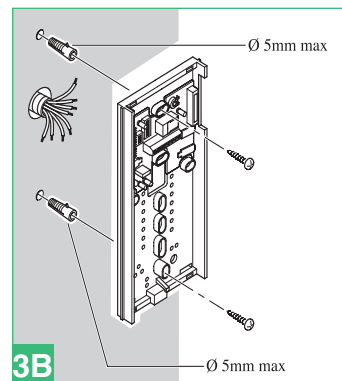
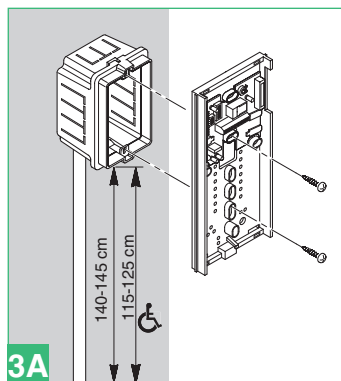
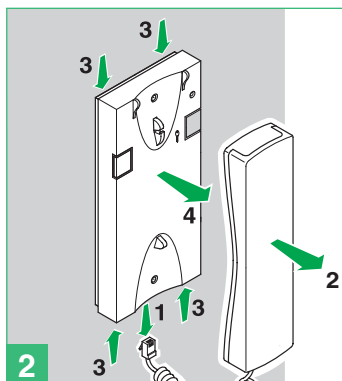
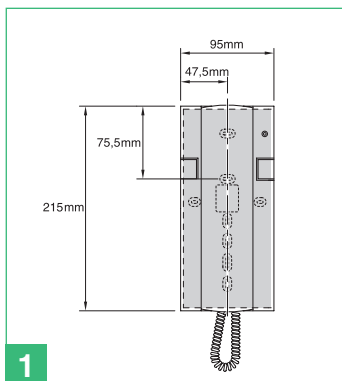

- DE** 1 Türöffnertaste ⇒ (mit aufhebbarer Belegung).
- 2 Taste P2 Ruf an Pförtnerzentrale / Standardrelais / Taste für sonstige Funktionen auf der Klemmenleiste (P2 C2).
- 3 Wahlschalter Rufton/Mithörsperrung mit 3 Stellungen:  
Stellung oben: Rufton mit maximaler Lautstärke.  
Mittelstellung: Rufton mit mittlerer Lautstärke.  
Stellung unten: Aktivierung der Mithörsperrung.  
(Als Mithörsperrung wird die Stummschaltung des Klingeltons bei einem Ruf von der Außensprechstelle oder Pförtnerzentrale bezeichnet). Die Aktivierung der Funktion wird durch Leuchten einer roten LED oben rechts angezeigt.
- 4 Kontrollleuchte der Mithörsperrung.
- 5 Anschlussklemmen der Anlage:  
S Elektronischer Rufton  
2 Lautsprecher der Innenstelle  
3 Mikrofon der Innenstelle  
4 Negative Analogkopplung  
P1 C1 Klemmen Taste P1 mit Schließerkontakt 24V 100mA für diverse Funktionen (CV1 entfernen).  
P2 C2 Klemmen Taste P2 mit Schließerkontakt 24V 100mA für diverse Funktionen.
- 6 CV1 Stecker müssen entfernt werden, um einen potentialfreien Schließerkontakt an Taste P1 zu erhalten.
- 7 Lautstärkeregler des Mikrofons.

**Das Gerät mit einem feuchten Tuch reinigen. Dazu keinen Alkohol oder ähnliche aggressive Substanzen verwenden.**

- IT** 1 Pulsante Apriporta ⇒ (liberabile).
- 2 Pulsante P2 per usi vari presente in morsetti (P2 C2).
- 3 Selettore suoneria/servizio Privacy a 3 posizioni:  
Posizione alto: Suoneria volume massimo.  
Posizione centrale: Suoneria volume medio.  
Posizione basso: Attivazione funzione Privacy.  
(Per servizio Privacy si intende l'esclusione della suoneria di chiamata dal posto esterno e centralino; l'attivazione della funzione è evidenziata dalla comparsa di un indicatore rosso in alto a destra).
- 4 Indicatore funzione Privacy.
- 5 Morsetti connessione impianto:  
S Ingresso segnale di chiamata elettronica.  
2 Ingresso altoparlante citofono.  
3 Uscita microfono citofono.  
4 Negativo fonica.  
P1 C1 morsetti pulsante P1 C. NO.24V 100mA dedicato a servizi vari (rimuovere CV1).  
P2 C2 morsetti pulsante P2 C. NO.24V 100mA dedicato a servizi vari.
- 6 CV1 jumper da rimuovere per avere contatto pulito C. NO. sul pulsante P1.
- 7 Trimmer regolazione volume microfono.  
**Pulire con un panno inumidito con acqua. Evitare Alcool e altri prodotti aggressivi.**

- FR** 1 Bouton ouvre-porte ⇒ (libre).
- 2 Bouton P2 pour usages divers présent en bornier (P2 C2).
- 3 Sélecteur sonnerie/service Privacy à 3 positions :  
Position haute : sonnerie volume maximum.  
Position centrale : sonnerie volume moyen.  
Position basse : activation fonction Privacy.  
(le service Privacy exclut l'appel du poste extérieur ou du standard de conciergerie ; l'activation de la fonction Privacy est indiquée par l'apparition d'un indicateur rouge en haut à droite).
- 4 Voyant fonction Privacy.
- 5 Bornes pour le raccordement de l'installation :  
S Entrée du signal d'un appel électronique.  
2 Entrée du haut-parleur de l'intercom.  
3 Sortie du microphone de l'intercom.  
4 Borne analogique négative.  
P1 C1 bornes bouton P1 C. NO. 24V 100mA dédié aux services divers (enlever CV1).  
P2 C2 bornes bouton P2 C. NO. 24V 100mA dédié aux services divers.
- 6 CV1 Jumper to be removed in order to have potential-free contact C. NO. on button P1.
- 7 Trimmer for adjusting the microphone volume.  
**Nettoyer avec un chiffon humidifié avec de l'eau. Éviter d'utiliser de l'alcool ou d'autres produits agressifs.**

- EN** 1 Key button ⇒ (freeable).
- 2 Button P2 for various uses present on terminal block (P2 C2).
- 3 Ringtone/Privacy service selector with 3 positions:  
High position: Maximum ringtone volume.  
Middle position: Medium ringtone volume.  
Low position: Privacy service activation.  
(Privacy service means exclusion of the call ringtone from the external unit and switchboard; activation of this function is signalled by a red indicator appearing in the top right-hand corner).
- 4 Privacy function indicator.
- 5 System connection terminals:  
S Electronic call signal input.  
2 Intercom speaker input.  
3 Intercom microphone output.  
4 Negative analogue.  
P1 C1 terminals for button P1 C. NO. 24V 100mA dedicated to various services (remove CV1).  
P2 C2 terminals for button P2 C. NO. 24V 100mA dedicated to various services.
- 6 CV1 Jumper to be removed in order to have potential-free contact C. NO. on button P1.
- 7 Trimmer for adjusting the microphone volume.  
**Clean using a damp cloth. Do not use alcohol or other aggressive products.**

- NL** 1 Deuropener ⇒ (voor het potentiaalvrij maken).
- 2 Drukknop P2 voor verschillende doeleinden op aansluitblok (P2 C2).
- 3 Keuzeschakelaar beltoon / privacyfunctie met 3 standen:  
Bovenste stand: luide beltoon.  
Middelste stand: normale beltoon.  
Onderste stand: inschakeling privacyfunctie.  
(Wanneer de privacyfunctie actief is, wordt de beltoon van een oproep vanaf het entreepaneel of vanuit de centrale uitgeschakeld. Als deze functie is ingeschakeld, brandt een rood indicatielampje rechtsboven).
- 4 Indicatielampje voor privacyfunctie.
- 5 Aansluitklemmen voor de installatie:  
S Ingang voor elektronisch belseignaal van bijbehorende bedrukker.  
2 Ingang voor luidspreker van intercom.  
3 Uitgang voor microfoon van intercom.  
4 Ingang voor elektronisch belseignaal van bijbehorende bedrukker.  
P1 C1 klemmen voor drukknop P1 C. NO. 24V 100mA bestemd voor verschillende doeleinden (CV1 verwijderen).  
P2 C2 klemmen voor drukknop P2 C. NO. 24V 100mA bestemd voor verschillende doeleinden.
- 6 CV1 jumper, te verwijderen om NO-contact op drukknop P1 potentiaalvrij te maken.
- 7 Trimmer voor afstellen volume van microfoon.  
**Reinigen met een met water bevochtigde doek. Vermijd het gebruik van alcohol en andere agressieve producten.**

- ES** 1 Pulsador abrepuertas ⇒ (se puede dejar libre).
- 2 Pulsador P2 de llamada de la centralita / actuador genérico / pulsador para diferentes funciones presente en la regleta de conexiones (P2 C2).
- 3 Selector del tono de llamada/función Privacidad de 3 posiciones:  
Posición superior: volumen máximo del tono de llamada.  
Posición central: volumen medio del tono de llamada.  
Posición inferior: activación de la función Privacidad.  
(por función Privacidad se entiende la exclusión de la llamada desde la unidad externa y la centralita; la activación de la función está señalada por el encendido de un indicador rojo en la parte superior derecha).
- 4 Indicador de la función Privacidad.
- 5 Bornes de conexión de la instalación:  
S: entrada de la señal de llamada electrónica.  
2: entrada del altavoz del sistema de intercomunicación.  
3: salida del micrófono del sistema de intercomunicación.  
4: analógica negativa.  
P1 C1 Bornes del pulsador P1 con contacto normalmente abierto 24V 100mA dedicado a varios usos (quitar CV1).  
P2 C2 Bornes del pulsador P2 con contacto normalmente abierto 24V 100mA dedicado a varios usos.
- 6 CV1 Puente que se han de quitar para obtener un contacto libre de potencial normalmente abierto en el pulsador P1.
- 7 Trimmer de regulación del volumen del micrófono.  
**Limpiar con un paño humedecido en agua. No usar alcohol ni otros productos agresivos.**

- PT** 1 Botão de abertura da porta ⇒ (passível de liberação).
- 2 Botão P2 chamada à central / actuador / botão para vários usos disponível na bateria de bornes (P2 C2).
- 3 Selector de 3 posições para campainha/serviço privacidade:  
Posição alta: toque de chamada no volume máximo.  
Posição central: toque de chamada no volume médio.  
Posição baixa: activação do serviço privacidade.  
(O serviço privacidade significa a exclusão da campainha do posto externo ou da central; a activação da função fica evidenciada pelo aparecimento de um indicador vermelho na parte superior direita).
- 4 Indicador de função Privacidade.
- 5 Bornes de ligação da instalação:  
S Sinal de entrada de chamada electrónica.  
2 Entrada de altifalante Intercom.  
3 Saída de microfona Intercom.  
4 Negativo analógico.  
P1 C1 Bornes do botão P1 C. NO. 24V 100mA dedicado para vários usos (retirar CV1).  
P2 C2 Bornes do botão P2 C. NO. 24V 100mA dedicado para vários usos.
- 6 CV1 comutador de derivação a retirar para obter um contacto sem voltagem C. NO. no botão P1.
- 7 Regulador de ajuste do volume do microfone.  
**Limpar com um pano humedecido em água. Não utilizar álcool e outros produtos agressivos.**

## KA5/03S

- IT Schema base per kit a 3 utenti Art. 8273.
- EN Basic diagram for 3-user kit Art. 8273.
- FR Schéma de base pour kit à 3 usagers Art. 8273.
- NL Basisschema voor kits voor 3 gebruikers art. 8273.

- DE Basis-Schaltplan für Set mit 3 Teilnehmern, Art. 8273.
- ES Esquema básico para kits de 3 usuarios art. 8273.
- PT Esquema básico para kits de 3 utilizadores art. 8273.

2602

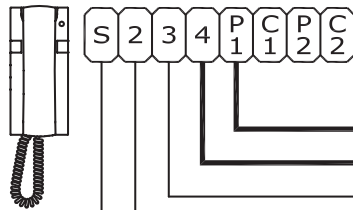

2602

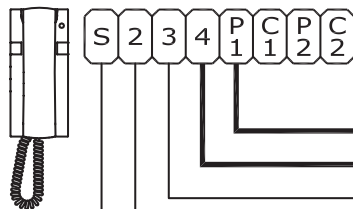

2602

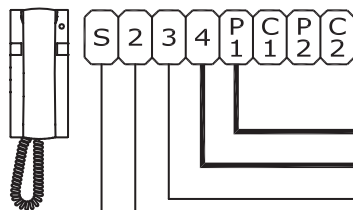

|                            | ———                              | ———                              |
|----------------------------|----------------------------------|----------------------------------|
| <b>50 m</b><br>(165 feet)  | 10/10 mm<br>0,75 mm <sup>2</sup> | 8/10 mm<br>0,50 mm <sup>2</sup>  |
| <b>100 m</b><br>(325 feet) | 12/10 mm<br>1 mm <sup>2</sup>    | 10/10 mm<br>0,75 mm <sup>2</sup> |
| <b>200 m</b><br>(650 feet) | 14/10 mm<br>1,5 mm <sup>2</sup>  | 12/10 mm<br>1 mm <sup>2</sup>    |

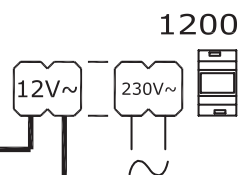

- \*Pulsante comando apriporta locale
- \*Local door-opener button
- \*Bouton commande ouvre-porte local
- \*Bedieningsknop lokale deuropener
- \*Lokale Türöffnertaste
- \*Pulsador abrepuertas local
- \*Botão de comando abertura da porta local

A \*

- |   |   |
|---|---|
| <b>IT</b> Utilizzo per usi vari del pulsante P2 su Art. 2602.                 | <b>DE</b> Verwendung der Taste P2 an Art. 2602 für sonstige Funktionen. |
| <b>EN</b> Use for various purposes of button P2 on Art. 2602.                 | <b>ES</b> Pulsador P2 para varios usos en el art. 2602.                 |
| <b>FR</b> Utilisation pour usages divers du bouton P2 sur Art. 2602.          | <b>PT</b> Aplicação do botão P2 para vários usos no art. 2602.          |
| <b>NL</b> Gebruik voor verschillende doeleinden van drukknop P2 op art. 2602. |   |

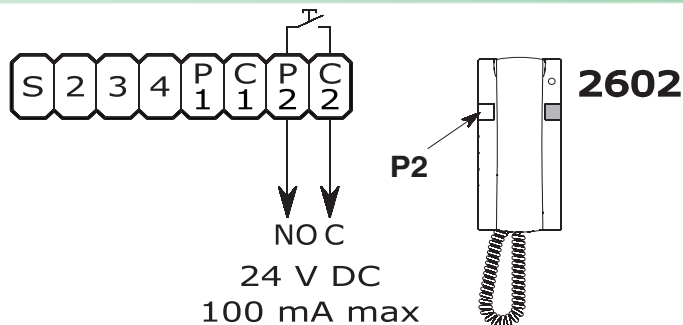

- |   |   |
|---|---|
| <b>IT</b> Utilizzo per usi vari del pulsante P1 su Art. 2602.                 | <b>DE</b> Verwendung der Taste P1 an Art. 2602 für sonstige Funktionen. |
| <b>EN</b> Use for various purposes of button P1 on Art. 2602.                 | <b>ES</b> Pulsador P1 para varios usos en el art. 2602.                 |
| <b>FR</b> Utilisation pour usages divers du bouton P1 sur Art. 2602.          | <b>PT</b> Aplicação do botão P1 para vários usos no art. 2602.          |
| <b>NL</b> Gebruik voor verschillende doeleinden van drukknop P1 op art. 2602. |   |

Rimuovere il jumper CV1.  
Remove jumper CV1.  
Enlever le cavalier CV1.  
Verwijder de jumper CV1.  
Die Stecker CV1 entfernen.  
Quitar el puente CV1.  
Retirar o comutador de derivação CV1.

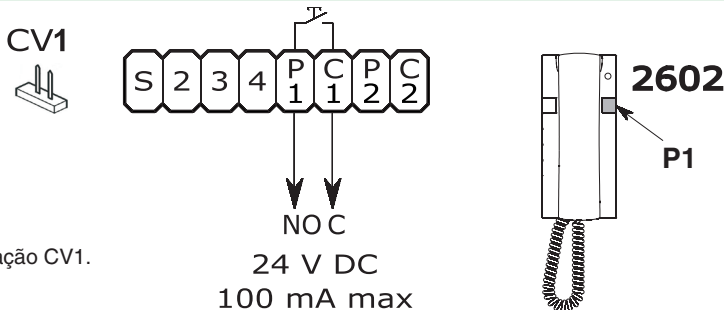

- |  |   |
|--|---|
| <b>IT</b> Variante collegamento citofono supplementare.            | <b>DE</b> Anschlussvariante mit Zusatz-Innensprechstelle.               |
| <b>EN</b> Additional door-entry phone connection variant.          | <b>ES</b> Variante para conexión de un telefonillo adicional.           |
| <b>FR</b> Variante connexion combiné parlophonique supplémentaire. | <b>PT</b> Variante para ligação de telefone intercomunicador adicional. |
| <b>NL</b> Aansluitvariant extra deurtelefoon.                      |   |

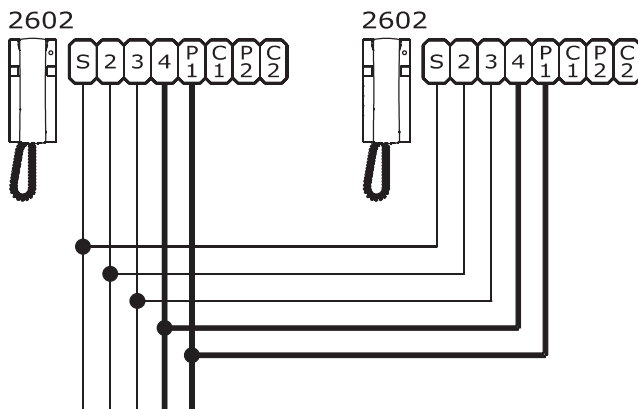

FT/KIT/15 1° edizione 02/2010 cod. 2G40000347

- [ RU ] Comelit Russia**  
Partiyiny per., n.1, korp.58, stroenie 1,  
6 floor, off. 21, 115093, Moscow  
+7(495)644-20-97  
www.comelit.ru - info@comelit.ru
- [ GR ] Comelit Hellas**  
9 Epiru str.  
16452 Argyroupolis - Athens Greece  
Tel. +30 210 9968605-6 -  
Fax : +30 210 9945560  
www.comelit.gr  
telergo@otenet.gr
- [ RC ] Comelit (Shanghai) Electronics Co.,Ltd**  
5 Floor No. 4 Building No.30 Hongcao Road  
Hi-Tech Park Caohejing, Shanghai, China  
Tel. +86-21-64519192/97373527  
Fax. +86-21-64517710  
www.comelit.com.cn  
comelit@comelit.com.cn

- [ B ] Comelit Group Belgium**  
Z.3 Doornveld 170  
1731 Zellik ( Asse)  
Tel. +32 (0) 24115099 -  
Fax +32 (0) 24115097  
www.comelit.be - info@comelit.be
- [ I ] Comelit Piemonte**  
Str. Del Pascolo 6/E - 10156 Torino  
Tel. e Fax +39 011 2979330  
www.comelit.eu  
infopiemonte@comelit.it
- [ SG ] Comelit Group**  
Singapore Representative Office  
54 Genting Lane, Ruby Land Complex  
Blk 2, #06-01 - Singapore 349562  
Tel. +65-6748 8563 - Fax +65-6748 8584  
office@comelit.sg

- [ D ] Comelit Group Germany GmbH**  
Brusseler Allee 23- 41812 Erkelenz  
Tel. +49 (0) 243190151-23  
+49 (0) 243190151-24  
Fax +49 (0) 24319015125  
www.comelit.de - info@comelit.de
- [ I ] Comelit Sud S.r.l.**  
Via Corso Claudio, 18  
84083 Castel San Giorgio (Sa)  
Tel. +39 081 516 2021  
Fax +39 081 953 5951  
www.comelit.eu - info@comelitsud.it
- [ UAE ] Comelit Group U.A.E.**  
Middle East Office  
P.O. Box 54433 - Dubai U.A.E.  
Tel. +971 4 299 7533 - Fax +971 4 299 7534  
www.comelit.ae  
info@comelit.ae

- [ E ] Comelit Espana S.L.**  
Josef Estivill 67/69 - 08027 Barcelona  
Tel. +34 932 430 376 - Fax +34 934 084 683  
www.comelit.es  
info@comelit.es
- [ IRL ] Comelit Ireland**  
Suite 3 Herbert Hall  
16 Herbert Street - Dublin 2  
Tel. +353 (0) 1 619 0204  
Fax. +353 (0) 1 619 0298  
www.comelit.ie  
info@comelit.ie
- [ UK ] Comelit Group UK Ltd**  
Unit 4 Mallow Park - Watchmead Welwyn  
Garden City Herts - AL7 16X  
Tel: +44 (0)1707377203  
Fax: +44 (0)1707377204  
www.comelitgroup.co.uk  
info@comelitgroup.co.uk

- [ F ] Comelit Immotec**  
15, Rue Jean Zay - 69800 SAINT PRIEST  
Tél. +33 (0) 4 72 28 06 56 - Fax +33 (0) 4 72 28 83 29  
www.comelit.fr - comelit.NH@wanadoo.fr
- [ NL ] Comelit Nederland BV**  
Aventurijn 220-3316 LB Dordrecht  
Tel. +31 (0) 786511201 - Fax +31 (0) 786170955  
www.comelit.nl - info@comelit.nl
- [ USA ] Comelit Usa (Formerly Cyrex)**  
250 W. Duarte Rd. Suite B  
Monrovia, CA 91016  
Tel. +1 626 930 0388 - Fax +1 626 930 0488  
www.comelitusa.com  
sales@comelitusa.com