

FT SB2 02

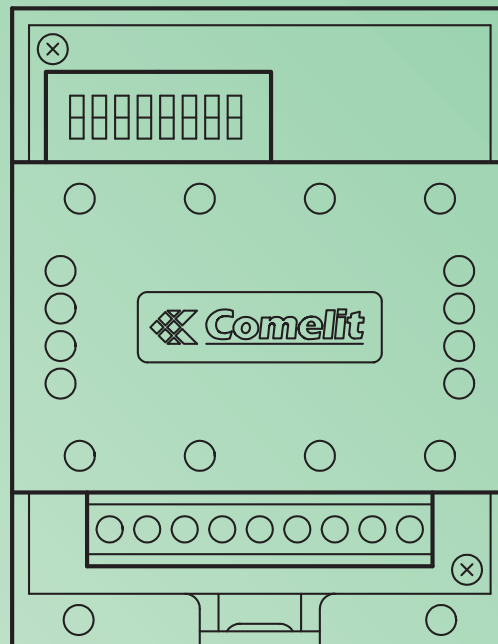

Modulo relé attuatore Art. 1256
Actuator relay module Art. 1256
Module relais actionneur Art. 1256
Relaismodule Art. 1256
Schaltrelais-Modul Art. 1256
Módulo relé actuador art. 1256
Módulo Relé Actuador Art. 1256

Assistenza tecnica Italia 0346/750090
Commerciale Italia 0346/750091

Technical service abroad (+39) 0346750092
Export department (+39) 0346750093



INVENTING INNOVATION

IT AVVERTENZE

- Effettuare l'installazione seguendo scrupolosamente le istruzioni fornite dal costruttore ed in conformità alle norme vigenti.
- Tutti gli apparecchi devono essere destinati esclusivamente all'uso per cui sono stati concepiti. Comelit Group S.pt.A. declina ogni responsabilità per un utilizzo improprio degli apparecchi, per modifiche effettuate da altri a qualunque titolo e scopo, per l'uso di accessori e materiali non originali.
- Tutti i prodotti sono conformi alle prescrizioni delle direttive 2006/95/CE (che sostituisce la direttiva 73/23/CEE e successivi emendamenti) e ciò è attestato dalla presenza della marcatura CE sugli stessi.
- Evitare di porre i fili di montante in prossimità di cavi di alimentazione (230/400V).

EN WARNINGS

- Install the equipment by carefully following the instructions given by the manufacturer and in compliance with the legislation in force.
- All the equipment must only be used for the purpose it was built for. Comelit Group S.pt.A. does not assume responsibility for improper use of the apparatus, for any alterations made by others for whatever reason or for the use of non-original accessories or materials.
- All the products comply with the requirements of the 2006/95/CE directives (which replace directive 73/23/CEE and subsequent amendments), as certified by the CE mark on the products.
- Do not route riser wires in proximity to power supply cables (230/400V).

FR AVERTISSEMENTS

- Effectuer l'installation en suivant scrupuleusement les instructions fournies par le constructeur et conformément aux normes en vigueur.
- Tous les appareils doivent être strictement destinés à l'emploi pour lequel ils ont été conçus. La société Comelit Group S.pt.A. décline toute responsabilité en cas de mauvais usage des appareils, pour des modifications effectuées par d'autres personnes pour n'importe quelle raison et pour l'utilisation d'accessoires et matériaux non d'origine.
- Tous les produits sont conformes aux prescriptions de la directive 2006/95/CE (qui remplace la directive 73/23/CEE et amendements successifs). Cela est attesté par la présence du marquage CE sur les produits.
- Éviter de placer les fils de montant à proximité des câbles d'alimentation (230/400V).

NL BELANGRIJKE MEDEDELINGEN

- Volg de instructies van de fabrikant nauwkeurig en installeer de materialen volgens de plaatselijk geldende normen en wetgeving.
- Alle componenten mogen alleen gebruikt worden voor de doeleinden waarvoor ze zijn ontworpen. Comelit Group S.p.A. is niet verantwoordelijk voor oneigenlijk gebruik van de apparatuur, voor wijzigingen die om welke reden dan ook door derden zijn aangebracht, en voor het gebruik van accessoires en materialen die niet door de fabrikant zijn aangeleverd.
- Alle producten voldoen aan de eisen van de richtlijn 2006/95/CE (die de richtlijn 73/23/CEE en latere wijzigingen vervangt). Dit wordt bevestigd door het CE-label op de producten.
- Monteer de aders van de stamleiding niet in de nabijheid van voedingskabels (230/400V).

DE HINWEISE

- Der Einbau muss genau nach den Anweisungen des Herstellers und unter Einhaltung der einschlägigen Vorschriften erfolgen.
- Sämtliche Geräte dürfen ausschließlich für ihren bestimmungsgemäßen Verwendungszweck eingesetzt werden. Die Comelit Group S.p.A. haftet nicht für einen unsachgemäßen Gebrauch der Geräte, für durch Dritte vorgenommene Änderungen oder die Verwendung von Nicht-Original-Zubehör und -Ersatzteilen.
- Alle Geräte erfüllen die Vorgaben der EU-Richtlinie 2006/95/CE (ersetzt EU-Richtlinie 73/23/CEE und nachfolgende Änderungen), wie durch ihre CE-Kennzeichnung bescheinigt wird.
- Die Kabel der Steigleitung nicht neben Stromversorgungskabeln (230/400V) verlegen.

ES ADVERTENCIAS

- La instalación se ha de efectuar en conformidad con las normas vigentes, siguiendo atentamente las instrucciones suministradas por el fabricante.
- Todos los aparatos deben destinarse exclusivamente al uso para el cual han sido construidos. Comelit Group S.p.A. declina toda responsabilidad por el uso impropio de los aparatos, por cambios efectuados por terceros por cualquier motivo o finalidad y por el uso de accesorios y materiales no originales.
- Todos los productos son conformes a los requisitos de las Directivas 2006/95/CE (que sustituye la Directiva 73/23/CEE y sucesivas enmiendas) como demuestra la presencia de la marca CE en ellos.
- No poner los cables de la columna montante cerca de los cables de alimentación (230/400V).

PT AVISOS

- Instalar o equipamento cuidadosamente, seguindo as instruções dadas pelo fabricante e em conformidade com a legislação em vigor.
- Todos os aparelhos devem ser exclusivamente destinados ao uso para o qual foram concebidos. Comelit Group S.pt.A. declina qualquer responsabilidade por uma utilização imprópria dos aparelhos, por modificações realizadas por terceiros seja a que título e âmbito for, para o uso de acessórios e materiais não originais.
- Todos os produtos estão em conformidade com os requisitos das directivas 2006/95/CE (que substituem a directiva 73/23/CEE e as alterações subsequentes). A prova é a marca CE nos produtos.
- Evitar colocar os fios da coluna na proximidade de cabos de alimentação (230/400V).



IT NOTA: PER UTILIZZARE IL MODULO RELÈ ATTUATORE IN IMPIANTI SIMPLEBUS 2 O SIMPLEBUS COLOR DOPO L'ART. 4888, 4888C:

- 1) spostare jumper JP2 in posizione 2
- 2) spostare jumper JP3 in posizione 2
- 3) spostare jumper JP4 in posizione 2

ES NOTA: PARA UTILIZAR EL MÓDULO RELÉ ACTUADOR EN INSTALACIONES SIMPLEBUS 2 O SIMPLEBUS COLOR DESPUÉS DEL ART. 4888 O 4888C:

- 1) poner el puente JP2 en posición 2
- 2) poner el puente JP3 en posición 2
- 3) poner el puente JP4 en posición 2

EN NOTE: TO USE THE ACTUATOR RELAY MODULE IN SIMPLEBUS 2 OR SIMPLEBUS COLOR SYSTEMS AFTER ART. 4888, 4888C:

- 1) move jumper JP2 to position 2
- 2) move jumper JP3 to position 2
- 3) move jumper JP4 to position 2

PT NOTA: PARA UTILIZAR O MÓDULO RELÉ ACTUADOR EM INSTALAÇÕES SIMPLEBUS 2 OU SIMPLEBUS COLOR APÓS O ART. 4888 OU 4888C:

- 1) colocar o comutador de derivação JP2 na posição 2
- 2) colocar o comutador de derivação JP3 na posição 2
- 3) colocar o comutador de derivação JP4 na posição 2

FR REMARQUE : POUR UTILISER LE MODULE RELAIS ACTIONNEUR DANS DES SYSTÈMES SIMPLEBUS 2 OU SIMPLEBUS COLOR APRÈS L'ART. 4888, 4888C:

- 1) déplacer le jumper JP2 en position 2
- 2) déplacer le jumper JP3 en position 2
- 3) déplacer le jumper JP4 en position 2

NL OPMERKING: OM DE RELAISMODULE IN SIMPLEBUS 2 - OF SIMPLEBUS COLOR-SYSTEMEN TE GEBRUIKEN NA ART. 4888, 4888C:

- 1) verplaats de jumper JP2 naar positie 2
- 2) verplaats de jumper JP3 naar positie 2
- 3) verplaats de jumper JP4 naar positie 2

DE HINWEIS: ZUR VERWENDUNG DES SCHALTRELAIS-MODULS IN ANLAGEN VOM TYP SIMPLEBUS 2 ODER SIMPLEBUS COLOR HINTER ART. 4888, 4888C:

- 1) Jumper JP2 umschalten auf 2
- 2) Jumper JP3 umschalten auf 2
- 3) Jumper JP4 umschalten auf 2

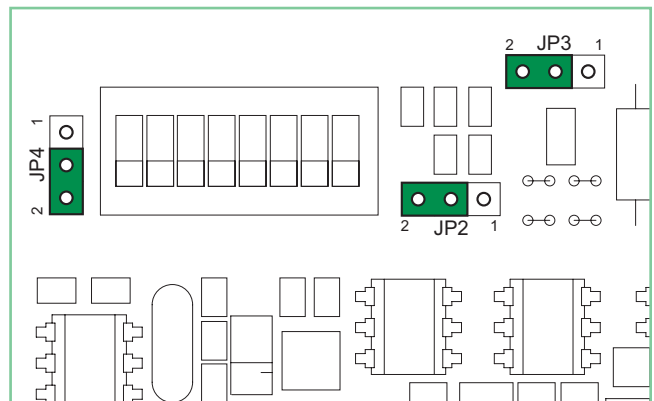

MODULO RELÈ ATTUATORE ART. 1256

Dispositivo intelligente per comando di un relè (a bordo) da 10A per usi generali. L' Art. 1256 è utilizzabile su impianti Simplebus Kit B/N e a colori e su impianti Simplebus 2 B/N e Simplebus Color. Inserire al Max 10 moduli relè attuatore Art. 1256 sulla linea bus in uscita ad un posto esterno audio o audio/video. Inserire al Max 30 moduli relè attuatore Art. 1256 sulla linea bus in uscita ad un miscelatore-alimentatore Art. 4888, 4888C. **Per utilizzare il Modulo Relè Attuatore in impianti Simplebus 2 o Simplebus Color nella tratta DOPO l'Art. 4888, 4888C vedi nota a pag. 2.**

L'ART. 1256 FORNISCE LE SEGUENTI SEI FUNZIONI A SECONDA DELLA POSIZIONE DEL JUMPER JP1:

A) Funzione ripetizione chiamata.

JP1 come in fig. 1.

Viene azionato il relè chiudendo il contatto C.NO. su chiamata da centralino, da posto esterno e da piano; ciò avviene solo se è impostato il codice utente di cui si vuole ripetere la chiamata tramite il Dip switch (es. per attivare: luci, suonerie, cerca-persone, contatti di allarme TVCC, etc.). Su chiamata da posto esterno e da piano viene eseguita una singola chiusura del relè. Su chiamata da centralino viene eseguita una doppia chiusura del relè. Le chiamate intercomunicanti non vengono replicate.

Il modulo relè attuatore è utilizzabile anche singolarmente, nel caso non si debba ripetere la chiamata ad un appartamento, ma si voglia la chiusura del contatto C.NO. quando il posto esterno chiama il codice utente impostato sull'Art. 1256.

Il tempo di chiusura del relè è fisso a circa 2 sec. Per impostazione codice utente tramite Dip switch vedi tabella a pag. 10. Vedi schemi sez. A: SB2/K - BK/AAC - SB2/MB.

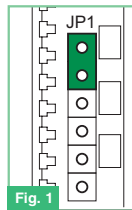

B) Funzione attivazione su pulsante chiamata centralino.

JP1 come in fig. 2.

Da utilizzarsi solo per impianti non provvisti di centralino Art. 1998/A. Viene azionato il relè chiudendo il contatto C.NO. su chiamata centralino inviata da citofono o da videocitofono (es. per attivare in modo indipendente e con un comando dedicato: luci, contatti di allarme TVCC, cancelli carrai, ingressi senza posto esterno o altri dispositivi). Il tempo di chiusura del relè è programmabile tramite Dip switch, vedi tabella A. La funzione è utilizzabile solo ad impianto libero. Vedi schemi sez. A: SB2/K - BK/AAC - SB2/MB - SB2/L - SB2/N - SB/G.

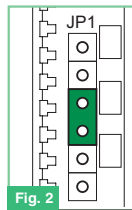

C) Funzione Luce Posto Esterno / Funzione Luce Scale.

JP1 come in fig. 3.

Viene azionato il relè chiudendo il contatto C.NO. su chiamata da posto esterno a qualsiasi indirizzo su accensione interna da videocitofono (es. per attivare in modo automatico: luci, contatti di allarme TVCC, etc.). Il tempo di chiusura del relè è programmabile tramite Dip

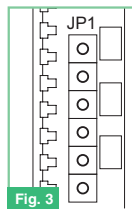

switch, vedi tabella A. Vedi schemi sez. A: SB/G, SB2/L, SB2/N.

D) Funzione Apriporta di fondo scala (senza posto esterno).

JP1 come in fig. 4.

Si attiva il relè su pressione del pulsante apriporta se il codice utente del citofono o del videocitofono, da cui si è mandato il comando, è all'interno del range definito tramite Dip switch, vedi tabella B (es. per attivare: una seconda serratura con il comando apriporta su ingressi senza posto esterno). Il tempo di chiusura del relè è fisso a circa 2 sec.

Vedi schema sez. A: SB2V/EN/155PX/G.

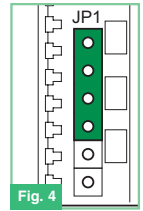

E) Funzione attivazione su pulsante Attuatore.

JP1 come in fig. 5.

Viene azionato il relè chiudendo il contatto C.NO. su chiamata Attuatore generico inviata da citofono o da videocitofono (es. per attivare in modo indipendente e con un comando dedicato: luci, contatti di allarme TVCC, cancelli carrai, ingressi senza posto esterno o altri dispositivi). Il tempo di chiusura del relè è programmabile tramite Dip switch, vedi tabella A. La funzione è sempre utilizzabile tranne quando è in atto una conversazione da citofono o da videocitofono diverso dal proprio. Tutti gli Art. 1256 impostati per essere utilizzati in questa funzione vengono attivati contemporaneamente su pressione del pulsante sul posto interno. Vedi schemi sez. A: SB2/K - BK/AAC - SB2/MB - SB2/L - SB2/N - SB/G.

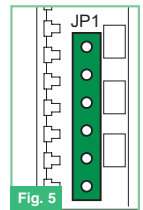

F) Funzione attivazione su pulsante Attuatore con codice.

Funzione **NON** utilizzabile in impianti tipo Simplebus Kit.

JP1 come in fig. 6.

Viene azionato il relè, chiudendo il contatto C.NO., se il pulsante premuto sul citofono o sul videocitofono, è stato programmato (tramite programmatore palmare Art. 1251/A) per mandare la chiamata attuatore con codice dell'attuatore preso in considerazione (es. per attivare in modo indipendente e con un comando dedicato: luci, contatti di allarme TVCC, cancelli carrai, ingressi senza posto esterno o altri dispositivi). Il tempo di chiusura del relè è fisso a 2 sec. la funzione è sempre utilizzabile, tranne quando è in atto una conversazione da citofono o da videocitofono diverso dal proprio. Per impostazione codice utente tramite Dip switch vedi tabella a pag. 10. Vedi schemi sez. A: SB2/K - BK/AAC - SB2/MB - SB2/L - SB2/N.

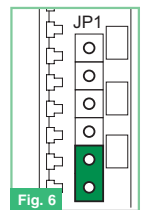

⊛ Il relè dell'Art. 1256 funziona in **modalità BISTABILE** cambiando stato ad ogni comando; in caso di assenza di alimentazione torna in posizione C.NO. e vi resta anche al rientro dell'alimentazione.

La modalità bistabile è disponibile sui prodotti aventi indice di revisione uguale o superiore a 003.

TAB. A: programmazione tempo chiusura relè per funzioni B, C ed E.

DIP SWITCH SU ON	TUTTI	1	2	3	4	5	6	7	8
TEMPO CHIUSURA RELÈ	⊛	1''	2''	4''	8''	16''	32''	1' 5''	2' 10''

TAB. B: programmazione Range per funzione D.

DIP SWITCH SU ON	1	2	3	4	5	6	7	8
INDIRIZZI ABILITATI	1 ÷ 30	31 ÷ 60	61 ÷ 90	91 ÷ 120	121 ÷ 150	151 ÷ 180	181 ÷ 210	211 ÷ 240

ACTUATOR RELAY MODULE ART. 1256

Intelligent device for controlling a 10A relay (fitted) for general uses. Art. 1256 may be used in B/W and colour Simplebus Kit systems, as well as in B/W Simplebus 2 and Simplebus Color systems. Fit a max. of 10 actuator relay modules Art. 1256 on the outgoing bus line to an audio or audio/video external unit. Fit a maximum of 30 actuator relay modules Art. 1256 on the outgoing bus line to a mixer/power supply unit Art. 4888, 4888C. **To use the actuator relay module in Simplebus 2 or Simplebus Color systems DOWNSTREAM of Art. 4888, 4888C see the note on page 2.**

ART. 1256 OFFERS THE FOLLOWING SIX FUNCTIONS, DEPENDING ON THE POSITION OF JUMPER JP1:

A) Call repetition function.

JP1 as illustrated in Fig. 1.

The relay is operated by closing the C.NO. contact in response to a call from the switchboard, external unit or landing; this happens only if the user code for which you wish to repeat the call is set using the Dip-switch (e.g. to activate lights, ringtones, paging function, CCTV alarm contacts, etc.). On receipt of a call from the external unit or the landing, single closure of the relay takes place. In response to a call from the switchboard, the relay closes twice. Intercom calls are not repeated.

The actuator relay module can also be used alone, if you want to close the C.NO. contact rather than repeat the call to an apartment when the external unit calls the user code set on Art. 1256.

The relay closure time is set to approximately 2 sec. To set the user code by means of a Dip-switch, see table on page 10. See diagrams in par. A: SB2/K - BK/AAC - SB2/MB.

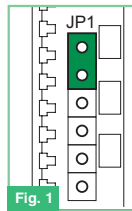

B) Activation function on switchboard call pushbutton.

JP1 as illustrated in Fig. 2.

For use only with systems not equipped with switchboard Art. 1998/A. The relay is operated by closing the C.NO. contact in response to a switchboard call from an entry phone or video entry phone (e.g. to activate the following independently, using a specific command: lights, CCTV alarm contacts, driveway gates, entrances without external units or other devices). The relay closure time can be programmed using a Dip-switch (see table A). The function can be used only when the system is free. See diagrams in par. A: SB2/K - BK/AAC - SB2/MB - SB2/L - SB2/N - SB/G.

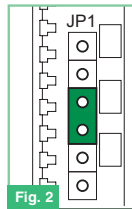

C) External unit light function / Stair light function.

JP1 as illustrated in Fig. 3.

The relay is operated by closing the C.NO. contact in response to a call from an external unit to any address, on internal ignition from a video entry phone (e.g. to automatically activate lights, CCTV alarm contacts, etc.). The relay closure time can be programmed using a Dip-

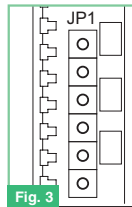

switch (see table A). See diagrams in par. A: SB/G, SB2/L, SB2/N.

D) Secondary door lock release function (without external unit).

JP1 as illustrated in Fig. 4.

The relay is activated when the door lock release pushbutton is pressed, if the user code of the entry phone or video entry phone from which the command is sent is within the range defined using Dip-switches - see table B (e.g. to activate a second door lock release using the door lock release command for entrances without an external unit). The relay closure time is set to approximately 2 sec.

See diagram in par. A: SB2V/EN/155PX/G.

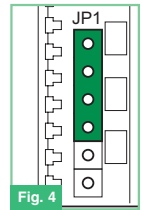

E) Activation function on Actuator pushbutton.

JP1 as illustrated in Fig. 5.

The relay is operated by closing the C.NO. contact in response to a Generic actuator call from an entry phone or video entry phone (e.g. to activate the following independently, using a specific command: lights, CCTV alarm contacts, driveway gates, entrances without external units or other devices). The relay closure time can be programmed using a Dip-switch (see table A). The function can be used at all times except when a conversation is in progress from an entry phone or video entry phone other than your own. All Art. 1256 modules set for use with this function are activated simultaneously when the pushbutton on the internal unit is pressed. See diagrams in par. A: SB2/K - BK/AAC - SB2/MB - SB2/L - SB2/N - SB/G.

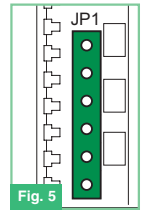

F) Activation function on Actuator with code pushbutton.

The function may **NOT** be used in Simplebus Kit systems.

JP1 as illustrated in Fig. 6.

The relay is operated by closing the C.NO. contact if the pushbutton pressed on the entry phone or video entry phone has been programmed (using the hand-held programmer Art. 1251/A) to send the actuator call with the code of the actuator in question (e.g. to activate the following independently, using a specific command: lights, CCTV alarm contacts, driveway gates, entrances without external units or other devices). The closure time of the relay is fixed at 2 sec. the function can be used at all times, except when a conversation is in progress from an entry phone or video entry phone other than your own. To set the user code by means of a Dip-switch, see table on page 10. See diagrams in par. A: SB2/K - BK/AAC - SB2/MB - SB2/L - SB2/N.

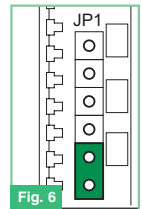

⊛ The relay for Art. 1256 operates in **BISTABLE mode**, changing its status at every command; if the power supply is cut off, it returns to the C.NO. position and remains there, even after the power is restored.

Bistable mode is available for products with a revision index equal to or greater than 003.

TAB. A: programming relay closure time for functions B, C and E.

DIP SWITCHES ON	ALL	1	2	3	4	5	6	7	8
RELAY CLOSURE TIME	⊛	1''	2''	4''	8''	16''	32''	1' 5''	2' 10''

TAB. B: programming code Range for function D.

DIP SWITCHES ON	1	2	3	4	5	6	7	8
ENABLED CODES	1 ÷ 30	31 ÷ 60	61 ÷ 90	91 ÷ 120	121 ÷ 150	151 ÷ 180	181 ÷ 210	211 ÷ 240

MODULE RELAIS ACTIONNEUR ART. 1256

Dispositif intelligent pour la commande d'un relais (intégré) de 10A pour usages généraux. L'Art. 1256 est utilisable dans les systèmes Simplebus Kit N/B et couleur et dans les systèmes Simplebus 2 N/B et Simplebus Color. Installer au maximum 10 modules relais actionneur Art. 1256 sur la ligne bus en sortie d'une plaque de rue audio ou audio/vidéo. Insérer au maximum 30 modules relais actionneur Art. 1256 sur la ligne bus en sortie d'un mélangeur-alimentateur Art. 4888, 4888C. **Pour utiliser le Module relais actionneur dans des installations Simplebus 2 ou Simplebus Color dans le segment APRÈS l'Art. 4888, 4888C voir la remarque page 2.**

L'ART. 1256 FOURNIT LES SIX FONCTIONS SUIVANTES SELON LA POSITION DU JUMPER JP1:

A) Fonction répétition appel.

JP1 comme d'après la fig. 1.

Le relais est actionné en fermant le contact C.NO. sur appel depuis standard, plaque de rue et depuis l'étage ; uniquement si le code usager dont on désire répéter l'appel au moyen du DIP switch est programmé (ex. pour activer : l'éclairage, la sonnerie, le télé-appel, les contacts d'alarme CCTV etc.). Sur appel depuis la plaque de rue ou du palier, une simple fermeture du relais est réalisée. Sur appel depuis le standard, une double fermeture du relais est réalisée. Les appels intercommunicants ne sont pas répétés.

Le module relais actionneur est également utilisable individuellement, non pas pour répéter l'appel à un appartement mais pour fermer le contact C.NO. lorsque la plaque de rue appelle le code usager programmé sur l'Art. 1256.

Le temps de fermeture du relais est fixe : environ 2 sec. Pour programmer le code usager au moyen du Dip switch, voir le tableau page 10. Voir schémas sect. A : SB2/K - BK/AAC - SB2/MB - SB2/L - SB2/N - SB2/G.

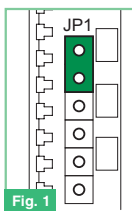

B) Fonction activation sur bouton appel standard.

JP1 comme d'après la fig. 2.

S'utilise seulement pour des installations non équipées de standard Art. 1998/A. Le relais est actionné en fermant le contact C.NO. sur appel standard envoyé par un interphone ou un visiophone (ex. pour activer en mode indépendant et avec une commande dédiée : l'éclairage, les contacts d'alarme CCTV, les portails, les entrées sans plaque de rue ou autres dispositifs). Le temps de fermeture du relais est programmable par Dip switch, voir tableau A. La fonction n'est utilisée que lorsque l'installation est libre. Voir schémas sect. A : SB2/K - BK/AAC - SB2/MB - SB2/L - SB2/N - SB/G.

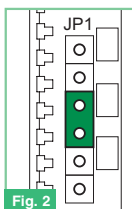

C) Fonction éclairage plaque de rue / Fonction éclairage escalier.

JP1 comme d'après la fig. 3.

Le relais est actionné en fermant le contact C.NO. sur appel depuis la plaque de rue à une adresse quelconque, sur allumage interne depuis le visio-

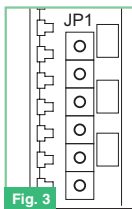

phone (ex. pour activer en mode automatique : l'éclairage, les contacts d'alarme CCTV etc.). Le temps de fermeture du relais est programmable par Dip switch, voir tableau A. Voir schémas sect. A : SB/G, SB2/L, SB2/N.

D) Fonction ouvre-porte de bas d'escalier (sans plaque de rue).

JP1 comme d'après la fig. 4.

Le relais s'active en appuyant sur le bouton ouvre-porte si le code usager de l'interphone ou du visiophone, d'où provient la commande, se trouve dans la plage définie au moyen du DIP switch, voir tableau B (ex. pour activer : une seconde gâche avec la commande d'ouvre-porte dans les entrées sans plaque de rue). Le temps de fermeture du relais est fixe à environ 2 sec.

Voir schéma sect. A : SB2V/EN/155PX/G.

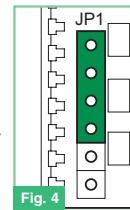

E) Fonction activation sur bouton actionneur.

JP1 comme d'après la fig. 5.

Le relais est actionné en fermant le contact C.NO. sur appel Actionneur générique envoyé par un interphone ou un visiophone (ex. pour activer en mode indépendant et avec une commande dédiée : l'éclairage, les contacts d'alarme CCTV, les portails, les entrées sans plaque de rue ou autres dispositifs). Le temps de fermeture du relais est programmable par Dip switch, voir tableau A. La fonction est toujours utilisable, sauf lorsqu'une conversation est en cours depuis un autre interphone ou un autre visiophone. Tous les Art. 1256 programmés pour être utilisés dans cette fonction sont activés en même temps lorsque l'on appuie sur le bouton du poste intérieur. Voir schémas sect. A : SB2/K - BK/AAC - SB2/MB - SB2/L - SB2/N - SB/G.

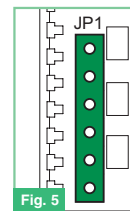

F) Fonction activation sur bouton actionneur avec code.

Fonction **NON** utilisable dans les installations type Simplebus Kit.

JP1 comme d'après la fig. 6.

Le relais est actionné en fermant le contact C.NO. si le bouton appuyé sur l'interphone ou sur le visiophone a été programmé (au moyen du programmeur palmaire Art. 1251/A) pour envoyer l'appel actionneur avec le code de l'actionneur pris en considération (ex. pour activer de manière indépendante et avec une commande dédiée : l'éclairage, les contacts d'alarme CCTV, les portails, les entrées sans plaque de rue ou autres dispositifs). Le temps de fermeture du relais est fixe à 2 sec. la fonction est toujours utilisable sauf lorsqu'une conversation est en cours depuis un autre interphone ou un autre visiophone. Pour programmer le code usager au moyen du Dip switch, voir le tableau page 10. Voir schémas sect. A : SB2/K - BK/AAC - SB2/MB - SB2/L - SB2/N.

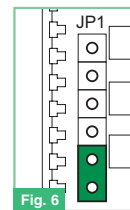

⊛ Le relais de l'Art. 1256 fonctionne en **mode BISTABLE** et change d'état à chaque commande ; en cas d'absence d'alimentation, il retourne en position C.NO. et y reste jusqu'au retour du courant.

Le mode bistable est disponible pour les produits ayant un indice de révision égal ou supérieur à 003.

TAB. A: programmation du temps de fermeture du relais pour les fonctions B, C et E.

DIP SWITCHES SUR ON	TOUS	1	2	3	4	5	6	7	8
TEMPS FERMETURE RELAIS	⊛	1''	2''	4''	8''	16''	32''	1' 5''	2' 10''

TAB. B: programmation de l'intervalle des codes pour la fonction D.

DIP SWITCHES SUR ON	1	2	3	4	5	6	7	8
CODES VALIDÉS	1 ÷ 30	31 ÷ 60	61 ÷ 90	91 ÷ 120	121 ÷ 150	151 ÷ 180	181 ÷ 210	211 ÷ 240

RELAISMODULE ART. 1256

Intelligent systeem voor de besturing van een (ingebouwd) relais van 10A voor algemeen gebruik. Art. 1256 kan worden gebruikt in Simplebus Kit-systemen in zwart-wit en kleur en in Simplebus 2 zwart-wit- en Simplebus Color-systemen. Op de uitgaande busleiding van de voedingsmixer art. 4888, 4888C kunnen maximaal 30 relaismodules art. 1256 worden aangesloten. Op de uitgaande busleiding van de voedingsmixer art. 30, 1256 kunnen maximaal 4888 relaismodules art. 4888C worden aangesloten. **Zie voor het gebruik van de relaismodule in Simplebus 2 - of Simplebus Color-systemen NA art. 4888, 4888C de opmerking op pag. 2.**

ART. 1256 BIEDT, NAAR GELANG DE POSITIE VAN DE JUMPER JP1, DE VOLGENDE ZES FUNCTIES:

A) Functie extra bel.

JP1 als op afb. 1.

Het relais wordt geactiveerd als het C.NO.-contact wordt gesloten bij een oproep vanaf portierscentrale, entreepaneel en etage; dit gebeurt alleen als de gebruikerscode waarvan u de oproep met de dipswitch wilt herhalen is ingesteld (bv. voor het activeren van: lichten, belinrichtingen, personenzoeksystemen, CCTV-alarmscontacten, enz.). Bij een oproep vanaf het entreepaneel of van de etagebel wordt het relais eenmaal aangestuurd. Bij een oproep vanaf de portiercentrale wordt het relais tweemaal aangestuurd. Bij interne intercomoproepen wordt het relais niet aangestuurd.

De relaismodule kan ook apart worden gebruikt, als u wilt dat de oproep naar een appartement wordt herhaald, maar ook dat het C.NO.-contact sluit als het entreepaneel de gebruikerscode belt die is ingesteld op art. 1256.

De inschakeltijd van het relais is vastgesteld op ongeveer 2 sec. Zie voor het instellen van de gebruikerscode met de dipswitches de tabel op pag. 10. Zie de schema's deel A: SB2/K - BK/AAC - SB2/MB - SB2/L - SB2/N - SB/G.

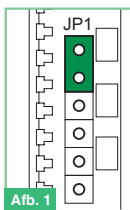

B) Inschakelfunctie met de drukknop voor het bellen naar de portierscentrale.

JP1 als op afb. 2.

Deze functie kan alleen worden gebruikt in systemen zonder portiercentrale art. 1998/A. Het relais wordt geactiveerd als het C.NO.-contact wordt gesloten wanneer vanaf een deurtelefoon of een videofoon naar de portierscentrale wordt gebeld (bv. om op onafhankelijke wijze of met een speciale bedieningsknop lichten, CCTV-alarmscontacten, poorten, ingangen zonder entreepaneel of andere voorzieningen te activeren). De inschakeltijd van het relais kan worden ingesteld met de dipswitches, zie tabel A. Deze functie kan alleen worden gebruikt als het systeem niet in gebruik is. Zie de schema's deel A: SB2/K - BK/AAC - SB2/MB - SB2/L - SB2/N - SB/G.

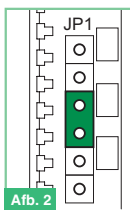

C) Functie licht entreepaneel / functie licht trappenhuis.

JP1 als op afb. 3.

Het relais wordt geactiveerd als het C.NO.-contact wordt geslo-

ten wanneer er vanaf een entreepaneel naar een willekeurig adres wordt gebeld als de videofoon van binnenuit wordt ingeschakeld (bv. om automatisch lichten, CCTV-alarmscontacten, enz. te activeren). De inschakeltijd van het relais kan worden ingesteld met de dipswitches, zie tabel A. Zie de schema's deel A: SB/G, SB2/L, SB2/N.

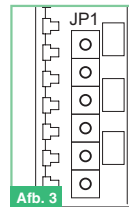

D) Functie secundaire deuropener (zonder entreepaneel).

JP1 als op afb. 4.

Het relais wordt geactiveerd bij een druk op de deuropener als de gebruikerscode van de deurtelefoon of videofoon waar de bediening vandaan komt binnen het bereik ligt dat met de dipswitches is ingesteld, zie tabel B (bv. om een tweede slot met de deuropener bij ingangen zonder entreepaneel te activeren). De inschakeltijd van het relais is vastgesteld op ongeveer 2 sec.

Zie schema deel A: SB2V/EN/155PX/G.

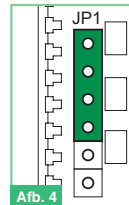

E) Inschakelfunctie met toestelknop.

JP1 als op afb. 5.

Het relais wordt geactiveerd als het C.NO.-contact wordt gesloten bij een oproep van een algemene relaissturing vanaf een deurtelefoon of een videofoon (bv. om op onafhankelijke wijze of met een speciale bedieningsknop lichten, CCTV-alarmscontacten, poorten, ingangen zonder entreepaneel of andere voorzieningen te activeren). De inschakeltijd van het relais kan worden ingesteld met de dipswitches, zie tabel A. Deze functie kan altijd gebruikt worden, behalve als een andere gebruiker in het systeem in gesprek is. Alle art. 1256 die op deze functie zijn ingesteld worden tegelijk geactiveerd als op de betreffende knop op het toestel wordt ingedrukt. Zie de schema's deel A: SB2/K - BK/AAC - SB2/MB - SB2/L - SB2/N - SB/G.

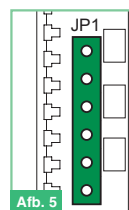

F) Inschakelfunctie met gecodeerde toestelknop.

Deze functie kan **NIET** worden toegepast in Simplebus Kit-systemen.

JP1 als op afb. 6.

Het relais wordt geactiveerd als het C.NO.-contact wordt gesloten wanneer de knop die op de deurtelefoon of videofoon is ingedrukt, geprogrammeerd is (met het handprogrammeerapparaat art. 1251/A) voor het verzenden van een oproep door een gecodeerde toestelknop van de desbetreffende relaissturing (bv. om op onafhankelijke wijze of met een speciale bedieningsknop lichten, CCTV-alarmscontacten, poorten, ingangen zonder entreepaneel of andere voorzieningen te activeren). De inschakeltijd van het relais is vastgesteld op 2 sec. deze functie kan altijd gebruikt worden, behalve als een andere gebruiker in het systeem in gesprek is. Zie voor het instellen van de gebruikerscode met de dipswitches de tabel op pag. 10. Zie de schema's deel A: SB2/K - BK/AAC - SB2/MB - SB2/L - SB2/N.

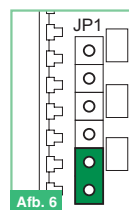

⊗ Het relais van art. 1256 werkt in de **BISTABIELE modus** en verandert bij elke bediening van status; als de voedingsspanning ontbreekt, keert hij terug in de positie C.NO. en blijft daar ook als de voedingsspanning terugkeert. **De bistabiele modus is leverbaar voor de producten met dezelfde of een recentere revisie-index dan 003.**

TAB. A: programmering van de schakeltijd voor functies B, C en E.

DIPSWITCHEN OP ON	ALLE	1	2	3	4	5	6	7	8
SCHAKELTIJD RELAIS	⊗	1''	2''	4''	8''	16''	32''	1' 5''	2' 10''

TAB. B: programmering code range voor functie D.

DIPSWITCHEN OP ON	1	2	3	4	5	6	7	8
SCHAKELT OP DE CODES	1 ÷ 30	31 ÷ 60	61 ÷ 90	91 ÷ 120	121 ÷ 150	151 ÷ 180	181 ÷ 210	211 ÷ 240

SCHALTRELAIS-MODUL ART. 1256

Logikmodul zur Ansteuerung eines Relais (in der Anlage) mit 10A für allgemeine Funktionen. Art. 1256 kann in Anlagen vom Typ Simplebus Kit mit S/W- oder Farbmonitor sowie Simplebus 2 S/W und Simplebus Color eingesetzt werden. Es können max. 10 Schaltrelais-Module Art. 1256 an die von einer Audio- oder Audio/Video-Türstation ausgehende Busleitung angeschlossen werden. bzw. max. 30 Schaltrelais-Module Art. 1256 an die Busleitung am Ausgang von einem Mischer-Netzteil Art. 4888, 4888C angeschlossen werden. **Zur Verwendung des Schaltrelais-Moduls in Anlagen vom Typ Simplebus 2 oder Simplebus Color im Abschnitt HINTER Art. 4888, 4888C siehe die Anmerkung auf Seite 2.**

ART. 1256 STELLT JE NACH STELLUNG DES JUMPERS JP1 FOLGENDE SECHS FUNKTIONEN BEREIT:

A) Rufwiederholung.

JP1 wie in Abb. 1.

Bei einem Ruf von der Pfortnerzentrale, Türstation und Etage wird das Relais angesprochen und der Schließerkontakt geschlossen. Dies erfolgt jedoch nur, wenn der Teilnehmercode, für den die Rufwiederholung gewünscht wird, mit dem Dipschalter eingestellt wurde (z. B. zur Einschaltung von Lampen, Läutwerken, Personenruf, Alarmkontakten der Videoüberwachung usw.). Bei einem Ruf von der Türstation oder Etage schließt das Relais einmal. Bei einem Ruf von der Pfortnerzentrale schließt das Relais zweimal. Anrufe der internen Hauskommunikation werden nicht wiederholt.

Das Schaltrelais-Modul kann auch separat verwendet werden, wenn der Ruf der internen Hauskommunikation nicht wiederholt, jedoch der Schließerkontakt schließen soll, sobald die Türstation den Teilnehmercode anruft, der eingestellt ist in Art. 1256.

Die Schließzeit des Relais ist fest auf ca. 2 Sekunden eingestellt. Zur Einstellung des Teilnehmercodes über Dipschalter siehe die Tabelle auf Seite 10. Siehe hierzu die Schaltpläne in Abschn. A: SB2/K - BK/AAC - SB2/MB.



Abb. 1

B) Aktivierung über Pfortnerruf-Taste.

JP1 wie in Abb. 2.

Verwendung nur in Anlagen, die nicht mit einer Pfortnerzentrale Art. 1998/A ausgerüstet sind. Bei einem Ruf von einer Sprechstelle oder Videosprechstelle an die Pfortnerzentrale wird das Relais angesprochen und der Schließerkontakt geschlossen (z. B. zur separaten Einschaltung mit einem dedizierten Befehl von Lampen, Alarmkontakten der Videoüberwachung, elektrischen Toren, Eingängen ohne Türstation oder sonstigen Einrichtungen). Die Schließzeit des Relais ist mit Dipschaltern programmierbar, siehe hierzu Tabelle A. Die Funktion kann nur bei nicht besetzter Anlage verwendet werden. Siehe hierzu die Schaltpläne in Abschn. A: SB2/K - BK/AAC - SB2/MB - SB2/L - SB2/N - SB/G.

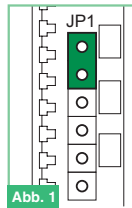

Abb. 2

C) Beleuchtung der Türstation / Treppenhausbeleuchtung.

JP1 wie in Abb. 3.

Bei einem Ruf von einer Türstation an eine beliebige Adresse wird das Relais über die Videosprechstelle angesprochen und der Schließerkontakt geschlossen (z. B. zur automatischen

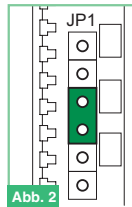
Einschaltung von Lampen, Alarmkontakten der Videoüberwachung usw.). Die Schließzeit des Relais ist mit Dipschaltern programmierbar, siehe hierzu Tabelle A. Siehe hierzu die Schaltpläne in Abschn. A: SB/G, SB2/L, SB2/N.



Abb. 3

D) Türöffner am Hauseingang (ohne Türstation).

JP1 wie in Abb. 4.

Das Relais wird nach Drücken der Türöffnertaste angesprochen, wenn der Teilnehmercode der Sprech- oder Videosprechstelle, von der der Befehl ausgeht, in dem mit Dipschalter definierten Bereich liegt (siehe Tabelle B), um beispielsweise mit dem Türöffner-Befehl an Eingängen ohne Türstation ein zweites Türschloss zu betätigen. Die Schließzeit des Relais ist fest auf ca. 2 Sekunden eingestellt.

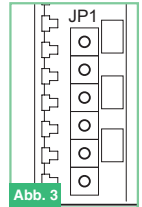
Siehe hierzu den Schaltplan in Abschn. A: SB2V/EN/155PX/G.



Abb. 4

E) Aktivierung über Relaiastaste.

JP1 wie in Abb. 5.

Bei einem Ruf von einer Sprechstelle oder Videosprechstelle wird mit dem Befehl 'Standardrelais' das Relais angesprochen und der Schließerkontakt geschlossen (z. B. zur separaten Einschaltung mit einem dedizierten Befehl von Lampen, Alarmkontakten der Videoüberwachung, elektrischen Toren, Eingängen ohne Türstation oder sonstigen Einrichtungen). Die Schließzeit des Relais ist mit Dipschaltern programmierbar, siehe hierzu Tabelle A. Die Funktion ist jederzeit verfügbar, ausgenommen es wird an einer anderen Sprechstelle oder Videosprechstelle ein Gespräch geführt. Sämtliche Art. 1256, die auf diese Funktion programmiert sind, werden auf Tastendruck an der Innensprechstelle gleichzeitig aktiviert. Siehe hierzu die Schaltpläne in Abschn. A: SB2/K - BK/AAC - SB2/MB - SB2/L - SB2/N - SB/G.

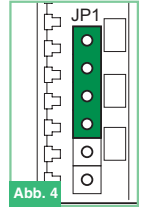

Abb. 5

F) Aktivierung über codierte Relaiastaste.

Diese Funktion ist für Anlagen vom Typ Simplebus Kit NICHT verfügbar.

JP1 wie in Abb. 6.

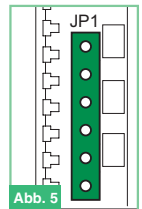
Wenn die Taste der Sprechstelle oder Videosprechstelle entsprechend programmiert ist, wird das Relais betätigt und der Schließerkontakt geschlossen, um den Befehl 'Codiertes Relais' an die betreffende Schaltvorrichtung zu erteilen (1251/Az. B. zur separaten Einschaltung mit einem dedizierten Befehl von Lampen, Alarmkontakten der Videoüberwachung, elektrischen Toren, Eingängen ohne Türstation oder sonstigen Einrichtungen). Die Schließzeit des Relais ist fest auf 2 Sekunden eingestellt. Die Funktion ist jederzeit verfügbar, ausgenommen es wird an einer anderen Sprechstelle oder Videosprechstelle ein Gespräch geführt. Zur Einstellung des Teilnehmercodes über Dipschalter siehe die Tabelle auf Seite 10. Siehe hierzu die Schaltpläne in Abschn. A: SB2/K - BK/AAC - SB2/MB - SB2/L - SB2/N.



Abb. 6

⊛ Das Relais von Art. 1256 funktioniert als **bistabiles Relais** und wechselt also mit jedem Befehl seinen Schaltstatus. Bei einem Spannungsausfall stellt es sich bis zur Rückkehr der Stromversorgung in Offenstellung zurück. **Die bistabile Betriebsart ist nur auf Geräten mit Versionsnummer 003 oder höher verfügbar.**

TAB. A: Programmierung d. Schließzeit d. Relais für Funktion B, C und E.

DIP-SCHALTER AUF ON	ALLE	1	2	3	4	5	6	7	8
ZEIT DER SCHLIEßUNG DES RELAIS	⊛	1''	2''	4''	8''	16''	32''	1' 5''	2' 10''

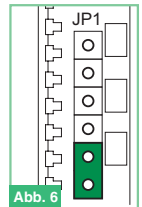
TAB. B: Bereichsprogrammierung für Funktion D.

DIP SCHALTER AUF ON	1	2	3	4	5	6	7	8
AKTIVIERTE ADRESSEN	1 ÷ 30	31 ÷ 60	61 ÷ 90	91 ÷ 120	121 ÷ 150	151 ÷ 180	181 ÷ 210	211 ÷ 240

MÓDULO RELÉ ACTUADOR ART. 1256

Dispositivo inteligente para mandar un relé de 10A para usos generales. El art. 1256 se puede emplear en instalaciones con kit Simplebus en B/N y color y en instalaciones Simplebus 2 B/N y Simplebus Color. Instalar como máximo 10 módulos relé actuador art. 1256 en la línea bus en salida de una unidad externa audio o audio/vídeo. Instalar como máximo 30 módulos relé actuador art. 1256 en la línea bus en salida de un mezclador-alimentador art. 4888 o 4888C. **Para utilizar el módulo relé actuador en instalaciones Simplebus 2 o Simplebus Color en el tramo POSTERIOR al art. 4888 o 4888C véase nota de pag. 2.**

EL ART. 1256 PERMITE OBTENER HASTA SEIS FUNCIONES, QUE ES POSIBLE PROGRAMAR MEDIANTE EL PUENTE JP1:

A) Función de repetición de llamada.

JP1 como se ilustra en la fig. 1.

El relé se acciona y el contacto normalmente abierto se cierra al producirse una llamada desde la centralita, la unidad externa o el rellano; esto sólo sucede si el código del usuario cuya llamada se desea repetir se ha programado mediante el interruptor DIP (por ejemplo, para activar luces, timbre, buscapersonas, contactos de alarma TVCC, etc.). Cuando se produce una llamada desde la unidad externa o desde el rellano, el relé se cierra una sola vez. Cuando se produce una llamada desde la centralita, el relé se cierra dos veces. Las llamadas intercomunicantes no se reproducen. El módulo relé actuador también se puede utilizar individualmente si no se tiene que repetir la llamada en una vivienda sino que se desea cerrar el contacto normalmente abierto, cuando la unidad externa llama el código de usuario configurado en el art. 1256.

El tiempo de cierre del relé no se puede modificar y es de aproximadamente 2 s. Para configurar el código de usuario mediante el interruptor DIP, véase la tabla de pag. 10. Véanse los esquemas de la sección A: SB2/K - BK/AAC - SB2/MB.

B) Función de activación del pulsador de llamada de la centralita.

JP1 como se ilustra en la fig. 2.

Para utilizarse sólo en instalaciones sin centralita art. 1998/A. El relé se acciona y el contacto normalmente abierto se cierra al producirse una llamada desde la centralita enviada por el teléfono o el monitor (por ejemplo, para activar, de forma independiente y con un mando dedicado, luces, contactos de alarma TVCC, cancelas de vados, entradas sin unidad externa u otros dispositivos). El tiempo de cierre del relé se puede programar mediante interruptores DIP (véase la tabla A). La función sólo se puede utilizar con la instalación libre. Véanse los esquemas de la sección A: SB2/K - BK/AAC - SB2/MB - SB2/L - SB2/N - SB/G.

C) Función de luz de la unidad externa o luz de la escalera.

JP1 como se ilustra en la fig. 3.

El relé se acciona y el contacto normalmente abierto se cierra al producirse una llamada desde la unidad externa a cualquier dirección o el encendido interno desde el monitor (por ejemplo, para activar, de forma automática, luces, contactos de alarma

TVCC, etc.). El tiempo de cierre del relé se puede programar mediante interruptores DIP (véase la tabla A). Véanse los esquemas de la sección A: SB/G, SB2/L, SB2/N.

D) Función de abrepuertas al pie de la escalera (sin unidad externa).

JP1 como se ilustra en la fig. 4.

El relé se activa al presionar el pulsador abrepuertas si el código del usuario del teléfono o monitor, desde los cuales se ha mandado el mando, está dentro del rango definido mediante los interruptores DIP, véase tabla B (por ejemplo, para activar una segunda cerradura con el mando abrepuertas en entradas sin unidades externas). El tiempo de cierre del relé no se puede modificar y es de aproximadamente 2 s. Véanse los esquemas de la sección A: SB2V/EN/155PX/G.

E) Función de activación en pulsador actuador.

JP1 como se ilustra en la fig. 5.

El relé se acciona y el contacto normalmente abierto se cierra al producirse una llamada desde un actuador genérico, enviada por el teléfono o el monitor (por ejemplo, para activar, de forma independiente y con un mando dedicado, luces, contactos de alarma TVCC, cancelas de vados, entradas sin unidad externa u otros dispositivos).

El tiempo de cierre del relé se puede programar mediante interruptores DIP (véase la tabla A). La función se puede utilizar siempre excepto cuando hay una conversación desde un teléfono o monitor diferente al propio. Todos los art. 1256 programados para poder utilizarse en esta función se activan al mismo tiempo presionando el pulsador de la unidad interna. Véanse los esquemas de la sección A: SB2/K - BK/AAC - SB2/MB - SB2/L - SB2/N - SB/G.

F) Función de activación en pulsador actuador con código.

Esta función **NO** se puede utilizar en instalaciones de tipo kit Simplebus.

JP1 como se ilustra en la fig. 6.

El relé se acciona y el contacto normalmente abierto se cierra si el pulsador presionado en el teléfono o el monitor se ha programado (mediante el programador de mano art. 1251/A) para mandar la llamada del actuador con el código del actuador tomado en consideración (por ejemplo, para activar de manera independiente y con un mando dedicado, luces, contactos de alarma TVCC, cancelas de vados, entradas sin unidad externa u otros dispositivos). El tiempo de cierre del relé no se puede modificar y es de aproximadamente 2 s. la función se puede utilizar siempre excepto cuando hay una conversación desde un teléfono o monitor diferente al propio. Para configurar el código de usuario mediante el interruptor DIP, véase la tabla de pag. 10. Véanse los esquemas de la sección A: SB2/K - BK/AAC - SB2/MB - SB2/L - SB2/N.

⊗ El relé del art. 1256 funciona en **modo BIESTABLE** cambiando de estado a cada mando; si falta alimentación, vuelve a la posición de normalmente abierto y permanece en ella incluso cuando se restablece la alimentación. **La modalidad biestable está disponible en los productos cuyo índice de revisión es igual o superior a 003.**

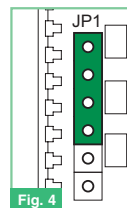

Fig. 4

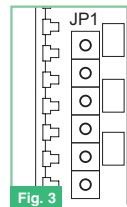

Fig. 3

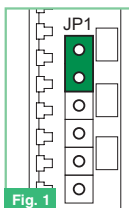

Fig. 1

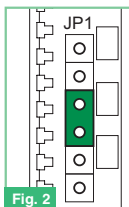

Fig. 2

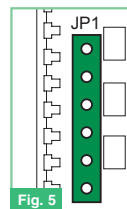

Fig. 5

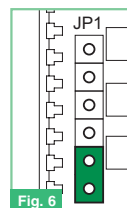

Fig. 6

Tabla A: programación del tiempo de cierre del relé para las funciones B, C y E.

DIPSWITCHES EN ON	TODOS	1	2	3	4	5	6	7	8
TIEMPO DE CIERRE DEL RELÉ	⊗	1''	2''	4''	8''	16''	32''	1' 5''	2' 10''

TAB. B: programación de Rango para función D.

DIPSWITCHES EN ON	1	2	3	4	5	6	7	8
DIRECCIONES HABILITADAS	1 ÷ 30	31 ÷ 60	61 ÷ 90	91 ÷ 120	121 ÷ 150	151 ÷ 180	181 ÷ 210	211 ÷ 240

MÓDULO RELE ACTUADOR ART. 1256

Dispositivo inteligente para o comando de um relé (incluído) de 10A para usos gerais. O Art. 1256 pode ser utilizado em instalações kit Simplebus a P/B e a cores e em instalações Simplebus 2 a P/B e Simplebus Color. Introduzir no máx. 10 módulos relé actuador Art. 1256 na linha bus em saída para um posto externo de áudio ou áudio/vídeo. Introduzir no máx. 30 módulos relé actuador Art. 1256 na linha bus em saída para um misturador-alimentador Art. 4888 ou 4888C. **Para usar o módulo relé actuador em instalações Simplebus 2 ou Simplebus Color instalado APOS o Art. 4888 ou 4888C consultar a nota na página 2.**

O ART. 1256 FORNECE AS SEIS FUNÇÕES SEGUINTE, SEGUNDO A POSIÇÃO DO COMUTADOR DE DERIVAÇÃO JP1:

A) Função de repetição de chamada.

JP1 como na fig. 1.

O relé é accionado ao fechar o contacto C.NO. em chamadas provenientes da central, do posto externo e do andar; isto acontece apenas se for configurado o código de utilizador onde se quer repetir a chamada através do Dip switch (por exemplo, para activar: luzes, campainha, pesquisa de utilizadores, contactos do alarme TVCC, etc.). Em chamadas provenientes do posto externo e do andar é executado um fecho simples do relé. Em chamadas provenientes da central é executado um fecho duplo do relé. As chamadas de intercomunicação não são repetidas.

O módulo relé actuador também pode ser usado separadamente, se não for preciso repetir a chamada a um apartamento, mas se pretende o fecho do contacto C.NO. quando o posto externo chama o código de utilizador configurado no Art. 1256. O tempo de fecho do relé é fixo em cerca de 2 seg. Para configurar o código de utilizador através de Dip switch, consultar a tabela na página 10. Consultar os esquemas da secção A: SB2/K - BK/AAC - SB2/MB.

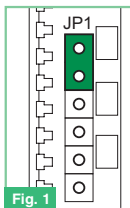

Fig. 1

B) Função de activação no botão de chamada à central.

JP1 como na fig. 2.

A usar apenas em instalações que não possuem central Art 1998/A. O relé é accionado ao fechar o contacto C.NO. em chamadas à central enviadas por um intercomunicador ou vídeo-intercomunicador (por exemplo, para activar de forma independente e com um comando dedicado: luzes, contactos do alarme TVCC, portões, entradas sem posto externo ou outros dispositivos). O tempo de fecho do relé é programável através do Dip switch, consultar a tabela A. A função apenas está disponível quando o sistema está livre. Consultar os esquemas da secção A: SB2/K - BK/AAC - SB2/MB - SB2/L - SB2/N - SB/G.

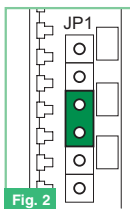

Fig. 2

C) Função Luz Posto Externo/Função Luz Escadas.

JP1 como na fig. 3.

O relé é accionado ao fechar o contacto C.NO. em chamadas provenientes do posto externo a qualquer endereço no acendimento interno do vídeo-intercomunicador (por exemplo, para activar no

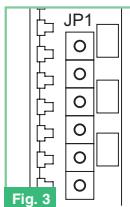

Fig. 3

modo automático: luzes, contactos do alarme TVCC, etc.). O tempo de fecho do relé é programável através do Dip switch, consultar a tabela A. Consultar os esquemas da secção A: SB/G, SB2/L, SB2/N.

D) Função abertura de porta da rua (sem posto externo).

JP1 como na fig. 4.

O relé activa-se premindo o botão de abertura de porta se o código de utilizador do intercomunicador ou do vídeo-intercomunicador de onde tiver sido enviado o comando, estiver no alcance definido através do Dip switch, consultar a tabela B (por exemplo, para activar: uma segunda fechadura com o comando de abertura de porta em entradas sem posto externo). O tempo de fecho do relé é fixado em aprox. 2 seg. Consultar o esquema da secção A: SB2V/EN/155PX/G.

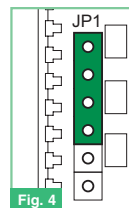

Fig. 4

E) Função de activação no botão Actuador.

JP1 como na fig. 5.

O relé é accionado ao fechar o contacto C.NO. em chamadas provenientes do Actuador geral, enviadas por um intercomunicador ou vídeo-intercomunicador (por exemplo, para activar de forma independente e com um comando dedicado: luzes, contactos do alarme TVCC, portões, entradas sem posto externo ou outros dispositivos). O tempo de fecho do relé é programável através do Dip switch, consultar a tabela A. A função pode sempre ser utilizada, excepto na existência de uma conversa de um intercomunicador ou vídeo-intercomunicador diferente do próprio. Todos os Art. 1256 configurados para serem usados nesta função são activados simultaneamente pressionando o botão no posto interno. Consultar os esquemas da secção A: SB2/K - BK/AAC - SB2/MB - SB2/L - SB2/N - SB/G.

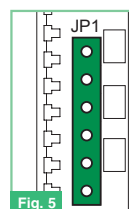

Fig. 5

F) Função de activação no botão Actuador com código.

Função que **NÃO** pode ser utilizada em instalações do tipo kit Simplebus.

JP1 como na fig. 6.

O relé é accionado ao fechar o contacto C.NO. se o botão premido no intercomunicador ou vídeo-intercomunicador tiver sido programado (com o programador portátil Art. 1251/A) para enviar a chamada do actuador com o código de actuador levado em consideração (por exemplo, para activar de forma independente e com um comando dedicado: luzes, contactos do alarme TVCC, portões, entradas sem posto externo ou outros dispositivos). O tempo de fecho do relé é fixo em 2 seg. a função pode sempre ser utilizada, excepto quando houver uma conversa de um intercomunicador ou de um vídeo-intercomunicador diferente do próprio. Para configurar o código de utilizador com Dip switch, consultar a tabela na página 10. Consultar os esquemas da secção A: SB2/K - BK/AAC - SB2/MB - SB2/L - SB2/N.

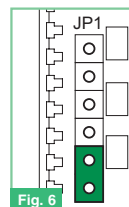

Fig. 6

⊛ O relé do Art. 1256 funciona no modo BIESTÁVEL e muda de estado a cada comando. Na falta de alimentação regressa à posição C.NO., onde permanece ainda que a mesma seja repostada.

O modo biestável encontra-se disponível em produtos com índice de revisão igual ou superior a 003.

TAB. A: programação tempo fecho relé para funções B, C e E.

DIP SWITCHES EM ON	TODOS	1	2	3	4	5	6	7	8
TEMPO DE FECHO DO RELÉ	⊛	1''	2''	4''	8''	16''	32''	1' 5''	2' 10''

TAB. B: programação de série para função D.

DIP SWITCHES EM ON	1	2	3	4	5	6	7	8
ENDEREÇOS HABILITADOS	1 ÷ 30	31 ÷ 60	61 ÷ 90	91 ÷ 120	121 ÷ 150	151 ÷ 180	181 ÷ 210	211 ÷ 240

SB2/K

- Ⓘ Installazione Art. 1256 in impianti solo Audio.
- Ⓔ Installation of Art. 1256 in Audio-only systems.
- Ⓕ Installation Art. 1256 dans des systèmes uniquement Audio.
- Ⓝ Installatie van art. 1256 in een audiosysteem.
- Ⓓ Einbau von Art. 1256 in Anlagen ohne Videofunktion.
- Ⓔ Instalación del art. 1256 en instalaciones de sólo audio.
- Ⓟ Instalação do Art. 1256 em instalações apenas de Áudio.

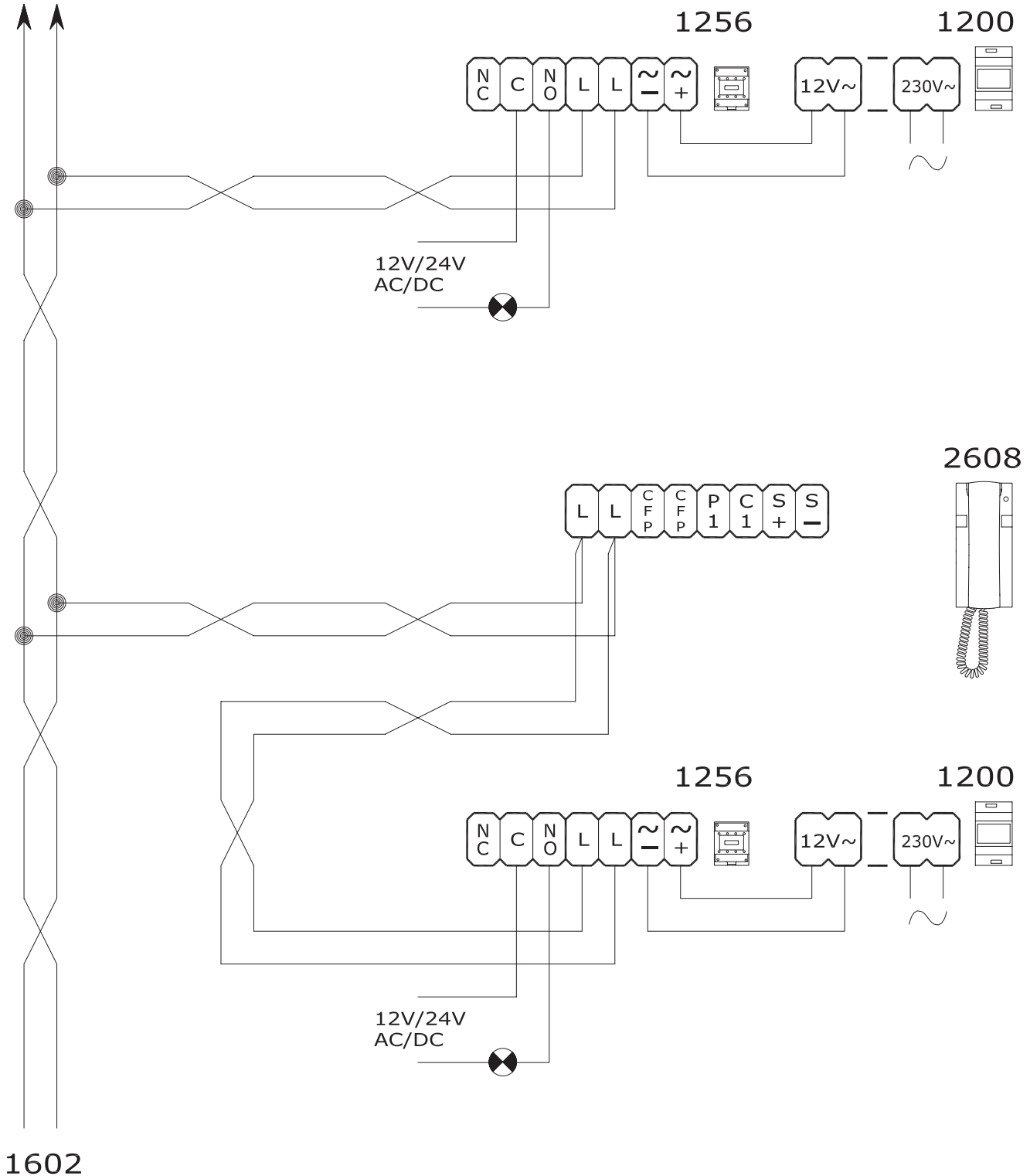

ITALIANO

ENGLISH

FRANÇAIS

NEDERLANDS

DEUTSCH

ESPAÑOL

PORTUGUÊS

A

BK/AAC

- IT** Installazione Art. 1256 in impianti tipo Simplebus Kit B/N e a colori.
- EN** Installation of Art. 1256 in B/W and colour Simplebus Kit systems.
- FR** Installation Art. 1256 dans des systèmes type Simplebus Kit N/B et couleur.
- NL** Installatie van art. 1256 in Simplebus Kit-systemen in zwart-wit en kleur.
- DE** Einbau von Art. 1256 in Anlagen vom Typ Simplebus Kit mit S/W- oder Farbmonitor.
- ES** Instalación del art. 1256 en instalaciones de tipo kit Simplebus en B/N y color.
- PT** Instalação do Art. 1256 em instalações do tipo kit Simplebus a P/B e a cores.

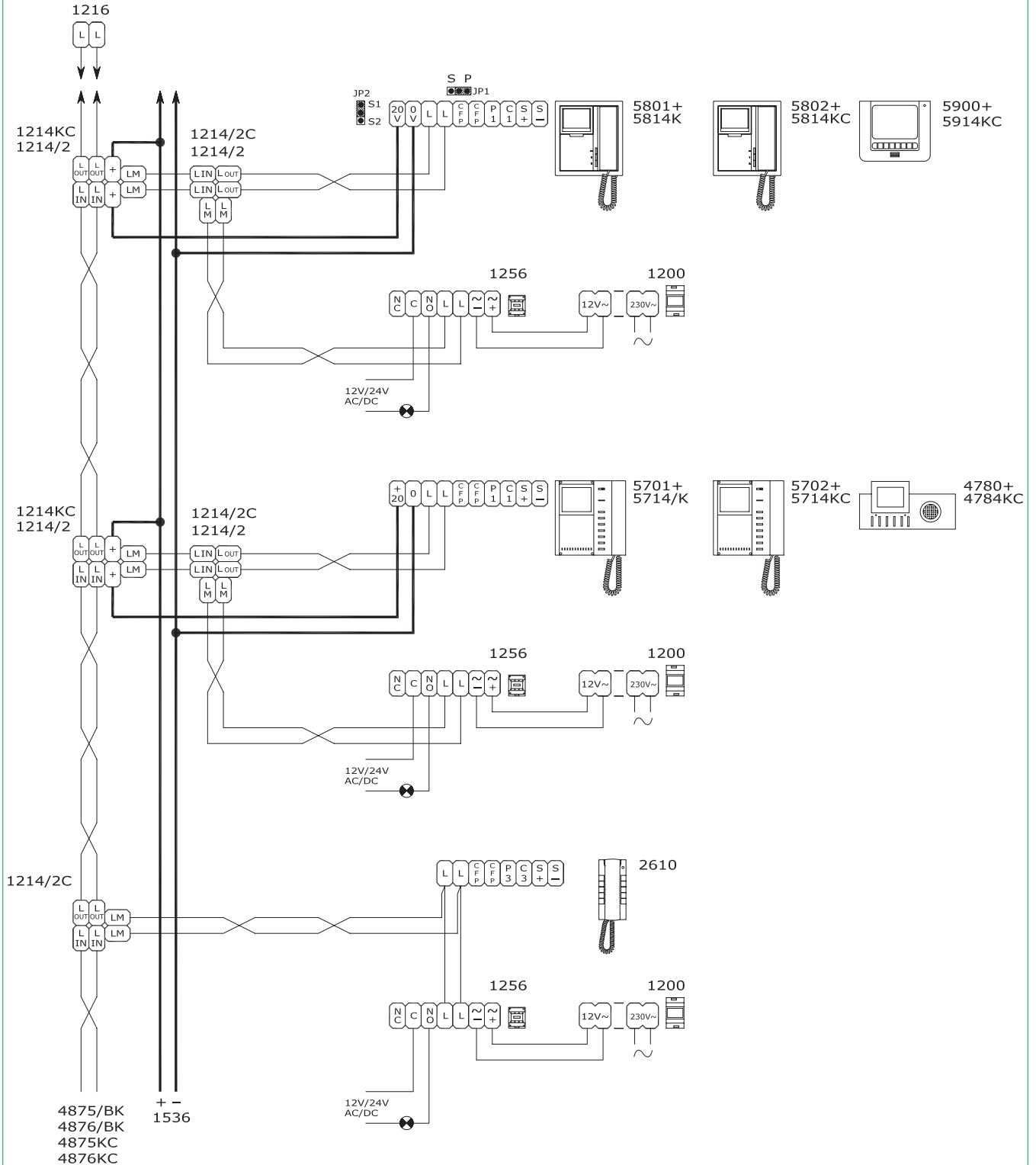

SB2/MB

- IT Installazione Art. 1256 in impianti tipo Simplebus 2 B/N e Simplebus Color.
- EN Installation of Art. 1256 in B/W Simplebus 2 and Simplebus Color systems.
- FR Installation Art. 1256 dans des systèmes type Simplebus 2 N/B et Simplebus Color.
- NL Installatie van art. 1256 in Simplebus 2 zwart-wit- en Simplebus Color-systemen.
- DE Einbau von Art. 1256 in Anlagen vom Typ Simplebus 2 S/W und Simplebus Color.
- ES Instalación del art. 1256 en instalaciones de tipo Simplebus 2 B/N y Simplebus Color.
- PT Instalação do Art. 1256 em instalações do tipo Simplebus 2 a P/B e Simplebus Color.

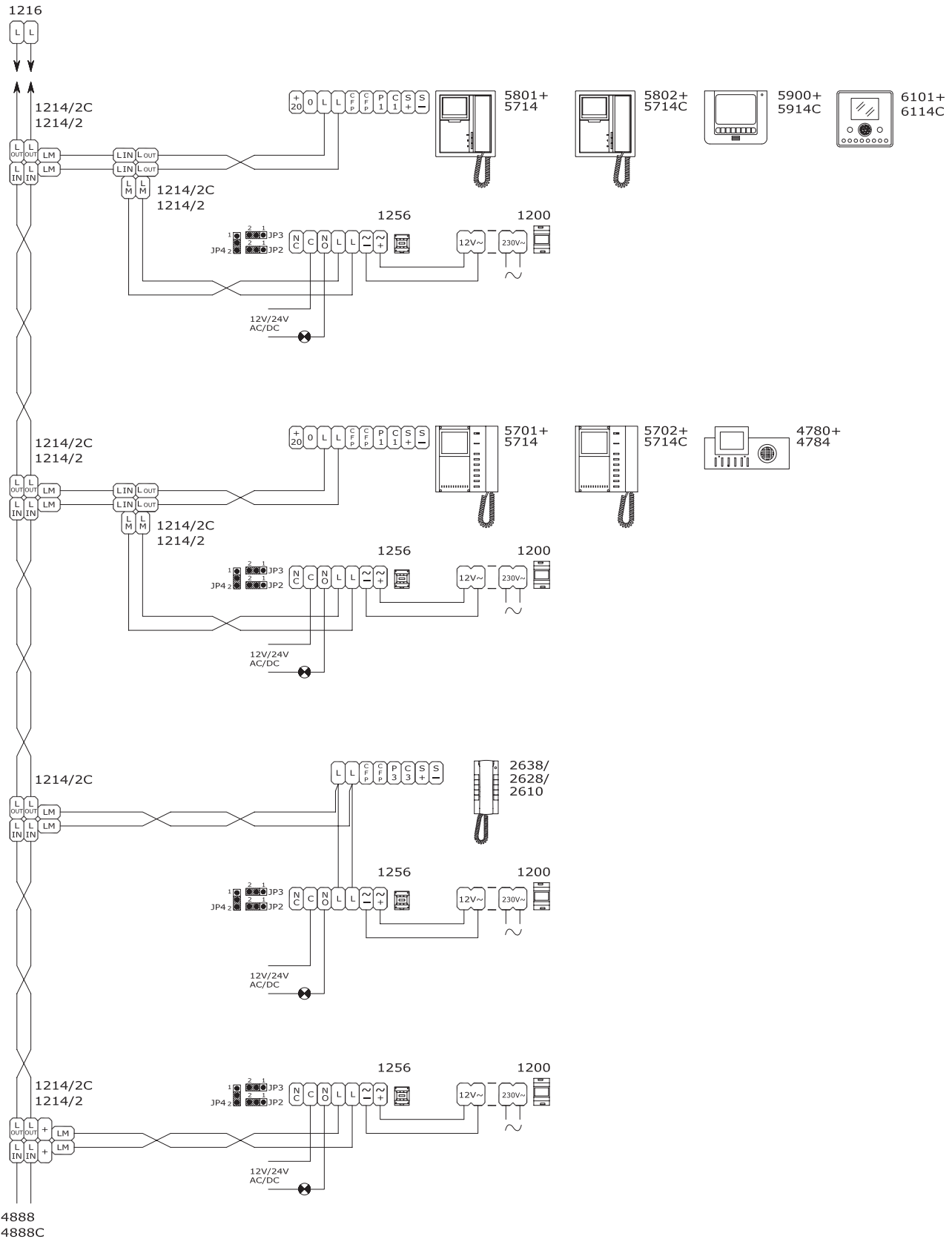

ITALIANO
 ENGLISH
 FRANÇAIS
 NEDERLANDS
 DEUTSCH
 ESPAÑOL
 PORTUGUÊS
 A

SB2V/EN/155PX/G

- Ⓘ **IT** Installazione Art.1256 per funzione D (apriporta di fondoscala) in impianti tipo Simplebus 2 B/N e Simplebus Color.
- Ⓔ **EN** Installation of Art. 1256 for function D (secondary door lock release) in B/W Simplebus 2 and Simplebus Color systems.
- Ⓕ **FR** Installation Art.1256 pour fonction D (ouvre-porte en bas d'escalier) dans des systèmes type Simplebus 2 N/B et Simplebus Color.
- Ⓝ **NL** Installatie van art.1256 met functie D (secundaire deuropening) in Simplebus 2 zwart-wit- en Simplebus Color-systemen.

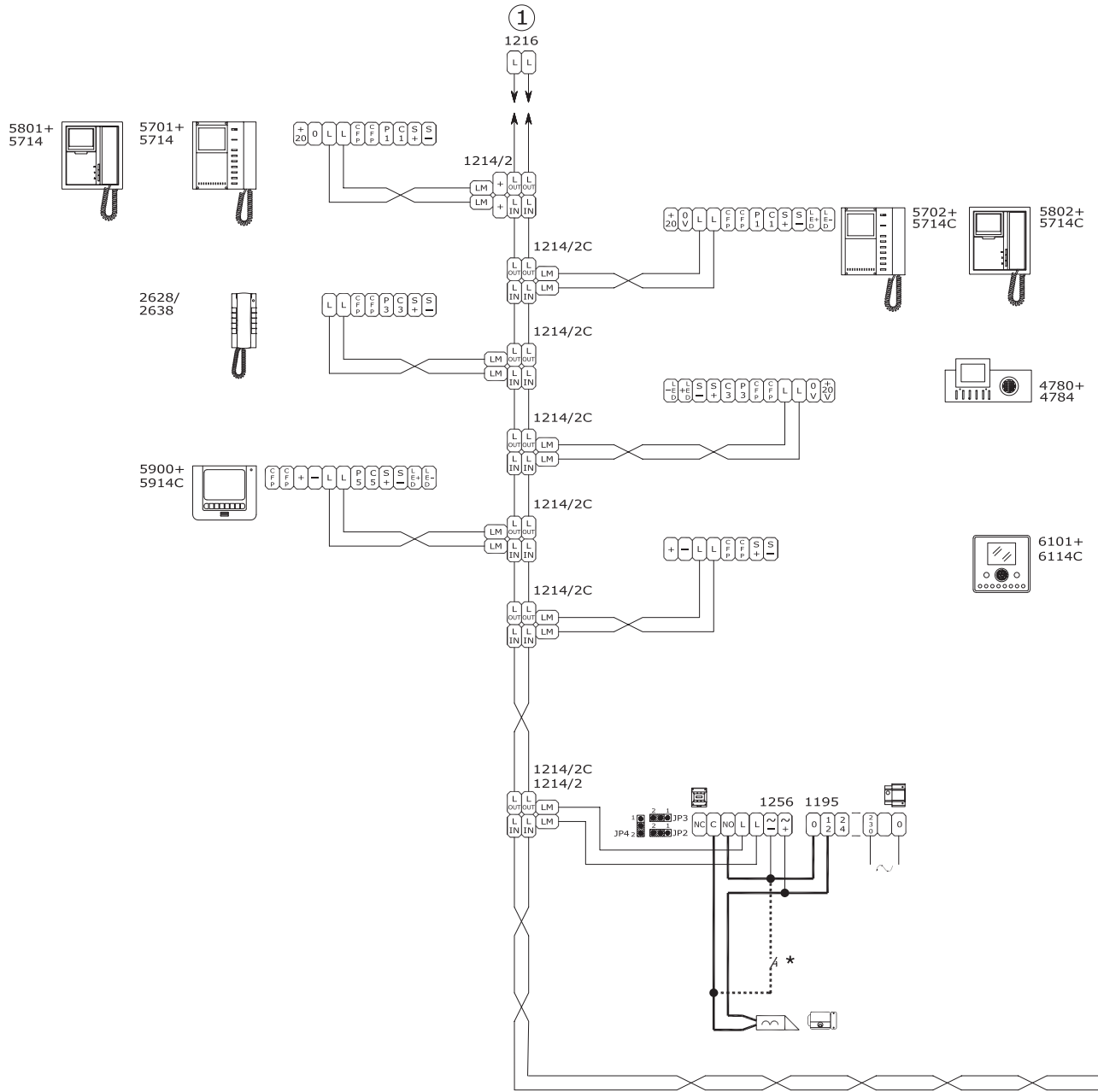

ITALIANO
ENGLISH
FRANÇAIS
NEDERLANDS
DEUTSCH
ESPAÑOL
PORTUGUÊS
A

- DE Einbau von Art.1256 für Funktion D (Türöffner am Hauseingang) in Anlagen vom Typ Simplebus 2 S/W und Simplebus Color.
- ES Instalación del art. 1256 para la función D (abrepuertas al pie de la escalera) en instalaciones de tipo Simplebus 2 B/N y Simplebus Color.
- PT Instalação do Art.1256 para a função D (abertura de porta de rua) em instalações do tipo Simplebus 2 a P/B e Simplebus Color.

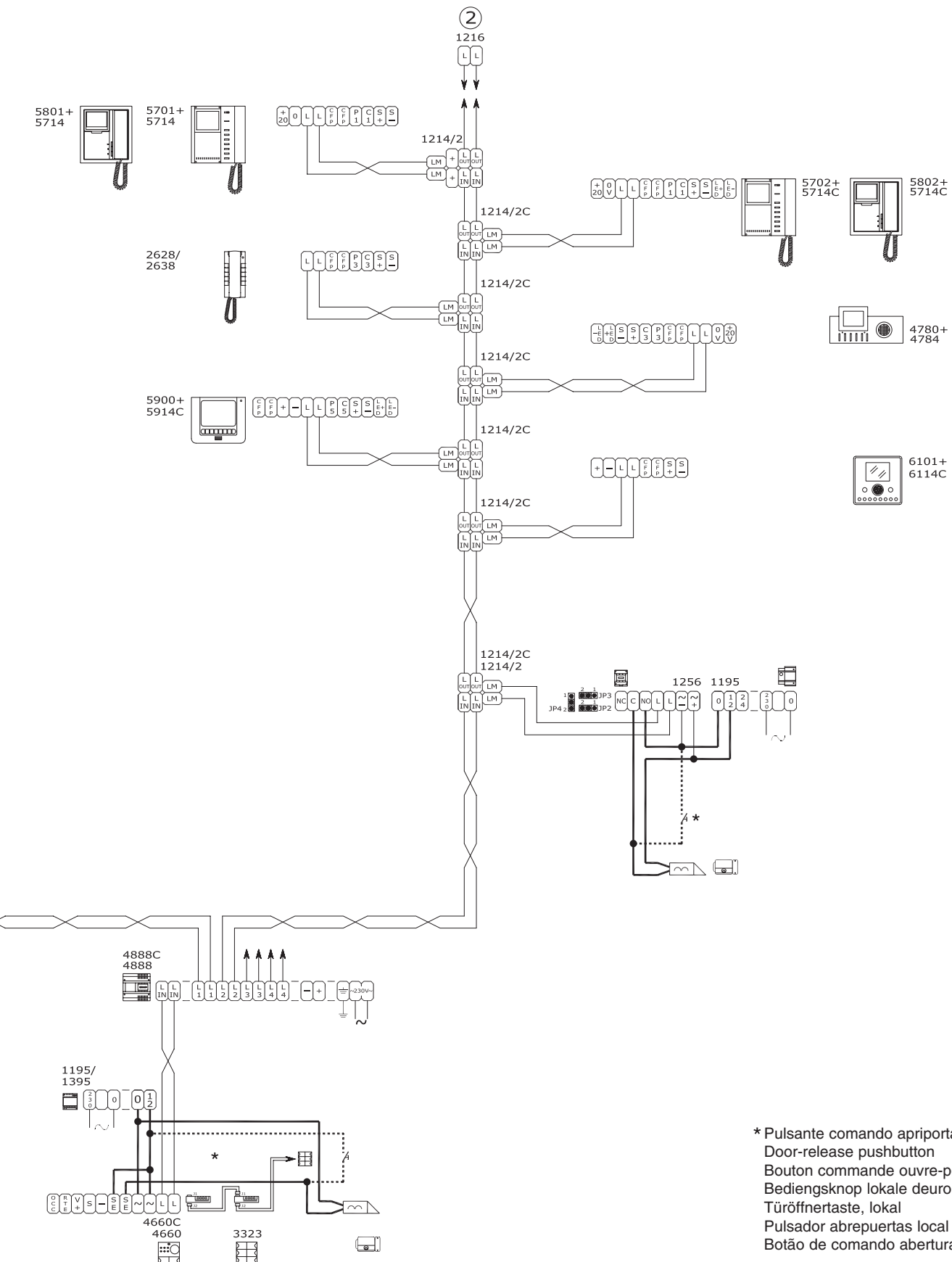

- * Pulsante comando apriporta locale
- Door-release pushbutton
- Bouton commande ouvre-porte local
- Bedienschknop lokale deurpener
- Türöffnertaste, lokal
- Pulsador abrepuertas local
- Botão de comando abertura de porta local

ITALIANO

ENGLISH

FRANÇAIS

NEDERLANDS

DEUTSCH

ESPAÑOL

PORTUGUÊS

A

SB2/L

- IT** Fondoscala con Art. 1256 derivato dopo l'Art. 4888, 4888C.
- EN** Secondary door lock release with Art. 1256 branched after Art. 4888, 4888C.
- FR** Bas d'escalier avec Art. 1256 branché après l'Art. 4888, 4888C.
- NL** Secundaire deuropening met art. 1256 afgetakt na art. 4888, 4888C.
- DE** Hauseingang mit Art. 1256 mit Abzweigung hinter Art. 4888, 4888C.
- ES** Pie de escalera con art. 1256 derivado después del art. 4888 o 4888C.
- PT** Porta de rua com Art. 1256 derivado após o Art. 4888 ou 4888C.

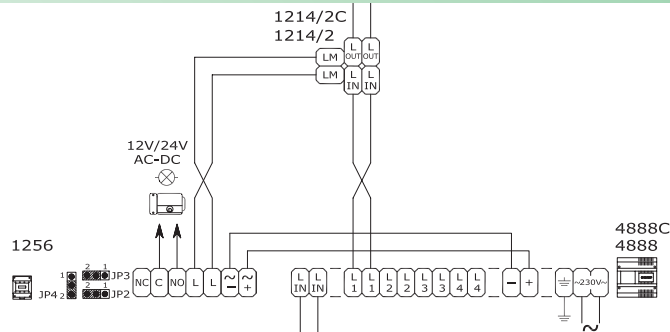

SB2/N

- IT** Fondoscala con Art. 1256 derivato prima dell'Art. 4888, 4888C.
- EN** Secondary door lock release with Art. 1256 branched before Art. 4888, 4888C.
- FR** Bas d'escalier avec Art. 1256 branché avant l'Art. 4888, 4888C.
- NL** Secundaire deuropening met art. 1256 afgetakt voor art. 4888, 4888C.
- DE** Hauseingang mit 1256 Art. mit Abzweigung vor Art. 4888, 4888C.
- ES** Pie de escalera con art. 1256 derivado antes del art. 4888 o 4888C.
- PT** Porta de rua com Art. 1256 derivado após o Art. 4888 ou 4888C.

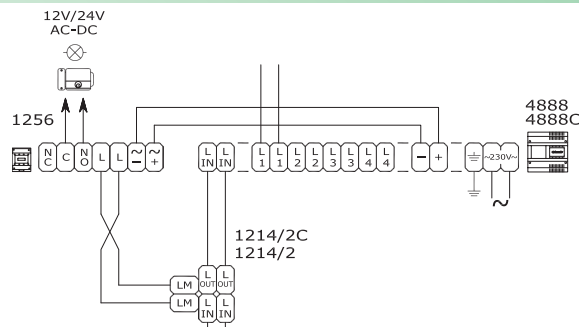

SB/G

- IT** Art. 1256 derivato sul posto esterno.
- EN** Art. 1256 branched on the external unit.
- FR** Art. 1256 en dérivation sur la plaque de rue.
- NL** Art. 1256 afgetakt van het entreepaneel.
- DE** Art. 1256 mit Abzweigung an Türstation.
- ES** Art. 1256 derivado en la unidad externa.
- PT** Art. 1256 derivado no posto externo.

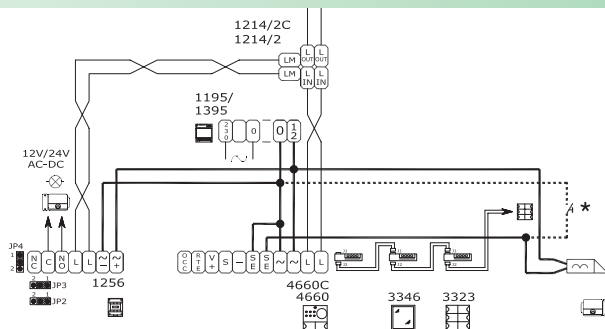

- * Pulsante comando apriporta locale
- Door-release pushbutton
- Bouton commande ouvre-porte local
- Bedieningsknop lokale deuropener
- Türöffnertaste, lokal
- Pulsador abrepuertas local
- Botão de comando abertura de porta local



Assistenza tecnica Italia
Comerciale Italia

0346/750090
0346/750091

Technical service abroad
Export department

(+39) 0346750092
(+39) 0346750093



[RU] Comelit Russia
Partyniy per., n.1, korp.58, stroenie 1,
6 floor, off. 21, 115093, Moscow
Tel. +7(495)644-20-97
www.comelit.ru - info@comelit.ru

[B] Comelit Group Belgium
Z.3 Doornveld 170
1731 Zellik (Asse)
Tel. +32 (0) 24115099 -
Tel. +32 (0) 24115097
www.comelit.be - info@comelit.be

[D] Comelit Group Germany GmbH
Brüsseler Allee 23-41812 Erkelenz
Tel. +49 (0) 243190151-23
+49 (0) 243190151-24
Fax +49 (0) 24319015125
www.comelit.de - info@comelit.de

[E] Comelit Espana S.L.
Josef Estivill 67/69 - 08027 Barcelona
Tel. +34 932 430 376 - Fax +34 934 084 683
www.comelit.es
info@comelit.es

[F] Comelit Immoec
15, Rue Jean Zay - 69800 SAINT PRIEST
Tel. +33 (0) 4 72 28 06 56 - Fax +33 (0) 4 72 28 83 29
www.comelit.fr - comelit.NH@wanadoo.fr

[GR] Comelit Hellas
9 Epiru str.
16452 Argyroupolis - Athens Greece
Tel. +30 210 9968605-6 -
Fax : +30 210 9945560
www.comelit.gr
telergo@otenet.gr

[I] Comelit Piemonte
Str. Del Pascolo 6/E - 10156 Torino
Tel. e Fax +39 011 2979330
www.comelit.eu
infopiemonte@comelit.it

[I] Comelit Sud S.r.l.
Via Corso Claudio, 18
84083 Castel San Giorgio (Sa)
Tel. +39 081 516 2021
Fax +39 081 953 5951
www.comelit.eu - info@comelitsud.it

[IRL] Comelit Ireland
Suite 3 Herbert Hall
16 Herbert Street - Dublin 2
Tel. +353 (0) 1 619 0204
Tel. +353 (0) 1 619 0298
www.comelit.ie
info@comelit.ie

[NL] Comelit Nederland BV
Aventurijn 220-3316 LB Dordrecht
Tel. +31 (0) 786511201 - Fax +31 (0) 786170955
www.comelit.nl - info@comelit.nl

[RC] Comelit (Shanghai) Electronics Co.,Ltd
5 Floor No. 4 Building No.30 Hongcao Road
Hi-Tech Park Caohejing, Shanghai, China
Tel. +86-21-64519192/9737/3527
Fax. +86-21-64517710
www.comelit.com.cn
comelit@comelit.com.cn

[SG] Comelit Group
Singapore Representative Office
54 Genting Lane, Ruby Land Complex
Blk 2, #06-01 - Singapore 349562
Tel. +65-6748 8563 - Fax +65-6748 8584
office@comelit.sg

[UAE] Comelit Group U.A.E.
Middle East Office
P.O. Box 54433 - Dubai U.A.E.
Tel. +971 4 299 7533 - Fax +971 4 299 7534
www.comelit.ae
info@comelit.ae

[UK] Comelit Group UK Ltd
Unit 4 Mallow Park - Watchmead Welwyn
Garden City Herts - AL7 1GX
Tel. +44 (0)1707377203
Tel. +44 (0)1707377204
Fax. +44 (0)1707377204
www.comelitgroup.co.uk
info@comelitgroup.co.uk

[USA] Comelit Usa (Formerly Cyrex)
250 W. Duarte Rd. Suite B
Monrovia, CA 91016
Tel. +1 626 930 0388 - Fax +1 626 930 0488
www.comelitus.com
sales@comelitus.com