

acuTouch® 9500

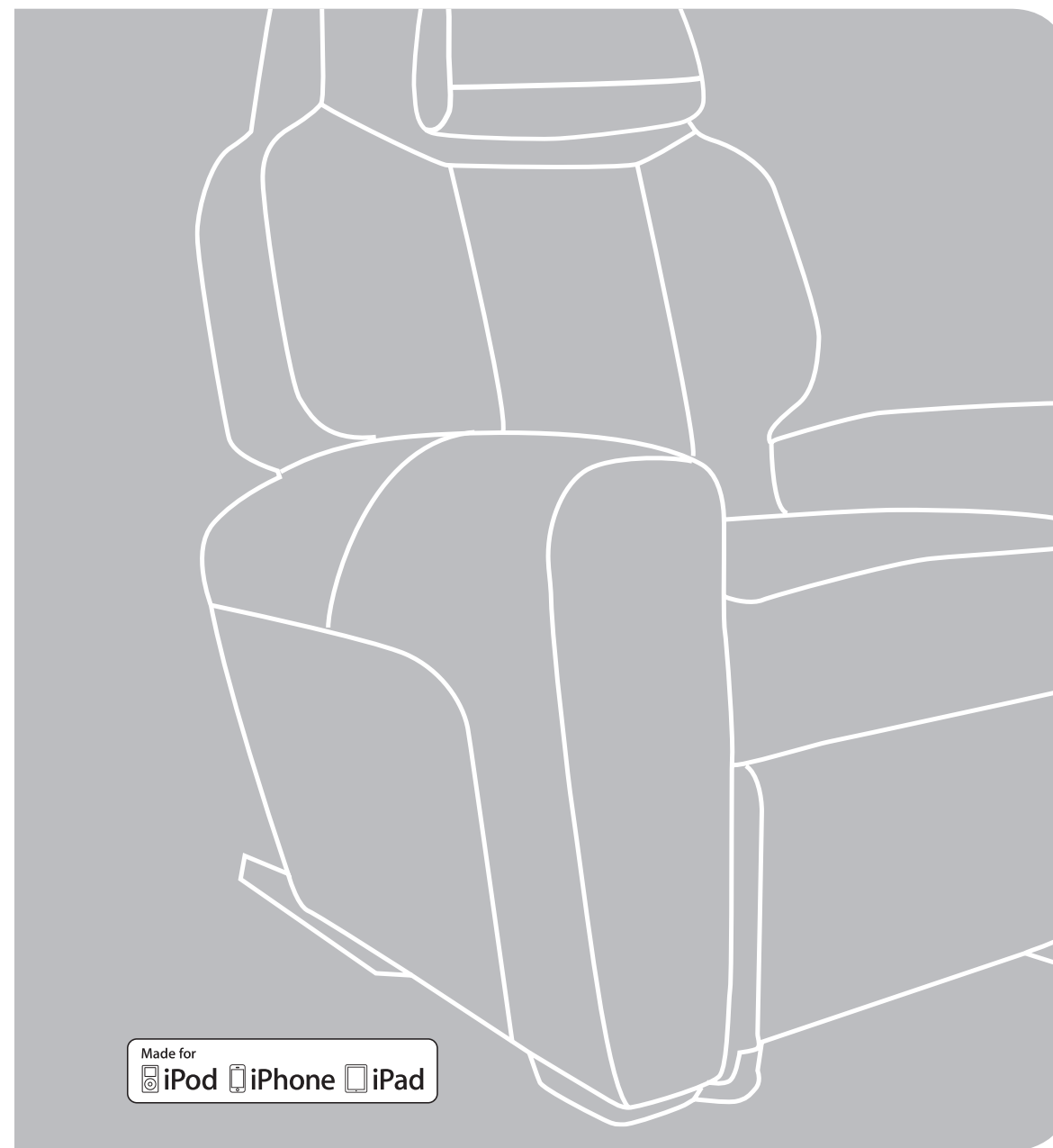

human touch®

humantouch.com

800.355.2762

 human touch®
massage chairs

use & care manual

acuTouch® 9500

welcome to **human touch®**

Human Touch® Partners in Your Well-Being

For decades, Human Touch has been a leader in the field of massage products. We create state-of-the-art products that embrace the latest technology while applying the ancient healing art of massage. Balancing your physical and mental needs requires the right mix of proper nutrition, exercise, and massage. Human Touch® Massage Systems are vital components for achieving balance between physical and mental well-being.

To learn more about our company and our products, we invite you to visit us on the Internet at: www.humantouch.com or call our Customer Service Representatives at 800-355-2762.



Please send any questions or comments regarding this manual to documentation@humantouch.com

©2011 Human Touch, LLC. Patent pending. All rights reserved.

Human Touch and feel better® are registered trademarks of Human Touch, LLC. HT-Connect™ and AcuTouch® are trademarks of Human Touch, LLC. iPhone®, iPod®, and iPad® are registered trademarks of Apple, Inc.

“Made for iPod,” “Made for iPhone,” and “Made for iPad” mean that an electronic accessory has been designed to connect specifically to iPod, iPhone, or iPad, respectively, and has been certified by the developer to meet Apple performance standards. Apple is not responsible for the operation of this device or its compliance with safety and regulatory standards.

The Bluetooth® word mark and logos are owned by the Bluetooth SIG, Inc. and any use of such marks by Human Touch® is under license. Other trademarks and trade names are those of their respective owners.

No medical claims are warranted or implied by the use of this product. Specifications are subject to change without notice.

Your AcuTouch® 9500 massage chair is the perfect bridge between state-of-the-art technology and the ancient healing art of massage. It's a key ingredient for a balanced life—and it's right in your own home! Your massage chair incorporates patented Robotic Massage® technology, emulating the same techniques used by massage and chiropractic professionals for back and spinal care. It's hard to believe it's not human!

Your AcuTouch® 9500 massage chair is the first Human Touch chair to feature HT-Connect™—a revolutionary interface that lets you customize your chair to your personal wellness needs to feel better everywhere™ using your iPhone® 3GS or iPod® touch 2G device. HT-Connect™ takes personal wellness to a whole new level, providing instant access to a wealth of massage programs, expertise, and time-saving applications to enhance your massage experience using the wireless device in your pocket. So, your wellness goes wherever you go and you get the massage you need when you need it.

To ensure that you don't overlook any of your chair's features, and that you use it safely, read this manual carefully. Then sit back, relax, and enjoy!

humantouch.com

keep it safe

IMPORTANT SAFETY INSTRUCTIONS

When using an electrical appliance, basic precautions should always be followed, including the following:

Read all instructions before using this appliance.

DANGER: To reduce the risk of electrical shock
Always unplug this product from the electrical outlet immediately after using and before cleaning.

WARNING: To reduce the risk of burns, fire, electric shock or injury to persons:

- Do not put hands or fingers near the massage mechanism or rollers while this product is running. Touching the mechanism can result in injury from the rollers squeezing together.
- If the supply cord is damaged, it must be replaced by the manufacturer or its service agent or a similarly qualified person in order to avoid a hazard.
- An appliance should never be left unattended when plugged in. Unplug from outlet when not in use, and before putting on or taking off parts.
- Do not operate under blanket or pillow. Excessive heating can occur and cause fire, electric shock, or injury to persons.
- Close supervision is necessary when this product is used by, on, or near children, invalids, or disabled persons. Keep children away from extended foot support (or other similar parts).
- Use this product only for its intended use as described in this manual. Do not use attachments not recommended by the manufacturer.
- Never operate this product if it has a damaged cord or plug, if it is not working properly, if it has been dropped or damaged, or dropped into water. Return this product to a service center for examination and repair.
- Do not carry this appliance by supply cord or use cord as a handle.
- Always keep the power cord away from heated surfaces.
- Never operate this product with the air openings blocked. Keep the air openings free of lint, hair, and the like.
- Never drop or insert any object into any opening.
- Do not use outdoors.
- Do not operate where aerosol (spray) products are being used or where oxygen is being administered.
- To disconnect, turn all controls to the OFF position, then remove plug from outlet.
- Do not massage any area of the body that is swollen, inflamed or covered with skin eruptions.
- Do not use on unexplained calf pain.
- Do not use this product when standing on a damp floor, or when any part of the body is in contact with plumbing or any similar ground.
- Connect this appliance to a properly grounded outlet only. See GROUNDING INSTRUCTIONS.
- Do not use this product if noise above normal sound is heard.
- Do not stand on or in appliance. Use only while seated.
- Use heated surfaces carefully. May cause serious burns. Do not use over sensitive skin area or in the presence or poor circulation. The unattended use of heat by children or incapacitated persons may be dangerous.
- This appliance is not intended for use by persons (including children) with reduced physical, sensory or mental capabilities, or lack of experience and knowledge, unless they have been given supervision or instruction concerning use of the appliance by a person responsible for their safety. Children should be supervised to ensure that they do not play with the appliance.
- Anyone with a medical condition, including those who are or may be pregnant, should consult a physician before using any massage product.
- After servicing, zipper must be fastened by wire tie.

Safety Precautions

- Comfortable clothing is recommended while using this product.
- This product was meant to be used in a relaxed position. Never force any body part into the backrest area while the rollers are moving.
- If you feel any abnormal discomfort during the operation of this product, turn off the power immediately and do not use the product. Consult your physician.
- Do not sit on the controller.
- Do not pull on the AC cord.
- When using this product after it has been in storage, check to see that the product is operating properly prior to use.
- Always confirm that there are no obstacles behind the product and that there is sufficient space to recline.

SAVE THESE INSTRUCTIONS

Do not attempt to repair this product yourself.

This product is designed for personal in-home use. Commercial use will void warranty.

Grounding Instructions:

This product must be grounded. If it should malfunction or breakdown, grounding provides a path of least resistance for electrical current to reduce the risk of electric shock. This product is equipped with a cord having an equipment-grounding conductor and a grounding plug. The plug must be plugged into an appropriate outlet that is properly installed and grounded in accordance with all local codes and ordinances.

DANGER: Improper connection of the equipment-grounding conductor can result in a risk of electronic shock. Check with a qualified electrician or serviceman if you are in doubt as to whether this product is properly grounded. Do not modify the plug provided with the product – if it will not fit the outlet, have a proper outlet installed by a qualified electrician.

This product is for use on a normal 120-volt circuit and has a grounding plug that looks like the plug illustrated in sketch (A). A temporary adapter that looks like the adapter used in sketches (B) and (C) may be used to connect this plug to a 2-pole receptacle as shown in sketch (B), if a properly grounded plug is not available. The temporary adapter should be used only until a properly grounded outlet (sketch A) can be installed by a qualified electrician. The green colored, rigid ear tab or the like extending from the adapter must be connected to a permanent ground such as a properly grounded outlet box cover. Whenever the adapter is used, it must be held in place by a metal screw.

For all grounded cord-connected products:

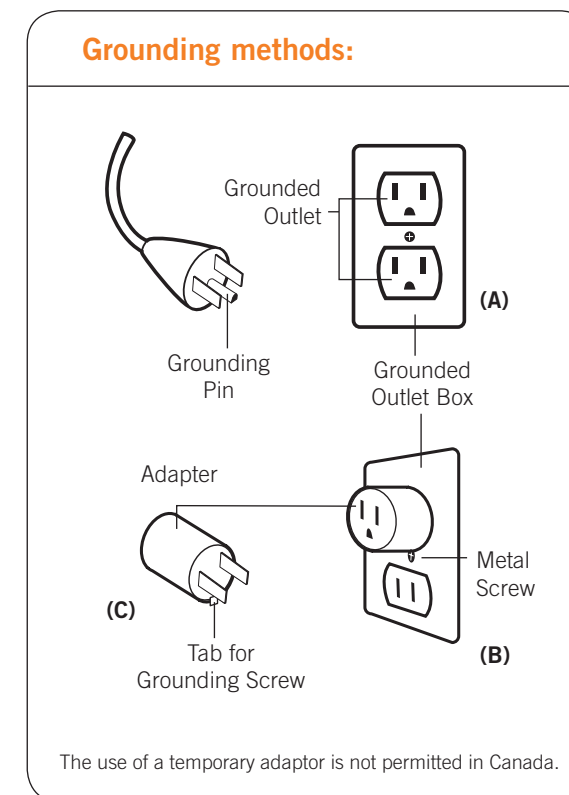

WARNING: This product is equipped with a thermal resetting protection device. This is an added safety feature to protect you and this product from overheating. If the product should suddenly stop and will not start, turn the main power switch, located on the back of the product, off and do not operate the product for at least 30 minutes. Failure to turn the product off may result in the product starting unexpectedly when the device cools.

get ready

Your Human Touch massage chair comes fully assembled — simply connect the power cord, plug it in, install the head pillow and/or Luxury Ergo Pillow, and you're done!

Unpack the box



1. Connect the power cord

 Plug one end of the power cord into the power panel AC power jack and the other end into a 120-volt wall outlet.

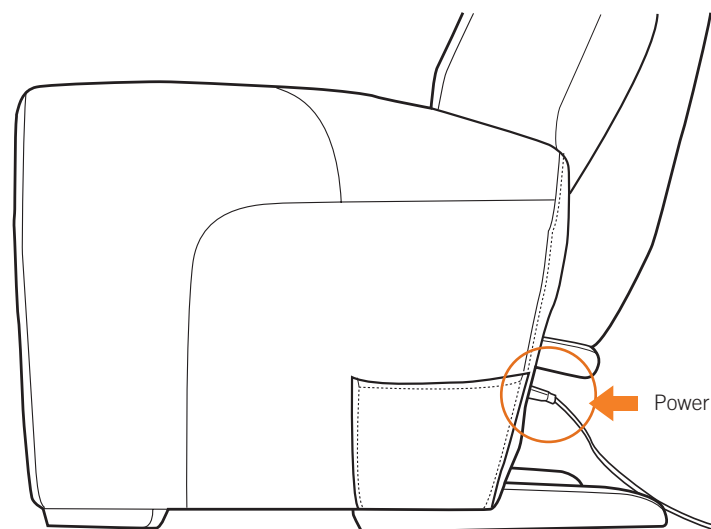

Power panel

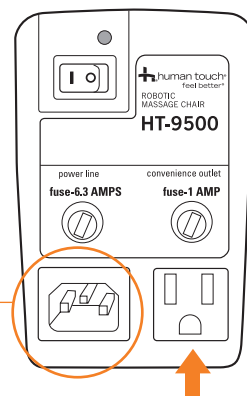

The Human Touch massage chair power panel offers a **convenience outlet**, which enables you to plug in a low-wattage appliance such as a lamp or laptop. Do not plug in appliances that use wattages higher than 1 AMP, such as a vacuum or a hair dryer.

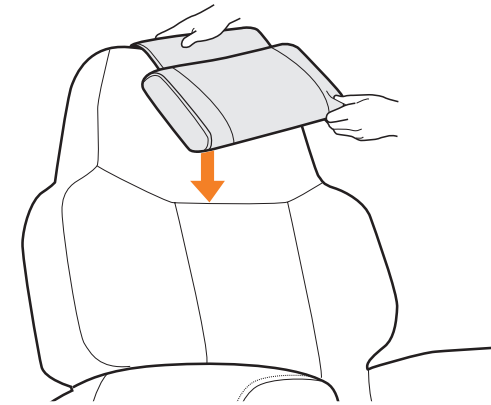

2. Install the head pillow

Place the head pillow flap over the top of the headrest to secure the head pillow in the desired position; the hook-and-loop fasteners hold the pillow in place.

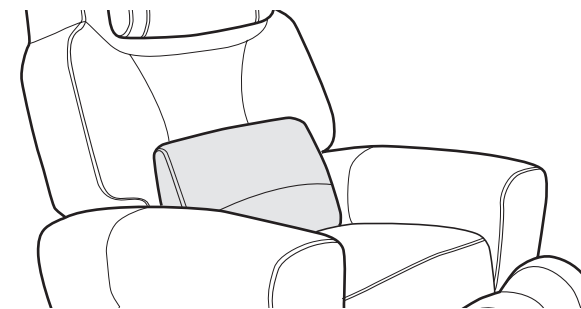

3. Place the Luxury Ergo Pillow

You may want to place the Luxury Ergo Pillow at the base of the backrest, as the pillow helps to position your body properly for foot and calf massages. See page 27 for other Ergo Pillow usage tips.

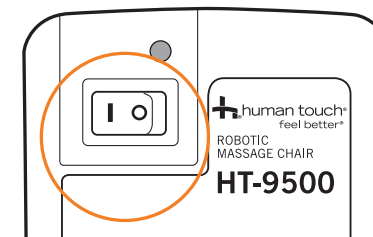

4. Power on

Turn the power switch to On (I). The LED lights to confirm that the chair is receiving power.

get ready

part II

USING THE FINE FLOOR PROTECTOR

Your Human Touch massage chair is a powerful precision instrument. An optional floor protector is included to ensure smooth operation on fine wood, tile, or thick-pile carpeted floors.

Installing the floor protector guards against possible floor damage due to long-term, repeated foot and calf massager deployment.

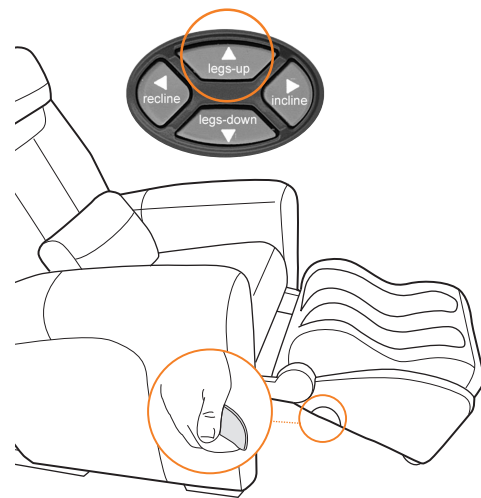
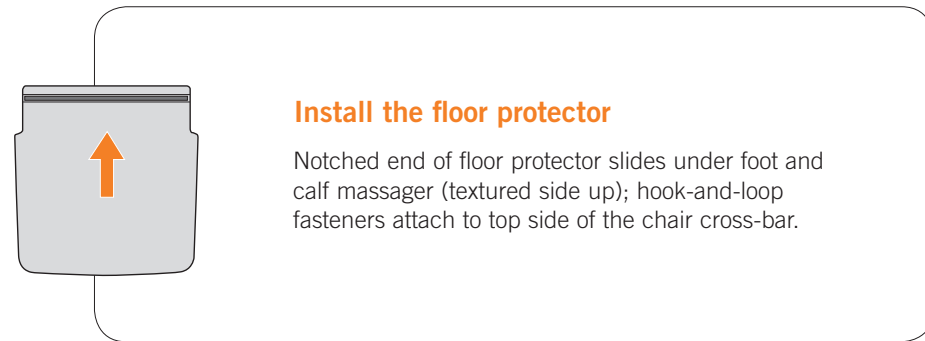

1. Deploy the foot and calf massager

Press the legs-up button on the remote control to fully deploy the foot and calf massager.

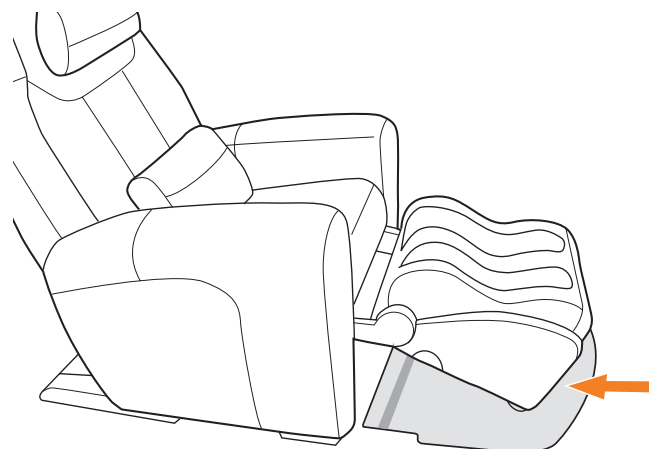

2. Place the floor protector

! For your safety, before installing the floor protector, be sure to turn off the chair at the main power switch and unplug the power cord.

With the hook-and-loop fastener strip facing down, slide the floor protector into place as shown.

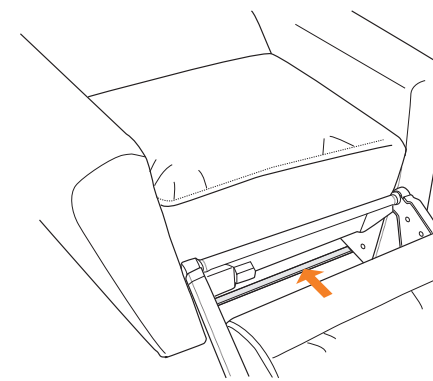

3. Secure the floor protector

Align the hook-and-loop fasteners on the underside of the floor protector with the hook-and-loop fasteners on top of the chair crossbar. Press the hook-and-loop edge of the floor protector firmly into place to secure it.

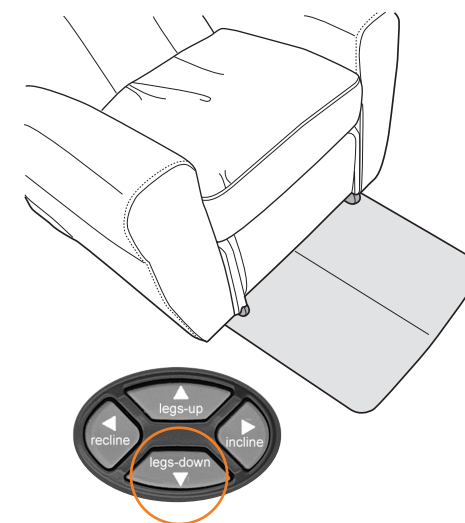

4. Complete the installation

Remove any packaging materials left under or around the chair during installation. Plug in the chair and power it on. Press the legs-down button to retract the foot and calf massager.

⦿ Remove the floor protector before moving the chair to a new location.

take a seat

Using your Human Touch massage chair is easy. Just take a seat, deploy the foot and calf massager, adjust the backrest, and you're ready for the massage of your choosing. Your Human Touch massage chair expertly soothes tired muscles from head to toe, using a wide variety of massage techniques that you control.

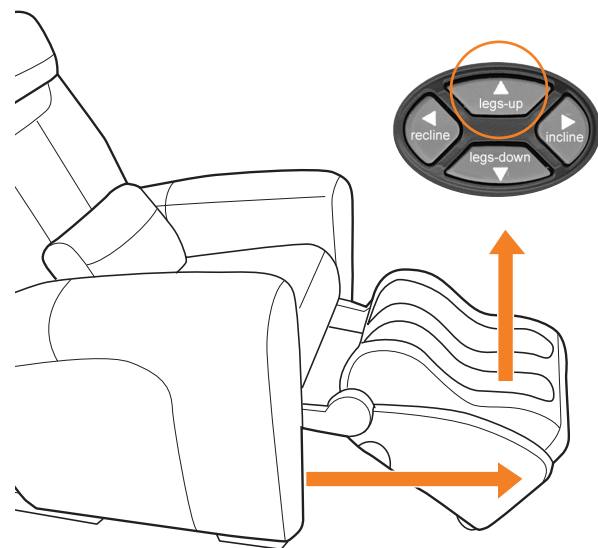

1. Deploy the foot and calf massager

Before deploying the foot and calf massager, be sure the area in front of the chair is clear of any obstructions.

While sitting in the chair, use the remote control legs-up button to deploy the foot and calf massager.

The foot and calf massager deploys outward and then upward. You can use the foot and calf massager in any position once it leaves the floor. For your safety, the foot and calf massager deploys and retracts slowly. You may notice a variance in speed at different deployment positions - this is normal.

CAUTION: Do not sit or stand on foot and calf massager. Permanent damage will occur. Maximum weight on foot and calf massager is 88 Lbs.

Do not inhibit the backrest or footrest from power reclining or inclining. Do not attempt to manually recline or incline the backrest or footrest. Interfering with the power recline will permanently damage the chair.

2. Insert your legs into the foot and calf massager

Place your feet all the way into the foot and calf massage wells. The bottom of your feet and the back of your calves should be touching the well walls.

Should you accidentally attempt to retract the footrest while your legs are in the foot and calf massager, the Human Touch massage chair automatically turns off to protect you from injury.

When changing direction (from Recline to Incline and from Leg Up to Leg Down), there is a slight pause while the chair gears shift. This is perfectly normal.



3. Adjust the backrest

Before adjusting the backrest, be sure the area behind the chair is clear of any obstructions.

Use the remote control recline and incline buttons to adjust the backrest angle for maximum comfort.

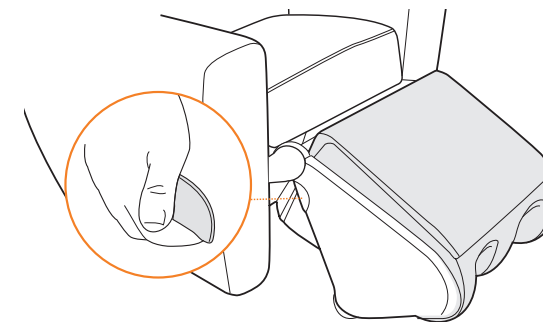

4. Converting the foot and calf massager to a footrest

1. While sitting in the chair, pull up on the footrest release handle (located on the right-hand side of the footrest to release the footrest.)
2. Rotate the footrest away from the chair until it locks into position with the smooth side facing up.
3. Release the footrest release handle.

For an easier exit, retract the footrest and restore the backrest to a full upright position before getting out of the chair.

Make sure the area behind/underneath the footrest is clear of any obstructions before retracting the footrest.



With the foot and calf massager on top, press and hold the legs-down button to retract the footrest. Press the Restore button to return the backrest to a full upright position.

take control with HT-Connect™

INTRODUCING HT-CONNECT™

Your AcuTouch 9500 massage chair enables you to control and expand your massage experience using the HT-Connect app and your iPhone®, iPod touch® or iPad® using Bluetooth® wireless technology. However, you may also use the corded remote control to perform many of the same massage functions. For information on using the chair's remote control, go to page 16.

HT-Connect is compatible with the following hand-held devices:

iPhone 4GS

iPod touch 3G

iPad

iOS 4.1 or above needed for optimal use of HT-Connect.

For maximum performance be sure that your Apple device is charged above 30% capacity whenever accessing your chair via HT-connect.

Corded Controller



HT-Connect™



1. Download the HT-Connect app



Download the HT-Connect™ app from the Apple App store. You can explore the app's features and wellness information whether or not your iPhone, iPod touch or iPad is connected to your AcuTouch™ 9500 massage chair.

2. Get connected

HT-Connect™ is wireless, providing all the convenience of Bluetooth wireless technology. To connect the HT-Connect app to your chair:



- a. Plug in your chair and power it on.
- b. Open the Bluetooth settings on your wireless device and pair your device to the chair (NOTE: Your chair's unique ID is in the format HT9500-xxxx). This number is located on the rear base of the chair.
- c. Start the HT-Connect™ app on your wireless device to display the home screen, then touch **connect** to connect the app to your chair. After completing setup, the home screen is displayed.

take control with HT-Connect™

3. Personalize it

a. On the **gateway** screen, touch **set-up**.

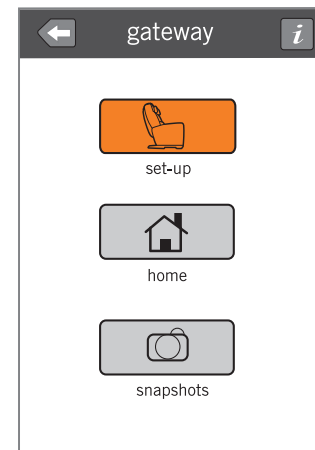

b. You can set up a personal ID to save your favorite massage settings, including backrest and footrest position, massage intensity, vertical massage range, and your favorite massage program. This makes it easy to recall all of your favorites with the touch of a button.

On the **personal ID** screen, touch **enter personal ID** to display a touchpad keyboard, enter a personal ID using up to six alphanumeric characters, touch **done**, then touch **save** to save your ID and continue to the **acupoint detection** screen.

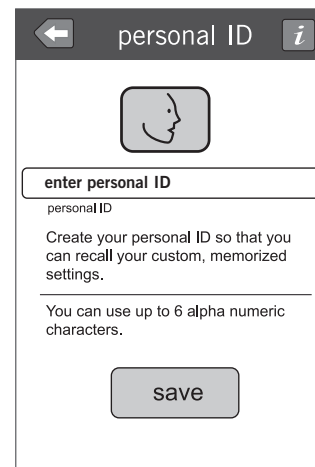

c. Lean back against the backrest, then touch **detect**. Your chair slightly reclines the backrest, then measures and customizes your personal massage range settings.

A timer displays during acupoint detection, followed by a confirmation screen when detection is complete.

NOTE: If you touch **cancel** during acupoint detection, the **detection interrupted** screen is displayed. Touch **continue** to skip acupoint detection or **retry** to resume detection.

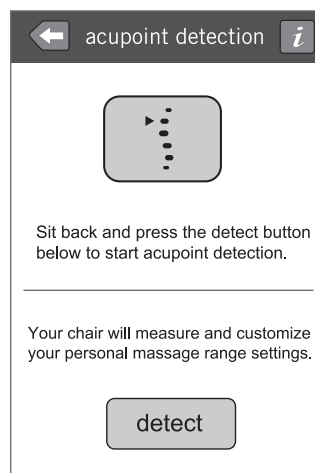

4. Get acquainted

When acupoint detection is complete, touch **continue** to display the **feel better®** home screen.

Settings - Touch to display **gateway** screen for access to set-up and Wellness Snapshots.

Posture - Touch to display posture controls and to recall saved personal posture and comfort settings.

Auto Programs - Touch to display automatic programs menu.

Daily Program Window - Indicates the daily program that will begin when you touch the **start** button. To choose an alternate program, touch the daily program window to display a collection of alternate daily auto programs. (see page 15 for more information).

Timer - Touch to display the timer screen if an automatic program or Espresso Shot is running.

Restore - Touch to stop any running functions and restore backrest to upright position. Automatically displays the **posture** screen from which you can retract the legrest.

Comfort - Touch to display massage comfort controls, including massage intensity, vertical massage range and heat.

Espresso Shots - Touch to display the **espresso shots** screen for a quick targeted massage, or to build a full 15-minute custom experience.

Daily Program Start - Touch to start the daily program that is displayed in the daily program window. Chair automatically adjusts posture and comfort settings to match daily program.

Touch for more information about the current screen.

take control with HT-Connect™

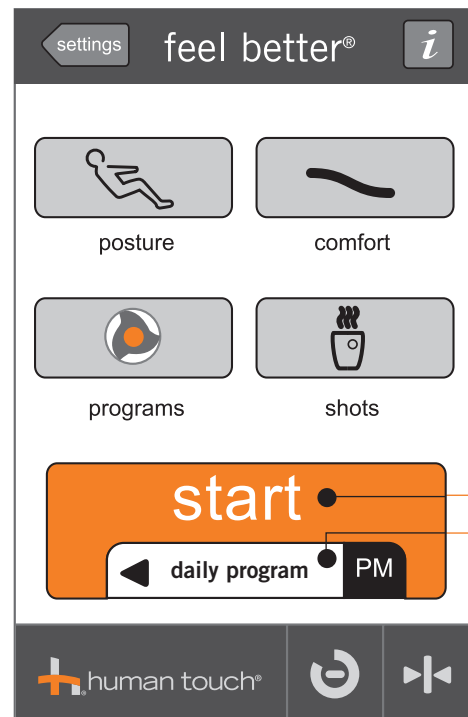

AUTOMATIC DAILY PROGRAMS

HT-Connect™ knows what you need when you need it. No matter what the time of day, it serves up a suitable automatic massage program in the daily program window. Simply touch **start** to start the recommended program.

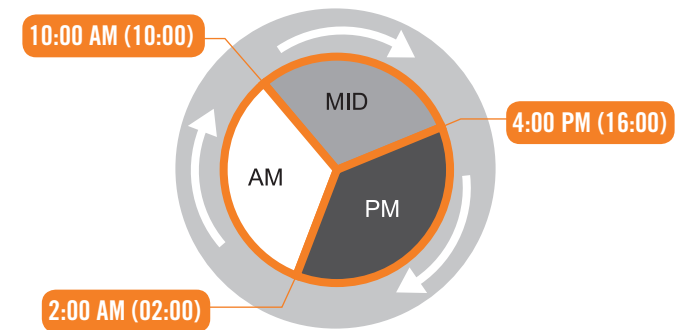

RATHER CHOOSE YOUR OWN PROGRAM? Just touch the daily program window to display the **daily program** screen, which contains nine different programs. The code on the right-hand side of the wheel indicates whether the program is ideal for morning (AM), mid day (MID) or evening (PM)

Select the desired program, then touch **start** to begin your massage.

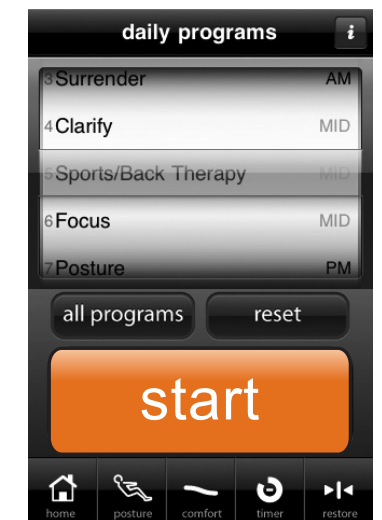

Warning: While using HT-Connect™ to customize and control your AcuTouch® 9500 massage chair, the chair often moves automatically to implement your desired settings. Ensure that the area around the chair is free from any obstructions before using the chair.

For Help Using HT-Connect, visit www.humantouch.com or call 800.355.2762

take control using the remote control

Get acquainted with the remote control

The Human Touch massage chair has a full-featured remote control, designed to make navigating the wide array of features easy. The remote is divided into several sections, spanning the front, back and side. Each section controls a different group of features.



Using your Human Touch massage chair remote control lets you easily customize your massage to suit your needs.

Select a stationary massage technique or a rolling massage, or combine them! Or select one of eight Auto Massage Programs. Each Massage Program is designed to meet a daily routine, such as sore muscle relief or an after-work stretch.

Fine-tune your massage using the unique Massage/Comfort Number and Acupoint detection features. Explore each of the lower body massage options, which target calves, feet, and seat.

When you're finished, store the remote control in the convenient storage pocket.

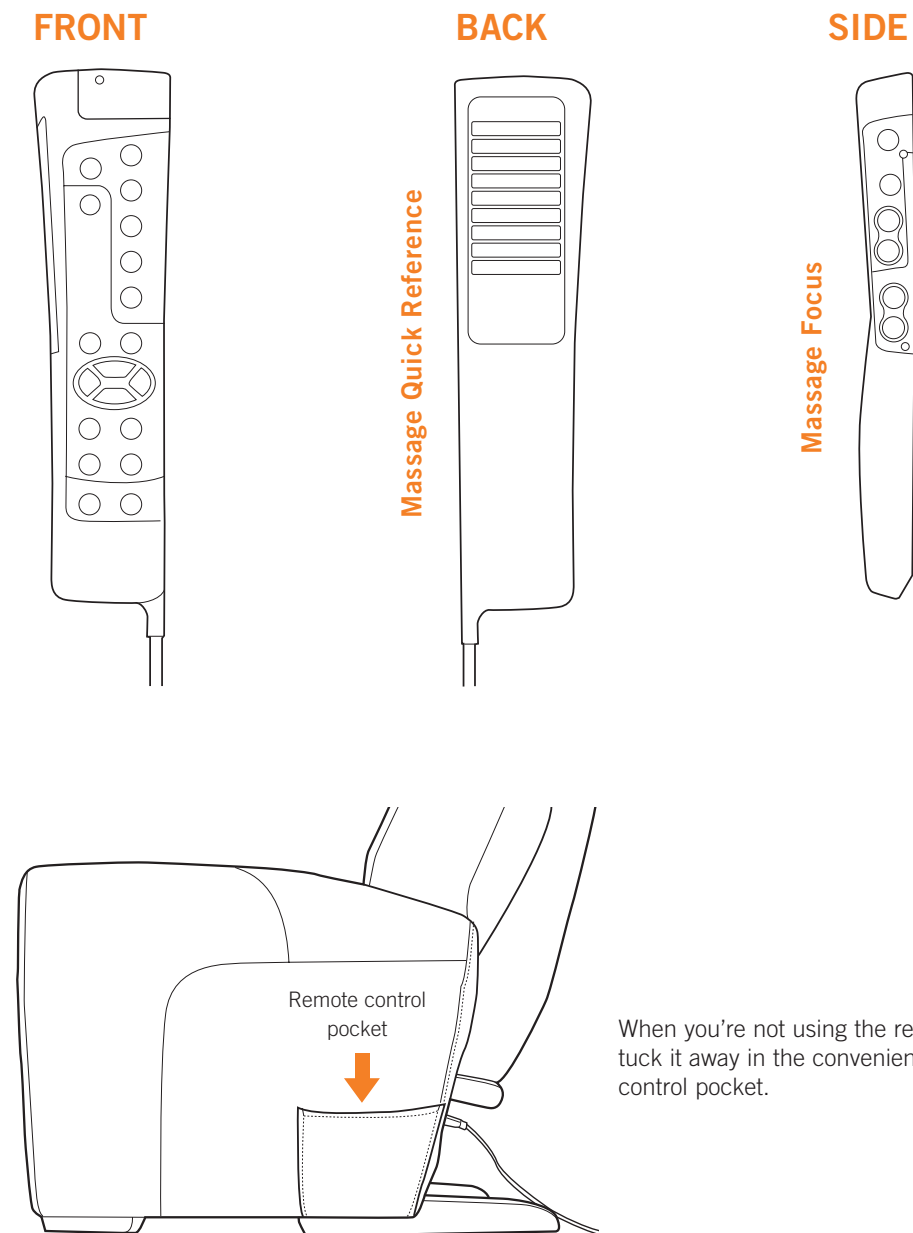

When you're not using the remote control, tuck it away in the convenient remote control pocket.

take control using the remote control

8 Auto Massage Programs



Download the **Human Touch HT-Connect™ app** to your iPod touch or iPhone for instant access to a world of resources, additional massage programs, and expertise designed to improve your wellness and life. See page 10 for details.

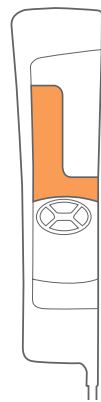

Acupoint Detection

Press before selecting a manual massage technique. Massage rollers scan your back to detect your accupressure points, then target the massage accordingly. Do not adjust the chair recline angle after selecting Acupoint, as doing so causes the Acupoint detection result to be inaccurate. Before pressing the Acupoint button, the Height must be set to Tall (III) and the Massage/Comfort Number must be set to under 3 (see page 24 for more information about Massage/Comfort Number).

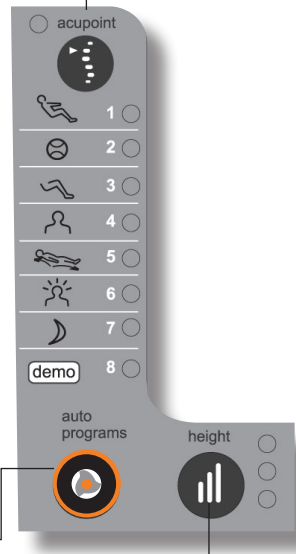

Auto Program — Press to toggle between Auto Massage Programs until LED lights next the desired program.

Shoulder Height — Press to select tall (III), medium (II) or short (I), based on your height, to position the massage rollers for maximum comfort.

⦿ To bypass Acupoint detection, use the Height button to fine-tune the massage based on your height.

Press to toggle		Auto Massage Programs	
1	FULL BODY SORE MUSCLE RELIEF Includes Acupoint detection	A heated full-body massage that includes a 3-minute warm up, 9 minutes of high-intensity massage, and a 3-minute cool down.	
2	SPORTS AND BACK THERAPY Includes Acupoint detection	A heated back/calf/foot massage that includes a 3-minute warm up, 9 minutes of high-intensity massage, and a 3-minute cool down.	
3	LEG/FOOT/HIP THERAPY	A seat/calf/foot massage that maintains its intensity from start to finish.	
4	NECK/SHOULDERS RELIEF Includes Acupoint detection	A heated upper-back massage that includes a 3-minute warm up, 9 minutes of high-intensity massage, and a 3-minute cool down.	
5	AFTER WORK STRETCH Before selecting this auto program, deploy the foot and calf massager to the desired position and fully recline the backrest. Select the auto program, then press and hold the recline button until it beeps four times to activate the program.	A heated mid/lower-back stretch massage that includes a 3-minute warm up, 9 minutes of medium-intensity massage, and a 3-minute cool down.	
6	MORNING WAKE-UP Includes Acupoint detection	A heated full-body massage that includes a 3-minute warm up, 9 minutes of medium-intensity massage, and a 3-minute cool down.	
7	NIGHT TIME SOOTHING Includes Acupoint detection	A heated full-body massage that includes a 3-minute warm up, 9 minutes of low-intensity massage, and a 3-minute cool down	
8	MESSAGE DEMONSTRATION Includes Acupoint detection	Demonstrates all massage functions.	

Intensity Meter

- High Intensity:** Kneading, Percussion, Compression, Kneading/Percussion - all speeds
- Medium Intensity:** Kneading, Percussion (limited duration), Compression, Kneading/Percussion (limited duration) - one speed
- Low Intensity:** Kneading, Compression, Kneading/Percussion (very limited duration) - one speed
- Warm-up Intensity**
- Cool Down**

take control using the remote control

Width — Focus or diffuse massage pressure by selecting the wide, standard, or narrow massage setting. This feature works with Roll, Percussion and Compression massage techniques. Select the width setting **after** selecting a massage technique.



MASSAGE TECHNIQUES

Message Mode

What It Does

Benefits

	ROLLING	PERCUSSION	COMPRESSION	KNEADING	SEAT	HEAT
	Rolls gently up and down your back near your spine.	Alternates rapid-tapping strokes along the spine to stimulate both spinal muscles and spinal joint areas, emulating the percussive massage technique used in sports medicine for deep muscle therapy.	Presses on spinal muscles and spinal joint areas using alternating strokes and a gentle rocking motion, emulating a technique used in sports medicine and in spinal therapy by chiropractors.	Kneads your back in a small, circular motion on both sides of your spine simultaneously.	A series of air bags located in the seat pad inflate and deflate to create a unique seat massage.	Two lumbar heat modules gently warm the lower back muscles, gradually reducing tightness and pain.
	Warms and loosens your muscles, preparing your back for deeper massage. Relieves muscle tension, improves circulation and relaxes the back.	Flexes spinal joints and relieves pressure on the spinal column, invigorating the entire back area.	Spreads and applies pressure to deep muscle tissue, forcing it to relax, while the rocking motion loosens spinal joints. Aides in muscle and joint repair due to strain from exercise, long hours bent over a desk, or just day-to-day stress, and can improve mobility and overall posture.	Relieves tension and soreness by lifting and stretching muscles. Improves circulation and helps bring vital nutrients to the spinal area.	Soothes tired seat muscles, caused by sitting in uncomfortable chairs or sitting for long periods of time.	Heat calms and soothes back muscles, preparing them for a more restorative massage and faster healing.

take control using the remote control

Body Position Navigator

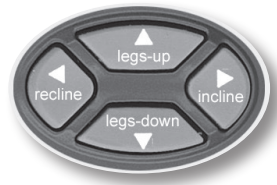
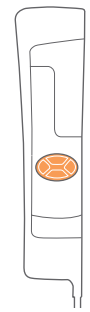

Legs-up — Deploys the footrest from a retracted position and presents the foot and calf massager, ready for use. Use this button to raise the footrest to the desired height.

Legs-down — Lowers the footrest to a fully retracted position (foot and calf massager must be on top before retracting the footrest). *Make sure the area behind/underneath the footrest is clear of any obstructions before retracting the footrest.*

Recline — Reclines the backrest to a horizontal position.

Incline — Raises the backrest to a vertical position.

Lower Body Massage (Calves, Feet, Seat, Arms)

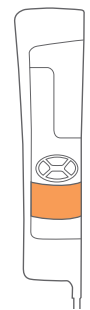

Vibe — Activates the calf vibration.



CirQlation — Press to toggle among two fixed speeds and two auto foot and calf massage programs.

Seat (Air Impulse Massage Seat) — Activates the unique seat massage, which uses two rows of rapidly inflating/deflating air bags and a layer of Visco foam to create a precision seat massage.

Cancel and Restore

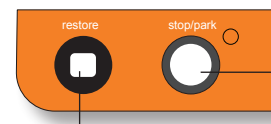
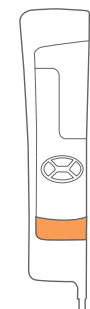

Stop/Park — Stops the massage and parks the massage rollers at the top of the backrest.

Restore — Press this button until the backrest returns to the full upright position.

Massage Focus



SIDE



Heat — Slowly heats up the lumbar region of the backrest to subtly soothe tired lower-back muscles.

Zone — Press to target your massage to a six-inch zone. Use the Position buttons to focus your massage on the desired area.

Position (up/down arrows) — Use these buttons along with one of the manual massage techniques to focus your massage on the desired area.

take control

using the remote control

Massage Comfort Number

Massage/Comfort Number — Seven settings fine-tune massage intensity and contour using the revolutionary Adaptive Massage Comfort Control technology.



Decrease message intensity and create soft support

7

6

As you adjust your personal Massage Comfort, the numbered LED scale keeps track of your settings.

5

Customize the Massage/Comfort settings as often as you like during all massage modes. Even when you're not enjoying a massage, use the Massage/Comfort control to customize the backrest support while sitting in the chair.

4

3

Use the massage comfort number scale anytime you want to return to your favorite custom setting.

2

1



Increase message intensity and create firm support

As you select different Massage/Comfort numbers, the message intensity/backrest contour changes accordingly.

● You can adjust the Massage/Comfort setting while your massage is in progress.

● Set the Massage/Comfort Number to under 3 when using Acupoint Detection (see page 18 for more information about Acupoint Detection).

For a softer massage:

1. Press and hold the ① button to decrease message intensity and soften the backrest cushion. As you hold the ① button, the Massage/Comfort number lights ascend, indicating which Massage/Comfort number is currently selected.
2. Release the ① button when you reach the Massage/Comfort number that is most comfortable for you.

For a more intense massage:

1. Press and hold the ② button to increase message intensity and firm up the backrest cushion. As you hold the ② button, the Massage/Comfort number lights descend, indicating which Massage/Comfort number is currently selected.
2. Release the ② button when you reach the Massage/Comfort number that is most comfortable for you.

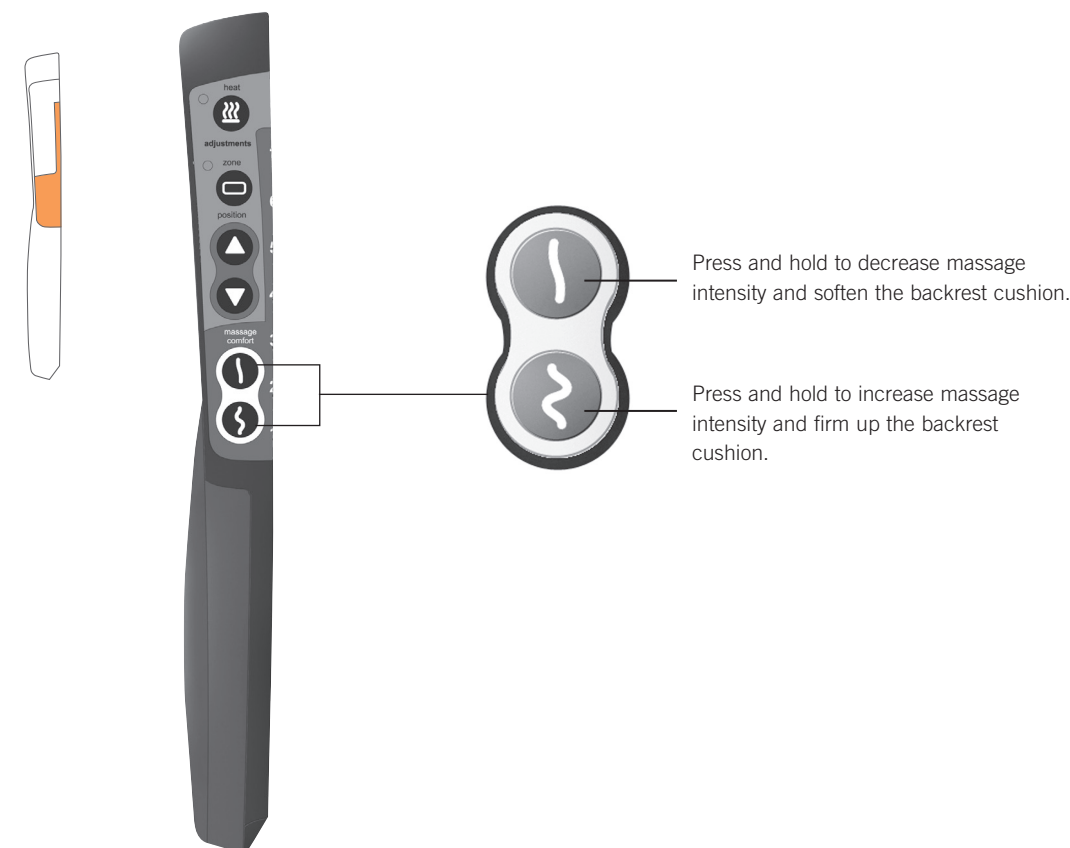

take control

Recline Interrupt Safety Sensor

Your Human Touch massage chair is a powerful precision instrument. Some simple precautions will ensure safe, reliable operation.

 Keep the area behind the chair clear of all objects. **Do not** allow pets or small children in the Caution Zone, behind the chair.

The Recline Interrupt Safety Sensor, located at the bottom of the backrest, provides added protection for any child, pet, or object located in the Caution Zone behind the chair. The weight-activated Safety Sensor immediately disables the chair recline function when triggered. Once the object has been cleared from the Caution Zone, the chair recline function is automatically re-enabled.

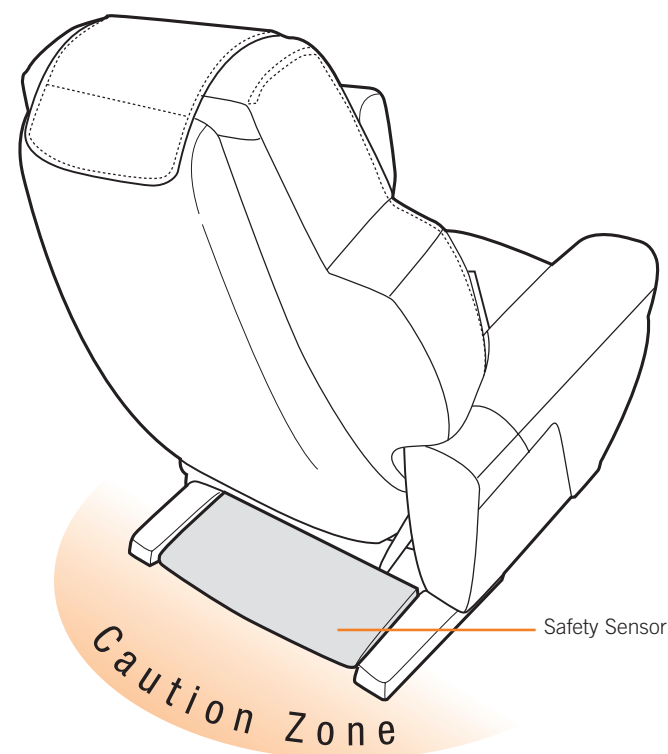

- If the Recline Interrupt Safety Sensor appears damaged or is not functioning, please contact your distributor.
Do not remove the Recline Interrupt Safety Sensor from the chair.
Do not grasp the Recline Interrupt Safety Sensor while moving or picking up the chair.

For personalized comfort, you can position the lumbar/ergo pillow in a variety of locations.

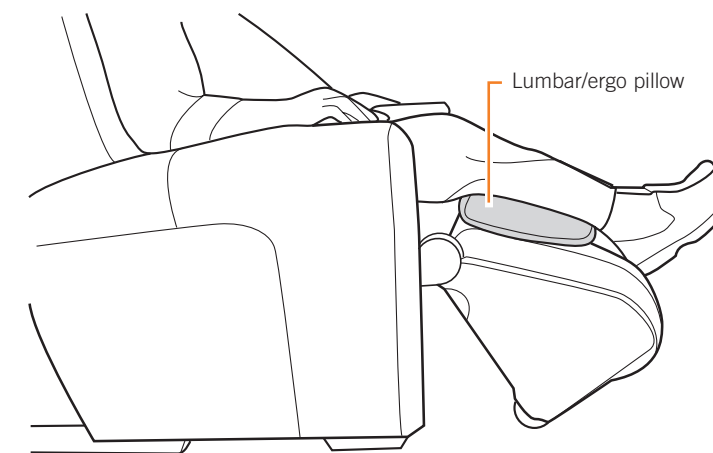
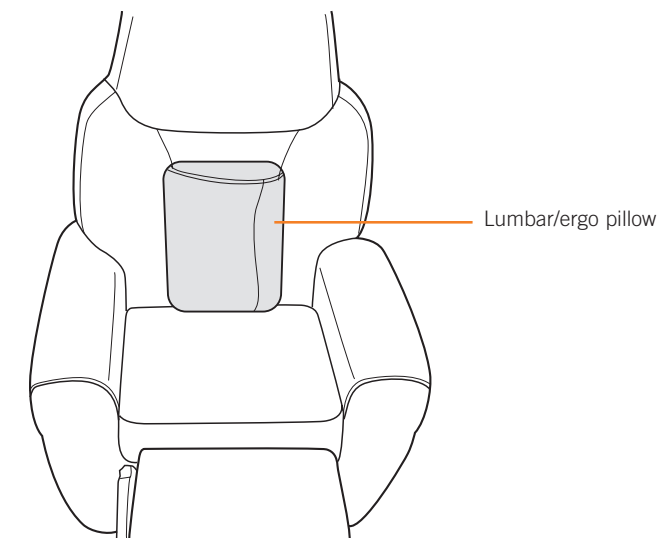

care and maintenance

To keep your product working and looking its best, please follow these simple care guidelines.

Cleaning:

1. Be sure to disconnect the power cord from the electrical outlet before cleaning.
2. Do not use benzene, thinner or any other solvents on your massage chair.
3. Remove dust on the backrest or armrest with a vacuum.
4. If the backrest or armrests become soiled, wipe with a damp cloth, then a dry cloth.
5. Common upholstery cleaners may be used for tough stains.
6. When cleaning the controller or around the power switch, use a dry cloth only. Never use a damp cloth to clean the controller or power switch.

Fabric Care:

To maintain your Human Touch product in optimum condition, dust it frequently and/or vacuum it with a soft brush vacuum extension. SofSuede® products can also be brushed with a suede brush. Wipe with a slightly damp cloth as necessary. For tougher stains on non-leather products, use a mild detergent mixed with water. Leather products should be wiped down occasionally with a leather furniture cleaning solution.



WARNING:

Be sure to test any cleaning solution on a small, inconspicuous part of the product to ensure that the color does not fade prior to using the solution on the entire product surface.

Maintenance and Repair:

1. The mechanics of this product are specially designed and constructed to be maintenance free. No periodic lubrication or servicing is required.
2. Your chair should only be serviced by an authorized service center.

Use and Storage Environment:

1. When not in use for a long period of time, we recommend that the chair be covered, the power cord be coiled and that the unit be placed in an environment free of dust and moisture.
2. Do not store near heat or open flame.
3. Do not leave this product exposed to direct sunlight for long periods of time. This may cause fading or damage.
4. Do not use or store in extreme temperatures; product stored in cold temperatures may require 48 hours at room temperature to function properly.
5. Product should be used and stored in an environment with non-condensing humidity ranging from 10 to 80%; excessive humidity will damage the mechanics.

Miscellaneous:

1. Foreign objects should not be inserted between the massage nodes or the unit housing.
2. Care should be taken not to overload the unit.

Moving your massage chair after it has been unpacked:



Your massage chair is a precision instrument that can be damaged if dropped. Use at least two people to move it.

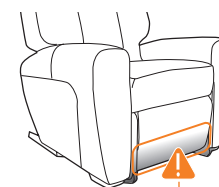

DO NOT LIFT HERE

1. Fully retract the foot and calf massager.
Make sure the area behind/underneath the footrest is clear of any obstructions before retracting the footrest.
NEVER pick up the chair by grasping the foot and calf massager.
2. Store the remote control in the side pocket.
3. Grasp the chair at floor level, beneath the side arms.

Your Human Touch massage chair has two fuses: one for the chair and one for the convenience outlet.

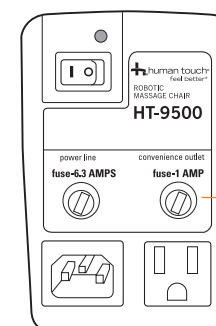

To replace a fuse:

1. Turn the **Power switch to OFF and unplug** the chair from the wall outlet.
2. Turn the fuse holder (located on the power panel) approximately 1/8 turn counter-clockwise. The fuse holder pops out.
3. Replace the fuse with a new fuse of the same value, then reinsert the fuse holder into the power panel.
4. Turn the fuse holder 1/8 turn clockwise to secure it.
5. Plug the chair back into the wall outlet and turn it on.

Specifications*

Operating voltage:	AC110-120V 60Hz
Power consumption:	210 Watts
Chair size (reclined):	80"L x 38"W x 26"H
Product weight:	245 Lbs.
Maximum footrest load weight:	88 Lbs.
Maximum load weight:	285 Lbs.
Rear clearance required:	20"

*Specifications are subject to change without prior notice.

acuTouch® 9500



humantouch.com
800.355.2762

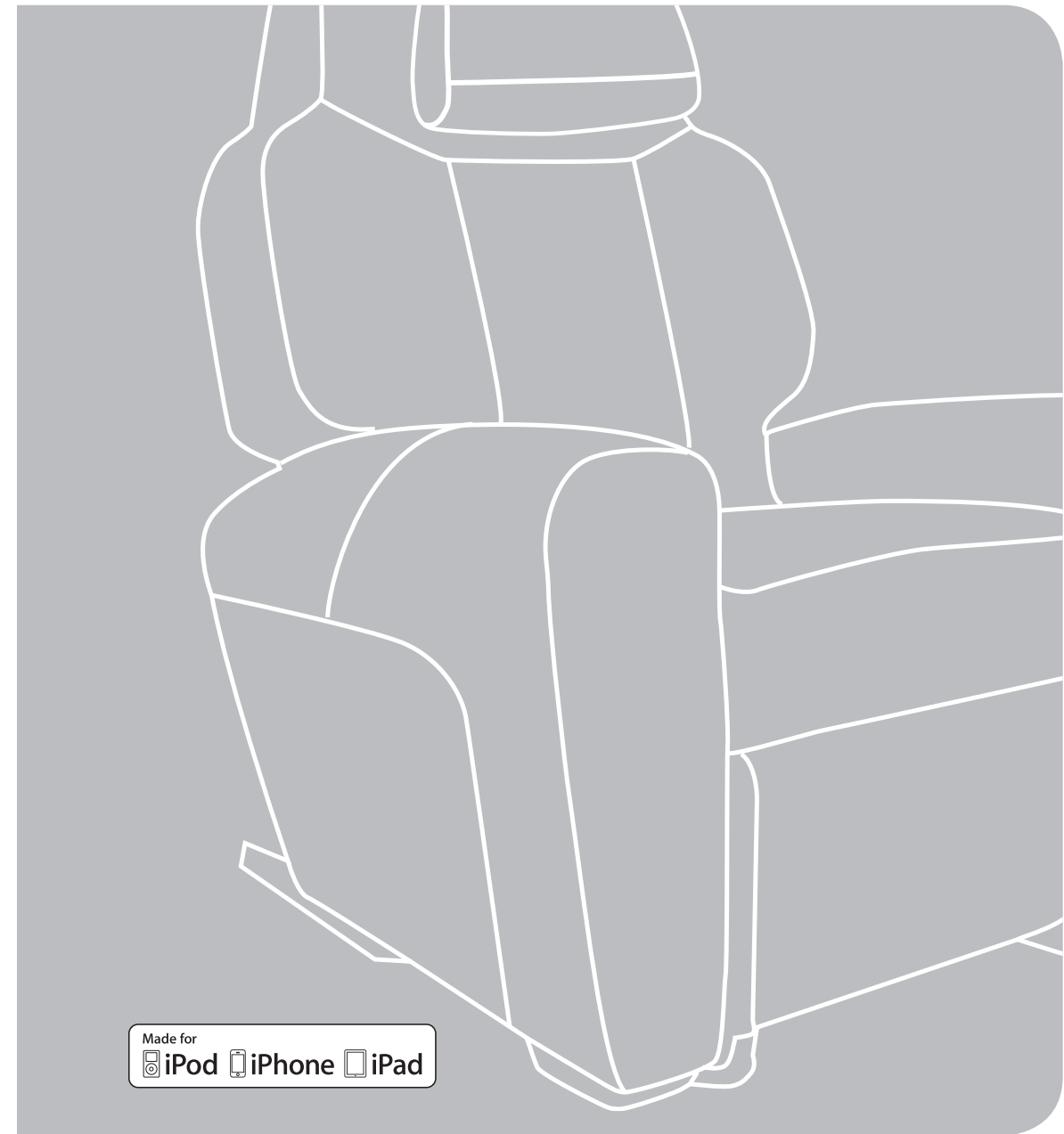

 human touch®
massage chairs
mode d'emploi et d'entretien

acuTouch® 9500

bienvenue chez **human touch**^{MD}

Human Touch™ Les partenaires de votre mieux-être

Depuis plus de vingt ans, Human Touch est le chef de file du marché des produits de massage. Nos produits sont de véritables œuvres d'art. Ils combinent les technologies les plus récentes à l'art ancien du massage thérapeutique. L'équilibre entre vos besoins physiques et psychiques et le mode de vie effréné que nous menons aujourd'hui exigent le bon dosage entre une saine alimentation, l'exercice et le massage. Les systèmes de massage Human Touch sont un élément crucial dans l'atteinte de l'équilibre entre le bien-être physique et mental.

Pour de plus amples informations à propos de notre société et de nos produits, nous vous invitons à visiter notre site Web au www.humantouch.com ou à téléphoner à un représentant de notre service à la clientèle au 800-355-2762.



NATIONAL Health & Wellness CLUB™

MIS À L'ÉPREUVE ET RECOMMANDÉ PAR NOS MEMBRES

Veillez acheminer toute question ou commentaire concernant ce manuel à : documentation@humantouch.com

©2011 Human Touch, LLC. Brevet en instance. Tous droits réservés.

Human Touch et feel better^{MD} (sentez-vous bien) sont des marques déposées de Human Touch, LLC. HT-Connect^{MC} et AcuTouch^{MC} sont des marques de commerce de Human Touch, LLC. iPhone^{MD}, iPod^{MD} et iPad^{MD} sont des marques déposées d'Apple, inc.

Les mentions « Conçu pour iPod », « Conçu pour iPhone » et « Conçu pour iPad » signifient qu'un accessoire électronique a été conçu précisément pour l'iPod, l'iPhone ou l'iPad, respectivement, et qu'il a été certifié par le développeur comme respectant les normes de performance d'Apple. Apple n'est pas responsable du fonctionnement de cet appareil ni de sa conformité aux normes de sécurité et à la loi.

La marque et les logos Bluetooth^{MD} appartiennent à Bluetooth SIG, inc., et Human Touch^{MD} les utilise en vertu d'une licence. Les autres marques de commerce ou marques déposées appartiennent à leurs propriétaires respectifs.

Aucune garantie quant aux bénéfices médicaux de ce produit n'est offerte, qu'elle soit expresse ou implicite. Les spécifications peuvent être modifiées sans préavis.

Votre fauteuil de massage AcuTouch^{MC} 9500 intègre parfaitement la fine pointe de la technologie et l'art ancien du massage thérapeutique. Il vous offre un des ingrédients principaux d'une vie équilibrée, dans le confort de votre foyer! Votre fauteuil de massage est doté de la technologie brevetée Robotic Massage^{MD}, qui imite les techniques employées par les massothérapeutes et les chiropraticiens pour les soins du dos et de la colonne vertébrale. Vous aurez peine à croire qu'il s'agit d'un simple appareil!

Votre fauteuil de massage AcuTouch^{MC} 9500 est le premier fauteuil Human Touch doté de la fonction HT-Connect^{MC} – une interface révolutionnaire qui vous permet de personnaliser votre fauteuil pour qu'il réponde à vos besoins, pour vous sentir mieux, de partout, à l'aide de votre appareil iPhone^{MD} 3GS ou iPod touch^{MD} 2G. HT-Connect^{MC} hisse le mieux-être personnel à un niveau jamais atteint, en vous donnant un accès immédiat à un vaste éventail de programmes, d'expertise et d'applications liées au massage pour bonifier votre expérience de massage, à l'aide de l'appareil sans fil qui se trouve dans votre poche. Ainsi, votre mieux-être vous suit où vous allez et vous obtenez le massage dont vous avez besoin, au moment où vous en avez besoin.

Afin de bénéficier du plein potentiel de toutes les caractéristiques de votre fauteuil, et afin de vous assurer que vous en faites un usage sécuritaire, lisez ce guide attentivement. Cela fait, asseyez-vous, détendez-vous, et profitez du voyage!

humantouch.com

consignes de sécurité

CONSIGNES DE SÉCURITÉ IMPORTANTES

Lorsque vous utilisez un appareil électrique, vous devez toujours suivre les précautions de base suivantes :

Lisez toutes les instructions avant d'utiliser cet appareil.

- ! DANGER: Afin de réduire les risques d'électrocution :**
Débranchez toujours cet appareil de l'alimentation électrique dès que vous avez fini de l'employer et avant de le nettoyer.
- ! MISE EN GARDE : Afin de réduire les risques de brûlure, d'incendie, d'électrocution ou de blessure :**
 - Tenez vos mains et vos doigts éloignés du mécanisme de massage et des rouleaux lorsqu'ils sont en marche. Si vous touchez au mécanisme, les rouleaux risquent de se comprimer et de vous blesser.
 - Si le cordon d'alimentation est endommagé, il doit être remplacé par le fabricant, son représentant de service ou un technicien qualifié afin d'éviter tout danger.
 - Un appareil ne devrait jamais être laissé sans surveillance lorsqu'il est branché. Débranchez l'appareil de l'alimentation lorsque vous ne l'employez pas et avant d'y insérer ou d'en retirer des pièces.
 - Ne faites pas fonctionner cet appareil une couverture ou sous un oreiller. Une surchauffe pourrait survenir et causer un incendie, une électrocution ou des blessures.
 - Une surveillance étroite est nécessaire lorsque ce fauteuil est employé près ou par des enfants ou des personnes handicapées. Gardez les enfants à l'abri du repose-pied déployé (ou autres pièces semblables).
 - Employez ce fauteuil à ce pour quoi il a été conçu, tel que décrit dans ce guide. Employez uniquement les accessoires recommandés par le fabricant.
 - N'employez jamais ce produit si son cordon ou sa fiche d'alimentation sont endommagés, s'il ne fonctionne pas correctement, s'il a été échappé ou endommagé ou s'il a été immergé. Retournez ce fauteuil à un centre de service pour examen et réparation.
 - Ne transportez pas cet appareil en tirant sur son cordon d'alimentation. N'utilisez pas le cordon d'alimentation comme une poignée.
 - Éloignez toujours le cordon d'alimentation de toute source de chaleur.
 - Ne faites jamais fonctionner ce fauteuil si ses trappes d'aération sont obstruées. Maintenez les trappes d'aération exemptes de peluche, de cheveux et de substances semblables.
 - N'échappez ni n'insérez jamais aucun objet dans aucune ouverture.
 - N'employez pas ce fauteuil à l'extérieur.
 - Ne faites pas fonctionner dans un endroit où on utilise des produits à bombe aérosol (vaporisateur) ou dans un endroit où de l'oxygène est administré.
 - Pour débrancher, mettez toutes les commandes à la position O (arrêt) et retirez la fiche de la prise.
 - Ne massez aucune partie du corps qui soit enflée, enflammée ou présentant des éruptions.
 - Ne massez pas vos jambes si vous souffrez de douleurs idiopathiques.
 - N'employez pas cet appareil sur une surface humide ou lorsqu'une partie de votre corps est en contact avec une structure de plomberie ou autre structure similaire.
 - Ne branchez cet appareil qu'à une prise correctement mise à la terre. Consultez les INSTRUCTIONS DE MISE À LA TERRE.
 - N'employez pas ce fauteuil s'il émet un bruit plus élevé que le son normal.
 - Ne vous mettez pas debout sur ou dans l'appareil. N'utilisez cet appareil qu'en position assise.
 - Utilisez les surfaces chauffantes avec précaution. Risque de brûlures graves. N'utilisez pas cet appareil sur une zone épidermique sensible ou si vous souffrez de mauvaise circulation sanguine. Ce produit peut être dangereux s'il est utilisé par des enfants ou des personnes handicapées sans surveillance.
 - Toute personne souffrant d'un trouble médical, notamment les femmes enceintes ou qui croient l'être, doivent consulter un médecin avant d'utiliser un produit de massage.
 - Après l'entretien, la fermeture à glissière doit être fermée par une attache.

Consignes de sécurité

- Nous recommandons le port de vêtements confortables pour l'emploi de ce produit.
- Une position détendue est nécessaire afin de bénéficier des avantages de ce fauteuil. Ne mettez jamais de pression sur aucune partie de votre corps reposant sur le dossier lorsque que les rouleaux sont en mouvement.
- Si vous éprouvez un inconfort anormal lorsque vous employez ce produit, éteignez-le immédiatement et cessez son emploi. Consultez votre médecin.
- Ne vous assoyez pas sur le système de commande.
- Ne tirez pas sur le cordon d'alimentation.
- Si vous employez ce produit après une période de rangement prolongée, vérifiez son bon fonctionnement au préalable.
- Assurez-vous toujours qu'aucun obstacle ne se trouve derrière le fauteuil. Assurez-vous de disposer d'un espace suffisant pour incliner le fauteuil.

CONSERVEZ CE MODE D'EMPLOI

Ne réparez pas ce fauteuil vous-même.

Ce fauteuil est conçu pour un usage personnel au foyer. Tout usage à des fins commerciales annulera la garantie.

Consignes de mise à la terre :

Ce fauteuil doit être branché sur un circuit avec mise à la terre. En cas de mauvais fonctionnement ou de bris, la mise à la terre réduit le risque d'électrocution en permettant au courant électrique d'emprunter le chemin offrant le moins de résistance. Ce fauteuil est pourvu d'un cordon d'alimentation doté d'un conducteur et d'une fiche de mise à la terre. La fiche doit être branchée dans une prise correctement installée et mise à la terre conformément aux ordonnances et aux codes locaux.

MISE EN GARDE : Un branchement inadéquat du conducteur de mise à la terre entraîne un risque d'électrocution. Consultez un électricien ou un technicien qualifié si vous n'êtes pas certain que ce fauteuil soit correctement mis à la terre. Ne modifiez pas la fiche accompagnant le fauteuil – si elle ne s'insère pas dans la prise, faites installer une prise appropriée par un électricien qualifié.

Ce fauteuil convient à un circuit de courant nominal de 120 volts. Il est doté d'une fiche de mise à la terre semblable à celle illustrée sur la figure A. Au cas où une prise correctement mise à la terre ne serait pas disponible, un adaptateur temporaire, semblable à celui illustré sur les figures B et C, peut être employé pour brancher cette fiche à une prise de courant à deux trous, tel qu'illustré sur la figure B. L'adaptateur temporaire ne doit être employé que le temps qu'il faudra à faire installer une prise correctement mise à la terre (figure A) par un électricien qualifié. L'onglet rigide de couleur verte sortant de l'adaptateur doit être branché à une prise permanente, telle un couvercle de boîte de sortie correctement mise à la terre. L'adaptateur doit être retenu par une vis de métal.

Pour tous les produits dotés d'un cordon d'alimentation mis à la terre :

Méthodes de mise à la terre :

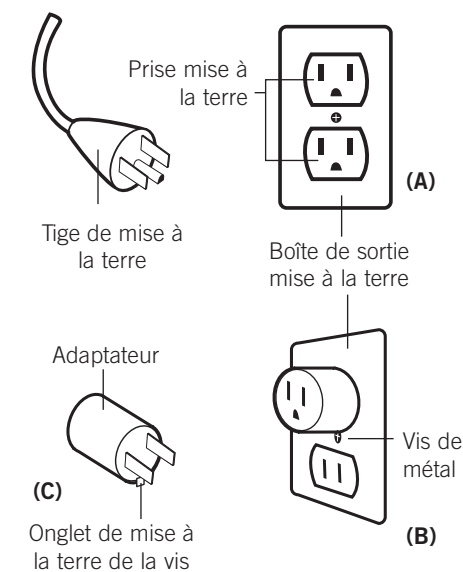

L'utilisation d'un adaptateur temporaire est interdite au Canada.

- ! MISE EN GARDE :** Ce fauteuil est doté d'un dispositif de réinitialisation thermique de protection. Il s'agit d'une caractéristique de sécurité supplémentaire installée afin de vous protéger contre la surchauffe du fauteuil. Si le fauteuil s'arrête soudainement et que vous ne pouvez le remettre en marche, mettez le bouton d'alimentation générale, situé à l'arrière du fauteuil, à la position d'arrêt. Attendez au moins 30 minutes avant de le remettre en marche. Si vous n'éteignez pas le fauteuil, il pourrait se remettre en marche inopinément une fois le dispositif refroidi.

préparez-vous

Votre fauteuil de massage Human Touch est complètement assemblé en usine — branchez simplement le cordon d'alimentation au fauteuil et à la prise. Installez l'oreiller ou l'oreiller ergonomique de luxe — c'est terminé!

Videz la boîte

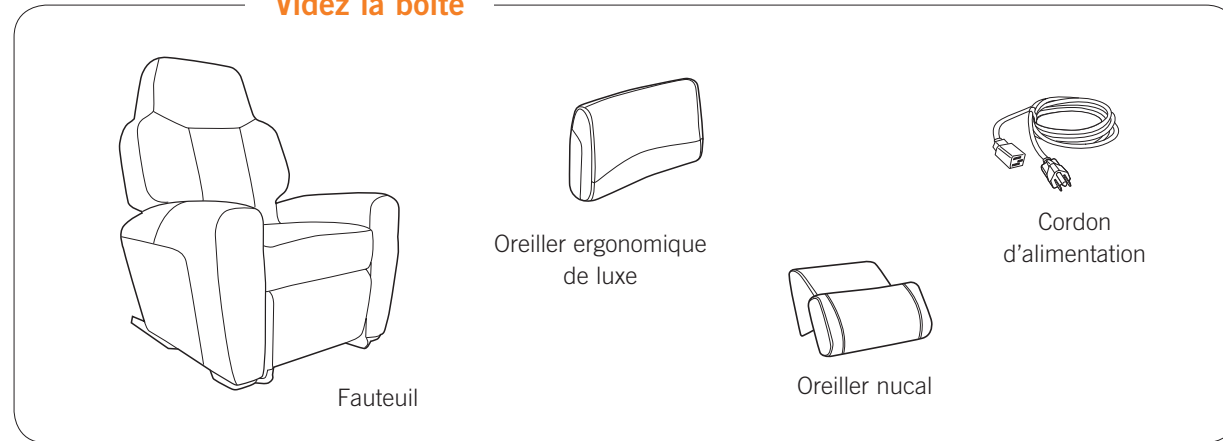

1. Branchez le cordon d'alimentation



Branchez une extrémité du cordon d'alimentation dans la prise d'alimentation CA du panneau d'alimentation et branchez l'autre extrémité dans une prise électrique standard de 120 V.

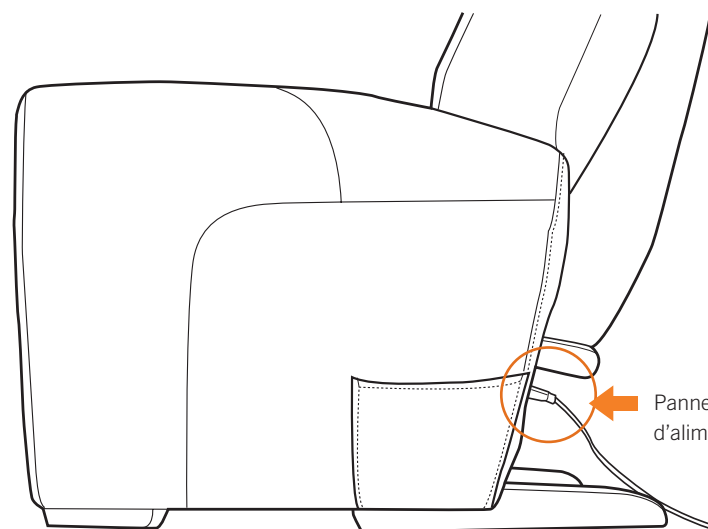

Panneau d'alimentation

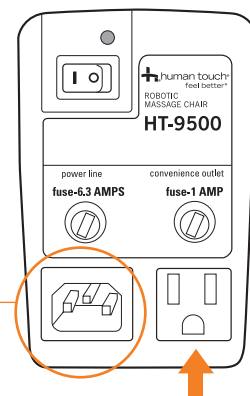

Le panneau de commande du fauteuil de massage Human Touch offre une sortie pratique qui vous permet de brancher un appareil à faible tension, tel une lampe ou un ordinateur portable.

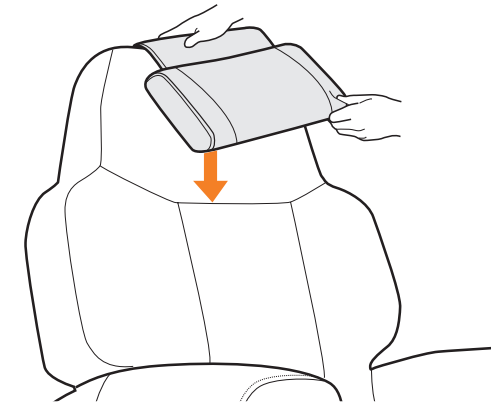

2. Installez l'oreiller

Rabattez l'oreiller par-dessus le dessus de l'appui-tête pour le fixer à la position désirée. Les bandes de ruban autoagrippant permettent d'immobiliser l'oreiller.

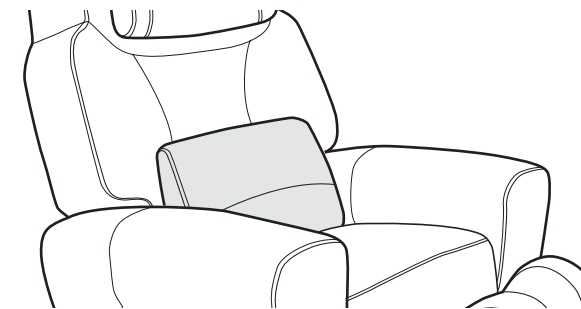

3. Placez l'oreiller ergonomique de luxe

Vous souhaitez peut-être placer l'oreiller de luxe Ergo à la base du dossier, puisqu'il favorise une bonne position du corps pour les massages des pieds et des jambes. Voir page 59 pour des conseils relatifs à l'utilisation de l'oreiller Ergo.

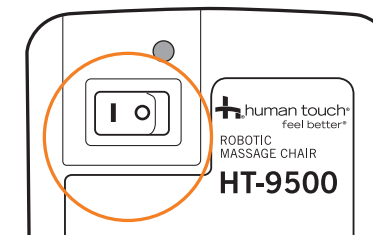

4. Mettez-le en marche

Mettez le bouton d'alimentation à (I). Les témoins à DEL confirment que le fauteuil est alimenté

préparez-vous

2e partie

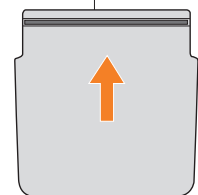

Installez le protecteur de plancher

L'extrémité encochée du protecteur de plancher glisse sous le masseur de jambes+pieds (le côté texturé sur le dessus); les bandes de ruban autoagrippant s'attachent sur les côtés supérieurs de la barre de traverse du fauteuil.

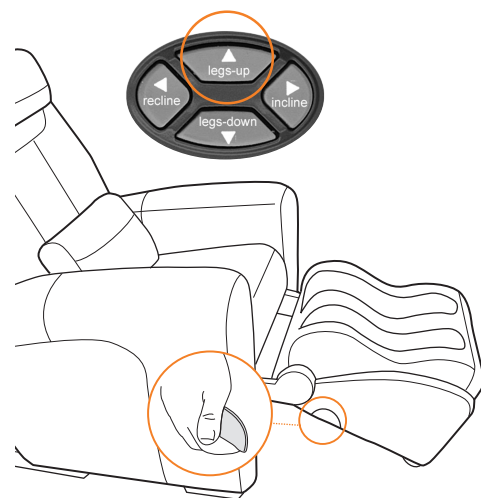

1. Déployez le masseur de jambes+pieds

Déployez pleinement le masseur de jambes+pieds à l'aide de la touche jambes élevées. Tirez sur la poignée de relâche du repose-pied, situé sur le côté droit, et faites tourner le repose-pied loin du fauteuil, jusqu'à ce qu'il y ait suffisamment d'espace pour vous permettre d'atteindre le dessous, à l'avant du fauteuil.

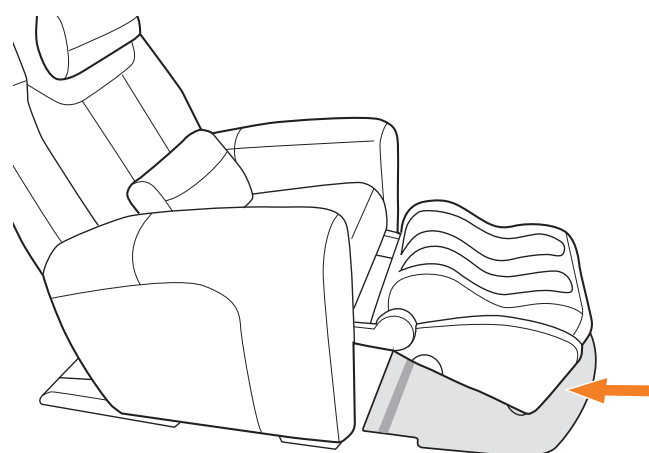

2. Placez le protecteur de plancher

 Pour votre sécurité, assurez-vous d'éteindre le fauteuil à l'interrupteur principal et de débrancher le cordon d'alimentation avant d'installer le protecteur de plancher.

Soulevez les roues du masseur de jambes+pieds, une dizaine de centimètres au-dessus du sol. La bande de ruban autoagrippant face vers le bas, glissez le protecteur de plancher en position, tel qu'illustré.

UTILISATION DU PROTECTEUR DE PLANCHER

Votre fauteuil de massage Human Touch est un instrument de précision puissant. Un protecteur de plancher facultatif est inclus afin d'assurer son bon fonctionnement sur les planchers de bois, de tuile ou de tapis épais.

L'installation du protecteur de plancher protège le plancher contre les dommages potentiels causés, à long terme, par le déploiement répété du masseur de jambes+pieds.

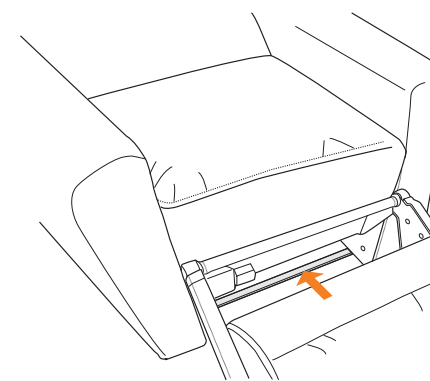

3. Fixez le protecteur de plancher

Alignez les bandes de ruban autoagrippant sur la face inférieure du protecteur de plancher, les bandes de ruban sur le dessus de la barre de traverse du fauteuil. Appuyez sur le rebord du ruban autoagrippant du protecteur de plancher pour l'immobiliser et pour le fixer.

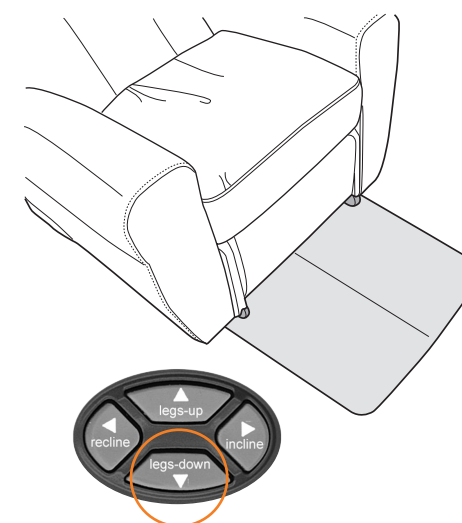

4. Complétez l'installation

Retirez tout matériel d'emballage laissé sous ou autour du fauteuil pendant l'installation. Remettez le masseur de jambes+pieds à sa position immobile initiale. Branchez le fauteuil et mettez-le en marche. Appuyez sur la touche jambes abaissées afin de rétracter le masseur de jambes+pieds.

 Retirez le protecteur de plancher avant de déplacer le fauteuil.

prenez place

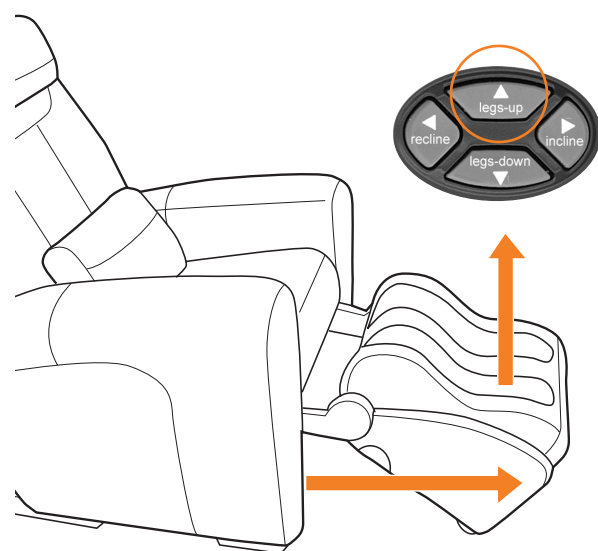

1. Déployez le masseur jambes+pieds

Avant de déployer le masseur de jambes+pieds, assurez-vous que l'espace devant le fauteuil est exempt d'obstacles.

Assis dans le fauteuil, élevez le masseur de jambes+pieds à l'aide de la touche de jambes élevées de la télécommande.

Le masseur de jambes+pieds se déploie vers l'extérieur, puis vers le haut. Vous pouvez utiliser le masseur de jambes+pieds dans n'importe quelle position lorsqu'il ne touche plus le plancher. Pour votre sécurité, le masseur de pieds et de jambes se déploie et se rétracte lentement. Vous remarquerez peut-être une différence de vitesse selon la position de déploiement. C'est tout à fait normal.

⚠ MISE EN GARDE : Ne vous mettez pas debout et ne vous asseyez pas sur le masseur jambes+pieds. Des dommages permanents se produiront. Le poids maximal supporté par le masseur jambes+pieds est 39,92 kg.

N'empêchez pas l'inclinaison électrique du dossier ou du repose-pied. N'inclinez pas manuellement le dossier ou le repose-pied. Entraver l'inclinaison électrique causera des dommages permanents au fauteuil.

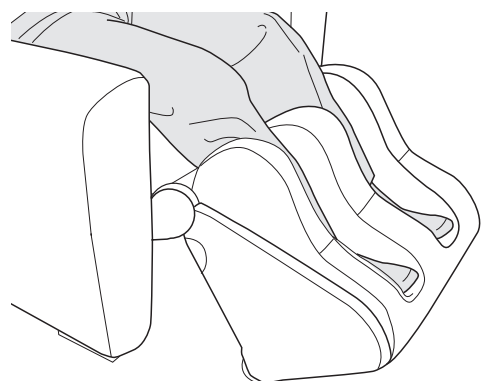

2. Insérez vos jambes dans le masseur jambes+pieds

Insérez vos pieds tout au fond, dans les ouvertures de massage de jambes+pieds. Le plat de vos pieds et l'arrière de vos jambes doivent toucher les parois internes du masseur.

Si, par inadvertance, vous tentez de reculer le repose-pied alors que vos jambes sont dans le masseur de jambes+pieds, le fauteuil Human Touch s'éteindra automatiquement afin de vous éviter des blessures aux jambes.

⦿ Le fauteuil marque un léger temps d'arrêt lorsque son engrenage s'enclenche suite à un changement de direction (inclinaison avant ou arrière et jambe élevée et abaissée). Cela est tout à fait normal.

Votre fauteuil Human Touch est facile d'emploi!
Prenez place, ajustez le dossier et le masseur de jambes+pieds... vous voilà prêt pour votre massage.
Votre fauteuil de massage Human Touch soulagera vos muscles endoloris comme seul un professionnel sait le faire, vous fera vous sentir mieux des pieds à la tête, grâce à un vaste éventail de techniques de massage sous votre contrôle.



3. Ajustez le dossier

Avant d'ajuster le dossier, assurez-vous que l'espace derrière le fauteuil est exempt de tout obstacle.

Ajustez l'angle du dossier à l'aide des boutons d'inclinaison de la télécommande afin d'obtenir la position la plus confortable.

4. Conversion du masseur de jambes+pieds en repose-pied

1. Assis dans le fauteuil, tirez sur le levier du repose-pied (situé sur le côté droit du repose-pied) pour libérer le repose-pied.
2. Éloignez le repose-pied de la chaise jusqu'à ce qu'il s'immobilise, le côté lisse sur le dessus.
3. Relâchez le levier du repose-pied.

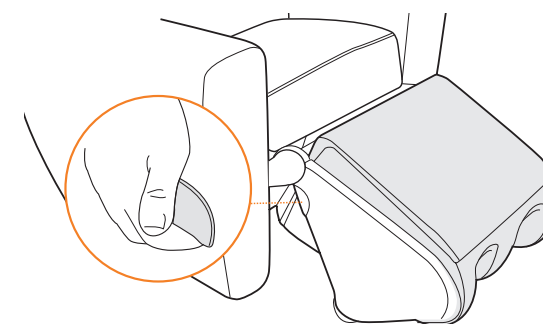

⦿ **Pour plus d'aisance, faites basculer le repose-pied et remettez le dossier en position verticale avant de sortir du fauteuil.**

Assurez-vous que l'espace derrière ou sous le repose-pied est exempt de tout obstacle avant de le retirer.



Le masseur jambes+pieds sur le dessus, appuyez et maintenez enfoncée la touche jambes abaissées pour rétracter le repose-pied. Appuyez et maintenez enfoncée la **touche Réinitialiser** pour remettre le dossier en position verticale.

prenez les commandes grâce à HT-Connect^{MC}

PRÉSENTATION DE HT-CONNECT^{MC}

Votre fauteuil de massage AcuTouch 9500 vous permet de contrôler et d'élargir votre expérience de massage à l'aide de l'application HT-Connect et votre iPhone^{MD}, iPod touch^{MD} ou iPad^{MD} à l'aide de la technologie sans fil Bluetooth^{MD}. Vous pouvez toutefois utiliser la télécommande à fil pour effectuer la plupart des mêmes fonctions de massage. Pour plus d'information sur l'utilisation de la télécommande du fauteuil, veuillez vous reporter à la page 48.

HT-Connect est compatible avec les appareils portatifs suivants :

iPhone 4GS

iPod touch 3G

iPad

iOS 4.1 ou ultérieur requis pour une utilisation optimale de HT-Connect.

Pour une performance optimale, veillez à ce que votre dispositif Apple soit chargé à plus de 30 % lorsque vous accédez à votre fauteuil par HT-Connect.

Contrôleur branché



HT-ConnectTM



1. Téléchargez l'application HT-Connect



Téléchargez l'application HT-Connect^{MC} depuis l'App Store d'Apple. Vous pouvez explorer les fonctions de l'application et obtenir de l'information sur le mieux-être, que votre iPhone ou iPod touch soient branchés ou non sur votre fauteuil de massage AcuTouch^{MC} 9500.

2. Branchez-vous



HT-Connect^{MC} est sans fil, offrant toute les commodités de la technologie sans fil Bluetooth. Pour brancher l'application HT:

- Branchez le fauteuil et mettez-le en marche.
- Ouvrez les paramètres Bluetooth de votre dispositif sans fil et établissez un partenaire entre votre dispositif et le fauteuil (REMARQUE : le numéro unique de votre fauteuil est au format HT9500-xxxx). Ce numéro est situé sur la base arrière de votre fauteuil.
- Lancez l'application HT-Connect^{MC} sur votre dispositif sans fil pour afficher la page d'accueil, puis toucher connexion pour relier l'application à votre fauteuil. Une fois la configuration terminée, la page d'accueil s'affiche.

prenez les commandes grâce à HT-Connect^{MC}

3. Personnalisez-le

a. À l'écran **passerelle**, touchez **Configuration**.

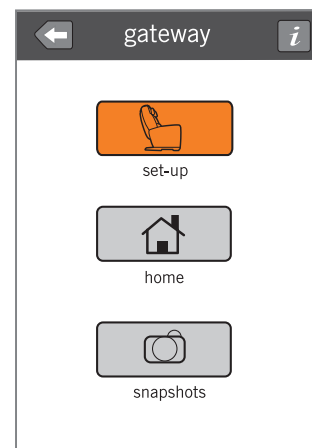

b. Vous pouvez enregistrer un code d'identification personnel pour sauvegarder vos paramètres favoris de massage, comme la position du dossier et du repose-pied, l'intensité du massage, la zone de massage verticale et votre programme de massage favori. Il sera ainsi facile d'appliquer tous vos favoris au toucher d'un bouton.

À l'écran **ID personnel**, touchez **saisir ID personnel** pour afficher un clavier tactile, saisissez un code d'identification personnel de six caractères maximum, touchez **Terminé**, et touchez **Sauvegarder** pour sauvegarder votre code d'identification et poursuivre à l'écran **Détection Acupoint**.

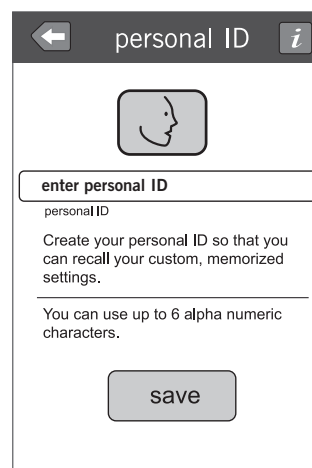

c. Couchez-vous sur le dossier et touchez **Détecter**. Le dossier de votre fauteuil s'incline légèrement, et les paramètres de votre zone de massage personnelle sont mesurés et personnalisés.

Une minuterie s'affiche pendant la détection des acupoints, suivie par un écran de confirmation, une fois la détection terminée.

NOTA : Si vous touchez **Annuler** pendant la détection des acupoints, l'écran **Détection interrompue** s'affiche. Touchez **Continuer** pour passer la détection des acupoints ou **Essayer de nouveau** pour reprendre la détection.

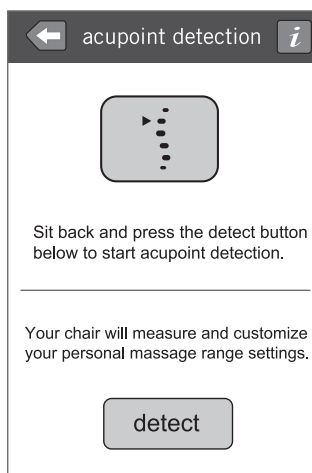

4. Familiarisez-vous avec votre fauteuil

Lorsque la détection des acupoints est terminée, touchez Continuer pour afficher la page d'accueil sentez-vous mieux.

Paramètres - Touchez pour afficher l'écran **passerelle** afin d'accéder à la configuration et aux instantanés du mieux-être.

Posture - Touchez pour afficher les commandes de posture et pour rappeler les paramètres de posture et de confort personnel sauvegardés.

Programmes automatiques - Touchez pour afficher le menu des programmes automatiques.

Fenêtre Programme quotidien - Indique le programme quotidien qui commencera lorsque vous toucherez le bouton Lancer. Pour choisir un autre programme, touchez la fenêtre Programme quotidien pour afficher une collection d'autres programmes automatiques quotidiens.
(Consultez la page 47 pour de plus amples renseignements.)

Minuterie - Touchez pour afficher la minuterie pendant qu'un programme automatique ou un cours massage Espresso est en cours.



Touchez pour obtenir plus de renseignements sur l'écran actuel.

Confort - Touchez pour afficher les commandes de contrôle de massage, notamment l'intensité du massage, la zone de massage verticale et la chaleur.

Cours massages Espresso - Touchez pour afficher l'écran **Courts massages Espresso** pour un massage rapide ciblé, ou pour bâtir une expérience entièrement personnalisée de 15 minutes.

Lancer le programme quotidien - Touchez pour lancer le programme quotidien affiché dans la fenêtre Programme quotidien. Le fauteuil règle automatiquement les paramètres de posture et de confort à ceux du programme quotidien.

Réinitialisez le fauteuil - Touchez pour arrêter une fonction en cours et remettre le dossier en position verticale. Affiche automatiquement l'écran **Posture**, à partir duquel vous pouvez retirer le repose-pieds.

prenez les commandes grâce à HT-Connect^{MC}



Mise en garde : Lorsque vous utilisez HT-Connect^{MC} pour personnaliser et commander votre fauteuil de massage AcuTouch^{MC} 9500, le fauteuil bouge souvent automatiquement pour mettre en oeuvre les paramètres désirés. Veillez à dégager les alentours du fauteuil de toute obstruction avant d'utiliser le fauteuil.

PROGRAMMES AUTOMATIQUES QUOTIDIENS

HT-Connect^{MC} sait ce dont vous avez besoin et quand vous en avez besoin. Peu importe l'heure, il vous offre le programme de massage automatique qui convient dans la fenêtre Programme quotidien. Touchez simplement Lancer pour lancer le programme recommandé.

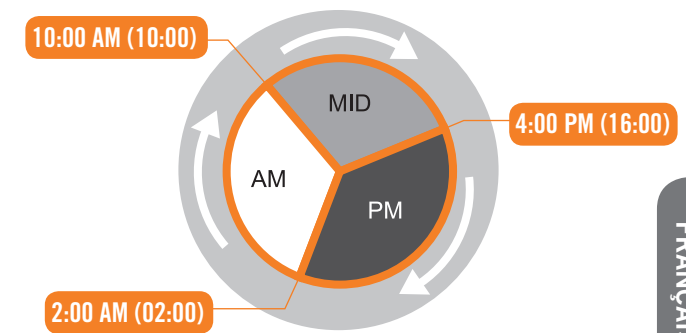

VOUS PRÉFÉREZ CHOISIR VOTRE PROGRAMME VOUS-MÊME?

Touchez la fenêtre Programme quotidien pour afficher l'écran :1:>programme quotidien, qui présente neuf programmes distincts. Le code à la droite de la roulette indique si le programme est idéal pour le matin (AM), la mi-journée (MI) ou le soir (PM).

Choisissez le programme désiré et touchez :1:>Lancer pour que votre massage commence.

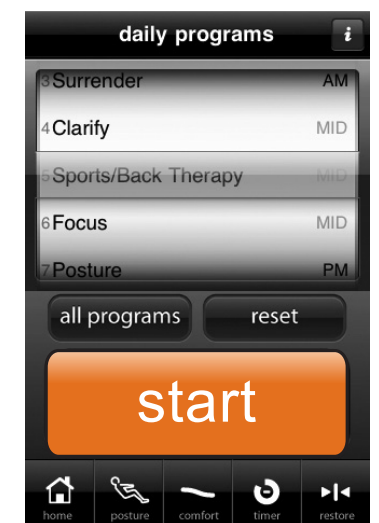

Pour de l'aide avec HT-Connect, visitez www.humantouch.com
ou composez le 800.355.2762

prenez les commandes utilise la télécommande

Familiarisez-vous avec la télécommande

Votre fauteuil de massage Human Touch est doté d'une télécommande vous permettant de naviguer parmi les nombreuses fonctions de votre fauteuil en toute aisance. La télécommande se divise en sections, de l'avant à l'arrière et sur le côté. Chaque section commande un groupe de fonctions différent.

CÔTÉ



Massage ciblé

Créez un massage sur mesure en ajustant la position du rouleau de massage et en y ajoutant de la chaleur.

Huit programmes de massage automatique

Huit programmes de massage automatique vous offrent un éventail de massages préprogrammés, dont chacun répond à un besoin particulier.

Commande de massage confort

Personnalisez votre massage et votre confort en choisissant le numéro qui vous convient.

AVANT



Minuterie de séance

Effectue le décompte de la durée restante au programme de massage automatique de 15 minutes en cours. La minuterie de session ne recommence pas à 15 minutes lorsque vous changez de mode de massage. Il s'agit d'une mesure de sécurité : la durée maximale de massage recommandée est de 15 minutes.

Modes de massage manuel

Cinq modes de massage manuel vous permettent de personnaliser votre massage.

Navigateur de position du corps

Ajustez votre fauteuil à une position confortable à l'aide du navigateur de position du corps.

Arrêt et Réinitialiser

Lorsque vous avez terminé, arrêtez votre massage et remettez le dossier en position verticale à l'aide des boutons Annuler et Réinitialiser.

Massage de la région inférieure du corps

Les touches de massage de la région inférieure du corps ciblent vos jambes, vos pieds, votre fessier et vos bras.

La télécommande de votre **fauteuil de massage Human Touch** vous permet de personnaliser facilement votre massage, afin qu'il réponde à vos besoins.

Sélectionnez une technique de massage particulière à l'aide des modes de massage manuel. Ou sélectionnez l'un des huit programmes de massage automatique. Chaque programme de massage répond à un emploi quotidien, tel le soulagement des muscles endoloris ou un étirement après l'entraînement physique.

Créez un massage sur mesure à l'aide des fonctions uniques de **numéro de massage confort** et de **détection Acupoint**. Explorez tous les massages corporels des **régions inférieures**, qui ciblent les jambes, les pieds, le fessier et les bras.

Lorsque vous avez terminé, rangez la télécommande dans sa pochette pratique.

AVANT

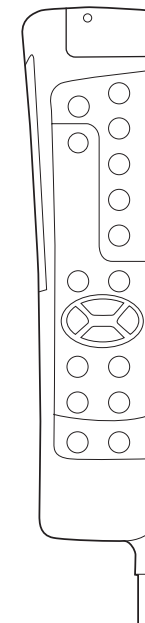

ARRIÈRE

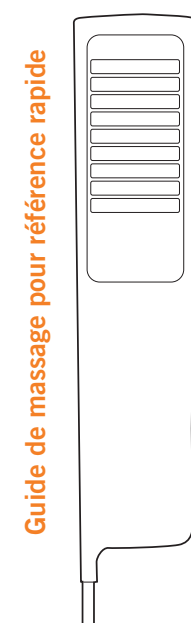

Guide de massage pour référence rapide

CÔTÉ



Massage ciblé

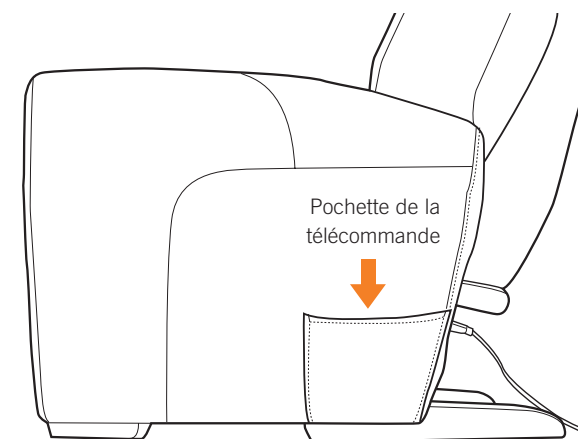

Pochette de la télécommande

Lorsque vous n'utilisez pas la télécommande, rangez-la dans sa pochette pratique.

prenez les commandes utilise la telecommande

8 programmes de massage automatique



Charger l'application "Human Touch HT-Connect" dans votre iPod ou iPhone pour bénéficier immédiatement d'un monde d'information incluant additionnels programmes de massage et conseils d'experts conçu pour améliorer votre vie et votre bien être - Voir en page 42 pour plus de détails.

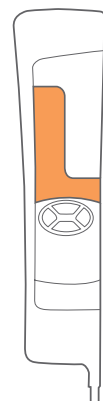

Détection Acupoint

Appuyez avant de sélectionner un mode de massage manuel. Les rouleaux de massage balayent votre dos afin d'y détecter vos points de pression. Le massage sera ensuite ciblé en conséquence. N'ajustez pas l'angle d'inclinaison du fauteuil après avoir choisi Acupoint : cela pourrait nuire à la précision des résultats de la détection Acupoint. Avant d'appuyer sur la touche Acupoint, la taille doit être réglée à Grande (III) et le numéro de massage/confort doit être inférieur à 3 (reportez-vous à la page 56 pour de plus amples renseignements à propos du numéro de massage/confort).



Programme automatique

— Appuyez ici pour parcourir les programmes de massage automatique; le témoin à DEL indique le programme sélectionné.

Taille — Appuyez ici pour sélectionner grande (III), moyenne (II) ou petite (I), selon votre taille, afin de positionner les rouleaux de massage pour un confort maximal.

Contournez la détection Acupoint à l'aide du bouton Taille, ajustant le massage à votre taille.

Programmes de massage automatique

Appuyez pour parcourir	Programme	Description	Intensité
1	SOULAGEMENT INTÉGRAL DES MUSCLES ENDOLORIS Comprend la détection Acupoint	Un massage intégral offrant un réchauffement de 3 minutes, 9 minutes de massage d'intensité élevée et 3 minutes de relaxation.	Intensité élevée
2	THÉRAPIE SPORTIVE ET DU DOS Comprend la détection Acupoint	Un massage chauffé du dos, des jambes et des pieds offrant un réchauffement de 3 minutes, 9 minutes de massage d'intensité élevée et 3 minutes de relaxation.	Intensité élevée
3	THÉRAPIE SPORTIVE ET DU DOS	Un massage du fessier, des jambes et des pieds, de même intensité du début à la fin.	Intensité élevée
4	SOULAGEMENT DU COU ET DES ÉPAULES Comprend la détection Acupoint	Un massage de la région dorsale supérieure offrant un réchauffement de 3 minutes, 9 minutes de massage d'intensité élevée et 3 minutes de relaxation.	Intensité élevée
5	ÉTIREMENT APRÈS L'ENTRAÎNEMENT Avant de sélectionner ce programme automatique, déployez le masseur jambes+pieds à la position désirée et mettez le dossier complètement à l'horizontale. Sélectionnez le programme automatique, appuyez et maintenez le bouton d'inclinaison jusqu'à ce que quatre bips se fassent entendre pour l'activation du programme.	Un massage de la région dorsale supérieure offrant un réchauffement de 3 minutes, 9 minutes de massage d'intensité élevée et 3 minutes de relaxation.	Intensité élevée
6	RÉVEIL-MATIN Comprend la détection Acupoint	Un massage intégral offrant un réchauffement de 3 minutes, 9 minutes d'intensité moyenne et 3 minutes de relaxation.	Intensité moyenne
7	BERCEUSE DU SOIR Comprend la détection Acupoint	Un massage intégral offrant un réchauffement de 3 minutes, 9 minutes de massage de faible intensité et 3 minutes de relaxation.	Faible intensité
8	MASSAGE DE DÉMONSTRATION Comprend la détection Acupoint	Démonstration de toutes les fonctions de massage.	Relaxation

Mesure d'intensité

- Intensité élevée** : Pétrissage, percussion, compression, Pétrissage + percussion – toutes vitesses
- Intensité moyenne** : Pétrissage, percussion (durée limitée), compression, Pétrissage + percussion (durée limitée) – une vitesse
- Faible intensité** : Pétrissage, compression, Pétrissage + percussion (durée très limitée) – une vitesse
- Intensité de réchauffement**
- Relaxation**

prenez les commandes utilise la telecommande

Largeur — Ciblez ou diffusez la pression du massage en sélectionnant le réglage de rouleau large, standard ou étroit. Cette fonction peut être utilisée en modes roulement, percussion et compression. Sélectionnez la largeur **après** avoir sélectionné le mode de massage.

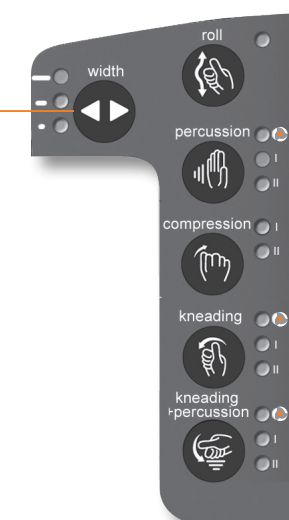

TECHNIQUES DE MASSAGE :

	ROULEMENT	PERCUSSION	COMPRESSION	PÉTRISSAGE	SIÈGE	CHALEUR
Mode de massage						
Ce qu'il fait	Un roulement doux masse le long de votre dos, près de votre colonne vertébrale.	Des tapotements rapides alternés le long de la colonne vertébrale stimulent les muscles et les articulations de la région lombaire. Ce massage reproduit la technique de massage à percussion employée en médecine sportive dans le cadre de thérapie musculaire en profondeur.	Des pressions sont appliquées sur les muscles du dos et sur les articulations de la région lombaire, alternées entre des tapotements et un doux mouvement de balancement. Ce massage reproduit une technique employée en médecine sportive et par les chiropraticiens.	Votre dos est pétri par de petits mouvements circulaires appliqués de chaque côté de votre colonne vertébrale.	Le siège contient un ensemble de sacs pneumatiques qui se gonflent et se dégonflent, créant ainsi un massage unique du fessier.	Deux modules de chaleur lombaire réchauffent doucement les muscles du bas du dos, réduisant graduellement la tension et la douleur.
Avantages	Réchauffe et relâche vos muscles, préparant votre dos pour un massage plus en profondeur. Ce massage relâche les tensions musculaires, améliore la circulation sanguine et détend le dos.	Assouplit les articulations de la région lombaire et libère les pressions de la colonne vertébrale, revigorant tout le dos.	Étire et applique une pression sur les tissus musculaires profonds, les forçant à se détendre, tandis que le mouvement de balancier relâche les articulations de la colonne vertébrale. Cette technique favorise la réparation des muscles et des articulations suite à un effort dû à l'exercice, à de longues heures passées penché sur un bureau ou à un niveau de stress élevé. Elle peut améliorer la mobilité en général et la posture dans son ensemble.	Cette technique libère des tensions et des douleurs en soulevant et en étirant les muscles. Améliore la circulation sanguine en apportant les nutriments essentiels dans la zone de votre colonne vertébrale.	Le siège contient un ensemble de sacs pneumatiques qui se gonflent et se dégonflent, créant ainsi un massage unique du fessier.	La chaleur calme et soulage les muscles du dos, les préparant pour un massage plus restaurateur et une guérison plus rapide.

prenez les commandes utilise la telecommande

Navigateur de position du corps

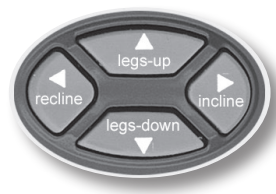
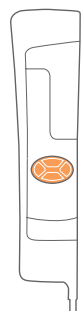

Jambes élevées — Déploie le repose-pied de sa position de retrait et présente le masseur de jambes+pieds, prêt à être utilisé. Élevez le repose-pied à la hauteur désirée à l'aide de ce bouton.

Jambes abaissées — Abaisse le repose-pied en position pleinement retirée (le masseur de jambes+pieds doit être sur le dessus avant de rétracter le repose-pied).

Assurez-vous que l'espace derrière ou sous le repose-pied est exempt de tout obstacle avant de le retirer.

Inclinaison arrière — Incline le dossier en position horizontale.

Inclinaison avant — Incline le dossier en position verticale.

Massage de la région inférieure du corps (jambes, pieds, fessier, bras)

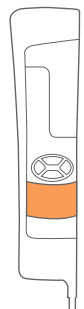

Vibe — Active la vibration des jambes.



Circulation — Appuyez une fois pour une vitesse de massage faible (I). Appuyez une deuxième fois pour une vitesse de massage élevée (II). Appuyez une fois de plus pour arrêter le massage.

Fessier (massage du fessier à impulsion pneumatique) — Active le massage de fessier unique, qui fait appel à deux sacs pneumatiques gonflables et dégonflables rapidement et à une couche de mousse Visco, créant un massage de grande précision.

Arrêter et Réinitialiser

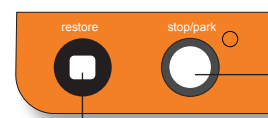
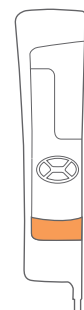

Arrêt — Le massage s'arrête et les rouleaux de massage se positionnent au haut du dossier.

Réinitialiser le fauteuil — Appuyez sur cette touche pour remettre le dossier en position verticale.

Massage ciblé



CÔTÉ



Chaleur — Réchauffe lentement la région lombaire du dossier afin de soulager en douceur les muscles endoloris de la région inférieure du dos.

Région — Appuyez pour appliquer votre massage sur une région de 15 centimètres. Positionnez les rouleaux de massage sur la région désirée à l'aide des touches d'ajustement de la position.

Position (flèches haut/bas) — Ajustez les rouleaux de massage à la position désirée sur le dossier en combinant ces touches à un mode de massage manuel. Vous pouvez appuyer sur ces touches avant ou après la sélection du mode de massage.

prenez les commandes utilise la telecommande

Numéro de massage confort

Numéro de massage confort — Sept réglages personnalisent l'intensité et le contour du massage à l'aide de la technologie révolutionnaire de Commande de massage au confort adaptatif.



Réduit l'intensité du massage et offre un soutien souple.

7

6

Lorsque vous ajustez votre massage confort personnel, l'échelle numérotée à DEL effectue le suivi de vos réglages.

5

Personnalisez les réglages de massage confort aussi souvent que désiré, dans tous les modes de massage. Assis dans le fauteuil, même lorsque vous ne profitez pas d'un massage, personnalisez le soutien du dossier à l'aide de la commande de massage confort.

4

Choisissez votre réglage personnalisé préféré à l'aide de l'échelle numérotée de massage confort, en tout temps.

3

2

1



Augmente l'intensité du massage et offre un soutien ferme.

Lorsque vous sélectionnez différents numéros de massage confort, l'intensité et le contour du dossier se modifient en conséquence.

Vous pouvez ajuster le réglage de massage confort pendant un massage.

Réglez le numéro de massage ou de confort à un nombre inférieur à 3 pour la détection Acupoint (reportez-vous à la page 50 pour plus d'information sur le numéro de massage ou de confort).

Pour un massage plus en douceur :

- Appuyez et maintenez enfoncée la touche ① pour réduire l'intensité du massage et ramollir le coussin du dossier. Lorsque vous maintenez la touche ① enfoncée, les témoins numérotés de massage confort montent, indiquant le numéro du massage confort sélectionné.
- Relâchez la touche ① lorsque vous atteignez le numéro du massage confort qui vous convient le mieux.

Pour un massage plus intense :

- Appuyez et maintenez enfoncée la touche ② pour augmenter l'intensité du massage et raffermir le coussin du dossier. Lorsque vous maintenez la touche ② enfoncée, les témoins numérotés de massage confort descendent, indiquant le numéro du massage confort sélectionné.
- Relâchez la touche ② lorsque vous atteignez le numéro du massage confort qui vous convient le mieux.

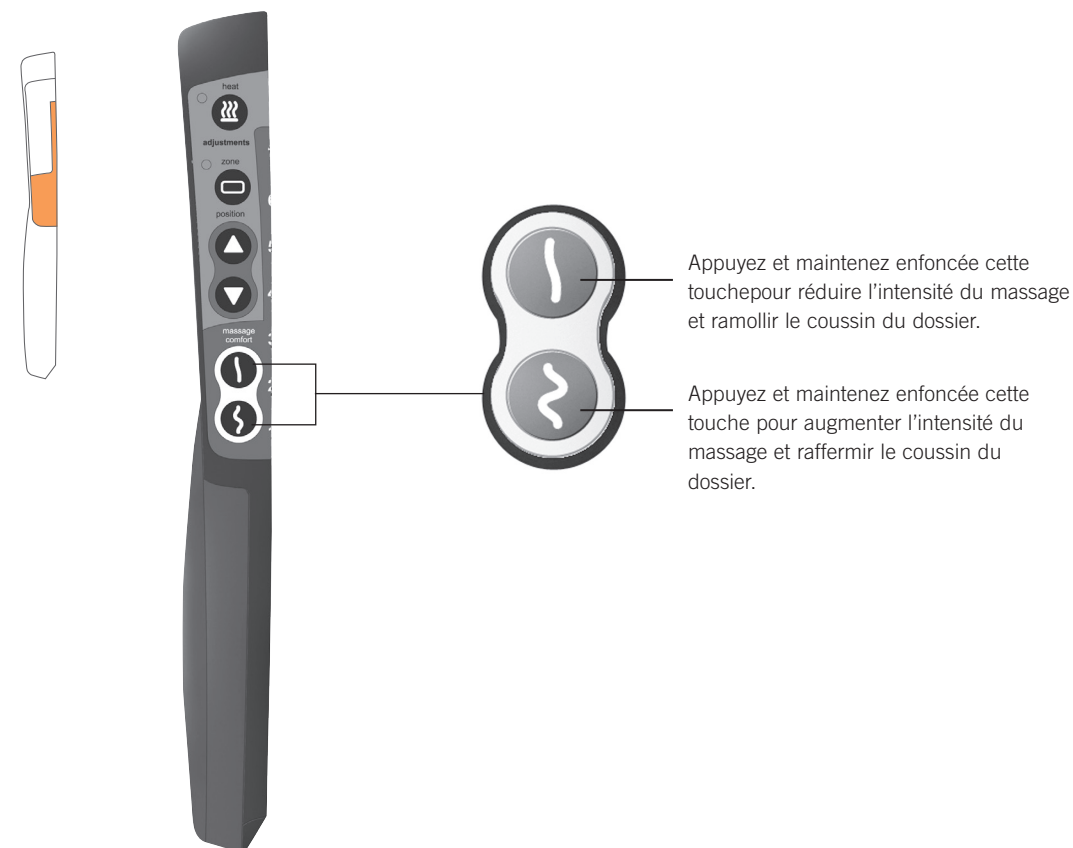

Prenez les commandes

Capteur de sécurité d'interruption d'inclinaison

Votre fauteuil de massage Human Touch est un instrument de précision puissant. De simples précautions garantiront un fonctionnement sécuritaire et fiable.



Gardez l'espace derrière le fauteuil exempt de tout objet. **Ne laissez pas** les animaux ou les petits enfants se promener dans la zone de danger, à l'arrière du fauteuil.

Le capteur de sécurité d'interruption d'inclinaison, situé au bas du dossier, offre une protection supplémentaire au cas où un enfant, un animal ou un objet se trouverait derrière le fauteuil, dans la zone de danger. Lorsque déclenché, le capteur de sécurité activé par le poids désactive immédiatement la fonction d'inclinaison du fauteuil. Une fois l'objet ou la personne éloignés de la zone de danger, la fonction d'inclinaison du fauteuil est automatiquement réactivée.

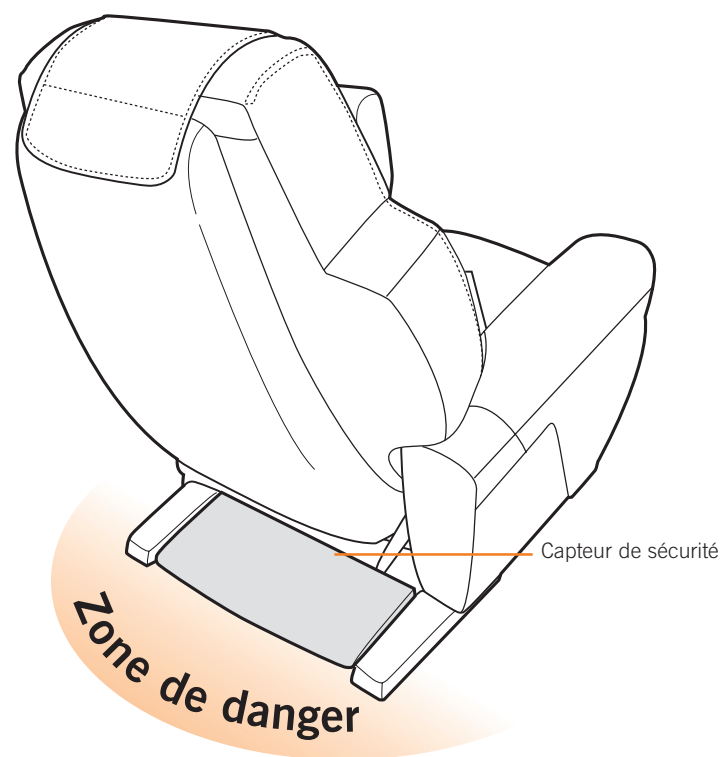

- Si le capteur de sécurité d'interruption d'inclinaison semble endommagé ou ne fonctionne pas, veuillez contacter votre distributeur.

Ne retirez pas le capteur de sécurité d'interruption d'inclinaison du fauteuil.

N'agrippez pas le capteur de sécurité d'interruption d'inclinaison du fauteuil en déplaçant ou en soulevant le fauteuil.

Pour un confort personnalisé, vous pouvez positionner l'oreiller lombaire et ergonomique à divers emplacements.

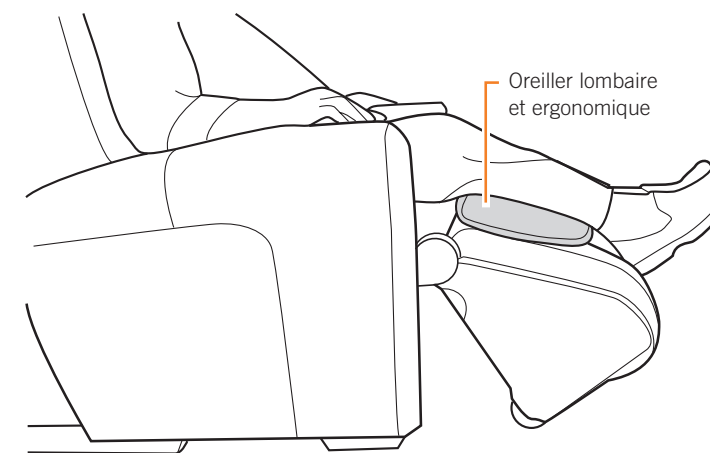
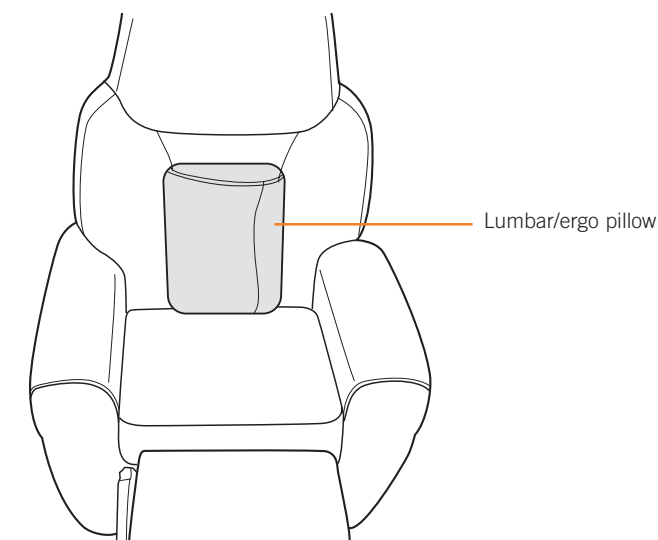

soin et entretien

Afin de vous assurer que votre fauteuil fonctionne bien et qu'il conserve une belle apparence, veuillez suivre ces consignes faciles d'entretien.

Nettoyage :

1. Assurez-vous de débrancher le cordon d'alimentation de la prise murale avant le nettoyage.
2. N'utilisez pas de benzène, de diluant ni d'autre agent solvant pour nettoyer votre fauteuil de massage.
3. Éliminez la poussière du dossier et des accoudoirs à l'aide d'un aspirateur.
4. Si le dossier ou les accoudoirs se salissent, essuyez-les à l'aide d'un linge humide, puis séchez-les à l'aide d'un linge sec.
5. Les détergents courants pour meubles peuvent être employés pour faire disparaître les taches tenaces.
6. N'employez qu'un linge sec pour nettoyer le système de commande ou la zone autour du bouton d'alimentation.
Ne nettoyez jamais le système de commande ou le bouton d'alimentation à l'aide d'un linge humide.

Soins du tissu :

Pour maintenir votre produit Human Touch en état optimal, époussetez-le fréquemment ou passez-le à l'aspirateur à l'aide d'une brosse d'aspirateur douce. Les produits de faux suède peuvent également être brossés à l'aide d'une brosse à suède. Essuyez-le à l'aide d'un linge légèrement humide au besoin. Pour les taches plus tenaces sur les produits non recouverts de cuir, utilisez un détergent doux mélangé à l'eau. Les produits en cuir doivent être essuyés occasionnellement à l'aide d'une solution nettoyante pour meubles en cuir.

⚠ MISE EN GARDE :

Avant de procéder au nettoyage de toute la surface du produit à l'aide d'une solution nettoyante, veillez à en faire l'essai sur une petite portion camouflée du produit afin de vous assurer qu'elle n'entraîne pas de décoloration.

Entretien et réparation :

1. La mécanique de ce fauteuil a été conçue et construite afin de ne nécessiter aucun entretien. Aucune lubrification ni entretien périodique ne sont nécessaires.
2. Votre fauteuil ne doit être réparé que par un centre de service agréé.

Environnement d'utilisation et de rangement :

1. Lorsque le fauteuil ne doit pas être employé sur une longue période, nous vous recommandons d'enrouler le cordon d'alimentation et de placer le fauteuil dans un endroit exempt de poussière et d'humidité
2. Ne le rangez près d'une flamme ou d'une source de chaleur.
3. N'exposez pas cet appareil aux rayons directs du soleil sur une longue période. Cela pourrait le décolorer ou l'endommager.
4. N'utilisez pas et ne rangez pas votre fauteuil dans des températures extrêmes. Les produits rangés au froid peuvent devoir attendre 48 heures à la température de la pièce avant de bien fonctionner.
5. Le produit doit être utilisé et rangé dans un milieu où le taux d'humidité relative sans condensation varie de 10 % à 80 %.
Trop d'humidité endommagera la mécanique.

Divers :

1. N'insérez pas de corps étrangers entre les nodules de massage ni dans le boîtier du moteur.
2. Prenez soin de ne pas surcharger l'appareil.

Déplacement de votre fauteuil une fois déballé :



Votre fauteuil de massage est un instrument de précision pouvant être endommagé lorsque échappé. Il doit être déplacé par deux personnes au moins.

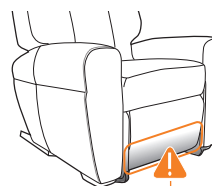

**NE SOULEVEZ PAS
À PARTIR D'ICI**

1. Faites basculer complètement le masseur de jambes+pieds.
Assurez-vous que l'espace derrière ou sous le repose-pied est exempt de tout obstacle avant de le rétracter.
Ne soulevez **JAMAIS** le fauteuil en agrippant le masseur jambes+pieds.
2. Rangez la télécommande dans la pochette latérale.
3. Agrippez le fauteuil au niveau du plancher, entre les accoudoirs latéraux.

Votre fauteuil de massage Human Touch est doté de deux fusibles : un pour le fauteuil et un pour la sortie pratique.

Pour remplacer un fusible :

1. **Mettez le bouton d'alimentation à la position 0 et débranchez** le fauteuil de la prise murale.
2. À l'aide d'un petit tournevis ou d'une pièce de monnaie, tournez le porte-fusible (situé sur le panneau d'alimentation) sur environ 1/8 de tour dans le sens antihoraire. Le porte-fusible sort légèrement de son socle.
3. Remplacez le fusible par un nouveau fusible de même intensité et remettez le porte-fusible dans le panneau d'alimentation.
4. Tournez le porte-fusible sur 1/8 de tour afin de le verrouiller.
5. Rebranchez le fauteuil dans la prise murale et mettez-le en marche.

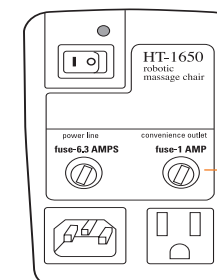

Fiche technique*

Tension de fonctionnement :	110 à 120 volts CA, 60 Hz
Consommation d'énergie :	210 watts
Dimensions du fauteuil (incliné) :	203,30 cm (L) x 96,52 cm (l) x 66,04 cm (H)
Poids du produit :	111,13 kg
Charge maximale du repose-pieds :	39,92 kg
Poids de charge maximal :	129,27 kg
Dégagement arrière minimal :	50,80 cm

*La fiche technique est sujette à changement sans préavis.

acuTouch® 9500



human touch®

humantouch.com

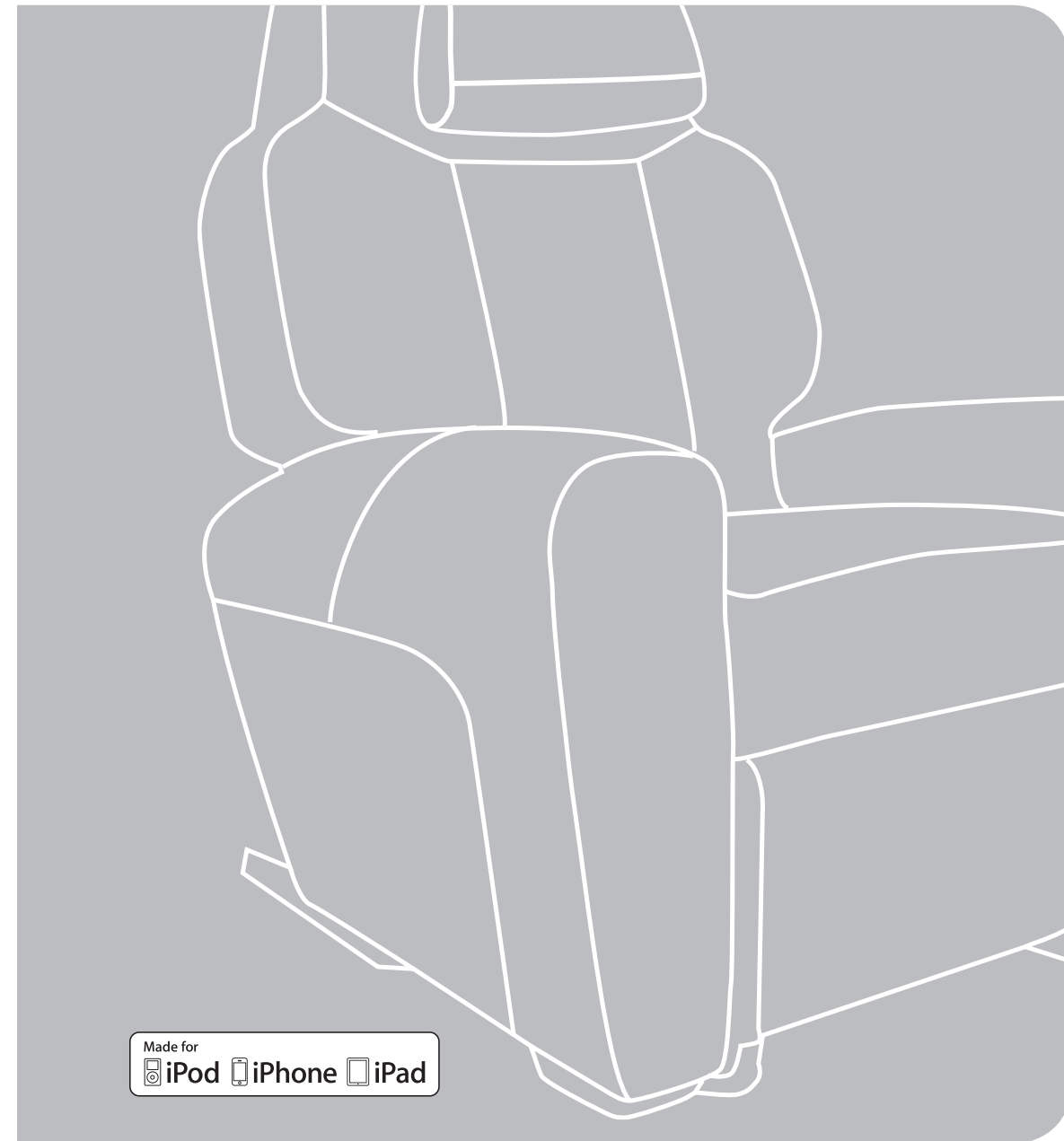

 human touch®
massage chairs

manual de uso y cuidado

ESPAÑOL

Human Touch®
Aliados de su bienestar

Durante décadas, Human Touch ha sido líder en el área de productos para masajes. Creamos productos de avanzada con la tecnología más reciente que aplican el arte ancestral curativo del masaje. Ante los estilos de vida acelerados de hoy, el equilibrio de sus necesidades físicas y mentales exige la combinación exacta de nutrición, ejercicios y masajes adecuados. Los Sistemas de masaje Human Touch son componentes esenciales para obtener el equilibrio entre el bienestar físico y mental.

Le invitamos a que nos visite en Internet para conocer más sobre nuestra empresa y nuestros productos, en el siguiente enlace: www.humantouch.com o llame a nuestros Representantes de Servicio al Cliente al número 800-355-2762.



Envíe sus preguntas o comentarios sobre este manual a documentation@humantouch.com

©2011 Human Touch, LLC. En espera de aprobación de patente. Todos los derechos reservados.

Human Touch y feel better® son marcas comerciales registradas de Human Touch, LLC. HT-Connect™ y AcuTouch® son marcas comerciales de Human Touch, LLC. iPhone®, iPod®, e iPad®s on marcas comerciales registradas de Apple, Inc.

“Made for iPod” (Creado para iPod), “Made for iPhone” (Creado para iPhone) y “Made for iPad” (Creado para iPad) significan que se ha diseñado un accesorio electrónico para conectarse específicamente a iPod, iPhone, o iPad, respectivamente, y que ha sido certificado por el desarrollador para cumplir con los estándares de desempeño de Apple. Apple no es responsable por la operación de este dispositivo o por su cumplimiento de los estándares de seguridad y reglamentación.

La marca y los logotipos de Bluetooth® son propiedad de Bluetooth SIG, Inc. y cualquier uso de tales marcas por parte de Human Touch® se realiza bajo licencia. Las demás marcas y nombres comerciales pertenecen a sus respectivos propietarios.

El uso de este producto no garantiza ni implica declaraciones médicas. Las especificaciones quedan sujetas a cambio sin aviso.

acuTouch® 9500

LE DAMOS LA BIENVENIDA A human touch®!

La silla de masaje AcuTouch® 9500 es el puente perfecto entre la tecnología de avanzada y el arte ancestral curativo del masaje. Es un ingrediente clave para una vida equilibrada y lo puede tener justo en su propia casa. Su silla de masaje incorpora la tecnología patentada Robotic Massage®. Emula las mismas técnicas que emplean los profesionales masajistas y quiroprácticos en el cuidado de la espalda y la columna vertebral. Resulta difícil creer que no es humana.

Su silla de masaje AcuTouch® 9500 es la primera silla Human Touch que incluye la función HT-Connect™: una interfaz revolucionaria que le permite personalizar su silla a sus necesidades de bienestar personal para sentirse bien en todo lugar (feel better everywhere™), utilizando su dispositivo iPhone® 3GS o iPod® touch 2G. HT-Connect™ lleva el bienestar personal a un nivel totalmente nuevo, ofreciendo acceso instantáneo a un mundo de programas de masaje, experiencia y aplicaciones que ahorran tiempo, para mejorar la experiencia de masaje del usuario utilizando el dispositivo inalámbrico que el usuario tiene en el bolsillo. Por ello, su bienestar va por doquier con usted, y usted obtiene el masaje que necesita cuando lo necesita.

Para garantizar que no olvide ninguna de sus funciones y que la utilizará en forma segura, lea este manual detenidamente. ¡Luego siéntese, relájese y disfrute!

humantouch.com

manténgala en forma segura

INSTRUCCIONES DE SEGURIDAD IMPORTANTES

Quando utilice un artefacto eléctrico, debe tener siempre precauciones especiales, incluidas las siguientes:

Lea todas las instrucciones antes de usar este artefacto.



PELIGRO: Para reducir el riesgo de sacudida eléctrica:

Desconecte siempre este producto del tomacorriente inmediatamente después de usarlo y antes de limpiarlo.



ADVERTENCIA: Para reducir el riesgo de quemaduras, incendio, sacudida eléctrica o lesiones personales:

- No coloque las manos ni los dedos cerca del mecanismo de masaje, ni de los rodillos mientras este producto esté en funcionamiento. Tocar el mecanismo puede producir lesiones causadas por los rodillos que producen un efecto de compresión.
- Si el cable de alimentación está deteriorado, el fabricante, su agente de servicio o una persona calificada similar debe reemplazarlo para evitar peligros.
- Un artefacto nunca debe dejarse desatendido mientras esté conectado. Cuando no esté en uso, desconéctelo del tomacorriente antes de colocarle o retirarle piezas.
- No lo ponga en funcionamiento bajo una sábana o cojín. Puede ocurrir el calentamiento excesivo y producir un incendio, sacudida eléctrica o lesiones personales.
- Se requiere su supervisión muy de cerca cuando este artefacto es utilizado por, con o cerca de niños, personas inválidas o discapacitadas. Mantenga a los niños retirados del apoyapies cuando esté extendido (o de otras piezas similares).
- Utilice este producto solamente para el uso que se describe en este manual. No utilice conexiones no recomendadas por el fabricante.
- Nunca haga funcionar este artefacto si tiene un cable o enchufe dañado, si no funciona correctamente, si se ha caído o deteriorado, o si ha caído en el agua. Devuelva este producto a un centro de servicio para su revisión y reparación.
- No hale este artefacto por el cable de alimentación, ni utilice el cable como mango.
- Mantenga siempre el cable de alimentación alejado de superficies calientes.
- Nunca haga funcionar este artefacto con los orificios de ventilación obstruidos. Mantenga los orificios de ventilación libres de pelusa, cabellos y cosas por el estilo.
- Nunca deje caer ni introduzca objetos en ningún orificio o abertura.
- No se utilice en exteriores.
- No se utilice en lugares donde se empleen productos en aerosol (spray) o donde se administre oxígeno.
- Para desconectarlo, apague todos los controles colocándolos en posición OFF y luego retire el enchufe del tomacorriente.
- No masajee ninguna zona del cuerpo que esté hinchada, inflamada o cubierta con erupciones.
- No se utilice si presenta dolor en las pantorrillas de causa desconocida.
- No utilice este producto sobre el piso húmedo o mientras alguna parte del cuerpo esté en contacto con tuberías o tomas de tierra similares.
- Conecte siempre este artefacto a un tomacorriente debidamente conectado a tierra. Consulte las INSTRUCCIONES DE PUESTA A TIERRA.
- No use este producto si escucha ruido más fuerte del sonido normal.
- No se ponga de pie sobre el artefacto. Úselo solamente sentado.
- Tenga cuidado al usar las superficies calientes. Pueden causar quemaduras serias. No lo use en zonas de la piel muy sensibles o con problemas de circulación. El uso de calor por niños o personas discapacitadas puede ser peligroso sin la atención de otras personas.
- Este artefacto no está destinado para personas (incluidos niños) con discapacidades físicas, sensoriales o mentales, o sin experiencia y conocimientos para el uso de este producto, a menos que la persona responsable por su seguridad le haya instruido o supervisado en el uso de este artefacto. Se debe supervisar a los niños muy de cerca para asegurarse de que no jueguen con este artefacto.
- Las personas con problemas de salud, incluidas mujeres que estén o puedan estar embarazadas, deben consultar a un médico antes de hacer uso de cualquier producto masajeador.
- Después de darle servicio, debe sujetar el cierre con un cincho de alambre.

Precauciones de seguridad

- Se recomienda usar ropa cómoda mientras se utiliza este producto.
- Este producto ha sido diseñado para usarlo en posición relajada. Nunca fuerce ninguna parte del cuerpo hacia el área del espalda mientras los rodillos estén en movimiento.
- Si siente alguna molestia anormal durante el funcionamiento de este producto, apague la alimentación eléctrica de inmediato y no utilice este producto. Consulte a su médico.
- No se siente sobre el control.
- No hale el cable de CA.
- Cuando utilice este producto después de haberse mantenido almacenado, compruebe que funciona debidamente antes usarlo.
- Compruebe siempre que no haya obstáculos detrás del producto y que haya espacio suficiente para reclinarlo.

CONSERVE ESTAS INSTRUCCIONES

No intente reparar este producto usted mismo.

Este producto está diseñado para uso personal en casa. Su uso comercial anula la garantía.

Instrucciones de puesta a tierra:

Este producto debe estar conectado a tierra. En caso de mal funcionamiento o avería, la puesta a masa ofrece una vía de menor resistencia para la corriente eléctrica para reducir el riesgo de sacudida eléctrica. Este producto está equipado con un cable que tiene un conductor de puesta a tierra del equipo y un enchufe de puesta a tierra. El enchufe se debe conectar a un tomacorriente adecuado que esté correctamente instalado y puesto a tierra, en conformidad con todos los códigos y ordenanzas locales.

ADVERTENCIA: La conexión inadecuada del conductor de puesta a tierra del equipo puede resultar en riesgo de sacudida eléctrica. Si no está seguro de que este producto esté correctamente puesto a tierra, consulte con un electricista calificado o con un técnico de servicio. No modifique el enchufe suministrado con el producto. Si no corresponde con el tomacorriente, haga que un electricista calificado le instale un tomacorriente adecuado.

Este producto se usa en circuitos normales de 120 voltios y tiene un enchufe de puesta a tierra similar al enchufe que se muestra en la ilustración (A). Se puede utilizar un adaptador temporal similar al que se muestra en las ilustraciones (B) y (C) para conectar este enchufe a un receptáculo de 2 polos como el que se muestra en la ilustración B, en caso de no tener disponible un enchufe debidamente puesto a tierra. El adaptador temporal se debe utilizar sólo hasta que un electricista calificado instale un tomacorriente debidamente conectado a tierra (ilustración A). La pestaña rígida en forma de oreja, de color verde, o similar, que sale del adaptador se debe conectar a una toma de tierra permanente, como por ejemplo, una tapa de cajetín de tomacorriente debidamente puesta a tierra. Cuando se use el adaptador, se debe asegurar con un tornillo de metal.

Para todos los productos conectados con un cable con puesta a tierra:

Métodos de puesta a tierra:

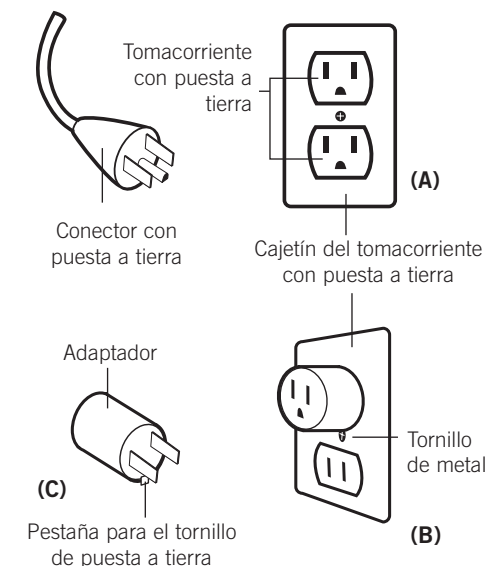

En Canadá no se permite el uso de adaptadores temporales.



ADVERTENCIA: Este producto está equipado con un protector térmico de restablecimiento. Es una característica de seguridad adicional para protegerle a usted y al producto contra el recalentamiento. Si el producto se detiene repentinamente y no arranca, coloque el interruptor principal ubicado en la parte posterior del producto en posición de apagado (Off) y no ponga el producto en funcionamiento al menos durante 30 minutos. Si no apaga el producto, el producto puede reiniciar el funcionamiento de repente mientras se enfría.

get ready

La silla de masaje Human Touch viene completamente ensamblada, sólo conecte el cable de alimentación y enchúfela. Instale el cojín de la cabeza y/o el cojín ergonómico de lujo, y listo.

Desenvuelva el producto



1. Conecte el cable de alimentación



Enchufe un extremo del cable de alimentación en el tomacorriente de alimentación de CA del panel de electricidad y el otro en un tomacorriente de pared de 120-V CA.

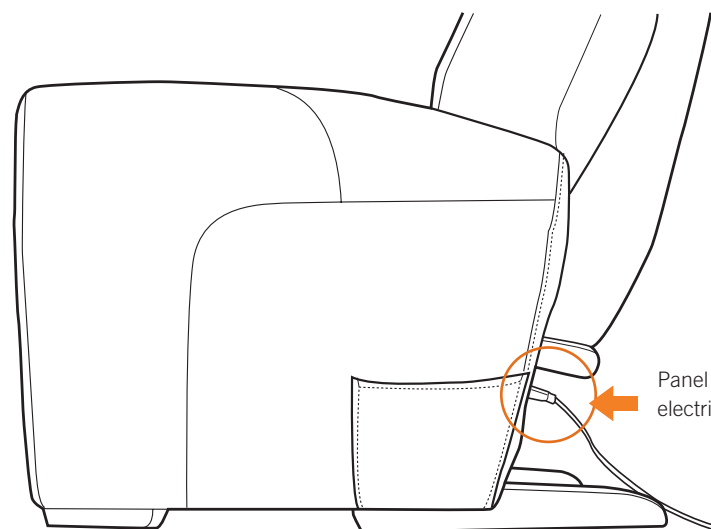

Panel de electricidad

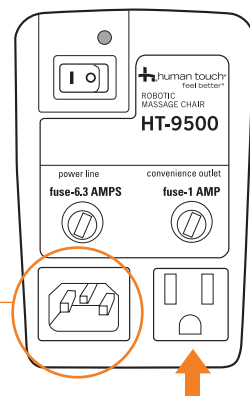

El panel de encendido de la silla de masaje Human Touch dispone de un **tomacorriente de conveniencia**, que le permite conectar un artefacto de bajo vatiaje, como una lámpara o computadora portátil. No conecte artefactos con vatiaje mayor a 1 AMP, como por ejemplo, una aspiradora o secador de pelo.

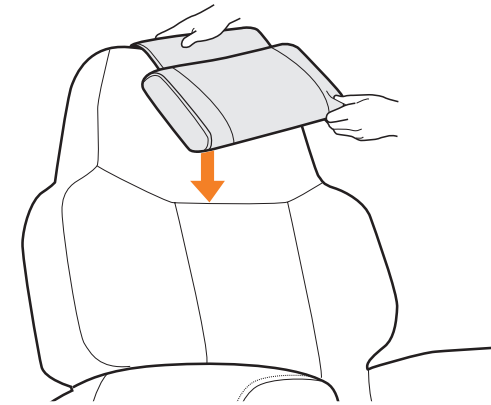

2. Instale el cojín de la cabeza

Pase la aleta del cojín de la cabeza sobre la parte superior del apoyacabezas para asegurar el cojín de la cabeza en la posición deseada; los sujetadores de velero mantienen el cojín en su lugar.

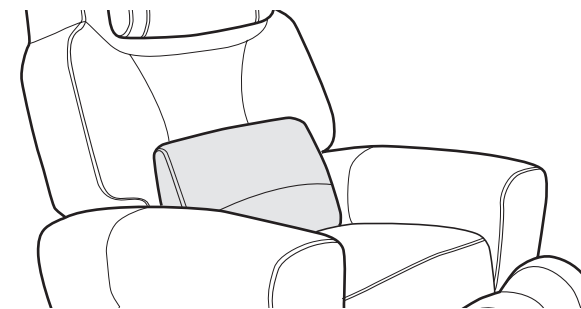

3. Coloque el cojín ergonómico de lujo

Quizás desee colocar el cojín ergonómico de lujo en la base del espaldar, ya que el cojín ayuda a colocar el cuerpo correctamente para los masajes de pies y pantorrillas. Consulte en la página 91 otras recomendaciones de uso del cojín ergonómico.

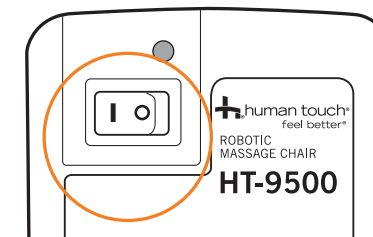

4. Encendido

Coloque el interruptor de alimentación en posición de encendido On (I). Las luces indicadoras LED se encienden para confirmar que la silla está recibiendo electricidad.

get ready

part II

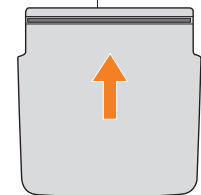

Instale el Protector para pisos delicados

El extremo rasurado del Protector de piso se desliza bajo el masajeador de pies y pantorrillas (con el lado texturizado hacia arriba); los cierres mágicos se adhieren a la parte superior de la barra cruzada de la silla.

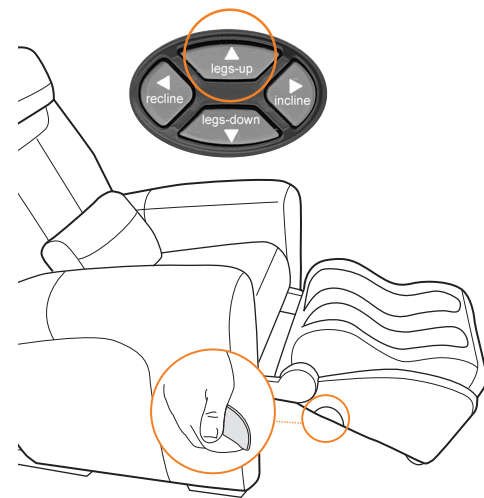

1. Abra el masajeador de pies y pantorrillas

Presione el botón legs-up (piernas arriba) en el control remoto para desplegar completamente el masajeador de pies y pantorrillas.

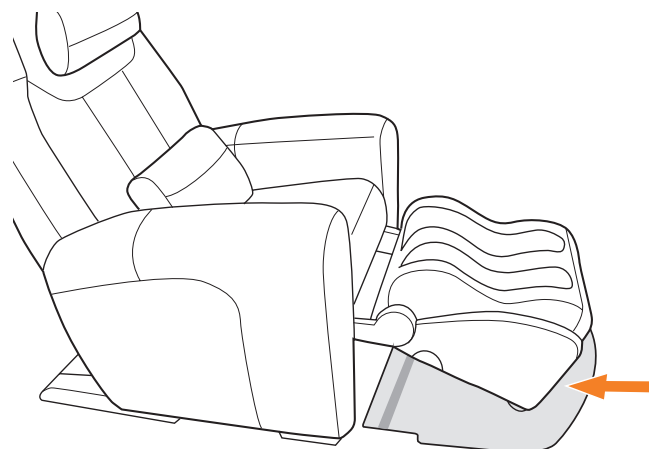

2. Coloque el protector para pisos

 Por su seguridad, antes de instalar el protector para pisos, asegúrese de apagar la silla en el interruptor de alimentación principal y desconecte el cable de alimentación.

Con la banda de sujeción de cierre mágico cara abajo, deslice el protector para pisos y llévelo a su sitio, como se muestra en la figura.

CÓMO USAR EL PROTECTOR DE PISOS DELICADOS

La silla de masaje Human Touch es un instrumento de precisión poderoso. Se incluye un Protector de piso adicional para garantizar una operación continua en pisos de madera fina, cerámica, o de alfombras de hilo grueso.

Instalar el Protector de pisos evita posibles daños a los pisos causados por la apertura frecuente del masajeador de pies y pantorrillas.

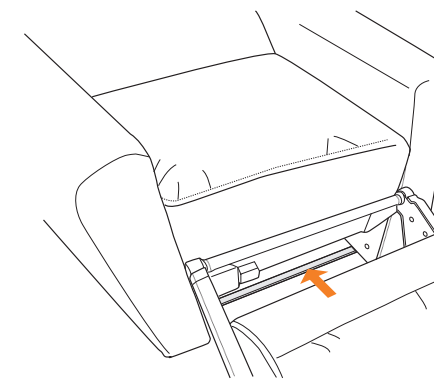

3. Asegure el Protector para pisos delicados

Alinee los cierres mágicos de la parte inferior del Protector de pisos con los cierres mágicos de la parte superior de la barra cruzada de la silla. Presione firmemente el borde de cierre mágico del Protector de pisos para asegurarlo.

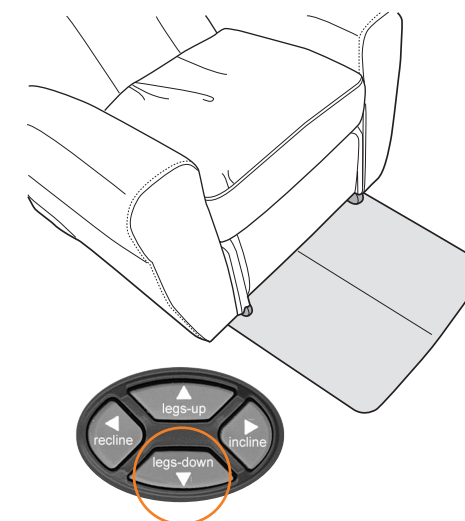

4. Complete la instalación

Retire cualquier material de empaque que haya quedado por debajo o alrededor de la silla durante la instalación. Regrese el masajeador de pies y pantorrillas a su posición original bloqueada. Conecte la silla y enciéndala. Presione el botón legs-down (piernas abajo) para retraer el masajeador de pies y pantorrillas.

 Retire el Protector de pisos delicados antes de mover la silla a otro lugar.

take a seat

¡Usar la silla de masaje Human Touch es fácil!
Simplemente siéntese, extienda el masajeador de pies y pantorrilla y estará listo para el masaje de su preferencia. La silla de masaje Human Touch alivia los músculos cansados en forma profesional de pies a cabeza, con una variedad de técnicas de masaje que usted controla.

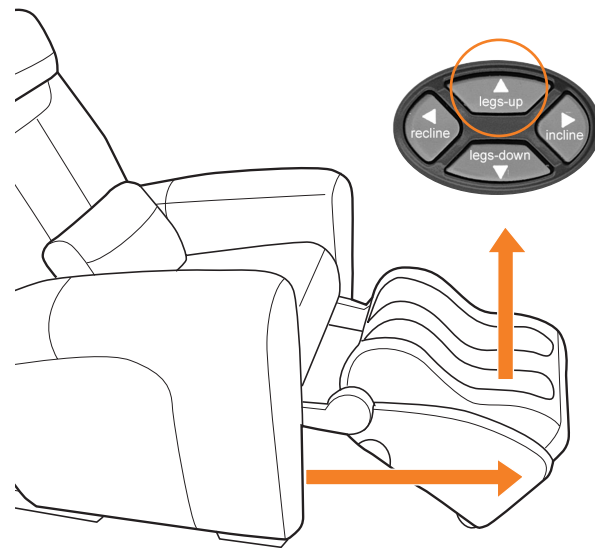

1. Abra el masajeador de pies y pantorrillas

Antes de extender el masajeador de pies y pantorrillas, asegúrese de que el área frente a la silla esté despejada y libre de obstrucciones.

Sentado en la silla, use el botón legs-up del control remoto para desplegar completamente el masajeador de pies y pantorrillas.

El masajeador de pies y pantorrillas se extiende hacia afuera y luego hacia arriba. Puede utilizar el masajeador de pies y pantorrillas en cualquier posición, una vez que se aleje del piso. Por su seguridad, el masajeador de pies y pantorrillas se abre y se cierra lentamente. Puede observar una diferencia en la velocidad en distintas posiciones de despliegue, esto es normal.

PRECAUCIÓN: *No se siente, ni se ponga de pie en el masajeador de pies y pantorrillas. Pueden producirse daños permanentes. El peso máximo que soporta el masajeador de pies y pantorrillas es de 88 Lbs.*

No impida el movimiento automático de reclinación e inclinación del respaldo o el apoyapiés. No intente reclinar o inclinar el respaldo o el apoyapiés manualmente. Si se interfiere con el movimiento automático de reclinación, la silla se dañará de manera permanente.

2. Coloque las piernas en el masajeador de pies y pantorrillas.

Coloque los pies completamente en las cavidades de masaje de pies y pantorrillas. La parte inferior de sus pies y la parte posterior de sus pantorrillas deben tocar las paredes de las cavidades de masaje.

En caso de que accidentalmente intente retraer el apoyapiés mientras sus piernas se encuentran en el masajeador de pies y pantorrillas, la silla de masaje Human Touch se apagará automáticamente para protegerle de lesiones.

- Cuando cambia la dirección (de Reclinar a Inclinación y de Piernas arriba a Piernas abajo), se produce una leve pausa mientras cambian los engranajes de la silla. Esto es perfectamente normal.



3. Ajuste el respaldo

Antes de ajustar el respaldo, asegúrese de que el área frente a la silla esté despejada y libre de obstrucciones.

Utilice los botones Recline e Incline del control remoto para ajustar el ángulo del respaldo para máxima comodidad.

4. Conversión del masajeador de pies y pantorrillas en apoyapiés

1. Sentado en la silla, hale el mango de liberación del apoyapiés (ubicado a la derecha del apoyapiés) para liberarlo.
2. Rote el apoyapiés alejándolo de la silla hasta que se ajuste en posición, con el lado suave cara arriba.
3. Suelte el mango de liberación del apoyapiés.

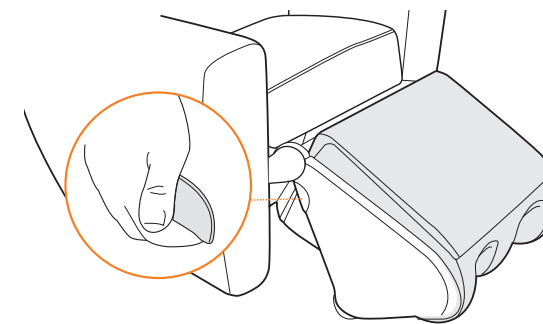

○ Para salir más fácilmente, cierre el apoyapiés y coloque el respaldo en posición completamente vertical antes de levantarse de la silla.

Asegúrese de que el área por detrás/por debajo del apoyapiés esté libre de obstrucciones antes de cerrar el apoyapiés.



Con el masajeador de pies y pantorrillas en la parte superior, mantenga presionado el botón legs-down para retraer el apoyapiés. **Presione el botón Restore** para colocar la silla de nuevo en posición totalmente vertical.

tome el control con tu control remoto

PRESENTAMOS A HT-CONNECT™

La silla de masaje AcuTouch 9500 le permite controlar y ampliar su experiencia de masaje utilizando la aplicación HT-Connect y su iPhone®, iPod touch® o iPad®, con tecnología inalámbrica Bluetooth®. Sin embargo, también puede usar el control remoto con cable para realizar muchas de las mismas funciones de masaje. Para obtener información acerca del uso del control remoto de la silla, vea la página 80.

HT-Connect es compatible con los siguientes dispositivos de mano:

iPhone 4GS

iPod touch 3G

iPad

Se necesita el iOS 4.1 o versión posterior para el uso óptimo de HT-Connect.

Para un máximo desempeño, asegúrese de que su dispositivo Apple tenga más de un 30% de su capacidad de carga al acceder a su silla mediante HT-connect.

Controlador con cable



HT-Connect™

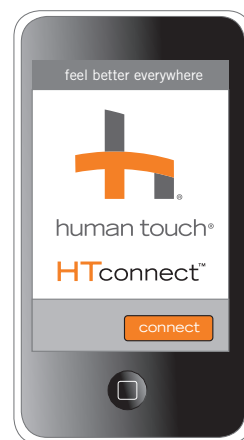

1. Descargue la aplicación HT-Connect



Descargue la aplicación HT-Connect™ en Apple App Store. Puede explorar las funciones de la aplicación e información de bienestar, ya sea que su iPhone, iPod touch o iPad esté conectado o no a su silla de masaje AcuTouch® 9500.

2. Conéctese

HT-Connect™ es inalámbrica, ofreciendo toda la conveniencia de la tecnología inalámbrica Bluetooth. Para conectar la aplicación HT-Connect a su silla:



- Conecte la silla y enciéndala.
- Abra la configuración Bluetooth de su dispositivo inalámbrico y empareje su dispositivo con la silla. (NOTA: El número único de su silla viene en formato HT9500-xxxx). Este número está ubicado en la base posterior de la silla.
- Inicie la aplicación HT-Connect™ en su dispositivo inalámbrico para mostrar la pantalla de inicio, luego toque **connect** para conectar la aplicación a la silla. Después de completar la configuración, aparece la pantalla de inicio.

tome el control con tu control remoto

3. Personalícela

a. En la pantalla **gateway** (puerta de acceso), toque set-up (configuración).

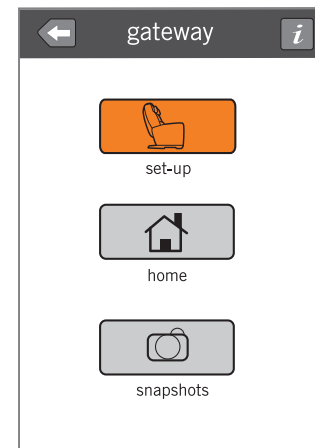

b. Puede configurar una ID personal para guardar su configuración de masaje favorita, incluida la posición del espaldar y apoyapies, intensidad del masaje, rango de masaje vertical, y su programa de masaje favorito. Esto facilita recuperar todos sus favoritos con sólo tocar un botón.

En la pantalla **personal ID** (ID personal), toque **enter personal ID** (Ingresar ID personal) para mostrar un teclado táctil, ingrese una ID personal utilizando hasta seis caracteres alfanuméricos, toque done (Finalizar), y luego toque **save** para guardar su ID y pasar a la pantalla **acupoint detection** (Detección acupoint).

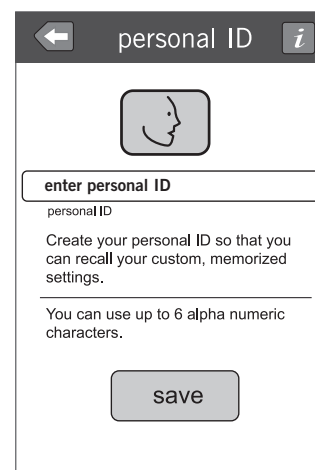

c. Recline el espaldar, y luego toque **detect** (Detectar). La silla reclina el espaldar levemente, luego mide y personaliza su configuración de rango de masaje personal.

Aparece un temporizador durante la detección acupoint, seguida por una pantalla de confirmación cuando la detección está completa.

NOTA: Si toca **cancel** (Cancelar) durante la detección acupoint, aparece la pantalla **detection interrupted** (Detección interrumpida). Toque **continue** (Continuar) para omitir la detección acupoint o **retry** (Reintentar) para reanudar la detección.

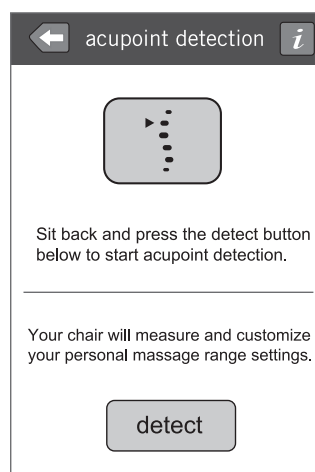

4. Familiarícese

Cuando la detección acupoint haya finalizado, toque **continue** (Continuar) para mostrar la pantalla de inicio **feel better**®.

Settings - Toque la pantalla **gateway** (puerta de acceso), para acceder a las capturas de pantalla Setup (Configuración) y Wellness (Bienestar).

Posture - Toque este botón para mostrar los controles de postura y recuperar la configuración personal guardada de Posture (Postura) y Comfort (Confort).

Programas automáticos - Toque para mostrar el menú de programas automáticos.

Ventana Daily Program - Indica el programa diario que comenzará cuando toque el botón start (Comenzar). Para seleccionar otro programa, toque la ventana Daily Program para mostrar una colección de programas diarios automáticos alternos. (Consulte la página 79 para mayor información).

Temporizador - Toque para mostrar la pantalla timer, si se está ejecutando un programa automático o Espresso Shot.

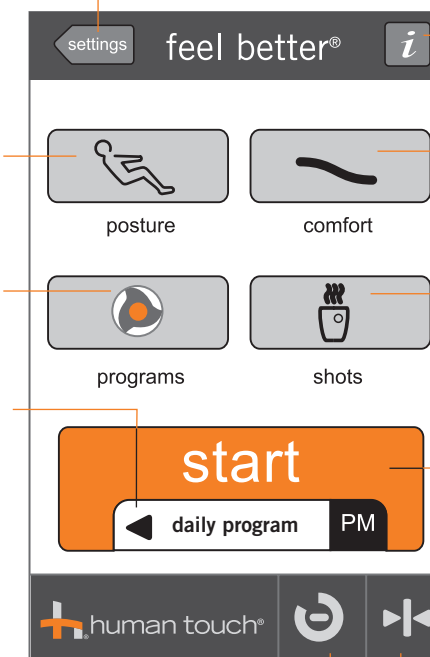

Toque para obtener más información sobre la ventana actual.

Comfort - Toque para mostrar controles de confort del masaje, incluida la intensidad del masaje, el rango de masaje vertical y el calor.

Espresso Shots - Toque para mostrar la pantalla **espresso shots** y obtener un masaje rápido específico, o para obtener una experiencia personalizada completa de 15 minutos.

Comenzar programa diario - Toque para comenzar el programa diario que se muestra en la ventana Daily Program. La silla ajusta automáticamente la configuración de postura y confort para adecuarse al programa diario.

Restablecer - Toque para detener las funciones en ejecución y restablecer el espaldar a la posición vertical. Muestra automáticamente la pantalla **posture** desde la cual puede plegar el apoyapies.

tome el control con tu control remoto

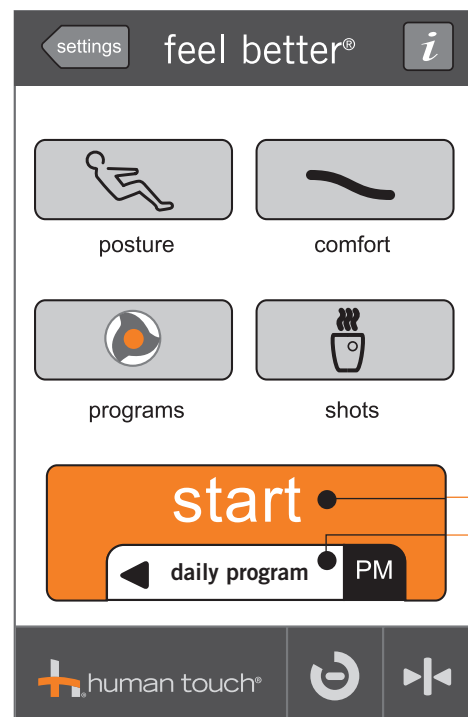

Advertencia: Al utilizar HT-Connect™ para personalizar y controlar su silla de masaje AcuTouch® 9500, la silla a menudo se mueve automáticamente para implementar la configuración deseada. Asegúrese de que el área que rodea la silla está libre de obstrucciones antes de usar la silla.

PROGRAMAS DIARIOS AUTOMÁTICOS

HT-Connect™ sabe lo que necesita, cuando lo necesita. No importa la hora del día, ofrece un programa de masaje automático adecuado en la ventana de programa diario. Simplemente toque Start para comenzar el programa recomendado.

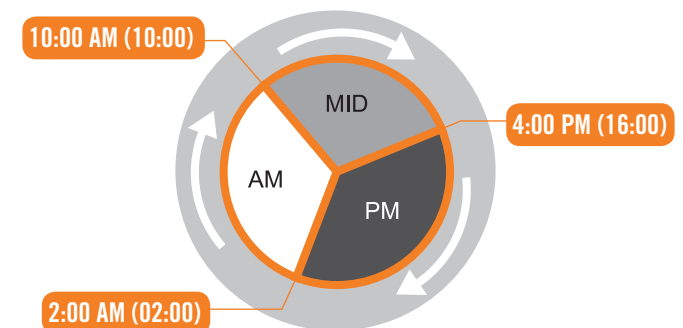

¿MEJOR ESCOGE SU PROPIO PROGRAMA? Sólo toque la ventana de programa diario para mostrar la pantalla **daily program**, que contiene nueve programas distintos. El código ubicado a la derecha de la rueda indica si el programa es ideal para la mañana (AM), el mediodía (MID) o la noche (PM)

Seleccione el programa deseado, luego toque **start** para comenzar su masaje.

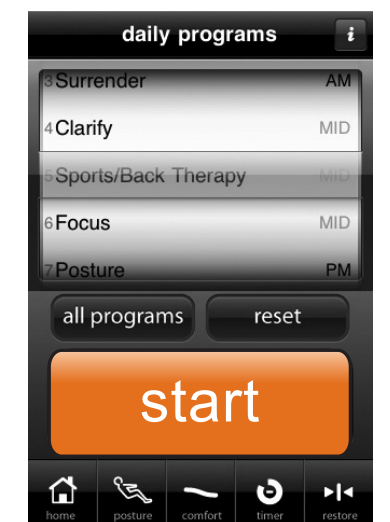

Para obtener ayuda con el uso de HT-Connect, visite www.humantouch.com o llame al número 800.355.2762

tome el control con tu control remoto

Familiarícese con el control remoto

La silla de masaje Human Touch tiene un control remoto de múltiples funciones, diseñado para facilitar el desplazamiento a través de las mismas. El control remoto se divide en varias secciones: frontal, posterior y lateral. Cada sección controla un grupo de funciones distinto.

LATERAL



Concentración del masaje

Concentre su masaje ajustando la ubicación del rodillo masajeador y agregando calor.

8 programas de masaje automático

Ocho programas de masaje automático le ofrecen una amplia variedad de masajes preprogramados, cada uno de los cuales ha sido diseñado para satisfacer una necesidad específica.

Control de comodidad del masaje

Personalice su masaje y comodidad seleccionando el número adecuado para usted.

Masaje corporal bajo

Los botones de Masaje corporal bajo centran el masaje en las pantorrillas, pies, nalgas y brazos.

FRONTAL



Temporizador de sesión

Cuenta regresivamente el tiempo restante en el Programa de masaje automático actualmente seleccionado de 15 minutos. El Temporizador de sesión no vuelve a comenzar en 15 minutos cuando usted cambia los modos de masaje. Esto es por su seguridad, ya que 15 minutos es la duración máxima recomendada del masaje.

Técnicas de masaje

Cinco técnicas de masaje le permiten personalizar el masaje.

Navegador de posición corporal

Utilice el Navegador de posición corporal para ajustar la silla en una posición cómoda.

Cancelar y Restablecer

Cuando haya terminado, utilice los botones Stop/Park y Restore para detener el masaje y devolver el espaldar a su posición vertical.

Usar el control remoto de la silla de masaje Human Touch le permite personalizar su masaje fácilmente para adaptarlo a sus necesidades.

Seleccione una técnica de masaje fija o un masaje por ondulación, ¡o combínelos! O seleccione uno de los ocho Programas de masaje automático. Cada Programa de masaje está diseñado para cumplir una rutina diaria, como alivio de músculos adoloridos o un estiramiento después del trabajo.

Concentre su masaje con las funciones exclusivas de Número de comodidad/masaje y de detección Acupoint (de puntos de Acupuntura).

Explore cada una de las opciones de masaje corporal bajo, las cuales centran el masaje en las pantorrillas, pies, nalgas y brazos.

Cuando haya terminado, guarde el control remoto en su práctico bolsillo.

FRONTAL

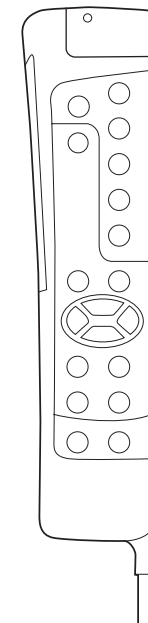

POSTERIOR

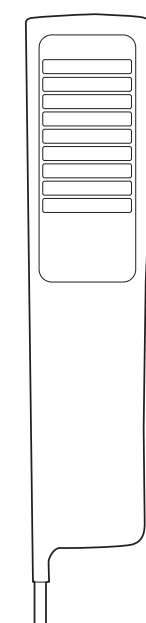

Referencia rápida del masaje

LATERAL



Concentración del masaje

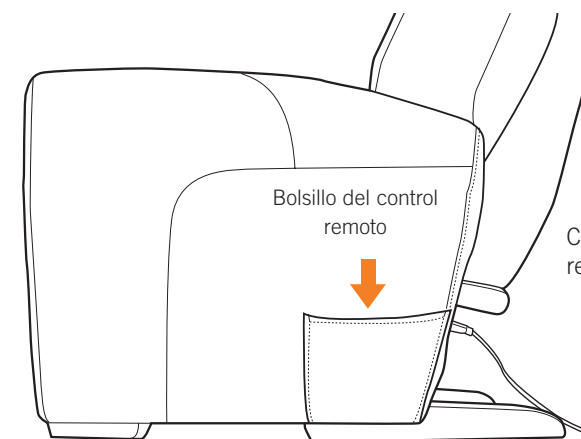

Bolsillo del control remoto

Cuando no esté utilizando el control remoto, colóquelo en su práctico bolsillo.

tome el control con tu control remoto

8 programas de masaje automático



Descargue la aplicación **Human Touch HT-Connect™** en su iPod touch o iPhone para tener acceso instantáneo a una variedad de recursos, programas de masaje adicionales, y experiencia diseñada para mejorar su bienestar y su vida. Consulte la página 74 para mayor información.

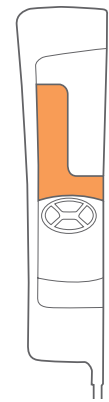

Detección Acupoint

Presione antes de seleccionar un modo de masaje manual. Los rodillos masajeadores exploran su espalda para detectar sus puntos de acupresión y luego concentran el masaje según corresponde. No ajuste el ángulo de inclinación de la silla después de seleccionar Acupoint, ya que ello hace que la detección Acupoint sean imprecisa. Antes de presionar el botón Acupoint, la altura (Height) se debe especificar en Alta (III) y el Número de comodidad/masaje se debe especificar por debajo de 3 (ver en la pág. 76 más información sobre el Número de comodidad/masaje).



Programas automáticos

Presione para pasar entre los Programas de masaje automático hasta que el indicador LED se encienda junto al programa deseado.

Altura de los hombros

Presione para seleccionar alta (III), media (II) o baja (I), según su estatura, para colocar los rodillos masajeadores para máxima comodidad.

Para desviar la detección Acupoint, utilice en botón Height para concentrar el masaje según su altura.

Presione para cambiar

Programas de masaje automático

1	ALIVIO DE MÚSCULOS ADOLORIDOS DE TODO EL CUERPO Con detección Acupoint	Un masaje en todo el cuerpo con calor que incluye un calentamiento de 3 minutos, 9 minutos de masaje de alta intensidad y un enfriamiento de 3 minutos.	
2	DEPORTES Y TERAPIA EN LA ESPALDA Con detección Acupoint	Un masaje en la espalda/pantorrillas/pies con calor que incluye un calentamiento de 3 minutos, 9 minutos de masaje de alta intensidad y un enfriamiento de 3 minutos.	
3	TERAPIA DE PIERNAS/PIES/CADERAS	Un masaje en nalgas/pantorrillas/pies que mantiene su intensidad de principio a fin.	
4	ALIVIO DE CUELLO/HOMBROS Con detección Acupoint	Un masaje en la parte superior de la espalda con calor que incluye un calentamiento de 3 minutos, 9 minutos de masaje de alta intensidad y un enfriamiento de 3 minutos.	
5	ESTIRAMIENTO DESPUÉS DEL TRABAJO Antes de seleccionar este programa automático, despliegue el masajeador de pies y pantorrillas a la posición deseada y recline el espaldar totalmente. Seleccione el programa automático, luego presione y mantenga presionado el botón de inclinación hasta que emita cuatro pitidos para activar el programa.	Un masaje de estiramiento en la parte media/baja de la espalda con calor que incluye un calentamiento de 3 minutos, 9 minutos de masaje de alta intensidad y un enfriamiento de 3 minutos.	
6	DESPERTADOR MATUTINO Con detección Acupoint	Un masaje en todo el cuerpo con calor que incluye un calentamiento de 3 minutos, 9 minutos de masaje de intensidad media y un enfriamiento de 3 minutos.	
7	CALMANTE NOCTURNO Con detección Acupoint	Un masaje en todo el cuerpo con calor que incluye un calentamiento de 3 minutos, 9 minutos de masaje de baja intensidad y un enfriamiento de 3 minutos.	
8	DEMOSTRACIÓN DE MASAJE Con detección Acupoint	Una demostración de todas las funciones de masaje.	

Medidor de intensidad

- Alta intensidad:** Amasamiento, Percusión, Compresión, Amasamiento + Percusión - todas las velocidades
- Intensidad media:** Amasamiento, Percusión (duración limitada), Compresión, Amasamiento/Percusión (duración limitada) – una velocidad
- Baja intensidad:** Amasamiento, Percusión Amasamiento/Percusión (duración muy limitada) – una velocidad
- Intensidad del calentamiento**
- Enfriamiento**

tome el control con tu control remoto

Amplitud — Enfoque o difunda la presión del masaje mediante la selección de la función Amplia, Estándar o Cerrada. Esta función trabaja con los modos de masaje Ondulación, Percusión y Compresión. Seleccione la programación de la amplitud **después** de seleccionar un modo de masaje.

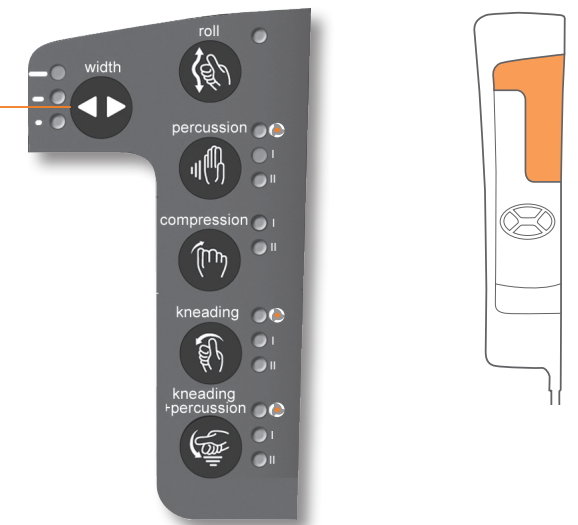

TÉCNICAS DE MASAJE

Modo de masaje	ONDULACIÓN	PERCUSIÓN	COMPRESIÓN	AMASAMIENTO	ASIENTO	CALOR
Lo que hace	Ondula suavemente la espalda hacia arriba y hacia abajo cerca de la columna vertebral.	Alternan golpes ligeros rápidos a lo largo de la columna vertebral para estimular los músculos y las articulaciones del área espinal mediante la emulación de la técnica masajeadora de percusión que se utiliza en medicina deportiva para la terapia muscular profunda.	Presiona los músculos y las articulaciones del área espinal mediante golpes alternados y un movimiento oscilante suave, emulando una técnica utilizada en medicina deportiva y en la terapia espinal por quiroprácticos.	Masajea la espalda con un movimiento circular pequeño a ambos lados de la columna vertebral simultáneamente.	Se inflan y desinflan una serie de bolsas de aire ubicadas en el asiento para generar un masaje único estando sentado.	Dos módulos de calefacción lumbar calientan suavemente los músculos inferiores de la espalda, reduciendo gradualmente la tensión y el dolor.
Beneficios	Calienta y afloja los músculos y prepara la espalda para un masaje más profundo. Alivia la tensión muscular, mejora la circulación y relaja la espalda.	Flexiona las articulaciones de la columna y alivia la presión de la columna, con lo cual se vigoriza toda el área de la espalda.	Extiende y aplica presión sobre el tejido muscular profundo, lo cual lo obliga a relajarse, mientras que el movimiento oscilante afloja las articulaciones de la columna. Ayuda en la reparación muscular y de las articulaciones que se han afectado por el esfuerzo producido por el ejercicio, por permanecer sentado en un escritorio, o simplemente por el estrés diario, y puede mejorar la movilidad y la postura general.	Alivia la tensión y el dolor levantando y encogiendo los músculos. Mejora la circulación y ayuda a llevar los nutrientes vitales al área espinal.	Alivia el cansancio de los músculos causado por sentarse en sillas incómodas o por sentarse durante largos periodos.	El calor calma y alivia los músculos de la espalda, preparándolos para un masaje más restaurador y una mejoría más rápida.

tome el control con tu control remoto

Navegador de posición corporal

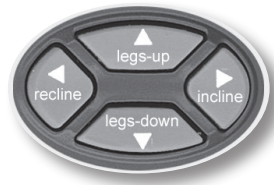
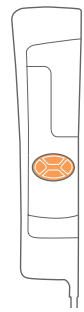

Legs-up — Extiende el apoyapies desde su posición cerrada y presenta el masajeador de pies + pantorrillas, listo para usar. Utilice este botón para levantar el apoyapies a la altura deseada.

Legs-down — Baja el apoyapies a una posición completamente cerrada (el masajeador de pies + pantorrillas debe estar arriba antes de plegar el apoyapies).

Asegúrese de que el área por detrás/por debajo del apoyapies esté libre de obstrucciones antes de cerrar el apoyapies.

Recline — Reclina el espaldar en posición horizontal.

Incline — Levanta el espaldar en posición vertical.

Masaje corporal bajo (Pantorrillas, pies, Nalgas, Brazos)

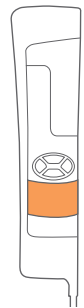

Vibe — Activa la vibración en las pantorrillas



Circulate — Presione para pasar entre dos velocidades fijas y dos programas automáticos de pies + pantorrillas.

Seat (Asiento de masaje impulsado por aire) — Activa el masaje exclusivo de la zona de las nalgas, mediante dos hileras de bolsas de aire que se inflan/desinflan rápidamente y una capa de espuma de viscosa para crear un masaje de precisión en esa área.

Cancelar y Restablecer

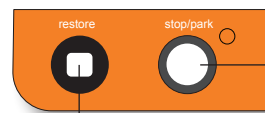
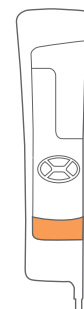

Restore — Presione este botón hasta que el espaldar vuelva a la posición totalmente vertical.

Stop/Park — Detiene el masaje y estaciona los rodillos masajeadores en la parte superior del espaldar.

Concentración del masaje



LATERAL



Heat — Calienta lentamente la región lumbar del espaldar para aliviar sutilmente los músculos cansados de la parte baja de la espalda.

Zone — Presione para centrar el masaje en una zona de seis pulgadas. Utilice los botones de posición para concentrar el masaje en el área deseada.

Position (flecha ascendente/descendente) — Utilice estos botones con uno de los Modos de masaje manual para concentrar el masaje en el área deseada.

tome el control con tu control remoto

Número de comodidad del masaje

Número de comodidad/masaje — Siete configuraciones ajustan la intensidad y contorno del masaje mediante la revolucionaria tecnología de control de comodidad de masaje adaptable.



Disminuye la intensidad del masaje y crea un suave soporte

7

6

A medida que ajusta la Comodidad personal del masaje, la escala de LED numerada mantiene un registro de su configuración.

5

Personalice la configuración de Comodidad/Masaje con la frecuencia que desee durante todos los modos de masaje. Incluso cuando usted no está disfrutando un masaje, puede usar el control de Comodidad/Masaje para personalizar el soporte del espaldar mientras está sentado en la silla.

4

Utilice la escala de números de comodidad del masaje cuando lo desee para regresar a su configuración personalizada favorita.

2

1



Aumenta la intensidad del masaje y crea un soporte firme

A medida que usted selecciona distintos Números de comodidad/masaje, la intensidad del masaje y el contorno del espaldar cambian según corresponde.

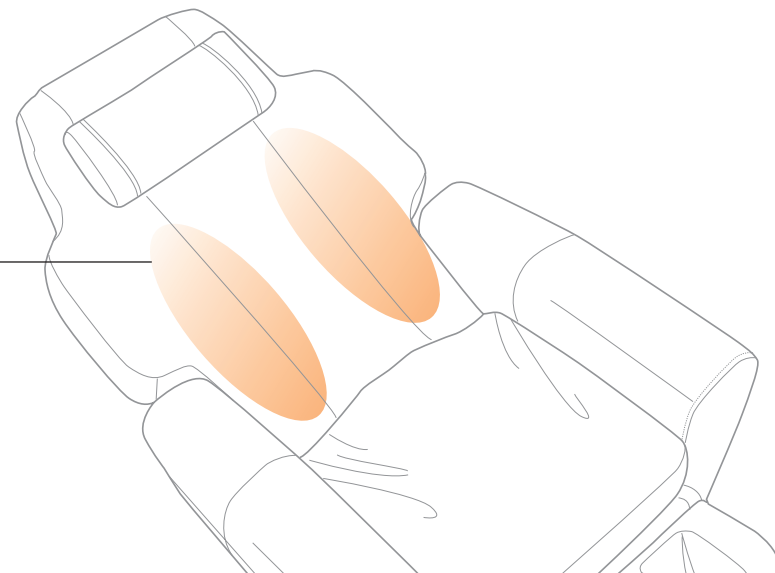

● Puede ajustar la configuración de Comodidad/Masaje mientras el masaje se está aplicando.

● Ajuste el Número de comodidad/masaje por debajo de 3 cuando use la función de Detección de Acupoint (vea en la pág. 82 más información sobre la Detección Acupoint).

Para un masaje más suave:

1. Presione el botón ① y manténgalo presionado para disminuir la intensidad del masaje y ablandar el cojín del espaldar. Mientras presiona el botón ①, las luces del Número de comodidad/masaje ascienden, lo cual indica cuál es el Número de comodidad/masaje actualmente seleccionado.
2. Suelte el botón ① cuando llegue al Número de comodidad/masaje que sea más cómodo para usted.

Para un masaje intenso:

1. Presione el botón ② y manténgalo presionado para aumentar la intensidad del masaje y dar más firmeza al cojín del espaldar. Mientras presiona el botón ②, las luces del Número de comodidad/masaje descenden, lo cual indica cuál es el Número de comodidad/masaje actualmente seleccionado.
2. Suelte el botón ② cuando llegue al Número de comodidad/masaje que sea más cómodo para usted.

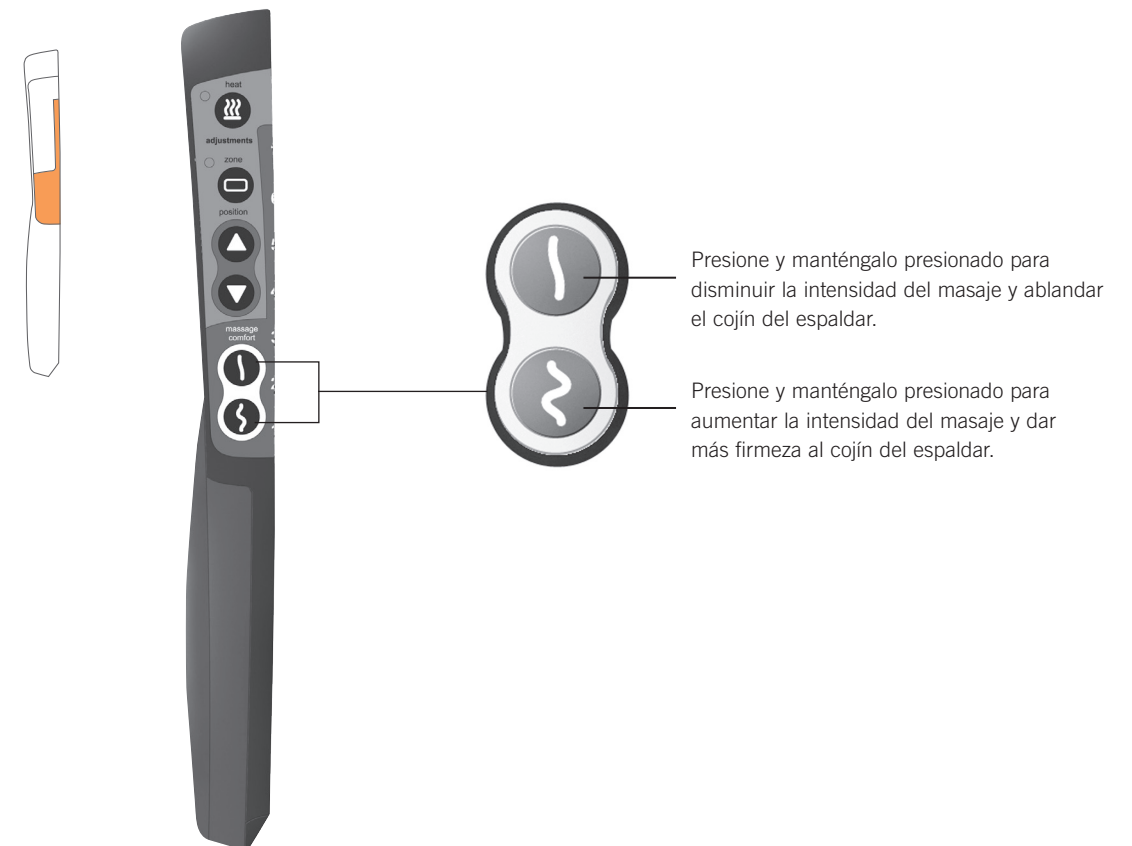

tome el control

Sensor de seguridad de interrupción de la inclinación

La silla de masaje Human Touch es un instrumento de precisión poderoso. Algunas precauciones simples garantizarán una operación segura y confiable.

 Mantenga el área detrás de la silla libre de objetos. **No permita** que mascotas o niños pequeños estén en la Zona de precaución, detrás de la silla.

El Sensor de seguridad de interrupción de la inclinación, ubicado en la parte inferior del espaldar, provee protección adicional para cualquier niño, mascota u objeto ubicado en la Zona de precaución, detrás de la silla. El Sensor de seguridad activado por peso desactiva de inmediato la función de inclinación de la silla al ser activado. Una vez que el objeto haya sido retirado de la Zona de precaución, la función de inclinación de la silla se reactiva automáticamente.

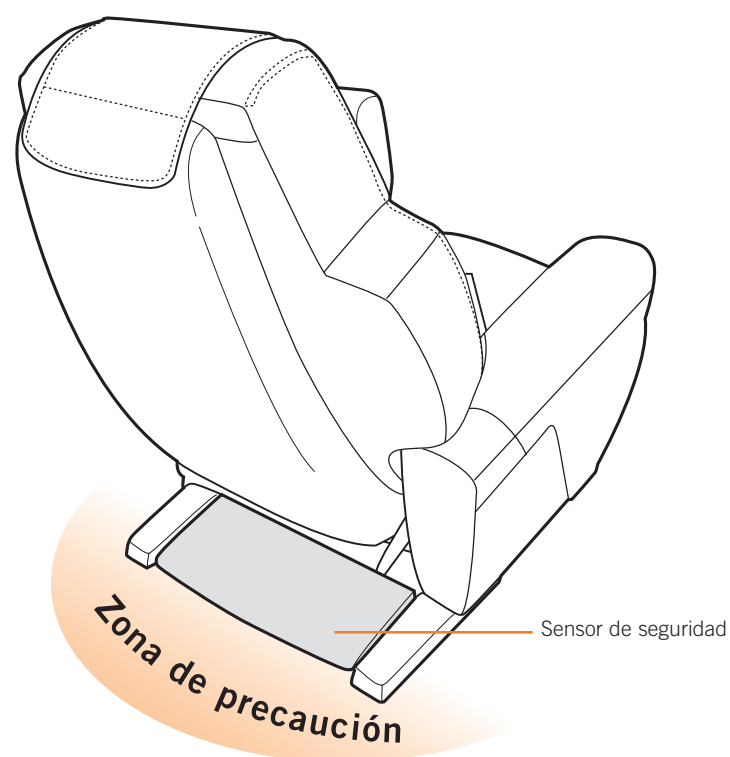

Para una comodidad personalizada, puede colocar el cojín ergonómico/lumbar en varios lugares.

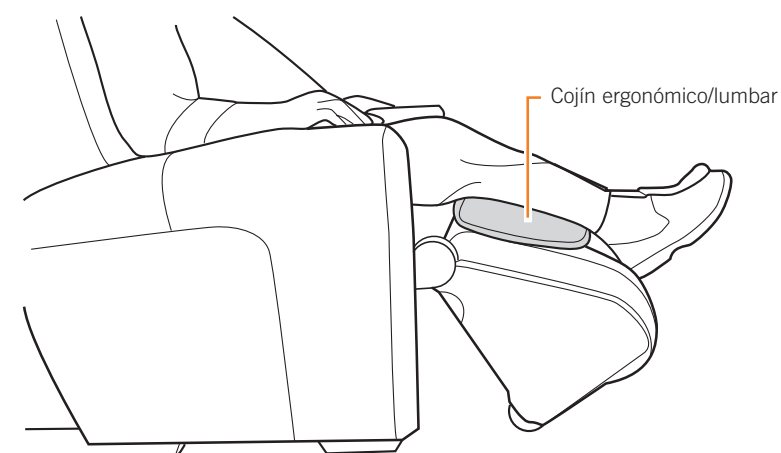
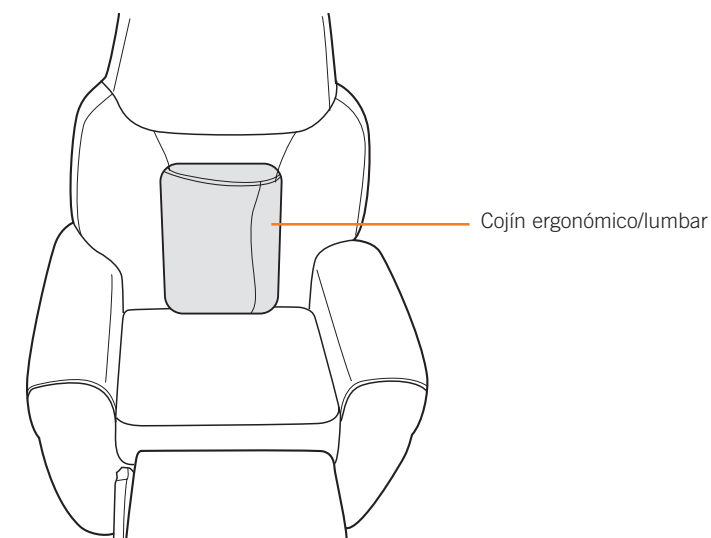

- Si el Sensor de seguridad de interrupción de la inclinación parece deteriorado o no funciona, comuníquese con su distribuidor. No retire de la silla el Sensor de seguridad de interrupción de la inclinación. No toque el Sensor de seguridad de interrupción de la inclinación mientras se está movilizándolo o alzando la silla.

cuidado y mantenimiento

Para mantener su producto en funcionamiento y luciendo bien, siga estos pasos simples para su cuidado.

Limpieza:

1. Asegúrese de desconectar el cable de alimentación del tomacorriente antes de limpiar la silla.
2. No utilice benceno ni disolventes en la silla de masaje.
3. Limpie el polvo del espaldar o de los apoyabrazos con una aspiradora.
4. Si el espaldar o los apoyabrazos se manchan limpie con un paño húmedo y luego con un paño seco.
5. Se pueden usar limpiadores comunes para tapicería para las manchas difíciles.
6. Cuando limpie el control o alrededor del interruptor de alimentación, utilice solamente un paño seco. Nunca utilice un paño húmedo para limpiar el control ni el interruptor de alimentación.

Cuidado del material:

Para mantener su producto Human Touch en óptimas condiciones, limpie el polvo de la silla frecuentemente y/o con una aspiradora de cepillo suave. Los productos material de imitación de gamuza también se pueden cepillar con un cepillo para gamuza. Limpie con un paño ligeramente húmedo según sea necesario. Para limpiar las manchas difíciles en productos que no son de cuero, use un detergente suave mezclado con agua. Los productos de cuero se deben limpiar ocasionalmente con una solución limpiadora para muebles de cuero.



ADVERTENCIA:

Asegúrese de probar las soluciones limpiadoras en una superficie pequeña no visible del producto para garantizar que el color no se desvanezca antes de usar la solución en toda la superficie del producto.

Mantenimiento y reparación:

1. La mecánica de este producto está especialmente diseñada y construida para no requerir mantenimiento. No se requiere servicio ni lubricación periódicamente.
2. La silla sólo debe recibir servicio por parte de un centro de servicio autorizado.

Almacenamiento:

1. Cuando no se utilice por un largo período, recomendamos cubrir la silla, enrollar el cable de alimentación y colocar la unidad en un lugar libre de polvo y humedad.
2. No lo conserve cerca del calor, ni de las llamas.
3. No deje este producto expuesto a la luz solar directa por largos períodos de tiempo. Ello puede causar decoloración o daños.
4. No utilice o almacene el producto a temperaturas extremas; si el producto se almacena a bajas temperaturas, puede ser necesario que el producto esté a temperatura ambiente por 48 horas para que funcione correctamente.
5. El producto se debe utilizar y almacenar en un ambiente sin condensación de humedad que oscile entre un 10 y un 80%. La humedad excesiva dañará la mecánica del producto.

Otras informaciones:

1. No se deben introducir objetos extraños entre los nodos de masaje ni la carcasa de la unidad.
2. Se debe tener cuidado para no sobrecargar la unidad.

Para mover la silla de masaje después de haberla desempacado:



La silla de masaje es un instrumento de precisión que se puede estropear si se cae. Se necesitan al menos dos personas para moverla.

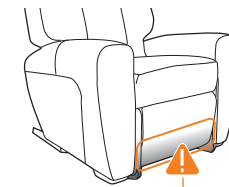

NO LEVANTAR
POR AQUÍ

1. Cierre completamente el masajeador de pies + pantorrillas. Asegúrese de que el área por detrás/por debajo del apoyapiés esté libre de obstrucciones antes de cerrar el apoyapiés. **NUNCA** tome la silla por el masajeador de pies + pantorrillas.
2. Guarde el control remoto en el bolsillo lateral.
3. Tome la silla a nivel del piso, por debajo de los brazos laterales.

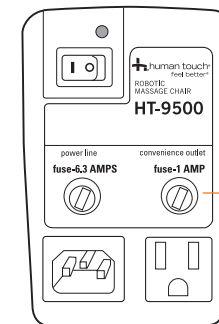

La silla de masaje Human Touch tiene dos fusibles: uno para la silla y otro para el tomacorriente de conveniencia.

Para reemplazar un fusible:

1. Coloque el interruptor de alimentación en posición de apagado OFF y desconecte la silla del tomacorriente.
2. Gire el portafusible (ubicado en el panel de electricidad) aproximadamente 1/8 de vuelta en sentido contrario a las agujas del reloj. El portafusible sale de su lugar.
3. Cambie el fusible por uno nuevo de la misma capacidad e introduzca de nuevo el portafusible en el panel de electricidad.
4. Gire el portafusible aproximadamente 1/8 de vuelta en sentido de las agujas del reloj para asegurarlo.
5. Vuelva a conectar la silla al tomacorriente y enciéndala.

Especificaciones*

Voltaje de operación:	CA110-120V 60Hz
Consumo de energía:	210 vatios
Tamaño de la silla (reclinada):	80" Largo x 38" Ancho x 26" Alto
Peso del producto:	245 Lbs.
Peso máximo de carga del apoyapiés:	88 Lbs.
Peso máximo de carga:	285 lb
Espacio posterior libre requerido:	20"

*Las especificaciones quedan sujetas a cambio sin previo aviso.