

UVR 1611

Version A3.27

Frei programmierbare Universalregelung



Bedienung
Programmierung
Montageanleitung



TECHNISCHE
ALTERNATIVE

HINWEIS

Diese Anleitung soll dem Fachmann sowohl einen Überblick über die vielfältigen regeltechnischen Möglichkeiten des Gerätes als auch die entsprechenden Grundlagen vermitteln. Im Besonderen dient sie als Programmierhilfe **direkt am Gerät**. Zwar steht auf unserer Homepage www.ta.co.at das Technische Alternative Planungs- und Programmier-System **TAPPS** zur Verfügung, trotzdem ist es mitunter wichtig, auch die "Programmier-Mechanismen" am Gerät selbst zu kennen um vor Ort, fernab des PC's, noch Änderungen vornehmen zu können.

Grundsätzlich ist aber **TAPPS** zu empfehlen. Dadurch kann der Fachmann die gesamte Funktionalität am PC als grafischen Ablaufplan zeichnen (= programmieren) und parametrieren. Zum Einspielen der Daten in den Regler ist der **Bootloader** zwingend erforderlich.

Beispiel mit TAPPS:

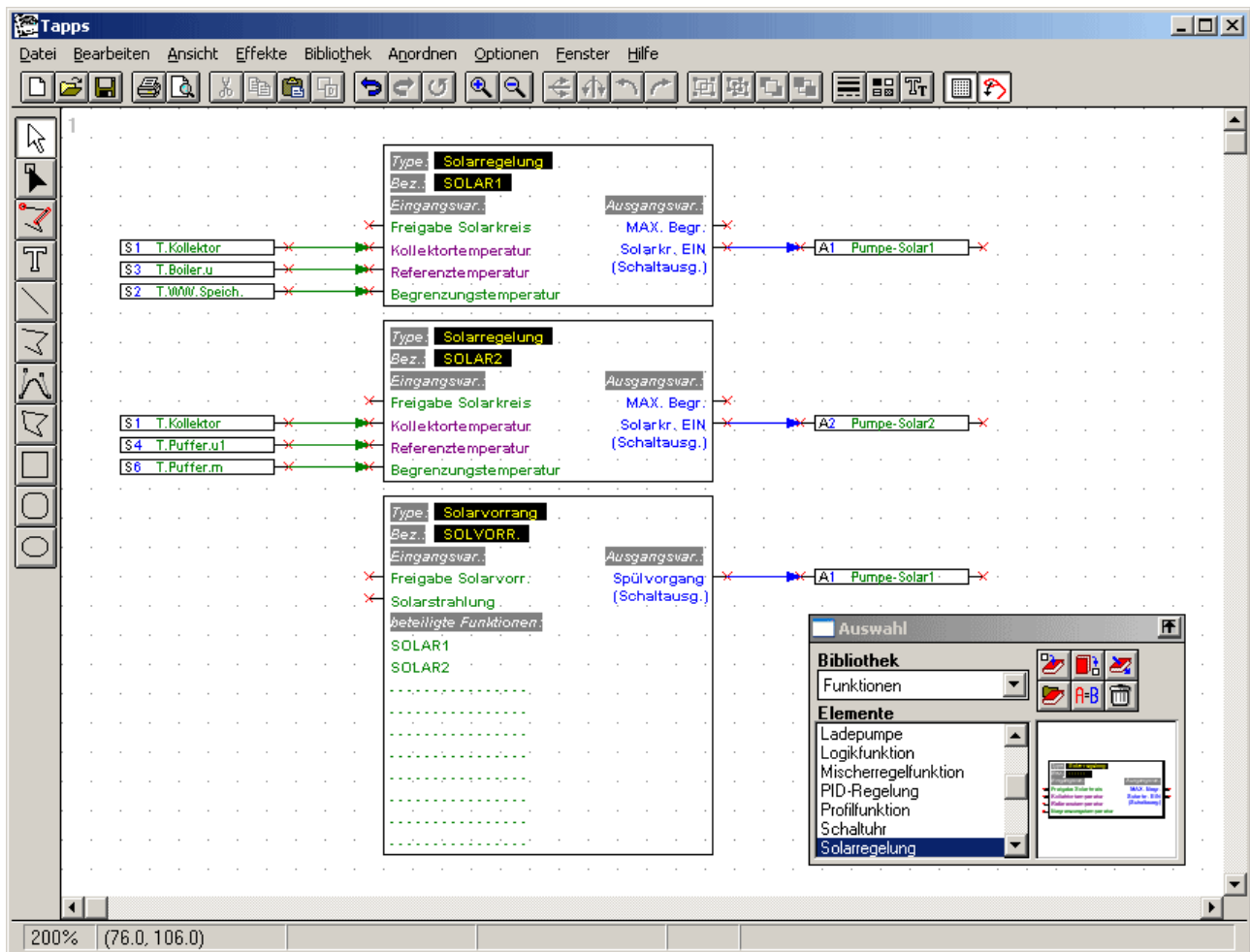

Die vorliegende Anleitung beschreibt ausschließlich die direkte Programmierung des Reglers und nimmt auf TAPPS nicht Bezug.

Inhaltsverzeichnis:

Sicherheitsbestimmungen.....	6
Wartung.....	6
Funktionsweise.....	6
Planungsgrundlagen.....	7
Grundlagen.....	8
Die Grundbedienung.....	8
Das Display.....	8
Die Tasten.....	8
Das Scrollrad.....	9
Verwendete Begriffe.....	9
Die Benutzeroberfläche.....	10
MENÜ Benutzer	12
MENÜ Datum/Uhrzeit	14
MENÜ Messwerteübersicht	14
MENÜ Funktionsübersicht	15
Der Benutzer - Oberflächeneditor.....	16
Tipps und Tricks.....	18
Die Parametrierung der Eingänge	19
Besonderheiten der Eingänge.....	21
Anschluss eines elektronischen Sensors (VFS2-40, RPS0-6).....	22
Die Parametrierung der Ausgänge	23
Besonderheiten des Ausgangs 14.....	25
Besonderheiten der Ausgänge 15,16.....	26
Antiblockierschutz.....	27
MENÜ Funktionen	28
Die Grundlagen des Funktionsmenüs.....	28
EingangsvARIABLE.....	30
AusgangsvARIABLE.....	32
Funktionsparameter.....	34
Zeitprogramme.....	34
Funktionsstatus.....	36
MENÜ Meldungen	37
MENÜ Netzwerk	39
AusgangsvARIABLE.....	40
EingangsvARIABLE.....	41
Timeouts.....	41
Datenlogging.....	42
Netzwerkknoten.....	44
MENÜ Datenverwaltung	45
Interne Datenverwaltung.....	45
Datenaustausch mit dem PC bzw. Bootloader.....	46
Die Beschreibung der Funktionsmodule.....	48
Solarregelung.....	49
Solarvorrang.....	51
Startfunktion.....	53
Kühlfunktion.....	54
Heizkreisregler.....	55
Mischerregelung.....	63
Vergleich.....	64
Ladepumpe.....	65
Anforderung Heizung.....	67

Anforderung Warmwasser.....	70
Kesselkaskade	72
Zirkulation	75
PID-Regelung (Drehzahlregelung).....	77
Analogfunktion.....	81
Profilkfunktion	83
Logikfunktion.....	85
Schaltuhr.....	87
Timer	89
Synchronisation	92
Wärmemengenzähler	93
Zähler.....	95
Wartungsfunktion	96
Funktionskontrolle.....	97
Typische Hydraulik als Werkseinstellung.....	99
Werkseinstellung über TAPPS	100
Detailbeschreibung der Werkseinstellung.....	101
Der Solarteil:	101
Der Heizungsreglerteil:	103
Der Ladepumpenteil:	105
Die Brenneranforderung Warmwasser:.....	106
Die Brenneranforderung Heizung:	107
Die Freigabe der Heizkreispumpen:.....	109
Montageanleitung	111
Fühlermontage.....	111
Montage des Gerätes	113
Netzwerk - Kabelwahl und Netzwerktopologie	114
Elektrischer Anschluss	116
Technische Daten UVR1611	118
Lieferumfang	118
Zubehör	119
TAPPS	119
Hirel 1611	119
CAN-I/O Modul	119
CAN Monitor	119
Bootloader BL-NET	119
D-LOGG.....	119
Simulations-Board.....	119
Entwicklungsset.....	119
CAN-Buskonverter.....	119
Hinweise für den Störfall	120

Sicherheitsbestimmungen



Alle Montage – und Verdrahtungsarbeiten am Regler dürfen nur im spannungslosen Zustand ausgeführt werden.

Das Öffnen, der Anschluss und die Inbetriebnahme des Gerätes darf nur von fachkundigem Personal vorgenommen werden. Dabei sind alle örtlichen Sicherheitsbestimmungen einzuhalten.

Das Gerät entspricht dem neuesten Stand der Technik und erfüllt alle notwendigen Sicherheitsvorschriften. Es darf nur entsprechend den technischen Daten und den nachstehend angeführten Sicherheitsbestimmungen und Vorschriften eingesetzt bzw. verwendet werden. Bei der Anwendung des Gerätes sind zusätzlich die für den jeweiligen spezifischen Anwendungsfall erforderlichen Rechts- und Sicherheitsvorschriften zu beachten.

- ▶ Die Montage darf nur in trockenen Innenräumen erfolgen.
- ▶ Der Regler muss nach den örtlichen Vorschriften mit einer allpoligen Trennvorrichtung vom Netz getrennt werden können (Stecker/Steckdose oder 2-poliger Trennschalter).
- ▶ Bevor Installations- oder Verdrahtungsarbeiten an Betriebsmitteln begonnen werden, muss der Regler vollständig von der Netzspannung getrennt und vor Wiedereinschaltung gesichert werden. Vertauschen Sie niemals die Anschlüsse des Schutzkleinspannungsbereiches (Sensoranschlüsse) mit den 230V-Anschlüssen. Zerstörung und lebensgefährliche Spannung am Gerät und den angeschlossenen Sensoren sind möglich
- ▶ Solaranlagen können sehr hohe Temperaturen annehmen. Es besteht daher die Gefahr von Verbrennungen. Vorsicht bei der Montage von Temperaturfühlern!
- ▶ Aus Sicherheitsgründen darf die Anlage nur zu Testzwecken im Handbetrieb verbleiben. In diesem Betriebsmodus werden keine Maximaltemperaturen sowie Fühlerfunktionen überwacht.
- ▶ Ein gefahrloser Betrieb ist nicht mehr möglich, wenn der Regler oder angeschlossene Betriebsmittel sichtbare Beschädigungen aufweisen, nicht mehr funktionieren oder für längere Zeit unter ungünstigen Verhältnissen gelagert wurden. Ist das der Fall, so sind der Regler bzw. die Betriebsmittel außer Betrieb zu setzen und gegen unbeabsichtigten Betrieb zu sichern.

Wartung

Bei sachgemäßer Behandlung und Verwendung muss das Gerät nicht gewartet werden. Zur Reinigung sollte man nur ein mit sanftem Alkohol (zB. Spiritus) befeuchtetes Tuch verwenden. Scharfe Putz- und Lösungsmittel wie etwa Chlorethene oder Tri sind nicht erlaubt.

Da alle für die Genauigkeit relevanten Komponenten bei sachgemäßer Behandlung keiner Belastung ausgesetzt sind, ist die Langzeitdrift äußerst gering. Das Gerät besitzt daher keine Justiermöglichkeit. Somit entfällt ein möglicher Abgleich.

Bei jeder Reparatur dürfen die konstruktiven Merkmale des Gerätes nicht verändert werden. Ersatzteile müssen den Originalersatzteilen entsprechen und wieder dem Fabrikationszustand entsprechend eingesetzt werden.

Funktionsweise

Dieses Gerät ist eine äußerst kompakte und vielseitig verwendbare Regelung für Solar- bzw. Heizungsanlagen und den im Anlagenbereich benötigten Pumpen und Ventilen. Die 16 Fühlersignale gelangen über einen Überspannungsschutz, Tiefpass und Multiplexer zum A/D- Wandler des Prozessors. Über eine abstimmbare Referenz kann die Wertigkeit des Messsignals errechnet werden. Weiters werden vom Rechner periodisch alle Bedienelemente abgetastet, die Anzeige beschrieben, sowie der CAN- Bus behandelt. Nach der Berechnung der Temperaturen und der daraus resultierenden Verknüpfung werden über Leistungstreiber die entsprechenden Ausgänge geschaltet. Als Schutz vor einem Datenverlust besitzt das Gerät einen nicht flüchtigen Speicher (EEPROM) und für die Gangreserve der Uhr einen Superkondensator (für ca. 3 Tage).

Planungsgrundlagen

Um eine effiziente Programmerstellung zu gewährleisten, muss eine festgelegte Reihenfolge eingehalten werden:

1	Grundvoraussetzung zur Erstellung der gewünschten Reglerfunktionen und deren Parametrierung ist ein exaktes hydraulisches Schema!
2	Anhand dieses Schemas muss festgelegt werden, was wie geregelt werden soll.
3	Aufgrund der gewünschten Regelfunktionen sind die Sensorpositionen zu bestimmen und im Schema einzuzeichnen.
4	<p>Im nächsten Schritt werden alle Sensoren und "Verbraucher" mit den gewünschten Ein- und Ausgangsnummern versehen. Da alle Sensoreingänge und Ausgänge unterschiedliche Eigenschaften besitzen, ist eine einfache Durchnummerierung nicht möglich. Die Ein- und Ausgangsbelegung muss daher an Hand der folgenden Beschreibung erfolgen:</p> <p>Eingänge: Alle 16 Eingänge sind für Sensoren der Typen KTY (2 kΩ) und PT1000 oder als Digitaleingänge geeignet. Zusätzlich besitzen folgende Eingänge Sonderfunktionen: S8: Stromschleife (4 - 20 mA) oder Steuerspannung (0 - 10 V=) S15, S16: Impulseingang zB. für Volumenstromgeber Signalspannungen über 5 V an den Eingängen S1-S7 und S9-S16 bzw. über 10 V an S8 sind nicht zulässig.</p> <p>Ausgänge (Netzspannungsseite): A1: Drehzahlregelbarer Ausgang (!!!!!!! max. 0,7A !!!!!!!) mit integriertem Entstörfilter. Auch zum Regeln von Lüftern mit Phasenanschnittsteuerung geeignet A2, 6, 7: Drehzahlregelbare Ausgänge für Pumpen (max.1A), keine Phasenanschnittsteuerung möglich A3: Relaisausgang (Schließer) für beliebige Verbraucher A4: Relaisausgang mit Öffner und Schließer für beliebige Verbraucher, vorzugsweise für Ventile ohne Rückzugfeder. A4 ist gemeinsam mit A3 auch für Mischermotoren geeignet. A5: Relaisausgang - potentialfrei, mit Öffner und Schließer zur Brenneranforderung mit dem gesetzlich vorgeschriebenen Abstand zur Netzspannung A8, A9: Relaisausgänge (Schließer) für beliebige Verbraucher, vorzugsweise gemeinsam für Mischermotoren, da nur eine gemeinsame Neutralleiterklemme vorhanden ist A10, A11: Relaisausgänge (A10 mit Schließer, A11 mit Öffner und Schließer) für beliebige Verbraucher, vorzugsweise gemeinsam für Mischermotoren, da für beide Ausgänge nur eine gemeinsame Neutralleiterklemme vorhanden ist</p> <p>Ausgänge (Schutzkleinspannungsseite): Hirel 1, 2: Steuerleitungen für ein Relaismodul für weitere zwei Relaisausgänge A12 und A13, die als Modul in "Slot 1" montiert werden können DL(A14): DL-Bus als Busleitung für diverse Sensoren und/oder zur Datenaufzeichnung mittels Bootloader zum PC. Dieser Anschluss lässt sich durch die Parametrierung aber auch zur Ansteuerung eines weiteren Relais einsetzen. 0-10 V / PWM (A15, A16): Steuerausgänge mit einem genormten Spannungspegel von 0 - 10 V= zB. zur Brennermodulation, umschaltbar auf PWM (Pegel ca. 10V, Periodendauer 0,5 ms). In der Benutzersoftware als Analogausgang bezeichnet.</p>
5	Danach erfolgt der Aufruf der Funktionen und deren Parametrierung

Das Scrollrad

Mit dem Scrollrad lässt sich das angewählte Menü über den Zeiger rechts im Display durchlaufen. Kleine nach oben oder unten zeigende Pfeile symbolisieren die Möglichkeit weiterer Menüzeilen ober- oder unterhalb des sichtbaren Anzeigebereiches.

Soll ein Parameter verändert werden, so muss der Zeiger zur gewünschten Position bewegt werden. Durch Drücken auf das Rad verändert sich die Hintergrundbeleuchtung des Scrollrad-Rahmens auf Orange als Zeichen der Programmierung. Nun lässt sich der Wert mit dem Rad einstellen (ev. auch mit Hilfe der Taste “*10”). Ein Abbruch ist mit der entsprechend beschrifteten Taste jederzeit möglich. Nach einem erneuten Druck auf das Rad leuchtet der Rahmen wieder Grün und der Parameter wurde übernommen.

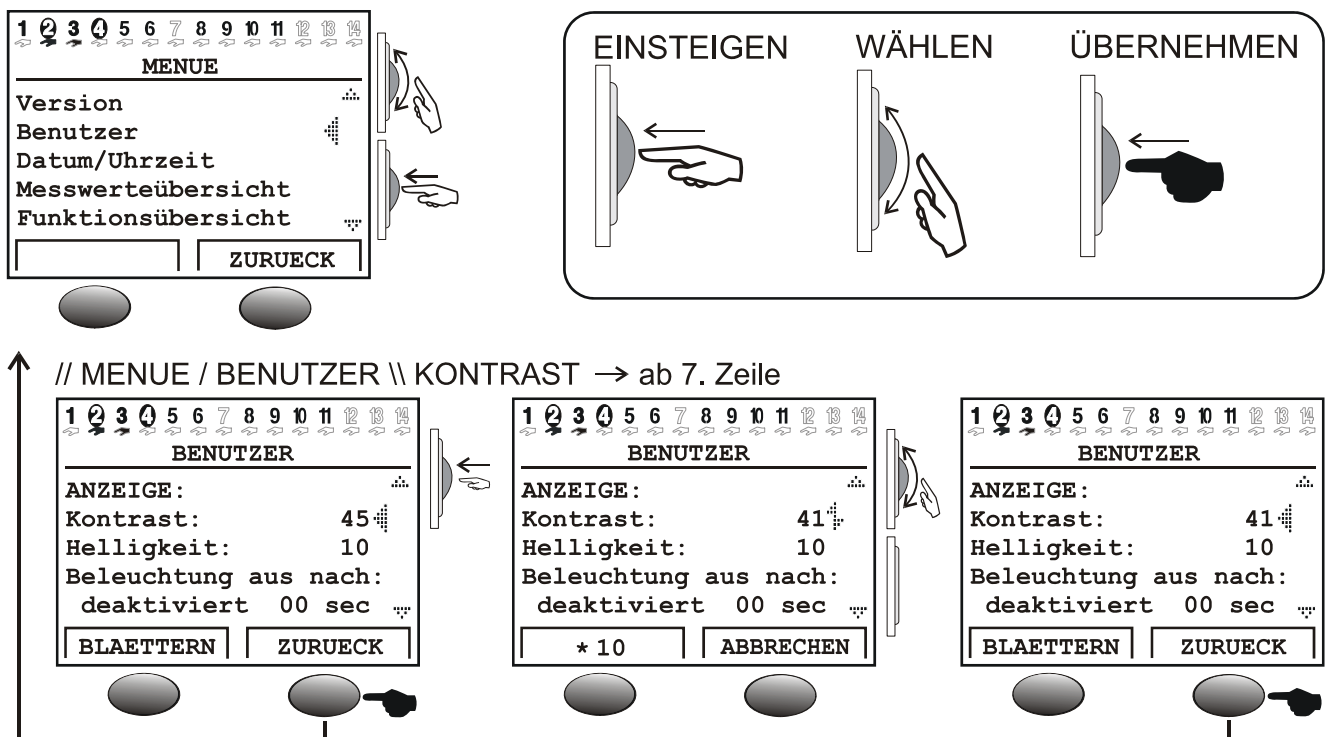

Verwendete Begriffe

Betriebssystem = die Software (Betriebssystem) des Reglers (zB.: Version A3.27DE) mit Kennzeichnung der Benutzersprache

Bootloader = Zusatzgerät zum Datentransfer zwischen Regler und PC

Bootsektor = geschützter Speicherbereich im Prozessor, der ein Grundprogramm (zB.: B2.00) zum “sich selbst programmieren” des Chips enthält

CAN- Bus = Datenbus zum Datenaustausch innerhalb der Gerätefamilie

Funktionsdaten = die kundenspezifische Programmierung und Parametrierung

Funktionsmodul / Funktion / Modul = verfügbare Funktionen (zB.: Solarregelung), die die Regeleigenschaften ergeben.

Infrarotschnittstelle = CAN-Bus auf Infrarotbasis (unter den beiden Tasten), der eine kabellose Verbindung zum Bootloader ermöglicht

Messdaten = Messwerte, Ausgangszustände, Rechenergebnisse wie kW etc.

Die Benutzeroberfläche

Nach dem Einschalten zeigt das Display dieses Menü an.

```
TECHN. ALTERNATIVE
-----
Homepage: www.ta.co.at
-----
UVR1611
Betriebssyst: Ax.xxDE
```

Betriebssystem: Versionsnummer der Gerätesoftware. Die neueste Software (höhere Zahl) steht unter <http://www.ta.co.at> zum Download zur Verfügung. Sie kann mit einem Zusatzgerät - dem Bootloader - in den Regler übertragen werden.

Die Taste **MENUE** bewirkt einen Einstieg in das Gerätemenü:

```
MENUE
-----
Version
Benutzer
Datum/Uhrzeit
Messwerteübersicht
Funktionsübersicht
Eingänge
Ausgänge
Funktionen
Meldungen
Netzwerk
Datenverwaltung
```

und durch scrollen nach unten:

Version - Zeigt lediglich die gleiche Anzeige, wie nach dem Einschalten, das Betriebssystem des Gerätes an.

Benutzer - Dieses Menü erlaubt die Einstellung der Bedienebene, des Anzeigecontrastes und der Hintergrundbeleuchtung sowie den Einstieg in einen so genannten "Benutzer- Oberflächen-Editor", der das Anlegen einer eigenen Menüoberfläche (Funktionsübersicht) ermöglicht.

Datum/Uhrzeit - Zur Aktualisierung des Datums und der Uhrzeit. Ebenso ist die Umschaltung zwischen Normalzeit und Sommerzeit möglich.

Messwerteübersicht - Zur Anzeige aller Messwerte und Netzwerkeingänge in tabellarischer Form.

Funktionsübersicht - Alle wichtigen Informationen und Parameter (zB.: Raumtemperatur) der festgelegten Funktionsmodule werden vom Programmierer (Experten) in einem Editor ("Benutzer- Oberflächen-Editor") erstellt und hier in übersichtlicher Form angezeigt. Der Computer schaltet automatisch nach einigen Minuten auf diese Übersicht um, da sie für den Anwender die wichtigste Bedienebene ist.

Eingänge - Dieses Menü bietet einen genauen Überblick über alle Eingangswerte. Hier erfolgt die komplette Parametrierung aller Eingänge. Für Details siehe Kapitel "Die Parametrierung der Eingänge".

Ausgänge - Zur vollständigen Parametrierung und Handbedienung aller Ausgänge. Für Details siehe Kapitel "Die Parametrierung der Ausgänge".

Funktionen - Das ist jenes Menü, in dem alle Funktionsmodule der Anwendung aufgelistet sind. Hier werden auch die Regelaufgaben und alle dazu gehörigen Parameter festgelegt.

Meldungen - Durch den Programmierer festgelegte Ereignisse können über dieses Menü Status- und Fehlermeldungen sowie einen Alarmton auslösen.

Netzwerk - In diesem Menü sind alle Einstellungen (Knotennummer, Netzwerkein- und Netzwerkausgänge, ...) zur Integration des Reglers in ein CANopen-Bus Netzwerk festzulegen.

Datenverwaltung - Dieses Menü beinhaltet für den Experten alle Befehle zur Datenverwaltung und -sicherung sowie für ein Betriebssystemupdate.

Menü Benutzer

MENÜ Benutzer

Darin befinden sich folgende Einträge:

BENUTZER	

BEDIENMODUS	
Anwender	
Fachmann	
Experte	✓
.....	
ANZEIGE:	
Kontrast:	41
Helligkeit:	10
Beleuchtung aus nach:	
deaktiviert	00 Sek.
autom. Umschalten auf	
Funktionsübers.:	ja
DATUM / UHRZEIT:	
aut. Normal-/Sommer-	
Zeit Umschalt.:	ja
Zeit seit Verlassen	
der Expertenebene:	
	0 Tage
.....	
BENUTZ.OFL.EDITOR	
ANWENDERSPERRE:	
Parameter:	ja
Ausgänge:	ja
MENUE:	nein
SIMULATION:	nein
EXPERTENKENNZAHL	
AENDERN AUF:	0 0 0 0
.....	

und durch scrollen nach unten:

Nur für den Experten sichtbar

Anwender - Alle Anzeigemöglichkeiten, nur die wichtigsten Einstellungen sind erlaubt.

Fachmann - Zusätzlich sind alle Einstellungen erlaubt. Zugang nur über Kennzahl möglich. Diese Zahl kann durch Auflösung eines in der Anleitung verborgenen "kleinen Rätsels" ermittelt werden.

Experte - Zusätzlich ist die Programmierung aller Funktionen möglich. Die dazu erforderliche Kennzahl wird nur an geschultes Personal per E-Mail oder telefonisch weitergegeben.

ANZEIGE: Kontrast – Anpassung des Anzeigekontrasts an die Beleuchtungsverhältnisse.

ANZEIGE: Helligkeit - Das Display besitzt eine Hintergrundbeleuchtung, die in die Schaltung so eingebunden ist, dass sie keine zusätzliche Energie benötigt. Das Herabsetzen der 12V Relais- auf die 5V Computerspannung wird in vielen Geräten in Wärme verwandelt, bei der UVR1611 aber auch in Licht! Somit bringt eine Abschaltung keine Energieersparnis. Die Stärke der Hintergrundbeleuchtung ist variabel und kann nach einer einstellbaren Zeit, während der kein Bedienelement benützt wird, abgeschaltet werden.

ANZEIGE: Automatisches Umschalten auf Funktionsübersicht - In der Benutzeroberfläche werden die wichtigsten Informationen für den Anwender in eine Funktionsübersicht eingetragen. Mit diesem Befehl kann eine automatische Umschaltung aktiviert werden, sobald mehrere Minuten kein Bedienelement benützt wird.

DATUM / UHRZEIT: Automatische Normal-/Sommerzeit Umschaltung - Dieser Befehl ermöglicht die automatische Umschaltung zwischen Sommer- und Normalzeit.

Zeit seit Verlassen der Expertenebene: - Eine unachtsame Weitergabe der Experten Kennzahl führt leider immer wieder zum Verstellen wichtiger Parameter und Verknüpfungen durch Unbefugte. Hiermit wurde eine Überprüfungsmöglichkeit geschaffen.

BENUTZER-OBERFLÄCHEN EDITOR: Durch den Einstieg (Druck auf das Scrollrad) gelangt der "Experte" in ein Editormenü, über das er den Dialog (die Funktionsübersicht) zwischen Regler und Anwender programmieren kann.

ANWENDERSPERRE: Parameter – wenn auf ja gestellt, darf der Anwender keine Parameter ändern (Ausnahme: Funktionsübersicht, sämtliche Parameter im Benutzermenü und Ausgänge (HAND/AUTO)).

ANWENDERSPERRE: Ausgänge – wenn auf ja gestellt, können zusätzlich die Ausgangszustände durch den Anwender nicht mehr verändert werden.

ANWENDERSPERRE: MENUE – wenn auf ja gestellt, haben der Anwender und der Fachmann nur mehr Zugang zur Funktionsübersicht und zum Benutzermenü (Umschaltung über linke Taste). Nach Anmeldung als Experte ist es möglich, über die Taste „SERVICE“ aus der Funktionsübersicht in das Hauptmenü zu gelangen.

SIMULATION: Möglichkeit den Simulationsmodus zu aktivieren (nur im Expertenmodus):

- ◆ keine Mittelwertbildung der Außentemperatur in der Heizkreisregelung
- ◆ Eingänge die als PT1000 Fühler definiert sind werden als KTY vermessen
- ◆ keine Auswertung eines Raumsensors

Der Simulationsmodus wird automatisch beim Verlassen der Expertenebene beendet!

EXPERTENKENNZAHLE ÄNDERN AUF: – Änderung der werksseitig festgelegten Kennzahl durch den Experten. Ohne Kenntnis dieser Zahl ist später kein Auslesen des Programms (Funktionsdaten) mehr möglich.

Im Normalfall schaltet der Regler automatisch zwei Stunden nach der letzten Tastenbetätigung in den Anwendermodus zurück. Da dies bei Geräten, die zu Programmier- oder Testzwecken eingesetzt werden, unerwünscht ist, blockiert die Kennzahl 0 0 0 0 die Rückschaltung.

ACHTUNG: Der Verlust der selbst gewählten Kennzahl lässt sich auch werkseitig nur mehr durch Rücksetzen auf Werkseinstellung - unter vollständigem Verlust der Funktionsdaten - rückgängig machen.

Menü Datum/Uhrzeit, Messwerteübersicht

MENÜ Datum/Uhrzeit

Darin befinden sich folgende Einträge:

DATUM / UHRZEIT

Donnerstag
16. 12. 2010
Normalzeit: 00 : 00

Alle Werte können über das Scrollrad angewählt und entsprechend verändert werden (auf das Rad drücken - Rahmen = Orange - Wert ev. auch mit Hilfe der Taste “*10” verändern - Rad drücken). Die Datums- und Uhrenfunktion besitzt bei Stromausfall eine Gangreserve von etwa drei Tagen. Die Angabe “Normalzeit” entspricht der Winterzeit. Die Umstellung auf Sommerzeit ist manuell oder auch automatisch möglich (siehe Benutzermenü).

MENÜ Messwerteübersicht

In diesem Menü befinden sich alle Einträge der Messwerte in tabellarischer Form:

MESSWERTEUEBERSICHT	

1: 60.3 °C	27.6 °C
3: 49.2 °C	88.4 °C
5: 29.0 °C	47.5 °C
	...
	...
	...
NETZWERK EING.:	
1:AUS	EIN
17: 25.4 °C	10.6°C

D.h. die Temperatur an Sensor 1 beträgt 60,3°C, die an Sensor 2 beträgt 27,6°C usw.

Besteht eine Netzwerkverbindung mit anderen Geräten so werden in weiterer Folge auch die digitalen Zustände und analogen Werte der festgelegten Netzwerkeingänge angezeigt.

Im Beispiel hat der Netzwerkeingang 1 (=digitaler Eingang 1) den Zustand „AUS“, Netzwerkeingang 2 den Zustand „EIN“, der Netzwerkeingang 17 (= Analogeingang 1) den Wert 25,4°C und der Netzwerkeingang 18 den Wert 10,6°C.

MENÜ Funktionsübersicht

Alle Funktionsmodule bieten eine Fülle von Informationen, Messwerten und Parametern, die über das Menü "Funktionen" abrufbar sind. Um dem Anwender die Übersicht über die wesentlichen Einstellungen zu erleichtern, kann der Experte mit Hilfe des "Benutzer-Oberflächeneditors" die für den Anwender wesentlichen Informationen aus allen Menüs angeben. Diese erscheinen später im Menü "Funktionsübersicht". In das Menü "Funktionsübersicht" sollten ausschließlich die wichtigen Informationen und Parameter eingetragen werden, da sonst der "Übersichtscharakter" verloren geht. Somit stellt dieses Menü die mit Abstand wichtigste Schnittstelle zum Benutzer dar.

Für eine Anlage mit Heizkreis, Schornstiefegerfunktion und Wärmemengenzähler ergibt sich folgendes Anzeigebeispiel:

```

HEIZKR.1  F: 5
BETRIEB:  ZEIT/AUTO

T.raum.ABSENK: 15 °C
T.raum.NORMAL: 20 °C
ZEITPROG.:
-----
SCHORNSTF      F: 9
FUNKTION STARTEN
Status:  AUS
Laufzeit:      0 Min
-----
WMZ              F:13
LEISTUNG:       6.81 kW
WAERMEMENGE:
                544.7 kWh

```

Der Regler schaltet automatisch nach dem Einschalten und nach einigen Minuten, während der kein Bedienelement benützt wird, aus jedem Menü auf die Funktionsübersicht um, sofern die Automatikoption im Benutzermenü aktiviert wurde (empfohlen).

Codezahl für Fachmann:

Um eine Freigabe aller Einstellparameter zu ermöglichen, im Grundmenü des Gerätes in die Funktion "Benutzer" einsteigen und nach der Wahl "Fachmann:" als Codezahl das Ergebnis von 2^6 eingeben!

Der Benutzer - Oberflächeneditor

Um den Dialog zwischen Anwender und Regler möglichst einfach zu halten, ist es in einem freiprogrammierbaren Regler zwingend erforderlich, über ein automatisch zuschaltbares Übersichtsmenü aus der Fülle von Informationen nur die wesentlichen, für den Anwender interessantesten, anzuzeigen. Dazu dient in diesem Gerät die *FUNKTIONSÜBERSICHT*.

Mit Hilfe des "Benutzer-Oberflächeneditors" ist es dem Experten jederzeit möglich, diese Übersicht zu erstellen. **Der Dialog ist, dem möglichen Umfang entsprechend, aufwändig und wird erst durch die PC- Benutzeroberfläche TAPPS vereinfacht.** Da sie eine verständliche (und die wichtigste) Oberfläche für den Endkunden darstellt, ist ihre Programmierung auf jeden Fall zu empfehlen.

Der Befehl ist im Menü *BENUTZER* als Eintrag "BENUTZER- OBERFL.EDITOR" zu finden. Nach dem Aufruf steht der Cursor links im Display. Durch den Einstieg (Scrollrad drücken) kann aus folgenden Befehlen gewählt werden:

- Q... Es ist im folgenden Dialog eine Quelle für den Eintrag anzugeben. Der erste Eintrag aus einer "Quelle" beginnt immer mit diesem Befehl. Der nächste Quell- Befehl schließt den vorhergehenden ab und öffnet einen neuen.
- A... Sofern es sich im folgenden Eintrag um einen einstellbaren Wert handelt, darf er auch vom Anwender geändert werden. Anwenderbereich A
- B... --- „ --- Anwenderbereich B
- C... --- „ --- Anwenderbereich C
- F... Sofern es sich im folgenden Eintrag um einen einstellbaren Wert handelt, darf er nur vom Experten, nicht aber vom Anwender geändert werden.
- E... Sofern es sich im folgenden Eintrag um einen einstellbaren Wert handelt, darf er vom Experten geändert werden. Dieser Eintrag ist für den Fachmann sichtbar, wird jedoch für den Anwender ausgeblendet.
- >... Zeilen einfügen. Oberhalb der momentanen Position (Zeile) sollen noch eine Anzahl von Informationen eingefügt werden. Die Anzahl der Zeilen muss eingegeben werden.
- <... Zeilen löschen. Einschließlich der momentanen Zeile wird eine Anzahl von Informationen unterhalb der Zeile gelöscht. Die Anzahl der Zeilen muss eingegeben werden.
- ... Leerzeile, die nur im Editor erscheint und an deren Stelle jederzeit ein Eintrag vorgenommen werden kann.

Die Anwenderbereiche A, B und C sind nur in Verbindung mit dem CAN Monitor wichtig. Am Gerät selbst macht es keinen Unterschied, ob ein Eintrag als A, B oder C eingetragen wird.

Annahme: Haus mit drei Parteien (drei Heizkreise in einem Regler), die alle einen eigenen CAN-Monitor besitzen:

Jede Partei sollte nur auf den eigenen Heizkreis zugreifen können daher wird in der Funktionsübersicht der erste Heizkreis auf Anwenderbereich A programmiert, der zweite auf B und der dritte auf Anwenderbereich C. Am CAN Monitor kann der Experte die Anwenderebene (zB. A) einstellen. So ist sichergestellt, dass der Anwender A nur seinen Heizkreis am CAN Monitor sieht.

Programmierbeispiel:

Als Beispiel sollen in der Funktionsübersicht das Datum, die Uhrzeit (beides auch für den Benutzer veränderbar) und die Kollektortemperatur erscheinen. Dazu wird der Befehl **Q** (Quelle) aufgerufen. Das Display zeigt:

```
Q      Benutzer
```

Benutzer stellt eine Besonderheit dar, da es als einziges Wort nichts mit Befehlen oder Einträgen der Menüs gemeinsam hat und als einzige Quell- Angabe keine Überschrift erzeugt. Es dient nur der Angabe des Datums und der Uhrzeit (Normal- Sommerzeit). Nach der Eingabe der (Informations-) Quelle wird in der folgenden Zeile **A** eingetragen. Somit kann also der Anwender den Wert ändern. Es erscheint sofort das aktuelle Datum.

```
Q      Benutzer
A      Fr.  02.05.2003
```

Beim Anlegen der nächsten Zeile mit **A** erscheint wieder das Datum. Dieses kann auf *Sommerzeit* (oder Normalzeit = Winterzeit, je nach Datum) geändert werden. In der Funktionsübersicht erscheint später zum Begriff (zB.: Sommerzeit) die momentane Uhrzeit. Das Display zeigt nun:

```
Q      Benutzer
A      Fr.  02.05.2003
A      Sommerzeit:
```

Für den Eintrag der Kollektortemperatur ist wieder der Befehl **Q** erforderlich, aber an Stelle von *Benutzer* wird *Eingang* gewählt, da diese Information im Eingangsmenü steht:

```
Q      Benutzer
A      Fr.  02.05.2003
A      Sommerzeit:
Q      Eingang
```

Jeder Aufruf des Befehls **Q** ergibt in der Funktionsübersicht später einen Trennbalken über die volle Displaybreite als Zeichen einer neuen Funktion sowie deren Überschrift (laut Beispiel: *Eingang*). In der nächsten Zeile wird mit **F** die Kollektortemperatur festgelegt. Grundsätzlich ist es egal, ob bei einer nicht veränderbaren Information wie der Kollektortemperatur **A**, **E** oder **F** gewählt wird. Aus Sicherheitsgründen sollte im Zweifelsfall (ist sie wirklich nicht veränderbar?) **F** gewählt werden.

```
Q      Benutzer
A      Fr.  02.05.2003
A      Sommerzeit:
Q      Eingang
F      1: T.Kollektor
```

Datum

Uhrzeit

Trennbalken und Überschrift EINGAENGE

Dazu wird immer auch die Information (Temperatur) angezeigt

Die Funktionsübersicht würde nun folgendermaßen aussehen:

```
Fr.  02. 05. 2003
Sommerzeit: 13:08
-----
EINGAENGE
1:  T.Kollektor
      86.7 °C
```

Tipps und Tricks

- ◆ Die Befehle Löschen < und Einfügen > benötigen eine Angabe der Zeilenanzahl.
- ◆ Für den Anwender erhöht sich der Überblick durch die Reihenfolge der angelegten Information. Die Wartungs- und Heizungsreglerfunktionen immer zuerst anlegen.
- ◆ Jeder Quell- Befehl **Q** fügt in der Funktionsübersicht einen Trennbalken sowie den Namen der “Quelle” ein und wird immer dann verwendet, wenn Informationen einer weiteren Funktion angelegt werden. D.h. **Q** steht immer am Beginn jeder Funktion.
- ◆ So lange kein neuer Quell- Befehl gesetzt wird, besteht in den folgenden Zeilen nur die Wahl aus Informationen der zuletzt angelegten Funktion.
- ◆ Durch die Wahl eines Geräteein- oder Ausgangs erscheinen in der Funktionsübersicht zur Überschrift automatisch die entsprechenden Werte (Temperatur bzw. Auto- Hand Umschaltung).
- ◆ Bei der Eintragung von Ausgängen, die Mischer zugeordnet sind, darf immer nur jener mit der kleineren Zahl (zB. Mischer auf 8,9 dann 8!) angegeben werden.
- ◆ Die Einträge von EIN- bzw. AUSGANGSVARIABLE sind zwar zulässig und ermöglichen aus der Funktionsübersicht den tatsächlichen Einstieg in dieses Menü, bringen dem Benutzer aber keine nennenswerten Informationen. Sie wirken daher eher verwirrend und sollten nicht angewendet werden. Außerdem:
- ◆ Durch den Aufruf einer Funktion (über **Q**) wird in der Übersicht automatisch immer die Überschrift der gewählten Funktion eingetragen, die dem Anwender den direkten Einstieg in die Funktion erlaubt. Er kann somit aus der Übersicht alle Bereiche der angewählten Funktion erreichen.
- ◆ Alle betreffenden Einträge werden automatisch gelöscht, wenn der Experte diese Funktion im Menü *Funktionen* löscht oder in eine andere ändert.
- ◆ Eine angelegte Überwachungsfunktion der Anlage aus dem Modul “Meldungen” wird immer am Beginn der Funktionsübersicht eingetragen aber nur dann, wenn sie auch wirklich aktiv ist.
- ◆ Um den Überblick über die Funktionsübersicht zu behalten, sollten wirklich nur die wichtigsten Informationen eingetragen werden.
- ◆ Es gibt nur wenige Parameter (hauptsächlich aus der Funktion Heizkreisregler), die sich zur Einstellung durch den Benutzer eignen. Es wird daher ein sparsamer Umgang mit dem Befehl **A** (Anwender darf Wert ändern) empfohlen.
- ◆ Veränderbare Parameter (Sollwerte) können in der Funktionsübersicht (wie auch in den Funktionen selbst) nicht verstellt werden, wenn es sich dabei um Sollwerte handelt, die über EINGANGSVARIABLE aus einer anderen Funktion übergeben werden.
- ◆ Der Anwender sieht nur „eine Ebene höher“; also jene Informationen, die mit den Befehlen **A** (**B**, **C**) und **F** angelegt wurden. Erst der Fachmann sieht auch die mit **E** (Experte) gekennzeichneten Informationen, aber ohne Erlaubnis diese zu verändern.

Die Parametrierung der Eingänge

Das Menü “*Eingänge*” dient in erster Linie der Übersicht über die Messwerte der Eingänge bzw. Sensoren. Es ermöglicht dem Experten die Parametrierung aller verwendeten Eingänge unter folgender Vorgangsweise:

Es wurde bereits aus dem Menü die Zeile “*Eingänge*” gewählt und danach das Scrollrad gedrückt. Daraus ergibt sich folgendes Anzeigebeispiel:

1: T.Kollektor 78.3 °C PAR?	Die Kollektortemperatur beträgt also zurzeit 78.3°C usw.
2: T.Heizkr.VL1 45.8 °C PAR?	
3: T.SP.oben 61.2 °C PAR?	
4: ----- unbenutzt PAR?	

Im obigen Anzeigebeispiel wurden bereits die Sensoreingänge 1 bis 3 vom Experten definiert, während der Eingang 4 noch nicht festgelegt ist. Für eine Zuordnung zB.: des Speicherfühlers *Puffer unten* zu Eingang 4 muss der Pfeil mittels Scrollrad zum Einstieg in die Parametrierungsebene *PAR?* bewegt werden. Ein Druck auf das Rad bewirkt den Einstieg und es erscheint die Anzeige “TYP: unbenutzt”. Zuerst wird bestimmt, welche grundlegende Eigenschaft (TYP) der Sensor besitzt. Zur Auswahl stehen:

- unbenutzt* = Der Eingang wird nicht verwendet
- ANALOG* = Temperatur-, Raum-, Strahlungssensoren etc.
- DIGITAL* = Direkter Steuereingang EIN/AUS (an jedem Eingang möglich!) von einer anderen Funktion oder Anschluss eines **potentialfreien** Schaltkontaktes zwischen Sensoranschluss und Sensormasse (ohne Spannung)
- IMPULS* = Volumenstromgeber, Windsensor (nur an den Eingängen 15, 16)

Nach der Wahl des Typs (laut Beispiel *ANALOG*, da es sich um die analoge Messgröße “Temperatur” handelt) werden alle verfügbaren Parameterzeilen eingeblendet.

Anzeigebeispiel:

TYP:	ANALOG
MESSGR.:	Temperatur
BEZEICHNER-	
GRUPPE:	Allgemein
BEZ:	-----
SENSOR:	Pt 1000
SENSORCHECK:	nein
SENSORKORR.:	0.0 K
MITTELW.:	1.0 Sek

Ein Temperatursensor besitzt die Messgröße *Temperatur*. Diese ist bereits eingeblendet. Ein Strahlungssensor würde die Messgröße *Solarstr.* benötigen.

Menü Eingänge

Dem Eingang 4 soll im nächsten Schritt der Name (Bezeichner) *Puffer unten* zugeordnet werden. Dazu wurden die übergeordneten "Bezeichnergruppen" *Allgemein, Erzeuger, Verbraucher, Leitung, Klima* festgelegt. *Allgemein* ist eine Gruppe, die von alten Betriebssystemen (< A1.21) übernommen werden musste. Viele Namen daraus sind auch in den anderen Gruppen zu finden. *Puffer unten* ist in der Gruppe *Verbraucher* hinterlegt.

Bei der Wahl des "Bezeichners" schlägt der Computer durch Scrollen verschiedene Texte mit einem fortlaufenden Index bis 9 vor (zB.: *T.Puffer.m2*) vor. An Stelle der "0" wird der Index ausgeblendet (zB.: *T.Puffer.m*). Um rasch von einem Bezeichner zum nächsten zu gelangen, muss zugleich die Taste (x10) gedrückt werden. Laut unserem Beispiel wählen wir *T.Puffer.u*.

Anzeigebeispiel:

TYP:	ANALOG
MESSGR.:	Temperatur
BEZEICHNER-	
GRUPPE:	Verbraucher
BEZ:	T.Puffer.u
SENSOR:	Pt 1000
SENSORCHECK:	nein
SENSORKORR.:	0.0 K
MITTELW.:	1.0 Sek

Unter "SENSOR" ist die Sensortype festzulegen. Zur Auswahl stehen *RAS (KTY)* oder *RASPT (Pt1000)* für den Raumsensor, *Pt 1000* sowie *KTY 10*.

Ein aktiver „SENSORCHECK“ erzeugt bei einem Kurzschluss bzw. einer Unterbrechung **automatisch** eine Fehlermeldung in der **Funktionsübersicht**.

Bei aktivem „SENSORCHECK“ steht zusätzlich der **Sensorstatus** zur Verfügung: AUS für einen korrekt arbeitenden Sensor und EIN für einen Defekt (KS oder UB). Da sich als Quelle einer Eingangsvariablen (siehe Menü Funktionen/Eingangsvariable) auch der **Sensorstatus** angeben lässt, kann zB. auf einen Ausfall des Außenfühlers entsprechend reagiert werden. Der Sensorstatus kann wahlweise für einzelne oder für alle Sensoren gemeinsam gewählt werden („Sensorstatus 17“).

Bei einer „SENSORKORR.“ von zB. 0,5K und einer gemessenen Temperatur von 60,0°C werden 60,5°C angezeigt. Dieser korrigierte Wert wird dann auch intern für alle Berechnungen verwendet.

Unter „MITTELW.“ ist die zeitliche Mittelung der Messwerte gemeint. Eine Mittelwertbildung von 0.3 Sekunden führt zu einer äußerst raschen Reaktion der Anzeige und des Gerätes, allerdings muss mit Schwankungen des Wertes gerechnet werden. Ein hoher Mittelwert führt zu unangenehmer Trägheit und ist nur für Sensoren des Wärmemengenzählers empfehlenswert. Bei einfachen Messaufgaben sollte etwa 1 - 3 Sek. gewählt werden, bei der hygienischen Warmwasserbereitung mit dem ultraschnellen Sensor 0.3 - 0.5 Sek.

Besonderheiten der Eingänge

Die Eingänge erlauben als analoge Messgröße zudem *Spannung* samt erforderlicher Skalierung. Über diese ist eine Festlegung des Wertebereiches unter getrennter Angabe einer Grenze für das minimale und maximale Eingangssignal vorzunehmen.

Aus programmtechnischen Gründen stehen bei allen Eingängen für die Messgröße *Spannung* dieselben Konfigurationsmöglichkeiten zur Verfügung.

Daher müssen folgende Punkte beachtet werden:

- ◆ Die **Eingänge 1-7** und **9-16** können eine *Spannung* von maximal **5 Volt** verarbeiten
- ◆ Die Funktion Wärmemengenzähler kann *Durchfluss* bei den Eingängen 15 und 16 nicht aus einem Spannungssignal ermitteln.
- ◆ Der **Eingang 8** erlaubt als Messgröße auch *Strom und Widerstand*.
- ◆ Die Prozessgrößen *Spannung*, *Strom* und *Widerstand* werden immer als dimensionsloser Wert verarbeitet (ohne Komma).

Beispiel:

TYP:	ANALOG
MESSGR.:	Spannung
PROZGR.:	Spannung
BEZEICHNER-	
GRUPPE:	Allgemein
BEZ:	Sollwert
SKALIERUNG:	
0.00V	: 0
10.00V	: 100
MITTELW.:	1.0 Sek

Festlegung des Wertebereiches mittels Skalierung

die errechnete Spannung wird über 1 Sek. gemittelt

Die **Eingänge 15** und **16** können zusätzlich schnellere Impulse erfassen (min. 50 ms Pulsdauer, min. 50 ms Pause). Sie eignen sich dadurch als Eingänge für Volumenstromgeber.

Die Parametrierung eines Impulseinganges führt zu folgender Anzeige:

TYP:	IMPULS
MESSGR.:	Durchfluss
BEZEICHNER-	
GRUPPE:	Allgemein
BEZ:	Durchfl.Sol.
QUOTIENT:	0.5 l/Imp
MITTELW.:	1.0 Sek

pro 0,5 Liter wird ein Impuls empfangen

die errechnete Durchflussmenge wird über 1 Sek. gemittelt

Mit der gewählten Messgröße *Durchfluss* ist auch der "QUOTIENT" anzugeben. Er beschreibt, welche Durchflussmenge einen Impuls erzeugt. Einige Funktionsmodule wie zB.: Wärmemengenzähler können diese Impulse dann direkt weiterverarbeiten. Zugleich errechnet der Regler aus den empfangenen Impulsen und dem Quotienten sowie der Mittelwertbildung auch den tatsächlichen Durchfluss als Zahl. Sie steht ebenfalls als Information intern zur Verfügung. Alle Funktionen, die mit einem Impulseingang verknüpft werden, entscheiden selbstständig über den Bezug der Impulse oder der Durchflussmenge als Zahlenwert.

Menü Eingänge

Mit „TYP“ *Impuls* und „MESSGR.“ *Impuls* steht bei den **Eingängen 15 und 16** auch ein „TEILER“ zur Verfügung. Er gibt an, wie viele Impulse am Eingang auftreten müssen, damit ein Impuls an die Funktionen weitergeleitet wird. Damit ist es in Verbindung mit einem Zählermodul möglich, einen langsamen Impulzzähler zu realisieren (siehe Funktionsmodule).

Das führt zu folgender Anzeige:

TYP:	IMPULS
MESSGR.:	Impuls
BEZEICHNER-	
GRUPPE:	Allgemein
BEZ:	Durchfl.Sol.
TEILER:	10

nur jeder zehnte Impuls wird weitergeleitet.

Mit „TYP“ *Impuls* und „MESSGR.“ *Windgeschw.* muss bei den **Eingängen 15 und 16** auch ein „QUOTIENT“ angegeben werden. Hier ist die Frequenz pro einem km/h einzustellen.

Beispiel: Ein Windsensor gibt bei einer Windgeschwindigkeit von 20 km/h jede Sekunde einen Impuls aus (=1Hz). Daher ist die Frequenz bei einem km/h gleich 0,05Hz.

Anschluss eines elektronischen Sensors (VFS2-40, RPS0-6)

Spannungsversorgung:

Der Sensor kann über einen der beiden Analogausgänge (Ausgang 15 oder Ausgang 16) versorgt werden! Über die interne Beschaltung der Analogausgänge tritt ein kleiner Spannungsabfall auf. Um die 5 V- Versorgung möglichst genau einhalten zu können ist daher der Analogausgang entsprechend der Sensoranzahl auf folgende Spannungswerte einzustellen (Skalierung):

bei einem Sensor: 5,10 V zwei Sensoren: 5,20 V drei Sensoren: 5,20 V vier Sensoren: 5,30 V

Beispiel:

Skalierung:
0 : 5,10 V

Auswertung:

Die Sensorsignale (Volumenstrom, Druck, Temperatur) können über beliebige Reglereingänge erfasst werden. **Ausnahme:** Das Volumenstromsignal darf nicht an die Eingänge 15 oder 16 gelegt werden, da diese Anschlüsse eine besondere interne Beschaltung für Impulsgeber aufweisen.

Die **Messgröße** muss an dem entsprechenden Eingang auf **Spannung** gestellt werden, die **Prozessgröße** auf **Temperatur, Volumenstrom** oder **Druck**. Zusätzlich ist die Skalierung entsprechend der Daten des Sensors möglich.

Anschluss elektronischer Sensoren in Version DL:

Elektronische Sensoren für Temperatur, Druck, Feuchte, Differenzdruck etc. sind auch in der Version **DL** verfügbar. In diesem Fall erfolgen die Versorgung und die Signalübergabe über den **DL-Bus**.

Durch den relativ hohen Strombedarf, muss die „**Buslast**“ beachtet werden:

Der Regler UVR 1611 hat die maximale Buslast 100%. Der elektronische Sensor FTS4-50**DL** hat zB. eine Buslast von 42%, es können daher max. 2 FTS4-50**DL** an den DL-Bus angeschlossen werden. Die Buslasten der elektronischen Sensoren werden in den technischen Daten der jeweiligen Sensoren angeführt.

Der Vorteil dieser Signalübernahme liegt darin, dass dafür keine Sensoreingänge notwendig sind, sondern die Informationen (Signale) als Netzwerkvariable wie beim CAN- Bus übergeben werden (siehe: MENÜ Netzwerk / Eingangsvariable).

Die Parametrierung der Ausgänge

Das Menü „Ausgänge“ dient in erster Linie der Umschaltung zwischen dem Automatik- und Handbetrieb der Ausgänge. Da in der Statuszeile der Ausgänge (oberste Symbolzeile am Display) keine Angaben über Drehzahlstufen (falls aktiviert) gemacht werden können, wurde diese Anzeige in das Ausgangsmenü gelegt. Die Parametrierung aller verwendeten Ausgänge ist unter folgender Vorgangsweise durchzuführen:

Es wurde bereits aus dem Menü die Zeile „Ausgänge“ gewählt und danach das Scrollrad gedrückt. Daraus ergibt sich folgendes Anzeigebeispiel:

1: Pumpe-Solar1	HAND/EIN	PAR?
2: Pumpe-Hzkr1	AUTO/AUS	PAR?
	Drehzahlst.:	0
3: Misch.Hzkr1	AUTO	PAR?
	auf:	AUS
4: zu:	AUS	
5: -----		
	-----	PAR?

Die Pumpe Solar 1 ist im **Handbetrieb** eingeschaltet

Die Pumpe Heizkreis 1 ist im **Automatikbetrieb** ausgeschaltet

Ausgang A4 ist mit A3 zu einem Mischerausgang gruppiert
der Ausgang 5 muss erst festgelegt werden

und so weiter.

Somit wurden bereits der Ausgang 1 als Solarpumpe, der Ausgang 2 als Heizkreispumpe und die Ausgänge 3 und 4 als Mischer (auf/zu) festgelegt.

Die Ausgänge 2 - 4 sind laut Beispiel auf Automatik gestellt und zeigen den momentanen Betriebszustand (AUS) an. Wird der Zeiger hinter diese Position gestellt, ist die Umschaltung auf Handbetrieb ein/aus möglich (Rad drücken / Zustand wählen / Rad drücken). Der aktuelle Ausgangszustand ist sofort in der Statuszeile der Ausgänge sichtbar. Da am Ausgang 2 die Drehzahlregelfunktion aktiviert ist, wird auch die aktuelle Drehzahlstufe eingeblendet. Diese kann nur im Handbetrieb für Versuchszwecke verändert werden.

Wie bei Ausgang 5 ersichtlich, erscheint vor einer Parametrierung (ähnlich der Eingangsparametrierung) weder der „Bezeichner“ noch der Ausgangszustand. In der obersten Displayzeile der Ausgangszustände fehlt daher auch noch das entsprechende Symbol für diesen Ausgang.

Ist nun dem (noch nicht festgelegten) Ausgang 1 z.B. die Solarpumpe zuzuordnen, so muss der Pfeil mittels Scrollrad zum Einstieg in die Parametrierungsebene *PAR?* bewegt werden. Ein Druck auf das Rad bewirkt den Einstieg und es erscheint die Anzeige:

TYP:	unbenutzt
------	-----------

Zuerst wird bestimmt, welche grundlegende Eigenschaft (TYP) der Ausgang besitzen soll. Zur Auswahl stehen:

SCHALTAUSG. = Ausgang kann nur schaltend (nicht drehzahlregelnd) wirken

DREHZAHLR. = Ausgang ist für die Drehzahlregelung vorbereitet

Bei den Ausgängen 3, 8, 10 und 12 erscheint an Stelle des Typs *DREHZAHLR.* der Vorschlag *MISCHER*, wobei der jeweils erste Ausgang „Mischer auf“ bedeutet und der nächstfolgende (4, 9, 11 und 13) „Mischer zu“. D.h. ist Ausgang 4 als Schaltausgang definiert und wird danach Ausgang 3 als Mischer parametrierung, wird Ausgang 4 automatisch zum zweiten Mischerausgang!

Menü Ausgänge

Nach der Wahl des Typs (als Beispiel *DREHZAHLR*, da eine Solarpumpe am Ausgang 1 später drehzahl geregelt laufen soll) werden alle dazu verfügbaren Parameterzeilen eingeblendet.

AUSGANGSSTATUS :	
TYP: DREHZAHLR.	
BEZEICHNER-	
GRUPPE: Allgemein	
BEZ: -----	
MODUS: Wellenpaket	(diese Zeile entfällt bei <i>SCHALTAUSG</i> .)
VERZOEG.: 0 Sek	Einschaltverzögerung
NACHLAUF: 0 Sek	Nachlaufzeit

Dem Ausgang 1 soll im nächsten Schritt der Name (Bezeichner) *Pumpe Solar1* zugeordnet werden. Wie bei der Sensorparametrierung wurden auch hier übergeordnete "Bezeichnergruppen" und ein fortlaufender Index bis 9 (zB.: *Pumpe Solar4*) festgelegt. Die meisten Vorschläge wie auch *Pumpe Solar1* sind in *Allgemein* zu finden. Um rasch von einem Bezeichner zum nächsten zu gelangen, muss zugleich die Taste (x10) gedrückt werden.

Über den Parameter Drehzahlregler- "MODUS" ist die Signalform wählbar. Handelsübliche Pumpen werden mit Wellenpaketen (schnelles Ein- und Ausschalten des Motors) angesteuert, während Lüftermotoren eine Phasenanschnittsteuerung (wie bei einem Licht-Dimmer) benötigen.

"VERZOEG" erlaubt die Angabe einer einstellbaren Einschaltverzögerung.

Über "NACHLAUF" lässt sich die Abschaltverzögerungszeit des Ausganges festlegen.

Wenn nach dem Einstieg als TYP *MISCHER* gewählt wurde, erscheint folgende Anzeige:

AUSGANGSSTATUS :	
TYP: MISCHER.	
BEZEICHNER-	
GRUPPE: Allgemein	
BEZ: -----	
LAUFZEIT: 2.5 Min	

Unter "LAUFZEIT" ist die Gesamtlaufzeit des Mischermotors anzugeben.

Bei Stabilitätsproblemen im Mischerregelkreis darf die Mischerlaufzeit erhöht oder reduziert werden um die Impulse bzw. Pausen zu verlängern oder zu verkürzen. Das hat keinen Einfluss auf die Restlaufzeit, da diese bei Richtungswechsel bzw. Freigabe immer mit 20 Minuten geladen wird.

ACHTUNG:

Die Werkseinstellung der Gesamtmotorlaufzeit beträgt null Sekunden! Somit wird der Mischer nicht angesteuert. Aus programmtechnischen Gründen ist es leider unmöglich, mit der Werkseinstellung einen anderen Wert vorzugeben. Dieser Parameter muss daher unbedingt beim Einrichten eines Mischerausganges eingegeben werden.

Eine Besonderheit stellt der Submenüpunkt „AUSGANGSSTATUS“ dar. Hier ist eine Liste mit allen Funktionen und Meldungen (samt Status) hinterlegt, die den Ausgang ansteuern. Damit ist es an der Anlage einfacher nachzuvollziehen, warum jetzt gerade eine Pumpe angesteuert wird oder eben nicht. Außerdem ist es möglich, aus dem Ausgangsstatus in die jeweiligen Funktionen einzusteigen um dort den Funktionsstatus (siehe Funktionsmodule) zu prüfen.

Wird ein Ausgang von mehreren Funktionen angesteuert, so schaltet der Ausgang EIN, wenn zumindest eine Funktion aktiv ist (ODER - Funktion)!

Die Ausgänge (Hand- und Automatik) werden erst 30 Sek. nach dem Reglerstart angesteuert.

Besonderheiten des Ausgangs 14

Der Ausgang 14 dient grundsätzlich als Datenleitung (DL-Bus), kann aber auch als Schaltausgang zum Schalten eines externen Relais genutzt werden und ist daher entsprechend konfigurierbar (*unbenutzt / SCHALTAUSG. / DATENLEITUNG*).

Ausgang 14 als Datenleitung:

Der Ausgang 14 dient als Datenleitung (DL-Bus) zur Messwertaufzeichnung („Datenlogging“) mittels Bootloader BL-NET oder D-LOGG und/oder als Busleitung für diverse Sensoren.

Erhält der Regler Daten über das Netzwerk, besteht über DL die Möglichkeit, ein zweites Datenpaket mit den Daten der Netzwerkeingänge zu versenden. In diesem Fall erkennt der Datenlogger das zweite Datenpaket als virtuellen zweiten UVR1611- Regler. Diese Option kann allerdings nur genutzt werden, wenn der zweite DL-Eingang des Datenloggers unbenutzt ist.

Als Datenleitung kann jedes Kabel mit einem Querschnitt von 0,75 mm² (zB.: Zwillingslitze) bis max. 30 m Länge verwendet werden. Für längere Leitungen empfehlen wir die Verwendung eines geschirmten Kabels. Bei Erfassung von zwei Regelungen mit dem Datenkonverter müssen separate geschirmte Kabel eingesetzt werden. Ebenso darf die DL nie mit CAN im selben Kabel geführt werden.

```
Ausgangsstatus:
TYP:  DATENLEITUNG

BEZEICHNER-
GRUPPE: Allgemein
BEZ:  Datenleitung

NETZW.EG.=>DL.: nein
```

Ausgang 14 als Datenleitung / DL-Bus

bei Eingabe „ja“: Netzwerkeingänge werden als zweites Datenpaket auf den DL-Bus ausgegeben

Ausgang 14 als Schaltausgang:

Bei Bedarf kann der Ausgang 14 mit einem externen 12 V / 20 mA- Relais (gegen Masse gelegt) als zusätzlicher Schaltausgang genutzt werden. Das Relais muss dazu mit einer entsprechenden Freilaufdiode versehen werden.

Eine Messwertaufzeichnung mittels Datenlogger und das Erfassen von Sensoren über die DL-Busleitung sind in diesem Modus nicht möglich.

Bei der Gerätetype UVR1611E (Sondertyp für Schaltschrankeinbau) kann der Ausgang 14 **gleichzeitig** als Schaltausgang und Datenleitung (DL-Bus) genutzt werden. Darum kann für diese Gerätetype mit der Einstellung „UVR1611E: ja“ zusätzlich zum Schaltausgang die Datenleitung (DL-Bus) aktiviert werden. Diese Option darf nur bei der Type UVR1611E aktiviert werden, und führt bei anderen Gerätetypen zu einer Fehlfunktion des Ausgangs!

```
Ausgangsstatus:
TYP:  SCHALTAUSG.

BEZEICHNER-
GRUPPE: Allgemein
BEZ:  Ladepumpe

VERZOEG.:    0 Sek
NACHLAUF:    0 Sek

UVR1611E: nein
NETZW.EG.=>DL.: nein
```

Ausgang 14 als Schaltausgang

Diese Option darf nur bei der Type UVR1611E aktiviert werden!

Menü Ausgänge

Besonderheiten der Ausgänge 15,16

Ausgang 15, 16 = Analogausgänge. Diese Ausgänge stellen eine Spannung von 0 bis 10V zur Verfügung, zB. zur Leistungsregelung moderner Brenner (Brennermodulation). Sie können von einem PID-Funktionsmodul, aber auch von anderen Funktionen mit einem Analogwert angesteuert werden. Die „Skalierung“ bietet die Möglichkeit, den Rechenwert dem Regelbereich des nachgeschalteten Gerätes anzupassen. Wirken mehrere Funktionen gleichzeitig auf einen Analogausgang, wird der höhere Wert ausgegeben.

Bei Aktivierung des Analogausgangs über einen **Digitalbefehl** (EIN), kann eine **dominierende** Ausgangsspannung zwischen 0,00 und 10,00V festgelegt werden.

Die Ausgabe des Rechenwertes erfolgt wahlweise als Spannung (0-10 V) oder PWM-Signal. Bei PWM (Pulsweitenmodulation) wird ein Rechtecksignal mit einem Spannungspegel von etwa 10V und einer Frequenz von 2kHz mit variablem Tastverhältnis (0 - 100%) erzeugt.

Beispiele für verschiedene Skalierungen:

Stellgröße von PID-Funktion: Modus 0-10V, die Stellgröße 0 soll 0 V, die Stellgröße 100 soll 10 V entsprechen:

```
Ausgangsstatus:
MODUS: 0-10 V

SKALIERUNG:
    0 : 0.00 V
   100 : 10.00 V

Ausgangsspg. Digital-
befehl : 10.00 V
```

Die Stellgröße wird ohne Komma übernommen

Temperaturwert, zB. von einer Analogfunktion: Modus PWM, die Temperatur 0°C soll 0 %, die Temperatur 100°C soll 100 % entsprechen:

```
Ausgangsstatus:
MODUS: PWM

SKALIERUNG:
    0 : 0.0 %
  1000 : 100.0 %

Ausgangsspg. Digital-
befehl : 10.00 V
```

Der Temperaturwert wird in 1/10°C **ohne** Komma übernommen

Brennerleistung, zB. von den Funktionen Warmwasseranforderung oder Wartung: Modus 0-10V, die Brennerleistung von 0% soll 0 V, 100% sollen 10 V entsprechen:

```
Ausgangsstatus:
MODUS: 0-10 V

SKALIERUNG:
    0 : 0.00 V
   100 : 10.00 V

Ausgangsspg. Digital-
befehl : 10.00 V
```

Der Prozentwert wird ohne Komma übernommen

Antiblockierschutz

Umwälzpumpen, die längere Zeit nicht laufen (zB.: Heizkreispumpe während des Sommers), haben vielfach Anlaufprobleme in Folge innerer Korrosion. Dieses Problem lässt sich einfach umgehen, indem die Pumpe periodisch für 30 Sekunden in Betrieb gesetzt wird.

Das nach dem Ausgang 16 angefügte Menü *ANTIBLOCKIERSCHUTZ* erlaubt es, einen Zeitpunkt sowie alle Ausgänge anzugeben, die diesen Antiblockierschutz erhalten sollen.

Mo	Di	Mi	Do	Fr	Sa	So
um:			16.30			Uhr
AUSGANG:						
1	2	3	4	5	6	7 8
9	10	11	12	13	14	
15 (=analog=)	16					

Laut Beispiel werden am Dienstag und am Freitag um 16.30 Uhr die Pumpen 3,4,6,9 und 10 für 30 Sekunden in Betrieb genommen, wenn der Ausgang seit dem Reglerstart bzw. dem letzten Aufruf des Antiblockierschutzes nicht aktiv war. Der Computer schaltet aber nicht alle Ausgänge zugleich ein, sondern beginnt mit Ausgang 3, schaltet nach 30 Sekunden auf Ausgang 4 und so weiter. Dem Energiespargedanken entsprechend fällt die Wahl auf eine Schaltzeit, zu der weder die Industrie noch typische Haushalte gerade mit maximalem Verbrauch das Stromnetz belasten. Weiters genügt es, einen Tag pro Woche vorzugeben.

Menü Funktionen

MENÜ Funktionen

Die Grundlagen des Funktionsmenüs

Im Menü "Funktionen" werden alle regelungstechnischen Verknüpfungen festgelegt und parametrisiert (es wird darin die Regelungstechnik der gesamten Solar- und Heizungsanlage beschrieben!). Zu diesem Zweck besitzt das Gerät eine Reihe von Funktionsmodulen, die nacheinander und auch mehrmals in die Liste "Funktionen" eingetragen werden können.

Prinzipskizze eines Funktionsmoduls:

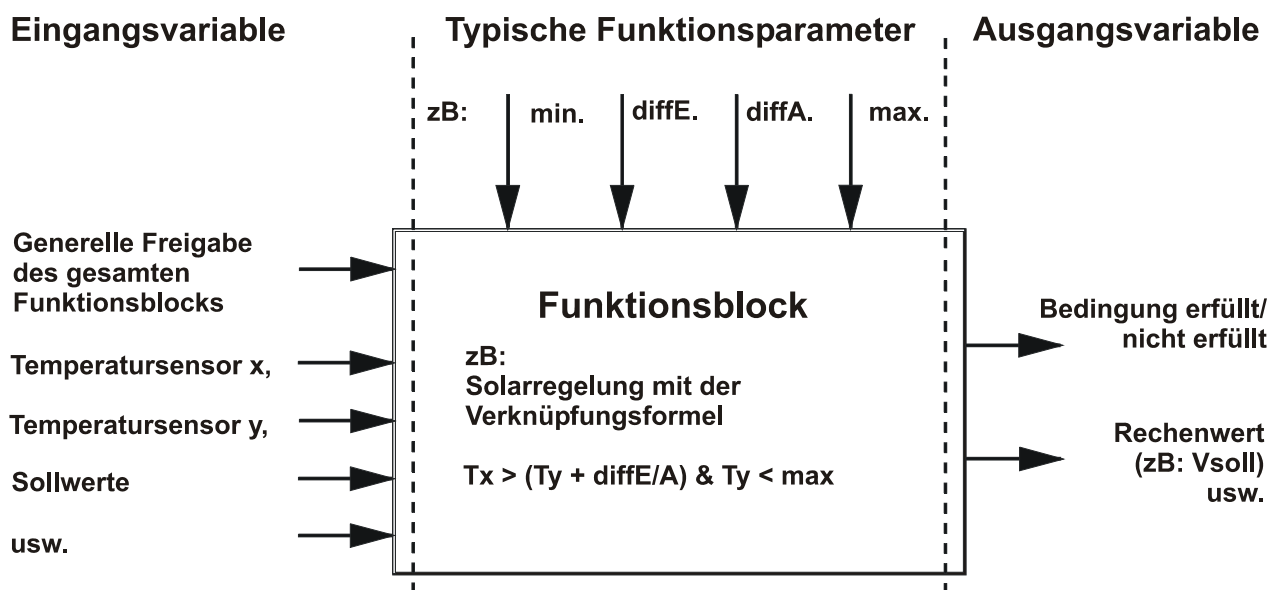

Über die Eingangsvariablen des Funktionsmoduls erhält das Modul alle zur internen Entscheidung erforderlichen Daten. Das werden meistens Temperaturen sein. Weiters besitzt jedes Modul die Eingangsvariable "Freigabe" die als generelle Erlaubnis zum Abarbeiten der Aufgabe angesehen werden kann.

Innerhalb des Funktionsmoduls werden mit Hilfe der Daten und Einstellungen die Entscheidungen und Sollwerte berechnet und als Ausgangsvariable zur Verfügung gestellt.

Ein Funktionsmodul kann im Gesamtsystem daher nur dann Aufgaben erfüllen, wenn es mit seinen Ein- und Ausgangsvariablen mit anderen Teilen des Systems (Eingänge, Ausgänge, andere Module) verbunden ist.

Es soll nun an Hand eines Beispiels eine neue Funktion festgelegt werden.

Anzeigebeispiel aus den Menü Funktionen:

```
5: LADEPUMPE
   LDPUMPE1   PAR?
6: NEUE FUNKTION
   -----   PAR? ◀
```

der Funktion 5 wurde bereits das Funktionsmodul
"Ladepumpe" zugeordnet
ein neues Modul kann eingetragen werden

Ein neues Funktionsmodul lässt sich unter folgender Vorgangsweise hinzufügen: Zeiger auf *PAR?* der neuen Funktion stellen und das Scrollrad drücken. Am Display erscheint folgender Text:

```
TYP: HEIZKREISREG.
BEZ.: -----

Umfang ZEITPROGRAMM:
Anzahl Progr.: 1
```

Der Computer schlägt momentan als neue Funktion das Modul *HEIZKREISREGELUNG* mit allen seinen Zusätzen vor. Unter der Annahme, das Modul *SOLARREGELUNG* soll hinzugefügt werden, wird unter "TYP.:" also durch einen erneuten Druck auf das Rad zur Auswahl eines Funktionsmoduls umgeschaltet (der Rahmen leuchtet orange und der Zeiger ändert seine Form). Mit dem Scrollrad lässt sich aus den Modulen das Gewünschte wählen. Durch einen erneuten Druck auf das Rad wird das neue Modul *SOLARREGELUNG* aufgerufen.

Anzeigebeispiel:

```
TYP: SOLARREGELUNG
BEZ.: -----

HINZUFUEGEN ?   nein
```

In der Zeile *BEZ.:* (Bezeichnung) kann ein Text für das Modul (mit der üblichen Bedienung - drücken / Text wählen / drücken) gewählt werden. Unter der Annahme, dass bereits als Funktionsnummer 1 ein Solarkreis mit der Bezeichnung "SOLAR 1" besteht, fällt die Wahl auf "SOLAR 2".

Weiters ist die Frage "HINZUFUEGEN ? *nein*" mit *ja* zu beantworten. Der Computer hat nun das Modul *SOLARREGELUNG* mit der Nummer 6 in die Liste übernommen und blendet sofort das Menü dieser Funktion, das ist nun das Modul Solarregelung *Solar 2*, ein.

Daraus ergibt sich folgendes Anzeigebeispiel:

```
BEZ.: SOLAR2
FUNKTIONSSTATUS:
EINGANGSVARIABLE:
AUSGANGSVARIABLE:

KOLLEKTORTEMP.:
T.koll.IST: -----
T.koll.MAX: 130 °C
.....
```

und so weiter

EingangsvARIABLE

stellen sowohl das Bindeglied zu Sensoren als auch zu möglichen vorbereiteten AusgangsvARIABLEN aus anderen Funktionsmodulen oder definierbaren Parametern dar. Typische EingangsvARIABLE des Moduls *SOLARREGELUNG* sind der Kollektor- und der Speicherfühler. Eine andere typische EingangsvARIABLE für das Modul *ANFORDERUNG HEIZUNG* ist die errechnete Vorlauf Solltemperatur (T.vorl.Soll) des Moduls *HEIZKREISREGELUNG*.

Es können unter Umständen aber auch einfache Parameter als EingangsvARIABLE definiert sein, wenn es sinnvoll ist, Rechenergebnisse eines Funktionsmoduls (= dessen AusgangsvARIABLE) als Thermostatschwelle im neuen Block zu verwenden. So ist die min-Schwelle des Moduls *LADEPUMPE* kein Funktionsparameter, sondern eine EingangsvARIABLE.

Grundsätzlich verfügt jedes Funktionsmodul über die EingangsvARIABLE "Freigabe", die eine grundlegende Erlaubnis der gesamten Funktion darstellt. Dadurch wird eine einfache Sperre bzw. Freigabe des gesamten Moduls durch ein anderes erreicht.

Anzeigebeispiel:

BEZ.: HEIZKR.2
FUNKTIONSSTATUS:
EINGANGSVARIABLE: ◀
AUSGANGSVARIABLE:
BETRIEB: ZEIT/AUTO

weitere Textzeilen durch Scrollen

Zeiger auf "EINGANGSVARIABLE:" stellen und Rad drücken (im Folgenden nur mehr mit "Einsteigen" bezeichnet). Daraus folgt das Anzeigebeispiel:

HEIZKR.2
FREIGABE HEIZKREIS:
Quelle: Benutzer
Status: EIN

Die Zeile "FREIGABE HEIZKREIS:" ist die grundlegende Erlaubnis der gesamten Funktionsmoduls. Der Benutzer als "(Signal-) Quelle" hat die Freigabe erteilt (*EIN*).

Anstelle von *Benutzer* kann eine andere Freigabequelle gewählt werden. zB:

- ◆ *Eingang* das macht im Beispiel nur Sinn, wenn nachfolgend ein Eingang gewählt wird, der bei der Eingangsparametrierung auf **DIGITAL** (als Steuereingang) gestellt ist.
- ◆ *Ausgang* In manchen Fällen werden Ausgänge des Reglers von mehreren Modulen angesteuert (zB gemeinsame Solarpumpe). Über *Ausgang* kann auch ein gemeinsamer Ausgang als Freigabesteuerung verwendet werden.
- ◆ *NW-Status* Die Freigabe erfolgt aufgrund des **Netzwerk-Status** (Siehe Kapitel Netzwerk/Timeouts). Der Netzwerkstatus kann wahlweise für einzelne oder für alle Netzwerkeingänge gemeinsam gewählt werden („Netzwerkstatus 33“).
- ◆ *Sensorst.* Die Freigabe erfolgt aufgrund des **Sensorstatus**. Ein korrekt arbeitender Sensor hat den Status AUS und ein defekter (Unterbrechung oder Kurzschluss) EIN. So kann zB auf einen Ausfall des Außenfühlers entsprechend reagiert werden (zB für die Funktion „Meldungen“). Der Sensorstatus kann wahlweise für einzelne oder für alle Sensoren gemeinsam gewählt werden („Sensorstatus 17“).
- ◆ *Meldung* Die Freigabe des Funktionsmoduls hängt vom Status einer *Meldung* ab.
- ◆ *Netzwerk* Ein Funktionsmodul eines anderen Reglers aus dem CAN-Netzwerk ist für die Freischaltung der Funktion *HEIZKR.2* zuständig (**digitale** Netzwerk-EingangsvARIABLE).

Jede andere bereits festgelegte Funktion kann die Funktion *HEIZKR.2* schalten

Wurde als Quelle ein anderes Funktionsmodul (bzw. Netzwerk) gewählt, erscheint daraufhin dessen erste Ausgangsvariable (bzw. Netzwerk-Eingangsvariable). **Eine analoge Größe** (Temperatur, Rechenergebnis) **ist nicht zur Freigabesteuerung geeignet**. Eine Freigabesteuerung kann immer nur ein Schalter, also eine digitale Größe wie zB.: der Ausgangszustand eines schon eingetragenen Funktionsmoduls, sein. Besitzt ein Modul mehrere Ausgangsvariable, besteht auch die Wahl zwischen diesen Variablen.

Soll die Freigabe durch einen Digitaleingang, Ausgang oder ein anderes Modul erfolgen, besteht weiters die Wahl der Freigabe durch *normal* bzw. *invers* der eingetragenen Steuerleitung. So kann ein Modul auch durch den Abschaltzustand eines anderen freigegeben werden.

Anzeigebeispiel der Eingangsvariablen "FREIGABE PUMPE:" des Funktionsmoduls *HEIZKREISREG*. Die Heizkreispumpe darf nur laufen, wenn über das Funktionsmodul *LADEPUMPE* nicht gerade die Boilerladung aktiv ist (Boilervorrang):

```
FREIGABE PUMPE:
Quelle: LDPUMPE1
1 : Stat.Ladepumpe
Modus: invers
Status: EIN
```

Freigabe über das Modul mit dieser Bezeichnung
über den Ausgangsstatus des Moduls
über den inversen Ausgangsstatus der Moduls
Heizkreispumpe ist zurzeit freigegeben

Die Freigabe der Heizkreispumpe wird also vom Funktionsmodul *LADEPUMPE* mit der Bezeichnung *LDPUMPE1* gesteuert. Da der Modus *invers* ist, erfolgt die Freigabe immer wenn die Ladepumpe steht. Dies ist momentan auch der Fall, weil der Status der Freigabe *EIN* (freigegeben) anzeigt.

Durch weiterscrollen erscheinen nach den Freigaben die nächsten Eingangsvariablen des Moduls *HEIZKR.2*:

```
RAUMTEMPERATUR:
Quelle: Eingang
12 : Temp.Raum2

VORLAUFTEMPERATUR:
Quelle: Eingang
11 : T.Heizkr.VL2
..... usw.
```

Das Modul *HEIZKR.2* benötigt also noch weitere Eingangsinformationen wie die Raumtemperatur, Vorlauftemperatur usw.

Wie bei der Eingangsvariablen "FREIGABE" kann als Quelle der Temperaturen über *Netzwerk* auch ein Geräteingang eines Gerätes aus dem CAN- Netzwerk festgelegt werden. So ist es möglich, die Information der Außentemperatur an mehrere Regler zu übergeben.

Menü Funktionen

AusgangsvARIABLE

Sie stellen das Ergebnis eines Funktionsmoduls dar. Sie können direkt zum Schalten eines Hardwareausgangs verwendet werden oder sind die Eingangsvariable eines weiteren Moduls. Soll diese AusgangsvARIABLE direkt zum Schalten einer Pumpe verwendet werden, so lässt sich die entsprechende Zuordnung im betreffenden Menü "AUSGANGSVARIABLE" des Moduls einstellen. Die AusgangsvARIABLE steht **mit oder ohne** Zuordnung zu einem tatsächlichen Ausgang den anderen Modulen als Eingangsvariable immer zur Verfügung.

Unser vorangegangenes Beispiel, das Solarreglermodul, bildet normalerweise aus einer Differenzsamt Thermostatfunktion einen Ausgang (zB: Differenz bereits erreicht, Speichertemperaturbegrenzung noch nicht erreicht => AusgangsvARIABLE = EIN). Diese Information kann nun unter "AusgangsvARIABLE" einem Hardwareausgang zugeordnet werden.

Anzeigebeispiel (wir befinden uns bereits im Menü der Funktion 6 = SOLAR 1):

```
BEZ.: SOLAR1
FUNKTIONSSTATUS:
EINGANGSVARIABLE:
AUSGANGSVARIABLE: ◀
KOLLEKTORTEMP.:
```

weitere Textzeilen durch Scrollen

Nach dem Einstieg in das Menü "AUSGANGSVARIABLE:" zeigt sich folgendes Menü:

```
SOLAR 1
SOLARKREIS:
STATUS: AUS
AUSGANG:
 1 2 3 4 5 6 7 8
 9 10 11 12 13 14
15 (=analog=) 16
```

Die AusgangsvARIABLE hat gerade den Zustand (Status) AUS, d.h. entweder ist zurzeit die erwünschte Temperaturdifferenz nicht erreicht oder die Speicherbegrenzung schon überschritten. Nun soll die Variable dem tatsächlichen (Hardware-) Ausgang 1 zugeordnet werden.

Dazu den Zeiger auf 1 bewegen und mit dem üblichen Vorgang - / drücken / die 1 dunkel hinterlegen / drücken - die Zuordnung treffen.

Das Display zeigt nun:

```
SOLAR 1
SOLARKREIS:
STATUS: AUS
AUSGANG:
 1◀ 2 3 4 5 6 7 8
 9 10 11 12 13 14
15 (=analog=) 16
```

oberhalb des sichtbaren Bereichs

unterhalb des sichtbaren Bereichs

Somit wirkt die Funktion SOLAR 1 auf tatsächlichen Ausgang 1.

In einer Solaranlage mit mehreren Verbrauchern wird oft eine gemeinsame Pumpe mit Ventilen eingesetzt. Wir treffen daher folgende weitere Annahme:

Zweikreis-Solaranlage mit gemeinsamer Pumpe und Dreiwegeventil

Ausgang 1 = gemeinsame Pumpe

Ausgang 3 = Dreiwegeventil

In diesem Beispiel muss also in *SOLAR 2* sowohl der Ausgang 1 als auch der Ausgang 3 aktiviert werden (1 und 3 dunkel hinterlegt). In der Funktion *SOLAR 1* ist bereits korrekt der Ausgang 1 laut obigem Beispiel zugeordnet.

Das Display zeigt nun:

SOLAR2	oberhalb des sichtbaren Bereichs
SOLARKREIS:	
STATUS: AUS	
AUSGANG:	
1 2 3 4 5 6 7 8	
9 10 11 12 13 14	unterhalb des sichtbaren Bereichs
15 (=analog=) 16	

Somit würde *SOLAR 1* mit Ausgang 1 (nur mit der Pumpe) den ersten Solarkreis schalten und *SOLAR 2* mit Ausgang 1 und 3 (Pumpe und Ventil) den zweiten.

Unabhängig davon, ob alle diese Zuordnungen getroffen wurden oder nicht, steht die Variable für andere Funktionsmodule zur Verfügung.

Die Ausgangsvariable (Schaltzustand Pumpe ein/aus) aus *SOLAR 2* und ev. auch aus *SOLAR 1* aus unserem Beispiel kann dem Modul *PID-REGELUNG* (Drehzahlregelung) als Eingangsvariable zugeordnet werden. Damit lässt sich über die Eingangsvariable "FREIGABE" der Start der Drehzahlregelung für die gemeinsame Solarpumpe schalten.

Bei der Heizungsreglerfunktion stehen folgende Ausgangsvariable zur Verfügung:

- ◆ Vorlaufsolltemperatur - zur Weiterverwendung in der Brenneranforderung
- ◆ effektiv wirksame Raumtemperatur - als Sollwert für die Drehzahlregelung, wenn an Stelle des Mischers die Raumtemperatur nur durch das Modul *PID-REGELUNG* über die Umwälzpumpe geregelt wird
- ◆ Heizkreispumpe - schaltet den zugeordneten Hardwareausgang
- ◆ Mischer ein/aus - Zuordnung zu den zwei Hardwareausgängen *Mischer AUF / ZU*
- ◆ Wartungsbetrieb – EIN wenn die Wartungsfunktion den Betrieb des Heizkreises erzwingt
- ◆ Frostschutzbetrieb – EIN wenn der Heizkreis im Frostschutzbetrieb läuft

Menü Funktionen

Funktionsparameter

Sie sind Einstellwerte, die es dem Anwender ermöglichen, den fertigen (also mit allen Funktionsmodulen vorprogrammierten) Regler auf seine Anlageneigenschaften anzupassen.

Im Modul *SOLARREGELUNG* sind das Parameter wie Ein- und Ausschalt Differenz, Maximalbegrenzung zu den möglichen Sensoren (Speicher oben und unten usw.). Im Modul *HEIZKREISREGELUNG* sind es Parameter wie Heizkennlinie, gewünschte Raumtemperatur im Heiz- und Absenkbetrieb etc.

Zusätzlich erlauben in einigen Modulen die Funktionsparameter der Zeitfenster eine zeitgesteuerte Freigabe bzw. Blockade des Moduls oder von Modulteilen. Pro Funktionsmodul stehen maximal 5 Zeitprogramme mit je 3 Zeitfenstern zur Verfügung. Jedes Zeitprogramm kann getrennt beliebigen Tagen zugeordnet werden.

Da die Funktionsparameter ein wesentlicher integrierter Teil eines Funktionsmoduls sind, werden sie ausführlich in der Beschreibung der einzelnen Funktionsmodule behandelt.

Zeitprogramme

sind fast in jedem Funktionsmodul gleich aufgebaut und können hier daher allgemein beschrieben werden.

Wir treffen nun wieder eine Annahme: Das Modul *HEIZKREISREGELUNG* wurde bereits zweimal als Funktion (F3 = HEIZKR.1, F4 = HEIZKR.2) mit jeweils zwei Zeitprogrammen beim Hinzufügen der Funktionen eingestellt und nun wollen wir für den "HEIZKR.2" für die Werktage und das Wochenende getrennte Zeitprogramme festlegen.

Wir befinden uns bereits im Menü „*FUNKTIONEN*“ und scrollen zur Anzeige:

HZ_ANF.1	PAR?	verbleibender Text aus Funktion 2
3: HEIZKREISREG.		
HEIZKR.1	PAR?	
4: HEIZKREISREG.		
HEIZKR.2	PAR? ◀	

Und nach dem Einsteigen in "HEIZKR.2":

BEZ.: HEIZKR.2	weitere Textzeilen durch Scrollen
FUNKTIONSSTATUS:	
EINGANGSVARIABLE:	
AUSGANGSVARIABLE:	
BETRIEB: RAS	
NORMAL	
RAUMTEMPERATUR:	
T.raum.IST: 20.7 °C	
T.raum.ABSENK: 15 °C	
T.raum.NORMAL: 20 °C	
ZEITPROG.: ◀	

Nach dem Einstieg in das Menü "ZEITPROG.." werden alle Zeitprogramme mit ihren Zeitfenstern nacheinander aufgelistet.

Anzeigebeispiel:

Mo	Di	Mi	Do	Fr	Sa	So	
05.00	-	07.00					Uhr
12.00	-	22.00					Uhr
00.00	-	00.00					Uhr

Zeitfenster nicht verwendet

Soll nun das erste Zeitprogramm für Montag bis Freitag gelten, so sind diese fünf Symbole nacheinander dunkel zu hinterlegen - mit der üblichen Bedienung (wählen / drücken / dunkel hinterlegen / drücken ...). Anzeigebeispiel:

Mo	Di	Mi	Do	Fr	Sa	So	
06.00	-	07.30					Uhr
12.00	-	21.00					Uhr
00.00	-	00.00					Uhr

Das erste Zeitprogramm ergibt während der Werktage (Mo - Fr) zwei Heizzeiten und zwar von 6.00 bis 7.30 Uhr und von 12.00 bis 21.00 Uhr.

Bei der Erstparametrierung eines Funktionsmoduls wird nur ein Zeitprogramm vorgeschlagen. Dies lässt sich auf bis zu fünf Zeitprogramme ändern, bevor der Eintrag des Moduls in die Funktionsliste mit "Funktion hinzufügen?" eingetragen wird. Zur Änderung der Anzahl der Zeitfenster und -programme eines bereits eingetragenen Funktionsmoduls besitzt jedes Modul an dessen Menüende (scrollen, scrollen ...) folgende Einträge:

FUNKTION LOESCHEN
FUNKTION AENDERN
FUNKTION EINFUEGEN

Über "FUNKTION ÄNDERN" erscheint für obiges Beispiel folgendes Menü:

TYP.: HEIZKREISREG.
BEZ.: HEIZKR.2
Umfang ZEITPROGRAMM:
Anzahl Progr.: 1
Anzahl Fenster: 3
mit Sollwert? nein

Hier lässt sich also die Anzahl der gewünschten Zeitprogramme sowie die Anzahl der Fenster pro Programm erneut festlegen.

Die Frage "mit Sollwert? *nein*" bedeutet, dass für alle Zeitprogramme der gleiche Sollwert des Moduls (zB.: gewünschte Raumtemperatur während der Heizzeiten) verwendet wird. Der Befehl "mit Sollwert *ja*" ermöglicht es im betreffenden Modul, jedem Zeitfenster jedes Zeitprogramms einen getrennten Sollwert zuzuordnen. Damit ist im Beispiel *HEIZKREISREGELUNG* für jede Heizzeit eine eigene Raumtemperatur möglich.

Sobald die Zuordnung erfolgt ist (zB.: 2 Programme mit je 3 Zeitfenstern), muss die Änderung quittiert werden = an das Menüende scrollen und ÄNDERN? mit *ja* bestätigen.

Menü Funktionen

Bereits eingetragene Funktionen können jederzeit gelöscht werden. Dies ist vor allem dann sinnvoll, wenn bereits Funktionsdaten eines ähnlichen Projektes vorliegen und nur geringfügige Änderungen vorgenommen werden müssen. Dazu steht am Menüende jedes Funktionsmoduls der Befehl "FUNKTION LOESCHEN" zur Verfügung. Die bereits parametrisierten Ein- und Ausgänge werden dadurch aber nicht gelöscht.

Der Befehl "FUNKTION EINFUEGEN" erlaubt es, vor dem momentan gewählten Funktionsmodul ein weiteres zu setzen. Somit kann jederzeit ein Funktionsmodul eingefügt werden, das der Übersicht halber nach oder vor einem anderen stehen soll.

Funktionsstatus

Funktionsmodule besitzen eine Vielzahl von Funktionsparametern, die die Ausgangsvariablen entsprechend beeinflussen. Es ist daher nicht einfach nachvollziehbar, warum ein Ausgang gerade gesperrt oder freigegeben ist. Im Modul *HEIZKREISREGELUNG* bestimmen etwa zehn Funktionsparameter wie Freigabe, Betriebsart, Abschaltbedingungen usw. die Freigabe der Heizkreispumpe. Um einen raschen Überblick über den Status zu erhalten, steht am Anfang jedes Grundmenüs der Eintrag "FUNKTIONSSTATUS".

In diesem Submenü sind alle wirksamen Funktionsteile aufgelistet, wobei ein ✓ am rechten Zeilenrand die Freigabe anzeigt. Jeder Funktionsteil, der keinen Haken am Zeilenende besitzt, führt momentan zu einer Sperre der Ausgangsvariablen (des Ausganges).

Anzeigebeispiel:

FREIGABE HEIZKR.2	✓
FREIGABE PUMPE	✓
FREIGABE MISCHER	✓
HEIZKREISPUMPE:	
Status: AUS	
MISCHER:	
Status: aus	
Restlaufz.: 0.0 Sek	
FROSTSCHUTZBETRIEB	✓
BEGRENZ. T.vorl.SOLL	
T.vorl.: SOLL < MAX	✓
T.vorl.: SOLL > MIN	✓
SCHALTBEDINGUNGEN:	
T.raum.: IST < SOLL	
T.vorl.: SOLL > MIN	✓

Die Restlaufzeit des Mischers wird nach Richtungswechsel bzw. erteilter Freigabe neu geladen und beträgt immer 20 Minuten unabhängig von der eingestellten Mischerlaufzeit.

In diesem Beispiel ist die Heizkreispumpe momentan gesperrt (Status = AUS), weil die festgelegte Raumtemperatur überschritten ist (Schaltbedingung *T.raum.: IST < SOLL* ist nicht erfüllt).

Zusätzlich zu den maßgeblichen Funktionsteilen werden in diesem Submenü immer auch alle Ausgangsvariablen mit ihrem aktuellen Ausgangsstatus angegeben.

MENÜ Meldungen

Dieses Modul ermöglicht die Erzeugung von Meldungen (Fehler, Störung etc.) auf Grund von festlegbaren Ereignissen, **wenn diese länger als 10 Sekunden auftreten**. Ausgelöste Meldungen tragen sich automatisch in die Funktionsübersicht ein. Zusätzlich stellen Ausgangsvariable während der Meldungsdauer Schaltsignale zur Verfügung. In Summe können acht Meldungslinien aufgebaut werden, von denen jede als eigenständiges Modul zu betrachten ist.

Da werksseitig keine Meldungslinien vorgegeben sind, erscheint nach dem Einstieg in das Menü auf allen acht Linien "unbenutzt PAR?". Nach dem Einstieg in die Parametrierungsebene kann die Variablenzuordnung und Parametrierung wie bei allen Funktionen vorgenommen werden. Jede Meldungslinie besteht aus den folgenden Variablen:

Eingangsvariablen:

Freigabe Meldung = generelle Freigabe der Meldungslinie	Status Meldung aktiv
Meldung aktivieren = auslösendes Ereignis	Ausgang normal ein = einfaches Ausgabesignal während der Meldung
Meldung löschen = Eingang zum Löschen der Meldung	Ausgang dominant ein = überschreibt die Zuordnung mit einem Ein- Signal
	Ausgang dominant aus = überschreibt die Zuordnung mit einem Aus- Signal
	Ausgang (Störung entriegeln) = erzeugt beim Rücksetzen einen 3 Sekunden langen Impuls

Ausgangsvariablen:

Besonderheiten:

- ◆ Jede Meldungslinie hat einen Löscheingang, der über einen Digitaleingang auf eine Quittiertaste gelegt werden kann oder ein automatisches Rücksetzen durch eine andere Funktion erlaubt. Mit *Benutzer/AUS* ist das Löschen der Meldung nur über das Scrollrad möglich. Mit *Benutzer/EIN* erfolgt die Löschung der Meldung automatisch, sobald die Meldungsursache wegfällt.
- ◆ Es kann ein Warnton aktiviert werden
- ◆ Zugeordnete Ausgänge unter den Ausgangsvariablen *Ausgang dominant...* werden auf den Ausgangsstatus der Meldelinie gesetzt, unabhängig von Zuordnungen aus anderen Modulen oder einem momentanen Handbetrieb.
- ◆ Zum Rücksetzen von externen Einrichtungen steht eine eigene Ausgangsvariable zur Verfügung, die beim Löschen der Meldung einen drei Sekunden langen Impuls erzeugt (nur bei Meldungstyp „Störung“ möglich!).
- ◆ Die Zeile "MELDUNG LOESCHEN" erscheint nur, wenn das Ereignis zu diesem Zeitpunkt bereits abgefallen ist. Das Löschen führt automatisch auch zum Ausblenden der gesamten Meldung aus der Funktionsübersicht.

Als Beispiel wird angenommen, dass eine Vergleichsfunktion als Kesselthermostat bei Kesselüber-temperatur (= Ereignis) die Meldung "Übertemperatur" mit Warnton auslösen, dominant die Heizkreispumpe und die Boilerladepumpe einschalten und die Brenneranforderung ausschalten soll:

Menü Meldungen

EINGANGSVARIABLE :	
AUSGANGSVARIABLE :	
MELDUNGSTYP :	welche Überschrift erhält die Meldung?
WARNUNG	es wird eine Warnung ausgegeben
MELDUNGSGRUPPE :	aus welcher Gruppe wird der Namen der Meldung gewählt?
Default	Default (=Allgemein) oder Benutzerdefiniert (nur mit TAPPS)
MELDUNGSURSACHE :	welche Ursache (Ereignis) hat die Meldung?
Uebertemp.	Ursache ist eine Übertemperatur
WARNTON ja	sobald das Ereignis eintritt, ertönt ein Warnton

Zusätzlich erscheint in der Meldungstyp "STÖRUNG":

Störung entriegeln?	Ein Druck auf das Scrollrad erzeugt in der Ausgangsvariable "Störung entriegeln" einen 3 Sekunden langen Impuls
---------------------	---

In den Ausgangsvariablen werden unter der Überschrift "Ausgang (dominant EIN)" die entsprechenden Pumpenausgänge als Zuordnung dunkel hinterlegt. Damit ist sichergestellt, dass die Pumpen bei Eintreten des Ereignisses absolut zuverlässig eingeschaltet werden. Zugleich ist durch die Zuordnung des Ausganges für die Brenneranforderung über "Ausgang (dominant AUS)" sichergestellt, dass der Brenner zuverlässig abgeschaltet wird.

Generell gilt: Eine Ansteuerung von Ausgängen über "dominante" Befehle (dies gilt auch für andere Module, die solche Möglichkeiten besitzen) überschreibt grundsätzlich alle Steuersignale aus einfachen Zuordnungen **und auch den Handbetrieb**. Wenn zugleich zwei unterschiedliche dominante Signale (EIN und AUS) auf einen Ausgang wirken, besitzt das Signal "dominant AUS" die höhere Priorität.

Wird nun über das Ereignis die Meldung laut obiger Vorgabe ausgelöst, so erscheint in der Funktionsübersicht an erster Stelle:

----- WARNTON AUS : ----- WARNUNG Uebertemp. seit: 29.01. um 15:18 MELDUNG LOESCHEN : -----	erscheint nicht, wenn das Ereignis noch auftritt
---	--

Sobald der Cursor auf "WARNTON AUS" platziert und das Scrollrad gedrückt wird, schaltet das Gerät den Warnton ab und diese Zeile wird aus dem Display gelöscht.

Nur bei der Meldung "STÖRUNG": Die zusätzlich erscheinende Zeile "Störung entriegeln?" löst mit dem Scrollrad in der Ausgangsvariablen "Störung entriegeln" einen drei Sekunden langen Impuls aus, unabhängig davon, ob zu diesem Zeitpunkt die Auslöseursache noch besteht oder nicht. Tritt nach dem Impuls das Ereignis nicht mehr auf, wird zugleich auch die gesamte Meldung gelöscht.

MENÜ Netzwerk

Dieses Menü enthält alle Angaben und Einstellungen, die für den Aufbau eines CANopen- Netzwerkes notwendig sind.

In diesem Menü befinden sich folgende Einträge:

Knoten-Nr.:	1
FREIGABE:	EIN
Autooperat.:	ja
Status:	operat
AUSGANGSVARIABLE:	
DIGITAL:	
ANALOG:	
Sendebedingungen:	
EINGANGSVARIABLE:	
DIGITAL:	
ANALOG:	
Timeouts:	
DATENLOGGING	
NETZWERKKNOTEN:	

das Gerät hat die Netzwerkadresse 1
Teilnahme an der Buskommunikation erlaubt
Gerät kommuniziert mit anderen Busteilnehmern ohne Master
und ist aktiv

- ◆ **Knoten Nr.** - Jedem Gerät im Netzwerk muss eine eigene Adresse (Knotennummer 1-62) zugewiesen werden!
- ◆ **Freigabe** - Ohne Netzwerk- Freigabe (AUS / EIN) darf das Gerät weder Nachrichten senden noch empfangen; es würde also nicht an der Kommunikation teilnehmen.
- ◆ **Autooperat.** - Besteht das Netzwerk nur aus Geräten der UVR1611- Familie (UVR1611, CAN-Monitor, BL-Net...) ist Autooperat. auf *ja* zu stellen (Normalfall). Gibt es im Netzwerk ein übergeordnetes Gerät (Master oder Netzwerkmanager) muss Autooperat. auf *nein* gestellt werden.
- ◆ **Status** - Mit Autooperat. auf *ja* wechselt der Status nach dem Reglerstart nach einem vorgeschriebenen Verfahren automatisch von *init* → *preop(erational)* → *operat(ional)*. Erst dann kann kommuniziert werden. Gibt es einen Bus-Master, schaltet er die Knoten auf *operational*.

Ausgangsvariable

Insgesamt können 16 digitale und 16 analoge Netzwerkausgänge programmiert werden. Dazu stehen alle Eingangs- und Ausgangszustände, Ausgangsvariablen der Funktionen, Netzwerkstatus, Sensorstatus sowie der Status von Meldungen zur Verfügung.

```
DIG. NETZW. AUSGANG
```

```
-----  
AUSGANG 1:
```

```
Quelle: HEIZKR.1
```

```
 2: Status Pumpe
```

```
Status: EIN
```

```
Ziel:          CAN
```

Beispiel: Dem digitalen Netzwerkausgang 1 wurde der Status der Heizkreispumpe 1 zugeordnet, der derzeitige Status der Pumpe ist „EIN“

Bei Eingabe Ziel „DL“ ist es möglich, bestimmte Sensoren über den DL-Bus ein- bzw. auszuschalten. Genauere Hinweise finden Sie in den Datenblättern dieser Sensoren.

Die Parametrierung der analogen Ausgangsvariablen erfolgt in gleicher Weise.

Sendebedingungen:

In diesem Menü werden die Bedingungen zum Senden der Ausgangsvariablen festgelegt.

```
DIGITAL AUSG.: 1..16
```

```
bei Aenderung   ja
```

```
Blockierzt.: 10 Sek
```

```
Intervallzt.: 5 Min
```

```
ANALOG AUSG.: 1...4
```

```
bei Aenderung   > 30
```

```
Blockierzt.: 10 Sek
```

```
Intervallzt.: 5 Min
```

```
...
```

```
...
```

Die Sendebedingungen werden dabei in 5 Gruppen eingeteilt:

- ◆ digitale Netzwerkausgänge 1-16
- ◆ analoge Netzwerkausgänge 1-4, 5-8, 9-12 und 13-16

bei Änderung ja/nein: Senden der Nachricht bei einer Zustandsänderung

bei Änderung > 30: Bei einer Änderung des aktuellen Wertes gegenüber dem zuletzt gesendeten von mehr als 3,0 K wird erneut gesendet (= 30, da Zahlenwerte ohne Komma übertragen werden).

Blockierzeit 10 Sek: Ändert sich der Wert innerhalb von 10 Sek. seit der letzten Übertragung um mehr als 30 (3,0K) wird der Wert trotzdem erst nach 10 Sek. erneut übertragen.

Intervallzeit 5 Min: Der Wert wird auf jeden Fall alle 5 Minuten übertragen, auch wenn er sich seit der letzten Übertragung nicht um mehr als 30 (3,0K) geändert hat.

Eingangsvariable

Es können in Summe 16 digitale und 16 analoge Netzwerkeingänge programmiert werden. Diese werden durch die Angabe der Sender- Knotennummer sowie der Nummer der Netzwerk- Ausgangsvariablen des Sendeknotens angegeben.

EINGANG 1:	
NW.Knoten:	2
anal.NW.Ausg.:	1
Quelle:	CAN
Wert:	234

Annahme: Am CAN-Knoten 2 ist der analoge Netzwerkausgang 1 mit der Außentemperatur belegt. Die Übertragung erfolgt immer ohne Einheit und ohne Bezeichnung. Der Empfangsknoten erhält daher als einzige Information die Zahl 234. Erst über die Verknüpfung mit einer Funktion zB. Eingangsvariable Außentemperatur im Funktionsmodul HEIZKREIS wird der korrekte Wert angezeigt: 23,4°C. Nach dem ersten Start des Reglers stehen alle analogen Netzwerk- Eingangsvariablen auf 0 und alle digitalen auf AUS.

Weiteres Beispiel: Einlesen des Volumenstromes vom elektronischen Volumenstromgeber FTS4-50DL **über die Datenleitung (DL-Bus)**. Sensoradresse = 1.

EINGANG 2:	
NW.Knoten:	1
anal.NW.Ausg.:	1
Quelle:	DL
Wert:	357

Sensoradresse
Index des Volumenstroms (siehe Datenblatt des entsprechenden Sensors)

Die Parametrierung der digitalen Eingangsvariablen erfolgt in gleicher Weise.

Timeouts

Sind Überwachungsfunktionen, die bei fehlenden Busnachrichten (zB.: in Folge eines Geräteausfalls) zu entsprechenden Reaktionen der Regelstrategie führen können. Die Timeouts sind für 8 Gruppen von Netzwerkeingängen aufgeteilt:

digitale Netzwerkeingänge 1-4, 5-8, 9-12 und 13-16

analoge Netzwerkeingänge 1-4, 5-8, 9-12 und 13-16

DIGITAL EING.:	1...4
Timeout:	60 Min

Solange die Information laufend vom CAN-Bus eingelesen wird, ist der **Netzwerkstatus** AUS. Liegt die letzte Aktualisierung des Wertes schon länger als die eingestellte Timeoutzeit zurück, geht der Netzwerkstatus von AUS auf EIN. Damit lässt sich mittels Programmierung auf den Ausfall eines Netzwerkknotens bzw. der entsprechenden Information reagieren. Der Netzwerkstatus kann wahlweise für einzelne oder für alle Netzwerkeingänge gemeinsam gewählt werden („Netzwerkstatus 33“).

In sämtlichen Funktionsmodulen und Meldungen stehen als Quellen für Eingangsvariable auch Netzwerk und Netzwerkstatus zur Verfügung.

Datenlogging

Es gibt 2 Möglichkeiten, Daten zu loggen:

Über die Datenleitung (DL-Bus):

Beim Datenloggen über den DL-Bus erfolgt ein stetiger Datenfluss vom Regler zum Bootloader BL-NET bzw. Datenkonverter D-LOGG. Es werden die Werte bzw. Zustände aller Eingänge, Schaltausgänge und die Werte von bis zu 2 Wärmemengenzählern als Datensatz ausgegeben. Für nähere Informationen siehe Kapitel **Ausgänge/Besonderheit des Ausgangs 14**.

Über den CAN-Bus:

Das CAN-Datenlogging ist ausschließlich mit dem Bootloader BL-NET möglich. Im Gegensatz zur Datenaufzeichnung via DL-Bus, sind die Daten für das Logging über CAN-Bus frei wählbar. Ebenso erfolgt keine ständige Datenausgabe. Auf Anfrage eines BL-NET speichert der Regler die aktuellen Werte in einem Logging-Puffer und sperrt diesen gegen erneutes Überschreiben (bei Anforderungen eines zweiten BL-NET), bis die Daten ausgelesen und der Logging-Puffer wieder freigegeben wurde. Im Menü **Netzwerk/Datenlogging** werden die Parameter für das Datenlogging über eine CAN-Bus Verbindung definiert.

Die notwendigen Einstellungen des Bootloaders für ein Datenlogging via CAN-Bus sind im Manual des Bootloader BL-NET ausführlich beschrieben.

Menüübersicht:

MASTER KNOTEN: 62
Timeout: 60 Sek
digitale Werte
analoge Werte
alle Def. Löschen

ACHTUNG! Das Löschen der Einstellungen erfolgt sofort ohne vorherige Sicherheitsabfrage!

Master Knoten – Dem Regler wird ein BL-NET als Logging-Master zugewiesen. Der Loggingbefehl dieses Masters hat absolute Priorität, daher wird der Logging-Puffer **immer** auf Befehl des Masters aktualisiert (auch wenn er durch einen anderen BL-NET gesperrt wurde), außer wenn in diesem Moment die Daten zu einem anderen Bootloader ausgegeben (gesendet) werden.

Timeout – Die Dauer der Datensperre des Logging-Puffers ist zeitlich begrenzt. Ist diese Zeitspanne abgelaufen, wird der Puffer vom Regler selbst wieder freigegeben.

Digitale und analoge Werte - Jeder Regler kann mittels 2 Datensätze max. 26 digitale und 32 analoge Werte ausgeben, die im Menü „**Netzwerk/Datenlogging**“ des UVR 1611 definiert werden. Ein Datensatz besteht aus 16 analogen und 13 digitalen Werten sowie 2 Wärmemengenzählern:

	Digital	Analog	WMZ
Datensatz 1	1 – 13	1 – 16	1 – 2
Datensatz 2	14 – 26	17 – 32	3 – 4

Wenn also zB. ein digitaler Wert im Datensatz 2 abgespeichert werden soll, muss er als digitaler Wert 14 oder höher definiert werden.

Drehzahlstufen der Ausgänge:

Sollen auch die Drehzahlstufen eines Ausganges erfasst werden, muss der digitale Wert dieselbe Nummer haben wie der dazugehörige Ausgang, also zB. Ausgang 6 müsste dem digitalen Wert 6 zugeordnet werden. Wird der Ausgang einem anderen digitalen Wert zugeordnet, dann erfolgt zwar die Statusausgabe (EIN/AUS) aber keine Ausgabe der Drehzahlstufe.

Wärmemengenzähler:

Die Ausgangsvariablen der Funktion Wärmemengenzähler werden, entsprechend der Reihenfolge in der Funktionsliste, **automatisch im Datensatz eingebunden** (WMZ 1 und 2 im Datensatz 1, WMZ 3 und 4 im Datensatz 2). Die Werte der Funktion Wärmemengenzähler können nicht als analoge Werte definiert werden.

```
DATENLOGGING
-----
DIGITALER WERT 1:
Quelle:   Ausgang
 1 : Pumpe-Solar1
Status:   EIN

DIGITALER WERT 2:
Quelle:   Ausgang
 2 : Pumpe-Solar2
Status:   AUS
```

digitale Werte – In diesem Untermenü werden die insgesamt 26 digitalen Parameter der beiden Datensätze definiert:

Datensatz 1: digitale Werte 1 – 13

Datensatz 2: digitale Werte 14 – 26

```
DATENLOGGING
-----
ANALOGER WERT 1:
Quelle:   Eingang
 1 : T.Kollektor
Status:   105.6 °C

ANALOGER WERT 2:
Quelle:   HEIZKR.1
 1 : VL.Solltemp
Status:   58.2 °C
```

analoge Werte – In diesem Untermenü werden die insgesamt 32 analogen Parameter der beiden Datensätze definiert:

Datensatz 1: analoge Werte 1 – 16

Datensatz 2: analoge Werte 17 – 32

Funktionen vom Type „Wärmemengenzähler“ können nicht als Quelle ausgewählt werden. Deren Parameter sind automatisch in den beiden Datensätzen eingebunden.

alle Def. löschen – wird nur in der Expertenebene eingeblendet. Hier können mit einem Druck auf das Scrollrad alle Einstellungen (Definitionen) im Datenlogging gelöscht werden. Alle Logging-Werte werden dabei auf *Quelle: Benutzer <unbenutzt>* gesetzt.

ACHTUNG! Das Löschen der Einstellungen erfolgt sofort ohne vorherige Sicherheitsabfrage!

Wichtiger Hinweis zu CAN-Datenlogging: Im CAN-Netzwerk muss ein Regler die Knotennummer 1 besitzen, damit der Zeitstempel dieses Reglers vom Bootloader mit Version >2.00 übernommen werden kann. Dieser Regler muss mindestens die Version E3.18 haben.

Menü Netzwerk

Netzwerkknoten

```
aktive KNOTEN:  
 2 Info?  
32 Info?  
50 Info? ◀
```

Hier werden die Netzwerkknoten im Netzwerk aufgelistet, mit denen der Regler verbunden ist. CAN I/O Module und CAN-Buskonverter können damit vom Regler aus parametrieren werden (Expertebene). Bei CAN-Monitoren wird die Raumtemperatur (bei entsprechender Type auch die Raumfeuchte) angezeigt.

Parametrierung von CAN-Monitoren sowie Zugriff auf andere Regler sind nicht möglich!

Beispiel CAN-Monitor, Knoten 50:

```
INFO CAN-KNOTEN50 - gewählte Knotennummer  
-----  
Vend.ID: 00 00 00 CB  
Pr.Code: 01 00 00 01  
Rev.Nr.: 00 01 00 00  
Bez:      CAN-MON  
Menueseite laden ◀
```

Vend.ID: Herstelleridentifikationsnummer (CB für die Technische Alternative GmbH)

Pr.Code: Produktcode des angewählten Knotens (hier für einen CAN-Monitor)

Rev.Nr.: Revisionsnummer

Bez: Produktbezeichnung des Knotens

Diese Daten sind von der Technische Alternative GmbH festgelegte Fixwerte und können nicht verändert werden.

```
CAN MONITOR KNOTEN 50  
-----  
Raumtemp.: 22.4 °C
```

Menueseite laden: Damit gelangt man in die Menüebene des gewählten Netzwerkknotens. Die Regelung dient nun als Display für dieses Gerät.

MENÜ Datenverwaltung

In diesem Menü befinden sich die Befehle zur Funktionsdatenverwaltung und -sicherung sowie für ein Betriebssystemupdate.

akt. Funktionsdaten: TA_WERKSEINSTELLUNG Status: original	Name der aktuellen Funktionsdaten (aus TAPPS) falls Funktionsdaten bereits verändert: modifiziert
Einstellungen als Werkseinst. sichern Werkseinst. laden	
Sicher.Kopie anlegen Sicher.Kopie laden	(erscheint nur bei vorhandener Sicherheitskopie!)
Funktionen löschen Totalreset durchf.	
DATEN <=> BOOTLOADER: Daten Upload: REGLER => BOOTLD. Daten Download: BOOTLD. => REGLER	
BETR.SYSTEM<=BOOTLD.: Betr.system Download: BOOTLD. => REGLER	

Interne Datenverwaltung

Akt. Funktionsdaten:

TA_WERKSEINSTELLUNG – In den Regler wurden mittels Bootloader die Funktionsdaten mit dieser Bezeichnung eingespielt. **Die TA-Werkseinstellung kann durch gleichzeitiges Drücken der beiden Eingabetasten und des Scrollrades bei Inbetriebnahme des Reglers geladen werden.**

Status: original – An den Funktionsdaten wurde seit der Übertragung noch nichts verändert.

Einstellungen als Werkseinstellung sichern - Im Gerät sind die Funktionsdaten für zwei Heizkreise samt Solar und Ladepumpensystem als Werkseinstellung hinterlegt. Ist eine eigene Programmierung einmal ausgetestet, so kann sie mit diesem Befehl als eigene Werkseinstellung gegen die Originaleinstellung ersetzt werden und steht somit als Werkseinstellung zur Verfügung.

Einstellungen als Werkseinstellung laden - Der Abruf erfolgt wie bei den folgenden Befehlen über die Sicherheitsabfrage **JA / NEIN**. **ACHTUNG:** Dadurch werden die eigenen Funktionsdaten gelöscht und durch die Werkseinstellung (werksseitige oder eigene, zuvor angelegte) ersetzt. Eine zuvor angelegte Sicherheitskopie (siehe folgende Befehle) bleibt aber erhalten.

Menü Datenverwaltung

Einstellungen als Sicherheitskopie anlegen - Die Funktionsdaten können als Sicherheitskopie gespeichert werden. Dadurch ist versuchsweise eine Programm- und Parameteränderung möglich, ohne die bestehenden Funktionsdaten zu verlieren. Wurde eine Sicherheitskopie angelegt, so erscheint als weiterer Menüpunkt:

Einstellungen als Sicherheitskopie laden - Die Sicherheitskopie wird an Stelle der momentanen Funktionsdaten zurückgeladen und überschreibt daher auch alle vorangegangenen Einstellungen und Programme - nicht aber die Werkseinstellung.

FUNKTIONEN löschen - Für eine Neuprogrammierung werden nur alle Funktionsmodule aus der Funktionsliste gelöscht.

TOTALRESET durchführen - Mit Ausnahme des Datensatzes der Werkseinstellung und der Sicherheitskopie führt dieser Aufruf zu einem vollständigen Verlust aller Eingaben (Funktionsdaten). Er löscht also neben den Funktionsmodulen auch die Parametrierung aller Ein- und Ausgänge.

Datenaustausch mit dem PC bzw. Bootloader

DATEN <=> BOOTLOADER:

DATEN Upload - Alle Funktionsdaten werden über den CAN- Bus oder die Infrarotschnittstelle zur Datensicherung im PC in den Bootloader übertragen. Die Wahl des Befehls führt zu folgender Anzeige:

REGLER => BOOTLD. ----- DATENQUELLE: Regler Funktionsdaten	Transfer der Funktionsdaten oder der Sicherheitskopie
DATENZIEL: BOOTLD. Speicherstelle: 1	eine von 7 Speicherstellen des Bootloaders wird belegt
DATEN UPLOAD WIRKL. STARTEN ? nein	Start des Uploads mit <i>ja</i> und Drücken der Starttaste des Bootloaders
CAN IR-Schnittstelle aktivieren? ja	Transfer sowohl über Kabel als auch über IR möglich

Hinweis: Der Bootloader besitzt je nach seinem Betriebssystem (Update über Internet möglich) und ab Bootsektorversion B1.01 des Reglers bis zu sieben Speicherplätze für Funktionsdaten.

DATEN <=> BOOTLOADER:

DATEN Download - Mit dem Bootloader (Zusatzgerät) werden die am PC gesicherten Funktionsdaten über den CAN- Bus oder die Infrarotschnittstelle in den Regler übertragen und damit die momentane Programmierung überschrieben. Der Aufruf enthält ähnliche Befehle wie der Upload, allerdings besteht eine Wahl zwischen mehreren "Datenzielen":

```

BOOTLD. => REGLER
-----
DATENQUELLE: BOOTLD.
Speicherstelle: 1

DATENZIEL: Regler
Funktionsdaten
überschreiben? ja
Werkseinstellung
überschreiben? nein

!!! ACHTUNG !!!
ALLE ZAEHLERST.
GEHEN VERLOREN!

DATEN DOWNLOAD WIRKL.
STARTEN ?      nein

CAN IR-Schnittstelle
aktivieren?    ja
    
```

Daten kommen von Speicherstelle 1 des Bootloaders (von 7 möglichen Speicherstellen)

der Arbeitsspeicher wird mit Funktionsdaten geladen

die Werkseinstellung wird nicht mit Funktionsdaten geladen

Start des Downloads mit *ja* und Drücken der Starttaste des Bootloaders

Transfer sowohl über Kabel als auch über IR möglich

BETR.SYSTEM <= BOOTLD.: Betriebssystem Download: Das Gerät besitzt durch seine Flash-Technologie die Möglichkeit, das eigene Betriebssystem (Gerätesoftware) durch eine aktuellere Version (Bezug aus dem Downloadbereich der Adresse <http://www.ta.co.at>) mit Hilfe des Bootloaders zu ersetzen.

Das Einspielen eines neuen Betriebssystems ist nur ratsam, wenn dieses neue, **benötigte** Funktionen enthält. Ein Update des Betriebssystems stellt immer ein Risiko dar (vergleichbar mit dem Flashen des PC- Bios) und erfordert unbedingt ein Überprüfen aller Funktionsdaten, da Kompatibilitätsprobleme durch neue Funktionsteile zu erwarten sind!

Da das Betriebssystemupdate längere Zeit in Anspruch nimmt, empfiehlt es sich, Betriebssystemupdates **NUR** über die Kabelverbindung durchzuführen! Nach einem fehlgeschlagenen Update über IR ist ohnehin nur mehr die Kabelverbindung zum Updaten erlaubt.

```

BOOTLD. => REGLER
-----
BESTRIEBSSYSTEM DOWNL.
WIRKL. STARTEN?    nein

EMPFEHLUNG:
KABELVERBINDUNG

CAN IR-Schnittstelle
aktivieren?    ja
    
```

Start des Downloads mit *ja* und Drücken der Starttaste des Bootloaders

Transfer über IR möglich, aber nicht empfohlen

Die Beschreibung der Funktionsmodule

Folgende Module stehen derzeit zur Verfügung:

Solarregelung	Differenzregler samt diversen Hilfsfunktionen
Solarvorrang	Vorrangvergabe unter mehreren Solardifferenzreglern
Startfunktion	Starthilfe für Solaranlagen
Kühlfunktion	Kühlung eines überhitzten Solarspeichers über Nacht
Heizkreisregler	ein Mischerregler samt Heizkreispumpe
Mischerregelung	Konstant Halten einer Temperatur mittels Mischer
Vergleich	Vergleich zweier Temperaturen miteinander (= Thermostat)
Ladepumpe	Differenz- und Thermostatsteuerung einer Ladepumpe
Anf. Heizung	Brenneranforderung durch den Pufferspeicher
Anforderung WW	Brenneranforderung vom Warmwassersystem
Kesselkaskade	steuert die Brenneranforderung von max. drei Kesseln
Zirkulation	Zeit- und Temperatursteuerung einer Zirkulationspumpe
PID- Regelung	Drehzahlregelung
Analogfunktion	sucht die kleinste / größte Temperatur oder den Durchschnitt
Profilfunktion	erzeugt zeitbezogene (Temperatur-) Werte (zB: für Estrichheizung)
Logikfunktion	UND-, ODER-, Haltefunktion (Flip- Flop)
Schaltuhr	frei verwendbare Zeitschaltuhr
Timer	frei verwendbare Zeitintervallfunktion
Synchronisation	erzeugt datumsbezogene Schaltsignale
Wärmemengenzähler	Energieerfassung
Zähler	frei verwendbarer Intervall- oder Betriebsstundenzähler
Wartungsfunktion	als Schornsteinfegerhilfe und zur Abgasmessung
Funktionskontrolle	frei verwendbare Überwachung von Sensoren und Differenzen
Menü- Meldungen	Überwachung der Anlage und Ausgabe von Fehlermeldungen (Das Modul Meldungen ist auf Grund seiner Eigenschaften direkt im Grundmenü eingetragen.)

In die Funktionsliste können maximal 44 Module eingetragen werden!

Bei Verwendung vieler speicherintensiver Funktionen (zB. Heizkreisregler) kann sich diese Anzahl verringern.

Eingangsvariable, die unbedingt erforderlich sind, werden in der folgenden Beschreibung der Funktionsmodule in **Fettdruck** hervorgehoben. Die anderen Eingangsvariablen können optional verwendet werden.

Solarregelung

Grundschema:

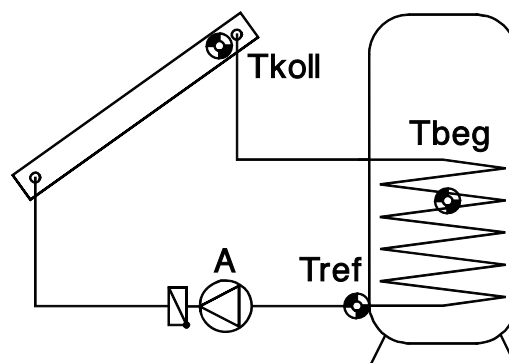

Eingangsvariable:

Freigabe Solarkreis
Kollektortemperatur = T.koll
Referenztemperatur = T.ref
 Begrenzungstemperatur = T.beg

Ausgangsvariable:

Status Solarkreis
 Festlegung des Ausgangs A des Grundschemas
 Status MAX Begr. = Speicherbegrenzung erreicht

Einfache Funktionsbeschreibung:

Freigabe der Solarpumpe A, wenn die Temperatur am Kollektor T.koll um eine Differenz höher ist als die Referenztemperatur T.ref, das ist die Speicher(austritts)temperatur. Zusätzlich darf T.ref noch nicht seine Maximalbegrenzung erreicht haben.

Besonderheiten:

- ◆ Da im Anlagenstillstand ab einer Kollektortemperatur von 140°C Dampf vermutet wird und dadurch keine Umwälzung der Wärmeträgers mehr möglich ist, hat auch T.koll eine einstellbare Maximalbegrenzung (T.koll.MAX) samt Hysterese.
- ◆ Die Differenztemperatur besitzt keine einstellbare Hysterese sondern ist in eine Einschalt- und eine Ausschalt-differenz aufgeteilt.
- ◆ Bei Speichern mit Glattrohrwärmetauschern ist es sinnvoll, den Referenztemperatursensor mittels T- Stück und Tauchhülse in den Wärmetauscheraustritt einzuschrauben (siehe Montageanleitung / Sensor-montage). Bei überdimensionierten Kollektorflächen steigt die Rücklauf-temperatur zu schnell an, was durch die Begrenzung an T.ref zu einer verfrühten Abschaltung führt. T.ref kühlt aber im stehenden Medium des kalten Speicherbereiches wieder rasch aus. Die Pumpe läuft daraufhin wieder usw. Um dieses "Takten" oder eine Speicherüberhitzung bei guten Schichtspeichern zu vermeiden, wurde im Modul Solarregelung eine zusätzliche optionale Maximalbegrenzung auf T.beg definiert.
- ◆ Eine eigene Ausgangsvariable "MAXbegr. erreicht:" zeigt das Erreichen des Speicherbegrenzung an (Status: AUS/EIN).
- ◆ Wenn kein zusätzlicher Begrenzungssensor T.beg verwendet wird, genügt es, bei den Eingangsvariablen als "Quelle:" Benutzer anzugeben.

Solarregelung

Gesamte Menüansicht:

BEZ.: SOLAR1	
FUNKTIONSSTATUS:	
EINGANGSVARIABLE:	
AUSGANGSVARIABLE:	
KOLLEKTORTEMP.:	
T.koll.IST: 74.3 °C	momentane Kollektortemperatur
T.koll.MAX: 130 °C	Pumpenblockade bei Erreichen von T.koll.MAX
Hysterese: 10 K	Freigabe bei T.koll.MAX minus Hysterese
REFERENZTEMPERATUR:	
T.ref. IST: 65.7 °C	momentane Speicher(unten/Rücklauf)temperatur
T.ref.MAX: 70 °C	Speicherbegrenzung
Hysterese: 3.0 K	Freigabe bei T.ref.MAX minus Hysterese
DIFFERENZ KOLL-REF:	
DIFF.EIN: 7.0 K	Einschaltdifferenz T.koll – T.ref
DIFF.AUS: 4.0 K	Abschaltdifferenz T.koll – T.ref
BEGRENZUNGSTEMP.:	
T.beg.IST: 54.0 °C	momentane Temperatur des Begrenzungssensors
T.beg.MAX: 70 °C	Blockade durch den Sensor
Hysterese: 3.0 K	Freigabe bei T.beg.MAX minus Hysterese

Durch die universelle Verwendung des Moduls für verschiedenste Verbraucher sind die Bezeichnungen "Referenztemperatur" und "Begrenzungstemperatur" als allgemein gültige Bezeichnungen festgelegt worden.

Bei Verwendung des dritten Sensors zur Begrenzung empfiehlt es sich, die Maximalschwelle des Referenzfühlers "T.ref.MAX" so hoch zu stellen, dass sie im Betrieb keine Wirkung hat.

Die Ausgangsvariable "MAXbegr. erreicht:" erhält den Status "EIN" wenn die Maximalschwelle des Referenzsensors **oder** des Begrenzungssensors erreicht wird.

Solarvorrang

Eingangsvariable:

Freigabe Solarvorrang
Solarstrahlung = Strahlungssensor
beteiligte Funktionen = Eintrag aller in die Funktionsliste eingetragenen Solarfunktionen

Ausgangsvariable:

Status Spülvorgang
Festlegung des Ausganges für die Spülung

Besonderheiten:

In diesem Funktionsblock sind als “beteiligte Funktionen” nicht einzelne Werte, sondern ganze Funktionsmodule Eingangsvariable.

Das Programm sucht sich selbstständig alle benötigten Werte aus den beteiligten Funktionsmodulen und blockiert auch selbstständig die beteiligten Module, die in der Rangordnung untergeordnet sind.

Gesamte Menüansicht:

(Annahme: In die Funktionsliste sind sechs Solarfunktionen eingetragen)

```
BEZ.: SOLVORR.  
FUNKTIONSSTATUS:  
EINGANGSVARIABLE:  
AUSGANGSVARIABLE:
```

```
SOLAR1  1  
SOLAR2  2  
SOLAR3  3  
SOLAR4  1  
SOLAR5  2  
SOLAR6  3
```

SOLAR 1 hat höchste Priorität
SOLAR 2 hat die zweite Priorität
SOLAR 3 hat die niedrigste Priorität
SOLAR 4 hat höchste Priorität
SOLAR 5 hat die zweite Priorität
SOLAR 6 hat die niedrigste Priorität

NACHRANGZEITGLIED:

```
ab Vorrangstufe  2  
Solarstr.:  488 W/m2  
Schwellw.:  200 W/m2  
Laufzeit:    20 Min  
Wartezeit:   5 Min
```

SOLAR 1 wird ohne Zeitglied “absolut” geladen
momentane Solarstrahlung (entfällt ohne Strahlungssensor)
Aktivierungsschwelle d. Timers (entfällt ohne Strahlungssensor)
Laufzeit des Nachrangverbrauchers bis zum Timerstart
Innerhalb von 5 Minuten muss der Kollektor die Temperatur des Vorrangspeichers erreicht haben, ansonsten wird weiter in den Nachrangspeicher geladen

Wie aus dem Beispiel ersichtlich, ist auch eine Vergabe von gleichen Prioritätsstufen möglich. Das ist aber grundsätzlich nur in Anlagen mit mehreren Kollektorfeldern sinnvoll. Die Prioritäten aus dem Beispiel würden einer Anlage mit zwei Kollektorfeldern auf drei Verbraucher entsprechen (zB Solar 1 = Kollektor 1 auf Speicher 1 und Solar 2 = Kollektor 1 auf Speicher 2....).

Da das Nachrangzeitglied erst ab Vorrangstufe 2 aktiv ist, werden zuerst SOLAR 1 und SOLAR 4 erlaubt, bis der Verbraucher seine Maximaltemperaturen erreicht hat (absolut). Erst danach beginnt die Vorrangbehandlung der anderen Solarfunktionen über den Vorrangtimer (relativ).

In Standardsolaranlagen hat sich diese Vorrangtimer- Technologie bereits bestens bewährt. Es kann daher fast immer auf den Einsatz eines Strahlungssensors verzichtet werden.

Startfunktion

Einfache Funktionsbeschreibung:

Bei Solaranlagen kommt es mitunter vor, dass der Kollektorfühler zu spät vom erwärmten Wärmeträger umspült wird. D.h. die Anlage „springt“ zu spät an. Der zu geringe Schwerkraftauftrieb tritt meistens bei flach montierten Kollektorfeldern, mäanderförmiger Anordnung der Absorberstreifen und besonders bei **zwangsdurchströmten Vakuumröhren** auf.

Dieses Modul nimmt die Solarpumpe in gewissen Intervallen kurz in Betrieb und transportiert somit den Inhalt des Kollektors zum Sensor. Um Energieverluste zu vermeiden, wird der Intervallbetrieb nur innerhalb eines Zeitfensters und ab einer gewissen Einstrahlung (mittels Strahlungssensor **GBS** - Sonderzubehör) **oder** unter ständiger Beobachtung der Kollektortemperatur gestartet. Ohne Strahlungssensor versucht der Computer zuerst anhand der ständig gemessenen Kollektortemperaturen die tatsächliche Witterung festzustellen. Damit findet er den richtigen Zeitpunkt für ein kurzes Spülintervall, um die tatsächliche Temperatur für den Normalbetrieb zu erhalten.

Für jedes Kollektorfeld ist eine eigene Startfunktion erforderlich.

Eingangsvariable:

Ausgangsvariable:

Freigabe Startfunktion Solarstrahlung = Strahlungssensor Bezugstemperatur = Eingang des Kollektorsensors beteiligte Funktionen = Eintrag der in die Funktionsliste eingetragenen Solarfunktionen für das Kollektorfeld	Status Spülvorgang Festlegung des Ausganges für die Spülung
--	--

Gesamte Menüansicht:

BEZ.: SOLSTART FUNKTIONSSTATUS: EINGANGSVARIABLE: AUSGANGSVARIABLE: Aktivierungszeit: 07.00 - 20.00 Uhr Laufzeit: 15 Sek Intervall: 20 Min Aktiv.Grad.: 20 Startversuche: 13 erfolglos: 11 seit letzt.Lauf: 6	Zeitfenster für die Erlaubnis der Startfunktion Spülzeit maximale Wartezeit zwischen den Spülungen oder Strahlungsschwelle - siehe Beschreibung unten Summe der Startversuche des aktuellen Tages davon erfolglos Anzahl der Versuche seit dem letzten korrekten Solarlauf
--	--

Mit einem Strahlungssensor blendet der Computer an Stelle von "Aktiv.Grad.:" die gewünschte Strahlungsschwelle ein, ab der die Startfunktion aktiv sein soll. In fast allen Fällen kann jedoch auf diesen Sensor verzichtet werden. Dann wird aus der Kollektortemperatur ein Mittelwert unter besonderer Berücksichtigung der tiefsten auftretenden Temperaturen errechnet. Die Startfunktion wird freigegeben, wenn die Kollektortemperatur um den Aktivierungsgradienten wärmer ist als der Mittelwert. Ein niedriger Aktivierungsgradient führt daher zu einem früheren Startversuch, ein höherer zu späteren Versuchen. Sind für einen Solarlauf mehr als zehn Startversuche erforderlich, so ist der Aktivierungsgradient zu erhöhen und bei weniger als vier Startversuchen zu verringern.

Setzt man den Aktivierungsgradienten auf null, dann gilt nur mehr die Aktivierungs- bzw. Intervallzeit ohne Rücksicht auf den Temperaturverlauf am Kollektorsensor.

Kühlfunktion

Kühlfunktion

Einfache Funktionsbeschreibung:

Solaranlagen mit teilsolarer Heizung haben während der Sommermonate einen nicht nutzbaren Überertrag. Mit dieser Funktion kann nachts bei Überschreiten einer kritischen Temperatur am Pufferspeicher drehzahl geregelt ein Teil der Überschussenergie aus dem unteren Speicherbereich über den Kollektor abgegeben werden. Anlagenstillstände unter Tags in Folge einer Abschaltung durch Übertemperatur lassen sich somit oft vermeiden.

Eingangsvariable:

Freigabe Kühlfunktion

Referenztemperatur = Messpunkt der die Funktion auslöst

Maximaltemp. Referenz. = Temperatur, die die Funktion auslöst

Ausgangsvariable:

Kühlkreislauf: Stellgröße, Festlegung des drehzahl geregelten Ausgangs
Status Schaltausgang, Festlegung des geschalteten Ausgangs

Besonderheiten:

- ◆ Üblicherweise wird der Maximalsollwert als Thermostatschwelle ein einstellbarer Wert sein. Um ein Höchstmaß an Verknüpfungsfreiheit zu erhalten, wurde er als Eingangsvariable definiert. Als Einstellwert genügt es, die "Quelle" *Benutzer* anzugeben. Somit erscheint er im Menü der Funktion für den Benutzer als üblicher Funktionsparameter.
- ◆ Das Funktionsmodul stellt neben dem mit einer Drehzahlvorgabe angegebenen Ausgang auch einen schaltbaren Ausgang zu Verfügung. Dieser kann zur Blockade anderer Funktionen während der Kühlphase verwendet werden.
- ◆ Der Maximalsollwert besitzt keine einstellbare Hysterese sondern eine Einschalt- und eine Ausschaltendifferenz.

Gesamte Menüansicht:

BEZ.: KUEHLFKT.
FUNKTIONSSTATUS:
EINGANGSVARIABLE:
AUSGANGSVARIABLE:

ZEITFENSTER:
00.00 - 06.00 Uhr

REFERENZTEMPERATUR:
T.ref.IST: 65.7 °C
T.ref.MAX: 90 °C
DIFF.EIN: 5.0 K
DIFF.AUS: 0.0 K

STELLGROESSE: 15

Zeitfenster für aktive Kühlung

momentane Speichertemperatur (unten/Rücklauf)

Speicherbegrenzung

Kühlung ab 95°C zwischen 00.00 und 6.00 Uhr aktiv

Abschaltung der Kühlfunktion beim Absinken auf 90°C

Die Pumpe läuft mit der Drehzahlstufe 15

Versuche zeigen, dass eine ausreichende Kühlung auch bei geringsten Drehzahlen möglich ist. Es wird daher eine Drehzahlstufe knapp oberhalb des Zirkulationsstillstands empfohlen. Die Pumpe benötigt zB. bei Stufe 5 nur mehr 10% ihres üblichen Energiebedarfs!

Heizkreisregler

Grundschemata:

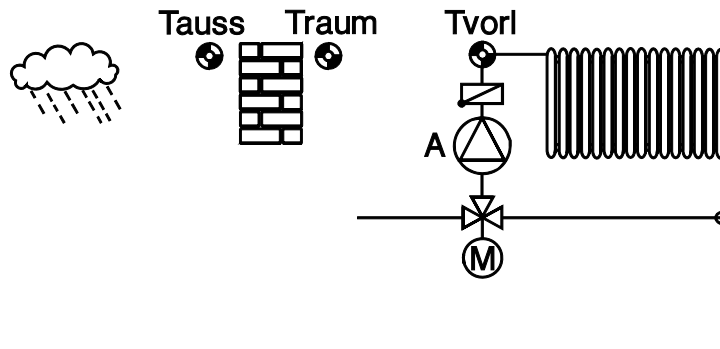

Eingangsvariable:

Freigabe Heizkreisregler Freigabe Pumpe Freigabe Mischer Raumtemperatur = T.raum Vorlauftemperatur = T.vorl Außentemperatur = T.auss Externer Schalter = Umschaltung Frostschutzbetrieb (Status: EIN) / Betrieb laut Geräteeinstellung (Status: AUS)
--

Ausgangsvariable:

Vorlaufsolltemperatur = vom Regler errechnete Vorlauftemperatur T.vorl.SOLL effektive Raumsolltemperatur = laut Zeitprogramm gültige Raumtemperatur T.raum.EFF Status Heizkreispumpe, Festlegung des Ausgangs Status Mischer, Festlegung des Ausgangs Status Wartungsbetrieb Status Frostschutzbetrieb
--

Einfache Funktionsbeschreibung:

Mischerregelung auf Grund der Außen- und Raumtemperatur unter Berücksichtigung der über Schaltzeiten festgelegten Heiz- und Absenktemperatur. Freigabe der Heizungspumpe über verschiedene Parameter.

Besonderheiten:

- ◆ Mit der Eingangsvariablen "EXTERNER SCHALTER" kann über einen Fernschalter zwischen Frostschutzbetrieb und Betrieb laut Geräteeinstellung umgeschaltet werden. Weiters ist über eine dimensionslose Zahl (64 bis 67) die externe Vorgabe einer Betriebsart möglich.
- ◆ Die Funktion stellt neben Pumpe und Mischer auch die errechnete Vorlauftemperatur (T.vorl.Soll) und den Status von Wartungs- und Frostschutzbetrieb zB. für Meldungen zur Verfügung.
- ◆ Die durch die Schaltuhr und andere Funktionen beeinflusste Wunsch-Raumtemperatur (T.raum.EFF) ist ebenfalls eine Ausgangsvariable. Somit lässt sich eine Heizungsregelung **ohne Mischer** mit einem nachgeschalteten Drehzahlregelungsmodul aufbauen.
- ◆ Unter "BETRIEB" sind Sonderfunktionen wie *PARTY* oder *URLAUB* etc. abrufbar.
- ◆ Eine von der Außentemperatur abhängige wählbare Vorhaltezeit wirkt zusätzlich auf die Umschaltung von Absenk- auf Heizbetrieb.
- ◆ Für die Pumpenabschaltung sind verschiedene Abschaltkriterien wählbar.
- ◆ Werden beim ersten Aufruf der Funktion oder mit "FUNKTION AENDERN" die Zeitprogramme "mit Sollwert?" ja festgelegt, erhält jedes Zeitfenster eine eigene einstellbare Raumtemperatur, die den Wert „T.raum.NORMAL“ ersetzt.
- ◆ Ist in den Eingangsvariablen ein Raumfühler angegeben, der Fühler jedoch kurzgeschlossen, arbeitet der Heizkreisregler so, als wäre in der Parametrierung kein Raumfühler angegeben.
- ◆ Die Mischerlaufzeit wird neu geladen, wenn der Mischerausgang im Handbetrieb ist, von einer Meldung (dominant EIN oder AUS) angesteuert wird oder sich die Ansteuerungsrichtung von AUF auf ZU oder umgekehrt ändert. Bei Freigabe Mischer AUS bleibt der Mischer in der letzten Stellung stehen.

Heizkreisregler

Grundmenüansicht:

BEZ.: HEIZKR.1	
FUNKTIONSSTATUS:	
EINGANGSVARIABLE:	
AUSGANGSVARIABLE:	
BETRIEB: RAS	Die Heizungssteuerung erfolgt über den Raumsensor RAS
NORMAL	der RAS wurde auf Heizbetrieb (<i>NORMAL</i>) eingestellt
RAUMTEMPERATUR:	
T.raum.IST: 20.7 °C	momentane Raumtemperatur
T.raum.ABSENK: 16 °C	gewünschte Raumtemperatur während der Absenkezeit
T.raum.NORMAL: 20 °C	gewünschte Raumtemperatur während der Heizzeit
ZEITPROG.:	Submenü für die Heizzeiten (siehe auch Zeitprogramme)
Vorhaltezt.: 30 Min	bei -10°C Außentemperatur beginnt die Heizzeit 30 min früher
T.raum.EFF: 20°C	derzeit gewünschte Raumtemperatur = 20°C (= Heizbetrieb)
VORLAUFTEMPERATUR:	
T.vorl.IST 58.4 °C	momentane Vorlauftemperatur
T.vorl.SOLL: 58.2 °C	errechnete Vorlauftemperatur
HEIZKURVE:	Submenü zur Berechnung der Vorlauftemperatur
AUSSENTEMPERATUR:	
T.auss.IST: 3.6 °C	momentane Außentemperatur
MITTELWERT.:	Einstellungen zur Mittelung der Außentemperatur für die Vorlauf- temperaturberechnung und Pumpenabschaltung
ABSCHALTBEDINGUNG:	Submenü für Pumpenabschalt- und Mischerbedingungen
FROSTSCHUTZ:	Submenü, unter welcher Außentemperatur der Raum auf einer bestimmten Mindesttemperatur gehalten wird

BETRIEB

Unter "BETRIEB:" kann auch *ZEIT/AUTO* stehen, wenn als Eingangsvariable für den Raumsensor "unbenutzt" eingetragen wurde. Weiters ist in dieser Position - unabhängig ob ein Raumsensor existiert - die Umschaltung auf folgende Heizfunktionen möglich:

- ◆ STANDBY die Regelfunktion ist abgeschaltet (Frostschutz bleibt aktiv)
- ◆ ABGESENKT der Regler ist auf Handbetrieb - abgesenkt geschaltet
- ◆ NORMAL der Regler ist auf Handbetrieb - heizen (normal) geschaltet
- ◆ FEIERTAG der Regler nimmt ab dem aktuellen Tag die Heizzeiten des Samstages und als letzten angegebenen Tag die des Sonntages
- ◆ URLAUB bis zum Datum xx 0:00 Uhr arbeitet der Regler nur im Absenkbetrieb
- ◆ PARTY bis zur Uhrzeit xx wird normal geheizt

Bei den Betriebsangaben *FEIERTAG*, *URLAUB* und *PARTY* schaltet der Regler nach Ablauf der angegebenen Zeit wieder in den automatischen Betrieb zurück.

Im **Simulationsmodus** wird der Raumsensor nicht ausgewertet, daher gibt es keine Betriebsanzeige „RAS“.

Weitere mögliche Anzeigen unter „BETRIEB“:

- FROSTSCHUTZ** Die Frostschutzfunktion ist aktiviert. Die Bedingungen für die Aktivierung werden im Abschnitt „Frostschutz“ beschrieben.
- EXT/STANDBY** Die Eingangsvariable „Externer Schalter“ ist ein digitales „EIN“ -Signal
- WARTUNG** Die Wartungsfunktion ist aktiv (siehe Funktion „Wartung“). Die Vorlauftemperatur wird auf die im Menü HEIZKURVE vorgegebene Einstellung T.vorl.MAX geregelt. Nach dem Aufheben des Wartungsbetriebes bleibt das Funktionsmodul noch drei Minuten aktiv.
- STOERUNG** Eine Leitungsunterbrechung zum Außensensor (Messwert > 100°C) würde zu einer Abschaltung des Heizkreises führen. Dies kann im ungünstigsten Fall Frostschäden zur Folge haben. Um das zu vermeiden, wird der Heizkreis bei eindeutig zu hohen Außentemperaturen entsprechend einer fixen Außentemperatur von 0°C betrieben und unter “BETRIEB:” *STOERUNG* angezeigt.

Status von Heizkreispumpe und Mischer

in Abhängigkeit von Betriebsart und Freigaben:

Betriebsart	Freigabe Heizkreis	Freigabe Pumpe	Freigabe Mischer	Status Pumpe	Status Mischer
x	AUS	x	x	AUS	AUS
Wartung	x	x	x	EIN	AUTO ¹
Standby, extern Standby	x	x	x	AUS	AUS
Frostschutz, Störung	EIN	x	EIN	EIN	AUTO
			AUS	EIN	AUS
Zeit/Auto, Normal, Abgesenkt, Party, Urlaub, Feiertag	EIN	AUS	AUS	AUS	AUS
		EIN	AUS	AUTO	AUS
		AUS	EIN	AUS	AUS ²
		EIN	EIN	AUTO	AUTO
RAS	EIN	wie bei Standby, Zeit/Auto, Normal, Abgesenkt,			

x... Status bzw. Betriebsart egal

¹... AUTO bedeutet in diesem Fall, dass auf die im Menü HEIZKURVE vorgegebene Einstellung T.vorl.MAX geregelt wird.

²... AUS gilt nicht, wenn in „ABSCHALTBEDINGUNG“ unter „wenn Heizkreis AUS => MISCHER:“ die Einstellung „regeln“ gewählt wird.

Heizkreisregler

EXTERNER SCHALTER

Die Eingangsvariable "EXTERNER SCHALTER" akzeptiert auch analoge Werte zur externen Betriebsartenumschaltung:

Wert (dimensionslos):	Betriebsart:
64	Standby/Frostschutz
65	Zeit/Auto
66	Normal
67	Abgesenkt
127	auf internen Betrieb zurückschalten

Diese Analogwerte können von einer anderen Funktion oder aber auch über das GSM-Modul vom Bootloader als Netzwerkeingang kommen. Die Werte **64 - 67** sind dominant, d.h. man kann am Regler keine andere Betriebsart einstellen, solange der Wert am „Externen Schalter“ ansteht.

Zu beachten: Sollte in dieser Zeit trotzdem versucht werden, eine andere Betriebsart einzustellen, dann springt die Anzeige des Reglers in die vom „Externen Schalter“ vorgegebene Betriebsart zurück und bleibt auch in dieser. Allerdings „merkt“ sich der Regler diese Änderung und übernimmt diese Betriebsart nach Rückschaltung mit dem Wert 127 am „Externen Schalter“. Wurde in dieser Zeit eine **andere** Betriebsart als „RAS“ gewählt, so kann diese Betriebsart am **RAS** nicht geändert werden, sondern nur am Regler, am CAN-Monitor oder über den Browser. Sobald der Wert am „Externen Schalter“ 127 ist, ist eine händische Änderung der Betriebsart jederzeit möglich.

ZEITPROGRAMM

Die Parametrierung der Zeitprogramme wird im Kapitel „Menü Funktionen“ beschrieben. Innerhalb der Zeitfenster gilt die Raumtemperatur T.raum.NORMAL bzw. der eingestellte Sollwert. Außerhalb der Zeitfenster gilt T.raum.ABSENK. Durch die Umschaltung erfolgt eine entsprechende Parallelverschiebung der Heizkurve und daher eine Änderung der Vorlauf Solltemperatur T.vorl.SOLL. Über „FUNKTION ÄNDERN“ lässt sich die Anzahl der gewünschten Zeitprogramme und die Anzahl der Fenster pro Programm ändern und die Anwendung eines eigenen Sollwertes pro Zeitfenster festlegen:

Umfang ZEITPROGRAMM:	
Anzahl Progr.:	3
Anzahl Fenster:	3
mit Sollwert?	nein

Maximal 5 Zeitprogramme einstellbar
Maximal 3 Zeitfenster pro Zeitprogramm einstellbar
Die Eingabe "*nein*" bedeutet, dass für alle Zeitfenster der gleiche Sollwert T.raum.NORMAL verwendet wird.
Die Eingabe "*ja*" ermöglicht es, jedem Zeitfenster einen eigenen Sollwert anstelle T.raum.NORMAL zuzuordnen.

VORHALTEZEIT

Je nach Außentemperatur bewirken fix festgelegte Heizzeiten ein vorzeitiges oder zu spätes Heizen. Die Vorhaltezeit verschiebt abhängig von der Außentemperatur den Schaltzeitpunkt. Die Eingabe bezieht sich auf eine Außentemperatur von -10°C und beträgt bei +20°C Null. So ergibt sich zB. bei einer Vorhaltezeit von 30 Min. und einer Außentemperatur von 0°C ein Vorziehen der Schaltzeit (auf Normalbetrieb) um 20 Minuten.

HEIZKURVE

Die Vorlauftemperatur errechnet sich üblicherweise aus der Außentemperatur und der Heizkurve. Die Heizkurve ist auf eine Raumsolltemperatur von +20°C berechnet und wird für andere Raumsolltemperaturen entsprechend parallelverschoben. Eine Ausnahme stellt die Fixwertregelung dar. Hier wird der Vorlauf im Absenkbetrieb auf die eingetragene Temperatur von +10°C und im Heizbetrieb auf jene von -20°C geregelt.

Das Modul erlaubt die wahlweise Parametrierung der Heizkurve durch zwei Methoden:

- ◆ Über die Steilheit, wie es in vielen Heizungsreglern üblich ist.
- ◆ Über den Zusammenhang der Außentemperatur (bei +10°C und -20°C) zur Vorlauftemperatur. Dabei wird zusätzlich ein weiterer Bezugspunkt bei +20°C Außentemperatur = +20°C Vorlauftemperatur fest vorgegebenen.

Bei beiden Methoden ist der Einfluss der Außentemperatur auf die Vorlauftemperatur nicht linear. Über *Steilheit* ist die Krümmung der Norm entsprechend festgelegt. Über *Temperatur* entsteht mit der gewünschten Vorlauftemperatur bei 10°C eine "Krümmung der Heizkennlinie", um der unterschiedlichen Wärmeabgabe verschiedener Heizsysteme Rechnung zu tragen.

Heizkurve „Steilheit“:

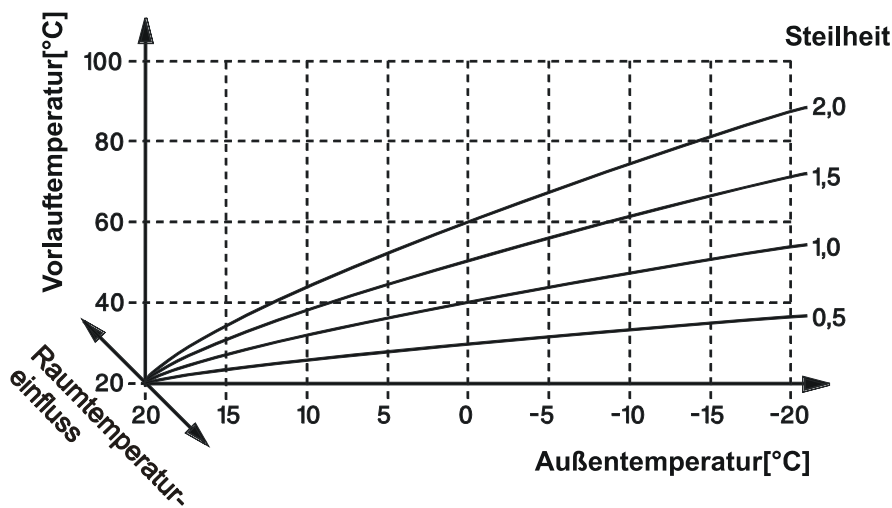

Heizkurve „Temperatur“:

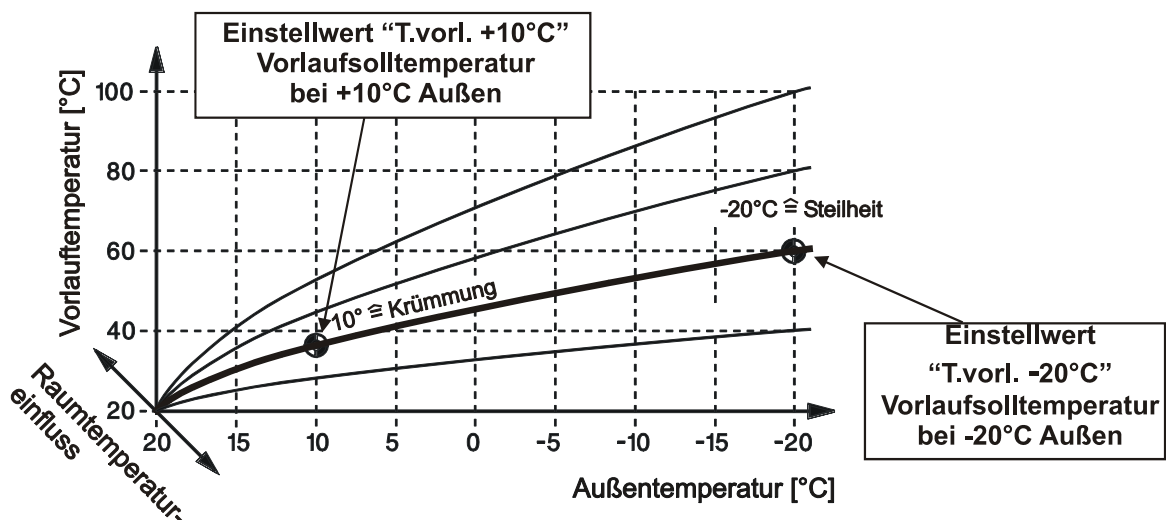

Heizkreisregler

Im Submenü „Heizkurve“ stehen folgende Einträge:

HEIZKR.1 MODUS: REGELUNG: Aussentemp. <i>oder</i> Fixwert	Regelung mit Hilfe von Außentemperatur und Heizkurve Der Vorlauf wird im Absenkbetrieb auf die angegebene Temp. bei +10°C und im Heizbetrieb auf jene bei -20°C geregelt.
HEIZKURVE: Temp. <i>oder</i> Steilheit	Heizkurve über Temperaturpunkte +10°C und -20°C Heizkurve über Eingabe der Steilheit (0,05 - 2,50)
Raumeinfluss: 0%	Die Raumtemperatur wird zur Vorlaufberechnung mit xx% berücksichtigt (nicht linearer Einfluss), von 0 - 90% einstellbar. Der Raumeinfluss ist auch im Modus Fixwert aktiv.
Einschalt- überhöhung 0%	Die vorangegangene Absenkezeit führt zu einer (zeitlich abklin- genden) Überhöhung der Vorlauftemperatur (maximal auf T.vorl.MAX). Einstellbereich: 0 – 20% *) nähere Erklärung siehe unten,
T.vorl.+10°C: 35 °C T.vorl.-20°C: 60 °C <i>oder</i> Steilheit 0.60	gewünschte Vorlauftemp. bei +10°C Außentemp. (Heizkurve) gewünschte Vorlauftemp. bei -20°C Außentemp. (Heizkurve) Angabe der Steilheit (bei Auswahl Heizkurve: Steilheit)
T.vorl.MAX: 65 °C T.vorl.MIN: 20 °C	über diese Grenze darf der Vorlauf nicht steigen unter diese Grenze darf der Vorlauf nicht fallen

*) Einschaltüberhöhung

Die genaue Formel für die Einschaltüberhöhung lautet:

$$T.vorl.SOLL/EU = T.vorl.SOLL + T.vorl.SOLL * (Einschaltüberhöhung / 100) * (Zähler / 30)$$

Der Zähler wird bei abgesenktem Heizkreis alle 20 Minuten um 1 erhöht, bei Heizkreis im Normalbe-
trieb jede Minute um 1 verringert.

Der **maximale** Zählerstand beträgt 255. Er ist daher nach 85 Stunden Absenkezeit (= 255/3 Stunden
oder ca. 3,5 Tage) erreicht. Die **maximale** Abklingzeit beträgt danach 4,25 Stunden (= 255 Minuten).

Die eingestellte Überhöhung ist bei einer Absenkezeit von 10 Stunden (= 30 x 20 Minuten) wirksam.

Beispiel: T.vorl.SOLL = 40°C, Einschaltüberhöhung = 10%, Absenkezeit 8 Stunden

Die Überhöhung beginnt bei +3,2 K und sinkt gleichmäßig auf null innerhalb 24 Minuten.

Schutz hitzeempfindlicher Anlagenteile:

Hitzeempfindliche Anlagenteile (zB. Kunststoffleitungen) müssen unbedingt mit zusätzlichen Schutz-
vorrichtungen (zB. thermische Temperaturbegrenzung für Fußbodenheizung) ausgerüstet werden, die
im Fall eines Defektes der Regelung oder einer anderen Anlagenkomponente eine Überhitzung verhin-
dern.

MITTELWERT der Außentemperatur

Mitunter sind schwankende Außentemperaturen bei der Berechnung der Vorlauftemperatur bzw. als Grundlage zur Heizungspumpenabschaltung unerwünscht. Daher steht für die Berechnung der Heizkurve sowie für die Pumpenabschaltung eine getrennte Mittelwertbildung der Außentemperatur zur Verfügung. In diesem Submenü stehen folgende Einträge:

für Vorlaufregelung:

MW-Zeit: 10 Min
T.auss.MWr: 13.6 °C

für den Vorlauf wird die Außentemp. über 10 Minuten gemittelt
das momentane Außentemperaturmittel dazu ist 13.6°C

für Abschaltung:

MW-Zeit 30 Min
T.auss.MWa: 13.8 °C

für die Abschaltung wird die Außentemp. über 30 Min. gemittelt
das momentane Außentemperaturmittel dazu ist 13.8°C

ABSCHALTBEDINGUNGEN und Mischerverhalten

Der Regler lässt folgende Abschaltbedingungen für die Heizkreispumpe zu:

wenn T.raum
IST > SOLL ? nein
Hysterese: 1.0 K

wenn die gewünschte Raumtemperatur erreicht ist

wenn T.vorl
SOLL < MIN ? ja
Hysterese: 2.0 K

wenn die errechnete Vorlauftemperatur die untere Grenze
T.vorl.MIN unterschreitet

wenn T.auss
MWa > MAX ? nein
T.auss.MAX: 20 °C
Hysterese: 2.0 K

wenn die mittlere Außentemperatur T.auss.MAX im Heiz- oder
Absenkbetrieb einen einstellbaren Wert überschreitet

wenn Absenkbetrieb
und T.auss
IST > MIN ? nein
T.auss.MIN: 5 °C
Hysterese: 2.0 K

wenn die Außentemperatur im Absenkbetrieb einen einstellbaren
Wert überschreitet

wenn T.vorl
IST > MAX ? nein

wenn die Vorlauftemperatur größer als T.vorl.MAX (Einstellung
in der Heizkurve) plus einer fixen Hysterese von 3K ist, Wieder-
einschalten wenn T.vorl.IST < T.vorl.MAX

wenn Heizkreis AUS
MISCHER: schliessen

Mischerverhalten: Zusätzlich kann in diesem Menü festgelegt
werden, wie sich der Mischer nach dem Abschalten der Pumpe
verhalten soll (*schließen, öffnen, unverändert, weiterregeln*).
Bei Freigabe Mischer „AUS“ bleibt der Mischer in der zuletzt
eingenommenen Stellung stehen (Status Mischer: AUS).

Die Hysteresen der Abschaltbedingungen wirken generell nach oben.

Da bei der Berechnung der Vorlauf Solltemperatur sowohl die Außentemperatur als auch die Raumtemperatur (sofern ein Sensor eingesetzt ist) berücksichtigt wird, ist die Abschaltung unter der Grenze T.vorl.MIN die beste Methode.

Heizkreisregler

FROSTSCHUTZ

Dieser Funktionsteil wird nur im Standbybetrieb oder durch die Eingangsvariable "EXTERNER SCHALTER" aktiv - dann aber auch, wenn das Modul gerade über die Eingangsvariable FREIGABE PUMPE teilweise gesperrt ist oder eine Abschaltbedingung die Heizkreispumpe blockieren würde. **Ist jedoch die Funktion über Freigabe Heizkreis blockiert, gibt es keinen Frostschutzbetrieb!**

Ist der Frostschutz aktiviert, wird die Vorlaufsolltemperatur mindestens auf T.vorl.MIN gehalten (Einstellung im Untermenü Heizkurve), bis die Temperatur, die die Frostschutzfunktion ausgelöst hat, um 2 K über die jeweilige Frostschutzgrenze steigt. Das Submenü zeigt folgende Einträge:

Aktivierung wenn T.auss.MWR < 5°C T.raum.FROST: 5°C

unter +5°C (außen) ist die Frostschutzfunktion aktiv und hält den Raum auf einer Temperatur von 5°C

Zustand des Heizkreises	Frostschutzfunktion
Betriebsart STANDBY Einstellung am RAS/RASPT	<u>ohne aktivierter Frostschutzfunktion:</u> T.vorl.SOLL steht auf +5°C, Anzeige Betrieb: STANDBY <u>Aktivierung der Frostschutzfunktion:</u> Wenn T.auss.IST < T.auss.MWR, dann ist T.vorl.SOLL ≥ T.vorl.MIN (Anzeige Betrieb: Frostschutz)
Betriebsart STANDBY Einstellung am Regler	<u>ohne aktivierter Frostschutzfunktion:</u> T.vorl.SOLL steht auf +5°C, Anzeige Betrieb: STANDBY <u>Aktivierung der Frostschutzfunktion:</u> Wenn T.auss.IST < T.auss.MWR oder (wenn Raumsensor vorhanden) Traum.IST < T.raum.FROST, dann ist T.vorl.SOLL ≥ T.vorl.MIN (Anzeige Betrieb: Frostschutz)
Umschaltung über digital „EIN“ am „externen Schalter“ auf EXT/STANDBY	<u>ohne aktivierter Frostschutzfunktion:</u> T.vorl.SOLL steht auf +5°C, Anzeige Betrieb: EXT/STANDBY <u>Aktivierung der Frostschutzfunktion:</u> Wenn T.auss.IST < T.auss.MWR oder (wenn Raumsensor vorhanden) Traum.IST < T.raum.FROST, dann ist T.vorl.SOLL ≥ T.vorl.MIN (Anzeige Betrieb: Frostschutz)
Umschaltung über analog 64 am „externen Schalter“ auf STANDBY	<u>ohne aktivierter Frostschutzfunktion:</u> T.vorl.SOLL steht auf +5°C, Anzeige Betrieb: STANDBY <u>Aktivierung der Frostschutzfunktion:</u> Wenn T.auss.IST < T.auss.MWR oder (wenn Raumsensor vorhanden) Traum.IST < T.raum.FROST, dann ist T.vorl.SOLL ≥ T.vorl.MIN (Anzeige Betrieb: Frostschutz)
Freigabe Pumpe aus	<u>ohne aktivierter Frostschutzfunktion:</u> T.vorl.SOLL entsprechend der Einstellungen Heizkurve, Anzeige Betrieb: gewählte Betriebsart <u>Aktivierung der Frostschutzfunktion:</u> Wenn Raumsensor vorhanden: Wenn T.raum.IST < T.raum.FROST wird die Pumpe eingeschaltet, unabhängig von der Außentemperatur , dann ist T.vorl.SOLL ≥ T.vorl.MIN (Anzeige Betrieb: Frostschutz)
Abschaltung der Pumpe über eine Abschaltbedingung	<u>ohne aktivierter Frostschutzfunktion:</u> T.vorl.SOLL steht auf +5°C, Anzeige Betrieb: STANDBY <u>Aktivierung der Frostschutzfunktion:</u> Wenn Raumsensor vorhanden: Wenn T.raum.IST < T.raum.FROST wird die Pumpe eingeschaltet, unabhängig von der Außentemperatur , dann ist T.vorl.SOLL ≥ T.vorl.MIN (Anzeige Betrieb: Frostschutz)

Mischerregelung

Grundschema:

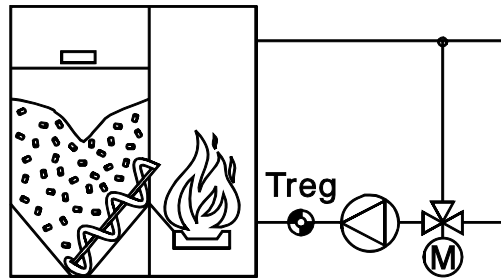

Eingangsvariable:

Freigabe Mischer
Regeltemperatur = Angabe eines Sensors
 Sollwert = regeln auf diesen Wert (+diff)

Ausgangsvariable:

Regelsolltemperatur = $T_{reg.EFF}$, vom Regler errechnete Solltemperatur aus Regeltemperatur und Differenz
 Status Mischer M, Festlegung der Ausgänge

Einfache Funktionsbeschreibung:

Mit dieser Funktion ist eine stetige Regelung eines Mischers auf einen Sollwert möglich.

Besonderheiten:

- ◆ Üblicherweise wird der Sollwert ein einstellbarer Wert sein. Um ein Höchstmaß an Verknüpfungsfreiheit zu erhalten, wurde er als Eingangsvariable definiert. Ist als "Quelle" *Benutzer* angegeben, erscheint er im Menü der Funktion für den Benutzer als üblicher Funktionsparameter.
- ◆ Zum einstellbaren Sollwert kann eine weitere Differenz eingestellt werden.
- ◆ Als Ausgangsvariable stellt die Funktion neben dem Mischerausgang auch den Gesamtsollwert als effektiv wirksame Regeltemperatur ($T_{reg.EFF}$) zur Verfügung.
- ◆ Da das Modul ausschließlich über seine Freigabe geschaltet wird, lässt sich die Mischerstellung bei "Freigabe AUS" vorgeben.
- ◆ Als Mischermodus steht neben *normal* auch *invers* zu Verfügung (zB.: als Kühlfunktion bei Wandheizungen etc.). Bei *invers* öffnet der Mischer mit steigender Temperatur.
- ◆ Die Mischerlaufzeit (20 Minuten) wird neu geladen, wenn der Mischerausgang im Handbetrieb ist, von einer Meldung (dominant EIN oder AUS) angesteuert wird, sich die Ansteuerungsrichtung von AUF auf ZU oder umgekehrt ändert oder die Freigabe von AUS auf EIN umgeschaltet wird.

Gesamte Menüansicht:

```

BEZ.: M-REG.
EINGANGSVARIABLE:
AUSGANGSVARIABLE:

MODUS:  normal

REGELTEMPERATUR:
T.reg.IST:  30.4 °C
T.reg.SOLL  30 °C
Differenz:  0.0 K

Wenn FREIGABE = aus
MISCHER:  unveränd.
  
```

Mischer schließt mit steigender Temperatur

momentane Regeltemperatur
 vorgegebene Regeltemperatur
 zusätzliche Regel-Differenz zum Sollwert

Mischerverhalten bei Freigabe = aus:
 schließen, öffnen, unverändert

Vergleich

Vergleich

(Thermostat / Differenzfunktion)

Einfache Funktionsbeschreibung:

Es werden die zwei (Temperatur-) Werte W_a und $W_b + \text{Differenz}$ miteinander verglichen und damit die zwei Ausgangsvariablen $W_a > W_b$ und $W_a < W_b$ entsprechend gesetzt.

Eingangsvariable:

Freigabe Vergleich

Vergleichs WERT a = erste Vergleichstemperatur

Vergleichs WERT b = zweite Vergleichstemperatur

Ausgangsvariable:

Status $W_a > W_b + \text{diff}$ = Wert a ist größer als Wert b, Festlegung des Ausgangs

Status $W_a < W_b + \text{diff}$ = Wert a ist kleiner als Wert b, Festlegung des Ausgangs

Besonderheiten:

- ◆ Für den Wert a ist nur ein Sensoreingang bzw. eine Ausgangsvariable einer anderen Funktion zugelassen. Wert b kann auch ein einstellbarer (Temperatur-) Wert sein. Dazu ist als "Quelle" *Benutzer* anzugeben. Somit erscheint der Wert b im Menü der Funktion für den Benutzer als üblicher Funktionsparameter.
- ◆ Üblicherweise entspricht diese Funktion einem Thermostat. Über die Angabe der "Funktionsgröße" wird jeder beliebige Zahlenvergleich ermöglicht. Zur Verfügung stehen: Temperatur, dimensionslos, Volumenstrom, Leistung, Wärmemenge, Impulszahl, Zeit, Solarstrahlung, relative Feuchte, Windgeschwindigkeit und Druck.
- ◆ Die Vergleichsdifferenz besteht aus einer Ein- und Ausschalt-differenz.
- ◆ Als Ausgangsvariable stehen sowohl $W_a > W_b$ als auch $W_a < W_b$ zur Verfügung. Beim Vergleich eines Temperatursensors mit einem Schwellwert (Wert b unter den Eingangsvariablen als "Benutzer" eingetragen) entspricht das einem mechanischen Thermostat mit Wechselkontakt ($W_a > W_b$ = Schließer und $W_a < W_b$ = Öffner).
- ◆ Werden beiden Werten Sensoren zugeordnet, entsteht eine einfache Differenzfunktion.
- ◆ Bei Freigabe „AUS“ sind beide Ausgangsvariablen auf „AUS“.

Gesamte Menüansicht:

BEZ.: VERGL.1	
FUNKTIONSSTATUS:	
EINGANGSVARIABLE:	
AUSGANGSVARIABLE:	
FUNKTGR.: Temperatur	Vergleich zweier Temperaturen
WERTa: 39.1 °C	
WERTb: 44.3 °C	
DIFF.EIN: 5.0 K	Einschalten wenn Wert a über 49,3°C (44,3+5,0) steigt
DIFF.AUS: 2.0 K	Ausschalten wenn Wert a unter 46,3°C (44,3+2,0) fällt

ACHTUNG: Der Ausgangsstatus der zweiten Ausgangsvariablen verhält sich invers zur ersten Ausgangsvariablen $W_a > W_b + \text{diff}$. Die Bezeichnung $W_a < W_b + \text{diff}$ der zweiten Ausgangsvariablen stimmt daher nicht. Diese Schreibweise wurde gewählt, da das Display kein Invers-Symbol anzeigen kann.

Wenn damit zwei Sensoren verglichen werden, empfiehlt sich der Anschluss des wärmeren der beiden Sensoren (Erzeuger) immer an W_a . Bei verkehrter Verknüpfung von Wert a und b in den Eingangsvariablen wird sonst mit negativer Differenz geschaltet!

Ladepumpe

Grundschema:

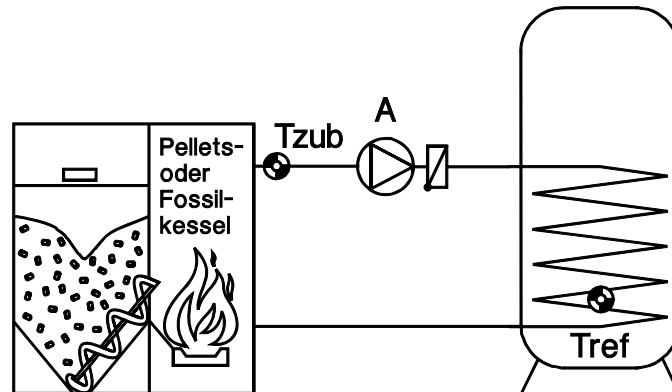

Eingangsvariable:

Freigabe Ladepumpe
Zubringertemperatur = T_{zub}
Referenztemperatur = T_{ref}
 Mindesttemp.Zub = Min-Schwelle an T_{zub}
 Maximaltemp.Ref = Max-Schwelle an T_{ref}

Ausgangsvariable:

Status Ladepumpe, Festlegung des Ausgangs A

Einfache Funktionsbeschreibung:

Freigabe der Ladepumpe A, wenn die Temperatur am Kessel (Zubringertemperatur T_{zub}) über der Mindesttemperatur liegt und um eine Differenz höher ist als die Referenztemperatur T_{ref} . Zusätzlich darf T_{ref} noch nicht seine Maximalbegrenzung erreicht haben.

Besonderheiten:

- ◆ In den meisten Anwendungen werden die Min- Schwelle an T_{zub} und die Max- Schwelle an T_{ref} einstellbare Werte sein. Um ein Höchstmaß an Verknüpfungsfreiheit zu erhalten, wurden beide Schwellen als Eingangsvariable definiert.
- ◆ Als Beispiel sei eine Verknüpfung mit der Brenneranforderung zur Warmwasserbereitung angeführt. Die Funktion *Anforderung WW* stellt als Ausgangsvariable die gewünschte Solltemperatur des Speichers zur Verfügung. Dadurch kann die Solltemperatur zugleich als Maximaltemperatur für die Ladepumpenfunktion herangezogen werden.
- ◆ Sollen die beiden Eingangsvariablen Einstellwerte sein, genügt es, als "Quelle" *Benutzer* anzugeben. Somit erscheinen sie im Menü der Funktion für den Benutzer als übliche Funktionsparameter.
- ◆ Beide Thermostatschwellen besitzen keine Hysterese sondern eine Ein- und Ausschaltendifferenz zum einstellbaren Schwellwert.
- ◆ Beispiel: Min-Schwelle = 60°C
 DIFF. EIN = 5.0 K
 DIFF.AUS = 1.0 K
 D.h. überschreitet die Temperatur T_{zub} 65°C ($= 60^{\circ}\text{C} + 5 \text{ K}$) wird der Ausgang aktiv, während beim Unterschreiten von 61°C ($= 60^{\circ}\text{C} + 1 \text{ K}$) abgeschaltet wird.

Ladepumpe

Gesamte Menüansicht:

BEZ.: LDPUMPE1	
FUNKTIONSSTATUS:	
EINGANGSVARIABLE:	
AUSGANGSVARIABLE:	
ZUBRINGERTEMP.:	
T.zub.IST: 74.3 °C	momentane Temperatur des "Energiezubringers"
T.zub.MIN: 60 °C	Einschaltgrundschwelle am Sensor T.zub
DIFF.EIN: 5.0 K	Einschaltdifferenz zu T.zub.MIN (ergibt hier 65°C)
DIFF.AUS: 0.0 K	Ausschaltdifferenz zu T.zub.MIN (ergibt hier 60°C)
REFERENZTEMPERATUR:	
T.ref.IST: 65.7 °C	momentane Speichertemperatur
T.ref.MAX: 90 °C	Speicherbegrenzung
DIFF.EIN: 1.0 K	Einschaltdifferenz zu T.ref.MAX (ergibt hier 91°C)
DIFF.AUS: 5.0 K	Ausschaltdifferenz zu T.ref.MAX (ergibt hier 95°C)
DIFFERENZ ZUB - REF:	
DIFF.EIN: 6.0 K	Einschaltdifferenz ZUB - REF
DIFF.AUS: 3.0 K	Abschaltdifferenz ZUB - REF

Bei der minimalen Zubringertemperatur muss DIFF.EIN immer größer als DIFF.AUS sein, während bei der maximalen Referenztemperatur immer DIFF.EIN kleiner als DIFF.AUS sein muss.

Anforderung Heizung

Grundschemata:

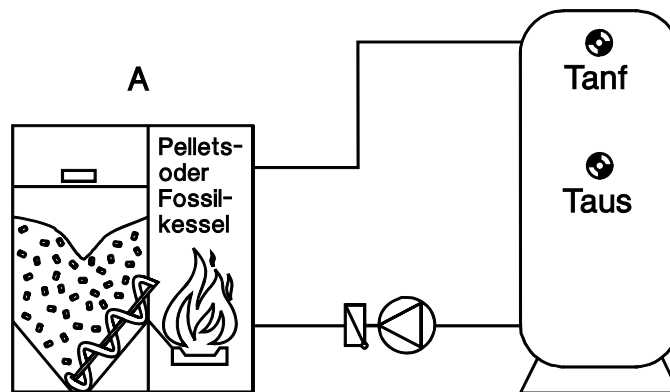

Eingangsvariable:

Freigabe Anforderung Heizung

Anforderungstemperatur = T.anf

Abschalttemperatur = T.aus

Sollwert Anforderung = Min-Schwelle an T.anf

Sollwert Abschaltung = Max-Schwelle an T.aus

Ausgangsvariable:

Status Anforderung,
Festlegung des Ausgangs A
(= Brennerfreigabe)

Einfache Funktionsbeschreibung:

Freigabe des Brenners A, wenn die Temperatur im Pufferspeicher oben (Anforderungstemperatur T.anf) unter den "Sollwert Anforderung" fällt (entspricht einer Min-Schwelle) und Abschaltung, wenn die Temperatur im unteren Speicherbereich (Abschalttemperatur T.aus) über den "Sollwert Abschaltung" (entspricht einer Max-Schwelle) steigt.

Besonderheiten:

- ◆ Üblicherweise werden die Sollwerte für Anforderung und Abschaltung als Thermostatschwellen einstellbare Werte sein. Auch hier wurden beide Schwellen als Eingangsvariable definiert. Sollen sie Einstellwerte sein, genügt es, als "Quelle" *Benutzer* anzugeben, um im Menü der Funktion für den Benutzer als Funktionsparameter zu erscheinen.
- ◆ Da die Ein- und Abschaltung über getrennte Schwellenwerte und Sensoren erfolgt, besitzen beide Schwellen keine Hysterese. Dafür haben beide Schwellen eine addierbare Differenz zum Wert:
Einschaltswelle = Sollwert Anforderung + DIFF.EIN am Sensor T.anf
Ausschaltswelle = Sollwert Abschaltung + DIFF.AUS am Sensor T.aus
- ◆ Das Verfahren der Brenneranforderung über einen Sensor und Abschalten über einen anderen wird "Halteschaltung" genannt. Für eine Schaltfunktion mit getrennten Ein- und Ausschaltswellen auf **nur einem Sensor** ist die Eingangsvariable "ABSCHALTTEMPERATUR" auf *Benutzer / unbe-nutzt* zu stellen. Wird an Stelle des Speichersensors der Kesselfühler eingetragen, erhält man einen gleitenden Kesselbetrieb. Somit erhält die "ANFORDERUNGS-TEMP." neben dem Schwellwert eine Ein- und Ausschalt-differenz:
Einschaltswelle = Sollwert Anforderung + DIFF.EIN
Ausschaltswelle = Sollwert Anforderung + DIFF.AUS
- ◆ Über die "Sockeltemperatur" T.anf.MIN ist die Vorgabe einer Mindesttemperatur möglich:
Einschaltswelle = T.anf.MIN + DIFF.EIN am Sensor T.anf
Ausschaltswelle = T.anf.MIN + DIFF.AUS am Sensor T.aus
Die Sockeltemperatur ist nur wirksam, wenn der Sollwert Anforderung > 5°C ist.
Ein Wert > 30°C ist nur sinnvoll, wenn die Funktion für den gleitenden Kesselbetrieb eingesetzt wird. In diesem Fall beziehen sich die Aus- und Einschaltswellen auf den Sensor T.anf.

Anforderung Heizung

Ökobetrieb:

ist durch "Unterdeckung" auf eine Zeitfläche bezogen. Der Unterdeckungsgrad bezieht sich immer auf 60 Minuten. Für eine Anforderungstemperatur von 50°C bedeutet eine Unterdeckung von 20%: Anforderung nach 30 Minuten unter 30°C oder nach einer Stunde unter 40°C (= 20%) oder nach zwei Stunden unter 45°C. Unter 30 Min. bleibt der Schwellwert gleich.

Formel: $dT * dt = \text{Unterdeckung} * \text{Sollwert Anforderungstemperatur} = \text{konstant}$

Beispiel:

Anforderungstemperatur = 50°C
Unterdeckung = 20%

=> 20% von 50°C = 10K

dt= 30min => dT= 20K

dt= 60min => dT= 10K

dt= 120min => dT= 5K

dt= 240 min => dT= 2,5K

dt= 480 min => dT= 1,25K

dt= 1440 min => dT= 0,42K

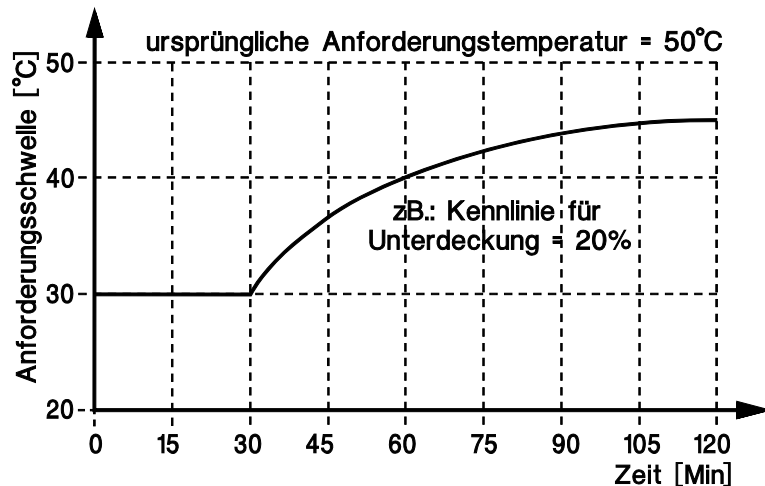

D.h. es wird eine Anforderung gestellt, wenn für 30 min die (Ist-)Anforderungstemperatur um 20K unter dem Sollwert liegt oder für 1440 min (=1Tag) die (Ist-)Anforderungstemperatur um 0,42K unter dem Sollwert liegt.

Beim Unterschreiten der doppelten Unterdeckung * Sollwert Anforderungstemperatur (entspricht dem Wert bei 30 min.) wird die Kennlinie begrenzt. Ist die Differenz zwischen Sollwert Anforderung und dem Istwert der Anforderungstemperatur größer als die doppelte Unterdeckung * Sollwert Anforderungstemperatur wird der Brenner sofort gestartet (zB. beim Umschalten des Heizkreises von Absenkauf Normalbetrieb oder wenn eine Abschaltbedingung nicht mehr erfüllt ist und die Heizkreise wieder in Betrieb gehen).

In der Praxis werden weder die Anforderungstemperatur noch der Sollwert konstant sein. Die Differenz zwischen den beiden Werten im zeitlichen Ablauf wird sich normalerweise immer vergrößern und daher ständig ein immer größeres Produkt aus $dT*dt$ zum Summenregister hinzuaddiert und mit der Kennlinie verglichen. Es sei denn, die Heizkreise schalten zB.: vom Normalbetrieb in den Absenkbetrieb, die Heizkreispumpe schaltet aufgrund einer Abschaltbedingung überhaupt aus etc.. In solchen Fällen erspart man sich aber die Energie, die der Brenner verbraucht hätte, wenn er sofort nach Unterschreiten des Sollwertes angefordert worden wäre. Programmintern wird in einem gewissen zeitlichen Abstand der Unterschied zwischen dem Sollwert der Anforderung und dem Istwert der Anforderungstemperatur aufsummiert. Ist diese Summe größer als das Produkt aus Unterdeckung * Sollwert Anforderungstemperatur bezogen auf eine Stunde, unter Berücksichtigung des sofortigen Einschaltens des Brenners bei Unterschreiten der doppelten Unterdeckung, wird der Brenner gestartet.

Gesamte Menüansicht:

BEZ.: HZ_ANF.	
FUNKTIONSTATUS:	
EINGANGSVARIABLE:	
AUSGANGSVARIABLE:	
ANFORDERUNGSTEMP:	
T.anf.IST: 64.3 °C	momentane Temperatur des Sensors T.anf
T.anf.SOLL: 60 °C	(Einschalt-) Schwellwert an Sensor T.anf
DIFF.EIN: 1.0 K	Einschaltdifferenz zu T.anf (ergibt hier 61°C)
ABSCHALTTEMPERATUR:	
T.aus.IST: 44.3 °C	momentane Temperatur des Sensors T.aus
T.aus.SOLL: 60 °C	(Ausschalt-) Schwellwert an Sensor T.aus
DIFF.AUS: 9.0 K	Ausschaltdifferenz zu T.aus (ergibt hier 69°C)
Sockeltemperatur:	
T.anf.MIN: 20 °C	Brenneranforderung, wenn T.anf unter diesen Wert fällt (nur
Mindestlaufzeit	wirksam, wenn T.anf.SOLL > +5°C)
Brenner: 90 Sek	
OEKOBETRIEB:	
Unterdeckung: 0 %	kein Ökobetrieb

Häufigstes Beispiel: Brenneranforderung, wenn der Pufferspeicher kälter ist als der errechnete Heizkreisvorlauf, mit den Eingangsvariablen:

- ◆ FREIGABE / Benutzer / EIN = die Funktion ist freigegeben
- ◆ ANFORDERUNGSTEMP: = Quelle: / Eingang / Sensor Puffer oben
- ◆ ABSCHALTTEMP.: = Quelle: / Benutzer / unbenutzt = nur ein Sensor wird verwendet
- ◆ SOLLW. ANFORDERUNG: = Quelle: / HEIZKR. / Vorlauf-Solltemperatur = T.vorl.SOLL ist der Thermostatwert

Als Sollwert (als Thermostatschwelle) wurde also die errechnete Vorlauftemperatur der Funktion *Heizkreis 1* angegeben. Diesen Wert vergleicht der Regler mit der (Anforderungs-) Temperatur *Puffer oben* samt einer Ein- und Ausschaltdifferenz. Somit wird der Brenner angefordert, wenn der Speicher kälter ist als die errechnete Vorlauf-Solltemperatur + DIFF.EIN und abgeschaltet, wenn der Speicher wärmer ist als die Vorlauf-Solltemperatur + DIFF.AUS.

Wird an Stelle des Speichersensors der Kesselfühler eingetragen, erhält man einen gleitenden Kesselbetrieb, für den zusätzlich eine Sockeltemperatur vorgegeben werden kann.

Anforderung Warmwasser

Anforderung Warmwasser

Grundschemata:

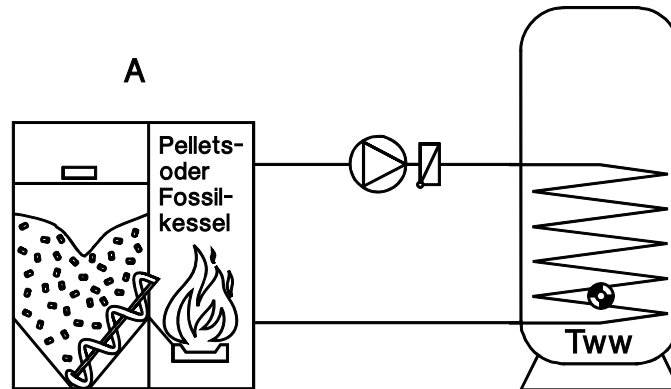

Eingangsvariable:

Freigabe Anforderung Warmwasser
Warmwassertemperatur = T.ww
Solltemperatur = gewünschte Warmwassertemperatur

Externer Schalter = Umschaltung zwischen „Normalbetrieb“ laut Zeitprogramm (Status: AUS) und Anfordern nur auf T.ww.MIN (Status: EIN)

Ausgangsvariable:

wirksame Solltemperatur = zeitabhängiger WW-Sollwert T.ww.EFF
Solltemperatur = gewünschte Speichertemperatur T.ww.SOLL
Status Anforderung, Festlegung des Ausgangs A
Brennerleistung, Zuordnung nur zum Analogausgang A15 oder A16 sinnvoll

Einfache Funktionsbeschreibung:

Freigabe des Brenners A, wenn die Temperatur im Speicher (Warmwassertemperatur T.ww) unter die durch das Zeitfenster festgelegte Solltemperatur fällt.

Besonderheiten:

- ◆ Auch in diesem Funktionsblock ist die Solltemperatur als Eingangsvariable definiert. Will man diese als einfachen Einstellwert benutzen, genügt es, als „Quelle“ *Benutzer* anzugeben. Somit erscheint sie im Menü der Funktion als üblicher Funktionsparameter.
- ◆ Die Solltemperatur stellt die „Wunschtemperatur“ innerhalb definierbarer Zeitfenster dar. Um eine Mindestspeichertemperatur auch außerhalb der Zeitfenster zu garantieren, kann mit T.ww.MIN (Warmwassermindertemperatur) auch außerhalb festgelegter Zeiten eine Brenneranforderung erreicht werden.
- ◆ Als Ausgangsvariable steht die vom Zeitfenster momentan festgelegte *effektiv wirksame Solltemperatur* WW-EFF zur Verfügung. Überschreitet der Speicher diese Temperatur, wird 5°C ausgegeben. Damit kann der Brenner über ein anderes Modul (zB.: Brenneranforderung Heizung) durch Vergleich von „WW-EFF“ mit der Puffertemperatur angefordert werden.
- ◆ Die *Solltemperatur* als weitere Ausgangsvariable ist jene Temperatur, die durch den Benutzer festgelegt ist. Somit kann die Einstellung der gewünschten Speichertemperatur in weitere Funktionsmodule übergeben werden.
- ◆ Mit der Eingangsvariablen „EXTERNER SCHALTER“ kann über einen Fernschalter zwischen Normalbetrieb laut Zeitprogramm und Anfordern nur auf T.ww.MIN (zB. Urlaub) umgeschaltet werden.

- ◆ Beide Thermostatschwellen besitzen keine Hysterese sondern eine gemeinsame Ein- und Ausschaltdifferenz zum einstellbaren Schwellwert.

Beispiel: T.ww.SOLL = 50°C

DIFF.EIN = 1.0 K

DIFF.AUS = 8.0 K

D.h. unterschreitet die Temperatur T.ww 51°C (= 50°C + 1 K), wird der Ausgang aktiv, während beim Überschreiten von 58°C (= 50°C + 8 K) abgeschaltet wird.

- ◆ Der Funktionsblock stellt als Ausgangsvariable die Brennerleistung zur Verfügung. Diese kann einem Drehzahlausgang oder dem Analogausgang zugeordnet werden. Über den Hardwareausgang 15 oder 16 (analoger Ausgang 0 - 10V) lässt sich zB. die Brennerleistung regeln (eine entsprechende Brennertechnologie vorausgesetzt). Dies ist dann sinnvoll, wenn ein schlechtes Verhältnis der Brennerleistung zur Wärmetauscherleistung zum Ansprechen der Übertemperatursicherung im Kessel führt.
- ◆ Es besteht die Möglichkeit den Speicher auch außerhalb des programmierten Zeitfensters per Tastendruck einmalig auf die eingestellte Solltemperatur aufzuladen.

Gesamte Menüansicht:

BEZ.: WW_ANF.	
FUNKTIONSTATUS:	
EINGANGSVARIABLE:	
AUSGANGSVARIABLE:	
EINMALIGES LADEN: STARTEN	Speicher außerhalb der Hauptzeit per Tastendruck laden
WARMWASSERTEMP.:	
T.ww.IST: 54.3 °C	momentane Temperatur des WW-Speichers
T.ww.SOLL: 50 °C	Solltemperatur des WW-Speichers
ZEITPROG.:	Einstieg in das Zeitenmenü (siehe Zeitprogramme)
T.ww.MIN: 40 °C	Mindesttemperatur des WW-Speichers
DIFF.EIN: 0.0 K	Einschaltdifferenz zu T.ww.SOLL und T.ww.MIN
DIFF.AUS: 4.0 K	Ausschaltdifferenz zu T.ww.SOLL und T.ww.MIN
Brennerleist.: 100%	Vorgabe der Brennerleistung

Codezahl für Fachmann:

Um eine Freigabe aller Einstellparameter zu ermöglichen: Im Grundmenü des Gerätes in die Funktion "Benutzer" einsteigen und nach der Wahl "Fachmann:" als Codezahl das Ergebnis von 2^6 eingeben!

Kesselkaskade

Einfache Funktionsbeschreibung:

Koordination von bis zu drei Brenneranforderungen mit Lauf- und Verzögerungszeit über den Vergleich der momentanen Anforderungstemperatur mit einer gemeinsamen Vorlauftemperatur.

Durch die Angabe der beteiligten Funktionen (Anforderungsmodule) erhält das Modul automatisch über deren internen Signale "Brenneranforderung" und "Solltemperatur" die Erlaubnis zur Brennersteuerung. Die höchste Solltemperatur wird mit der gemeinsamen Vorlauftemperatur verglichen und stellt bei Bedarf eine Brenneranforderung. Nach einer einstellbaren Verzögerungszeit wird die nächste Brennerstufe freigegeben, wenn dafür die Bedingungen erfüllt sind usw.

Eingangsvariable:

Ausgangsvariable:

Freigabe (ab erster) Kesselstufe Freigabe ab zweiter, dritter Kesselstufe	Vorlaufsollwert = höchste Bedarfstemperatur Status Brenneranforderung für Kessel A, B, C, Festlegung der Ausgänge Betriebsstunden Kessel (A, B, C)
Vorlauftemperatur = gemeinsamer Vorlauf beteiligte Funktionen = Angabe der beteiligten Anforderungsmodule	Status Kessel (1, 2, 3) = Status der Anforderungsstufen

Besonderheiten:

- ◆ Wenige Eingangsvariable, da das Modul intern durch die Angabe der beteiligten Funktionen automatisch mit diesen kommuniziert.
- ◆ Aufzeichnung der Brennerlaufzeiten. Somit kann über die Angabe einer Laufzeitgrenze der Führungskessel automatisch getauscht werden.
- ◆ Neben den notwendigen Brenneranforderungen stehen als Ausgangsvariable auch die höchste Bedarfstemperatur (Vorlaufsollwert) und der Status der Anforderungsstufen zur Verfügung.

Achtung:

Mitunter ist es sinnvoll, eine der Ausgangsvariablen direkt mit einem Steuerausgang zur Erzeugung eines 0-10 V oder PWM- Signals zu verbinden (einstellbare Ausgangsspannung bei Digitalbefehl). Eine direkte Verbindung dieser Funktion ist nur mit dem Steuerausgang A15 erlaubt - nicht aber mit dem Ausgang A16.

Unter der Annahme, dass zwei Kessel gesteuert werden sollen, ergibt sich als Beispiel folgendes Laufzeitdiagramm:

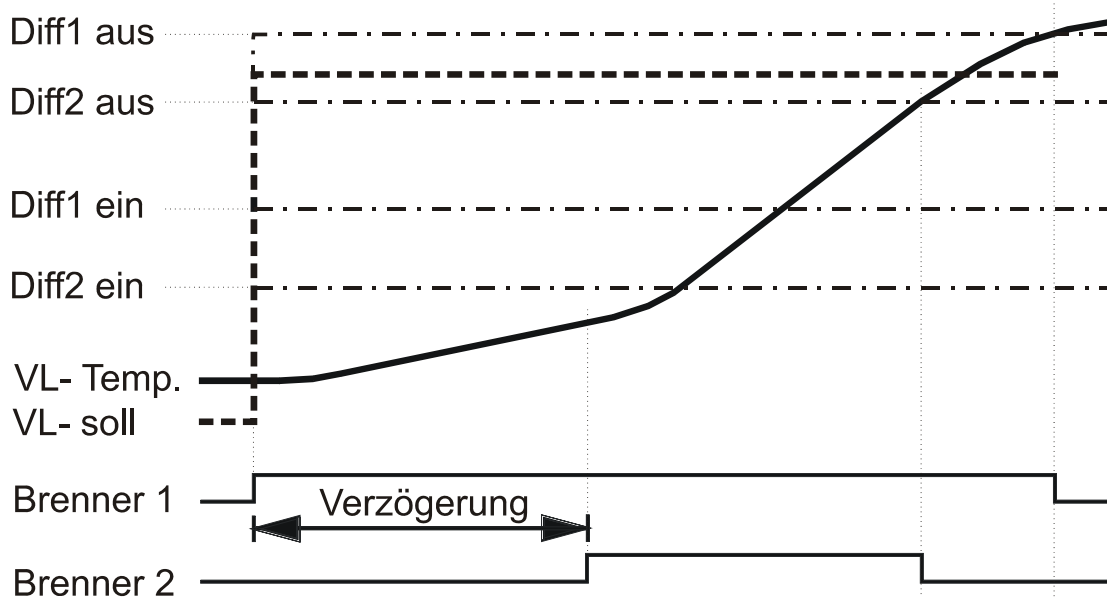

Wenn bei einem Bedarf (zB. Vorlauf-Solltemperatur $T_{\text{vorl.SOLL}}$ steigt sprunghaft) die Vorlauftemperatur unter der Einschalttemperatur des Führungskessels ($=T_{\text{vorl.SOLL}} + \text{DIFF 1 EIN}$) ist, wird die erste Anforderung gestellt. Ist nach Ablauf einer einstellbaren Verzögerungszeit die Vorlauftemperatur unter der Einschalttemperatur des zweiten Kessels ($T_{\text{vorl.SOLL}} + \text{DIFF2 EIN}$), wird die zweite Anforderung gestellt. Die Abschaltung der Kessel erfolgt in der Reihenfolge, wie die Vorlauftemperatur die Ausschalttemperaturen ($T_{\text{vorl.SOLL}} + \text{DIFF AUS}$) überschreitet.

Die Vorlauf Solltemperatur **$T_{\text{vorl.SOLL}}$** ist mit folgenden Werten der beteiligten Funktionen verknüpft und wird aus der höchsten dieser Temperaturen ermittelt:

1. Aus dem Funktionsmodul **Anforderung Heizung**:
 Abschalttemperatur $T_{\text{aus.SOLL}} + \text{DIFF.AUS}$
oder Anforderungstemperatur $T_{\text{anf.SOLL}} + \text{DIFF.AUS}$, falls kein eigener Sensor für die Abschaltung verwendet wird
oder Sockeltemperatur $T_{\text{anf.MIN}} + \text{DIFF.AUS}$
 Die Anforderung selbst erfolgt durch Unterschreitung der Anforderungstemperatur $T_{\text{anf.SOLL}} + \text{DIFF.EIN}$ oder der Sockeltemperatur $T_{\text{anf.MIN}} + \text{DIFF.EIN}$. Eine etwaige Brennermindestlaufzeit wird nicht berücksichtigt.
2. Aus dem Funktionsmodul **Anforderung Warmwasser**:
 Warmwasser-Solltemperatur $T_{\text{ww.SOLL}} + \text{DIFF.AUS}$
oder Mindesttemperatur $T_{\text{ww.MIN}} + \text{DIFF.AUS}$ (außerhalb der Zeitfenster)
 Die Anforderung selbst erfolgt durch Unterschreitung der Warmwasser-Solltemperatur $T_{\text{ww.SOLL}} + \text{DIFF.EIN}$ oder der Mindesttemperatur $T_{\text{ww.MIN}} + \text{DIFF.EIN}$.

Wenn aus den beteiligten Funktionen keine Anforderung erfolgt oder die Freigabe auf „AUS“ ist, ist $T_{\text{vorl.SOLL}} + 5^\circ\text{C}$.

Gesamte Menüansicht (Beispiel für zwei Kessel, entsprechend dem Diagramm):

BEZ.: KESSELK.	
FUNKTIONSSTATUS:	
EINGANGSVARIABLE:	
AUSGANGSVARIABLE:	
SERVICEMENUE:	
T.vorl.IST: 34.6 °C	momentane Vorlauftemperatur
T.vorl.SOLL: 55 °C	aus den Anforderungen ermittelte höchste Vorlauf-Solltemperatur
KESSEL 1:	
DIFF.EIN: -8,0 K	Einschaltdifferenz zu $T_{\text{vorl.SOLL}}$ (ergibt hier 47°C)
DIFF.AUS: 2.0 K	Ausschaltdifferenz zu $T_{\text{vorl.SOLL}}$ (ergibt hier 57°C)
Zeitverzg.: 0 Sek	Einschaltverzögerung für ersten Kessel (meist null)
KESSEL 2:	
DIFF.EIN: -13 K	Einschaltdifferenz zu $T_{\text{vorl.SOLL}}$ (ergibt hier 42°C)
DIFF.AUS: -1.5 K	Ausschaltdifferenz zu $T_{\text{vorl.SOLL}}$ (ergibt hier $53,5^\circ\text{C}$)
Zeitverzg.: 15 Min	Einschaltverzögerung für zweiten Kessel beträgt 15 Min.

Kesselkaskade

Die Variablen des Servicemenüs (laut Beispiel):

KESSELK.	
Kesselreihenfolge:	
Kessel A: 1	Kessel A hat erste Priorität (= Führungskessel)
Kessel B: 2	Kessel B hat zweite Priorität
Kessel A:	
automatischer	
Kesseltausch: ja	Tausch des Führungskessels wenn Differenz $A - B = 200$ Std.
Betriebsdauer	
284 Std	gesamte Kesselaufzeit von A = 284 Stunden
ZAEHLER	
RUECKSETZEN: nein	„ja“ setzt den Zähler zurück
Kessel B:	
automatischer	
Kesseltausch: ja	Tausch des Führungskessels wenn Differenz $B - A = 200$ Std.
Betriebsdauer	
91 Std	gesamte Kesselaufzeit von B = 91 Stunden
ZAEHLER	
RUECKSETZEN: nein	„ja“ setzt den Zähler zurück
Unterschied Betriebs-	bei einem Unterschied von 200 Betriebsstunden zwischen A und
std. für Kesselt.: 200 Std	B wird der Führungskessel getauscht, wenn ein automatischer Kesseltausch gewünscht ist (Einstellungen: ja)

Zirkulation

Grundschemata:

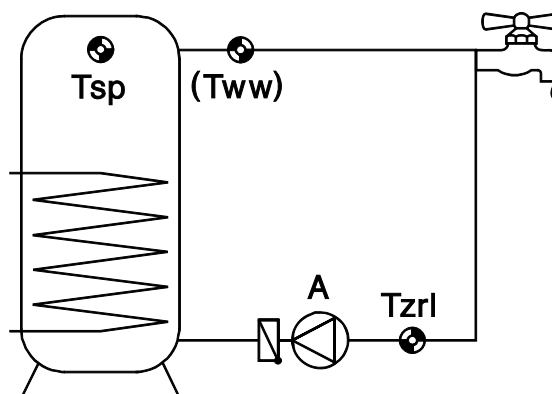

Eingangsvariable:

Freigabe Zirkulationspumpe

Rücklauftemperatur = $T.zrl$

Warmwassertemperatur = $T.ww$

Solltemperatur Rücklauf = maximal erlaubte Temperatur an $T.zrl$

Speichertemperatur = $T.sp$ Speichersensor für Vermischungsschutz

Ausgangsvariable:

effektive Zirkulationsrücklauftemperatur $T.ZRL.eff$

(berücksichtigt auch den Vermischungsschutz)

Status Zirkulation, Festlegung des Ausganges A

Einfache Funktionsbeschreibung:

Freigabe der Zirkulationspumpe A über Zeitfenster und so lange der Rücklauffühler $T.zrl$ noch nicht seine Maximalbegrenzung (Solltemperatur) erreicht hat. In der einfachen Anwendung hat der Warmwassersensor keine Funktion und kann daher entfallen.

Besonderheiten:

- ◆ Vermischungsschutz 1: Unterhalb einer minimalen Speichertemperatur ($T.sp.MIN$) ist die Zirkulationsfunktion gesperrt, um nicht durch einen Pumpenlauf die geschichtete Restenergie des Speichers zu verlieren.
- ◆ Vermischungsschutz 2: Zur Vermeidung einer Durchmischung oberhalb dieser Schwelle wird die Temperaturdifferenz zwischen Speicher- und Rücklauftemperatur ($DIFF.VERM.$) verwendet. Ist die Speichertemperatur abzüglich " $DIFF.VERM$ " kleiner als die eingestellte Rücklauftemperatur $T.zrl.SOLL$, gilt dieser Wert als Begrenzungstemperatur. Ohne Speichersensor ("Quelle" Benutzer) ist der Vermischungsschutz deaktiviert.
- ◆ Bei einer hygienischen Warmwasserbereitung an Stelle eines WW-Speichers kann der Pulsbetrieb als alternatives Regelverfahren mit Hilfe des Warmwassersensors $T.ww$ angewendet werden. Dies setzt einen entsprechend dimensionierten Plattenwärmetauscher samt ultraschnellem Temperatursensor ($MSV+SS =$ Sonderzubehör) an dessen Warmwasseraustritt voraus. $T.ww$ dient dabei zugleich der Regelung zur Wassererwärmung und der Zirkulationssteuerung. Wird ein Wasserhahn kurz geöffnet, so verändert sich die Temperatur an $T.ww$. Wird binnen einer Sekunde ein einstellbarer Temperatursprung (fallend oder steigend) an $T.ww$ gemessen, schaltet der Regler die Zirkulationspumpe ein. Die Abschaltung erfolgt entweder nach der eingestellten Laufzeit oder wenn bereits vorher der Sollwert an $T.zrl$ überschritten wird. Somit steht binnen kurzer Zeit Warmwasser an der Zapfstelle ohne geöffneten Hahn zur Verfügung.
- ◆ Im Betrieb **Zeit/Puls** ist innerhalb des Zeitfensters der Zeitbetrieb und außerhalb der Pulsbetrieb aktiv.

Zirkulation

Gesamte Menüansicht:

BEZ.: ZIRKU	
FUNKTIONSSTATUS:	
EINGANGSVARIABLE:	
AUSGANGSVARIABLE:	
BETRIEB: Zeit	Umschaltung auf "Puls"- oder „Zeit/Puls“-Betrieb
ZIRKU.RUECKLAUF:	
T.zrl.IST: 34.7 °C	momentane Temperatur des Rücklaufes
T.zrl.SOLL: 50 °C	Soll(max-)temperatur des Rücklaufes
ZEITPROG.:	Einstieg in das Schaltzeitenmenü
DIFF.EIN: 0.0 K	Einschaltdifferenz zu T.zrl.SOLL (ergibt hier 50°C)
DIFF.AUS: 5.0 K	Ausschaltdifferenz zu T.zrl.SOLL (ergibt hier 55°C)
WARMWASSERTEMP.:	
T.ww.IST: 53.2 °C	momentane Warmwassertemperatur

Mit der Angabe eines Sensors für die Speichertemperatur erscheinen noch weitere Menüzeilen:

VERMISCH. SCHUTZ:	
T.sp.IST: 58.2 °C	momentane Temperatur des Speichers
T.sp.MIN: 30 °C	keine Zirkulation unter dieser Speichertemperatur erlaubt (Hysterese = 3K)
DIFF.VERM.: 8.0 K	ist die Speichertemperatur minus DIFF.VERM. unter T.zrl.SOLL, gilt der neue Rechenwert als "T.zrl.SOLL" (=effektive Zirkulationsrücklauftemperatur)

Bei der Betriebswahl *Puls* an Stelle *Zeit* werden statt des Zeitprogramms nach der Warmwassertemperatur folgende Menüzeilen eingeblendet:

dDIFF_ein: 2.0 K	Temperaturänderung von 2K / Sekunde startet die Pumpe
Laufzeit: 90 Sek	maximale Laufzeit pro Intervall
Pausenzeit: 10 Min	minimale Intervallzeit (= Mindestzeit zwischen zwei Pumpenläufen)

Bei der Betriebswahl *Zeit/Puls* an Stelle *Zeit* ist innerhalb des Zeitfensters der Zeitbetrieb und außerhalb der Pulsbetrieb aktiv.

In Verbindung mit der hygienischen Brauchwasserbereitung arbeitet der Pulsbetrieb mit einem ultraschnellen Sensor (Sonderzubehör) sehr zuverlässig. Mit Standardsensoren ist die Erkennung der Temperaturänderung wesentlich langsamer. Bei Problemen kann an Stelle der Temperaturmessung auch ein Strömungsschalter für die Zirkulationsfunktion eingesetzt werden.

Das sprunghafte Digitalsignal des Strömungsschalters am Funktionseingang „Warmwassertemperatur T.ww“ bewirkt ein sofortiges Einschalten der Zirkulationspumpe.

PID-Regelung (Drehzahlregelung)

Mit Hilfe der PID- Regelung ist eine Änderung der Fördermenge - also des Volumenstromes - von handelsüblichen Umwälzpumpen möglich. Das erlaubt im System das Konstanthalten von (Differenz-) Temperaturen. Sie eignet sich aber nicht nur für die Drehzahlregelung, sondern kann auch als Regler der Brennerleistung etc. eingesetzt werden.

Anhand des einfachen Solarschemas sollen nun die Möglichkeiten dieses Verfahrens beschrieben werden:

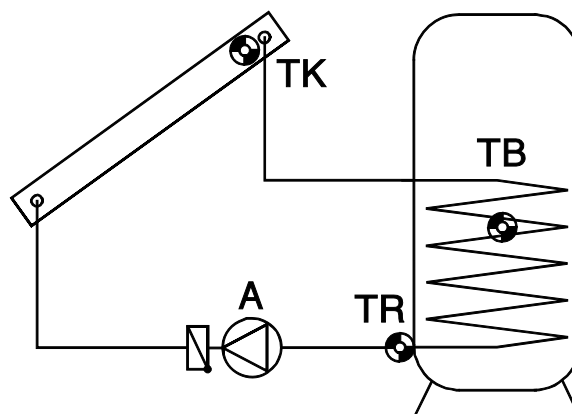

Absolutwertregelung = Konstanthalten eines Sensors

TK kann mit Hilfe der Drehzahlregelung sehr gut auf einer Temperatur (zB. 60°C) konstant gehalten werden. Verringert sich die Solarstrahlung, wird **TK** kälter. Der Regler senkt daraufhin die Drehzahl und damit die Durchflussmenge ab. Das führt aber zu einer längeren Aufheizzeit des Wärmeträgers im Kollektor, wodurch **TK** wieder steigt.

Alternativ kann in diversen Systemen (zB. Boilerladung) ein konstanter Rücklauf (**TR**) sinnvoll sein. Dafür ist eine **inverse** Regelcharakteristik erforderlich. Steigt **TR**, so überträgt der Wärmetauscher zu wenig Energie in den Speicher. Es wird also die Durchflussmenge verringert. Eine höhere Verweilzeit im Tauscher kühlt den Wärmeträger mehr ab, somit sinkt **TR**.

Ein Konstanthalten von **TB** ist nicht sinnvoll, weil die Variation des Durchflusses keine unmittelbare Reaktion an **TB** bewirkt und somit kein funktionierender Regelkreis entsteht.

Differenzregelung = Konstanthalten der Temperatur zwischen zwei Sensoren.

Das Konstanthalten der Temperaturdifferenz zwischen zB. **TK** und **TR** führt zu einem „gleitenden“ Betrieb des Kollektors. Sinkt **TK** in Folge einer geringer werdenden Einstrahlung, sinkt damit auch die Differenz zwischen **TK** und **TR**. Der Regler senkt daraufhin die Drehzahl ab, was die Verweilzeit des Mediums im Kollektor und damit die Differenz **TK** - **TR** erhöht.

Ereignisregelung = Tritt ein festgelegtes Temperaturereignis auf, wird die Drehzahlregelung aktiv und damit ein Sensor konstant gehalten

Wenn beispielsweise **TB** 60°C erreicht hat (Aktivierungsschwelle), soll der Kollektor auf einer bestimmten Temperatur gehalten werden. Das Konstanthalten des entsprechenden Sensors funktioniert wie bei der Absolutwertregelung.

Hinweis: Wenn zugleich die Absolutwertregelung (Konstanthalten eines Sensors) und die Differenzregelung (Konstanthalten der Differenz zwischen zwei Sensoren) aktiv sind, „gewinnt“ die langsamere Drehzahl aus beiden Verfahren. Die Ereignisregelung „überschreibt“ Drehzahlergebnisse aus anderen Regelverfahren. Somit kann ein festgelegtes Ereignis die Absolutwert- oder Differenzregelung blockieren.

PID-Regelung

Signalform

Zwei Signalformen stehen zur Motorregelung zur Verfügung (im Menü "Ausgänge").

Wellenpaket - Nur für Umwälzpumpen mit Standard- Motorabmessungen. Dabei werden dem Pumpenmotor einzelne Halbwellen aufgeschaltet. Die Pumpe wird gepulst betrieben und erst über das Trägheitsmoment entsteht ein „runder Lauf“.

Vorteil: Hohe Dynamik von 1:10, gut geeignet für alle handelsüblichen Pumpen ohne interne Elektronik mit einer Motorlänge von etwa 8 cm.

Nachteil: Die Linearität ist abhängig vom Druckverlust, teilweise Laufgeräusche, nicht geeignet für Pumpen, deren Motordurchmesser bzw. -Länge deutlich von 8 cm abweicht.

Phasenanschnitt - Für Pumpen und Lüftermotoren. Die Pumpe wird innerhalb jeder Halbwellen zu einem bestimmten Zeitpunkt (Phase) auf das Netz geschaltet.

Vorteil: Für fast alle Motortypen geeignet

Nachteil: Bei Pumpen geringe Dynamik von 1:3. Dem Gerät muss ein Filter mit mindestens 1,8mH und 68nF vorgeschaltet werden, um die CE- Normen der Funkentstörung zu erfüllen (ausgenommen A1, der aber dafür nur bis 0,7A belastbar ist)

Die Drehzahlregelung mittels Phasenanschnittsteuerung ist serienmäßig bei den Ausgängen 2,6 und 7 nicht möglich.

Stabilitätsprobleme

Der **Proportionalteil** des PID- Reglers stellt die Verstärkung der Abweichung zwischen Soll- und Istwert dar. Die Drehzahl wird pro **X** * 0,1 K Abweichung vom Sollwert um eine Stufe geändert. Eine große Zahl führt zu einem stabileren System und zu mehr Regelabweichung.

Der **Integralteil** des PID- Reglers stellt die Drehzahl in Abhängigkeit der aus dem Proportionalteil verbliebenen Abweichung periodisch nach. Pro **1** K Abweichung vom Sollwert ändert sich die Drehzahl alle **X** Sekunden um eine Stufe. Eine große Zahl ergibt ein stabileres System, aber es wird langsamer an den Sollwert angeglichen.

Der **Differenzialteil** des PID- Reglers führt zu einer kurzfristigen "Überreaktion" je schneller eine Abweichung zwischen Soll- und Istwert auftritt, um schnellstmöglich einen Ausgleich zu erreichen. Weicht der Sollwert mit einer Geschwindigkeit von **X** * 0,1 K pro Sekunde ab, wird die Drehzahl um eine Stufe geändert. Hohe Werte ergeben ein stabileres System, aber es wird langsamer an den Sollwert angeglichen.

In manchen Fällen ist der Abgleich der PID- Werte erforderlich. Ausgehend von einer betriebsbereiten Anlage mit entsprechenden Temperaturen, sollte die Pumpe im Automatikbetrieb laufen. Während I und D auf null gestellt sind, wird der Proportionalteil P ausgehend von 10 alle 30 Sekunden so weit verringert, bis das System instabil wird, sich also die Pumpendrehzahl rhythmisch ändert. Sie ist im Menü oberhalb der PID- Anteile ablesbar. Jener Proportionalteil, bei dem die Instabilität einsetzt, wird als P_{krit} ebenso wie die Periodendauer der Schwingung (= Zeit zwischen zwei höchsten Drehzahlen) als t_{krit} notiert. Mit folgenden Formeln lassen sich die korrekten Parameter ermitteln.

$$P = 1,6 \times P_{\text{krit}} \qquad I = \frac{t_{\text{krit}} \times P}{20} \qquad D = \frac{P \times 8}{t_{\text{krit}}}$$

Ein typisches Ergebnis der hygienischen Brauchwasserbereitung mit ultraschnellem Sensor ist PRO= 8, INT= 9, DIF= 3. Rechnerisch nicht nachvollziehbar, aber praktisch bewährt hat sich die Einstellung PRO= 3, INT= 1, DIF= 4. Vermutlich ist dabei der Regler so instabil, dass er sehr schnell schwingt und durch die Trägheit von System und Fluid ausgeglichen erscheint.

Pumpenstillstand

Das Wellenpaketverfahren (Standard) erlaubt die Variation des Volumenstromes um den Faktor 10 in 30 Stufen. Rückschlagklappen können bei zu geringem Durchfluss einen Stillstand hervorrufen, ebenso eine niedrige Leistungsstufe der Pumpe mit kleinen Drehzahlstufen des Reglers. Mitunter kann das sogar erwünscht sein, weshalb als Untergrenze auch die Stufe 0 zugelassen ist. Eine vernünftige Drehzahlgrenze lässt sich durch einen einfachen Versuch finden. Im Menü "Ausgänge" den Handbetrieb wählen und eine Drehzahlstufe vorgeben. Durch Abnahme der Rotorkappe kann der Rotor beobachtet werden. Nun wird die Drehzahl so weit verringert, bis der Rotor zum Stillstand kommt. Diese Grenze, um drei Stufen erhöht, ergibt einen sicheren Pumpenlauf. Die Angabe der unteren Drehzahlstufe erfolgt in der entsprechenden Funktion *Drehzahlregelung*.

Alle Funktionen bringen eine Fülle von Eingangsvariablen mit sich:

Eingangsvariable:

Ausgangsvariable:

Freigabe PID-Regelung	Stellgröße = errechnete Drehzahlstufe Festlegung des drehzahlgeregelten Ausganges
Temperatur Absolutwertregelung = Sensor, der auf der Solltemperatur konstant gehalten werden soll Sollwert Absolutwertregelung = gewünschte Regeltemperatur	
Temperatur (+) Differenzregelung = Bezugssensor (der wärmere Sensor zB. Kollektor) der Differenzregelung Temperatur (-) Differenzregelung = Referenzsensor (der kältere Sensor zB. Speicher) der Differenzregelung	
Aktivierungstemperatur Ereignisregelung = Sensor, auf dem ein Ereignis erwartet wird Aktivierungsschwelle Ereignisregelung = Temperaturereignis an obigem Sensor Regeltemperatur Ereignisregelung = Sensor, der nach dem Auftreten des Ereignisses konstant gehalten wird Sollwert Ereignisregelung = gewünschte Regelsolltemperatur zur Ereignisregelung	

Einfache Funktionsbeschreibung:

Unter Angabe von Temperatursensoren wird mit Hilfe der variablen Pumpendrehzahl der Volumenstrom im hydraulischen System so geregelt, dass der betreffende Sensor auf einer gewünschten Temperatur oder eine Differenztemperatur zwischen 2 Sensoren konstant gehalten werden kann.

Besonderheiten:

- ◆ Die Momentandrehzahl steht als Ausgangsvariable zur weiteren Verwendung auch für andere Funktionen zur Verfügung. Außerdem kann sie an Stelle von Pumpenausgängen auch auf einen Analogausgang geschaltet werden.
- ◆ Alle Regelverfahren können getrennt auf Regelmodus *normal* (Drehzahl steigt mit steigender Temperatur), *invers* (Drehzahl fällt mit steigender Temperatur) oder auch auf *aus* (Regelverfahren nicht aktiv) gestellt werden.
- ◆ Wenn zugleich die Absolutwertregelung (Konstanthalten eines Sensors) und die Differenzregelung (Konstanthalten der Differenz zwischen zwei Sensoren) aktiv sind, "gewinnt" die langsamere Drehzahl aus beiden Verfahren.
- ◆ Wenn zugleich 2 PID-Regelungen auf einen Ausgang wirken, dann „gewinnt“ die schnellere Drehzahl.

PID-Regelung

- ◆ Die Ereignisregelung "überschreibt" Drehzahlergebnisse aus anderen Regelverfahren. Somit kann ein festgelegtes Ereignis die Absolutwert- oder Differenzregelung blockieren. Beispiel: Das Konstanthalten der Kollektortemperatur auf 60°C mit der Absolutwertregelung wird blockiert, wenn der Speicher oben bereits eine Temperatur von 50°C erreicht hat = schnelles Erreichen einer brauchbaren Warmwassertemperatur ist abgeschlossen und nun soll mit vollem Volumenstrom (und dadurch geringerer Temperatur) weitergeladen werden. Dazu muss als neue Wunschtemperatur in der Ereignisregelung ein Wert angegeben werden, der automatisch die volle Drehzahl erfordert (zB. Koll = 10°C).

Gesamte Menüansicht:

BEZ.: PIDREG.1	
FUNKTIONSSTATUS:	
EINGANGSVARIABLE:	
AUSGANGSVARIABLE:	
ABSOLUTWERTREG.:	
MODUS: normal	die Drehzahl steigt mit steigender Temperatur
T.abs.IST: 50.3 °C	der Sensor misst momentan 50,3°C
T.abs.SOLL: 50 °C	Konstanthalten des Sensors auf 50°C
DIFFERENZREGELUNG:	
MODUS: normal	die Drehzahl steigt mit steigender Differenz Tdiff+ zu Tdiff-
T.diff+.IST: 50.3 °C	der Sensor an der Quelle misst momentan 50,3°C
T.diff-.IST: 42.7 °C	der Referenzsensor misst momentan 42,7°C
DIFF.SOLL 8.0 K	die gewünschte Differenz (Tdiff+ zu Tdiff-) soll 8 K sein
EREIGNISREGELUNG:	
MODUS: aus	keine Ereignisregelung erlaubt. Wenn <i>normal</i> dann:
BEDING.: IST>SCHW	Aktivierungsbedingung: T.akt.IST größer oder kleiner
T.akt.IST: 48.1 °C	T.akt.SCHW
T.akt.SCHW: 60 °C	der Sensor, der die Funktion aktiviert, misst 48,1°C
T.reg.IST 50.3 °C	Ereignisregelung soll bei 60°C am aktivierenden Sensor starten
T.reg.SOLL 90 °C	(fixe Aktivierungsschwelle, keine Hysterese)
	Sensor, der ab dem Ereignis geregelt wird, zeigt 50,3°C
	ab dem Ereignis wird der Sensor auf 90°C geregelt
STELLGROESSE:	
maximal: 30	obere erlaubte Drehzahlstufe ist Stufe 30 (Volllauf)
minimal: 8	untere erlaubte Drehzahlstufe ist Stufe 8 (auch 0 erlaubt)
aktuell: 14	momentan wird die Stufe 14 ausgegeben
REGELPARAMETER:	
P: 10 I: 0 D: 0	PID- Anteile für stabilen Betrieb.

Für die Regelparameter P=8, I=5, D=2 ist meistens ein stabiler Betrieb sichergestellt. Sollte sich die Drehzahl periodisch (Periodendauer typ. 20- 30 Sek) verändern, wird bei einfachen Systemen empfohlen, I und D auf null zu stellen. Nachteil: Es wird um eine kleine, konstante Temperatur falsch geregelt und das System ist etwas langsamer.

Bei Verwendung der Drehzahlregelung in hygienischen Brauchwassersystemen müssen die PID-Anteile entsprechend einem Versuch (siehe "Stabilitätsprobleme") ermittelt werden, will man ein optimales Ergebnis erzielen.

Analogfunktion

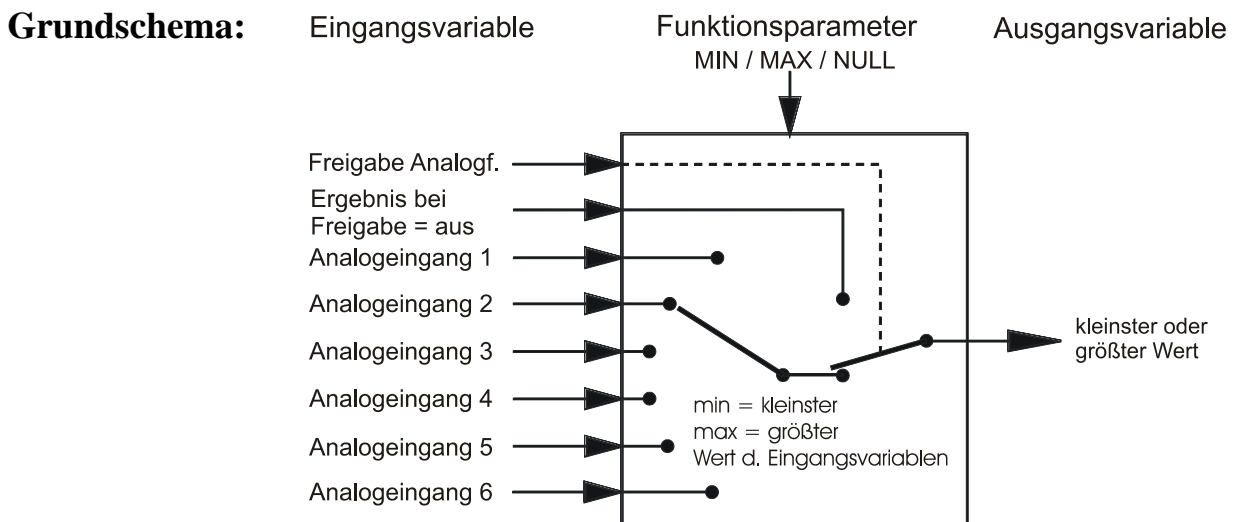

Eingangsvariable:

Freigabe Analogfunktion
Ergebnis wenn keine Freigabe (FREIG. = aus)
Analoge Eingangsvariablen 1 - 6

Ausgangsvariable:

Ergebnis,
Festlegung des drehzahleregelten Ausgangs

Einfache Funktionsbeschreibung:

Sucht den höchsten (kleinsten) Wert der analogen Eingänge laut Grundschem. Dieses Modul ist neben dem Heizkreis- und Ladepumpenmodul ein äußerst vielseitiges und wichtiges Bindeglied zur Brenneranforderung. Zusätzlich stellt es auch einfache Rechenoperationen zu Verfügung.

Besonderheiten:

- ◆ Beim Eintrag in die Funktionsliste ist eine Angabe der Anzahl der Analogeingänge möglich. Es müssen also nicht alle sechs Eingänge belegt werden.
- ◆ Die Funktion erzeugt über einen Steuerbefehl aus den Eingängen folgendes Ergebnis als Ausgangsvariable:
 - **MIN**: Ausgabe des kleinsten Wertes der Eingangsvariablen.
 - **MAX**: Ausgabe des größten Wertes der Eingangsvariablen.
 - **MITTELWERT**: Die Ausgangsvariable ist der **mathematische** Mittelwert (Durchschnitt) aller Eingangsvariablen. So lässt sich aus mehreren Messwerten ein Durchschnitt errechnen.
 - **FILTER**: Die Ausgangsvariable ist der **zeitliche** Mittelwert der ersten Eingangsvariablen. Alle anderen Eingänge werden ignoriert. Die Mittelwertzeit ist einstellbar.
 - **SUMME**: Die Ausgangsvariable wird nach folgender Formel aus der Summe der Eingangsvariablen E(1-6) gebildet: $\text{Summe} = E1 - E2 + E3 - E4 + E5 - E6$. ZB: entsteht eine einfache Addition aus den zwei Zahlen $E1 + E3$, indem die Eingangsvariable E2 auf *Benutzer* gestellt und in der Parametrierung für E2 Null eingegeben wird.
 - **NULL**: Ausgabe der Zahl Null als Ausgangsvariable.
- ◆ Wird das Modul gesperrt (Freigabe = aus), gibt es einen Wert aus, der entweder vom Benutzer durch "ERGEBNIS(FREIG: = aus)" festgelegt wurde oder von einer eigenen Eingangsvariablen stammt. Somit ist über die Freigabe die Umschaltung zwischen Analogwerten möglich.
- ◆ Die Vorgabe von *Benutzer* an einem Analogeingang führt zu einem einstellbaren Zahlenwert im Menü der Funktion.
- ◆ Bei den Eingangsvariablen ist ein Offset einstellbar, der zum Wert der Variablen addiert wird.
- ◆ Es können an den Eingängen auch digitale Zustände verarbeitet werden: Ist der Zustand AUS wird 0 als Wert für die Berechnung herangezogen, ist der Zustand EIN wird der eingestellte Offset- Wert der jeweiligen Eingangsvariablen zur Berechnung herangezogen.

Analogfunktion

Anwendungsbeispiel:

Aus den drei Funktionen "Heizkreis 1", "Heizkreis 2" (AusgangsvARIABLE = Vorlaufsollwert) und Anforderung Warmwasser (AusgangsvARIABLE = eff. wirksame Speichertemperatur) soll die höchste momentan vom System geforderte Temperatur gefunden werden, um später im Vergleich zur Pufferspeichertemperatur eine korrekte Brenneranforderung zu erreichen. Weiters wird vom Kunden eine ständige Puffer- Bereitschaftstemperatur gewünscht. Beim Aufruf der Funktion wurde bereits die Zahl der Eingangsvariablen mit vier festgelegt.

Im Submenü *EINGANGSVARIABLE* ist folgende Parametrierung vorzunehmen:

EINGANGSVARIABLE 1: Quelle: HEIZKR.1 1: VL.Solltemp Offset: 0.0 K
EINGANGSVARIABLE 2: Quelle: HEIZKR.2 1: VL.Solltemp Offset: 0.0 K
EINGANGSVARIABLE 3: Quelle: WW- ANF. 1: eff.Solltemp Offset: 0.0 K
EINGANGSVARIABLE 4: Quelle: Benutzer

Die Eingangsvariable 1 ist die Vorlaufsolltemperatur der Funktion HEIZKR.1

Die Eingangsvariable 2 ist die Vorlaufsolltemperatur der Funktion HEIZKR.2

Die Eingangsvariable 3 ist die eff. wirksame Temperatur der Funktion WW-ANF

Sockeltemperatur im Menü durch den Benutzer vorgegeben

Gesamte Menüansicht:

BEZ.: MAX (An)
EINGANGSVARIABLE:
AUSGANGSVARIABLE:
FUNKTGR.: Temperatur
FUNKTION: MAX
VAR. 1: 53.6 °C
VAR. 2: 66.4 °C
VAR. 3: 5.0 °C
VAR. 4: 40.0 °C
Wenn Freigabe = aus 0 °C
ERGEBNIS: 66.4 °C

alle Eingänge sind Temperaturen

Ausgabe der höchsten Temperatur der Eingänge
= Vorlaufsolltemperatur der Funktion HEIZKR.1
= Vorlaufsolltemperatur der Funktion HEIZKR.2
= eff. wirksame Temperatur der Funktion WW-ANF
durch den Benutzer einstellbare Sockeltemperatur

Wenn keine Freigabe des Analogmoduls besteht, gibt das Modul 0°C aus

Ergebnis der Analogfunktion

Die Funktion stellt daher als AusgangsvARIABLE den Wert 66,4°C als höheren Wert zur Verfügung. Als Eingangsvariable erlaubt nun diese Temperatur in der Funktion *Brenneranforderung Heizung* einen Vergleich mit der Temperatur im Pufferspeicher oben. Ist der Puffer kälter als 66,4°C (+ diff) wird der Brenner angefordert.

Profilfunktion

Grundschemata:

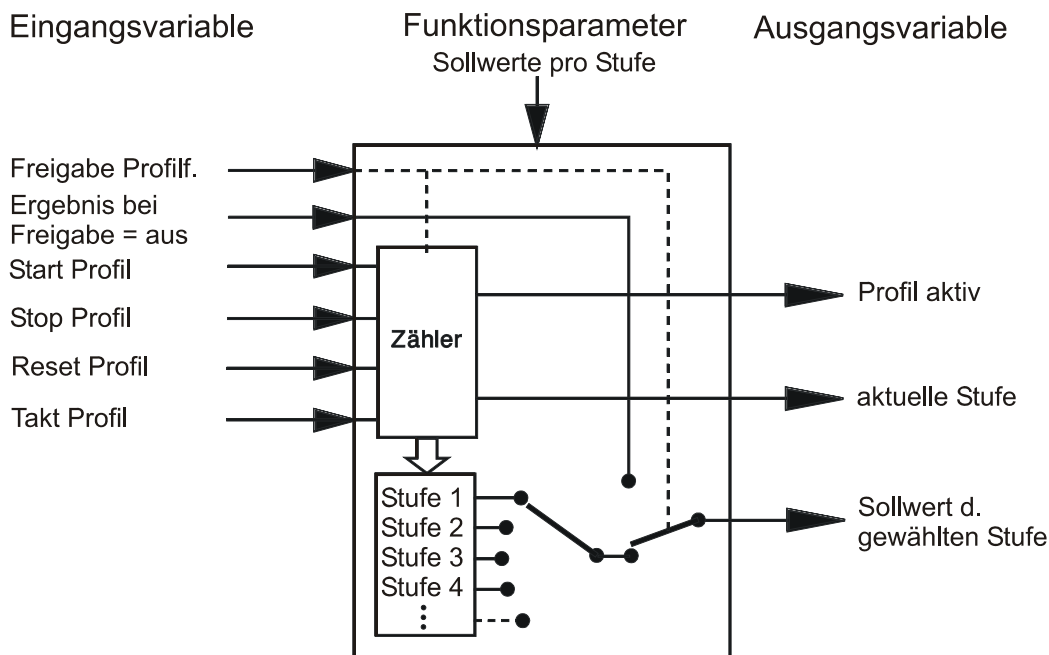

Eingangsvariable:

Ausgangsvariable:

Freigabe Profil Sollwert wenn keine Freigabe (FREIG. = aus) Start Profil = Start des zeitgesteuerten Ablaufes Stop Profil = Anhalten des zeitgesteuerten Ablaufes Reset Profil = Rücksetzen auf Stufe 0 (Profil deaktiviert) Takt Profil = Weiterschalten um 1 Stufe (ab Stufe 1)	Status Profil aktiv = Ausgang EIN so lange Sollwert nicht AUS, Festlegung des Ausgangs Sollwert = Wert der aktuellen Stufe aktuelle Stufe
--	---

Einfache Funktionsbeschreibung:

Diese Funktion erzeugt eine zeitgesteuerte Ausgabe von **bis zu 64 Zahlenwerten**. Pro Takt (Stufe) wird aus einer einstellbaren Tabelle von einem Wert zum nächsten weitergeschaltet und dieser als "Sollwert" ausgegeben. Es lässt sich somit ein Profil aufbauen, das zB. als Temperaturprofil für ein Estrichheizungprogramm geeignet ist.

Besonderheiten:

- ◆ Die Eingangsvariablen Start, Stop, Reset oder Takt Profil müssen Digitalbefehle (EIN/AUS) sein (zB. Digitaleingang, Schaltausgang einer anderen Funktion, etc.)
- ◆ Jede der Eingangsvariablen kann durch die Angabe *Benutzer* direkt aus der Funktion manuell bedient werden. Der Befehl "STOP PROFIL" verhält sich im manuellen Betrieb aber anders wie als verknüpfte Eingangsvariable. In der Verknüpfung wird nur der Zähler gestoppt, solange das Stoppsignal aktiv ist, danach läuft der Zähler weiter. Im manuellen Betrieb erzeugt "STOP PROFIL" zugleich einen Reset. Daher beginnt der Zähler bei einem Start wieder von vorne.
- ◆ Ein zyklischer Ablauf ist möglich - nach dem letzten Wert wieder Aufruf des ersten.
- ◆ Wird das Modul gesperrt (Freigabe = aus), gibt es einen Wert aus, der entweder durch "Wenn FREIGABE = aus" festgelegt werden kann oder von einem anderen Modul als Eingangsvariable stammt. Somit ist über die Freigabe die Umschaltung zwischen dem Profil und einem extern eingespeisten Analogwert möglich.

Profilfunktion

- ◆ Der Tabelleneintrag AUS bedeutet: Während dieses Schrittes ist das Profil nicht aktiv. Es wird ein Wert ausgegeben, der entweder durch “Wenn FREIGABE = aus” festgelegt werden kann oder von einem anderen Modul als Eingangsvariable stammt.
- ◆ Folgende Funktionsgrößen für den Sollwert sind einstellbar: Temperatur, dimensionslos, Leistung, Wärmemenge MWh, Wärmemenge kWh, Anzahl Impulse, Zeit und Solarstrahlung

Die Profilstufe wird alle 6 Stunden in den internen Speicher geschrieben, geht jedoch beim Laden neuer Funktionsdaten (WE laden, SIKO laden, Datentransfer vom Bootloader) verloren!

Ist ein interner Takt > 23,5 Stunden (zB. Estrichausheizung) eingestellt, wird die Profilstufe 1 sofort nach dem Start der Profildfunktion im internen Speicher abgespeichert. Dadurch ist auch nach einem Stromausfall kurz nach dem Start der Estrichausheizung gewährleistet, dass das Ausheizprogramm weiterläuft, wenn der Regler wieder Spannung hat.

Beispiel:

Es soll ein Temperaturprofil für ein Estrichausheizprogramm erstellt werden. Dies unter der Annahme, dass alle Eingangsvariablen auf *Benutzer* gestellt sind, um jederzeit manuell in die Funktion eingreifen zu können.

Gesamte Menüansicht:

```
BEZ.: PROFIL
EINGANGSVARIABLE:
AUSGANGSVARIABLE:

FUNKTGR.: Temperatur
zyklisch:      nein
int. Takt:    24.0 Std
```

PROFIL STARTEN

```
AKTUELLE STUFE: 3
SOLLWERT: 26.0 °C

Stufe 1: 20.0 °C
Stufe 2: 23.0 °C
Stufe 3: 26.0 °C
Stufe 4: 30.0 °C
Stufe 5: 35.0 °C
Stufe 6:   AUS
```

```
Stufe 7: 30.0 °C
Stufe 8: 26.0 °C
Stufe 9: 22.0 °C
```

```
Wenn FREIGABE =aus
                0.0 °C
```

die Werte werden als Temperatur interpretiert
nach Ablauf des Profils keine Wiederholung
alle 24 Stunden wird auf den nächsten Wert geschaltet
(Einstellbereich 1 Sek. bis 48 Std.)

manueller Start der Funktion durch Drücken des Scrollrades,
nach dem Start erscheint: PROFIL STOPPEN
(Anzeige nur, wenn die Eingangsvariable „Start Profil“ auf *Benutzer* steht)

der Sollwert der Stufe 3 beträgt 26°C

am sechsten Tag ist kein Profil aktiv, Ausgabe des Sollwertes,
wenn Freigabe = AUS

Sollwert, wenn keine Freigabe (FREIG. = aus)

Wird nun die Ausgangsvariable “PROFIL AKTIV” der Heizkreispumpe zugeordnet und das Funktionsmodul “MISCHERREGELUNG” übernimmt den Sollwert, so entsteht ein Estrichausheizprogramm für neun Tage. Dabei muss gewährleistet sein, dass ein Heizkreisreglermodul die Ausgänge nicht zeitgleich ansteuert. Am besten wird während des Ablaufes die Freigabe des Heizkreisreglers auf *Benutzer AUS* gestellt.

Logikfunktion

Grundschemata:

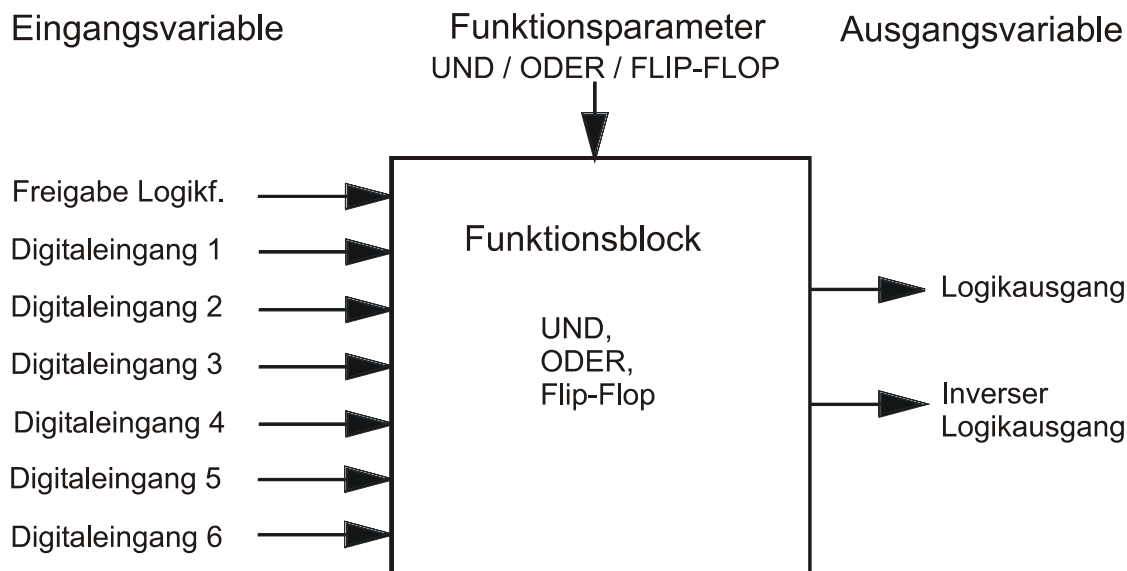

Eingangsvariable:

Freigabe Logikfunktion
digitale Eingangsvariablen 1 - 6

Ausgangsvariable:

Status Ergebnis, Festlegung des Ausgangs
Status inverses Ergebnis, Festlegung des Ausgangs

Einfache Funktionsbeschreibung:

UND- Funktion: Ausgang = EIN nur wenn alle Eingänge EIN sind.
ODER- Funktion: Ausgang = EIN wenn mindestens ein Eingang EIN ist.
FLIP FLOP- Funktion: Ausgang = Speichert den Zustand der Eingänge

Besonderheiten:

- ◆ Nachdem die Funktion in die Funktionsliste eingetragen wurde, ist die Angabe der Anzahl der Digitaleingänge möglich. Es müssen also nicht alle sechs Eingänge belegt werden.
- ◆ Die FLIP FLOP- Funktion (auch Halteschaltung genannt) arbeitet nach folgender Formel:
 - Ausgang = dauernd EIN, wenn mindestens einer der Eingänge E1, E3, E5 auf EIN gesetzt wurde (Halteschaltung setzen), auch wenn der Eingang danach wieder abfällt (Set-Impuls).
 - Ausgang = dauernd AUS, wenn mindestens einer der Eingänge E2, E4, E6 auf EIN gesetzt wurde (Halteschaltung löschen). Der "Löschen"- Befehl ist dominant. Es ist also kein Setzen möglich, während ein Löscheingang EIN ist (Reset-Impuls).
- ◆ Es steht auch die Funktion "AUS" zur Verfügung. Damit wird die Funktion auf einfachem Wege inaktiv. Am direkten Ausgang steht der Zustand AUS an und am inversen der Zustand EIN.
- ◆ Neben dem direkten Ausgang ist auch die inverse Ausgangsfunktion verfügbar.
- ◆ Wird das Modul über die Freigabe gesperrt, steht sowohl am direkten als auch am inversen Ausgang AUS an.

Logikfunktion

Beispiel:

Aus den beiden Thermostatfunktionen "Vergleich_1" und "Vergleich_2" soll bei Ansprechen von einer der beiden (ODER- Funktion) eine Freigabe des Heizkreises erreicht werden. Beim Aufruf der Funktion wurde bereits die Zahl der Eingangsvariablen mit zwei festgelegt. Im Submenü *EINGANGSVARIABLE* ist folgende Parametrierung vorzunehmen:

<pre>EINGANGSVARIABLE 1: Quelle: VERGL.1 1 : WA > WB + diff: Modus: normal Status: EIN</pre>	<p>Die Eingangsvariable 1 ist der Ausgang der Thermostatfunktion VERGL.1 Übernahme des normalen Ausgangsstatus des Moduls mit dem momentanen Status EIN</p>
<pre>EINGANGSVARIABLE 2: Quelle: VERGL.2 1 : WA > WB + diff: Modus: normal Status: AUS</pre>	<p>Die Eingangsvariable 2 ist der Ausgang der Thermostatfunktion VERGL.2 Übernahme des normalen Ausgangsstatus des Moduls mit dem momentanen Status AUS</p>

Die Funktion bildet daher als Ausgangsvariable den Befehl EIN. Als Eingangsvariable erlaubt sie nun in der Funktion *Heizkreisregler* die Freigabe der Pumpe, wenn entweder der "Kessel-", **oder** der "Pufferthermostat" die erforderliche Temperatur überschritten hat.

Wertetabelle anhand zweier Eingänge + Freigabe:

UND

Freigabe:	Eingang 1:	Eingang 2:	Ausgang:	Inv. Ausgang:	Kommentar:
EIN	AUS	AUS	AUS	EIN	
EIN	EIN	AUS	AUS	EIN	
EIN	AUS	EIN	AUS	EIN	
EIN	EIN	EIN	EIN	AUS	
AUS	X	X	AUS	AUS	beide Ausgänge AUS

ODER

Freigabe:	Eingang 1:	Eingang 2:	Ausgang:	Inv. Ausgang:	Kommentar:
EIN	AUS	AUS	AUS	EIN	
EIN	EIN	AUS	EIN	AUS	
EIN	AUS	EIN	EIN	AUS	
EIN	EIN	EIN	EIN	AUS	
AUS	X	X	AUS	AUS	beide Ausgänge AUS

FLIP FLOP

Freigabe:	Eingang 1:	Eingang 2:	Ausgang:	Inv. Ausgang:	Kommentar:
EIN	AUS	AUS	AUS	EIN	Zustand von vorher
EIN	EIN	AUS	EIN	AUS	E1 gespeichert!
EIN	AUS	AUS	EIN	AUS	Zustand von vorher
EIN	AUS	EIN	AUS	EIN	E2 löscht Ausgang
EIN	EIN	EIN	AUS	EIN	E2 dominant
AUS	X	X	AUS	AUS	beide Ausgänge AUS

AUS

Freigabe:	Eingang 1:	Eingang 2:	Ausgang:	Inv. Ausgang:	Kommentar:
EIN	X	X	AUS	EIN	
AUS	X	X	AUS	AUS	beide Ausgänge AUS

Schaltuhr

Grundschema:

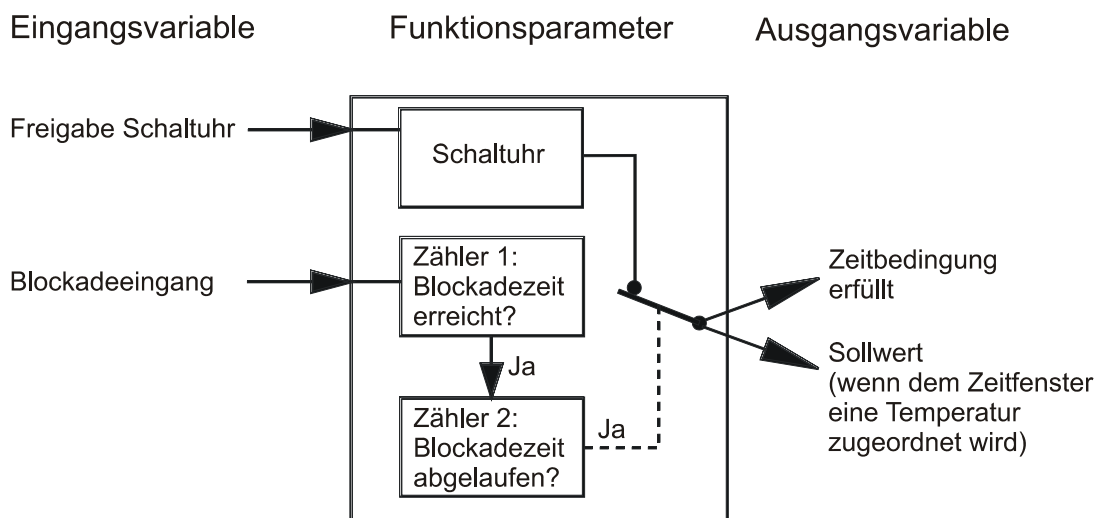

Eingangsvariable:

Freigabe Schaltuhr

Blockadeeingang

Ausgangsvariable:

Sollwert (wenn dem Zeitfenster eine Temperatur zugeordnet wird)
 Status Zeitbedingung erfüllt, Festlegung des Ausgangs

Einfache Funktionsbeschreibung:

Es stehen maximal 5 Zeitprogramme mit je 3 Zeitfenstern pro Modul zur Verfügung.

Als frei verwendbare Schaltuhr ist diese Funktion vielseitig einsetzbar. So ist eine Zeitsteuerung von Schwimmbadfilterpumpen oder Lüftermotoren in Luftheizungen denkbar. Der Funktionsblock ist vom Bedienungsaufbau her ident mit allen anderen Zeitschaltfunktionen, wie zB. in der Heizungsreglerfunktion.

Wird die Funktion Schaltuhr einer anderen Funktion (zB. Ladepumpe) als EINGANGSVARIABLE / FREIGABE vorgeschaltet, erhält die betreffende Funktion zusätzliche Zeitbedingungen. Wie für alle anderen Funktionsblöcke gilt auch hier: Die Schaltuhr kann mehrfach in die Funktionsliste eingetragen werden; d.h. es sind mehrere Schaltuhren verfügbar.

Besonderheiten:

- ◆ Beim Anlegen der Funktion erscheint neben den Fragen bezüglich des Umfangs (Zeitprogramme, Fenster) noch die Frage: "mit Sollwert?" *ja/nein*. *nein* führt zu einer normalen digitalen Schaltuhr. Über *ja* kann der Benutzer jedem Zeitfenster eine Temperatur zuordnen, die später entsprechend der Zeitfenster als Ausgangsvariable zur Verfügung steht. Gleichzeitig kann ein Sollwert eingegeben werden, wenn das Zeitprogramm nicht erfüllt ist.
- ◆ Wird bei der Eingangsvariablen BLOCKADEEINGANG als "Quelle" *Benutzer* angegeben, so entsteht eine einfache Schaltuhrfunktion.
- ◆ Wird der Eingangsvariablen BLOCKADEEINGANG als "Quelle" eine andere Funktion zugeordnet, so kann die Schaltuhr über Ereignisse für eine bestimmte Zeit blockiert werden.

Schaltuhr

Beispiel:

Schaltuhr mit zwei Zeitprogrammen mit je drei Zeitfenstern

Gesamte Menüansicht:

BEZ.: ZEIT						
EINGANGSVARIABLE:						
AUSGANGSVARIABLE:						
Mo	Di	Mi	Do	Fr	Sa	So
06.00 - 07.30					Uhr	
12.00 - 21.00					Uhr	
00.00 - 00.00					Uhr	
Mo	Di	Mi	Do	Fr	Sa	So
05.00 - 07.00					Uhr	
12.00 - 22.00					Uhr	
00.00 - 00.00					Uhr	

das erste Zeitprogramm ist an allen Werktagen aktiv
Werktags wird um 6.00 Uhr ein- und um 7.30 ausgeschaltet
usw.
Zeitfenster nicht verwendet

das zweite Zeitprogramm ist am Wochenende aktiv
es wird um 5.00 Uhr ein- und um 7.00 ausgeschaltet
usw.
Zeitfenster nicht verwendet

Bei Verwendung eines Sollwerts, erscheint nach der Zeitmatrix folgende Zeile:

Sollw. wenn ZP nicht erfüllt:	5° C
----------------------------------	------

Eingabe eines Sollwertes außerhalb der Zeitfenster

Bei Verwendung des Blockadeeingangs durch eine andere Funktion erscheint nachfolgend:

Min.Zeit Blockadebed	
0 Tage	5.0 Min
Blockierz. Schaltuhr	
0 Tage	10.0 Std

Die Bedingung muss mindestens fünf Minuten erfüllt sein,
dann wird die Schaltuhr für zehn Stunden blockiert

Ein weiteres Beispiel ist der Legionellenschutz. Dabei wird mit Hilfe der Schaltuhrfunktion täglich abends der Speicher auf 60°C zum Schutz vor Legionellenbildung aufgeheizt. Wurde tagsüber bereits diese Temperatur (zB. durch die Solaranlage) erreicht, ist das Nachheizen nicht sinnvoll und wird blockiert:

Eine Vergleichsfunktion (Thermostat) am Blockadeingang lässt den ersten Zähler ("Min.Zeit Blockadebed") laufen, solange der Boiler wärmer als 60°C ist. Wird die eingestellte Zählerzeit erreicht (5 Minuten), blockiert ein zweiter Zeitzähler die Schaltuhr so lange, bis er abgelaufen ist (10 Stunden). Somit wird der Speicher abends nicht zusätzlich fossil oder elektrisch beheizt, wenn bereits tagsüber die schützende Temperatur aufgetreten ist.

Die Schaltuhr wird zwar schon ab Erreichen der ersten Zählerzeit ("Min.Zeit Blockadebed") blockiert, der zweite Zähler (Blockierz. Schaltuhr) beginnt aber erst zu laufen, wenn der Blockadeingang auf den Zustand "AUS" zurückfällt.

Timer

Grundschema: Eingangsvariable Funktionsparameter Ausgangsvariable

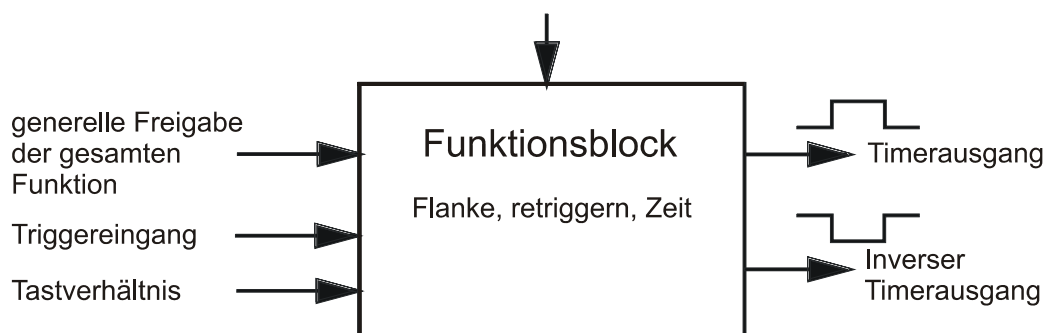

Eingangsvariable:

Freigabe Timer
 Triggereingang = Eingangssignal zum Starten des Timers
 Tastverhältnis = Verhältnis zwischen Ein- und Aussignal

Ausgangsvariable:

Status Timerausgang, Festlegung des Ausgangs
 inverser Status Timerausgang, Festlegung des Ausgangs

Einfache Funktionsbeschreibung:

Unabhängige Zeitglieder können Zeitfolgen zwischen Funktionen schalten. Ein Zeitablauf der Timerfunktion (= Impulszeit) wird von einem Eingangszustand ausgelöst und arbeitet unabhängig von der Uhrzeit. Dieses Auslösen wird "triggern" genannt. Die Impulszeit ist bis 90 Sekunden in Sekundenschritten und darüber in verschiedenen Abstufungen bis zu 48 Stunden einstellbar.

Besonderheiten:

- ◆ Über den Eingang "TASTVERHÄLTNIS" ist die vorgegebene Impulszeit von 0 - 100% variabel. Dadurch wird die Impulszeit über Signale bzw. Rechenwerte variabel. Durch die Angabe "Quelle" *Benutzer* wird sie im Menü ein einstellbarer Wert.
- ◆ Über den Befehl MODUS kann zwischen sechs Grundfunktionen gewählt werden.

Gesamte Menüansicht:

BEZ.: TIMER	
FUNKTIONSSTATUS:	
EINGANGSVARIABLE:	
AUSGANGSVARIABLE:	
MODUS: Verzögerung	
TRIGGER:	
retriggern: ja	
IMPULSZEIT: 8 Sek	
TASTVERH.: 100 %	
HAND: TIMER STARTEN	

Eingang wirkt mit einer Verzögerung auf den Ausgang

Eine weitere Triggerflanke innerhalb der Timerlaufzeit führt zu einem erneuten Start des Timers

Timerlaufzeit
 100% von 8 Sekunden = 8 Sekunden!

Der Timer kann per Scrollrad gestartet und vor Ablauf der Timerzeit auch wieder gestoppt werden.

Timer

Nachlaufzeit: Das EIN- Signal am Triggereingang schaltet den Ausgang sofort ein. Fällt der Eingang ab (AUS), bleibt der Ausgang für die Dauer der Timerzeit EIN.

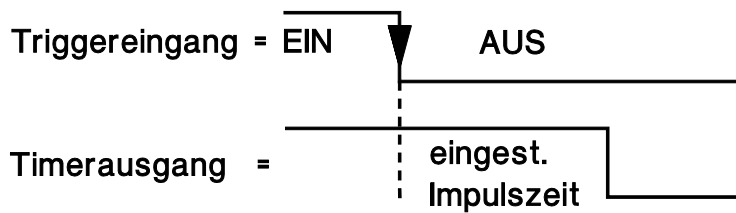

Verzögerung: Das EIN- Signal am Triggereingang wird erst nach Ablauf der Timerzeit an den Ausgang weitergegeben. Ein AUS-Signal am Triggereingang bewirkt sofortiges Ausschalten des Ausganges.

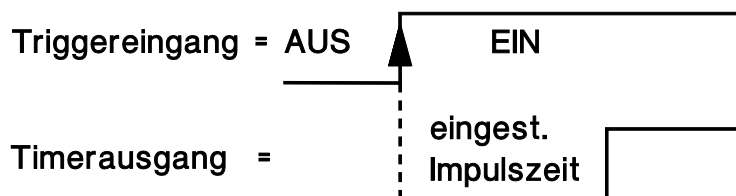

Mindestlaufzeit: Das EIN- Signal am Triggereingang schaltet den Ausgang sofort ein. Fällt der Eingang innerhalb der Timerzeit ab (AUS), bleibt der Ausgang trotzdem eingeschaltet, bis die Timerzeit abgelaufen ist.

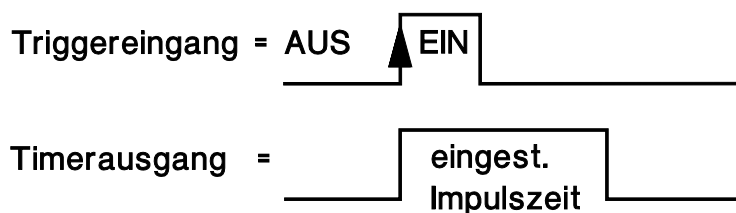

Blockadezeit: Das EIN- Signal am Triggereingang schaltet den Ausgang erst ein, nachdem seit dem letzten EIN- Signal die Timerzeit abgelaufen ist.

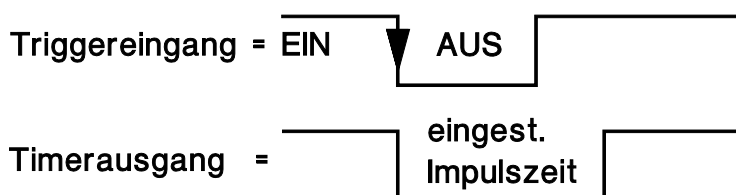

Astabil: Über die Angabe einer Ein- und Ausschaltzeit entsteht ein Taktgeber ohne Triggereingang. Wird das Tastverhältnis zusätzlich zur Steuerung verwendet, verändert es die Einschaltzeit. Ein Sonderfall ist die Einstellung Ausschaltzeit = 0: Die Einschaltzeit entspricht dann der gesamten Periode und das Tastverhältnis dem Verhältnis von Ein- zu Ausschaltzeit



Impuls: Bei dem Auftreten der gewählten Triggerflanke schaltet der Ausgang für die Timerzeit ein. Eine Statusänderung des Triggereinganges während der Impulszeit bewirkt keine Änderung des Ausgangszustandes.

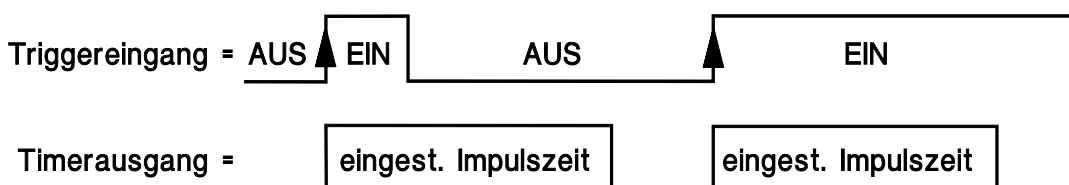

Eine positive Triggerflanke ist die Änderung des Eingangszustandes von "AUS" nach "EIN" oder von "Schalter offen" auf "Schalter geschlossen" (= schließend). Die Änderung von geschlossen auf offen (= öffnend) ist eine negative Triggerflanke. Mit TRIGGERFLANKE = *pos/neg* erfolgt ein Timerstart bei jeder beliebigen Zustandsänderung am Eingang.

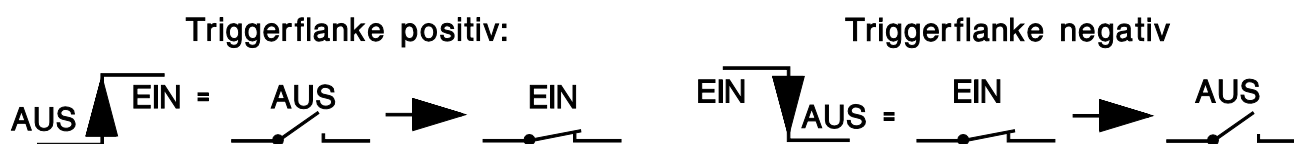

Die Eigenschaften des **Retriggerns** am Beispiel einer positiven Triggerflanke:

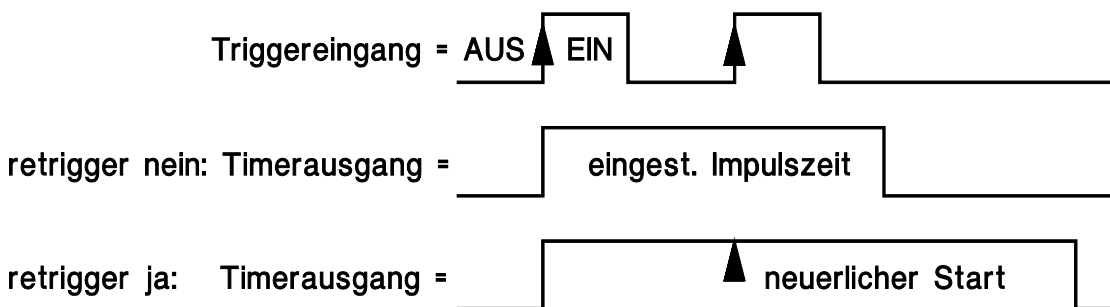

Synchronisation

Synchronisation

Einfache Funktionsbeschreibung:

Dieses Modul stellt aus der Uhrzeit und Datumsinformation des Gerätes datums- und zeitabhängige Ausgangsvariable zur Verfügung. Dadurch stehen zur Steuerung anderer Funktionsmodule periodische Signale bereit, die einen direkten Bezug zur Uhr-, Tages-, Datums- oder Jahreszeit haben und bestimmte datums- oder zeitabhängige Freigaben erlauben.

Eingangsvariable:

Freigabe Synchronisation

Ausgangsvariable:

Status Zeitbedingung erfüllt, Festlegung des Ausgangs

Status Sommerzeit AUS/EIN

Status Reglerstart

Besonderheiten:

- ◆ Die Funktion erlaubt bis zu fünf Datums- oder Zeitfenster. Die Anzahl muss beim Aufruf des Moduls vorgegeben werden.
- ◆ Über den Befehl "MODUS:" sind periodisch ablaufende Zeitfenster in Intervallen von Stunden bis zu einem Jahr programmierbar.
- ◆ Die Einstellung „zyklisch/einmalig“ legt fest, ob das parametrisierte Fenster nur einmal oder immer wieder (zyklisch) durchlaufen wird.
- ◆ Der Ausgang "REGLERSTART" erzeugt lediglich beim Einschalten des Gerätes bzw. bei einem Reset einen 30 Sekunden langen Impuls.

Beispiel:

Unter der Annahme, dass ein feuchter Kellerraum periodisch ausgeheizt werden soll, wird ein Zeitablauf für andere Module, die dann die Heizung übernehmen, vorbereitet. Dieser Vorgang soll jedes Jahr während der Sommerzeit, wenn ohnehin genügend Solarenergie im Pufferspeicher zur Verfügung steht, viermal ablaufen.

Gesamte Menüansicht:

```
BEZ.: SYNC.  
EINGANGSVARIABLE:  
AUSGANGSVARIABLE:
```

```
MODUS: Jahr  
       zyklisch
```

```
Tag  Mon   Tag Mon  
15.  06.-  17.  06.  
  
05.  07.-  07.  07.  
25.  07.-  27.  07.  
10.  08.-  12.  08.
```

Ablauf innerhalb eines Kalenderjahres
jährlich wiederkehrend

Ausgangsvariable EIN vom 15. Juni 00:00 Uhr
bis 17. Juni 00:00 Uhr usw.

Zu beachten: In den Modi „Jahr“ und „Monat“ beginnt und endet das Zeitfenster jeweils mit 00:00 Uhr der angegebenen Tage.

Wärmemengenzähler

Grundschemata:

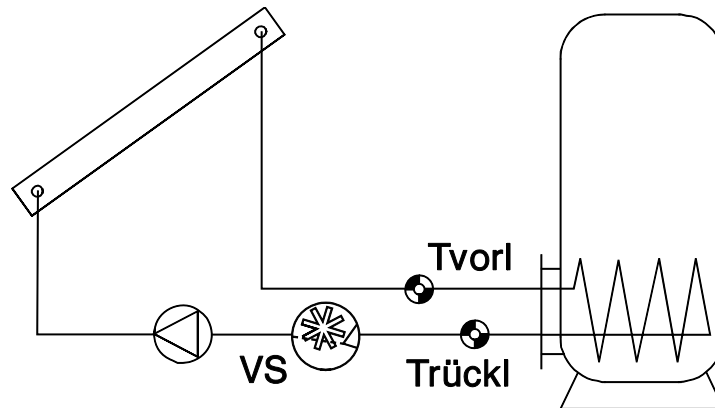

Eingangsvariable:

Freigabe Wärmemengenzähler
Vorlauftemperatur = T.vorl
Rücklauftemperatur = T.rüchl
 Durchfluss (=Volumenstrom) = Volumenstromgeber
 Zählerrücksetzung

Ausgangsvariable:

aktuelle Leistung
 Zählerstand Kilowattstunden
 Zählerstand Megawattstunden

Einfache Funktionsbeschreibung:

Berechnung der Wärmeleistung sowie der Wärmemenge über Temperaturdifferenz und Volumenstrom unter Berücksichtigung des Frostschutzanteiles des Wärmeträgers.

Verwendung als Zähler für elektrische Energie:

1. Die Quellen der Eingangsvariablen Vorlauftemperatur und Rücklauftemperatur werden auf *Benutzer / unbenutzt* eingestellt.
2. Die Impulse des elektr. Zählers werden am Eingang 15 oder 16 erfasst (Einstellung: Typ: Impuls, Messgröße: Durchfluss). Die Einstellung des Quotienten entspricht in diesem Fall nicht Liter/Impuls sondern Wh/Impuls. Dieser Eingang muss als Eingangsvariable „Durchfluss“ definiert werden.
3. Wenn der Einstellbereich (Wh/Impuls) des Eingangs nicht ausreicht, kann dieser im Funktionsmenü um einen Faktor (zwischen 1 und 100) erhöht werden.

Bei jedem Impuls wird der Wärmemengenzähler um Quotient * Faktor (Wh) erhöht.

Besonderheiten:

- ◆ Bei der Berechnung der Differenztemperatur treten durch die Toleranz der Sensoren und des Messteils teilweise unangenehme Fehler auf (bei einer Differenz von 10K: Fehler ~ 30%). Das Gerät besitzt zum Ausgleich dieser Fehler ein patentiertes Kalibrierverfahren, das über das Servicemenü aufgerufen werden kann.
- ◆ Als Vorlauffühler kann auch der Kollektorfühler verwendet werden. Dazu muss er aber unbedingt mittels Tauchhülse am Vorlaufaustritt der Sammelschiene montiert sein. Die gemessene Wärmemenge enthält dann aber auch die Verluste der Solar-Vorlaufleitung!
- ◆ Zählerrücksetzungsfunktion in den Eingangsvariablen und im Servicemenü.
- ◆ Die nicht sichtbaren Ausgangsvariablen Leistung, MWh und kWh können von anderen Modulen als Eingangsvariable übernommen werden.
- ◆ Mit *Benutzer* in der Eingangsvariablen “Volumenstrom” kann an Stelle des Gebers auch ein Fixwert als Durchfluss vorgegeben werden.

Wärmemengenzähler

ACHTUNG: Der Zählerstand des Funktionsmoduls Wärmemengenzähler wird alle sechs Stunden in den internen Speicher geschrieben, geht jedoch beim Laden neuer Funktionsdaten (Werkseinstellung Laden, Sicherungskopie Laden, Datentransfer vom Bootloader) verloren! Es kann daher vorkommen, dass bei einem Stromausfall die Wärmemengenzählung von 6 Stunden verlorenght.

Der Kalibriermodus

Während des Kalibriervorganges ist es sehr wichtig, dass beide Sensoren (Vor- und Rücklauf) gleiche Temperaturen messen. Dazu werden beide Sensorspitzen mit einem Stück Klebeband oder Draht zusammengebunden. Weiters sollten beide Sensoren bereits mit den späteren Leitungsverlängerungen ausgestattet sein. Bei der Verwendung des Kollektorfühlers ist etwa die erforderliche Leitungslänge abzuschätzen und einzubinden. Die Sensoren müssen an den beiden parametrierten Eingängen für Vor- und Rücklauf angeschlossen werden und werden gemeinsam in ein heißes Wasserbad getaucht (beide messen also die gleichen Temperaturen).

Gesamte Submenüansicht - SERVICEMENUE:

ZAEHLER- RUECKSETZEN: nein WAERMEMENGE: 123.4 kWh KALIBRIERUNG STARTEN:nein Status: UNKALIBRIERT DIFFERENZ 0.56 K	Rücksetzen der Wärmemenge gesamte Wärmemenge in kWh Startbefehl für den Kalibriervorgang der Wärmemengenzähler ist noch nicht kalibriert Anzeige der beim Kalibriervorgang gemessenen Differenz
--	---

Kalibriervorgang:

1. Eintauchen der Sensoren in das Wasserbad.
2. Starten des Kalibriervorganges mit "STARTEN ja"
3. Nach der erfolgreichen Kalibrierung erscheint als Status "KALIBRIERT". Der gemessene Differenzwert wird angezeigt.

Durch die gleichzeitige Messung beider Sensoren bei gleicher Temperatur kann der Computer die Abweichung der Sensoren zueinander berechnen und in Zukunft als Korrekturfaktor in die Wärmemengenberechnung mit einbeziehen.

Gesamte Menüansicht:

BEZ.: WMZ1 EINGANGSVARIABLE: SERVICEMENUE: Status:KALIBRIERT FROSTSCHUTZ: 45 % T.vorl.: 62.4 °C T.rückl.: 53.1 °C DIFF: 9.3 K DURCHFL: 372 l/h LEISTUNG: 3.82 kW WAERMEMENGE: 19 834.6 kWh	Angabe des Frostschutzanteils in % die Vorlauftemperatur beträgt 62,4 °C die Rücklauftemperatur beträgt 53,1°C die errechnete Differenz aus VL und RL beträgt 9,3 K der momentane Durchfluss beträgt 372 l/h die momentane Leistung beträgt 3,82 kW die gesamte Wärmemenge beträgt 19.834,6 kWh
---	---

Zähler

Einfache Funktionsbeschreibung:

Diese Funktion stellt als Betriebsstundenzähler oder Impulszähler (zB.: für die Brenneranforderung) eine weitere Servicefunktion dar.

Eingangsvariable:

Freigabe Zähler
Max. 6 digitale Eingangsvariable
Zählerrücksetzung

Ausgangsvariable:

Zählerstand

Besonderheiten:

- ◆ Beim Eintrag der Zählerfunktion in die Funktionsliste ist die Anzahl der “Eingangsvariablen” anzugeben. Diese kann später über “FUNKTION AENDERN” korrigiert werden. Als beteiligte Funktionen gelten sowohl Sensoreingänge als auch andere Funktionen oder Ausgänge.
- ◆ Im MODUS *BETRIEBSSTUNDENZÄHLER* gilt: Der Zähler läuft, wenn **mindestens eine** beteiligte Funktion eingeschaltet ist. Es werden nur ganze Minuten gezählt.
- ◆ Im MODUS *IMPULSZÄHLER* gilt: Solange bei mehreren Eingangsvariablen der Zustand einer Variable “EIN“ ist, werden in der Folge die Impulse der anderen Eingangsvariablen ignoriert. Zusätzlich besteht die Möglichkeit, einen Teiler anzugeben. Wird dieser Teiler zB. auf 2 gestellt, führt nur jeder zweite Impuls an den Eingangsvariablen zur Erhöhung des Zählerstandes.
Der Zähler kann Impulse mit einer Frequenz von max. 1 Hz (=1 Impuls pro Sekunde) zählen. Die Mindestimpulsdauer über die Eingänge 1 bis 14 beträgt 500ms, über die Eingänge 15 und 16 50ms.
- ◆ Das Zurücksetzen des Zählerstandes ist mittels Eingangsvariable oder über das Servicemenü möglich.
- ◆ Die nicht sichtbare Ausgangsvariable “Zählerstand” kann von anderen Modulen als Eingangsvariable übernommen werden.

Gesamte Menüansicht:

```

BEZ.: ZAEHLER
EINGANGSVARIABLE:
SERVICEMENUE:

MODUS: BETRIEBSSTDZ.

Betriebsdauer:
  324 Std   18 Min

Tageszähler Vortag:
  4 Std    37 Min
  
```

ACHTUNG: Der Zählerstand des Funktionsmoduls Zähler wird alle sechs Stunden in den internen Speicher geschrieben, geht jedoch beim Laden neuer Funktionsdaten (Werkseinstellung Laden, Sicherungskopie Laden, Datentransfer vom Bootloader) verloren! Es kann daher vorkommen, dass bei einem Stromausfall die Zählung von 6 Stunden verlorenght.

Wartungsfunktion

Wartungsfunktion

Diese Funktion ist als Servicefunktion für den Schornsteinfeger bzw. als einfache Brennerschaltung zur Abgasmessung gedacht. Dabei wird nach dem Start der Brenner mit der vorgegebenen Leistung (üblicherweise 100%) für eine angegebene Zeit eingeschaltet. Weiters werden die in den Eingangsvariablen bestimmten Heizkreise **mit maximal erlaubter Vorlauftemperatur** (T.vorl.MAX) aktiviert. Der Wert der Ausgangsvariablen T.vorl.SOLL dieser Heizkreise ist während der aktiven Wartungsfunktion 5°C.

Diese Vorgaben könnten auch durch den Handbetrieb (entsprechende Ausgänge auf HAND/EIN schalten) erreicht werden. Unter der Annahme, dass dem Anwender kein Handbuch des Reglers vorliegt bzw. ein vorangehendes Studium der gesamten Gebrauchsanleitung nicht zumutbar ist, soll diese Funktion eine Vereinfachung bringen.

Über die Eingangsvariable "EXTERNER SCHALTER" kann die Wartungsfunktion auch über einen eigens montierten Schalter oder über einen Schaltausgang einer anderen Funktion ohne Eingaben am Regler aktiviert werden. Für die Dauer der Wartungsfunktion muss der „externe Schalter“ auf „EIN“ stehen (keine Laufzeitbegrenzung). Die Funktion muss wieder über diesen Schalter deaktiviert werden.

Eingangsvariable:

Ausgangsvariable:

externer Schalter	Status Brenneranforderung, Festlegung des Schaltausganges
beteiligte Funktionen = Angabe der Heizkreise	Brennerleistung, Festlegung des drehzahlge-regelten Ausganges

Gesamte Menüansicht:

<pre>FUNKTION STARTEN ----- BEZ.: SCHORNSTEINF Status: AUS Laufzeit: 0 Min EINGANGSVARIABLE: AUSGANGSVARIABLE: Gesamtlfzt.: 20 Min Brennerleist.: 100%</pre>	<p>Ein Druck auf das Scrollrad führt zum Aktivieren des Brenners und der Heizkreise => Anzeige: FUNKTION STOPPEN</p> <p>die Funktion ist deaktiviert (gestoppt) verbleibende Brennerlaufzeit</p> <p>automatische Brennerlaufzeit nach dem Funktionsstart gewünschte Brennerleistung während der Servicezeit</p>
--	--

Der Funktionsblock stellt als Ausgangsvariable die Brennerleistung zur Verfügung. Diese kann einem Drehzahlausgang oder dem Analogausgang zugeordnet werden. Über den Analogausgang 15 oder 16 (analoger Ausgang 0 - 10V) lässt sich zB. die Brennerleistung regeln (ein entsprechender Brenner vorausgesetzt).

Die Ausgabe der Brennerleistung aus der Wartungsfunktion wirkt dominant. D.h. während der Wartungsarbeiten wird am Analogausgang kein anderes Analogsignal (zB. von der Anforderung Warmwasser) erlaubt. Digitalsignale können jedoch jederzeit den Analogwert überschreiben.

Nach dem Abschalten der Brenneranforderung (Funktion gestoppt) bleiben die beteiligten Heizkreise noch für drei Minuten aktiv, um dem Kessel die Restwärme zu entziehen. Wenn im Heizkreis als Mischerverhalten „schließen“ festgelegt ist, wird anschließend für 20 Minuten der Mischer auf „zu“ geschaltet (= maximale Restlaufzeit) und die Heizkreispumpe ausgeschaltet. Erst danach geht der Heizkreis wieder in den eingestellten Betriebsmodus.

Funktionskontrolle

Viele Funktionen übernehmen im Solar und Heizungsbereich wichtige Aufgaben, die im Störfall zu einem falschen Verhalten führen können. Liefert z. B. ein defekter Speichersensor einer Solaranlage zu niedrige Temperaturen, so läuft die Solaranlage unter falschen Bedingungen und entlädt den Speicher. Mit dem Modul FUNKTIONSKONTROLLE können diverse Betriebszustände überwacht werden und lösen bei einem Fehlverhalten eine Fehlermeldung aus oder sperren die gestörte Funktion über deren Freigabe.

Eingangsvariable:

Ausgangsvariable:

<p>Kontrollwert a Kontrollwert b Freigabe Differenzkontrolle</p>	<p>Status Fehler Wert, Festlegung des Ausganges Status Fehler Differenz, Festlegung des Ausganges</p>
--	---

Einfache Funktionsbeschreibung:

Diese Funktion erlaubt es, zwei Sensoren (Kontrollwert a, b) auf Kurzschluss und Unterbrechung und auf eine maximal erlaubte Temperaturdifferenz zu überwachen. Ebenso ist die Überwachung eines Sensors oder einer Temperatur über einen definierten Schwellwert möglich.

Besonderheiten:

- ◆ Im Unterbrechungs- bzw. Kurzschlussfall, der die Grundfunktion des Moduls darstellt, wird eine Störmeldung erst nach 30 Sekunden ausgelöst.
- ◆ Zusätzlich ist die Überwachung einer Temperaturschwelle oder einer Differenz über die "FREIGABE DIFF.KONTR.:" möglich. Wenn diese Kontrolle freigegeben wurde, gilt:
- ◆ Wurden beiden Kontrollwerten Sensoren zugewiesen, ist die Überwachung der Differenz aktiv.
- ◆ Wurde der Kontrollwert b auf *Benutzer* gestellt, so ist er eine einstellbare Temperaturschwelle, die für den Kontrollwert a als zu überwachender Grenzwert gilt.
- ◆ Ist die Überwachung der Differenz nicht freigegeben, so erscheint in der Fehleranzeige trotzdem die Meldung DIFFERENZ OK. Grundsätzlich genügt es, in Solaranlagen mit mehreren Verbrauchern nur einen Kreis auf Fehlzirkulation zu überwachen (über die Freigabe). Arbeitet gerade ein anderer Kreis, so sollte deshalb nicht die Meldung der Überwachung ausgeblendet sein.
- ◆ Bei der Überwachung nur eines Sensors (Kontrollwert b = *Benutzer*) bzw. bei der Überwachung der Differenz wird erst nach einer einstellbaren Fehlerzeit eine Störung gemeldet. Damit werden un gerechtfertigte Störmeldungen unterdrückt, die durch Temperaturspitzen bei Systemanlauf entstehen.
- ◆ Da der Überblick über die Fehlerauswertung immer gegeben sein soll, wurde die Parametrierung in ein eigenes Parametermenü verlegt.
- ◆ Über den Befehl "Fehler speich.: ja" bleibt die Anzeige **FEHLER** auch noch nach dem Verschwinden des Fehlers bis zum manuellen Löschen erhalten.

Achtung:

Mitunter ist es sinnvoll, eine der Ausgangsvariablen direkt mit einem Steuerausgang zur Erzeugung eines 0-10 V oder PWM- Signals zu verbinden. Eine Verbindung dieser Funktion ist nur mit dem Steuerausgang A15 erlaubt - nicht aber mit dem Ausgang A16.

Funktionskontrolle

Gesamte Menüansicht:

(kein Fehler)

```
BEZ.: KONTR.SOL1
EINGANGSVARIABLE:
AUSGANGSVARIABLE:
PARAMETER:

T.Kollektor      OK
57.4 °C
T. Puffer u.     OK
48.9 °C
DIFFERENZ        OK
8.5 K

Fehler speich.: ja

Fehleranz. löschen?
```

(mit Fehler)

```
BEZ.: KONTR.SOL1
EINGANGSVARIABLE:
AUSGANGSVARIABLE:
PARAMETER:

T.Kollektor      FEHLER
9999 °C unterbr.
T. Puffer u.     OK
48.9 °C
DIFFERENZ        FEHLER
9999 K zu hoch

Fehler speich.: ja

Fehleranz. löschen?
```

Das Parametermenü enthält bei der Überwachung einer Differenz:

```
Fehler wenn über
mindestens 30 Min
KWa - KWb > 50 K
```

Einstellung der Fehler-Mindestzeit
Einstellung der Differenzschwelle

oder bei der Überwachung von Wert a:

```
Fehler wenn über
mindestens 30 Min
KWa > 30 °C
```

Einstellung der Fehler-Mindestzeit
Einstellung der Fehlerschwelle

Fehlerbehandlung:

“Fehler speich.: ja”: Die Anzeige **FEHLER** bleibt auch nach dem Beheben der Ursache so lange erhalten, bis sie der Anwender über den Befehl “Fehleranz. Löschen?” durch einen Druck des Scrollrades quittiert. Besteht der Fehler nach dem Löschen weiter, so tritt die Meldung nach der entsprechenden Verzögerungszeit wieder auf.

“Fehler speich.: nein”: Die Anzeige **FEHLER** wird automatisch nach dem Verschwinden des Fehlers gelöscht.

Wird in den AusgangsvARIABLEN ein Ausgang zugeordnet, so verhält sich dieser wie die Anzeige.

Die Statuszeilen der Funktionskontrolle sollten über den Benutzer-Oberflächeneditor auch in die Funktionsübersicht eingetragen werden. Somit erhält der Anwender in seinem Menü die entsprechende Information.

Typische Hydraulik als Werkseinstellung

TA_WERKSEINSTELLUNG – In den Regler wurden mittels Bootloader die Funktionsdaten mit dieser Bezeichnung eingespielt. **Die TA-Werkseinstellung kann durch gleichzeitiges Drücken der beiden Eingabetasten und des Scrollrades bei Inbetriebnahme des Reglers geladen werden.**

Der Werkseinstellung wurde folgendes Hydraulikschema mit einer Solaranlage auf Puffer- und Brauchwasserspeicher wirkend, sowie Pellets- oder Fossilkessel samt zwei Heizkreisen zugrunde gelegt:

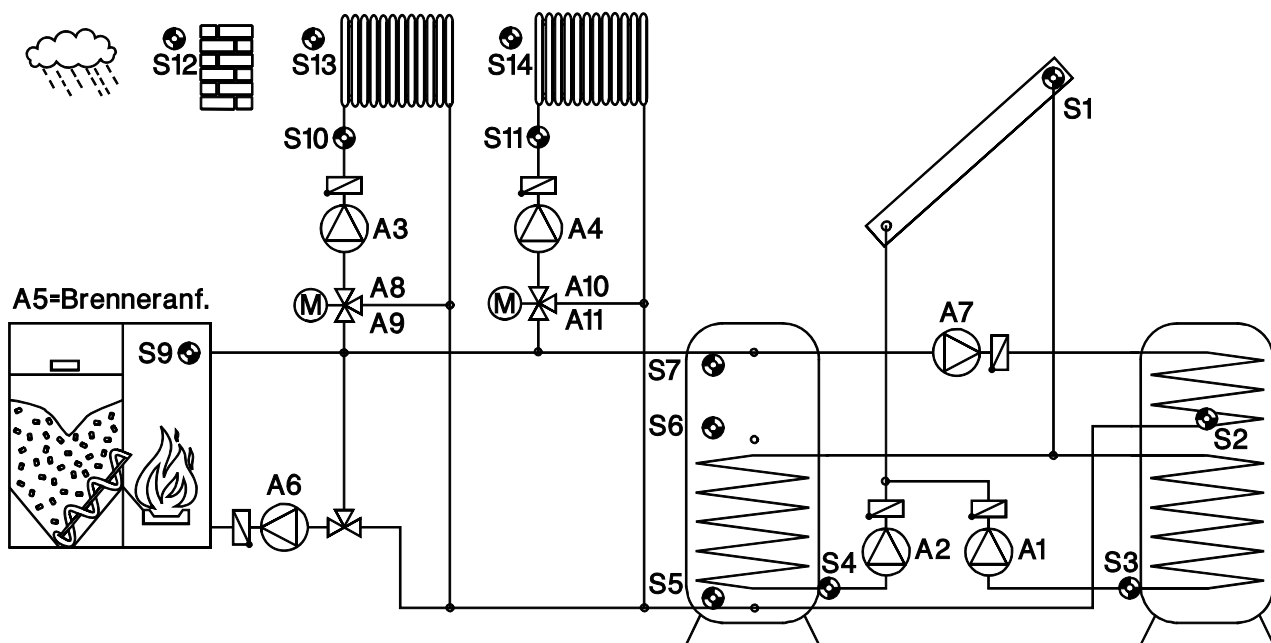

Die Sensor- und Ausgangszuordnungen laut Schema wurden auf Grund der besonderen Eigenschaften der einzelnen Ein- und Ausgänge getroffen. Die nicht verwendeten Sensoren sind:

S8: Eingang für alle Sensortypen oder Steuerspannung 0 - 10 V bzw. Strom 4 - 20 mA

S15, 16: Eingang für alle Sensortypen einschließlich Volumenstromgeber (Impulseingang)

Sie stehen somit für weitere Funktionen wie zB. Wärmemengenzähler zur Verfügung.

Um eventuell noch PID- Funktionsblöcke nach zu schalten, wurden den Solar- und Ladepumpen Ausgänge mit Drehzahlregelungs-eigenschaften zugeordnet.

Aus obigem Schema ergeben sich grundsätzlich folgende gewünschte Funktionen:

Ein **Solarregler** durch $S1 > S3 \Rightarrow A1$ sowie ein weiterer durch $S1 > S4 \Rightarrow A2$

Solarvorrang, wobei $S1 > S3 \Rightarrow A1$ Vorrang vor $S1 > S4 \Rightarrow A2$ hat

Zwei **Heizkreisregler** mit $S10, S12, S13 \Rightarrow A3, A8, A9$ und $S11, S12, S14 \Rightarrow A4, A10, A11$, sowie beide Vorlaufsolltemperaturen \Rightarrow **Analogmodul**

Anforderung Warmwasser mit $S2 \Rightarrow$ **Analogmodul**

Anforderung Heizung auf Grund der höheren Vorlaufsolltemperatur beider Heizkreise und der eff. wirksamen Solltemperatur der **Anforderung Warmwasser** verglichen mit der Speichertemperatur $S7 \Rightarrow A5$

Drei **Ladepumpen** mit $S9, S5 \Rightarrow A6$ sowie $S9, S2 \Rightarrow A7$ und $S7, S2 \Rightarrow A7$ - die Brauchwassernachladung ist also vom Puffer und vom Kessel möglich.

Werkseinstellung

Aus der “**Anforderung Heizung**” ist ersichtlich, dass für die Ermittlung der höheren Vorlauf Solltemperatur beider Heizkreise und der eff. wirksamen WW- Solltemperatur noch die **Analogfunktion** (MAX = suche mir die höchste Temperatur aus den Eingangsvariablen) benötigt wird.

Die beiden Heizkreispumpen A3 und A4 sollen erst freigegeben werden, wenn entweder der Kessel oder der Puffer eine entsprechend hohe Temperatur haben. Daher wird sowohl am Kesselsensor S9 als auch am Puffersensor S7 jeweils eine **Vergleichsfunktion** benötigt. Diese sind als einfache Thermostatfunktionen (= Vergleich des Sensors mit einer einstellbaren Temperatur) ausgelegt. Besonders bei der Vergleichsfunktion des Puffersensors S7 wäre es aber auch möglich, den Sensor über zwei getrennte Vergleichsfunktionen mit der Vorlauf Solltemperatur des jeweiligen Heizungsreglers zu vergleichen.

Für die Freigabe der Heizkreispumpen steht in der entsprechenden Funktion nur eine Eingangsvariable zur Verfügung. Da aber entweder der Kessel **oder** der Puffer entsprechend hohe Temperaturen aufweisen müssen und diese Information aus zwei Funktionen (Vergleich) entstehen, müssen sie über die **Logikfunktion** “verodert” werden (Ausgangsvariable = Eingangsvariable 1 oder 2).

Somit werden also noch folgende Funktionen beigelegt:

Analogfunktion (MAX) mit beiden Vorlauf Solltemperaturen und der eff. wirksamen WW- Solltemperatur als Eingangsvariable und dem Ergebnis \Rightarrow Anforderung Heizung (Sollwert für den Temperaturvergleich)

Zwei **Vergleichsfunktionen** mit S7 und S9 \Rightarrow Logikfunktion

Eine **Logikfunktion (ODER)** mit den Vergleichsfunktionen als Eingangsvariable und dem Ergebnis \Rightarrow Heizungsregler 1 und 2 (Freigabe Pumpe). Wenn S7 auf zwei Vergleichsfunktionen aufgeteilt wird, wie in einer Anmerkung weiter oben beschrieben, werden für beide Heizkreise getrennte Logikfunktionen benötigt.

Weicht die zu planende Anlage nur geringfügig vom dargestellten System ab, empfiehlt es sich, die nicht benötigten Funktionen zu löschen (zB. nur ein Heizkreis) bzw. die Funktionen abzuändern (zB. Solaranlage mit einem Pumpen - Ventilsystem) oder neue Funktionen hinzu zu fügen (zB. zusätzlicher Festbrennstoffkessel).

Bei großen Unterschieden ist das Löschen aller Funktionen und Anlegen einer eigenen Funktionsliste samt Parametrierung der einfachere Weg.

Werkseinstellung über TAPPS

Auf der Homepage des Herstellers (<http://www.ta.co.at>) steht im Downloadbereich das Entwicklungswerkzeug TAPPS (**T**echnische **A**lternative **P**lanungs- und **P**rogrammier-**S**ystem) zur Programmierung des Reglers mit Hilfe des PCs und Bootloaders bereit. In diesem Bereich sind als vollständig programmiertes Beispiel auch der Datensatz der hier beschriebenen Werkseinstellung und weitere Programmierbeispiele zu finden.

Detailbeschreibung der Werkseinstellung

Der Solarteil:

Funktionsmodule:

Solarregelung / SOLAR 1
 Solarregelung / SOLAR 2
 Solarvorrang / SOLVORR.

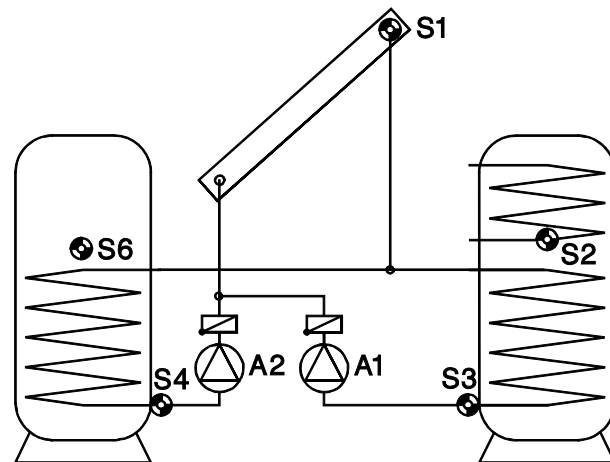

Solarregelung / SOLAR 1:

Eingangsvariable:

Freigabe Solarkreis = Benutzer EIN (immer freigegeben)
Kollektortemperatur = Quelle: Eingang 1:
 T.Kollektor
Referenztemperatur = Quelle: Eingang 3:
 T.Warmwasser 2
 Begrenzungstemperatur = Quelle: Eingang 2:
 T.Warmwasser 1

Ausgangsvariable:

Status Solarkreis = Ausgang A1

Einfache Funktionsbeschreibung:

Freigabe der Solarpumpe A1, wenn die Temperatur am Kollektor S1 um eine Differenz höher ist als die Referenztemperatur S3, das ist die Speicher(austritts)temperatur. Zusätzlich darf S2 noch nicht seine Maximalbegrenzung erreicht haben.

Gesamte Menüansicht:

BEZ.: SOLAR1	
EINGANGSVARIABLE:	
AUSGANGSVARIABLE:	
KOLLEKTORTEMP.:	
T.koll.IST: 74.3 °C	momentane Kollektortemperatur
T.koll.MAX: 130 °C	Pumpenblockade bei Erreichen von T.koll.MAX
Hysterese: 10 K	Freigabe bei T.koll.MAX minus Hysterese
REFERENZTEMPERATUR:	
T.ref.IST: 65.7 °C	momentane Speichertemperatur (unten/Rücklauf)
T.ref.MAX: 70 °C	Speicherbegrenzung
Hysterese: 3.0 K	Freigabe bei T.ref.MAX minus Hysterese

Werkseinstellung

DIFFERENZ KOLL-REF:		
DIFF.EIN:	7.0 K	Einschaltdifferenz T.koll – T.ref
DIFF.AUS:	4.0 K	Abschaltdifferenz T.koll – T.ref
BEGRENZUNGSTEMP.:		
T.beg.IST:	54.0 °C	momentane Temperatur des zusätzlichen Sensors
T.beg.MAX:	70 °C	Blockade durch zusätzlichen Sensor
Hysterese:	3.0 K	Freigabe bei T.beg.MAX minus Hysterese

Freiheiten / Besonderheiten:

Da im Anlagenstillstand ab einer Kollektortemperatur von 130°C Dampf vermutet wird und dadurch keine Umwälzung der Wärmeträgers mehr möglich ist, hat auch T.koll eine einstellbare Maximalbegrenzung (T.koll.MAX) samt Hysterese.

Wenn kein zusätzlicher Begrenzungssensor verwendet wird, genügt es, bei den Eingangsvariablen als “Quelle:” *Benutzer* anzugeben.

Auf die Beschreibung der Funktion **SOLAR 2** wird verzichtet, da sie mit Ausnahme der MAX- Werte die gleiche Parametrierung aufweist und sich lediglich in der Angabe der Ein- und Ausgangsvariablen (Sensor und Ausgangszuordnung) unterscheidet.

Solarvorrang / SOLVORR.

Eingangsvariable:

Ausgangsvariable:

Freigabe Solarvorrang = Benutzer EIN (immer freigegeben)	Status Spülvorgang = Ausgang A1 für die Spülung
Solarstrahlung = Benutzer / unbenutzt (kein Strahlungssensor)	
beteiligte Funktionen =	
SOLAR 1 (erste Solarfunktion)	
SOLAR 2 (zweite Solarfunktion)	

Gesamte Menüansicht:

SOLAR1 1	Solar 1 hat die erste (höhere) Priorität
SOLAR2 2	Solar 2 hat die zweite (niedrigere) Priorität
NACHRANGZEITGLIED:	
Ab Vorrangstufe 1	
Laufzeit: 20 Min	Laufzeit des Nachrangverbrauchers bis zum Timerstart
Wartezeit: 5 Min	Innerhalb von 5 Minuten muss der Kollektor die Temperatur des Vorrangspeichers erreicht haben, ansonsten wird weiter in den Nachrangspeicher geladen

Wie bereits in der grundlegenden Funktionsbeschreibung Solarvorrang dargestellt, greift die Vorrangfunktion ohne Zuordnung weiterer Variablen selbstständig in die Sperre und Freigabe der “beteiligten Funktionen” (SOLAR 1 und SOLAR 2) ein.

Der Heizungsreglerteil:

Funktionsmodule:

Heizkreisregelung / HEIZKR. 1

Heizkreisregelung / HEIZKR. 2

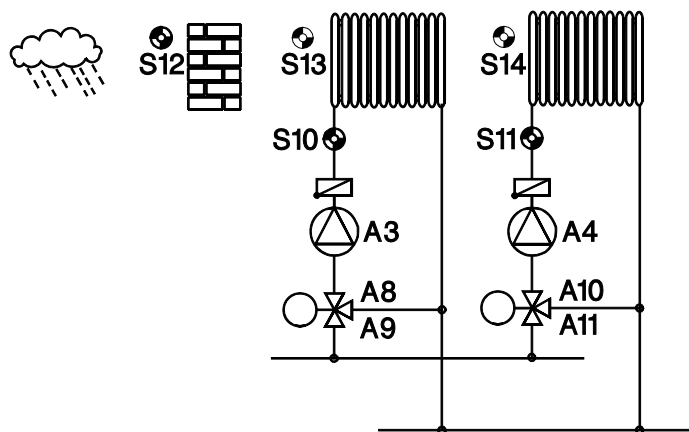

Heizkreisregelung / HEIZKR. 1:

Eingangsvariable:

Freigabe Heizkreis = Benutzer EIN (immer freigegeben)
 Freigabe Pumpe = Quelle: ODER (von der Logikfunktion)
 Freigabe Mischer = Benutzer EIN (immer freigegeben)
 Raumtemperatur = Quelle: Eingang 13:
 Temp.Raum 1
 Vorlauftemperatur = Quelle: Eingang 10:
 T.Heizkr.VL 1
 Außentemperatur = Quelle: Eingang 12:
 Temp.Aussen

Ausgangsvariable:

Vorlaufsolltemperatur = vom Regler errechnete Vorlauftemperatur T.vorl.SOLL
 Status Heizkreispumpe = Ausgang A3
 Status Mischer = Ausgang A8 (auf) und A9 (zu)

Einfache Funktionsbeschreibung:

Freigabe der Heizkreispumpe A3, wenn aus der Vergleichsfunktion 1 **oder** 2 durch eine entsprechende Kessel- oder Puffertemperatur über die Logikfunktion (ODER) ein entsprechender Befehl entsteht. Die Mischerregelung erfolgt ohne Raumtemperatureinfluss mit zwei Zeitprogrammen zu je drei Zeitfenstern. Der Heizkreis schaltet auf Absenkbetrieb, wenn die errechnete Vorlauftemperatur T.vorl.SOLL kleiner MIN ist.

Gesamte Grundmenüansicht:

BETRIEB:	RAS
	NORMAL
RAUMTEMPERATUR:	
T.raum.IST:	20.7 °C
T.raum.ABSENK:	16 °C
T.raum.NORMAL	20 °C
ZEITPROG.:	

die Heizungssteuerung erfolgt über den Raumsensor zur Zeit läuft der Heizbetrieb (*NORMAL*)

momentan gemeldete Temperatur des Raumsensors
 gewünschte Raumtemperatur während der Absenkezeit
 gewünschte Raumtemperatur während der Heizzeit
 Einstieg in das Zeitenmenü (Normal- Absenkbetrieb) mit zwei Programmen zu je drei Fenstern

Werkseinstellung

Vorhaltezeit.: 0 Min	immer Beginn der Heizzeit laut Zeitprogramm
T.raum.EFF: 20 °C	derzeit gewünschte Raumtemperatur = 20°C (= Heizbetrieb)
VORLAUFTEMPERATUR:	
T.vorl.IST 58.4 °C	momentane Vorlauftemperatur
T.vorl.SOLL: 58.2 °C	errechnete Vorlauftemperatur
HEIZKURVE:	Einstellungen zur Berechnung der Vorlauftemperatur
AUSSENTEMPERATUR:	
T.auss.IST: 13.6 °C	momentane Außentemperatur
MITTELWERT.:	Einstellungen zur Mittelung der Außentemperatur für die Vorlaufberechnung und Pumpenabschaltung
ABSCHALTBEDINGUNG:	Abschalten der Heizkreispumpe und Mischer schließen wenn T.vorl.SOLL < T.vorl.MIN
FROSTSCHUTZ:	unter einer mittleren Außentemperatur von 0°C wird der Raum auf 5°C gehalten

HEIZKURVE:

In diesem Submenü stehen folgende Einträge:

HEIZKR.1	
MODUS:	
REGELUNG: Aussentemp.	Regelung mit Hilfe des Außensensors
HEIZKURVE: Temp.	Heizkurve über Temperaturpunkte +10°C und -20°C
Raumeinfluss: 0%	die Raumtemperatur wird zur Vorlaufberechnung nicht berücksichtigt
Einschalt- überhöhung 0%	die vorangegangene Absenkezeit führt zu keiner (zeitlich abklingenden) Überhöhung der Vorlauftemperatur
T.vorl.+10°C: 35 °C	gewünschte Vorlauftemp. bei +10°C Außentemp. (Heizkurve)
T.vorl.-20°C: 60 °C	gewünschte Vorlauftemp. bei -20°C Außentemp. (Heizkurve)
T.vorl.MAX: 65 °C	über diese Grenze darf die Vorlauftemperatur nicht steigen
T.vorl.MIN: 20 °C	unter diese Grenze darf die Vorlauftemperatur nicht fallen

MITTELWERT der Außentemperatur:

Die Außentemperatur wird für die Berechnung der Heizkennlinie über 10 Minuten und für die Pumpenabschaltbedingung über 30 Minuten gemittelt. Die Pumpenabschaltbedingung über den Mittelwert der Außentemperatur ist aber nicht aktiviert. Die Heizkreispumpe wird ausschließlich abgeschaltet: 1. über die Eingangsvariable "Freigabe Pumpe" verknüpft mit der Logikfunktion ODER bzw. 2. wenn die Vorlaufsolltemperatur T.vorl.MIN unterschreitet.

Heizkreisregelung / HEIZKR. 2:

Die Funktion Heizkr. 2 weist in allen Parametern gleiche Werte auf wie Heizkr. 1 und unterscheidet sich lediglich in der Angabe der Ein- und Ausgangsvariablen (Sensor- und Ausgangszuordnung).

Der Ladepumpenteil:

Funktionsmodule:

Ladepumpe / LDPUMPE 1
 Ladepumpe / LDPUMPE 2
 Ladepumpe / LDPUMPE 3

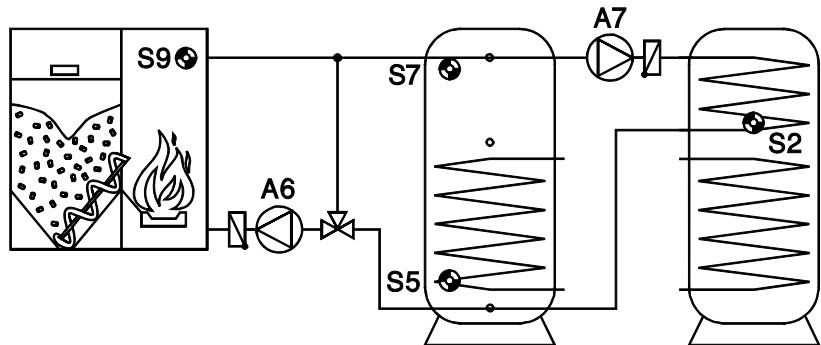

Ladepumpe / LDPUMPE 2:

Eingangsvariable:

Freigabe Pumpe = Benutzer EIN (immer freigegeben)

Zubringertemperatur = Quelle: Eingang 7: T.SP.oben

Referenztemperatur = Quelle: Eingang 2: T.Warmwasser 1

Mindesttemp.Zub = Quelle: Benutzer (einfache MIN- Schwelle)

Maximaltemp.ref = Quelle: Benutzer (einfache MAX- Schwelle)

Ausgangsvariable:

Status Ladepumpe =
Ausgang A7

Einfache Funktionsbeschreibung:

Freigabe der Ladepumpe A7, wenn die Temperatur am Puffer S7 (Zubringertemperatur T.zub) über der Mindesttemperatur liegt und um eine Differenz höher ist als die Referenztemperatur T.ref. = S2. Zusätzlich darf T.ref = S2 noch nicht seine Maximalbegrenzung erreicht haben.

Gesamte Menüansicht:

ZUBRINGERTEMP.:	
T. zub. IST: 74.3 °C	momentane Temperatur des Puffers S7
T. zub. MIN: 60 °C	Einschaltgrundschwelle am Sensor T.zub = S7
DIFF. EIN: 5.0 K	Einschaltdifferenz zu T.zub.MIN (ergibt hier 65°C)
DIFF. AUS: 1.0 K	Ausschaltdifferenz zu T.zub.MIN (ergibt hier 61°C)
REFERENZTEMPERATUR:	
T. ref. IST: 65.7 °C	momentane Speichertemperatur von S2
T. ref. MAX: 90 °C	Speicherbegrenzung an S2
DIFF. EIN: 1.0 K	Einschaltdifferenz zu T.ref.MAX (ergibt hier 91°C)
DIFF. AUS: 5.0 K	Ausschaltdifferenz zu T.ref.MAX (ergibt hier 95°C)
DIFFERENZ ZUB - REF:	
DIFF. EIN: 5.0 K	Einschaltdifferenz ZUB - REF = S7 - S2
DIFF. AUS: 2.0 K	Abschaltdifferenz ZUB - REF = S7 - S2

LDPUMPE 3 schaltet ebenfalls A7 aber mit der Differenz S9 zu S2.

LDPUMPE 1 schaltet A6 mit der Differenz S9 zu S5 mit ähnlichen Parametern wie oben beschrieben. Dieses Modul ist sicherheitshalber für die Einbindung eines Festbrennstoffkessels zum Laden des gesamten Puffervolumens (S5) vorbereitet.

Werkseinstellung

Die Brenneranforderung Warmwasser:

Funktionsmodul:

Anforderung WW / WW_ANF.

Eingangsvariable:

Freigabe Anf. WW = Benutzer EIN (immer freigegeben)

Warmwassertemperatur = Quelle: Eingang 2: T.Warmwasser 1
Solltemperatur = Quelle: Benutzer (einfache MAX- Schwelle)

Ausgangsvariable:

wirksame Solltemperatur = zeitabhängiger WW-Sollwert T.ww.EFF

Status Anforderung = keine Ausgangszuordnung
Brenner Leistung = keine Ausgangszuordnung

Einfache Funktionsbeschreibung:

Ausgabe der effektiv wirksamen WW- Solltemperatur, wenn die Temperatur im Speicher S2 (Warmwassertemperatur T.ww) innerhalb des Zeitfensters unter die festgelegte Solltemperatur T.ww.SOLL fällt oder außerhalb des Zeitfensters unter die festgelegte Solltemperatur T.ww.MIN fällt. Bei Erreichen der gewünschten Speichertemperatur gibt das Modul als effektiv wirksame WW- Solltemperatur 5°C aus. Die Solltemperatur wird über das Analogmodul dem Modul Anforderung Heizung zum Vergleich mit der Puffertemperatur übergeben und stellt keine direkte Brenneranforderung.

Ein anderes Verfahren wäre die direkte Ansteuerung des Brennerausgangs A5 und keine Übergabe der WW- Solltemperatur an das Analogmodul. Dabei wird angenommen, dass bei genügend hoher Puffertemperatur die Ladepumpenfunktion LDPUMPE 2 den WW- Speicher immer rechtzeitig auf 60°C nachlädt, so dass nur bei kaltem Puffer ein Abfall von S2 unter 50°C entstehen kann, der über diese Funktion eine Brenneranforderung stellt.

Gesamte Menüansicht:

WARMWASSERTEMP.:

T.ww.IST: 58.3 °C

T.ww.SOLL: 50 °C

ZEITPROG.:

T.ww.MIN: 40 °C

DIFF.EIN: 2.0 K

DIFF.AUS: 5.0 K

Brennerleist.:100 %

momentane Temperatur des WW-Speichers

Solltemperatur an S2 des WW-Speichers

Einstieg in das Zeitenmenü (siehe **Zeitprogramme**)

Mindesttemperatur des WW-Speichers

Einschaltdiff. zu T.ww.SOLL und T.ww.MIN (52°C; 42°C)

Ausschaltdiff. zu T.ww.SOLL und T.ww.MIN (55°C; 45°C)

Vorgabe der Brennerleistung

Die Brenneranforderung Heizung:

Manche Module, wie zB.: HEIZKREISREGELUNG oder ANFORDERUNG WW, stellen als Ausgangsvariable die momentane Bedarfstemperatur zu Verfügung. Der Kessel (Brenner) soll nur laufen, wenn eine der Bedarfstemperaturen durch den Puffer nicht mehr gedeckt werden kann.

Funktionsmodule:

Analogfunktion / MAX(An)
Anforderung Heizung / HZ-ANF.

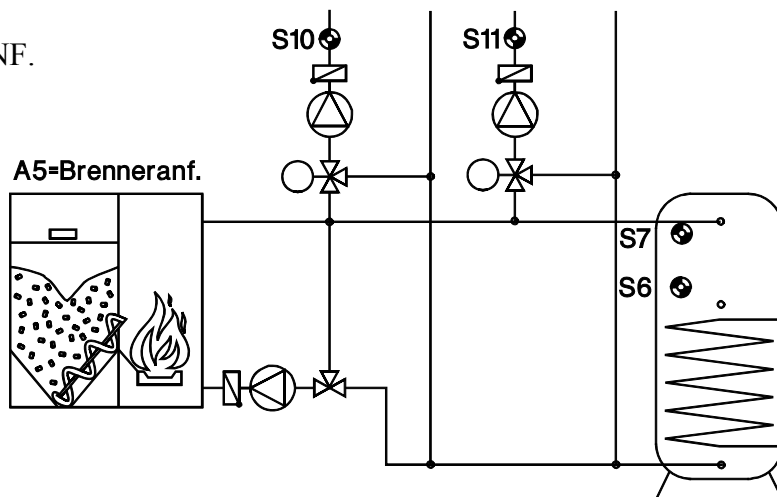

Analogfunktion / MAX(An):

Eingangsvariable:

Freigabe Analogfunktion = Benutzer EIN
(immer freigegeben)
Eingangsvariable 1 = Quelle: HEIZKR.1
VL.Solltemp.
Eingangsvariable 2 = Quelle: HEIZKR.2
VL.Solltemp.
Eingangsvariable 3 = Quelle: WW-ANF
eff. WW- Solltemp.

Ausgangsvariable:

Das Ergebnis hat keine direkte Zuordnung
(= Eingangsvariable der Anforderung Heizung)

Gesamte Menüansicht:

<p>FUNKTGR.: Temperatur</p> <p>FUNKTION: MAX</p> <p>VAR. 1: 53.6 °C</p> <p>VAR. 2: 66.4 °C</p> <p>VAR. 3: 5.0 °C</p> <p>Wenn Freigabe = aus 1 °C</p> <p>ERGEBNIS: 66.4 °C</p>	<p>alle Eingänge sind Temperaturen</p> <p>Ausgabe der höchsten Temperatur der Eingänge Vorlaufsolltemperatur der Funktion HEIZKR.1 Vorlaufsolltemperatur der Funktion HEIZKR.2 eff. wirksame Temperatur der Funktion WW-ANF Wenn keine Freigabe des Analogmoduls besteht, gibt das Modul 1°C aus (Freigabe aber durch Benutzer erteilt)</p> <p>Dieses Ergebnis wird vom Modul HZ-ANF zum Vergleich mit der oberen Puffertemperatur übernommen</p>
---	---

Somit stellt die Analogfunktion über den Befehl MAX die höhere der errechneten Temperaturen für die Funktion "Anforderung Heizung" als Eingangsvariable zur Verfügung.

Werkseinstellung

Anforderung Heizung / HZ-ANF.:

Eingangsvariable:

Ausgangsvariable:

Freigabe Anforderung Heizung = Benutzer EIN (immer freigegeben) Anforderungstemperatur = Quelle: Eingang 7: T.SP.oben Abschalttemperatur = Quelle: Eingang 6: T.SP.mitte Sollwert Anforderung = Quelle: MAX(An) aus voriger Funktion Sollwert Abschaltung = Quelle: MAX(An) aus voriger Funktion	Status Anforderung = Ausgang A5
--	---------------------------------

Einfache Funktionsbeschreibung:

Freigabe des Brenners A5, wenn die Temperatur im Pufferspeicher oben S7 (Anforderungstemperatur T.anf) unter die höhere Vorlauf Solltemperatur der beiden Heizungsregler oder der effektiv wirksamen WW- Solltemperatur fällt. Abschaltung, wenn die Temperatur S6 in der Speichermitte (Abschalttemperatur T.aus) über die höhere Vorlauf Solltemperatur der beiden Heizungsregler oder der effektiv wirksamen WW- Solltemperatur steigt.

Als Abschalttemperatur könnte auch der gleiche Sensor S7 verwendet werden. Weiters kann es sinnvoll sein, als Quelle der Eingangsvariable „Sollwert Abschaltung“ *Benutzer* anzugeben. Somit wird bei entsprechendem Bedarf (Ergebnis aus dem Analogmodul) angefordert und auf einer vom Benutzer vorgegebenen Maximaltemperatur am Puffer wieder abgeschaltet.

Gesamte Menüansicht:

ANFORDERUNGSTEMP:	
T.anf.IST: 74.3 °C	momentane Temperatur des Sensors S7
T.anf.SOLL: 61.4 °C	die höhere Vorlauf Solltemperatur
DIFF.EIN: 1.0 K	Einschaltdifferenz zu T.anf (ergibt hier 62,4°C)
ABSCHALTTEMPERATUR:	
T.aus.IST: 44.3 °C	momentane Temperatur des Sensors S6
T.aus.SOLL: 61.4 °C	die höhere Vorlauf Solltemperatur
DIFF.AUS: 9.0 K	Abschaltdifferenz zu T.aus (ergibt hier 70,4°C)
Sockeltemperatur:	
T.anf.MIN: 0 °C	keine Mindestspeichertemperatur
Mindestlaufzeit	
Brenner: 0 Sek	

Die Freigabe der Heizkreispumpen:

HINWEIS:

Das in Folge beschriebene Verfahren mit Vergleichs- und Logikfunktion soll die Technik von verknüpften Modulen und Freigaben aufzeigen. Hauptsächlich deshalb wurde es in die Werkseinstellung eingebunden. In vielen Fällen ist die freie Entscheidung der Heizungsregler ohne Freigabe durch Zubringertemperaturen ausreichend. Sie wird in den Heizkreisreglern durch die Einstellung *Benutzer EIN* in der "Freigabe Pumpe" erreicht.

Funktionsblöcke:

Vergleichsfunktion / MINFUNKT 1

Vergleichsfunktion / MINFUNKT 2

Logikfunktion / ODER

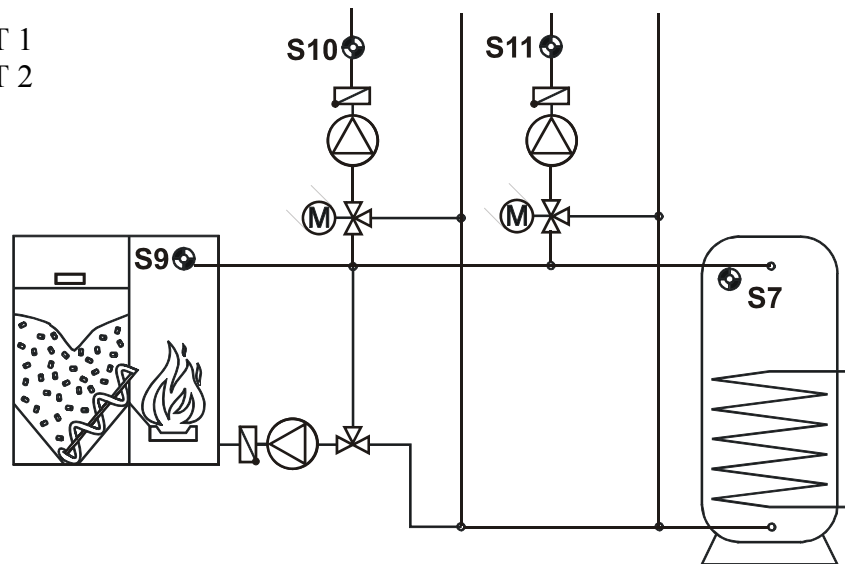

Vergleichsfunktion / MINFUNKT 1:

Eingangsvariable:

Freigabe Vergleich Benutzer EIN (immer freigegeben)

Vergleichswert a = Quelle: Eingang 9:

T.Kessel-VL

Vergleichswert b = Quelle Benutzer

Ausgangsvariable:

Status $W_a > W_b + \text{diff}$ = keine direkte Zuordnung (= Eingangsvariable der Logikfunktion ODER)

Einfache Funktionsbeschreibung:

Eine einfache Minimal- Thermostatfunktion auf der Kesseltemperatur S9 (Vergleich S9 = WERT a mit einer einstellbaren Schwelle = WERT b) gibt über die Logikfunktion ODER die Heizkreispumpen frei.

Gesamte Menüansicht:

FUNKTGR.: Temperatur	
WERT a:	39.1 °C
WERT b:	60 °C
DIFF.EIN:	5.0 K
DIFF.AUS:	2.0 K

Vergleich zweier Temperaturen

momentane Temperatur am Kesselvorlauf S9

Mindesttemperatur am Kesselvorlauf S9

Pumpenfreigabe wenn der Kessel VL S9 über 65°C steigt

Pumpenblockade wenn der Kessel VL S9 unter 62°C fällt

Werkseinstellung

Vergleichsfunktion / MINFUNKT 2:

Eingangsvariable:

Freigabe Vergleich Benutzer EIN (immer freigegeben)

VergleichsWERT a = Quelle: Eingang 7:
T.SP.oben

VergleichsWERT b = Quelle Benutzer

Ausgangsvariable:

Status $W_a > W_b + \text{diff}$ = keine direkte Zuordnung
(= Eingangsvariable der Logikfunktion ODER)

Einfache Funktionsbeschreibung:

Eine einfache Minimal- Thermostatfunktion auf der Temperatur am Pufferspeicher oben S7 (Vergleich S7 = WERT a mit einer einstellbaren Schwelle = WERT b) gibt über die Logikfunktion ODER die Heizkreispumpen frei.

Gesamte Menüansicht:

FUNKTGR.: Temperatur	Vergleich zweier Temperaturen
WERT a: 74.3°C	momentane Temperatur am Puffer oben S7
WERT b: 30°C	Mindesttemperatur am Puffer oben S7
DIFF.EIN: 5.0 K	Pumpenfreigabe wenn S7 (Puffer oben) über 35°C steigt
DIFF.AUS: 2.0 K	Pumpenblockade wenn S7 (Puffer oben) unter 32°C fällt

Logikfunktion / ODER:

Eingangsvariable:

Freigabe Logikfunktion = Benutzer EIN
(immer freigegeben)

Eingangsvariable 1 = Quelle: MINFUNKT.1
1: $W_a > W_b + \text{diff}$

Eingangsvariable 2 = Quelle: MINFUNKT.2
1: $W_a > W_b + \text{diff}$

Ausgangsvariable:

Das Ergebnis hat keine direkte Zuordnung
(= Eingangsvariable der Heizkreispumpenfreigabe der beiden Heizkreisregler)

Gesamte Menüansicht:

FUNKTION: ODER	(Ausgang = Eingangsvar. 1 / EIN oder Eingangsvar. 2 / EIN)
----------------	---

Die Heizkreispumpen werden also freigegeben, wenn entweder die Kesseltemperatur S9 über 65°C oder der Sensor S7 am Puffer oben mehr als 35°C hat. Dazu besitzt die Eingangsvariable "Freigabe Pumpe" der beiden Heizungsregler den Eintrag: Quelle: ODER

Damit wird lediglich eine Erlaubnis zur Freigabe erteilt. Jeder Heizungsregler entscheidet in weiterer Folge getrennt über die momentane Sinnhaftigkeit eines Pumpenlaufes.

Montageanleitung

Fühlermontage

Die richtige Anordnung und Montage der Fühler ist für die korrekte Funktion der Anlage von größter Bedeutung. Ebenso ist darauf zu achten, dass sie vollständig in die Tauchhülsen eingeschoben sind. Die beiliegenden Kabelverschraubungen dienen als Zugentlastung. Damit die Anlegefühler nicht von der Umgebungstemperatur beeinflusst werden können, sind diese gut zu isolieren. In die Tauchhülsen darf bei der Verwendung im Freien kein Wasser eindringen (**Frostgefahr**).

Die Sensoren dürfen generell keiner Feuchte (zB. Kondenswasser) ausgesetzt werden, da diese durch das Gießharz durch diffundieren und den Sensor beschädigen kann. Das Ausheizen über eine Stunde bei ca. 90°C kann den Fühler möglicherweise retten. Bei der Verwendung der Tauchhülsen in NIRO-Speichern oder Schwimmbecken muss unbedingt auf die **Korrosionsbeständigkeit** geachtet werden.

Kollektorfühler (rotes oder graues Kabel mit Klemmdose): Entweder in ein Rohr, das direkt auf den Absorber gelötet oder genietet ist und aus dem Kollektorgehäuse heraussteht, einschieben, oder am Vorlaufsammelrohr des äußeren Kollektors ein T- Stück setzen, in dieses eine Tauchhülse samt MS- Kabelverschraubung (= Feuchteschutz) einschrauben und den Sensor einschieben. Zur Vorbeugung gegen Blitzschäden ist in der Klemmdose ein Überspannungsschutz parallel zwischen Sensor- und Verlängerungskabel mit geklemmt.

Kesselfühler (Kesselvorlauf): Dieser wird entweder mit einer Tauchhülse in den Kessel eingeschraubt oder mit geringem Abstand zum Kessel an der Vorlaufleitung angebracht.

Boilerfühler: Der zur Solaranlage benötigte Sensor sollte mit einer Tauchhülse bei Rippenrohrwärmetauschern knapp oberhalb und bei integrierten Glattrohrwärmetauschern im unteren Drittel des Tauschers eingesetzt oder am Rücklaufaustritt des Tauschers so montiert werden, dass die Tauchhülse in das Tauscherrohr hineinragt. Der Fühler, der die Erwärmung des Boilers vom Kessel her überwacht, wird in der Höhe montiert, die der gewünschten Menge an Warmwasser in der Heizperiode entspricht. Als Zugentlastung kann die beiliegende Kunststoffverschraubung dienen. Die Montage unter dem dazugehörenden Register bzw. Wärmetauscher ist auf keinen Fall zulässig.

Pufferfühler: Der zur Solaranlage notwendige Sensor wird im unteren Teil des Speichers knapp oberhalb des Solarwärmetauschers mit Hilfe der mitgelieferten Tauchhülse montiert. Als Zugentlastung kann die beiliegende Kunststoffverschraubung dienen. Als Referenzfühler für die Heizungshydraulik empfiehlt es sich, den Fühler zwischen Mitte und oberem Drittel des Pufferspeichers mit der Tauchhülse einzusetzen, oder - an der Speicherwand anliegend - unter die Isolierung zu schieben.

Beckenfühler (Schwimmbecken): Unmittelbar beim Austritt aus dem Becken an der Saugleitung ein T- Stück setzen und den Sensor mit einer Tauchhülse einschrauben. Dabei ist auf die Korrosionsbeständigkeit des verwendeten Materials zu achten. Eine weitere Möglichkeit wäre das Anbringen des Fühlers an der gleichen Stelle mittels Schlauchbinder oder Klebeband und entsprechende thermische Isolierung gegen Umgebungseinflüsse.

Anlegefühler: Mit Rohrschellen, Schlauchbindern etc. an der entsprechenden Leitung befestigen. Es ist dabei auf das geeignete Material zu achten (Korrosion, Temperaturbeständigkeit usw.). Abschließend muss der Sensor gut isoliert werden, damit exakt die Rohrtemperatur erfasst wird und keine Beeinflussung durch die Umgebungstemperatur möglich ist.

Montageanleitung

Warmwasserfühler: Beim Einsatz der Regelung in Systemen zur Erzeugung von Warmwasser mittels externem Wärmetauscher und drehzahl geregelter Pumpe ist **eine rasche Reaktion** auf Änderungen der Wassermenge äußerst wichtig. Daher muss der Warmwassersensor direkt am Wärmetauscheraustritt gesetzt werden. Mittels T- Stück sollte der mit einem O- Ring abgedichtete ultraschnelle Sensor (Sonderzubehör) in den Ausgang hinein stehen. Der Wärmetauscher muss dabei stehend mit dem WW-Austritt oben montiert werden.

Strahlungsfühler: Um einen der Lage des Kollektors entsprechenden Messwert zu erhalten ist die parallele Ausrichtung zum Kollektor empfehlenswert. Er sollte daher auf die Verblechung oder neben dem Kollektor auf einer Verlängerung der Montageschiene aufgeschraubt werden. Zu diesem Zweck besitzt das Sensorgehäuse ein Sackloch, das jederzeit aufgebohrt werden kann.

Raumsensor: Dieser Sensor ist für eine Montage im Wohnraum (als Referenzraum) vorgesehen. Der Raumsensor sollte nicht in unmittelbarer Nähe einer Wärmequelle oder im Bereich eines Fensters montiert werden.

Außentemperaturfühler: Dieser wird an der kältesten Mauerseite (meistens Norden) etwa zwei Meter über dem Boden montiert. Temperatureinflüsse von nahe gelegenen Luftschächten, offenen Fenstern etc. sind zu vermeiden.

Leitungsverlängerung:

Alle Fühlerleitungen können mit einem Querschnitt von $0,75\text{mm}^2$ bis zu 30m und darüber mit entsprechend größerem Querschnitt verlängert werden. Die Verbindung zwischen Fühler und Verlängerung lässt sich herstellen, indem der auf 4cm abgeschnittene Schrumpfschlauch über eine Ader geschoben und die blanken Drahtenden verdreht werden. Danach wird der Schrumpfschlauch über die blanke, verdrehte Stelle geschoben und vorsichtig erwärmt (zB. mit einem Feuerzeug), bis er sich eng an die Verbindung angelegt hat.

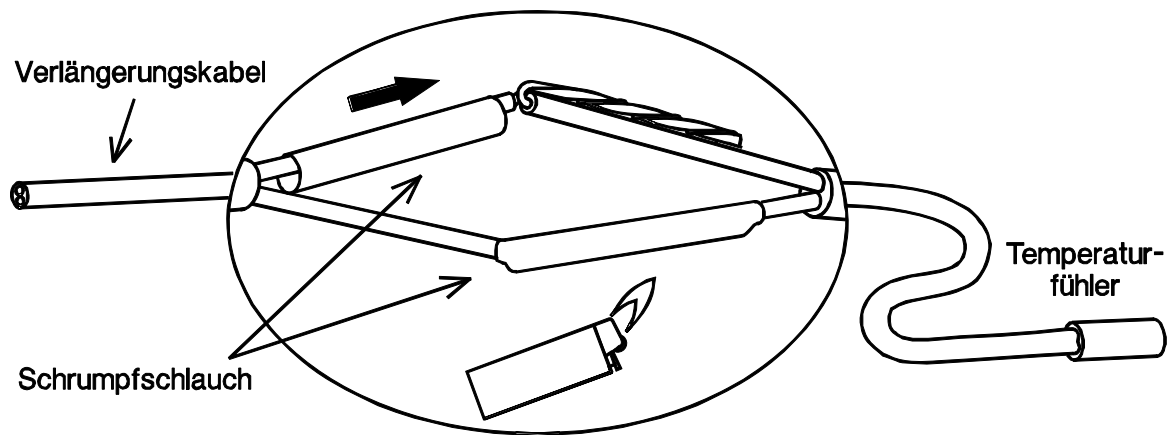

Leitungsverlegung:

Um Messwertschwankungen zu vermeiden ist für eine störungsfreie Signalübertragung darauf zu achten, dass die Sensorleitungen keinen äußeren Einflüssen ausgesetzt sind!

Bei Verwendung von nicht geschirmten Kabeln sind Sensorleitungen und 230V-Netzleitungen entweder in getrennten Kabelkanälen oder mit einem Mindestabstand von 20cm zu verlegen.

Montage des Gerätes

ACHTUNG! VOR DEM ÖFFNEN DES GEHÄUSES IMMER NETZSTECKER ZIEHEN!

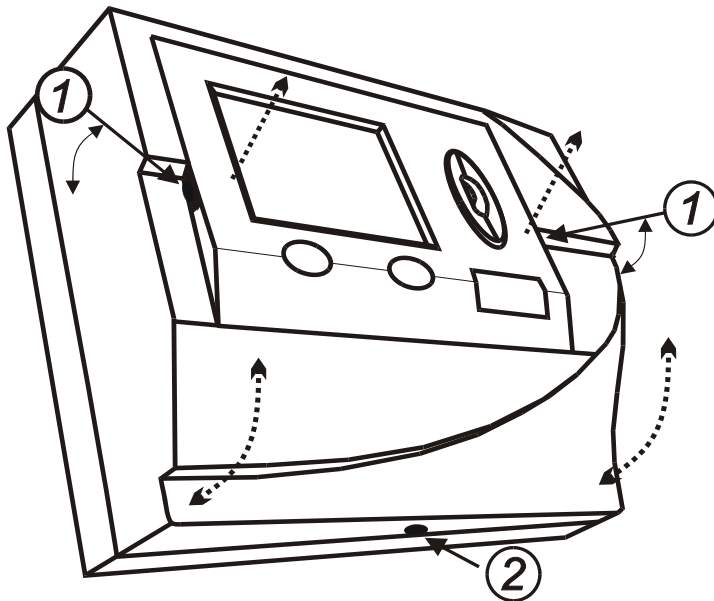

Um die Konsole zu öffnen muss das Regelgerät von der Konsole wie folgt getrennt werden:

Mit zwei großen Schraubendrehern die Rastkrallen (in Skizze links mit 1 bezeichnet) drücken und das Gerät mit den Schraubendrehern aus der Konsole hebeln.

Nach Entnahme des Regelgerätes den Verschluss mit einem kleinen Schraubendreher durch Drücken (Punkt 2 Skizze links) entriegeln und den Konsolendeckel nach oben und hinten hochklappen und abnehmen.

Die Konsole ist in Augenhöhe (ca. 1,6 m) mit dem beiliegenden Montagmaterial so an der Wand zu befestigen, dass die Kabelausgänge nach unten zeigen. Die Konsole besitzt für jede Netzspannungsleitung eine eigene Durchführung. Manchmal brechen beim Ausbrechen der Durchführungen die sehr fein gehaltenen Trennstege mit. Da jedes Netzkabel später eine eigene Zugentlastung erhält, stellt das weiter kein Problem dar.

Maßzeichnung:

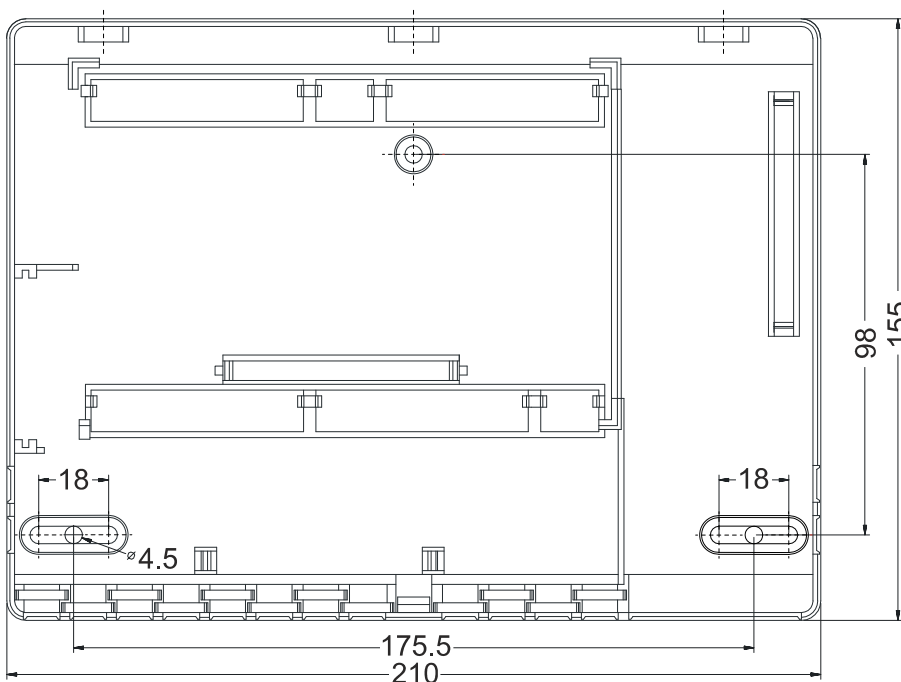

Schaltschrankversion UVR1611S:

Die Öffnung im Schrank muss eine Größe von 138x91 mm aufweisen, die Einbautiefe beträgt inklusive der Steckleisten 70mm.

Montageanleitung

Netzwerk - Kabelwahl und Netzwerktopologie

Für den Einsatz in CANopen- Netzwerken hat sich die paarweise verdrehte Leitung (shielded twisted pair) durchgesetzt. Dabei handelt es sich um ein Kabel mit verdrehten Leiterpaaren und einem gemeinsamen Außenschirm. Diese Leitung ist gegen EMV- Störungen relativ unempfindlich und es können Ausdehnungen bis zu 1000 m bei 50 kbit/s erreicht werden. Die in der CANopen Empfehlung (CiA DR 303-1) angegebenen Leitungsquerschnitte sind in folgender Tabelle wiedergegeben.

Buslänge [m]	Längenbezogener Widerstand [mΩ/m]	Querschnitt [mm ²]
0...40	70	0,25...0,34
40...300	< 60	0,34...0,60
300...600	< 40	0,50...0,60
600...1000	< 26	0,75...0,80

Die maximale Leitungslänge ist weiters abhängig von der Anzahl der mit dem Buskabel verbundenen Knoten [n] und dem Leitungsquerschnitt [mm²].

Leitungsquerschnitt [mm ²]	Maximale Länge [m]	
	n=32	n=63
0,25	200	170
0,50	360	310
0,75	550	470

Empfehlung:

Ein 2x2-poliges, paarweise verdrehtes (CAN-L mit CAN-H bzw. +12V mit GND verdrehen) und geschirmtes Kabel mit einem Leitungsquerschnitt von mind. 0,5mm², einer Leiter-zu-Leiter-Kapazität von max. 60 pF/Meter und einer Kennimpedanz von 120 Ohm. Die Busgeschwindigkeit der UVR1611 beträgt 50 kbit/s. Somit wäre theoretisch eine Buslänge von 500 m möglich, um eine zuverlässige Übertragung zu gewährleisten. Dieser Empfehlung entspricht die Kabeltype **Unitronic®-Bus CAN 2x2x0,5**.

Verdrahtung

Ein CAN- Bus sollte niemals sternförmig auseinander laufend aufgebaut werden. Der richtige Aufbau besteht aus einer Strangleitung vom ersten Gerät (mit Abschluss) zum zweiten und weiter zum dritten usw. Der letzte Busanschluss erhält wieder die Abschlussbrücke.

FALSCH

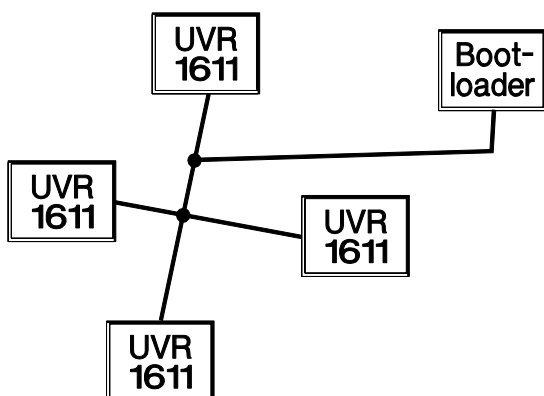

RICHTIG

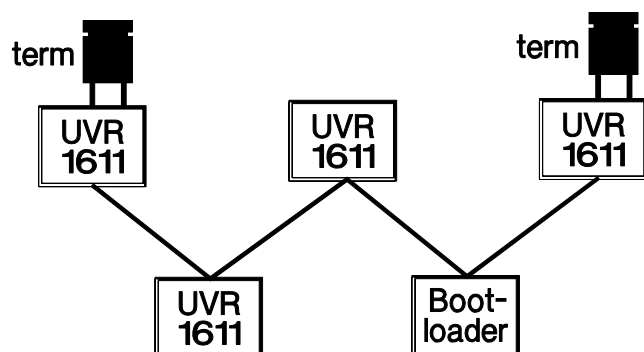

Beispiel: Verbinden dreier Netzwerkknoten (NK) mit 2x2poligem Kabel und Terminieren der abschließenden Netzwerkknoten.

 terminiert (Abschlußwiderstand 120 Ohm)

 Terminierung offen

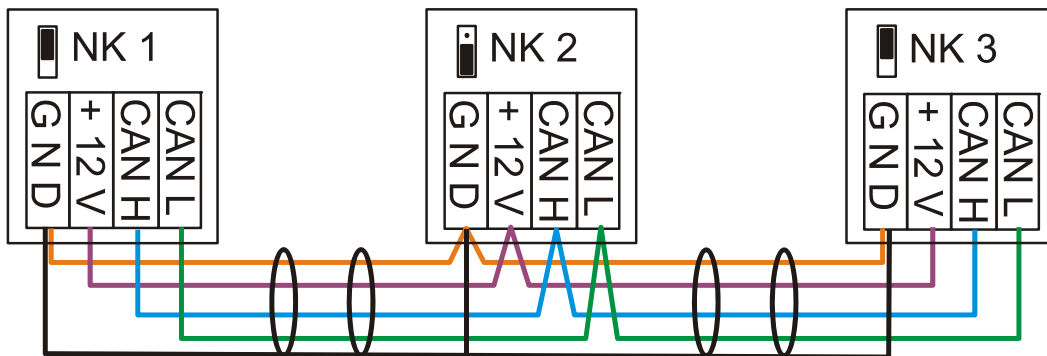

Jedes CAN-Netzwerk ist beim ersten und letzten Teilnehmer im Netzwerk mit einem 120 Ohm Busabschluss zu versehen (terminieren - erfolgt mit Steckbrücke auf der Rückseite des Reglers). In einem CAN-Netzwerk sind also immer zwei Abschlusswiderstände (jeweils am Ende) zu finden. Stichleitungen oder eine sternförmige CAN-Verdrahtung sind seitens der offiziellen Spezifikation nicht zulässig!

Wie aus den Tabellen ersichtlich, ergibt sich eine zuverlässige Übertragung aus vielen Faktoren (Kabeltype, Querschnitt, Länge, Anzahl der Knoten...). Alle Angaben können aber als relativ konservativ erachtet werden, sodass bei vernünftiger Dimensionierung keine Probleme auftreten sollten.

Werkseitige Versuche haben sogar gezeigt, dass

- 1) sternförmige Abzweigungen von einigen zehn Metern keine Beeinträchtigung der Übertragung mit sich bringen können.
- 2) bis zu einer Buslänge von 150m und nur wenigen Knoten auch das Kabel **CAT 5 24AWG** (typisches Ethernetkabel in PC-Netzwerken) eingesetzt werden kann. Innerhalb einer normalen Hausinstallation kann es daher ohne weiteres Verwendung finden.
- 3) ein sternförmiges Netzwerk mit nur einem Mittelpunkt und einigen Teilnehmern mit Stichleitungen von 100 m auch dann ordentlich funktioniert, wenn an keinem Ende ein Abschlusswiderstand gesetzt wird. Dafür muss aber in der Sternmitte ein eigener Widerstand von 60 Ohm zwischen CAN- H und CAN- L geschaltet werden.

Derartige Netzwerke entsprechen aber in keiner Weise der empfohlenen Spezifikation und sollten vor dem Errichten sicherheitshalber mit Kabel-Überlängen von 50% ausgetestet werden!

Montageanleitung

Elektrischer Anschluss

Dieser darf nur von einem Fachmann nach den einschlägigen örtlichen Richtlinien erfolgen. Die Sensorleitungen dürfen nicht mit der Netzspannung zusammen in einem Kabel geführt werden (Norm, Vorschrift). In einem gemeinsamen Kabelkanal ist für die geeignete Abschirmung zu sorgen.

Hinweis: Als Schutz vor Blitzschäden muss die Anlage den Vorschriften entsprechend geerdet sein. Sensorausfälle durch Gewitter bzw. durch elektrostatische Ladung sind meistens auf fehlende Erdung zurückzuführen.

Lange eng nebeneinander verlegte Kabelkanäle für Netz- und Sensorleitungen führen dazu, dass Störungen vom Netz in die Sensorleitungen einstreuen. Wenn keine schnellen Signale (zB.: Ultraschnelle Sensor) übertragen werden, können diese Störungen mit Hilfe der Mittelwertbildung der Sensoreingänge herausgefiltert werden. Es wird dennoch ein Mindestabstand von 20 cm zwischen beiden Kabelkanälen oder die Verwendung geschirmter Leitungen für die Sensoren empfohlen.

Achtung: Arbeiten im Inneren der Konsole dürfen nur spannungslos erfolgen. Beim Zusammenbau des Gerätes unter Spannung ist eine Beschädigung möglich.

Alle Fühler und Pumpen bzw. Ventile sind entsprechend ihrer Nummerierung im ausgewählten Schema anzuklemmen. Im Netzspannungsbereich sind mit Ausnahme der Zuleitung Querschnitte von 1 - 1,5² feindrähtig empfehlenswert. Für die Schutzleiter steht eine Klemmleiste oberhalb der Durchführungen zu Verfügung. Diese lässt sich als Erleichterung während der Klemmarbeiten entfernen. Alle Kabel können sofort nach der jeweiligen Klemmung mit einer Rastkralle (= Zugentlastung) fixiert werden. Ein Entfernen von Rastkrallen ist nur mehr mittels Seitenschneider möglich, weshalb etwas mehr Teile als benötigt beigelegt wurden. Nach der Fertigstellung aller netzseitigen Verbindungen (ohne Schutzleiter) wird die Schutzleiterleiste eingelegt und die restlichen (Schutzleiter-) Verbindungen hergestellt.

Allen Sensoren steht an der Schutzkleinspannungsseite nur ein gemeinsamer Masseanschluss (GND) zu Verfügung. Es befindet sich daher in der Konsole rechts oben eine Masseleiste, zu der vor der Klemmung der Sensoren eine Verbindung gelegt werden muss.

Für Sensorleitungen reicht ein Querschnitt von 0,75mm² aus. Ein Pol dieser Leitungen wird auf der rechten Konsolenseite durch den Kabelkanal und die Brücke zur entsprechenden Klemme verlegt, der zweite Pol auf die Masseleiste rechts oben.

Im Gerät sind für ein Zusatzrelaismodul zwei Klemmen (HiRel 1 und 2) vorgesehen. Durch diese können gemeinsam mit +12 V über das HiRel1611 die Erweiterungsausgänge A12 und A13 aufgebaut werden (an der Stelle "Slot 1"). Die Relaiskontakte sind potentialfrei, wobei werksseitig beide Wurzeln verbunden sind. Durch Aufbohren des Loches zwischen den beiden Relais auf mindestens 6 mm Durchmesser wird das Potential beider Ausgänge gegeneinander noch einmal normgerecht getrennt.

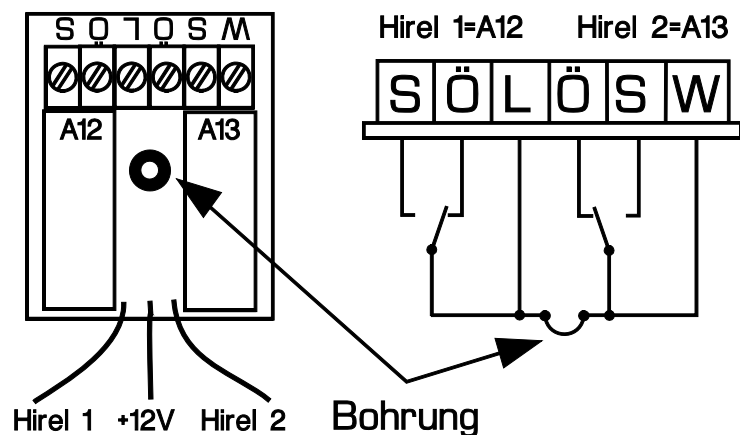

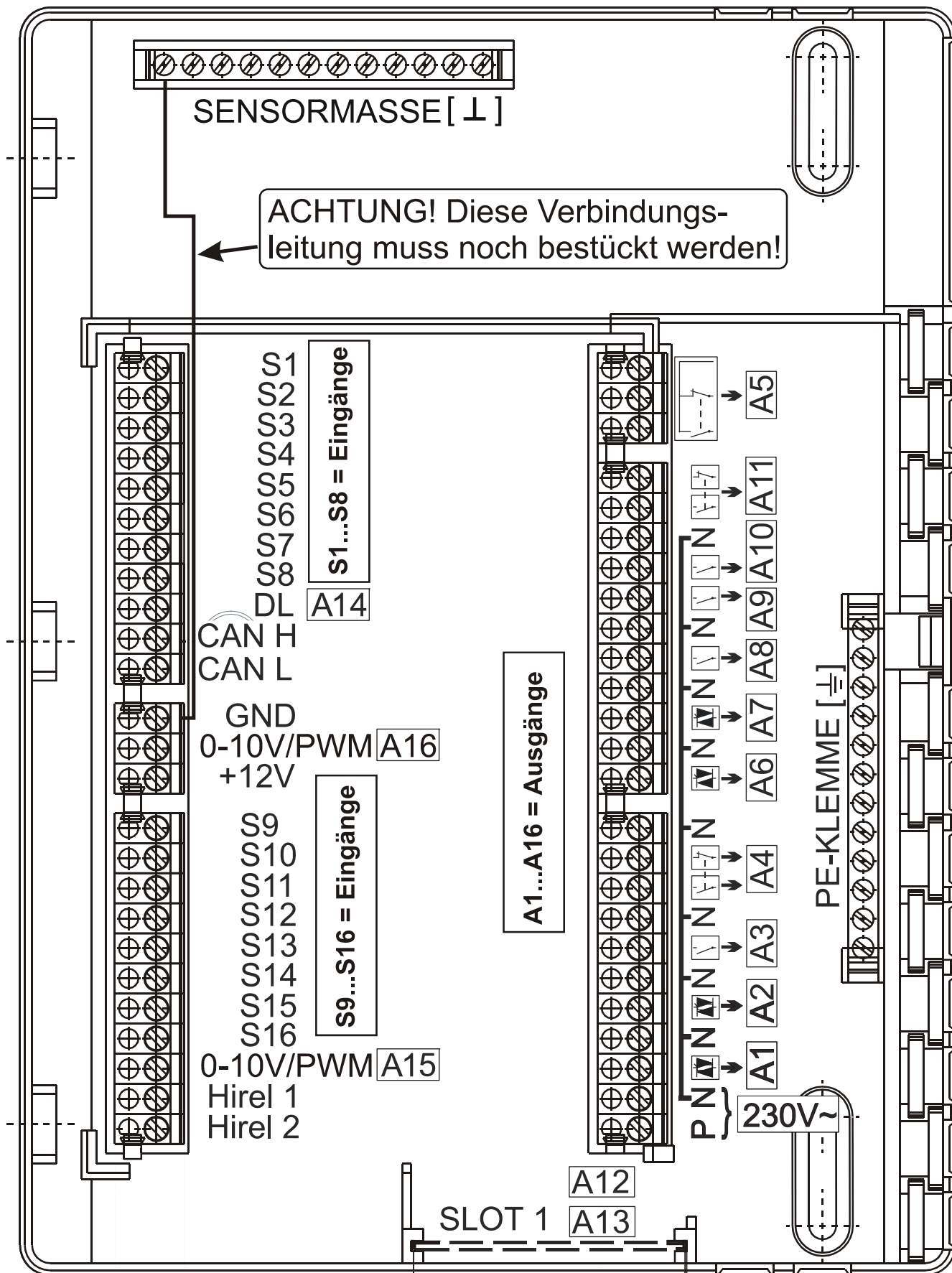

Achtung: Der Ausgang A5 ist potentialfrei - also nicht mit der Netzspannung verbunden.
 Slot 1 ist für das Relaismodul für zwei weitere Ausgänge (A12, 13) vorgesehen.

Technische Daten UVR1611

alle Sensoreingänge	für Temperatursensoren der Typen KTY (2 k Ω /25°C), PT1000 und Raumsensoren RAS bzw. RASPT, Strahlungssensor, Spannungen bis 5V=, sowie als Digitaleingang
Sensoreingang 8	zusätzlich für Stromschleife (4-20 mA), Spannung (0-10 V=) oder Widerstand (0-12,5k Ω)
Sensoreingang 15,16	zusätzlich Impulseingang zB. für Volumenstromgeber VSG
Ausgang 1	Drehzahlregelbar für herkömmliche Umwälzpumpen und Lüfter
Ausgang 2,6,7	Drehzahlregelbar für herkömmliche Umwälzpumpen
Ausgang 3,4,8-11	Relaisausgänge, teilweise mit Öffner und Schließer
Ausgang 5	Relaisumschaltkontakt - potentialfrei
Ausgänge 12,13	Erweiterungsmöglichkeit für ein zweifaches Zusatzrelaismodul
Ausgang 14	Datenleitung (DL-Bus) zum Erfassen von geeigneten Sensoren und zum Datenlogging (in Sonderfällen mit 12V Relais als Schaltausgang konfigurierbar)
max. Buslast (DL-Bus)	100 %
Ausgänge 15,16	Analogausgänge 0-10V/20mA oder PWM (10V/2kHz)
CAN- Bus	Datenrate 50 kb/sek., Versorgung für ext. Geräte mit 12V= / 100mA
Differenztemperaturen	ausgestattet mit getrennter Ein- und Ausschalt-differenz
Schwellwerte	teilw. mit einstellbarer Hysterese oder alternativ mit getrennter Ein- und Ausschalt-schwelle aufgebaut
Drehzahlregelung	30 Drehzahlstufen ergeben eine Mengenänderung von max. 10, Regelung auf Absolutwert, Differenz und Absolutwert auf Ereignis
Temperaturanzeige	-50 bis +199°C mit einer Auflösung von 0,1K
Genauigkeit	typ. 0,4 und max. \pm 1K im Bereich von 0 - 100°C
max. Schaltleistung	A1: 230V/0,7A , A2, 6, 7: je 230V/1A Relaisausgänge max. je 230 V/ 3A
Anschluss	230V, 50- 60Hz, (Ausgänge und Gerät gem. abgesichert mit 6,3A F)
Zuleitung	3 x 1mm ² H05VV-F laut EN 60730-1 (entsprechendes Kabel mit Schutzkontaktstecker im Grundpaket enthalten)
Leistungsaufnahme	max. 4 W (ohne Zusatzgeräte)
Schutzart	IP40
Zulässige Umgebungstemperatur	+5 bis +45°C

Lieferumfang

UVR1611K: Gerät UVR1611, Konsole inklusive aller Klemmen, Wandbefestigungsmaterial, 2 Masseleisten, 16 Zugenlastungen, Betriebsanleitung

UVR1611S: Gerät mit zu Buchsen geformter Rückwand, 2 Masseleisten, 2 Stk. 3-polige und 4 Stk. 11-polige steckbaren Schraubklemmen, Betriebsanleitung.

Zubehör

TAPPS (Technische Alternative Planungs- und Programmiersystem):

Software zum übersichtlichen Programmieren der UVR1611 am PC (grafisch über Funktionsmodule). Steht im Downloadbereich der Homepage <http://www.ta.co.at> zum kostenlosen Download bereit. **Zum Übertragen der Daten vom PC zum Regler ist der Bootloader notwendig!**

Hirel 1611:

Erweiterung der Universalregelung um zwei potentialfreie Ausgänge (A12, A13).
Bestellbezeichnung: 01/HIREL1611

CAN-I/O Modul 44 und CAN-I/O 35:

Erweiterung der Regelung um drei Relaisausgänge, einen Analogausgang (0-10V) und vier Eingänge (CAN-I/O 44) bzw. drei Relaisausgänge, zwei Analogausgänge und drei Eingänge (CAN-I/O 35)
Bestellbezeichnung: 01/ CAN-I/O 44 und 01/CAN-I/O 35

CAN Monitor:

Raumsensor, Anzeige- und Bedieneinheit für UVR1611.
Gleiches Bedienkonzept wie die Regelung, Kommunikation über CAN-Bus.
Es kann von mehreren CAN Monitoren auf einen Regler zugegriffen werden, ebenso ist der Zugriff von einem CAN Monitor auf mehrere Regler im Netzwerk möglich.
Bestellbezeichnung: 01/CAN-MT

Bootloader BL-NET:

Zur Datensicherung, für Betriebssystemupdate und Datenlogging
1) Sicherung der Funktionsdaten des UVR1611 am PC sowie deren Rücksicherung
2) Update des Betriebssystems der UVR1611
3) Datenlogging der Temperaturen und Ausgangszustände über DL und CAN-Bus
4) Ethernetschnittstelle für direkten Zugriff auf CAN-Bus Teilnehmer über einen Browser
5) optionales GSM-Modul für Abfragen und Befehle über SMS
Bestellbezeichnung: 01/BL-NET

D-LOGG:

Datenlogging der Temperaturen und Ausgangszustände
Im Gegensatz zum BL-NET kann dieses Gerät nur die Daten über max. 2 Datenleitungen loggen.
Funktionsdatentransfer und Betriebssystemupdate sind nicht möglich.
Bestellbezeichnung: 01/D-LOGG

Simulations-Board:

In Verbindung mit einer UVR1611K zum Programmieren und Simulieren
(jeder Eingang kann von -10°C bis +125°C simuliert werden, bei den Eingängen 15 und 16 ist zusätzlich eine digitale Simulation möglich).
Bestellbezeichnung: 01/SIM-BOARD1611

Entwicklungsset:

Entwicklungsumgebung mit Regelung, Bootloader, Simulationsboard und Datenkabeln für PC und CAN-Bus. Zum Programmieren und Testen neuer Funktionsdaten.
Bestellbezeichnung: 01/ENTW

CAN-Buskonverter:

Zwei CAN – Bus Schnittstellen, als Option auch in Lichtwellenleiterausführung lieferbar
EIB bzw. KNX Schnittstelle; M-Bus Schnittstelle.
Bestellbezeichnung: 01/CAN-BC/C, 01/CAN/BC/E oder 01/CAN/BC/L

Die Manuals der Produkte kann man von der Homepage <http://www.ta.co.at> downloaden.

Hinweise für den Störfall

Keine Anzeige weist auf einen Spannungsausfall hin. Daher ist zuerst die Sicherung(6,3A; flink) zu kontrollieren, die das Gerät und die Ausgänge(Pumpen, Ventile, ...) vor Kurzschluss und in Verbindung mit dem integrierten Überspannungsschutz vor Überspannung schützt. Die Glasrohrsicherung befindet sich an der Rückseite des Reglers hinter einer Verschraubung.

Realistische Temperaturwerte aber ein Fehlverhalten der Ausgänge deuten auf falsche Einstellungen oder Klemmung hin. Lassen sich die Ausgänge im Handbetrieb EIN und AUS schalten, ist das Gerät funktionsfähig und es sollten alle Einstellungen sowie die Klemmung überprüft werden.

- ◆ Führen Dauerlauf und Stillstand am Ausgang zur entsprechenden Reaktion? D.h. läuft bei händischer Aktivierung der Solarpumpe wirklich diese Pumpe, oder geht vielleicht anstelle der Solarpumpe die Heizkreispumpe in Betrieb?
- ◆ Sind alle Fühler mit den richtigen Klemmen verbunden (Erwärmung des Sensors mittels Feuerzeug und Kontrolle der Temperaturanzeige)?

Ist an der Anlage trotzdem kein Fehler zu finden, empfiehlt es sich, einen Datenlogger (Bootloader oder D-LOGG) an der Anlage zu installieren und die Temperaturverläufe und Schaltzustände zu protokollieren. **Ausgang 14 muss dabei auf „Datenleitung“ gestellt werden.**

Falsche Temperaturen können folgende Ursachen haben:

- ◆ Anzeigende Werte wie -999 bei einem Fühlerkurzschluss oder 9999 bei einer Fühlerunterbrechung müssen nicht unbedingt einen Material- oder Klemmfehler bedeuten. Ist im Eingangsmenü die richtige Fühlertype gewählt (KTY, PT1000, RAS, GBS, ...)?
- ◆ Die Überprüfung eines Sensors kann auch ohne Messgerät durch Vertauschen des vermutlich defekten Fühlers mit einem funktionierenden Fühler an der Klemmleiste und Kontrolle der Temperaturanzeige erfolgen. Wandert der Fehler mit, liegt das Problem am Fühler. Bleibt das Problem am selben Eingang des Gerätes bestehen, liegt es entweder an der Einstellung der Fühlertype oder der Eingang selbst ist defekt (zB.: defekter Überspannungsschutz).

Eine Kontrolle der Sensoren mit einem Multimeter (Ohmmeter) muss folgende Werte ergeben:

Temp. [°C]	0	10	20	25	30	40	50	60	70	80	90	100
R(KTY)[Ω]	1630	1772	1922	2000	2080	2245	2417	2597	2785	2980	3182	3392
R(PT1000) [Ω]	1000	1039	1078	1097	1117	1155	1194	1232	1271	1309	1347	1385

Ist der Fühler defekt, ist beim Tausch auf die Fühlertype zu achten. Es ist zwar möglich, eine andere Fühlertype zu verwenden, aber dazu muss auch in der Parametrierung des entsprechenden Einganges die verwendete Type eingestellt werden.

Manuelles Schalten eines Ausganges nicht möglich:

- ◆ Handelt es sich dabei um einen drehzahlregelbaren Ausgang (A1, A2, A6 oder A7) und ist dieser tatsächlich auf Drehzahlregelung gestellt, sollte bei HAND/EIN auch auf die Drehzahlstufe im Handbetrieb geachtet werden. Zum Testen der Grundfunktion der Pumpe am besten auf Stufe 30 stellen.
- ◆ **Elektronische Pumpen** können aufgrund ihres internen Aufbaus **nicht** drehzahl geregelt werden! Der Anschluss an einen der Ausgänge A1, A2, A6 oder A7 als Schaltausgang ist aber möglich
- ◆ Sollte mit einem drehzahlregelbaren Ausgang (auch parallel zu einer Pumpe) ein Ventil oder Schütz angesteuert werden, ist dieser Ausgang als Schaltausgang zu parametrieren, da eine Drehzahlregelung an einem solchen Verbraucher nicht funktionieren kann!

- ◆ Drehzahlregelbare Ausgänge können **kleine Lasten** (<5 W, zB.: Ventil, Schütz...) unter Umständen nicht zuverlässig schalten. Dies gilt besonders für den Ausgang A1 mit seinem integrierten Netzfilter, der nur mit einer Mindestlast $\geq 20\text{W}$ betrieben werden kann. Wird mit einem drehzahlregelbaren Ausgang (A2, A6, A7) **nur** eine kleine Last angesteuert, ist für ein zuverlässiges Schalten eine zusätzliche Parallellast oder das folgende RC- Glied erforderlich.

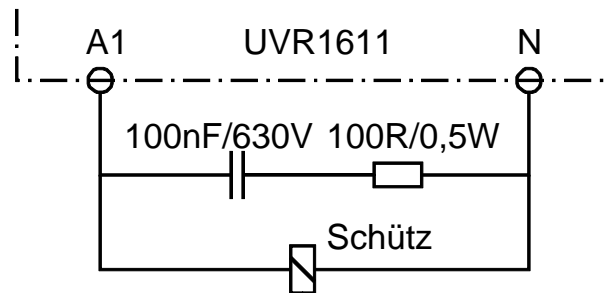

- ◆ Bei den Ausgängen 5, 12 und 13 ist darauf zu achten, dass diese grundsätzlich potentialfrei sind und keine Spannung führen. Das direkte Schalten eines 230V Verbrauchers ist daher erst nach entsprechender Verdrahtung möglich.
- ◆ Ist es nicht möglich einen Ausgang im Handbetrieb EIN oder AUS zu schalten, weil der Cursor am Gerät nicht neben den entsprechenden Parameter positioniert werden konnte, gibt es folgende zwei Möglichkeiten:
 - Eine Meldung ist jetzt gerade aktiv und schaltet den entsprechenden Ausgang dominant EIN oder AUS (Anzeige der Meldung in der Funktionsübersicht). In diesem Fall ist kein Handbetrieb möglich.
 - Die Einstellung Anwendersperre (Ausgänge) wurde vom Experten auf ja gestellt. Dadurch ist die manuelle Bedienung der Ausgänge nur dem Fachmann oder Experten vorbehalten.

Fehlerbehebung - Hardware

Im Fall eines eindeutigen Hardwaredefektes bitte das Gerät zur Reparatur an den Händler bzw. Hersteller senden. Es ist dabei unerlässlich, dem Gerät eine Fehlerbeschreibung beizulegen, die den Defekt beschreibt (Die Aussage „Gerät defekt, bitte um Reparatur“ ist dabei zu wenig). Nur so kann die Regelung prompt und kostengünstig wieder Instand gesetzt werden.

Fehlersuche – Programmierung

Eine Unterstützung durch den Hersteller bei der Fehlersuche ist mit entsprechender Dokumentation und ausreichenden Daten möglich. Dafür aber unbedingt notwendig sind:

- ◆ Ein Hydraulikschema per Fax (beste Lösung) oder E-Mail (WMF, JPG, ENG)
- ◆ komplette Programmierung mittels TAPPS Dateien (*Projektname.eng* und *Projektname.par*) bzw. zumindest die Funktionsdaten per E-Mail
- ◆ Betriebssystemversion der Regelung
- ◆ die vorhandenen LOG Dateien oder zumindest die (Temperatur-)Werte der Eingänge zu dem Zeitpunkt, an dem sich das Fehlverhalten an der Anlage zeigt
- ◆ telefonischer Kontakt zur Beschreibung des Problems – eine schriftliche Fehlerbeschreibung genügt hier nicht und wird vom Hersteller nicht akzeptiert!



TECHNISCHE ALTERNATIVE

ELEKTRONISCHE STEUERUNGSGERÄTEGESELLSCHAFT M. B. H.
A-3872 Amaliendorf, Langestraße 124

EU - Konformitätserklärung

Dokument- Nr.: / Datum TA10006 / 24.06.2010
Hersteller: Technische Alternative
elektronische SteuerungsgerätegesmbH.
Anschrift: A- 3872 Amaliendorf, Langestraße 124
Produktbezeichnung: UVR 1611K, UVR1611S, UVR1611E-NM, UVR1611E-NP
Das bezeichnete Produkt stimmt mit den Vorschriften folgender Richtlinien überein:
EU Richtlinien: 2006/95/EG *Niederspannungsrichtlinie*
2004/108/EG *elektromagnetische Verträglichkeit*

Angewendete Normen:

EN 60730-1:2009 08 01 Automatische elektrische Regel- und Steuergeräte für den Hausgebrauch und ähnliche Anwendungen – Teil 1: Allgemeine Anforderungen
EN 61000-6-3:2007 11 01 Elektromagnetische Verträglichkeit (EMV) – Teil 6-3: Fachgrundnormen – Störaussendung für den Wohnbereich, Geschäfts- und Gewerbebereiche sowie Kleinbetriebe
EN 61000-6-2:2006 05 01 Elektromagnetische Verträglichkeit (EMV) – Teil 6-2: Fachgrundnormen – Störfestigkeit für Industriebereiche

Anbringung der CE – Kennzeichnung: Auf Verpackung, Gebrauchsanleitung und Typenschild



Aussteller: Technische Alternative
elektronische SteuerungsgerätegesmbH.
A- 3872 Amaliendorf, Langestraße 124

Rechtsverbindliche Unterschrift:

Geschäftsleitung

Diese Erklärung bescheinigt die Übereinstimmung mit den genannten Richtlinien, beinhaltet jedoch keine Zusicherung von Eigenschaften.
Die Sicherheitshinweise der mitgelieferten Produktdokumente sind zu beachten.

UIDNr.: ATU 17986204, Firmenbuch-Nr.: FN37578m, DVR-Nr.:1011553, ARA-Lizenz-Nr.:1996

Telefon ++43(0)2862/53635 Fax ++43(0)2862/53635-7 E-mail: mail@ta.co.at <http://www.ta.co.at>

Garantiebedingungen

Hinweis: Die nachfolgenden Garantiebedingungen schränken das gesetzliche Recht auf Gewährleistung nicht ein, sondern erweitern Ihre Rechte als Konsument.

1. Die Firma Technische Alternative elektronische Steuerungsgerätegesellschaft m. b. H. gewährt zwei Jahre Garantie ab Verkaufsdatum an den Endverbraucher für alle von ihr verkauften Geräte und Teile. Mängel müssen unverzüglich nach Feststellung und innerhalb der Garantiefrist gemeldet werden. Der technische Support kennt für beinahe alle Probleme die richtige Lösung. Eine sofortige Kontaktaufnahme hilft daher unnötigen Aufwand bei der Fehlersuche zu vermeiden.
2. Die Garantie umfasst die unentgeltliche Reparatur (nicht aber den Aufwand für Fehlerfeststellung vor Ort, Aus-, Einbau und Versand) aufgrund von Arbeits- und Materialfehlern, welche die Funktion beeinträchtigen. Falls eine Reparatur nach Beurteilung durch die Technische Alternative aus Kostengründen nicht sinnvoll ist, erfolgt ein Austausch der Ware.
3. Ausgenommen sind Schäden, die durch Einwirken von Überspannung oder anormalen Umweltbedingungen entstanden. Ebenso kann keine Garantie übernommen werden, wenn die Mängel am Gerät auf Transportschäden, die nicht von uns zu vertreten sind, nicht fachgerechte Installation und Montage, Fehlgebrauch, Nichtbeachtung von Bedienungs- oder Montagehinweisen oder auf mangelnde Pflege zurückzuführen sind.
4. Der Garantieanspruch erlischt, wenn Reparaturen oder Eingriffe von Personen vorgenommen werden, die hierzu nicht befugt oder von uns nicht ermächtigt sind oder wenn unsere Geräte mit Ersatzteilen, Ergänzungs- oder Zubehörteilen versehen werden, die keine Originalteile sind.
5. Die mangelhaften Teile sind an unser Werk einzusenden, wobei eine Kopie des Kaufbelegs beizulegen und eine genaue Fehlerbeschreibung anzugeben ist. Die Abwicklung wird beschleunigt, wenn eine RMA-Nummer auf unserer Homepage www.ta.co.at beantragt wird. Eine vorherige Abklärung des Mangels mit unserem technischen Support ist erforderlich.
6. Garantieleistungen bewirken weder eine Verlängerung der Garantiefrist noch setzen sie eine neue Garantiefrist in Lauf. Die Garantiefrist für eingebaute Teile endet mit der Garantiefrist des ganzen Gerätes.
7. Weitergehende oder andere Ansprüche, insbesondere solche auf Ersatz eines außerhalb des Gerätes entstandenen Schadens sind – soweit eine Haftung nicht zwingend gesetzlich vorgeschrieben ist – ausgeschlossen.

TECHNISCHE ALTERNATIVE



elektronische Steuerungsgerätegesellschaft m. b. H.

A-3872 Amaliendorf Langestraße 124

Tel +43 (0)2862 53635

Fax +43 (0)2862 53635 7

E-Mail: mail@ta.co.at

--- www.ta.co.at ---

© 2012