

TRIUMPH



400T

TREADMILL OWNER'S MANUAL MANUEL DU PROPRIÉTAIRE DU TAPIS ROULANT MANUAL DEL PROPIETARIO DE LA CAMINADORA



Read the TREADMILL GUIDE before using this OWNER'S MANUAL.
Lire le GUIDE DU TAPIS ROULANT avant de se servir du présent MANUEL DU PROPRIÉTAIRE.
Lea la GUÍA DE LA CAMINADORA antes de usar este MANUAL DEL PROPIETARIO.

3	ENGLISH
30	FRANÇAIS
58	ESPAÑOL

IMPORTANT PRECAUTIONS



SAVE THESE INSTRUCTIONS

When using an electrical product, basic precautions should always be followed, including the following: Read all instructions before using this treadmill. It is the responsibility of the owner to ensure that all users of this treadmill are adequately informed of all warnings and precautions. If you have any questions after reading this guide, contact Customer Tech Support at the number listed on the back panel of the OWNER'S MANUAL.

This treadmill is intended for in-home use only. Do not use this treadmill in any commercial, rental, school or institutional setting. Failure to comply will void the warranty.



DANGER

TO REDUCE THE RISK OF ELECTRICAL SHOCK:

Always unplug the treadmill from the electrical outlet immediately after using, before cleaning, performing maintenance and putting on or taking off parts.

WARNING

TO REDUCE THE RISK OF BURNS, FIRE, ELECTRICAL SHOCK OR INJURY TO PERSONS:

- Never use the treadmill before securing the safety tether clip to your clothing.
- If you experience any kind of pain, including but not limited to chest pains, nausea, dizziness, or shortness of breath, stop exercising immediately and consult your physician before continuing.
- When exercising, always maintain a comfortable pace.
- Do not wear clothes that might catch on any part of the treadmill.
- Always wear athletic shoes while using this equipment.
- Do not jump on the treadmill.
- At no time should more than one person be on treadmill while in operation.
- This treadmill should not be used by persons weighing more than specified in the OWNER'S MANUAL WARRANTY SECTION. Failure to comply will void the warranty.
- When lowering the treadmill deck, wait until rear feet are firmly on the floor before stepping on the deck.
- Disconnect all power before servicing or moving the equipment. To clean, wipe surfaces down with soap and slightly damp cloth only; never use solvents. (See MAINTENANCE)
- The treadmill should never be left unattended when plugged in. Unplug from outlet when not in use, and before putting on or taking off parts.
- Do not operate under blanket or pillow. Excessive heating can occur and cause fire, electric shock, or injury to persons.
- Connect this exercise product to a properly grounded outlet only.

WARNING

TO REDUCE THE RISK OF BURNS, FIRE, ELECTRICAL SHOCK OR INJURY TO PERSONS:

- At NO time should pets or children under the age of 13 be closer to the treadmill than 10 feet.
- At NO time should children under the age of 13 use the treadmill.
- Children over the age of 13 or disabled persons should not use the treadmill without adult supervision.
- Use the treadmill only for its intended use as described in the treadmill guide and owner's manual.
- Do not use other attachments that are not recommended by the manufacturer. Attachments may cause injury.
- Never operate the treadmill if it has a damaged cord or plug, if it is not working properly, if it has been dropped or damaged, or immersed in water. Return the treadmill to a service center for examination and repair.
- Keep power cord away from heated surfaces. Do not carry this unit by its supply cord or use the cord as a handle.
- Never operate the treadmill with the air opening blocked. Keep the air opening clean, free of lint, hair, and the like.
- To prevent electrical shock, never drop or insert any object into any opening.
- Do not operate where aerosol (spray) products are being used or when oxygen is being administered.
- To disconnect, turn all controls to the off position, then remove plug from outlet.
- Do not use treadmill in any location that is not temperature controlled, such as but not limited to garages, porches, pool rooms, bathrooms, car ports or outdoors. Failure to comply may void the warranty.
- This treadmill is intended for in-home use only. Do not use this treadmill in any commercial, rental, school or institutional setting. Failure to comply will void the warranty.
- Do not remove the console covers unless instructed by Customer Tech Support. Service should only be done by an authorized service technician

It is essential that your treadmill is used only indoors, in a climate controlled room. If your treadmill has been exposed to colder temperatures or high moisture climates, it is strongly recommended that the treadmill is warmed up to room temperature before first time use. Failure to do so may cause premature electronic failure.





GROUNDING INSTRUCTIONS

This product must be grounded. If a treadmill should malfunction or breakdown, grounding provides a path of least resistance for electrical current to reduce the risk of electrical shock. This product is equipped with a cord having an equipment-grounding conductor and a grounding plug. The plug must be plugged into an appropriate outlet that is properly installed and grounded in accordance with local codes and ordinances.

DANGER

Improper connection of the equipment-grounding conductor can result in a risk of electric shock. Check with a qualified electrician or serviceman if you are in doubt as to whether the product is properly grounded. Do not modify the plug provided with the product. If it will not fit the outlet, have a proper outlet installed by a qualified electrician.

This product is for use on a nominal 110-120 Volt circuit and has a grounding plug that looks like the plug in the illustration. Make sure that the product is connected to an outlet having the same configuration as the plug. No adapter should be used with this product.

This product must be used on a dedicated circuit. To determine if you are on a dedicated circuit, shut off the power to that circuit and observe if any other devices lose power. If so, move devices to a different circuit. Note: There are usually multiple outlets on one circuit. This treadmill should be used with a minimum 15-amp circuit. Note: There are usually multiple outlets on one circuit. This treadmill should be used with a minimum 15-amp circuit.

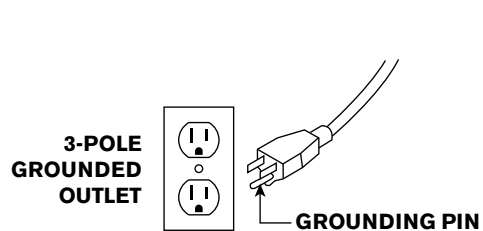

WARNING

Connect this exercise product to a properly grounded outlet only. Never operate product with a damaged cord or plug even if it is working properly. Never operate any product if it appears damaged, or has been immersed in water. Contact Customer Tech Support for replacement or repair.



ASSEMBLY

WARNING

There are several areas during the assembly process that special attention must be paid. It is very important to follow the assembly instructions correctly and to make sure all parts are firmly tightened. If the assembly instructions are not followed correctly, the treadmill could have parts that are not tightened and will seem loose and may cause irritating noises. To prevent damage to the treadmill, the assembly instructions must be reviewed and corrective actions should be taken.

Before proceeding, find your treadmill's serial number located on a white barcode sticker near the on/off power switch and power cord and enter it in the space provided below.

ENTER YOUR SERIAL NUMBER AND MODEL NAME IN THE BOXES BELOW:

SERIAL NUMBER:

TM

MODEL NAME: TRIUMPH

TREADMILL

SERIAL NUMBER LOCATION

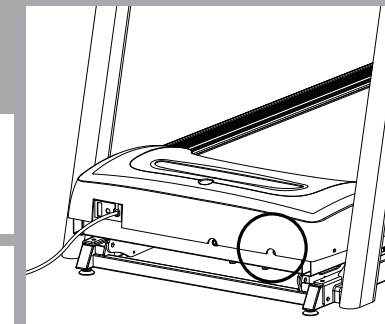

» Refer to the SERIAL NUMBER and MODEL NAME when calling for service.

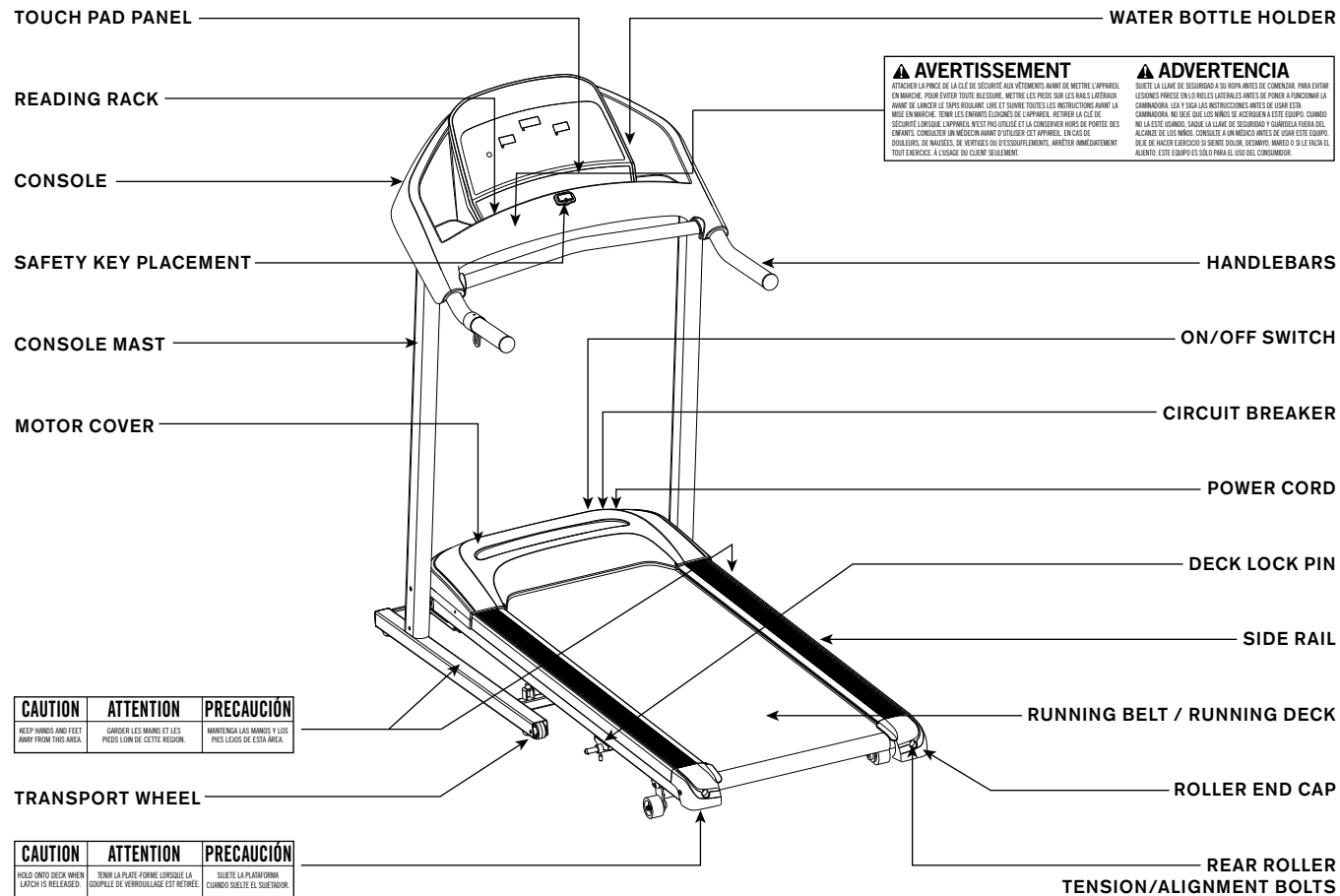

TOOLS INCLUDED:

- 4 mm Allen Wrench
- 5 mm L-Wrench/Screwdriver
- 6 mm T-Wrench

PARTS INCLUDED:

- 1 Safety Key
- 1 Console Assembly
- 2 Console Masts
- 2 Handlebars
- 2 End Caps
- 4 Hardware Bags
- 1 Bottle of Silicone Lubricant (for 2 applications)



NEED HELP?

If you have questions or if there are any missing parts, contact Customer Tech Support. Contact information is located on the back panel of this manual.

PRE ASSEMBLY

UNPACKING

Place the treadmill carton on a level flat surface. It is recommended that you place a protective covering on your floor. Take **CAUTION** when handling and transporting this unit. Never open box when it is on its side. Once the banding straps have been removed, do not lift or transport this unit unless it is fully assembled and in the upright folded position, with the lock latch secure. Unpack the unit where it will be used. Never grab hold of any portion of the incline frame and attempt to lift or move the treadmill.

⚠ WARNING

DO NOT ATTEMPT TO LIFT THE TREADMILL! Do not move or lift treadmill from packaging until specified to do so in the assembly instructions. You may remove the plastic wrap from console masts.

⚠ WARNING

FAILURE TO FOLLOW THESE INSTRUCTIONS COULD RESULT IN INJURY!

NOTE: During each assembly step, ensure that **ALL** nuts and bolts are in place and partially threaded in before completely tightening any **ONE** bolt.

NOTE: A light application of grease may aid in the installation of hardware. Any grease, such as lithium bike grease is recommended.



ASSEMBLY STEP 1

HARDWARE BAG 1 CONTENTS :



BOLT (A)
20 mm
Qty: 4



SPRING WASHER (B)
8 mm
Qty: 4



FLAT WASHER (C)
8 mm
Qty: 2



ARC WASHER (D)
8 mm
Qty: 2

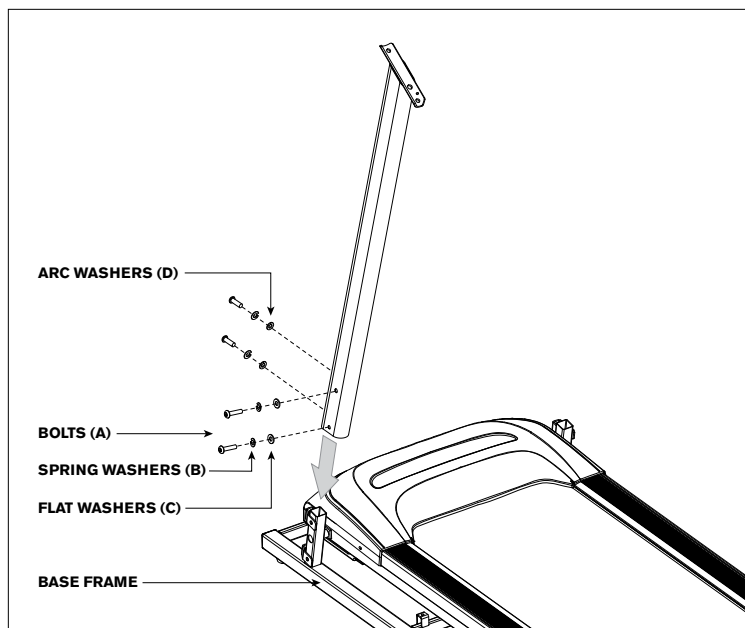

- A Cut the yellow banding straps and lift the **RUNNING DECK** upward and remove all contents from underneath the running deck.
- B Open **HARDWARE BAG 1**.
- C With the **RUNNING DECK** lowered, attach the **LEFT CONSOLE MAST** to the **BASE FRAME** using 2 **BOLTS (A)**, 2 **SPRING WASHERS (B)** and 2 **FLAT WASHERS (C)** from the side and 2 **BOLTS (A)**, 2 **SPRING WASHERS (B)** and 2 **ARC WASHERS (D)** from the rear.

10

ASSEMBLY STEP 2

HARDWARE BAG 2 CONTENTS :

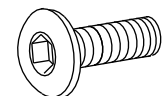

BOLT (A)
20 mm
Qty: 4



SPRING WASHER (B)
8 mm
Qty: 4



FLAT WASHER (C)
8 mm
Qty: 2



ARC WASHER (D)
8 mm
Qty: 2

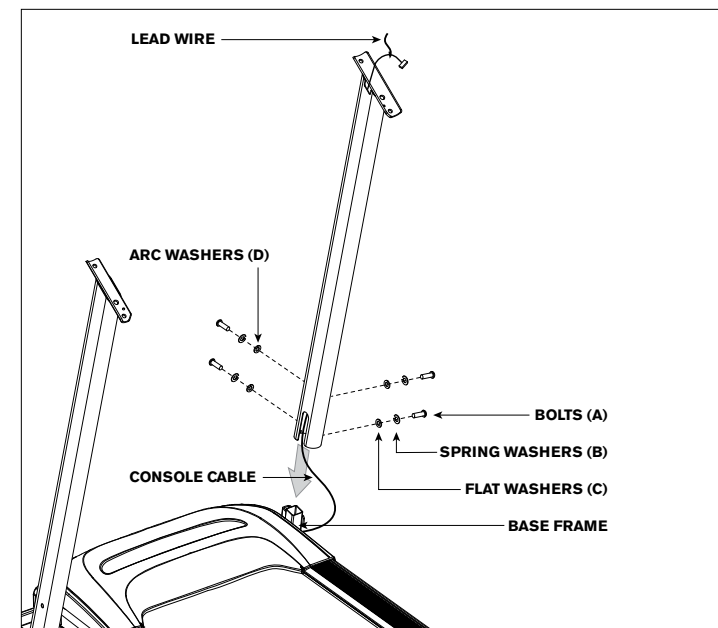

- A Open **HARDWARE BAG 2**.
- B Pull **LEAD WIRE** through **RIGHT CONSOLE MAST**. After pulling the lead wire through the mast, the top of the **CONSOLE CABLE** should be located at the top of the mast. Detach and discard the lead wire.
- C With the **RUNNING DECK** lowered, attach the **RIGHT CONSOLE MAST** to the **BASE FRAME** using 2 **BOLTS (A)**, 2 **SPRING WASHERS (B)** and 2 **FLAT WASHERS (C)** from the side and 2 **BOLTS (A)**, 2 **SPRING WASHERS (B)** and 2 **ARC WASHERS (D)** from the rear.

NOTE: Be careful not to pinch any wires while assembling the right console mast.

11

ASSEMBLY STEP 3

HARDWARE BAG 3 CONTENTS :

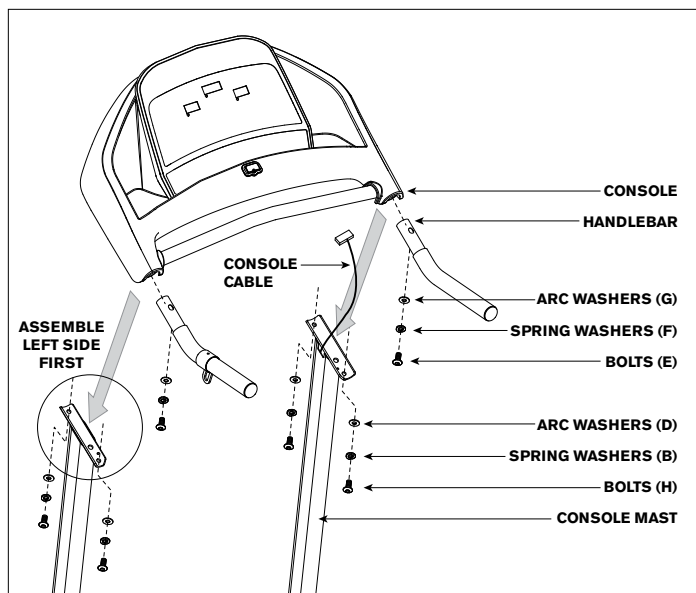

- Open **HARDWARE BAG 3**.
- Slide each **HANDLEBAR** into the **CONSOLE** and attach using 2 **BOLTS (E)**, 2 **SPRING WASHERS (F)** and 2 **ARC WASHERS (G)**. Do not completely tighten bolts until step D.
- Gently place the **CONSOLE** on top of the **CONSOLE MASTS**. Attach the **LEFT SIDE** first using 2 **BOLTS (H)**, 2 **SPRING WASHERS (B)** and 2 **ARC WASHERS (D)**.
- Attach the **RIGHT SIDE** of the **CONSOLE** using 2 **BOLTS (H)**, 2 **SPRING WASHERS (B)** and 2 **ARC WASHERS (D)**. Completely tighten all bolts from steps B–D.

NOTE: be careful not to pinch any wires while attaching the console.

ASSEMBLY STEP 3 CONTINUED

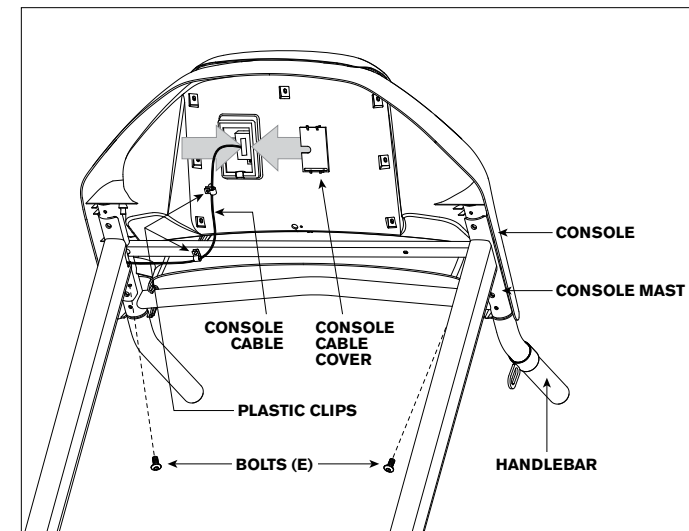

- Remove the console cable cover.
- Connect the **CONSOLE CABLE** and secure the cable in the 2 **PLASTIC CLIPS**. Carefully tuck excess cable in the **CONSOLE MAST** to avoid damage.
- Attach the **CONSOLE CABLE COVER** to secure the **CONSOLE CABLE**.
- Secure the **HANDLEBARS** to the **CONSOLE MASTS** by inserting 2 **BOLTS (E)** from below the **CONSOLE**.

ASSEMBLY STEP 4

HARDWARE BAG 4 CONTENTS :

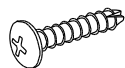

SCREW (H)
12 mm
Qty: 4

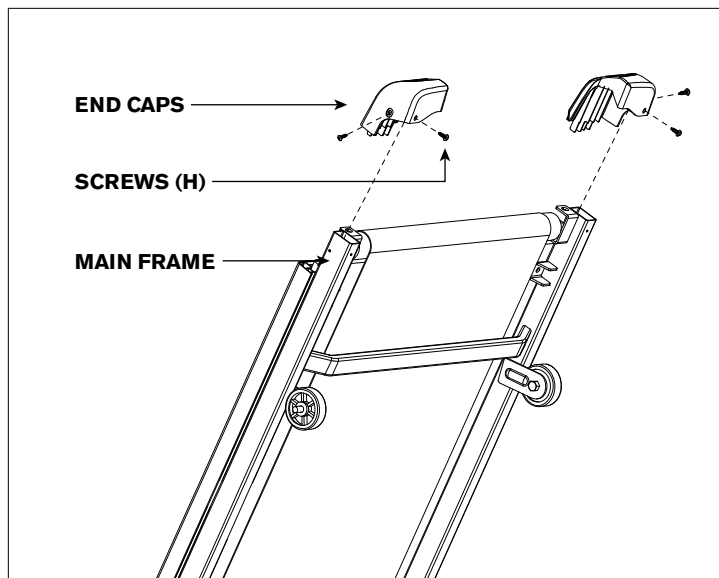

A Open **HARDWARE BAG 4**.

NOTE: lock latch must be securely engaged before proceeding with assembly. (See folding instructions in TREADMILL GUIDE.)

B Attach the right **END CAP** using 2 **SCREWS (H)**. Repeat on the other side.

C Connect power cord to a power outlet. The ON/OFF switch is located next to the power cord. Flip this switch to the 'ON' position. You will hear a beep and the console will turn on.

D Before the first use, lubricate the treadmill deck by following the instructions in the MAINTENANCE section in the TREADMILL GUIDE.

YOU ARE FINISHED!

TREADMILL OPERATION

This section explains how to use your treadmill's console and programming. The BASIC OPERATION section in the TREADMILL GUIDE has instructions for the following:

- LOCATION OF THE TREADMILL
- USING THE SAFETY KEY
- FOLDING THE TREADMILL
- MOVING THE TREADMILL
- LEVELING THE TREADMILL
- TENSIONING THE RUNNING BELT
- CENTERING THE RUNNING BELT
- USING THE HEART RATE FUNCTION

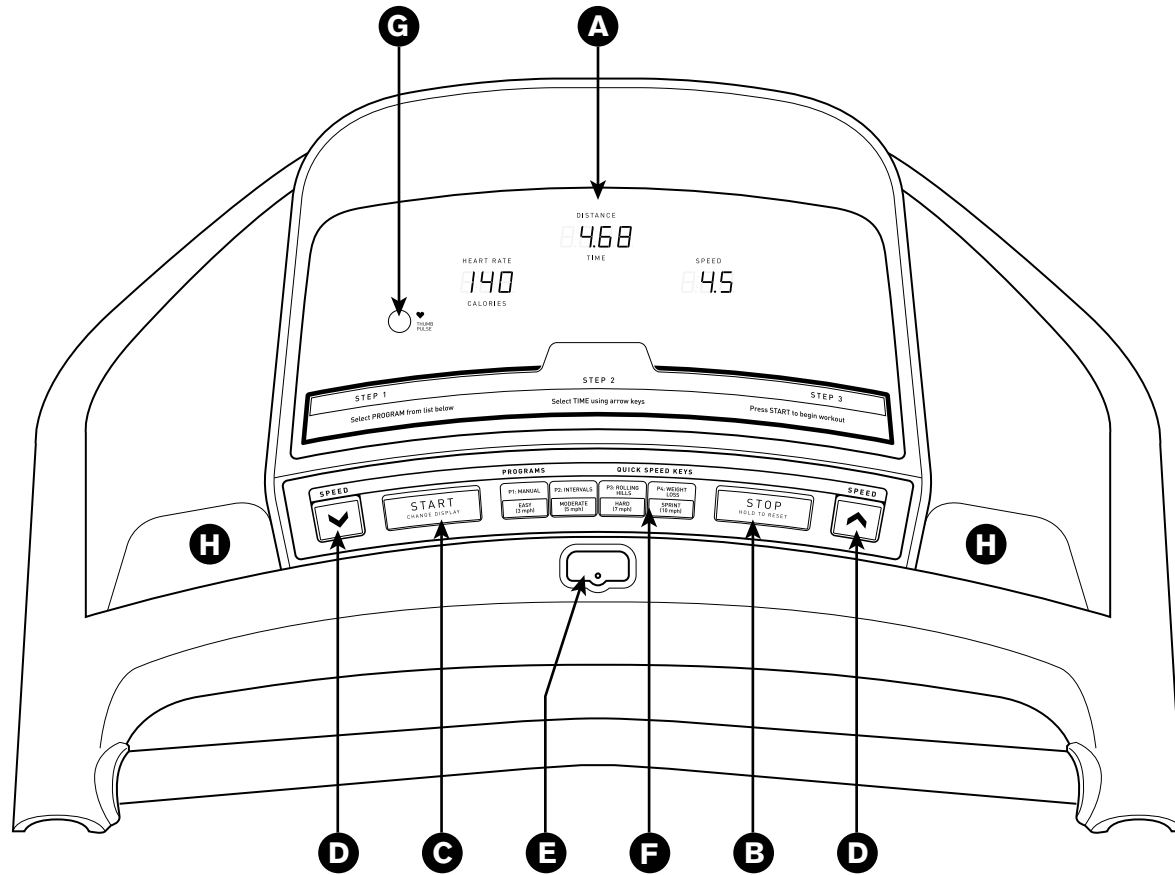

CONSOLE OPERATION

Note: There is a thin protective sheet of clear plastic on the overlay of the console that should be removed before use.

- A) MONITOR DISPLAY:** Speed, Time, Heart Rate, Distance, and Calories.
- B) STOP:** Press to pause/end your workout. Hold for 3 seconds to reset the treadmill.
- C) START:** Simply press to begin exercising, starts your program and also changes the display.
- D) SPEED ARROW KEYS:** Used to adjust speed in small increments (0.5 mph increments).
- E) SAFETY KEY POSITION:** Enables treadmill when safety key is engaged.
- F) QUICK PROGRAM & SPEED KEYS:** Press key to select program. Once in a program, press key to select speed.
- G) THUMB SENSOR:** Monitors heart rate.
- H) WATER BOTTLE / CD / MP3 HOLDERS:** Holds personal workout equipment.

Note: Thumb pulse may be inaccurate when used in low-light environments.



MONITOR DISPLAY

- **SPEED:** Shown as MPH. Indicates how fast your walking or running surface is moving.
- **TIME:** Shown as minutes:seconds. View the time remaining or the time elapsed in your workout.
- **PULSE:** Shown as beats per minute. Used to monitor your heart rate (displayed when contact is made with the pulse grips or thumb pulse sensor).
- **DISTANCE:** Shown as miles. Indicates distance traveled during your workout.
- **CALORIES:** Total calories burned during your workout.

QUICK KEY OPERATION

Once you have started your program you can quickly change your speed.

To change your speed, press one of the four quick speed keys: EASY (3 mph), MODERATE (5 mph), HARD (7 mph) or SPRINT (10 mph). The treadmill will adjust accordingly.

CLEAR CURRENT SELECTION

To clear the current program selection or screen, hold the STOP button for 5 seconds.

CHANGE VIEWING SCREENS

Press the START button during your workout to change the display between time/distance and heart rate/ calories.

TO RESET CONSOLE

Hold STOP key for 3 seconds.

FINISHING YOUR WORKOUT

When your workout is complete, the monitor display will flash and beep. Your workout information will stay displayed on the console for 30 seconds and then reset.

GETTING STARTED

- 1) Check to make sure no objects are placed on the belt that will hinder the movement of the treadmill.
- 2) Plug in the power cord and turn the treadmill ON.
- 3) Stand on the side rails of the treadmill.
- 4) Attach the safety key clip to part of your clothing.
- 5) Insert the safety key into the safety keyhole in the console.
- 6) You have two options to start your workout:

A) QUICK START UP

Simply press the START key to begin working out. Or...

B) SELECT A PROGRAM

1. Press a PROGRAM key to select a program.
2. Use the ARROW KEYS to select time.
3. Press START to begin.

PROGRAMS

P1 MANUAL: Adjust your speed manually during your workout. Time-based goal.

P2 INTERVALS: Walk or run a series of alternating paced speed levels. Time-based goal.

	WARM-UP				WORKOUT SEGMENTS – REPEAT												COOL-DOWN			
TIME	4 minutes				Each segment is 60 seconds												4 minutes			
SEGMENT	1	2	3	4	5	6	7	8	9	10	11	12	13	14	15	16	17	18	19	20
SPEED	2	2	2	3	2	5	2	5	3	5	3	5	2	4	2	4	2	2	2	2

P3 ROLLING HILLS: Creates the feel of walking or running over hills. Time-based goal.

	WARM-UP				WORKOUT SEGMENTS – REPEAT												COOL-DOWN			
TIME	4 minutes				Each segment is 60 seconds												4 minutes			
SEGMENT	1	2	3	4	5	6	7	8	9	10	11	12	13	14	15	16	17	18	19	20
SPEED	2	2	2	2	2	3	4	5	4	3	2	3	4	5	4	3	3	2	2	2

PROGRAMS CONTINUED

P4 WEIGHT LOSS: Keeps user in their optimal fat burning zone.

	WARM-UP				WORKOUT SEGMENTS - REPEAT												COOL-DOWN			
TIME	4 minutes				Each segment is 60 seconds												4 minutes			
SEGMENT	1	2	3	4	5	6	7	8	9	10	11	12	13	14	15	16	17	18	19	20
SPEED	2	2	2	3	2	3	3	4	4	3	3	4	4	3	3	4	3	3	2	2

NOTE: While program is running the program keys become QUICK SPEED KEYS: easy (3 mph), moderate (5 mph), hard (7 mph), and sprint (10 mph).

LIMITED HOME-USE WARRANTY



WEIGHT CAPACITY = 250 lbs (113 kilograms)



FRAME • LIFETIME

The Manufacturer warrants the frame against defects in workmanship and materials for the lifetime of the original owner, so long as the device remains in the possession of the original owner. (The frame is defined as the welded metal base of the unit and does not include any parts that can be removed.)

DRIVE MOTOR/ELEVATION • 1 YEAR

The Manufacturer warrants the drive/elevation motors against defects in workmanship and materials for the period of one year from the date of original purchase, so long as the device remains in the possession of the original owner. Labor or installation of motor is not covered under the motor warranty.

ELECTRONICS & PARTS • 90 DAYS

The Manufacturer warrants the electronic components, finish and all original parts for a period of 90 days from the date of original purchase, so long as the device remains in the possession of the original owner.

LABOR • 90 DAYS

The Manufacturer shall cover the labor cost for the repair of the device for a period of 90 days from the date of the original purchase, so long as the device remains in the possession of the original owner.

EXCLUSIONS AND LIMITATIONS

Who IS covered:

- The original owner and is not transferable.

What IS covered:

- Repair or replacement of a defective motor, electronic component, or defective part and is the sole remedy of the warranty.

What IS NOT covered:

- Normal wear and tear, improper assembly or maintenance, or installation of parts or accessories not originally intended or compatible with the equipment as sold.
- Damage or failure due to accident, abuse, corrosion, discoloration of paint or plastic, neglect, theft, vandalism, fire, flood, wind, lightning, freezing, or other natural disasters of any kind, power reduction, fluctuation or failure from whatever cause, unusual atmospheric conditions, collision, introduction of foreign objects into the covered unit, or modifications that are unauthorized or not recommended by the Manufacturer.
- Incidental or consequential damages. The Manufacturer is not responsible or liable for indirect, special or consequential damages, economic loss, loss of property, or profits, loss of enjoyment or use, or other consequential damages of whatsoever nature in connection with the purchase, use, repair or maintenance of the equipment. The Manufacturer does not provide monetary or other compensation for any such repairs or replacement parts

costs, including but not limited to gym membership fees, work time lost, diagnostic visits, maintenance visits or transportation.

- Equipment used for commercial purposes or any use other than a single family or household, unless endorsed by the Manufacturer for coverage.
- Equipment owned or operated outside the US and Canada.
- Delivery, assembly, installation, setup for original or replacement units or labor or other costs associated with removal or replacement of the covered unit.
- Any attempt to repair this equipment creates a risk of injury. The Manufacturer is not responsible or liable for any damage, loss or liability arising from any personal injury incurred during the course of, or as a result of any repair or attempted repair of your fitness equipment by other than an authorized service technician. All repairs attempted by you on your fitness equipment are undertaken AT YOUR OWN RISK and the Manufacturer shall have no liability for any injury to the person or property arising from such repairs.
- If you are out of the manufacturer's warranty but have an extended warranty, refer to your extended warranty contract for contact information regarding requests for extended warranty service or repair.

SERVICE/RETURNS

- In-home service is available within 150 miles of the nearest authorized Service Provider (Mileage beyond 150 miles from an authorized service center is the responsibility of the consumer).
- All returns must be pre-authorized by the Manufacturer.
- The Manufacturer's obligation under this warranty is limited to replacing or repairing, at the Manufacturer's option, the same or comparable model.
- The Manufacturer may request defective components be returned to the Manufacturer upon completion of warranty service using a prepaid return shipping label. If you have been advised to return parts and did not receive a label, please contact Customer Tech Support.
- Replacement units, parts and electronic components reconditioned to as-new condition by the Manufacturer or its vendors may sometimes be supplied as warranty replacement and constitute fulfillment of warranty terms.
- This warranty gives you specific legal rights, and your rights may vary from state to state.



FRANÇAIS

PRÉCAUTIONS IMPORTANTES



CONSERVER CES INSTRUCTIONS

Des précautions de base doivent toujours être prises lors de l'utilisation d'un appareil électrique, notamment : Lire toutes les instructions avant d'utiliser ce tapis roulant. Il incombe au propriétaire de s'assurer que tous les utilisateurs du tapis roulant sont adéquatement informés de tous les avertissements et de toutes les précautions. Pour toute question après la lecture du guide, communiquer avec le service de soutien technique à la clientèle au numéro indiqué au verso du MANUEL DU PROPRIÉTAIRE.

Ce tapis roulant est prévu uniquement pour un usage à la maison. N'utilisez pas ce tapis roulant dans un milieu commercial, locatif, scolaire ou institutionnel. Ne pas se conformer à cette directive annulera la garantie.



DANGER

POUR RÉDUIRE LE RISQUE DE CHOC ÉLECTRIQUE :

Débranchez toujours le tapis roulant de la prise électrique immédiatement après l'avoir utilisé, avant de le nettoyer et d'effectuer un entretien ainsi qu'avant d'ajouter ou d'enlever des pièces.

AVERTISSEMENT

POUR RÉDUIRE LE RISQUE DE BRÛLURE, D'INCENDIE, DE CHOC ÉLECTRIQUE OU DE BLESSURES AUX PERSONNES :

- N'utilisez jamais le tapis roulant avant d'avoir fixé la pince d'attache de sécurité à votre vêtement.
- Si vous éprouvez une douleur quelconque, notamment une douleur à la poitrine, de la nausée, des étourdissement ou un essoufflement, cessez immédiatement l'exercice et consultez un médecin avant de continuer à utiliser le tapis roulant.
- Durant l'exercice, adoptez toujours un rythme confortable.
- Ne portez pas de vêtements pouvant se prendre dans toute pièce du tapis roulant.
- Portez toujours des chaussures athlétiques lorsque vous utilisez cet équipement.
- Ne sautez pas sur le tapis roulant.
- En aucun temps, plus d'une personne ne doit se trouver sur le tapis roulant lorsqu'il fonctionne.
- Les personnes dont le poids dépasse le poids indiqué à la SECTION GARANTIE DU MANUEL DU PROPRIÉTAIRE ne doivent pas utiliser ce tapis roulant. Ne pas se conformer à cette directive annulera la garantie.
- Au moment de descendre le pont du tapis roulant, attendez que les pieds arrière reposent fermement sur le sol avant de monter sur le pont.
- Mettez l'équipement hors tension avant d'effectuer un entretien ou de le déplacer. Pour le nettoyage, utilisez du savon et un chiffon légèrement humecté; n'utilisez jamais de solvants. (Consultez la section ENTRETIEN du GUIDE DU TAPIS ROULANT)
- Le tapis roulant ne doit jamais être laissé sans surveillance lorsqu'il est branché. Débranchez-le lorsqu'il n'est pas utilisé et avant d'ajouter ou d'enlever des pièces.
- N'utilisez pas le tapis roulant sous une couverture ou une oreiller. Une chaleur excessive peut se produire et causer un incendie, un choc électrique ou des blessures aux personnes.
- Ne branchez cet appareil d'exercice qu'à une prise correctement mise à la terre.

AVERTISSEMENT

POUR RÉDUIRE LE RISQUE DE BRÛLURE, D'INCENDIE, DE CHOC ÉLECTRIQUE OU DE BLESSURES AUX PERSONNES :

- Tenir les enfants de moins de 13 ans de même que les animaux familiers à au moins 3 m (10 pi) du tapis roulant EN TOUT TEMPS.
- Les enfants de moins de 13 ans ne doivent JAMAIS utiliser le tapis roulant.
- Les enfants de plus de 13 ans ou les personnes handicapées peuvent utiliser le tapis roulant sous la surveillance d'un adulte.
- Utilisez le tapis roulant uniquement aux fins prévues comme il est décrit dans le guide du tapis roulant et le manuel du propriétaire.
- N'utilisez pas d'autres accessoires qui ne sont pas recommandés par le fabricant. Les accessoires peuvent causer des blessures.
- N'utilisez jamais le tapis roulant si le cordon ou la fiche est endommagé, s'il ne fonctionne pas correctement, s'il a été échappé ou endommagé ou encore s'il a été immergé dans l'eau. Retournez le tapis roulant à un centre de réparation pour qu'il soit examiné et réparé.
- Tenez le cordon d'alimentation loin des surfaces chauffées. Ne transportez pas cet appareil par son cordon d'alimentation et n'utilisez pas le cordon comme poignée.
- N'utilisez jamais le tapis roulant si l'ouverture d'air est bloquée. Tenez l'ouverture d'air propre et exempte de peluche, de cheveux, etc.
- Pour éviter tout choc électrique, n'échappez ni n'insérez jamais un objet dans toute ouverture de l'équipement.
- N'utilisez pas le tapis roulant dans un endroit où des produits (pulvérisation) aérosols sont utilisés ou si de l'oxygène est administré.
- Pour débrancher l'équipement, réglez toutes les commandes à la position OFF, puis retirez la fiche de la prise.
- N'utilisez pas le tapis roulant dans un endroit où la température n'est pas régulée, notamment les garages, les vérandas, les salles de billard, les salles de bain, les abris d'auto ou à l'extérieur. Ne pas se conformer à cette directive peut annuler la garantie.
- Ce tapis roulant est prévu uniquement pour un usage à la maison. N'utilisez pas ce tapis roulant dans un milieu commercial, locatif, scolaire ou institutionnel. Ne pas se conformer à cette directive annulera la garantie.
- N'enlevez pas les garnitures de console à moins d'en avoir reçu les directives du Soutien technique à la clientèle. L'entretien et les réparations ne doivent être effectués que par un technicien en entretien et en réparation autorisé.

Il est essentiel de n'utiliser le tapis roulant qu'à l'intérieur, dans une pièce climatisée. Si le tapis roulant a été exposé à des températures basses ou à un climat très humide, il est fortement recommandé de le laisser réchauffer à la température ambiante avant de l'utiliser pour la première fois, pour éviter une défaillance électronique prématurée.



INSTRUCTIONS DE MISE À LA TERRE

Cet appareil doit être mis à la terre. En cas de dysfonctionnement ou de défaillance du tapis roulant, la mise à la terre assure un trajet de résistance moindre pour le courant électrique et réduit le risque de décharge électrique. Cet appareil est équipé d'un cordon comportant un conducteur et une fiche de mise à la terre. La fiche doit être branchée à une prise murale appropriée, correctement installée et mise à la terre conformément aux codes et règlements locaux.

DANGER

Une mauvaise connexion du conducteur de protection peut causer un risque de choc électrique. Vérifiez auprès d'un électricien ou d'un préposé à l'entretien qualifié si vous avez des doutes quant à la mise à la terre adéquate du produit. Ne modifiez pas la fiche fournie avec le produit. Si elle n'est pas compatible avec la prise, faites poser une prise adéquate par un électricien qualifié.

Ce produit doit être utilisé sur un circuit nominal de 110-120 V et comporte une fiche de mise à la terre qui ressemble à la fiche de l'illustration. Assurez-vous que le produit est branché à une prise dont la configuration est identique à la fiche. Aucun adaptateur doit être utilisé avec ce produit.

Ce produit doit être utilisé sur un circuit spécialisé. Pour déterminer si vous êtes sur un circuit spécialisé, coupez l'alimentation de ce circuit et voyez si les autres appareils sont encore alimentés. Si c'est le cas, utilisez un autre circuit pour ces appareils. Remarque : Un circuit comprend généralement plusieurs prises. Ce tapis roulant doit être utilisé avec un circuit d'au moins 15 A. Remarque : Un circuit comprend généralement plusieurs prises. Ce tapis roulant doit être utilisé avec un circuit d'au moins 15 A.

PRISE DE MISE
À LA TERRE POUR
FICHE 3 À BROCHES

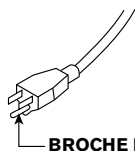
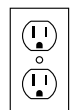

BROCHE DE
MISE À LA TERRE

AVERTISSEMENT

Ne brancher cet appareil d'exercice qu'à une prise correctement mise à la terre.

Ne jamais faire fonctionner le produit dont un des cordons ou une des prises est endommagé(e), même s'ils fonctionnent correctement. Ne jamais faire fonctionner un produit qui semble endommagé ou a été plongé dans l'eau. Communiquer avec le service de soutien technique à la clientèle pour le faire remplacer ou réparer.

ASSEMBLAGE

AVERTISSEMENT

Le processus de montage comporte certaines étapes au cours desquelles il faut faire particulièrement attention. Il importe de suivre les instructions de montage à la lettre et de s'assurer que toutes les pièces sont bien serrées. Si on ne suit pas correctement les instructions de montage, certaines parties du cadre du tapis roulant pourraient être mal serrées et bouger et elles pourraient causer des bruits irritants. Pour éviter les dommages au tapis roulant, relire les instructions d'assemblage et prendre les mesures correctives qui s'imposent.

Avant de continuer, recherchez le numéro de série du tapis roulant qui figure sur un autocollant de code à barres blanc, près de l'interrupteur de marche/arrêt et du cordon d'alimentation, et l'inscrire dans l'espace réservé ci-dessous.

INSCRIRE LE NUMÉRO DE SÉRIE ET LE MODÈLE DANS LES CASES CI-DESSOUS :

NUMÉRO DE SÉRIE :

TM

MODÈLE : TAPIS ROULANT

TRIUMPH

EMPLACEMENT DU
NUMÉRO DE SÉRIE

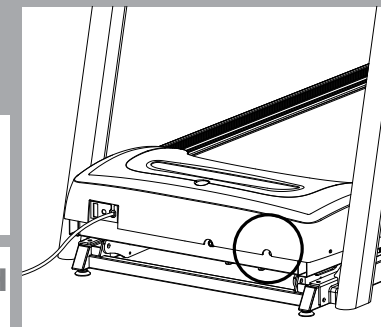

» Indiquer le NUMÉRO DE SÉRIE et le MODÈLE lors de tout appel de service.

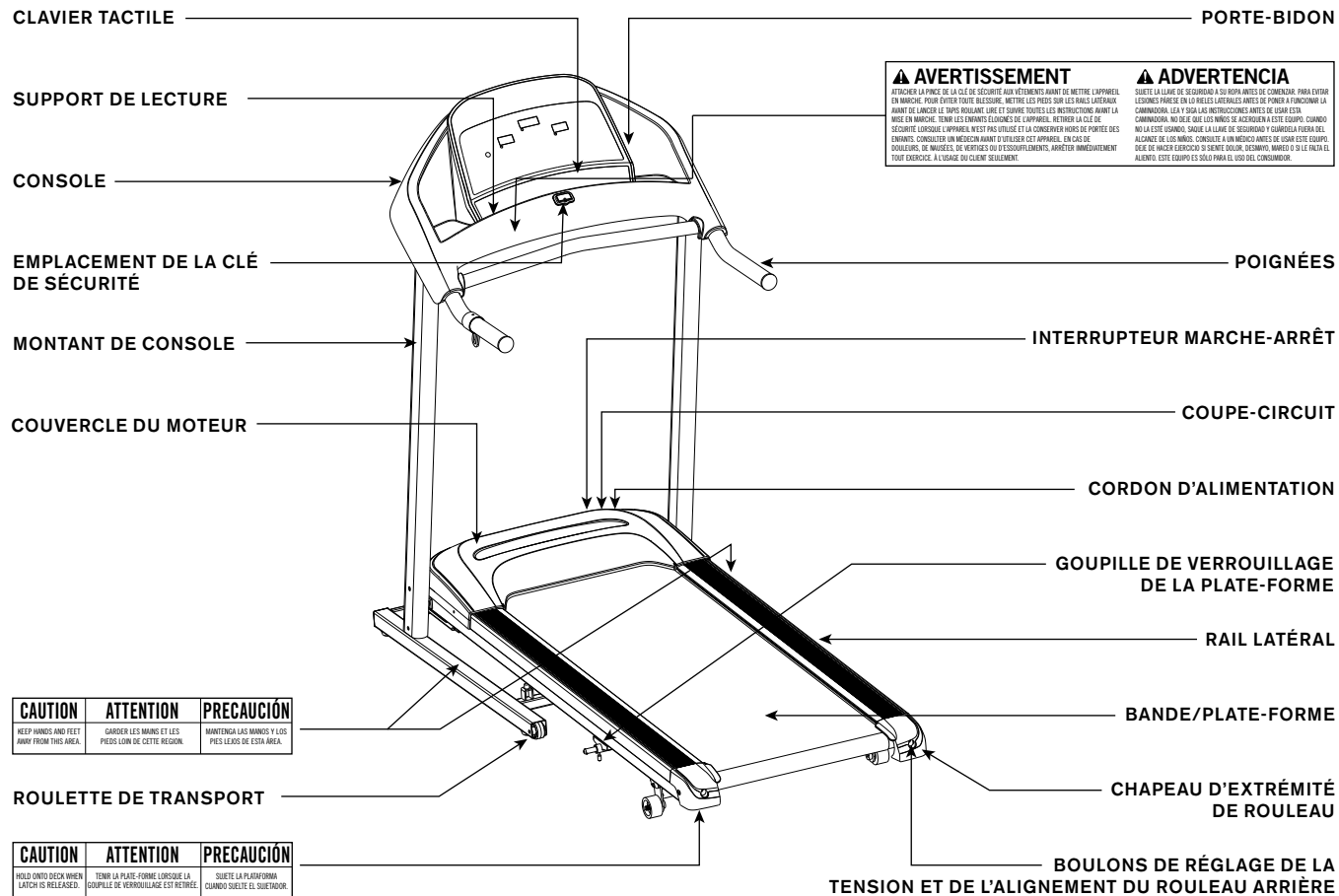

⚠ AVERTISSEMENT
 ATRACER LA PUNTA DE LA CLÉ DE SEGURIDAD A LOS VESTIMENTOS ANTES DE METTER L'APPAREIL EN MARCHÉ. POUR ÉVITER TOUTE BLESSURE, METTRE LES PIEDS SUR LES RAILS LATÉRAUX AVANT DE LANCER LE TAPIS ROULANT. LIRE ET SUIVRE TOUTES LES INSTRUCTIONS AVANT LA MISE EN MARCHÉ. TENIR LES ENFANTS ÉLOIGNÉS DE L'APPAREIL. RETIRER LA CLÉ DE SÉCURITÉ LORSQUE L'APPAREIL N'EST PAS UTILISÉ ET LA CONSERVER HORS DE PORTÉE DES ENFANTS. CONSULTER UN MÉDECIN AVANT D'UTILISER CET APPAREIL, EN CAS DE DOULEURS DE MUSCLES, DE NÉVRALES OU D'ÉCOURTEMENTS. ARRÊTER IMMÉDIATEMENT TOUT EXERCICE À L'USAGE DU QU'IL SOULEVÉ.

⚠ ADVERTENCIA
 SUELTE LA LLAVE DE SEGURIDAD A SU ROPA ANTES DE COMENZAR. PARA EVITAR LESIONES PARECE EN LO RILES LATERALES ANTES DE PONER A FUNCIONAR LA CAMBINADORA. LEA Y SIGA LAS INSTRUCCIONES ANTES DE USAR ESTE EQUIPO. MANTENGA A LOS NIÑOS SEPARADOS DE ESTE EQUIPO. CUANDO NO LA ESTE USANDO, SUELTE LA LLAVE DE SEGURIDAD Y GUARDELA FUERA DEL ALCANCE DE LOS NIÑOS. CONSULTE A UN MÉDICO ANTES DE USAR ESTE EQUIPO. DEJE DE HACER EJERCICIO SI SIENTE DOLOR, DESMAYO, MAREO O SI LE FALTA EL ALIENTO. ESTE EQUIPO ES SOLO PARA SU USO DEL CONSUMIDOR.

CAUTION	ATTENTION	PRECAUCIÓN
KEEP HANDS AND FEET AWAY FROM THIS AREA.	GARDER LES MAINS ET LES PIEDS LOIN DE CETTE RÉGION.	MANTENGA LAS MANOS Y LOS PIES LEJOS DE ESTA ÁREA.

CAUTION	ATTENTION	PRECAUCIÓN
HOLD ONTO DECK WHEN LATCH IS RELEASED.	TENIR LA PLATE-FORME LORSQUE LA GOUPILLE DE VERROUILLAGE EST RETIRÉE.	SUETE LA PLATAFORMA CUANDO SUELTE EL SUJETADOR.

OUTILS INCLUS :

- Clé Allen de 4 mm
- Clé à manche en L de 5 mm / tournevis
- Clé à manche en T de 6 mm

PIÈCES INCLUSES :

- 1 clé de sécurité
- 1 ensemble console
- 2 montants de console
- 2 poignées
- 2 chapeaux d'extrémité
- 4 sacs de visserie
- 1 bouteille de lubrifiant aux silicones (pour 2 applications)

☎ BESOIN D'AIDE ?

En cas de questions ou s'il manque des pièces, s'adresser au service de soutien technique à la clientèle. Les informations pour communiquer avec ce service figurent au verso du présent manuel.

PRÉ-ASSEMBLAGE

DÉBALLAGE

Poser l'emballage du tapis roulant sur une surface plane. Il est conseillé de placer une toile de protection sur le sol. Prendre des PRÉCAUTIONS pour le maniement et le transport de cette unité. Ne jamais ouvrir l'emballage d'expédition s'il repose sur le flanc. Après avoir retiré les bandes de cerclage, ne pas soulever ni transporter l'unité tant qu'elle n'a pas été complètement assemblée en position verticale, repliée et verrouillée. Déballez l'unité là où elle sera mise en service. Ne jamais saisir une partie quelconque du cadre d'inclinaison ni tenter de soulever ou de déplacer le tapis roulant.

⚠ AVERTISSEMENT

NE PAS ESSAYER DE SOULEVER LE TAPIS ROULANT. Ne pas déplacer le tapis roulant ou le sortir de son emballage avant que ce ne soit spécifié dans les instructions d'assemblage. On peut enlever l'emballage plastique des montants de console.

⚠ AVERTISSEMENT

L'INOBSERVATION DE CES INSTRUCTIONS PEUT ÊTRE CAUSE DE BLESSURES.

REMARQUE : S'assurer à chaque étape de l'assemblage que TOUTES les vis et TOUS les écrous sont bien en place et partiellement serrés avant de les serrer à fond.

REMARQUE : Une légère application de graisse peut faciliter l'installation de la quincaillerie. Toute graisse, comme la graisse au lithium pour vélos est recommandée.



ÉTAPE 1 DE L'ASSEMBLAGE

CONTENU DU SAC DE VISSERIE 1 :



BOULON (A)
20 mm
Quantité : 4



RONDELLE ÉLASTIQUE (B)
8 mm
Quantité : 4



RONDELLE PLATE (C)
8 mm
Quantité : 2



RONDELLE EN ARC (D)
8 mm
Quantité : 2

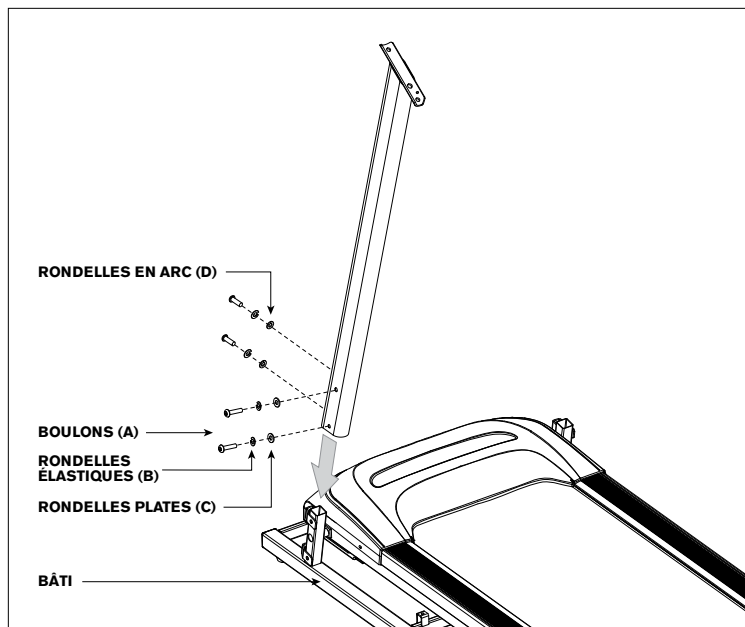

- A Couper les bandes de cerclage jaunes et relever la **PLATE-FORME** pour enlever tout objet qui se trouve dessous.
- B Ouvrir le **SAC DE VISSERIE 1**.
- C Après avoir abaissé la **PLATE-FORME**, fixer le **MONTANT DE CONSOLE GAUCHE** au **BÂTI** avec 2 **BOULONS (A)**, 2 **RONDELLES ÉLASTIQUES (B)** et 2 **RONDELLES PLATES (C)** à partir du côté et 2 **BOULONS (A)**, 2 **RONDELLES ÉLASTIQUES (B)** et 2 **RONDELLES EN ARC (D)** à partir de l'arrière.

ÉTAPE 2 DE L'ASSEMBLAGE

CONTENU DU SAC DE VISSERIE 2 :

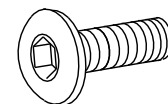

BOULON (A)
20 mm
Quantité : 4



RONDELLE ÉLASTIQUE (B)
8 mm
Quantité : 4



RONDELLE PLATE (C)
8 mm
Quantité : 2



RONDELLE EN ARC (D)
8 mm
Quantité : 2

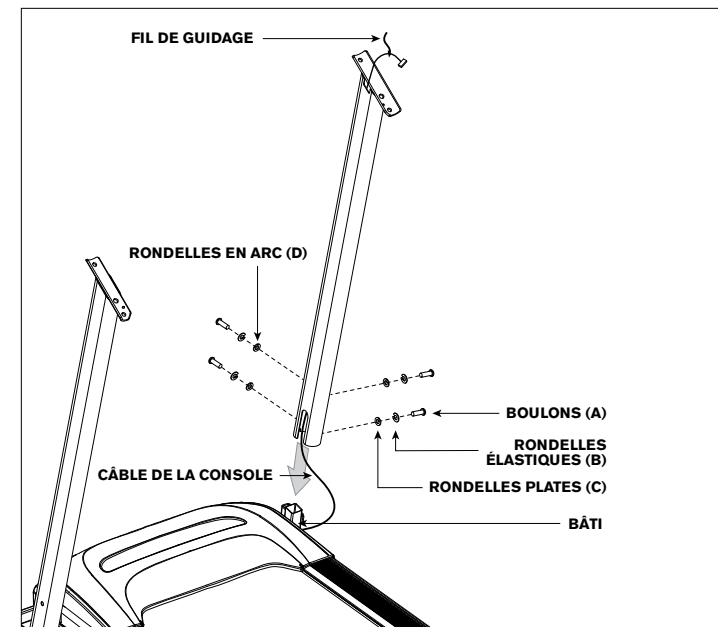

- A Ouvrir le **SAC DE VISSERIE 2**.
- B Passer le **FIL DE GUIDAGE** dans le **MONTANT DE CONSOLE DROIT**. Cela fait, le bout des **CÂBLES DE LA CONSOLE** doit se trouver en haut du montant. Détacher le fil de guidage et le mettre au rebut.
- C Après avoir abaissé la **PLATE-FORME**, fixer le **MONTANT DE CONSOLE DROIT** au **BÂTI** avec 2 **BOULONS (A)**, 2 **RONDELLES ÉLASTIQUES (B)** et 2 **RONDELLES PLATES (C)** à partir du côté et 2 **BOULONS (A)**, 2 **RONDELLES ÉLASTIQUES (B)** et 2 **RONDELLES EN ARC (D)** à partir de l'arrière.

REMARQUE : Veiller à ne pincer aucun des câbles lors de l'assemblage du montant de console droit.

ÉTAPE 3 DE L'ASSEMBLAGE

CONTENU DU SAC DE VISSERIE 3 :

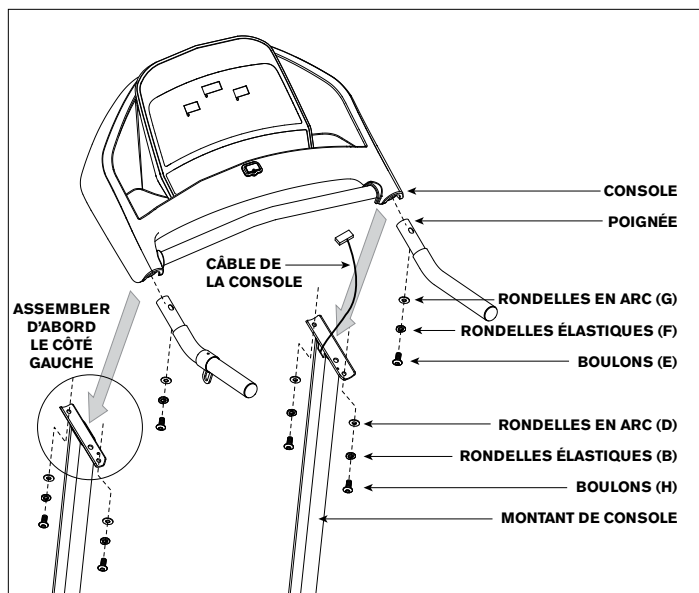

- A Ouvrir le **SAC DE VISSERIE 3**.
- B Glisser chaque **POIGNÉE** dans la **CONSOLE** et la fixer avec 2 **BOULONS (E)**, 2 **RONDELLES ÉLASTIQUES (F)** et 2 **RONDELLES EN ARC (G)**. Ne pas serrer complètement les boulons avant l'étape D.
- C Placer délicatement la **CONSOLE** sur les **MONTANTS DE CONSOLE**. Fixer d'abord le **CÔTÉ GAUCHE** avec 2 **BOULONS (H)**, 2 **RONDELLES ÉLASTIQUES (B)** et 2 **RONDELLES EN ARC (D)**.
- D Fixer le **CÔTÉ DROIT** de la **CONSOLE** avec 2 **BOULONS (H)**, 2 **RONDELLES ÉLASTIQUES (B)** et 2 **RONDELLES EN ARC (D)**. Serrer complètement tous les boulons des étapes B à D.

REMARQUE : Veiller à ne pincer aucun des câbles lors de l'assemblage des montants.

ÉTAPE 3 DE L'ASSEMBLAGE (suite)

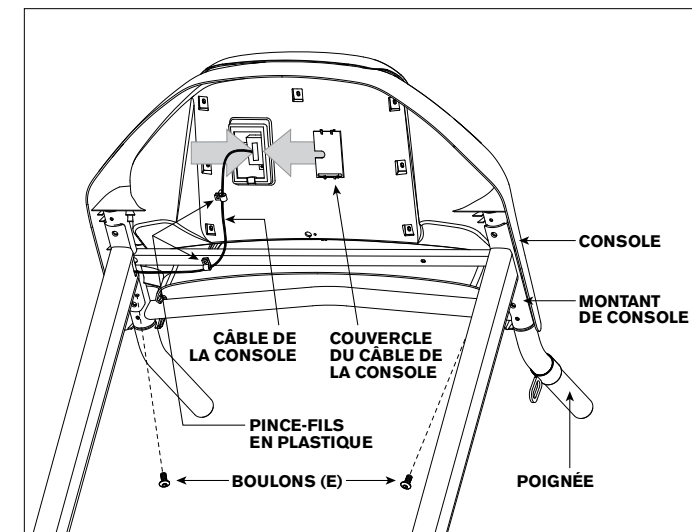

- E Enlever le **COUVERCLE DU CÂBLE DE LA CONSOLE**.
- F Connecter le **CÂBLE DE LA CONSOLE** et le prendre dans les 2 **PINCE-FILS EN PLASTIQUE**. Introduire l'excès de fil avec précaution dans le **MONTANT**, pour éviter de l'endommager.
- G Fixer le **COUVERCLE DU CÂBLE DE LA CONSOLE** pour maintenir le **CÂBLE DE LA CONSOLE**.
- H Fixer les **POIGNÉES** aux **MONTANTS DE CONSOLE** en insérant 2 **BOULONS (E)** à partir du dessous de la **CONSOLE**.

ÉTAPE 4 DE L'ASSEMBLAGE



CONTENU DU **SAC DE VISSERIE 4** :

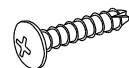

VIS (H)
12 mm
Quantité : 4

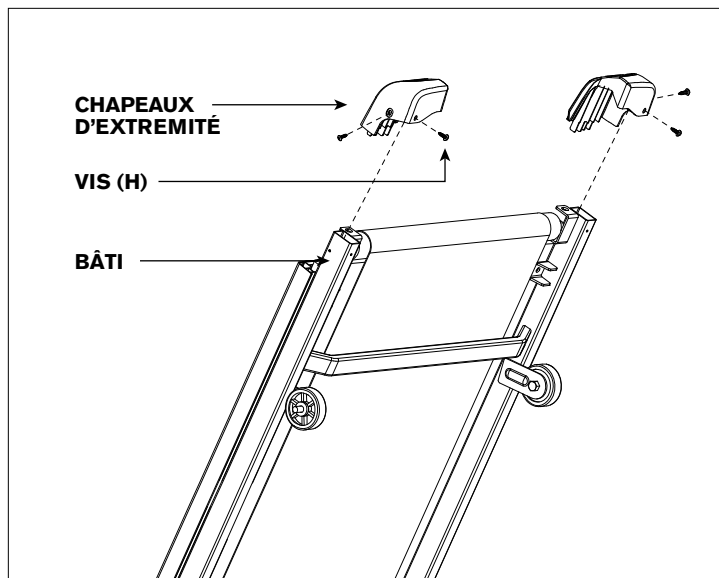

A Ouvrir le **SAC DE VISSERIE 4**.

REMARQUE : Avant de procéder à l'assemblage, s'assurer que le verrou de la plate-forme est bien enclenché. (Voir la traitant des instructions de pliage dans le **GUIDE DU TAPIS ROULANT**.)

B Fixer le **CHAPEAU D'EXTREMITÉ** droite à l'aide de 2 **VIS (H)**. Répéter l'opération pour l'autre côté.

C Connecter le cordon d'alimentation à une prise de courant. L'interrupteur **MARCHE/ARRÊT** est situé près du cordon d'alimentation. Mettre l'interrupteur sur **ON** (marche). Un bip retentit et la console s'éclaire.

D Avant d'utiliser le tapis roulant pour la première fois, en lubrifier la plate-forme conformément aux instructions énoncées à la section **ENTRETIEN** du **GUIDE DU TAPIS ROULANT**.

TRAVAIL TERMINÉ.



FONCTIONNEMENT DU TAPIS ROULANT

La présente section explique comment utiliser et programmer la console du tapis roulant. La section **FONCTIONNEMENT DE BASE** du **GUIDE DU TAPIS ROULANT** comporte des instructions relatives à ce qui suit :

- **EMPLACEMENT DU TAPIS ROULANT**
- **UTILISATION DE LA CLÉ DE SÉCURITÉ**
- **PLIAGE DU TAPIS ROULANT**
- **DÉPLACEMENT DU TAPIS ROULANT**
- **MISE À NIVEAU DU TAPIS ROULANT**
- **TENSIONNEMENT DE LA BANDE**
- **CENTRAGE DE LA BANDE**
- **UTILISATION DU CARDIO-FRÉQUENCEMÈTRE**

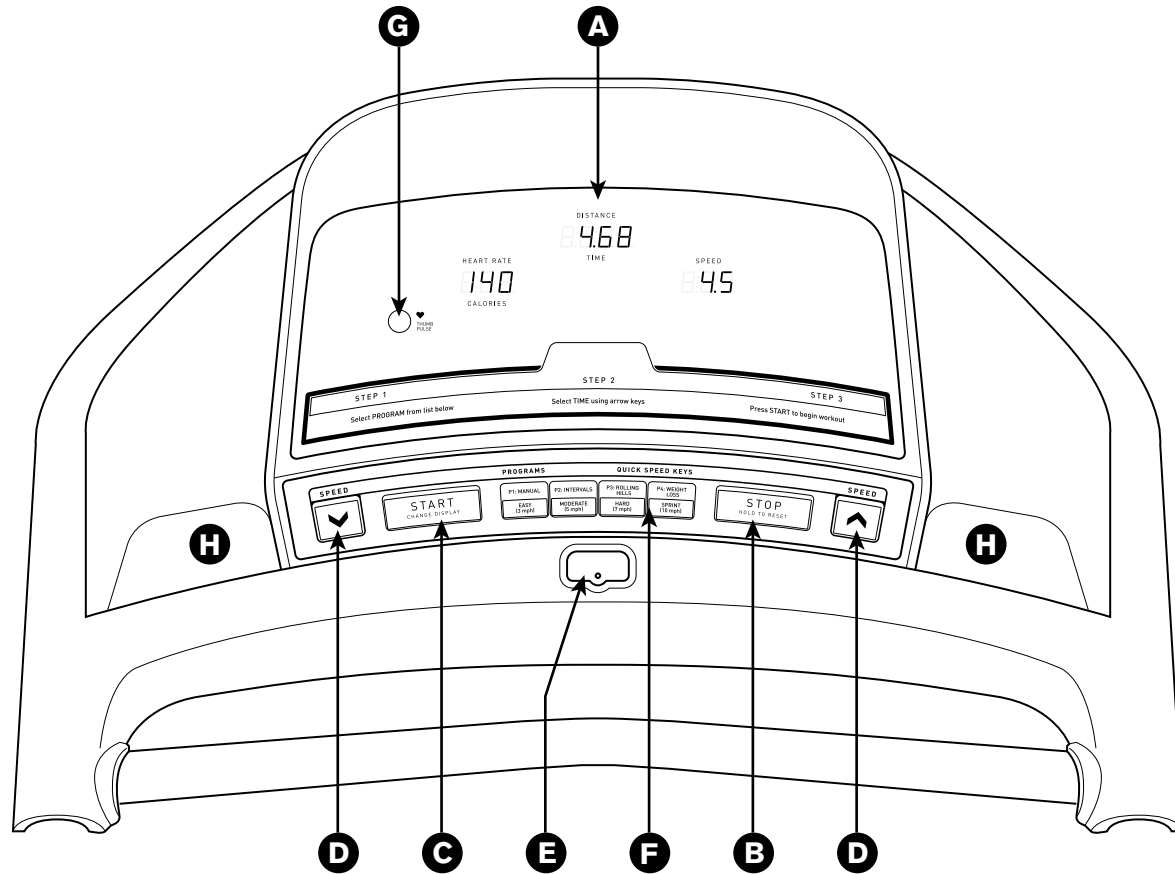

FONCTIONNEMENT DE LA CONSOLE DU TAPIS ROULANT

Remarque : Avant d'utiliser la console, il faut enlever la fine pellicule protectrice en plastique qui la recouvre.

- A) ÉCRAN D'AFFICHAGE** : Vitesse, durée, fréquence cardiaque, distance et calories.
- B) STOP (ARRÊT)** : Appuyer sur cette touche pour faire une pause/terminer une séance d'entraînement. Tenir la touche pendant 3 secondes pour réinitialiser le tapis roulant.
- C) START (DÉMARRAGE)** : Appuyer sur cette touche pour commencer à s'exercer, lancer un programme d'entraînement, et pour modifier l'affichage.
- D) TOUCHES FLÉCHÉES DE VITESSE** : Appuyer sur ces touches pour régler la vitesse par petits incréments de 0,5 mi/h.
- E) POSITION DE LA CLÉ DE SÉCURITÉ** : Permet au tapis roulant de fonctionner lorsque la clé de sécurité est insérée.
- F) TOUCHES DE PROGRAMMATION ET DE VITESSE RAPIDE** : Appuyer sur une touche pour sélectionner un programme. Après avoir lancé un programme, appuyer sur la touche pour choisir la vitesse.
- G) CAPTEUR DE FRÉQUENCE CARDIAQUE COMMANDÉ AU POUCE** : Permet de surveiller sa fréquence cardiaque.
- H) PORTE-BIDON / CD / MP3** : Contiennent le matériel d'exercice.

Remarque : Lorsque l'éclairage est insuffisant, l'indication du capteur de fréquence cardiaque commandé au pouce peut être inexacte.

ÉCRAN D’AFFICHAGE

- **SPEED (VITESSE)** : Indiquée en mi/h. Affichage de la vitesse de déplacement de la bande.
- **TIME (DURÉE)** : Indiquée en minutes et secondes. Affichage de la durée restante ou écoulée des exercices.
- **PULSE (FRÉQUENCE CARDIAQUE)** : Indique les battements par minute. Permet à l'utilisateur de surveiller sa fréquence cardiaque (s'affiche lorsque le contact est établi avec les deux poignées du cardio-fréquencemètre ou avec le capteur de fréquence cardiaque commandé au pouce).
- **DISTANCE** : Indiquée en milles. Affichage de la distance parcourue durant la séance d'entraînement.
- **CALORIES** : Nombre total de calories brûlées pendant la séance d'entraînement.

FONCTIONNEMENT À L'AIDE DES TOUCHES DE PROGRAMMATION RAPIDE

Une fois le programme lancé, l'utilisateur peut modifier rapidement la vitesse.

Pour modifier la vitesse, appuyer sur une des quatre touches de réglage rapide de la vitesse : EASY (facile) (3 mi/h), MODERATE (modérée) (5 mi/h), HARD (dure) (7 mi/h) ou SPRINT (10 mi/h). Le tapis roulant se règle en conséquence.

POUR EFFACER LA SÉLECTION ACTUELLE

Pour effacer l'écran ou la sélection actuelle du programme, appuyer sur la touche STOP et la tenir pendant 5 secondes.

POUR CHANGER LES ÉCRANS

Au cours de la séance d'entraînement, appuyer sur la touche START pour changer l'affichage des paramètres : durée/ distance et fréquence cardiaque/calories.

POUR RÉINITIALISER LA CONSOLE

Appuyer sur la touche STOP et la tenir pendant 3 secondes.

FIN D'UNE SÉANCE D'ENTRAÎNEMENT

Lorsque la séance d'entraînement est terminée, l'écran d'affichage clignote et un bip retentit. Les informations sur la séance d'entraînement restent affichées pendant 30 secondes avant d'être réinitialisées.

POUR COMMENCER

- 1) S'assurer que rien n'est sur le tapis roulant ou ne risque d'en entraver le mouvement.
- 2) Brancher le cordon d'alimentation et mettre le tapis roulant sous tension.
- 3) Se tenir sur les rails latéraux du tapis roulant.
- 4) Fixer l'attache de la clé de sécurité à un de ses vêtements.
- 5) Insérer la clé de sécurité dans la serrure de la console.
- 6) Il existe deux options pour commencer une séance d'exercice :

A) MISE EN MARCHÉ RAPIDE

Il suffit d'appuyer sur la touche START pour commencer à s'exercer. Ou...

B) CHOIX D'UN PROGRAMME

1. Appuyer sur une touche de programmation pour choisir un programme.
2. Utiliser les TOUCHES FLÉCHÉES pour choisir la durée.
3. Appuyer sur la touche START pour lancer le programme.

PROGRAMMES

P1 MANUAL (MANUEL) : Réglage manuel de la vitesse au cours de la séance d'entraînement. Objectif de durée.

P2 INTERVALS (INTERVALLES) : Marche ou course à des niveaux de vitesse alternés. Objectif de durée.

	ÉCHAUFFEMENT				SEGMENTS D'ENTRAÎNEMENT – RÉPÉTENT												RÉCUPÉRATION			
DURÉE	4 minutes				Chaque segment dure 60 secondes												4 minutes			
SEGMENT	1	2	3	4	5	6	7	8	9	10	11	12	13	14	15	16	17	18	19	20
VITESSE	2	2	2	3	2	5	2	5	3	5	3	5	2	4	2	4	2	2	2	2

P3 ROLLING HILLS (CÔTES) : Donne l'impression de marcher ou de courir en montée et en descente. Objectif de durée.

	ÉCHAUFFEMENT				SEGMENTS D'ENTRAÎNEMENT – RÉPÉTENT												RÉCUPÉRATION			
DURÉE	4 minutes				Chaque segment dure 60 secondes												4 minutes			
SEGMENT	1	2	3	4	5	6	7	8	9	10	11	12	13	14	15	16	17	18	19	20
VITESSE	2	2	2	2	2	3	4	5	4	3	2	3	4	5	4	3	3	2	2	2

PROGRAMMES (suite)

P4 WEIGHT LOSS (PERTE DE POIDS) : Maintient l'utilisateur dans la zone optimale où il brûle les graisses.

	ÉCHAUFFEMENT				SEGMENTS D'ENTRAÎNEMENT – RÉPÉTENT												RÉCUPÉRATION			
DURÉE	4 minutes				Chaque segment dure 60 secondes												4 minutes			
SEGMENT	1	2	3	4	5	6	7	8	9	10	11	12	13	14	15	16	17	18	19	20
VITESSE	2	2	2	3	2	3	3	4	4	3	3	4	4	3	3	4	3	3	2	2

REMARQUE : Lorsque le programme est en cours, les touches de programmation deviennent des touches de réglage rapide de la vitesse : EASY (facile) (3 mi/h), MODERATE (modérée) (5 mi/h), HARD (dure) (7 mi/h) et SPRINT (10 mi/h).

GARANTIE LIMITÉE – USAGE DOMESTIQUE



POIDS MAXIMAL DE L'UTILISATEUR = 113 kg (250 lbs)



CADRE • DURÉE DE VIE

Le fabricant garantit le cadre contre les vices de fabrication ou de matériau pendant toute la durée de vie du propriétaire initial, tant que l'appareil demeure en possession du propriétaire initial. (Le cadre se définit comme la base en métal soudé de l'appareil et qui ne comporte aucune pièce amovible.)

MOTEURS D'ENTRAÎNEMENT ET D'ÉLÉVATION • 1 AN

Le fabricant garantit les moteurs d'entraînement et d'élévation contre les vices de fabrication ou de matériau pendant un an à compter de la date de l'achat initial, tant que l'appareil demeure en possession du propriétaire initial. La main d'œuvre ou l'installation du moteur ne sont pas couvertes par la garantie du moteur.

ÉLECTRONIQUE ET PIÈCES • 90 JOURS

Le fabricant garantit les composants électroniques, la finition et toutes les pièces d'origine pendant 90 jours à compter de la date de l'achat initial, tant que l'appareil demeure en possession du propriétaire initial.

MAIN-D'ŒUVRE • 90 JOURS

Le fabricant prend à sa charge les frais de main-d'œuvre pour la réparation de l'appareil pendant 90 jours à compter de la date de l'achat initial, tant que l'appareil demeure en possession du propriétaire initial.

EXCLUSIONS ET LIMITATIONS

Qui EST couvert :

- Le propriétaire initial ; la garantie n'est pas transférable.

Qu'est-ce qui EST couvert :

- La réparation ou le remplacement du moteur défectueux, de composants électroniques défectueux ou de pièces défectueuses. Ils constituent les seuls correctifs au titre de la garantie.

Qu'est-ce qui N'EST PAS couvert :

- L'usure normale, l'assemblage ou l'entretien incorrects ou l'installation de pièces ou d'accessoires incompatibles ou non destinés à l'équipement tel qu'il est vendu.
- Les dommages ou la défaillance dus à un accident, l'utilisation abusive, la corrosion, la décoloration de la peinture ou du plastique, la négligence, le vol, le vandalisme, l'incendie, l'inondation, le vent, la foudre, le gel ou d'autres catastrophes naturelles quelle qu'en soit la nature, une réduction, fluctuation ou défaillance d'alimentation de quelque origine que ce soit, des conditions atmosphériques inhabituelles, une collision, l'introduction d'objets étrangers dans l'unité ou des modifications non autorisées ou non recommandées par le fabricant.
- Les dommages accessoires ou immatériels. Le fabricant n'est pas responsable des dommages indirects, spéciaux ou immatériels, des pertes économiques, des pertes matérielles ou de profits, des privations de jouissance ou d'utilisation, ou d'autres dommages immatériels de quelque nature que ce soit en relation avec l'achat, l'utilisation, la réparation ou l'entretien de l'équipement.

Le fabricant ne consent aucune compensation monétaire ou autre pour de telles réparations ou le coût des pièces de rechange, y compris notamment les cotisations d'organismes sportifs, pertes de temps de travail, visites de diagnostic, visites d'entretien ou frais de transport.

- Les équipements utilisés à des fins commerciales ou à toutes autres fins que celles d'une famille unique ou d'un foyer, sauf acceptation de la couverture par le fabricant.
- Les équipements détenus ou utilisés hors des États-Unis et du Canada.
- La livraison, l'assemblage, l'installation, le réglage des unités d'origine ou de remplacement ou la main-d'œuvre et les autres frais associés à l'enlèvement ou au remplacement de l'unité couverte.
- Toute tentative de réparation de cet équipement crée un risque de blessure. Le fabricant n'est pas responsable des dommages, pertes ou responsabilités découlant de toute blessure subie lors de ou du fait de toute réparation ou tentative de réparation de l'équipement de conditionnement physique par quiconque autre qu'un technicien agréé. Toutes les tentatives de réparation de l'équipement de conditionnement physique par l'utilisateur sont effectuées À SES RISQUES ET PÉRILS. Le fabricant décline toute responsabilité en matière de blessures ou de dommages quels qu'ils soient causés par de telles réparations.
- Si la garantie du fabricant est expirée mais si l'appareil bénéficie d'une prolongation de garantie, consulter le contrat de prolongation de garantie pour les ressources relatives aux demandes de service ou de réparation en cas de prolongation de la garantie.

SERVICE/RETOURS

- Le service à domicile est assuré dans un rayon de 240 km par le centre de service agréé le plus proche. (Au-delà de cette distance, le kilométrage parcouru est à la charge du client).
- Tout retour doit être pré-approuvé par le fabricant.
- Les obligations du fabricant en vertu de cette garantie se limitent à la réparation ou au remplacement de l'équipement, à la discrétion du fabricant, par le même modèle ou un modèle comparable.
- Après exécution d'un service en garantie, le fabricant peut exiger que les composants défectueux lui soient renvoyés avec une étiquette d'expédition prépayée. Toute personne à qui on a demandé de renvoyer des pièces mais qui n'a pas reçu d'étiquette est prié de communiquer avec le Service de soutien technique à la clientèle.
- Les appareils de rechange, les pièces et les composants électroniques remis à neuf par le fabricant ou ses fournisseurs peuvent parfois être fournis comme pièces de rechange et constituent une parfaite application des dispositions de la garantie.
- Cette garantie donne des droits spécifiques. Les droits de l'utilisateur peuvent varier d'une province à l'autre.



ESPAÑOL

PRECAUCIONES IMPORTANTES



GUARDE ESTAS INSTRUCCIONES

Cuando se utiliza un aparato eléctrico se deben tomar ciertas precauciones básicas entre las que se incluyen: Leer todas las instrucciones antes de usar esta caminadora. Es responsabilidad del propietario asegurar que todos los usuarios de esta caminadora estén bien informados de todas las advertencias y precauciones. Si tiene alguna pregunta después de leer este manual, póngase en contacto con el servicio de asistencia técnica a clientes al número que aparece en la contraportada del MANUAL DEL PROPIETARIO.

El uso convencional de esta caminadora es únicamente doméstico. No utilice esta caminadora en ningún entorno comercial, de alquiler, escolar o institucional. El no cumplir con este requisito invalidará la garantía.



PELIGRO

PARA REDUCIR EL RIESGO DE DESCARGA ELÉCTRICA:

Desconecte siempre la caminadora del tomacorriente inmediatamente después de su uso, antes de limpiarla, al realizar trabajos de mantenimiento y al añadirle o quitarle piezas.

ADVERTENCIA

PARA REDUCIR EL RIESGO DE QUEMADURAS, INCENDIOS, DESCARGA ELÉCTRICA O LESIONES:

- Nunca utilice la caminadora antes de fijar el broche de la cuerda de seguridad a su ropa.
- Si experimenta algún tipo de dolor, de manera enunciativa más no limitada: dolores de pecho, náusea, mareos o dificultad para respirar, pare el ejercicio de inmediato y consulte su médico antes de continuar.
- Al hacer ejercicio, siempre mantenga un ritmo cómodo.
- No se ponga ropa que pueda atorarse en alguna parte de la caminadora.
- Utilice siempre tenis deportivos al utilizar este equipo.
- No salte sobre la caminadora.
- Durante el funcionamiento de la caminadora, sólo una persona podrá utilizarla.
- Aquellas personas que pesen más de lo que especifica LA SECCIÓN DE LA GARANTÍA DEL MANUAL DEL USUARIO, no deberán utilizar esta caminadora. El no cumplir con este requisito invalidará la garantía.
- Al hacer descender la plataforma de la caminadora, espere a que las patas traseras queden firmemente sobre el piso antes de bajarse de la plataforma.
- Desconecte la corriente antes de darle servicio o mover el equipo. Limpie las superficies con jabón y un paño ligeramente húmedo solamente; nunca utilice solventes. (Vea MANTENIMIENTO en la GUÍA DE LA CAMINADORA)
- Nunca deje la caminadora desatendida si está conectada. Desconéctela del tomacorriente cuando no la utilice y antes de añadirle o quitarle piezas.
- Nunca la ponga a funcionar bajo un cobertor o cojin. Puede generar calor excesivo y provocar incendio, descarga eléctrica o lesiones.
- Conecte este aparato para hacer ejercicio solamente a un tomacorriente con conexión a tierra.

ADVERTENCIA

PARA REDUCIR EL RIESGO DE QUEMADURAS, INCENDIOS, DESCARGA ELÉCTRICA O LESIONES:

- En NINGÚN momento deben acercarse a menos de 3 metros (10 pies) de la caminadora niños menores de 13 años de edad o mascotas.
- En NINGÚN momento deben usar la caminadora niños menores de 13 años de edad.
- Los niños mayores de 13 años de edad o personas discapacitadas no deben utilizar la caminadora sin supervisión de algún adulto.
- Utilice la caminadora únicamente para el uso convencional, tal como se describe en la guía de la caminadora y el manual de usuario.
- No utilice otros accesorios que no estén recomendados por el fabricante. Los accesorios podrían generar lesiones.
- Nunca ponga en funcionamiento la caminadora si tiene un cordón o enchufe dañados, si no está funcionando bien, si se ha caído, dañado o se ha sumergido en agua. Devuelva la caminadora al centro de servicio para que la examinen y reparen.
- Mantenga el cordón de corriente alejado de superficies de calor. No jale la unidad con el cordón de suministro eléctrico o

Il est essentiel de n'utiliser le tapis roulant qu'à l'intérieur, dans une pièce climatisée. Si le tapis roulant a été exposé à des températures basses ou à un climat très humide, il est fortement recommandé de le laisser réchauffer à la température ambiante avant de l'utiliser pour la première fois, pour éviter une défaillance électronique prématurée.



lo utilice como agarradera.

- Nunca ponga en funcionamiento la caminadora con la apertura de aire obstruida. Mantenga limpia la apertura de aire, libre de pelusa, cabello, etc.
- Para evitar descarga eléctrica, nunca deje caer o introduzca ningún tipo de objetos en ninguna apertura.
- No la ponga en funcionamiento donde se utilicen productos en aerosol o cuando se administre oxígeno.
- Para desconectarla, apague todos los controles y póngalos en la posición "off" [apagado], después, saque el enchufe del tomacorriente.
- No utilice la caminadora en lugares donde no haya control de temperatura. Entre otros: cocheras, pórticos, zonas de albercas cubiertas, baños, cobertizos o en exteriores. El no cumplir con este requisito, puede invalidar la garantía.
- El uso convencional de esta caminadora es únicamente doméstico. No utilice esta caminadora en ningún entorno comercial, de alquiler, escolar o institucional. El no cumplir con este requisito invalidará la garantía.
- No quite las tapas de la consola, a menos que así lo indique el soporte técnico al cliente. El servicio lo deberá realizar solamente un técnico de servicio autorizado.



INSTRUCCIONES DE CONEXIÓN A TIERRA

Es necesario conectar a tierra este aparato. Si su caminadora llegara a tener alguna falla o si se llegara a descomponer, la conexión a tierra proporciona una ruta de menor resistencia a la corriente eléctrica para reducir el riesgo de que se produzca una descarga eléctrica. Este aparato está equipado con un cable que tiene un conductor de conexión a tierra y un enchufe con conexión a tierra. El enchufe debe conectarse en un tomacorriente apropiado, que debe estar bien instalado y conectado a tierra de acuerdo a los códigos y reglamentos locales.

⚠ PELIGRO

Una mala conexión del conductor de conexión a tierra del equipo puede generar un riesgo de descarga eléctrica. Consulte con un electricista calificado si tiene dudas en cuanto a que el producto quede bien conectado a tierra. No modifique el enchufe que viene con el producto. Si no entra en el tomacorriente, pida a un electricista calificado que le instale uno apropiado.

Este producto deberá utilizarse en un circuito nominal de 110-120 voltios y tiene una conexión de tierra que se ve como el enchufe en la ilustración. Asegúrese que el producto esté conectado a un tomacorriente que tenga la misma configuración que el enchufe. No utilice un adaptador con este producto.

Este producto deberá utilizarse en un circuito dedicado. Para determinar si está en un circuito dedicado, corte la corriente a ese circuito y observe si algún otro dispositivo pierde energía. Si así fuera, mueva los dispositivos a un circuito diferente. Nota: Generalmente existen múltiples tomacorrientes en un circuito. Esta caminadora deberá utilizarse con un circuito de 15 amperios como mínimo. Nota: Generalmente existen múltiples tomacorrientes en un circuito. Esta caminadora deberá utilizarse con un circuito de 15 amperios como mínimo.

⚠ ADVERTENCIA

Conecte este aparato para hacer ejercicio solamente a un tomacorriente con conexión a tierra.

Nunca use este aparato si el cable de corriente o el enchufe está dañado, incluso si el aparato en sí está funcionando bien. Nunca use ningún aparato que parezca estar dañado o que haya estado sumergido en agua. Comuníquese con el servicio de asistencia técnica a clientes para que sea reemplazado o reparado.

TOMACORRIENTE
CONECTADO A
TIERRA DE 3 POLOS

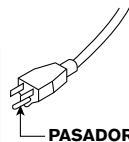
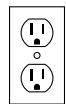

PASADOR DE
CONEXIÓN A TIERRA



ENSAMBLAJE

⚠ ADVERTENCIA

Durante el proceso de ensamblaje de la caminadora hay varias áreas a las que se les debe poner atención especial. Es muy importante seguir las instrucciones de ensamblaje correctamente y asegurarse de que todas las piezas queden bien apretadas. Si no se siguen correctamente las instrucciones de ensamblaje, algunas piezas de la estructura de la caminadora podrían quedar sueltas y causar ruidos irritantes. Para evitar daños a la caminadora, es necesario repasar las instrucciones de ensamblaje y hacer las correcciones necesarias.

Antes de seguir adelante busque el número de serie de su caminadora, que está colocado en una etiqueta blanca con un código de barras cerca del interruptor de encendido y apagado y del cable de corriente, y escríbalo en el espacio disponible a continuación.

ESCRIBA EL NÚMERO DE SERIE Y EL NOMBRE DEL MODLO EN LAS SIGUIENTES CASILLAS:

NÚMERO DE SERIE

TM

MODELO: CAMINADORA

TRIUMPH

UBICACIÓN DEL
NÚMERO DE SERIE

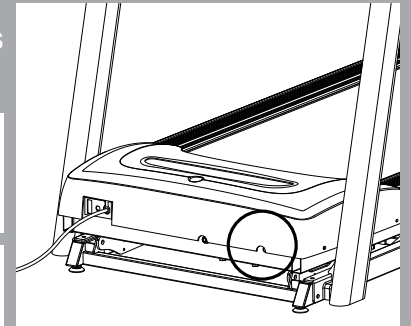

» Cuando llame para solicitar servicio haga referencia al NÚMERO DE SERIE y al NOMBRE DE MODELO.

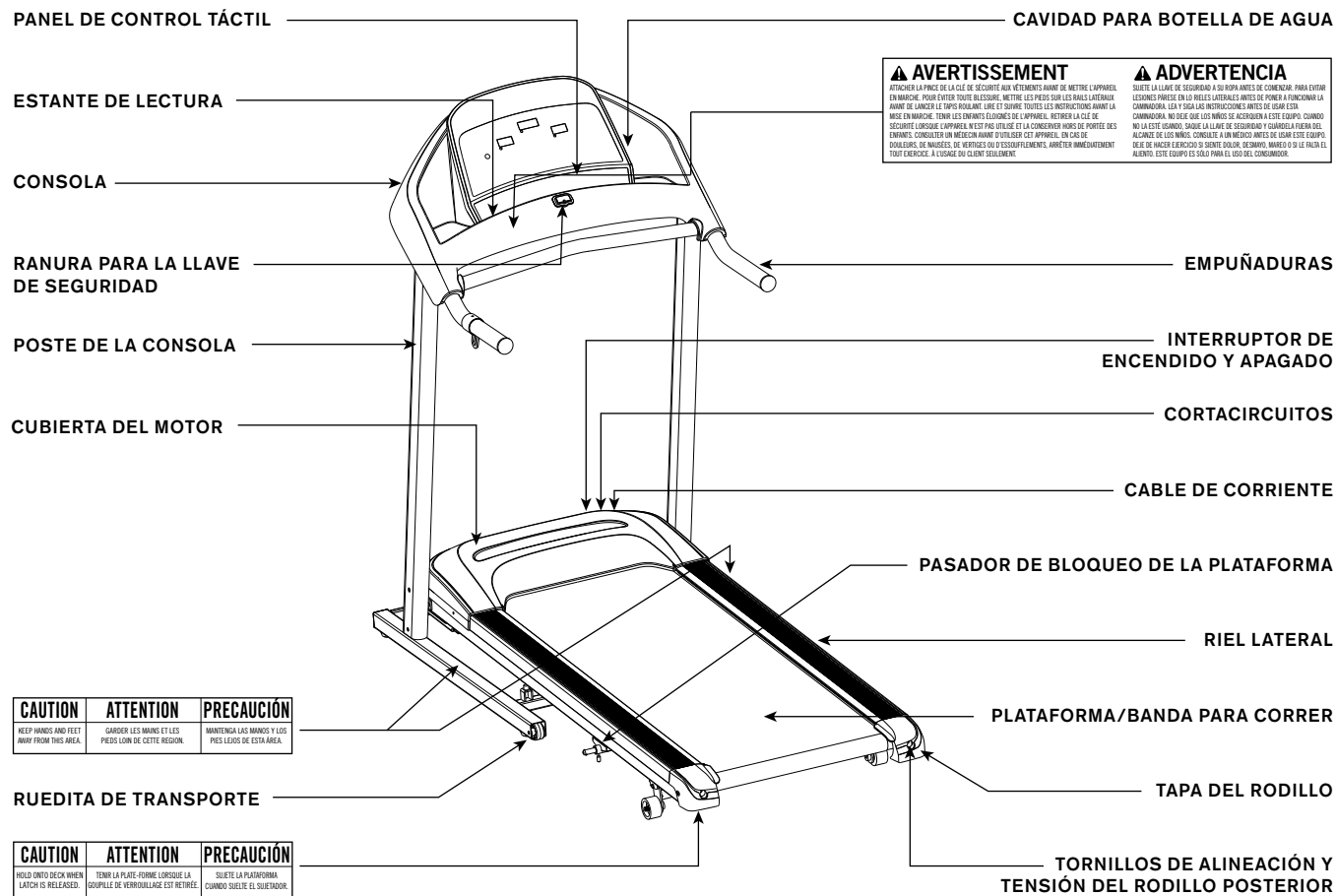

⚠ AVERTISSEMENT
ATTACHER LA PINCE DE LA CLÉ DE SÉCURITÉ AVANT D'ÉCRIRE L'APPAREIL EN MARCHÉ. POUR ÉVITER TOUTE LÉSION, METTRE LES PIEDS SUR LES BANDES COURSES AVANT DE LANCER LE TAPIS ROULANT. LIRE ET SUIVRE TOUTES LES INSTRUCTIONS AVANT LA MISE EN MARCHÉ. TENIR LES ENFANTS ÉLOIGNÉS DE L'APPAREIL. RETIRER LA CLÉ DE SÉCURITÉ LORSQUE L'APPAREIL N'EST PAS UTILISÉ ET LA CONSERVER HORS DE PORTÉE DES ENFANTS. CONSULTER UN MÉDECIN AVANT D'UTILISER CET APPAREIL. EN CAS DE DOULEUR DE MARCHÉ, DE MONTÉE DE CHALEUR OU D'ÉCROULEMENT, ARRÊTER IMMÉDIATEMENT TOUT EXERCICE. À L'USAGE DU CLIENT SEULEMENT.

⚠ ADVERTENCIA
SUJETE LA LLAVE DE SEGURIDAD A SU PROPIA ANTES DE COMENZAR PARA EVITAR LESIONES PORQUE EN LO BELLE LATERALES ANTES DE PONER A FUNCIONAR LA CAMINADORA. LEA Y SIGA LAS INSTRUCCIONES ANTES DE USAR ESTA CAMINADORA. NO DEJE QUE LOS NIÑOS SE ACERCEN A ESTE EQUIPO. CUANDO NO LA ESTE USANDO, QUITAR LA LLAVE DE SEGURIDAD Y GUARDARLA FUERA DEL ALCANZE DE LOS NIÑOS. CONSULTAR A UN MÉDICO ANTES DE USAR ESTE EQUIPO. DESE DE MARCHÉ, DE MONTÉE DE CHALEUR OU D'ÉCROULEMENT, ARRÊTER IMMÉDIATEMENT TOUT EXERCICE. À L'USAGE DU CLIENT SEULEMENT.

HERRAMIENTAS INCLUIDAS:

- Llave Allen de 4 mm
- Llave en L de 5 mm/Destornillador
- Llave en T de 6 mm

PIEZAS INCLUIDAS:

- 1 llave de seguridad
- 1 conjunto de consola
- 2 postes de la consola
- 2 empuñaduras
- 2 tapas de los extremos del rodillo
- 4 bolsas de tornillería
- 1 botella de lubricante de silicona (para 2 aplicaciones)



¿NECESITA AYUDA?

Si tiene preguntas o si le faltan piezas, póngase en contacto con el servicio de asistencia técnica a clientes. En la contraportada de este manual aparece información adicional de contacto.

PREENSAMBLAJE

DESEMPAQUE

Coloque la caja en que viene la caminadora sobre una superficie plana y nivelada. Le recomendamos colocar una cubierta protectora sobre el piso bajo la máquina. Tenga **CUIDADO** al transportar y mover esta unidad. No abra la caja cuando esté colocada de costado. Una vez que haya retirado el enfajillado, no levante ni transporte esta unidad a menos que ya esté completamente ensamblada y en la posición doblada vertical, con el mecanismo de bloqueo bien fijo en la posición de cerrado. Desempaque la unidad en el lugar en que la vaya a usar. Nunca sostenga ninguna parte de la estructura que produce la inclinación para levantar o mover la caminadora.

⚠ ADVERTENCIA

¡NO TRATE DE LEVANTAR LA CAMINADORA! No mueva ni levante la caminadora de su embalaje mientras las instrucciones de ensamblaje no le indiquen que lo haga. Puede quitar el protector de plástico de los postes de la consola.

⚠ ADVERTENCIA

¡SI NO CUMPLE CON ESTAS INSTRUCCIONES PODRÍA SUFRIR LESIONES!

NOTA: Durante cada uno de los pasos de ensamblaje asegúrese de que **TODAS** las tuercas y los tornillos estén en su lugar y parcialmente enroscados antes de apretar bien **CUALQUIERA** de ellos.

NOTA: Una ligera capa de grasa podría facilitar la instalación de la tornillería. Se recomienda utilizar cualquier tipo de grasa, por ejemplo grasa de litio para bicicletas.



PASO 1 DE ENSAMBLAJE

CONTENIDO DE LA BOLSA DE TORNILLERÍA 1:



TORNILLO (A)
20 mm
Cantidad: 4



ARANDELA ELÁSTICA (B)
8 mm
Cantidad: 4



ARANDELA PLANA (C)
8 mm
Cantidad: 2



ARANDELA DE ARCO (D)
8 mm
Cantidad: 2

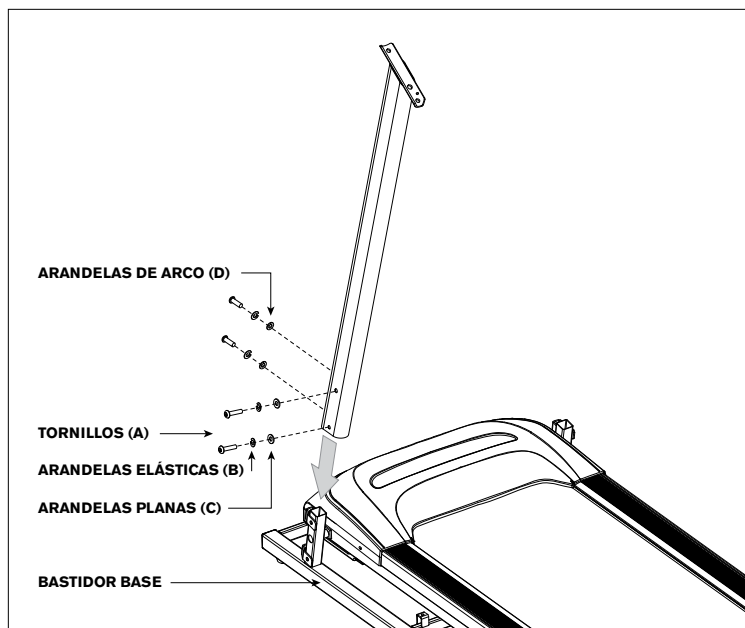

- Corte el enfajillado amarillo y levante la **PLATAFORMA** hacia arriba. Retire todo lo que haya debajo de la plataforma.
- Abra la **BOLSA DE TORNILLERÍA 1**.
- Con la **PLATAFORMA** en su posición hacia abajo, fije el **POSTE IZQUIERDO DE LA CONSOLA** al **BASTIDOR BASE** con 2 **TORNILLOS (A)**, 2 **ARANDELAS ELÁSTICAS (B)** y 2 **ARANDELAS PLANAS (C)** desde un lado y 2 **TORNILLOS (A)**, 2 **ARANDELAS ELÁSTICAS (B)** y 2 **ARANDELAS DE ARCO (D)** desde la parte posterior.

PASO 2 DE ENSAMBLAJE

CONTENIDO DE LA BOLSA DE TORNILLERÍA 2:

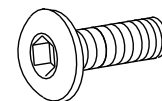

TORNILLO (A)
20 mm
Cantidad: 4

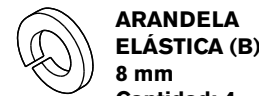

ARANDELA ELÁSTICA (B)
8 mm
Cantidad: 4



ARANDELA PLANA (C)
8 mm
Cantidad: 2



ARANDELA DE ARCO (D)
8 mm
Cantidad: 2

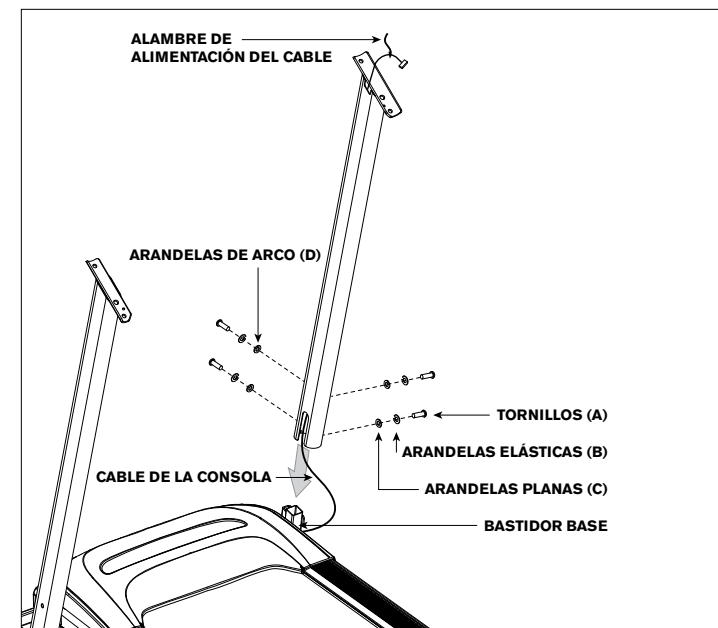

- Abra la **BOLSA DE TORNILLERÍA 2**.
- Meta el **ALAMBRE DE ALIMENTACIÓN DEL CABLE** por el **POSTE DERECHO DE LA CONSOLA**. Una vez que haya pasado todo el alambre de alimentación del cable a través del poste, la punta superior del **CABLE DE LA CONSOLA** debe quedar en la parte superior del poste. Suelte y deseche el alambre de alimentación.
- Con la **PLATAFORMA** en su posición hacia abajo, fije el **POSTE DERECHO DE LA CONSOLA** al **BASTIDOR BASE** con 2 **TORNILLOS (A)**, 2 **ARANDELAS ELÁSTICAS (B)** y 2 **ARANDELAS PLANAS (C)** desde un lado y 2 **TORNILLOS (A)**, 2 **ARANDELAS ELÁSTICAS (B)** y 2 **ARANDELAS DE ARCO (D)** desde la parte posterior.

NOTA: Tenga cuidado de no pellizcar algún alambre al ensamblar el poste derecho de la consola.

PASO 3 DE ENSAMBLAJE

CONTENIDO DE LA BOLSA DE TORNILLERÍA 3:

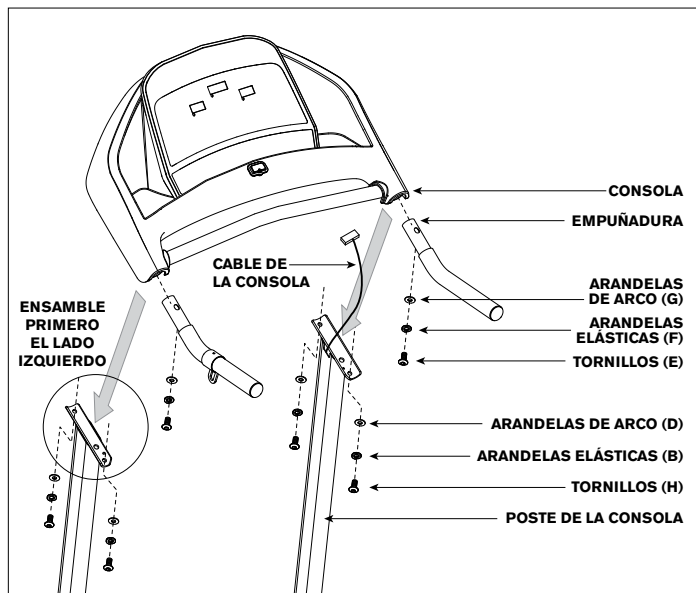

- A Abra la **BOLSA DE TORNILLERÍA 3**.
- B Deslice cada una de las **EMPUÑADURAS** en la **CONSOLA** y fíjelas con 2 **TORNILLOS (E)**, 2 **ARANDELAS ELÁSTICAS (F)** y 2 **ARANDELAS DE ARCO (G)**. No apriete los tornillos por completo mientras no llegue al paso D.
- C Coloque con cuidado la **CONSOLA** sobre los **POSTES DE LA CONSOLA**. Fije primero el **LADO IZQUIERDO** con 2 **TORNILLOS (H)**, 2 **ARANDELAS ELÁSTICAS (B)** y 2 **ARANDELAS DE ARCO (D)**.
- D Fije el **LADO DERECHO** de la **CONSOLA** con 2 **TORNILLOS (H)**, 2 **ARANDELAS ELÁSTICAS (B)** y 2 **ARANDELAS DE ARCO (D)**. Apriete bien todos los tornillos mencionados en los pasos B-D.

NOTA: Tenga cuidado de no pellizcar algún alambre al ensamblar los postes de la consola.

PASO 3 DE ENSAMBLAJE (continuación)

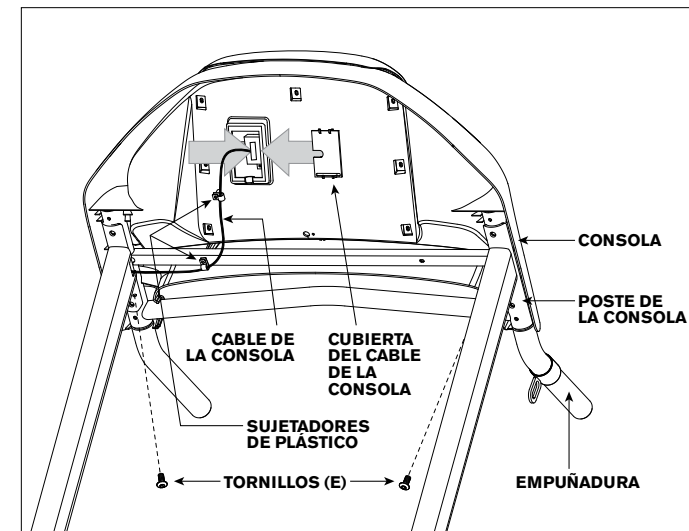

- E Quite la **CUBIERTA DEL CABLE DE LA CONSOLA**.
- F Conecte el **CABLE DE LA CONSOLA** y fije el cable en los 2 **SUJETADORES DE PLÁSTICO**. Con cuidado meta lo que sobre del cable dentro del **POSTE DE LA CONSOLA** para evitar que sufra daños.
- G Coloque la **CUBIERTA DEL CABLE DE LA CONSOLA** para que el **CABLE DE LA CONSOLA** quede fijo.
- H Fije las **EMPUÑADURAS** a los **POSTES DE LA CONSOLA** metiendo 2 **TORNILLOS (E)** por la parte inferior de la **CONSOLA**.



PASO 4 DE ENSAMBLAJE

CONTENIDO DE LA BOLSA DE TORNILLERÍA 4:

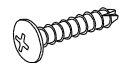

TORNILLO (H)
12 mm
Cantidad: 4

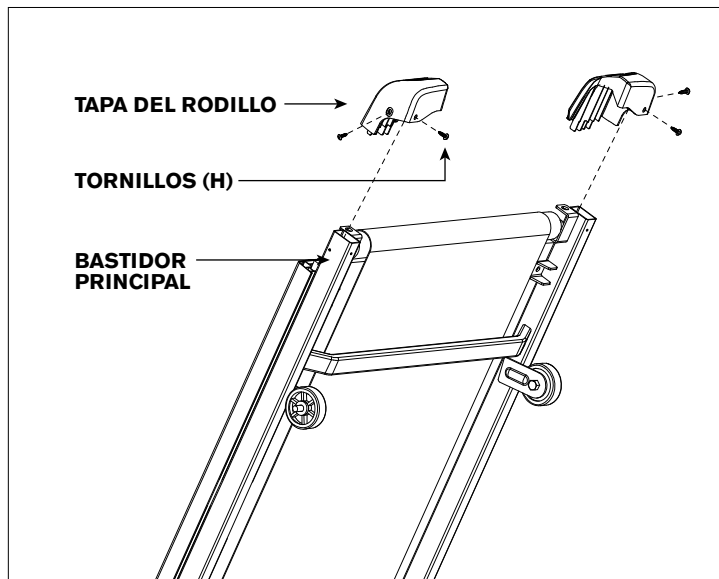

A Abra la **BOLSA DE TORNILLERÍA 4**.

NOTA: Es necesario que el mecanismo de bloqueo de la plataforma esté bien fijo en la posición de cerrado antes de seguir con el proceso de ensamblaje (consulte las instrucciones para levantar la plataforma en la GUÍA DE LA CAMINADORA).

B Fije la **TAPA DERECHA DEL RODILLO** con 2 **TORNILLOS (H)**. Repita el procedimiento en el otro lado.

C Conecte el cable de corriente a un tomacorriente. El interruptor de encendido y apagado está junto al cable de corriente. Coloque este interruptor en la posición de encendido 'ON'. Al hacerlo se escucha un pitido y se ilumina la consola.

D Antes de usar la caminadora por primera vez, lubrique la plataforma de la caminadora de acuerdo a las instrucciones en la sección de MANTENIMIENTO en la GUÍA DE LA CAMINADORA.

¡FIN DEL ENSAMBLAJE!



FUNCIONAMIENTO DE LA CAMINADORA

Esta sección explica cómo usar y programar la consola de su caminadora. La sección de FUNCIONAMIENTO BÁSICO en la GUÍA DE LA CAMINADORA contiene instrucciones para lo siguiente:

- **DÓNDE COLOCAR SU CAMINADORA**
- **USO DE LA LLAVE DE SEGURIDAD**
- **PARA LEVANTAR LA CAMINADORA**
- **PARA MOVER LA CAMINADORA**
- **PARA NIVELAR LA CAMINADORA**
- **PARA TENSAR LA BANDA PARA CORRER**
- **PARA CENTRAR LA BANDA PARA CORRER**
- **PARA USAR LA FUNCIÓN DE RITMO CARDÍACO**

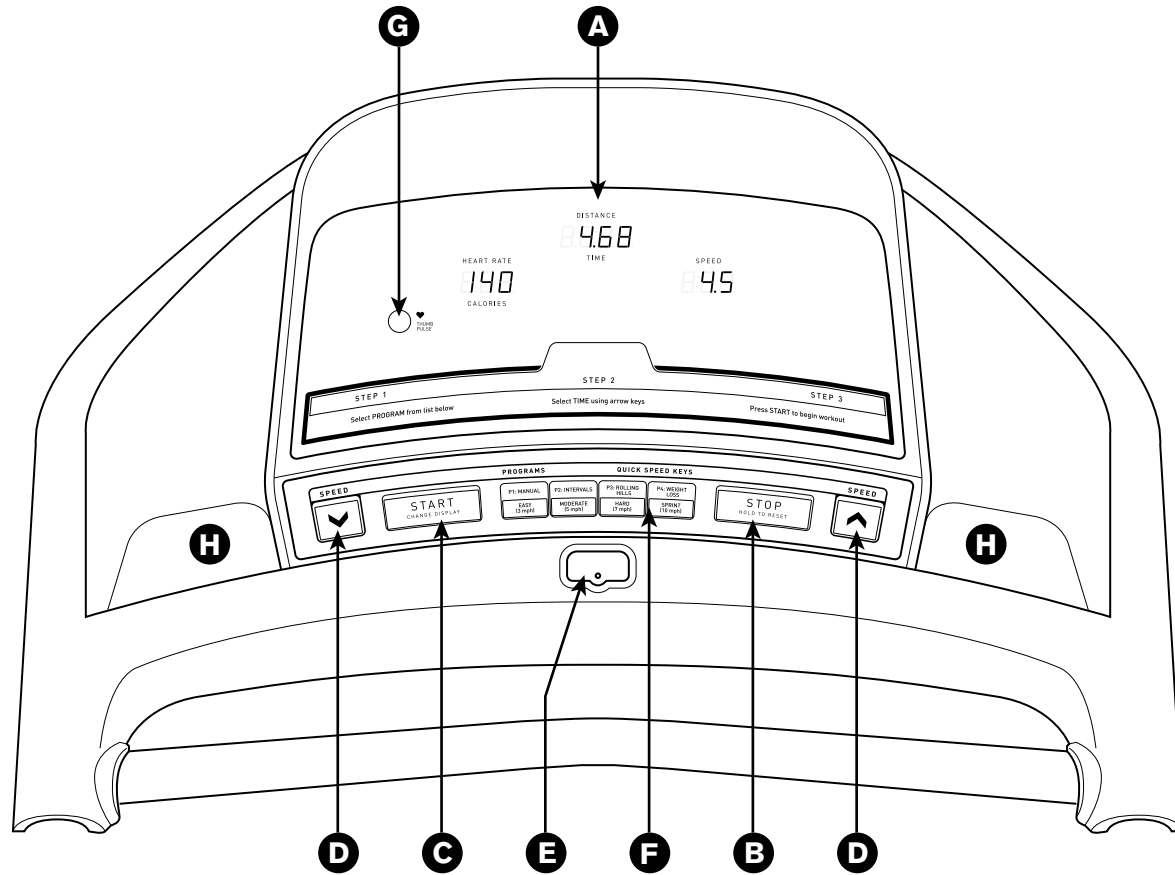

FUNCIONAMIENTO DE LA CONSOLA

Nota: La consola tiene una cubierta plástica delgada de protección que es necesario quitar antes de usar la consola.

- A) PANTALLA:** Velocidad, tiempo, ritmo cardíaco, distancia y calorías.
- B) STOP (PARAR):** Oprima para hacer una pausa o terminar su sesión de ejercicio. Sostenga oprimida esta tecla durante 3 segundos para poner en ceros la consola.
- C) START (INICIAR):** Simplemente oprima para comenzar a hacer ejercicio. El programa da inicio y la pantalla cambia.
- D) TECLAS CON FLECHAS DE VELOCIDAD:** Se usan para ajustar la velocidad en pequeños incrementos (de 0.5 m/hora).
- E) RANURA PARA LA LLAVE DE SEGURIDAD:** Permite que la caminadora funcione cuando la llave de seguridad está en su lugar.
- F) TECLAS RÁPIDAS DE PROGRAMA Y DE VELOCIDAD:** Oprima alguna de estas teclas para seleccionar un programa. Una vez que elija un programa, oprima la tecla para seleccionar la velocidad.
- G) SENSOR DE PULSO EN EL DEDO PULGAR:** Monitorea el ritmo cardíaco.
- H) CAVIDADES PARA BOTELLA DE AGUA / CD / MP3:** Para colocar el equipo personal al hacer ejercicio.

Nota: Cuando el sensor mide el pulso en el pulgar cuando hay poca luz, los valores pueden ser inexactos.



PANTALLA

- **SPEED (VELOCIDAD):** Aparece en millas/hora; indica a qué velocidad se mueve la superficie para caminar o correr.
- **TIME (TIEMPO):** Aparece en minutos:segundos; indica el tiempo restante o el que ha pasado en su sesión de ejercicio.
- **PULSE (PULSO):** Aparece como latidos/minuto; indica su ritmo cardíaco (cuando se sujetan ambas empuñaduras con sensor de pulso o cuando el dedo pulgar hace contacto con el sensor).
- **DISTANCE (DISTANCIA):** Aparece en millas; indica la distancia recorrida durante su sesión de ejercicio.
- **CALORIES (CALORÍAS):** Indica el número total de calorías quemadas durante su sesión de ejercicio.

FUNCIONAMIENTO DE LAS TECLAS RÁPIDAS

Una vez que haya iniciado su programa, puede cambiar rápidamente la velocidad.

Para cambiar la velocidad oprima una de las cuatro teclas rápidas de velocidad: EASY (FÁCIL) (3 millas/hr), MODERATE (MODERADA) (5 millas/hr), HARD (DIFÍCIL) (7 millas/hr) o SPRINT (CARRERA INTENSA) (10 millas/hr). La caminadora hará los ajustes de velocidad necesarios.

PARA ELIMINAR LA SELECCIÓN ACTUAL

Para eliminar la selección actual de programa o para borrar la pantalla, sostenga oprimida la tecla de paro STOP durante 5 segundos.

PARA CAMBIAR LA INFORMACIÓN EN LA PANTALLA

Oprima la tecla de inicio START durante su sesión de ejercicio para que la pantalla cambie entre tiempo y distancia, y entre ritmo cardíaco y calorías.

PARA PONER LA CONSOLA EN CEROS

Oprima la tecla de paro STOP durante 3 segundos.

PARA TERMINAR SU SESIÓN DE EJERCICIO

Al terminar su sesión de ejercicio, la pantalla centellea y emite pitidos. La información de su sesión de ejercicio aparece en la consola durante 30 segundos y luego se borra.

PARA EMPEZAR

- 1) Verifique que no haya objetos en la banda que pudieran impedir el funcionamiento de la caminadora.
- 2) Conecte el cable y encienda la caminadora.
- 3) Coloque los pies en los rieles laterales de la caminadora.
- 4) Sujete el broche de la llave de seguridad en alguna parte de su ropa.
- 5) Introduzca la llave de seguridad en la ranura para ésta en la consola.
- 6) Tiene dos opciones para comenzar su sesión de ejercicio:

A) INICIO RÁPIDO

Simplemente oprima la tecla de inicio START para comenzar a hacer ejercicio. O...

B) ELIJA UN PROGRAMA

1. Oprima una tecla de PROGRAMA para seleccionar un programa.
2. Use las TECLAS CON FLECHAS para seleccionar el tiempo.
3. Oprima la tecla de inicio START para comenzar.

PROGRAMAS

P1 MANUAL: Ajuste la velocidad manualmente durante su sesión de ejercicio. La meta se basa en el tiempo.

P2 INTERVALS (INTERVALOS): Camine o corra con una serie de niveles alternantes de velocidad. La meta se basa en el tiempo.

	CALENTAMIENTO				SEGMENTOS DE PROGRAMA – REPITEN												ENFRIAMIENTO			
TIEMPO	4 minutos				Cada segmento del programa dura 60 segundos												4 minutos			
SEGMENTO	1	2	3	4	5	6	7	8	9	10	11	12	13	14	15	16	17	18	19	20
VELOCIDAD	2	2	2	3	2	5	2	5	3	5	3	5	2	4	2	4	2	2	2	2

P3 ROLLING HILLS (SUCESIÓN DE COLINAS): Crea la sensación de caminar o correr por colinas. La meta se basa en el tiempo.

	CALENTAMIENTO				SEGMENTOS DE PROGRAMA – REPITEN												ENFRIAMIENTO			
TIEMPO	4 minutos				Cada segmento del programa dura 60 segundos												4 minutos			
SEGMENTO	1	2	3	4	5	6	7	8	9	10	11	12	13	14	15	16	17	18	19	20
VELOCIDAD	2	2	2	2	2	3	4	5	4	3	2	3	4	5	4	3	3	2	2	2

PROGRAMAS (continuación)

P4 WEIGHT LOSS (CONTROL DE PESO): Le mantiene en su zona óptima para quemar grasa.

	CALENTAMIENTO				SEGMENTOS DE PROGRAMA – REPITEN												ENFRIAMIENTO			
TIEMPO	4 minutos				Cada segmento del programa dura 60 segundos												4 minutos			
SEGMENTO	1	2	3	4	5	6	7	8	9	10	11	12	13	14	15	16	17	18	19	20
VELOCIDAD	2	2	2	3	2	3	3	4	4	3	3	4	4	3	3	4	3	3	2	2

NOTA: Una vez elegido el programa, las teclas de programa funcionan como teclas rápidas de velocidad: EASY (FÁCIL) (3 millas/hora), MODERATE (MODERADA) (5 millas/hora), HARD (DIFÍCIL) (7 millas/hora), y SPRINT (CARRERA INTENSA) (10 millas/hora).

GARANTÍA LIMITADA PARA USO EN EL HOGAR



CAPACIDAD DE PESO = 113 kg (275 lbs)



BASTIDOR • DE POR VIDA

El fabricante garantiza al propietario original, de por vida, el bastidor contra defectos en mano de obra y materiales, siempre y cuando el aparato permanezca en posesión del propietario original. (El bastidor se define como la base de piezas soldadas de metal de la unidad y no incluye ninguna pieza desmontable.)

MOTORES DE TRANSMISIÓN Y DE ELEVACIÓN • 1 AÑO

El fabricante garantiza los motores de transmisión y de elevación contra defectos en mano de obra y materiales, durante un periodo de uno año a partir de la fecha de adquisición original, siempre y cuando el aparato permanezca en posesión del propietario original. La mano de obra ni la instalación de los motores está cubierta por la garantía de los motores.

PIEZAS Y COMPONENTES ELECTRÓNICOS • 90 DÍAS

El fabricante garantiza los componentes electrónicos, el terminado y todas las piezas originales durante un periodo de 90 días a partir de la fecha de adquisición original, siempre y cuando el aparato permanezca en posesión del propietario original.

MANO DE OBRA • 90 DÍAS

El fabricante deberá cubrir los costos de mano de obra de las reparaciones al aparato durante un periodo de 90 días a partir de la fecha de adquisición original, siempre y cuando el aparato permanezca en posesión del propietario original.

EXCLUSIONES Y LIMITACIONES

A QUIÉN protege esta garantía:

- Al propietario original y la garantía no es transferible.

QUÉ protege esta garantía:

- La reparación o el cambio de un motor defectuoso, de componentes electrónicos defectuosos, o de piezas defectuosas, y es el único recurso de esta garantía.

QUÉ NO protege esta garantía:

- El desgaste normal, el ensamblaje o el mantenimiento incorrecto, o la instalación de piezas o de accesorios que originalmente no tenían el propósito o la compatibilidad con el equipo al momento de su venta.
- Daños o fallos debido a un accidente, maltrato, corrosión, decoloración de pintura o de plástico, negligencia, robo, vandalismo, incendio, inundación, viento, relámpagos, congelación, u otras causas naturales de cualquier tipo, falta, fluctuaciones o reducción de corriente por cualquier causa, condiciones atmosféricas anormales, choques, introducción de objetos extraños dentro de la unidad cubierta, o modificaciones no autorizadas o no recomendadas por el fabricante.
- Daños incidentales o resultantes. El fabricante no es responsable de daños indirectos, especiales o resultantes, pérdidas económicas, pérdida de propiedad o de utilidades, pérdida de disfrute o de uso, u otros daños resultantes de cualquier naturaleza en relación con la adquisición, el uso, la reparación o el mantenimiento del producto. El fabricante no ofrece compensación monetaria ni de otro tipo por dichas reparaciones ni costos de reemplazo de piezas, incluso pero sin limitarse a cuotas de membresía en gimnasios, tiempo perdido de trabajo o

labores, servicio de diagnóstico, servicio de mantenimiento o transporte.

- El equipo al que se le dé uso con propósitos comerciales o cualquier otro propósito que no sea en el hogar de una sola familia, a menos que el fabricante lo haya aprobado.
- Equipo guardado o usado fuera de los EE.UU. o Canadá.
- Entrega, ensamblaje, instalación, configuración de unidades originales o de reemplazo, o mano de obra u otros costos asociados con el retiro o el reemplazo de la unidad bajo garantía.
- Cualquier intento de reparar este equipo contiene el riesgo de lesiones. El fabricante no es responsable de daños, pérdidas o responsabilidad que surja de lesiones personales sufridas durante el curso de, o como resultado de, cualquier reparación o intento de reparación de su equipo de acondicionamiento físico por cualquier persona que no sea técnico de un servicio autorizado. Todas las reparaciones que usted intente hacer en su equipo de acondicionamiento físico las hace A SU PROPIO RIESGO y el fabricante no será responsable por ninguna lesión a personas o propiedad que surjan de dichas reparaciones.
- Si ya se le ha acabado la garantía del fabricante pero cuenta con una extensión de garantía, consulte su contrato de extensión de garantía para obtener información de contacto con respecto a solicitudes de servicio o reparación bajo la extensión de la garantía.

SERVICIO Y DEVOLUCIONES

- Hay servicio a domicilio sólo dentro de los primeros 240 km (150 millas) del centro de reparaciones autorizado más cercano. (A distancias mayores de 240 km de un centro de servicio autorizado la responsabilidad es del cliente).
- El fabricante debe autorizar con anterioridad todas las devoluciones.
- La obligación del fabricante de acuerdo a esta garantía se limita a cambiar o a reparar, a opción del fabricante, el producto por el mismo modelo o por uno similar.
- El fabricante puede solicitar que los componentes defectuosos sean devueltos al fabricante una vez que se complete el servicio bajo garantía, por medio de una etiqueta de devolución prepagada. Si se le ha solicitado que devuelva las piezas y no recibe la etiqueta de devolución, comuníquese con el Servicio de Asistencia Técnica a Clientes.
- En ocasiones se pueden suministrar piezas y componentes electrónicos que el fabricante o sus proveedores reacondicionen a un "estado equivalente al nuevo" como piezas de reemplazo bajo garantía, y esto constituye cumplimiento con los términos de la garantía.
- Esta garantía le otorga derechos legales específicos, y sus derechos pueden variar de estado a estado.





CUSTOMER TECH SUPPORT

DO NOT RETURN TO THE RETAILER if you have any problems during assembly or if parts are missing.

For fast and friendly service, please contact one of our trained customer technicians via phone.

We want to know if you have a problem and we want to have an opportunity to correct it for you.

NOTE: Please read the TROUBLESHOOTING section in the TREADMILL GUIDE before contacting Customer Tech Support.



SERVICE DE SOUTIEN TECHNIQUE À LA CLIENTÈLE

En cas de difficulté lors de l'assemblage ou si des pièces manquent, **NE PAS RENVOYER L'APPAREIL AU DÉTAILLANT.**

Pour un service rapide et amical, communiquer avec un de nos techniciens qualifiés par téléphone.

Le fabricant tient à ce qu'on lui signale tout problème d'utilisation, afin de pouvoir y remédier.

REMARQUE : Lire la section DÉPANNAGE du GUIDE DU TAPIS ROULANT avant de contacter le service de soutien technique à la clientèle.



SERVICIO DE ASISTENCIA TÉCNICA A CLIENTES

Si tiene problemas durante el ensamblaje o si le faltan piezas **NO DEVUELVA ESTE APARATO AL VENDEDOR MINORISTA.**

Para obtener servicio rápido y amable, comuníquese por teléfono con alguno de nuestros técnicos capacitados en ayuda a clientes.

Nos interesa saber si usted tiene algún problema y queremos tener la oportunidad de corregir la situación.

NOTA: Antes de comunicarse con el servicio de asistencia técnica a clientes, lea la sección de RESOLUCIÓN DE PROBLEMAS en la GUÍA DE LA CAMINADORA.



1-866-864-3840
service@johnsonfit.com

TRIUMPH