

English

Toshiba Bluetooth Module Installation3

Français

Installation du module Bluetooth Toshiba.....11

Deutsch

Installation des Toshiba-Bluetooth-Moduls19

Español

Instalación del módulo Bluetooth de Toshiba27

Italiano

Installazione del modulo Bluetooth Toshiba35

Svenska

Installation av Toshiba Bluetooth-modul.....43

Dansk

Installation af Toshiba Bluetooth-modul51

Norsk

Installasjon av Toshiba Bluetooth-modul59

Toshiba Bluetooth Module Installation

This sheet provides information on installing the Bluetooth module.



This sheet is for information only. The Bluetooth module should be installed by your hardware dealer.

Installing the Bluetooth Module (Tecra 9000)

Before handling the Bluetooth module, discharge static electricity from your body by touching a metal object. Before installing the Bluetooth module, you will first have to remove the battery pack. Follow the steps below and refer to the following figures.

1. Turn off the power and disconnect the AC adaptor.
2. Turn the computer upside down.
3. Remove the main battery pack and optional secondary battery if one is installed in the Slim Select Bay. Refer to the computer user's manual: Chapter 6, *Power and Power-Up Modes*, for details on removing the main battery pack and Chapter 8, *Optional Devices*, for details on removing the secondary battery.

-
4. Remove one six-point, M2x4 black flat-head LH-STIX screw securing the Bluetooth module slot cover and lift out the cover.

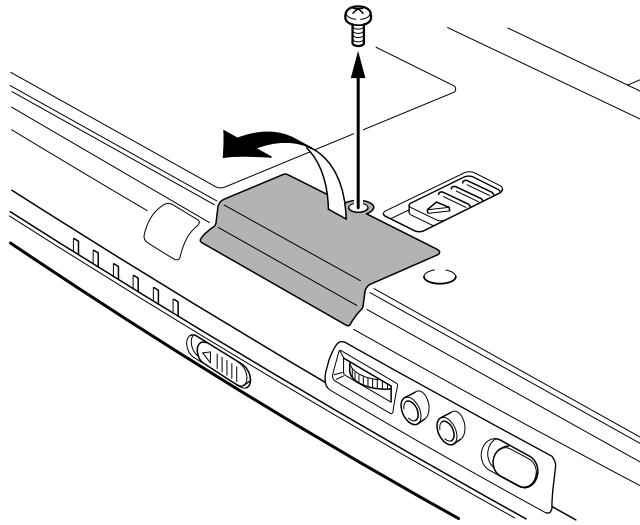

Removing the Bluetooth module slot cover

5. Connect the antenna cables to the connector on the Bluetooth module.



Use tweezers to align the connector and press it into place. Be careful not to apply pressure to the ICs on the Bluetooth module.

6. Hold the card, fit the connector on its bottom side into the computer's connector and press carefully to ensure firm contact.



Hold the Bluetooth module by the sides only. Do not touch the connector on the card or on the computer. Debris on the connectors may cause access problems.

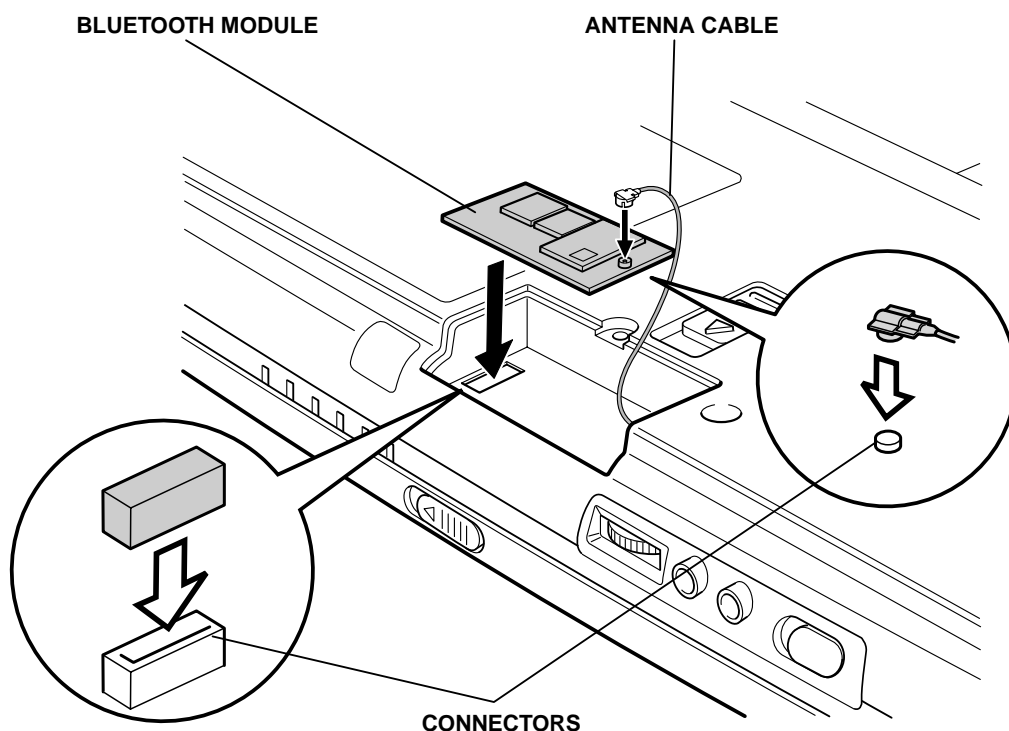

Installing the Bluetooth module (Tecra 9000)

7. Seat the Bluetooth module cover and secure it with one six-point, M2x4 black flat-head LH-STIX screw.

Installing the Bluetooth Module (Portégé 4000)

Before handling the Bluetooth module, discharge static electricity from your body by touching a metal object. To install the Bluetooth module, follow the steps below and refer to the following figures.

1. Turn off the power and disconnect the AC adaptor.
2. Turn the computer upside down.
3. Remove the main battery pack and optional secondary battery if one is installed in the Slim Select Bay. Refer to the computer user's manual: Chapter 6, *Power and Power-Up Modes*, for details on removing the main battery pack and Chapter 8, *Optional Devices*, for details on removing the secondary battery.

4. Remove two six-point, M2x4 black flat-head LH-STIX screws securing the wireless LAN card slot cover and lift up the cover.

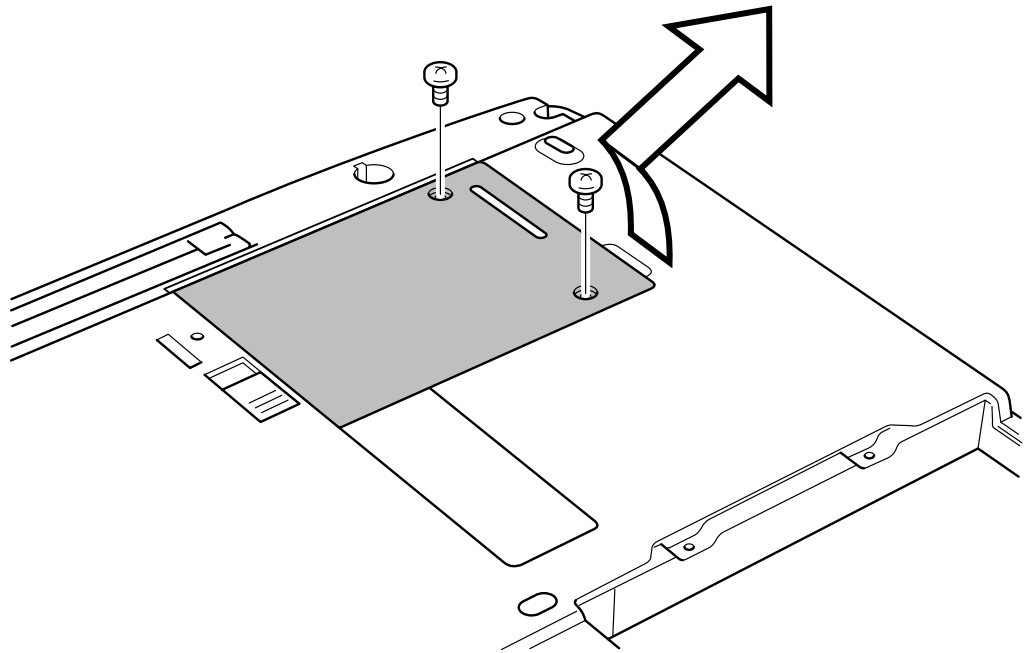

Removing the wireless LAN card slot cover

5. Lift up the Bluetooth module slot cover to remove it.

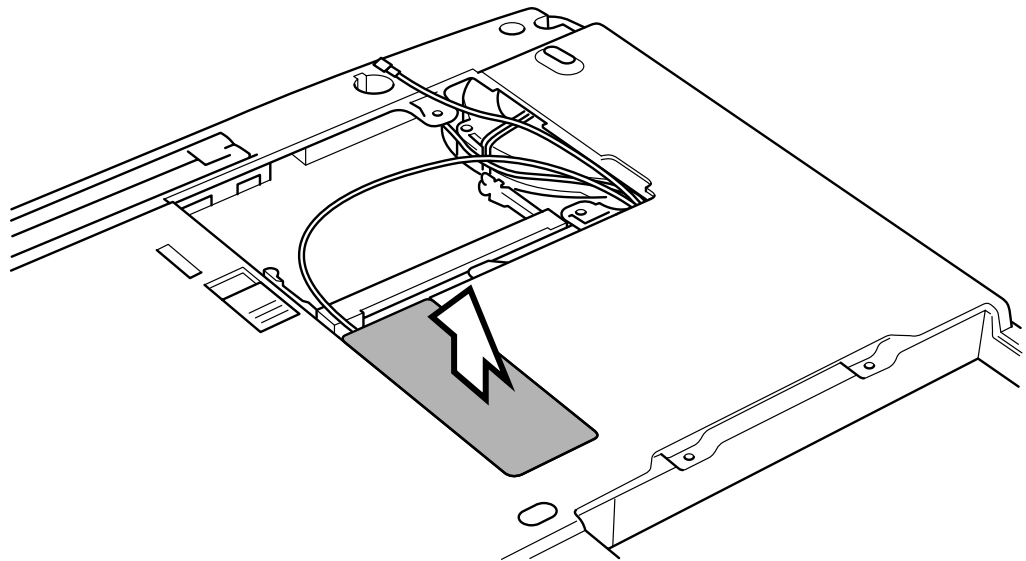

Removing the Bluetooth module slot cover

6. Connect the antenna cable to the connector on the Bluetooth module.



Use tweezers to align the connector and press it into place. Be careful not to apply pressure to the ICs on the Bluetooth module.

7. Hold the card, fit the connector on its bottom side into the computer's connector and press carefully to ensure firm contact.



Hold the Bluetooth module by the sides only. Do not touch the connector on the card or on the computer. Debris on the connectors may cause access problems.

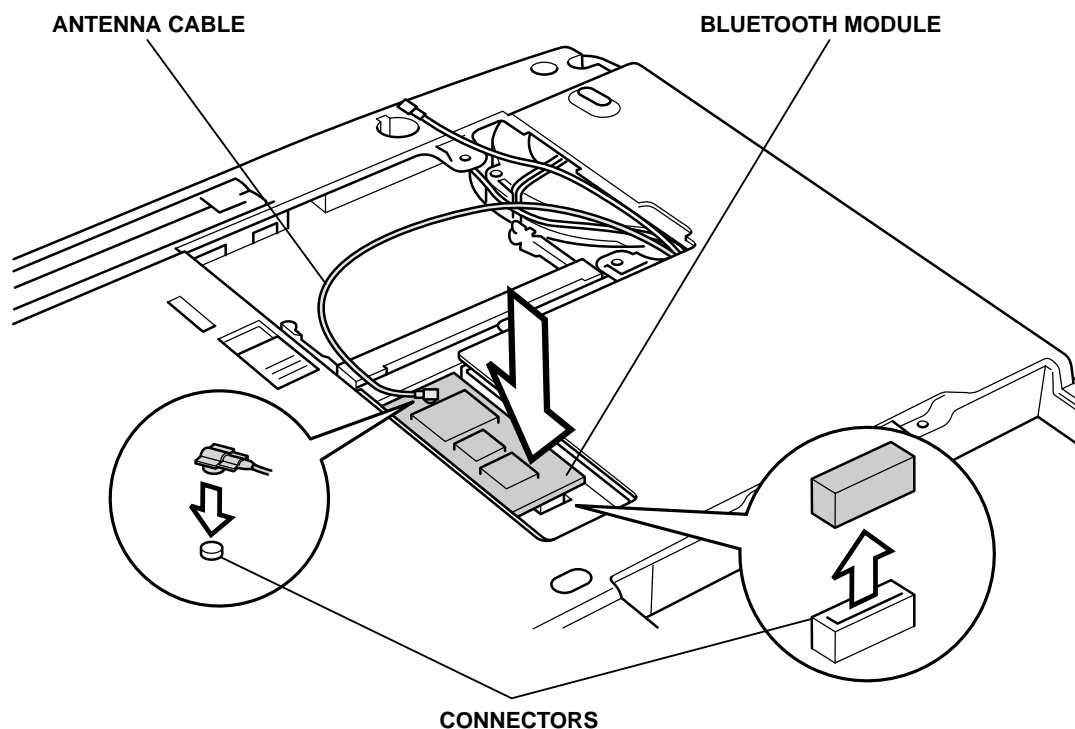

Installing the Bluetooth module

8. Seat the Bluetooth slot cover.
9. Align two tabs on the edge of the wireless LAN card cover with two notches on the wireless LAN card slot and seat the wireless LAN card slot cover.
10. Secure the wireless LAN card slot cover with two six-point, M2x4 black flat-head LH-STIX screws.

Applying labels

The figures below show the locations of labels on the Tecra 9000 and Portégé 4000 series computers. The letters A and B correspond to labels identified in later illustrations. The applied labels will vary according to your computer's configuration.

Label positions

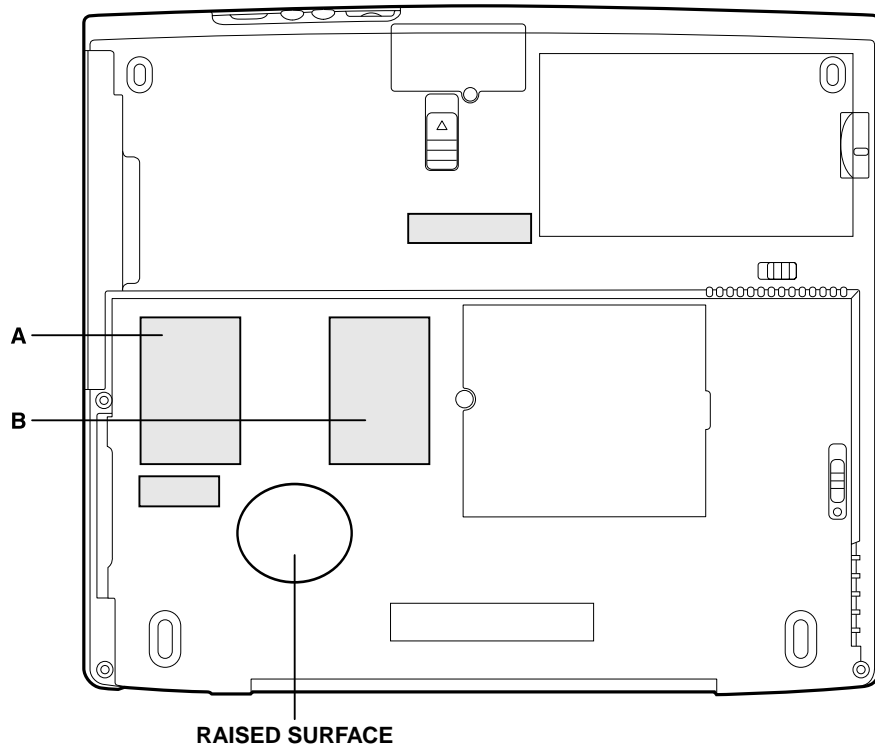

Label positions on the Tecra 9000



There is a round raised surface on the bottom of the Tecra 9000. Do not cover this surface with a label.



Label positions on the Portégé 4000

New labels

Refer to the figures above and below when you apply new labels.

1. If your computer has the Wireless LAN label at position A, apply the label shown in the following figure to position B.



Bluetooth label



The asterisk in brackets represents a number. [5] indicates Tecra 9000, and [6] indicates Portégé 4000.

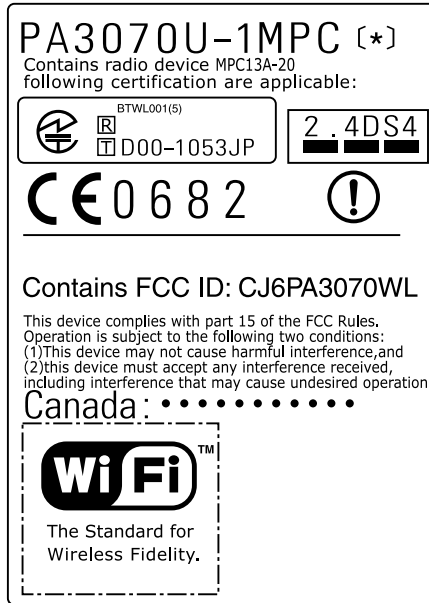

Wireless LAN label



The asterisk in brackets represents a number. [5] indicates Tecra 9000, and [6] indicates Portégé 4000.

Installation du module Bluetooth Toshiba

Cette fiche indique comment installer le module Bluetooth.



Cette fiche est à conserver pour référence. Le module Bluetooth doit être installé par le revendeur.

Installation du module Bluetooth (Tecra 9000)

Avant de manipuler le module Bluetooth, déchargez-vous de toute électricité statique en touchant un objet métallique. Avant d'installer le module Bluetooth, enlevez la batterie principale. Suivez les instructions ci-dessous et reportez-vous aux illustrations correspondantes.

1. Mettez l'ordinateur hors tension et déconnectez l'adaptateur secteur.
2. Retournez l'ordinateur (écran vers la surface de travail).
3. Enlevez la batterie principale et, éventuellement, la deuxième batterie. Reportez-vous au manuel de l'utilisateur de l'ordinateur : chapitre 6, *Alimentation et modes de mise sous tension*, pour plus de détails sur le retrait de la batterie et au chapitre 8, *Périphériques optionnels*, pour plus de détails sur le retrait de la deuxième batterie.

-
4. Enlevez la vis noire LH-STIX M2x4 à tête plate fixant le capot du module Bluetooth et enlevez le capot en le soulevant.

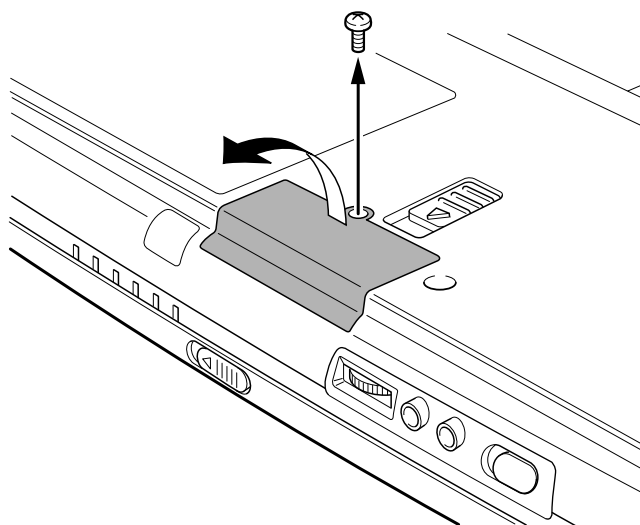

Retrait du capot de l'emplacement Bluetooth

5. Connectez le câble de l'antenne au connecteur du module Bluetooth.



*Utilisez une pince à épiler pour aligner les connecteurs et les fixer.
N'appuyez pas trop fortement sur les connecteurs du module Bluetooth.*

6. Tenez la carte et installez les connecteurs de sa partie inférieure dans ceux de l'ordinateur. Appuyez doucement pour assurer une connexion ferme.



Tenez le module Bluetooth par ses côtés. Ne touchez pas les connecteurs de la carte ou de l'ordinateur. Les débris ou poussières déposés sur les connecteurs risquent d'entraîner des dysfonctionnements.

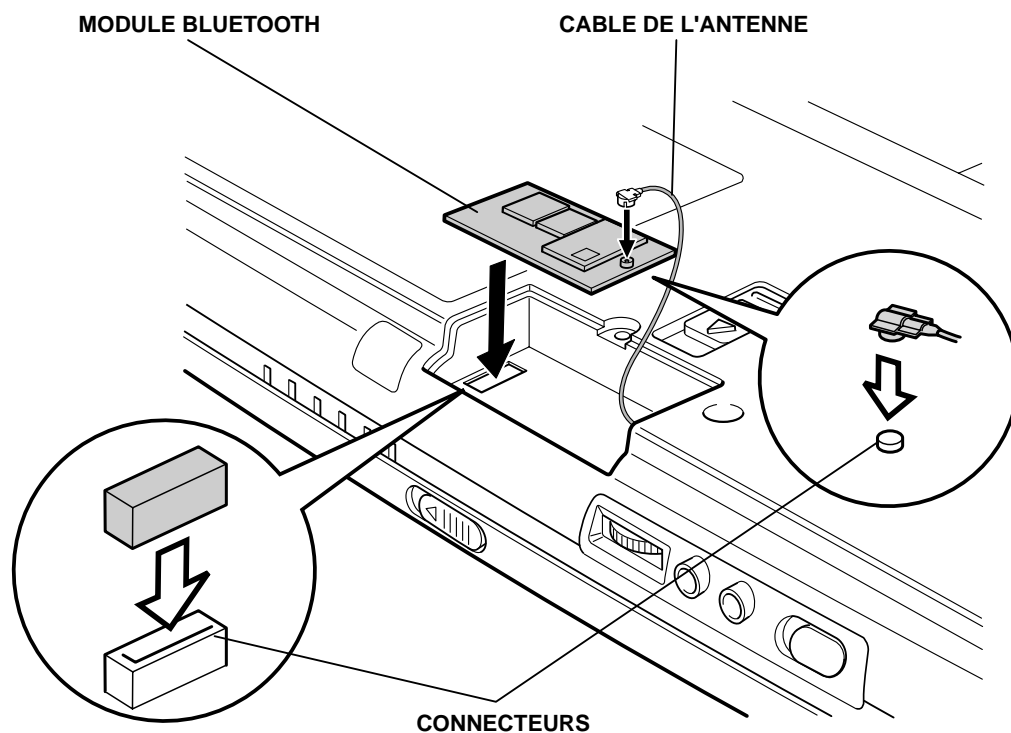

Installation du module Bluetooth (Tecra 9000)

7. Posez le capot du module Bluetooth et fixez-le avec une vis noire LH-STIX M2x4 à tête plate.

Installation du module Bluetooth (Portégé 4000)

Avant de manipuler le module Bluetooth, déchargez-vous de toute électricité statique en touchant un objet métallique. Pour installer le module Bluetooth, suivez les instructions ci-dessous et consultez les illustrations correspondantes.

1. Mettez l'ordinateur hors tension et déconnectez l'adaptateur secteur.
2. Retournez l'ordinateur (écran vers la surface de travail).
3. Enlevez la batterie principale et, éventuellement, la deuxième batterie. Reportez-vous au manuel de l'utilisateur de l'ordinateur : chapitre 6, *Alimentation et modes de mise sous tension*, pour plus de détails sur le retrait de la batterie et au chapitre 8, *Périphériques optionnels*, pour plus de détails sur le retrait de la deuxième batterie.

4. Enlevez deux vis noires LH-STIX M2x4 à tête plate.

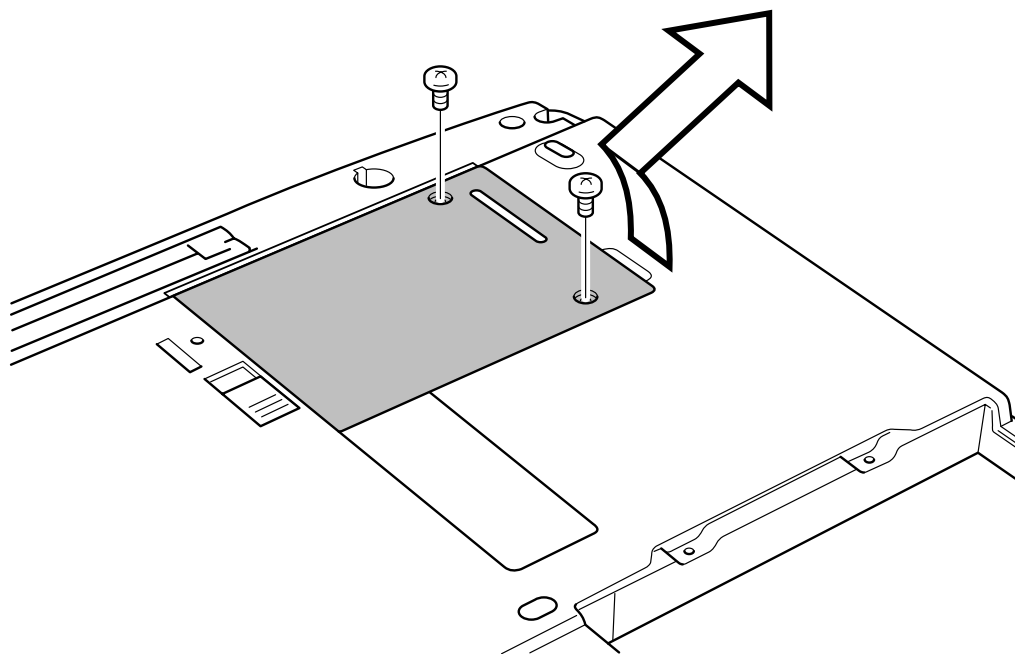

Retrait du capot de l'emplacement de carte Wireless LAN

5. Enlevez le capot de module Bluetooth en le soulevant.

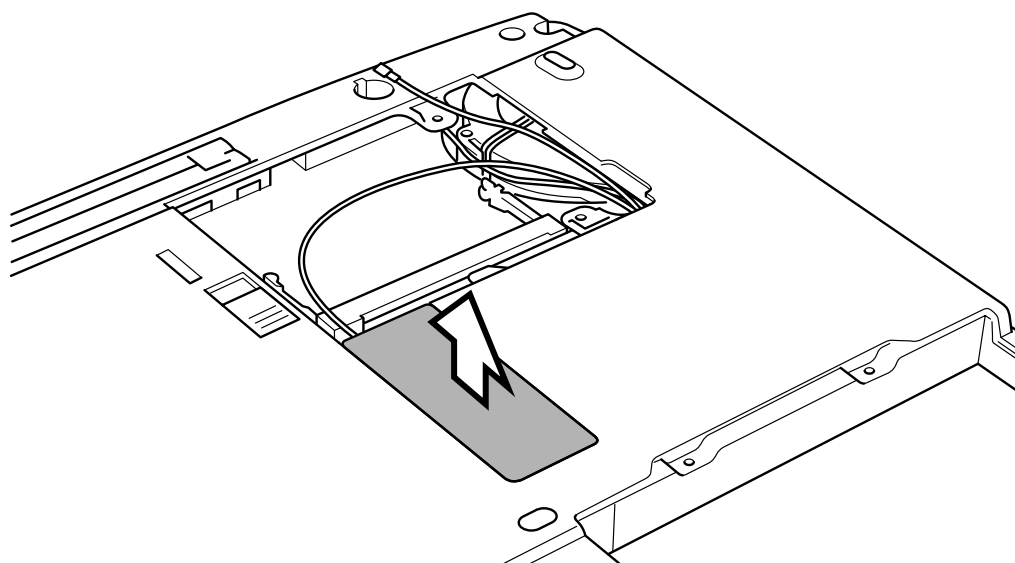

Retrait du capot de l'emplacement Bluetooth

6. Connectez les câbles de l'antenne au connecteur du module Bluetooth.



*Utilisez une pince à épiler pour aligner les connecteurs et les fixer.
N'appuyez pas trop fortement sur les connecteurs du module Bluetooth.*

7. Tenez la carte et installez-les connecteurs de sa partie inférieure dans ceux de l'ordinateur. Appuyez doucement pour assurer une connexion ferme.



Tenez le module Bluetooth par ses côtés. Ne touchez pas les connecteurs de la carte ou de l'ordinateur. Les débris ou poussières déposés sur les connecteurs risquent d'entraîner des dysfonctionnements.

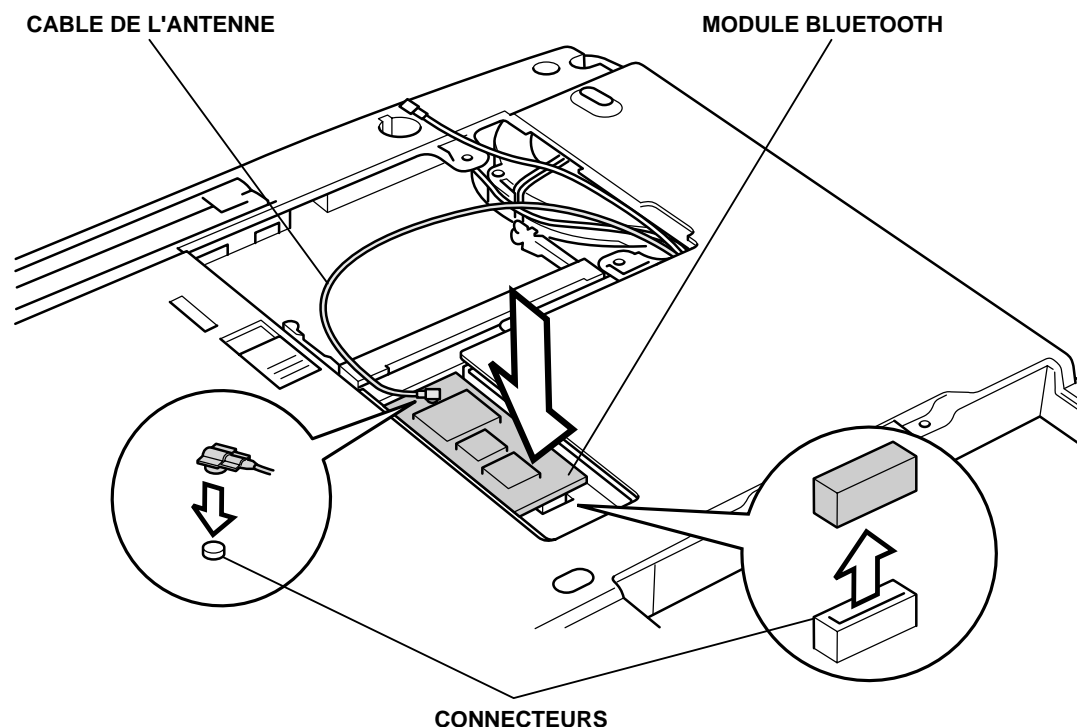

Installation du module Bluetooth

8. Posez le capot de l'emplacement Bluetooth.
9. Alignez les deux taquets, situés sur les bords du capot du module Bluetooth, sur les deux encoches de l'emplacement de module Bluetooth, puis reposez le capot de cet emplacement.
10. Fixez le capot de l'emplacement du module Bluetooth avec les deux vis noires LH-STIX M2x4 à tête plate.

Pose des étiquettes

Les illustrations ci-dessous indiquent la position des étiquettes sur les ordinateurs Tecra 9000 et Portégé 4000. Les lettres A et B correspondent aux étiquettes identifiées dans les illustrations suivantes. Les étiquettes appliquées varient en fonction de la configuration de votre ordinateur.

Positions des étiquettes

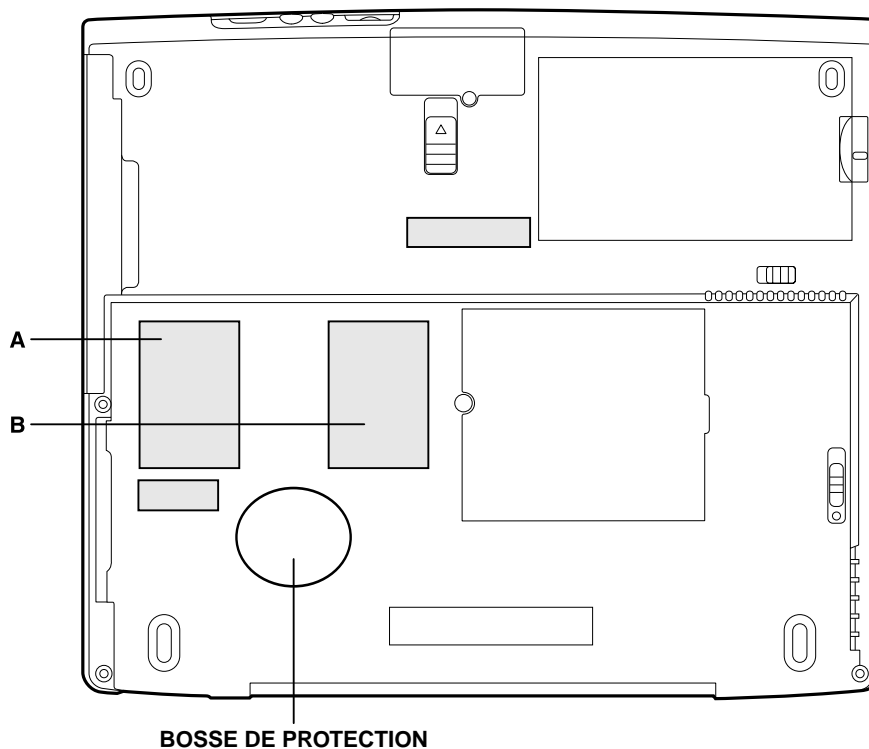

BOSSE DE PROTECTION

Position des étiquettes sur le Tecra 9000



Le dessous du Tecra 9000 comporte une bosse de protection ; n'y posez pas d'étiquette.

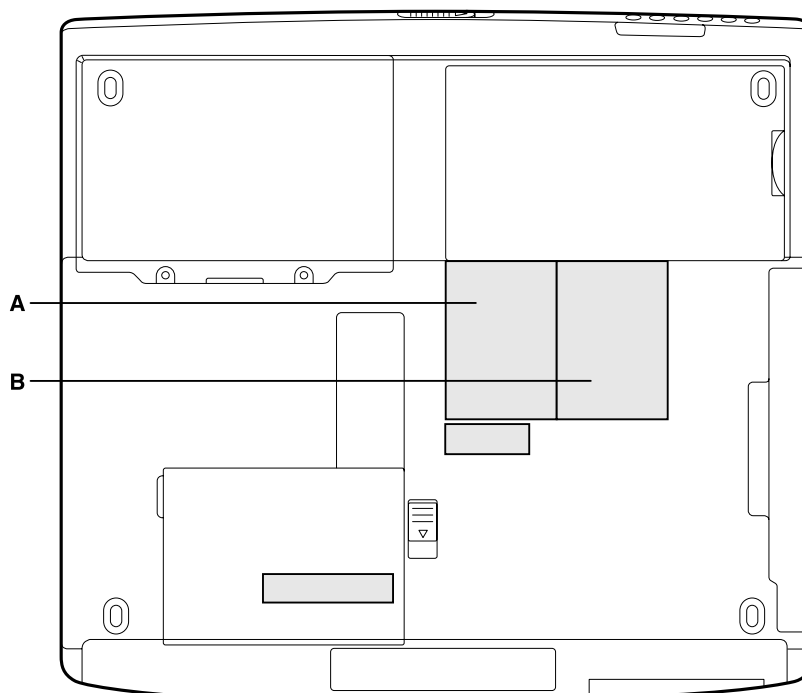

Position des étiquettes sur le Portégé 4000

Nouvelles étiquettes

Reportez-vous aux illustrations ci-dessus et ci-dessous lorsque vous posez des étiquettes.

1. Si votre ordinateur comporte une étiquette Wireless LAN à la position A, posez l'étiquette illustrée ci-dessous à la position B.



Etiquette Bluetooth



L'astérisque entre parenthèse représente un nombre. [5] désigne le Tecra 9000 et [6] le Portégé 4000.

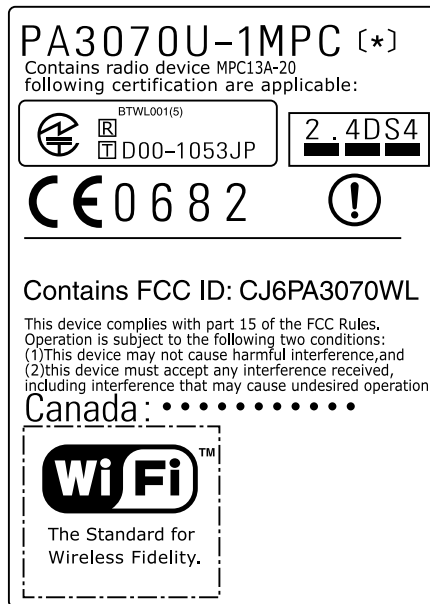

Etiquette Wireless LAN



L'astérisque entre parenthèse représente un nombre. [5] désigne le Tecra 9000 et [6] le Portégé 4000.

Installation des Toshiba-Bluetooth-Moduls

In diesen Hinweisen finden Sie Informationen zur Installation des Bluetooth-Moduls.



Die vorliegende Broschüre dient nur zur Information. Das Bluetooth-Modul sollte von Ihrem Händler installiert werden.

Installieren des Bluetooth-Moduls (Tecra 9000)

Bevor Sie das Bluetooth-Modul anfassen, sollten Sie statische Elektrizität von Ihrem Körper ableiten, indem Sie einen metallenen Gegenstand berühren. Vor der Installation des Bluetooth-Moduls müssen Sie zunächst den Akku entfernen. Gehen Sie wie nachstehend beschrieben vor und orientieren Sie sich an den Abbildungen.

1. Schalten Sie den Computer aus und ziehen Sie den Netzadapter ab.
2. Drehen Sie den Computer auf den Kopf.
3. Entfernen Sie den Hauptakku und, falls vorhanden, den optionalen zweiten Akku aus der Slim SelectBay. Informationen zur Entnahme der Akkus finden Sie im Benutzerhandbuch des Computers: für den Hauptakku in Kapitel 6, *Stromversorgung und Startmodi*, und für den zweiten Akku in Kapitel 8, *Zusatzeinrichtungen*.

-
- Entfernen Sie die schwarze Schraube mit flachem Kopf, die die Abdeckung über dem Steckplatz für das Bluetooth-Modul sichert, und heben Sie die Abdeckung ab.

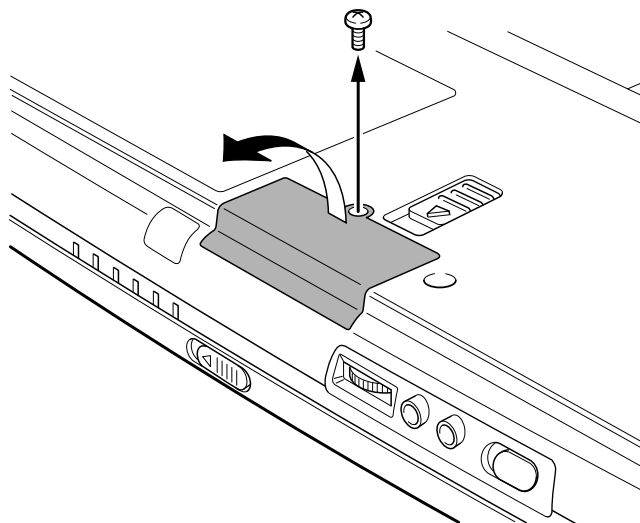

Abdeckung über dem Bluetooth-Modulsteckplatz entfernen

- Schließen Sie die Antennenkabel an den Anschluss des Bluetooth-Moduls an.



Verwenden Sie eine Pinzette, um die Anschlüsse auszurichten und an die richtige Stelle zu drücken. Drücken Sie nicht auf die integrierten Schaltkreise des Bluetooth-Moduls.

6. Halten Sie die Karte fest, setzen Sie den Anschluss auf der Unterseite in den Anschluss des Computers ein und drücken Sie vorsichtig, um eine feste Verbindung herzustellen.



Halten Sie das Bluetooth-Modul nur an den Seiten. Berühren Sie nicht den Anschluss der Karte oder des Computers. Kleinste Partikel können Zugriffprobleme verursachen.

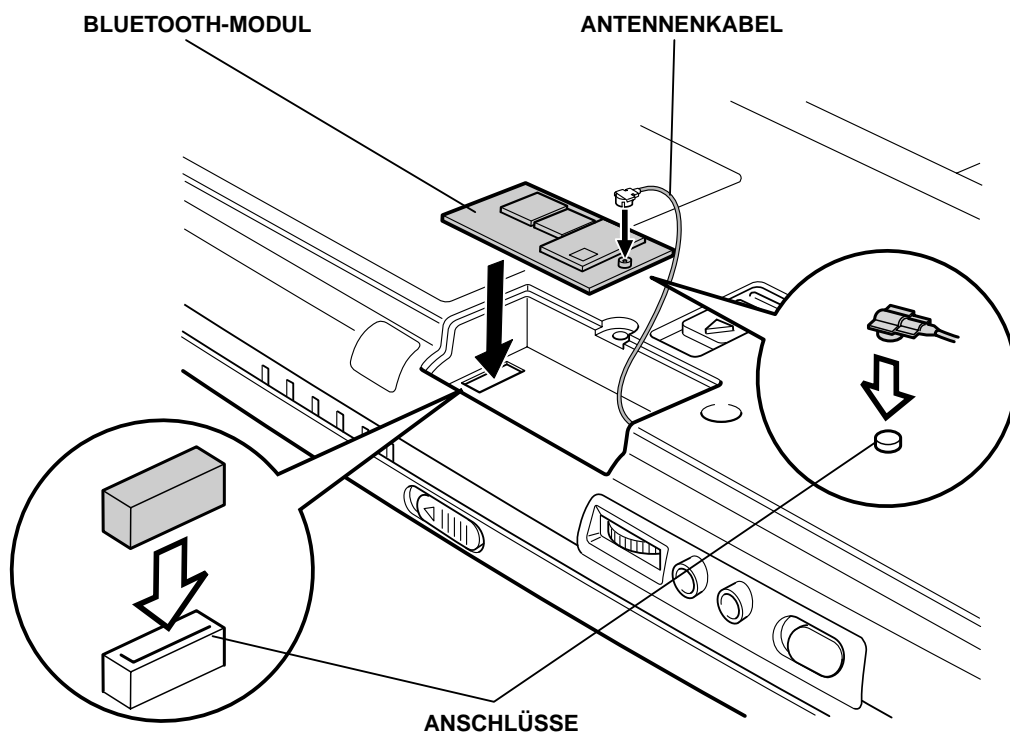

Bluetooth-Modul installieren (Tecra 9000)

7. Setzen Sie die Bluetooth-Modulabdeckung ein und sichern Sie sie mit der schwarzen Schraube, die Sie zuvor entfernt haben.

Installieren des Bluetooth-Moduls (Portégé 4000)

Bevor Sie das Bluetooth-Modul anfassen, sollten Sie statische Elektrizität von Ihrem Körper ableiten, indem Sie einen metallenen Gegenstand berühren. Gehen Sie wie nachstehend beschrieben vor und orientieren Sie sich an den Abbildungen.

1. Schalten Sie den Computer aus und ziehen Sie den Netzadapter ab.
2. Drehen Sie den Computer auf den Kopf.
3. Entfernen Sie den Hauptakku und, falls vorhanden, den optionalen zweiten Akku aus der Slim SelectBay. Informationen zur Entnahme der Akkus finden Sie im Benutzerhandbuch des Computers: für den Hauptakku in Kapitel 6, *Stromversorgung und Startmodi*, und für den zweiten Akku in Kapitel 8, *Zusatzeinrichtungen*.

- Entfernen Sie die beiden schwarzen Schrauben mit flachem Kopf, die die Abdeckung über dem Steckplatz für die Wireless LAN Card sichern, und heben Sie die Abdeckung ab.

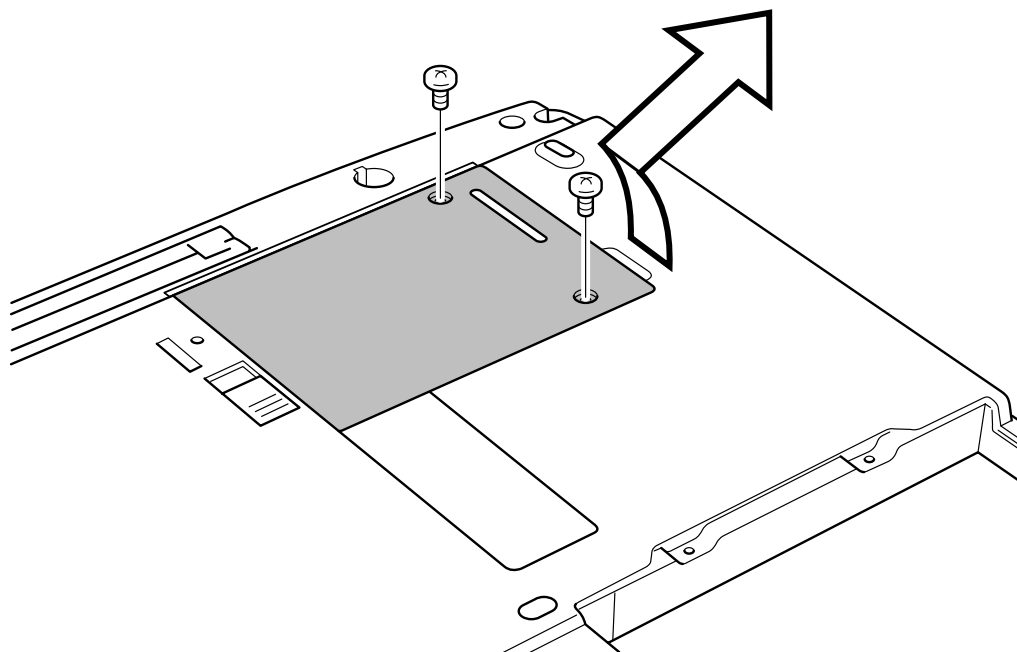

Abdeckung über dem Wireless LAN Card-Steckplatz entfernen

- Heben Sie die Abdeckung des Bluetooth-Modulsteckplatzes ab.

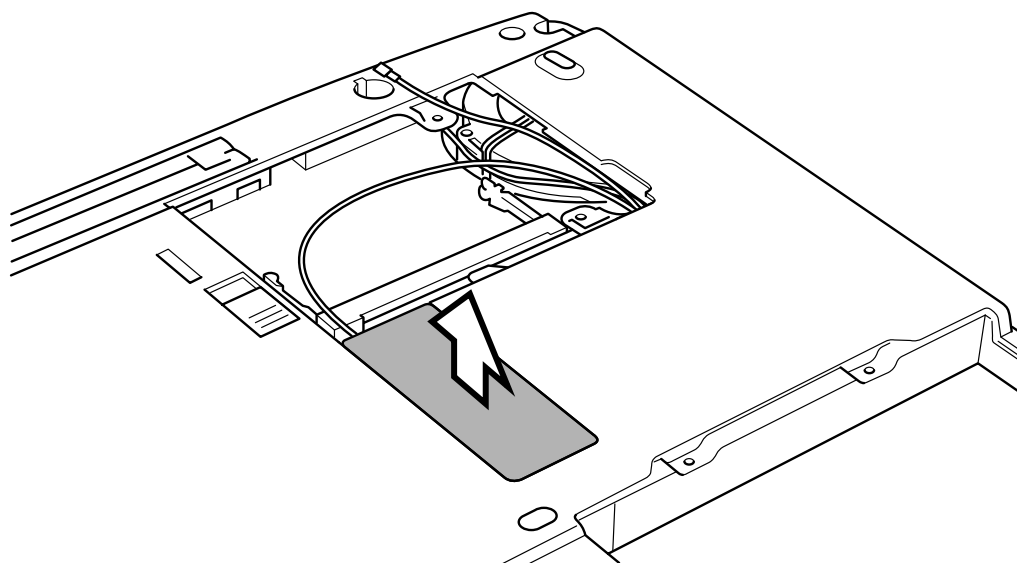

Abdeckung über dem Bluetooth-Modulsteckplatz entfernen

- Schließen Sie die Antennenkabel an den Anschluss des Bluetooth-Moduls an.



Verwenden Sie eine Pinzette, um die Anschlüsse auszurichten und an die richtige Stelle zu drücken. Drücken Sie nicht auf die integrierten Schaltkreise des Bluetooth-Moduls.

7. Halten Sie die Karte fest, setzen Sie den Anschluss auf der Unterseite in den Anschluss des Computers ein und drücken Sie vorsichtig, um eine feste Verbindung herzustellen.



Halten Sie das Bluetooth-Modul nur an den Seiten. Berühren Sie nicht den Anschluss der Karte oder des Computers. Kleinste Partikel können Zugriffprobleme verursachen.

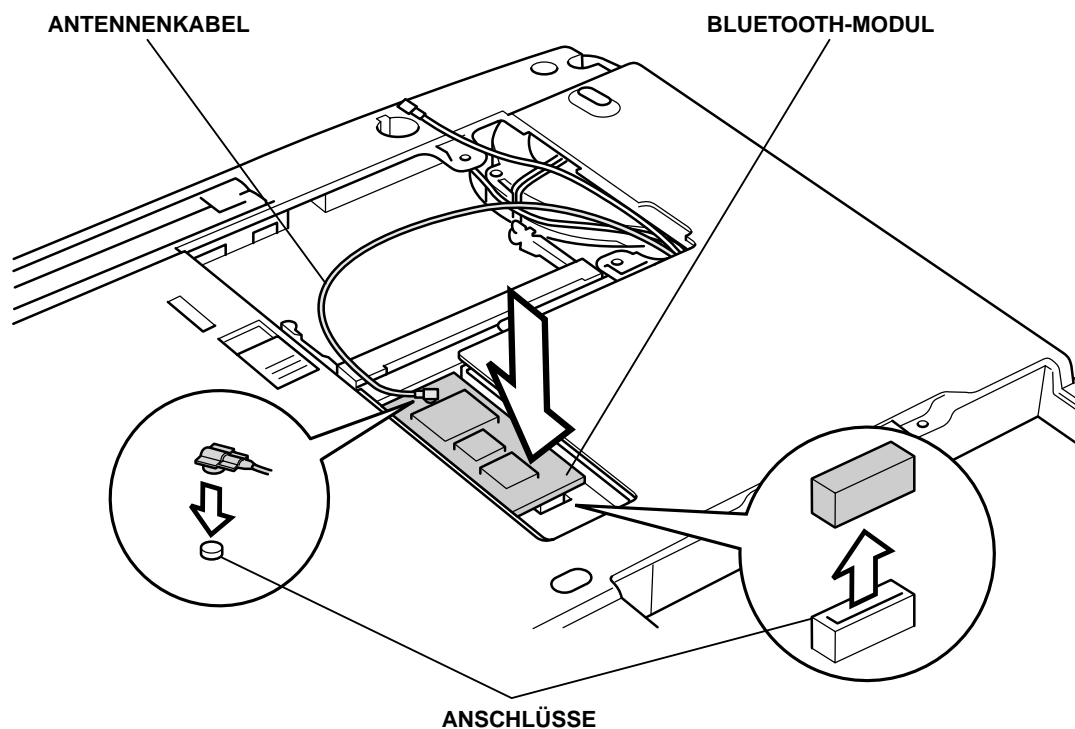

Bluetooth-Modul installieren

8. Setzen Sie die Abdeckung des Bluetooth-Modulsteckplatzes ein.
9. Richten Sie zwei Laschen am Rand der Abdeckung für den Wireless LAN Card-Steckplatz an den entsprechenden Nuten am Wireless LAN Card-Steckplatz aus und setzen Sie die Abdeckung ein.
10. Sichern Sie die Abdeckung für den Wireless LAN Card-Steckplatz mit den beiden schwarzen Schrauben, die Sie zuvor entfernt haben.

Anbringen der Aufkleber

Die folgenden Abbildungen zeigen, wo die Aufkleber auf den Computern Tecra 9000 und Portégé Serie 4000 angebracht werden. Die Buchstaben A und B entsprechen Aufklebern, die in den Abbildungen weiter unten identifiziert werden. Je nach Konfiguration des Computers können unterschiedliche Aufkleber erforderlich sein.

Aufkleberpositionen

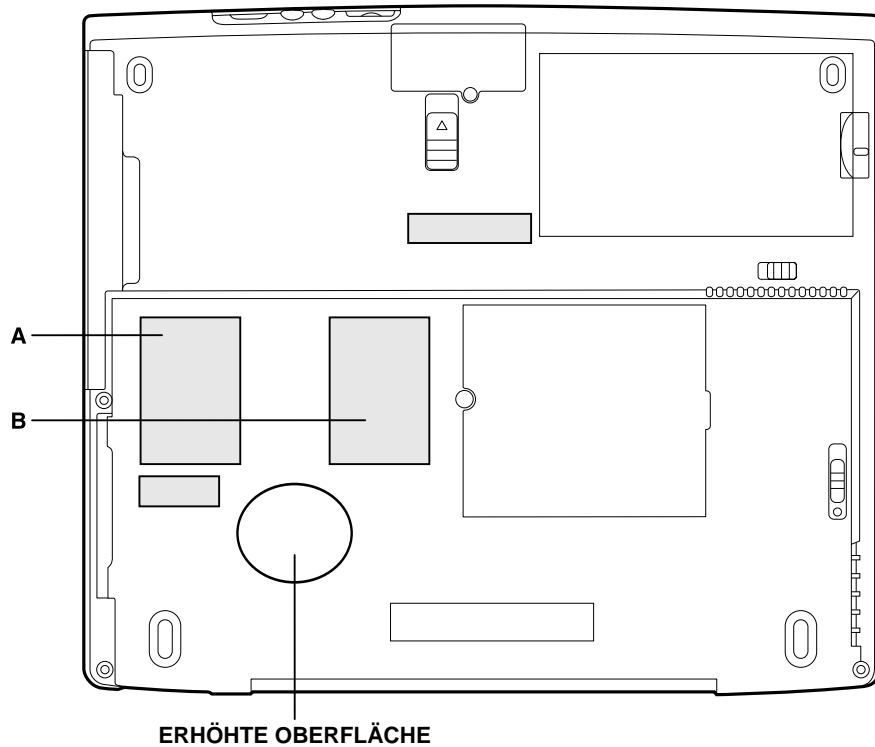

Aufkleberpositionen für das Modell Tecra 9000



Auf der Unterseite des Modells Tecra 9000 befindet sich eine runde, leicht erhabene Fläche. Bringen Sie hier keine Aufkleber an.



Aufkleberpositionen für das Modell Portégé 4000

Neue Aufkleber

Orientieren Sie sich an den obigen und den folgenden Abbildungen, wenn Sie neue Aufkleber anbringen.

1. Wenn sich der Wireless LAN-Aufkleber bei Ihrem Computer an Position A befindet, kleben Sie den Aufkleber auf Position B.



Bluetooth-Aufkleber



Das Sternchen in Klammern steht für eine Zahl. [5] bedeutet Tecra 9000, [6] bedeutet Portégé 4000.

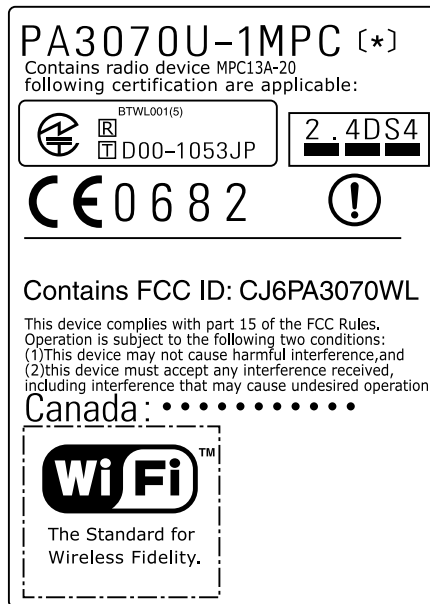

Wireless LAN-Aufkleber



Das Sternchen in Klammern steht für eine Zahl. [5] bedeutet Tecra 9000, [6] bedeutet Portégé 4000.

Instalación del módulo Bluetooth de Toshiba

En este documento se proporciona información sobre la instalación del módulo Bluetooth.



Este documento tiene una finalidad meramente informativa. El módulo Bluetooth debe instalarlo el proveedor del hardware.

Instalación del módulo Bluetooth (Tecra 9000)

Antes de manipular el módulo Bluetooth, descargue su cuerpo de electricidad estática tocando un objeto metálico. Antes de instalar el módulo Bluetooth, deberá retirar la batería. Siga estos pasos y observe las figuras.

1. Apague el ordenador y desconecte el adaptador de CA.
2. Dé la vuelta al ordenador verticalmente.
3. Retire la batería y la batería secundaria opcional en el caso de que haya una instalada en Slim SelectBay. Consulte el capítulo 6, *Alimentación y modos de activación*, del manual del usuario para obtener información sobre la extracción de la batería principal y el capítulo 8, *Dispositivos opcionales*, del mismo manual para obtener información sobre la extracción de la batería secundaria.

-
4. Retire el tornillo LH-STIX de cabeza plana negra M2x4 de seis puntas que asegura la cubierta de la ranura para módulo Bluetooth y retire la cubierta.

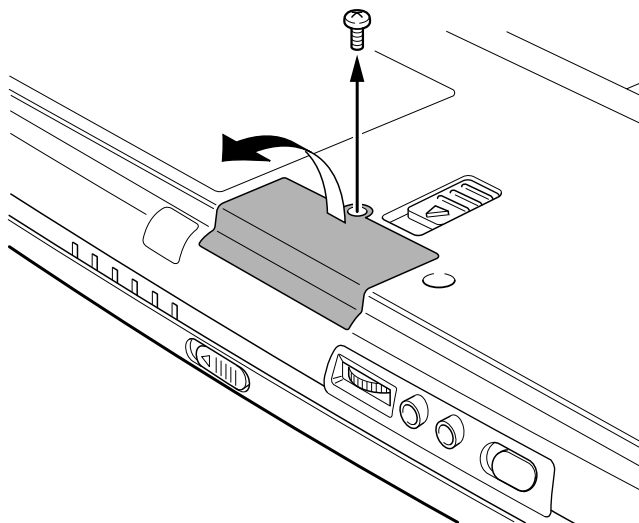

Extracción de la cubierta de la ranura para módulo Bluetooth

5. Conecte los cables de la antena al conector del módulo Bluetooth.



Utilice unas pinzas para alinear los conectores y presione sobre ellos para que queden ajustados. Tenga cuidado de no ejercer una presión excesiva sobre los IC del módulo Bluetooth.

6. Sujete la tarjeta, ajuste el conector del lado inferior al conector del ordenador y presione con cuidado para asegurar un contacto firme.



Sujete el módulo Bluetooth sólo por los lados. No toque los conectores de la tarjeta ni los del ordenador. Cualquier residuo depositado en ellos podría provocar problemas de acceso.

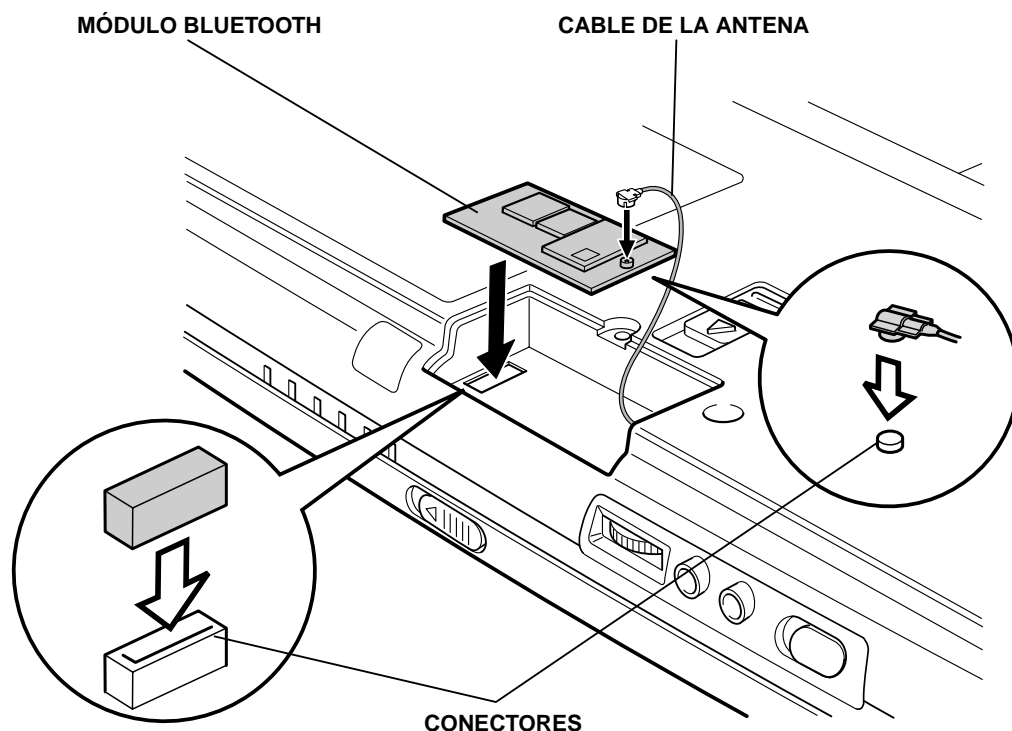

Instalación del módulo Bluetooth (Tecra 9000)

7. Coloque la cubierta del módulo Bluetooth y fíjela con un tornillo LH-STIX de cabeza plana negra M2x4 de seis puntas.

Instalación del módulo Bluetooth (Portégé 4000)

Antes de manipular el módulo Bluetooth, descargue su cuerpo de electricidad estática tocando un objeto metálico. Para instalar el módulo Bluetooth, siga estos pasos y observe las figuras.

1. Apague el ordenador y desconecte el adaptador de CA.
2. Dé la vuelta al ordenador verticalmente.
3. Retire la batería y la batería secundaria opcional en el caso de que haya una instalada en Slim SelectBay. Consulte el capítulo 6, *Alimentación y modos de activación*, del manual del usuario para obtener información sobre la extracción de la batería principal y el capítulo 8, *Dispositivos opcionales*, del mismo manual para obtener información sobre la extracción de la batería secundaria.

4. Retire el tornillo LH-STIX de cabeza plana negra M2x4 de seis puntas que asegura la cubierta de la ranura para tarjeta LAN inalámbrica y retire la cubierta.

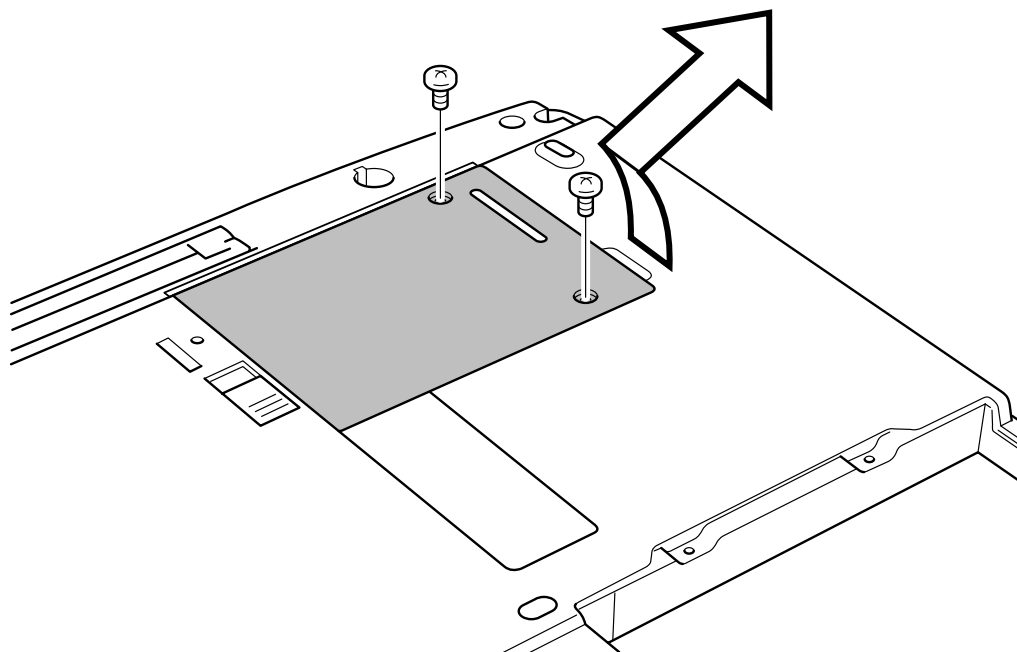

Extracción de la cubierta de la ranura para tarjeta de LAN inalámbrica

5. Levante la cubierta de la ranura para módulo Bluetooth y extráigalo.

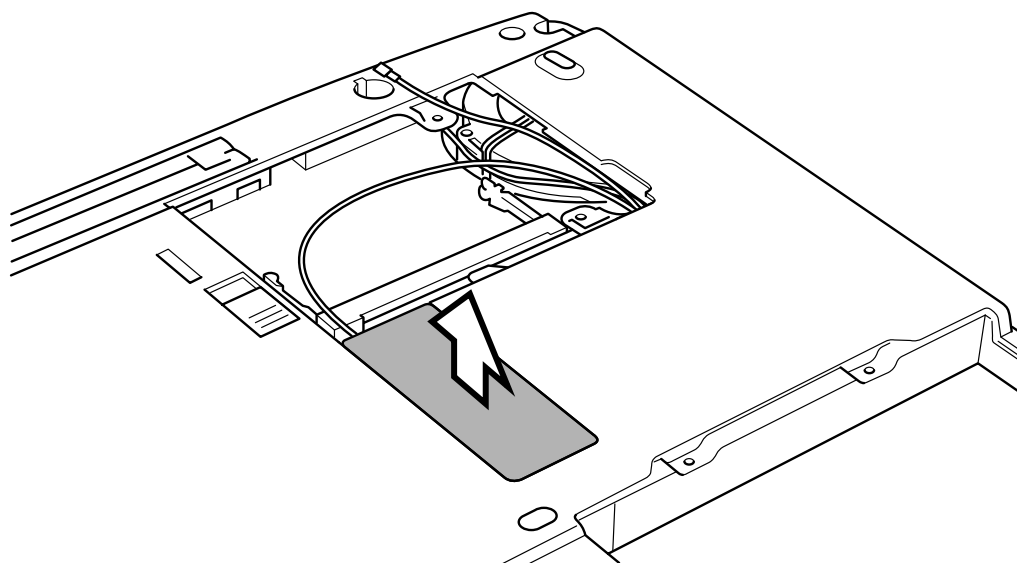

Extracción de la cubierta de la ranura para módulo Bluetooth

6. Conecte el cable de la antena al conector del módulo Bluetooth.



Utilice unas pinzas para alinear los conectores y presione sobre ellos para que queden ajustados. Tenga cuidado de no ejercer una presión excesiva sobre los IC del módulo Bluetooth.

7. Sujete la tarjeta, ajuste el conector del lado inferior al conector del ordenador y presione con cuidado para asegurar un contacto firme.



Sujete el módulo Bluetooth sólo por los lados. No toque los conectores de la tarjeta ni los del ordenador. Cualquier residuo depositado en ellos podría provocar problemas de acceso.

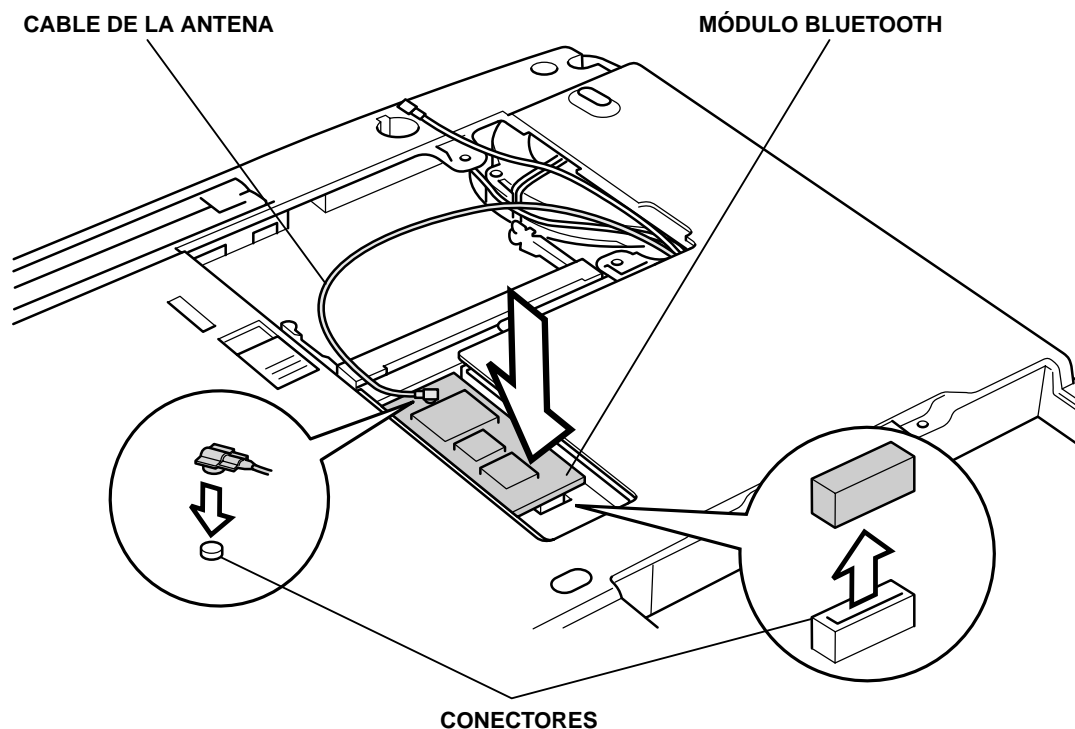

Instalación del módulo Bluetooth

8. Coloque la cubierta de la ranura para módulo Bluetooth.
9. Alinee las dos pestañas situadas en el borde de la cubierta de la tarjeta de LAN inalámbrica con las dos muescas que presenta la ranura para tarjeta de LAN inalámbrica y coloque la cubierta de la ranura para tarjeta de LAN inalámbrica.
10. Ajuste la cubierta de la ranura para tarjeta de LAN inalámbrica con los dos tornillos LH-STIX de cabeza plana negra M2x4 de seis puntas.

Etiquetas adhesivas

Las siguientes figuras muestran las posiciones de las etiquetas en los ordenadores de las series Tecra 9000 y Portégé 4000. Las letras A y B corresponden a las etiquetas identificadas en ilustraciones posteriores. Las etiquetas que deben adherirse varían en función de la configuración del ordenador.

Posiciones de las etiquetas

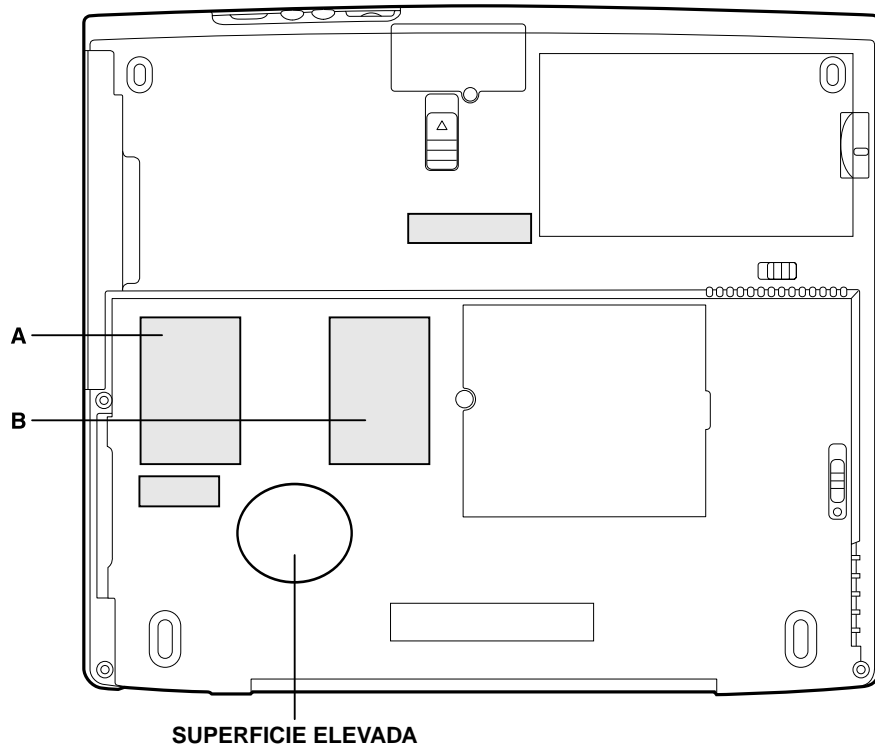

Posiciones de las etiquetas en el ordenador Tecra 9000



La parte inferior del modelo Tecra 9000 presenta una superficie elevada. No pegue ninguna etiqueta sobre dicha superficie.



Posiciones de las etiquetas en el ordenador Portégé 4000

Nuevas etiquetas

Consulte las anteriores figuras y las incluidas a continuación a la hora de adherir las nuevas etiquetas.

1. Si el ordenador incluye la etiqueta de LAN inalámbrica en la posición A, adhiera la etiqueta que se muestra en la siguiente figura en la posición B.



Etiqueta Bluetooth



El asterisco entre paréntesis representa un número. [5] indica Tecra 9000 y [6], Portégé 4000.

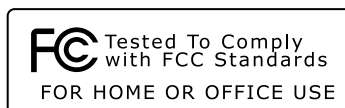

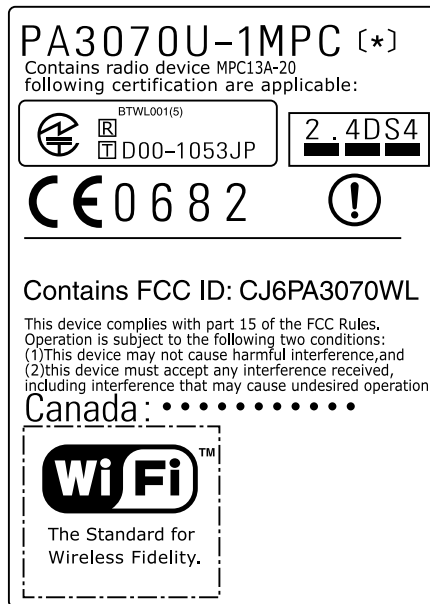

Etiqueta de LAN inalámbrica



El asterisco entre paréntesis representa un número. [5] indica Tecra 9000 y [6], Portégé 4000.

Installazione del modulo Bluetooth Toshiba

Questo documento contiene le istruzioni di installazione per il modulo Bluetooth.



Questo documento viene fornito a titolo puramente informativo. Il modulo Bluetooth deve essere installato dal rivenditore dell'hardware.

Installazione del modulo Bluetooth (Tecra 9000)

Prima di maneggiare il modulo Bluetooth, toccare un oggetto metallico per scaricare l'elettricità statica dal corpo. Prima di installare il modulo Bluetooth, estrarre il gruppo batterie. Procedere nel modo descritto di seguito e fare riferimento alle figure riportate.

1. Spegnere il computer e scollegare l'adattatore di rete.
2. Capovolgere il computer.
3. Estrarre il gruppo batterie principale e la batteria secondaria opzionale, se installata nell'alloggiamento multiuso slim. Consultare il manuale dell'utente del computer: il capitolo 6, *Alimentazione e modalità di accensione*, spiega come estrarre il gruppo batterie principale e il capitolo 8, *Dispositivi opzionali*, come estrarre la batteria secondaria.

-
4. Rimuovere la vite nera a sei punti che fissa il coperchio dello slot per il modulo Bluetooth e sollevare il coperchio.

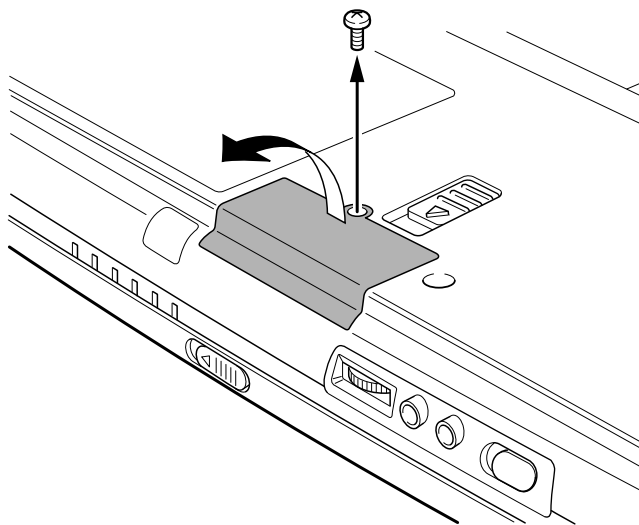

Rimozione del coperchio dello slot per il modulo Bluetooth

5. Collegare i cavi dell'antenna al connettore del modulo Bluetooth.



Usare delle pinzette per allineare il connettore e inserirlo nella posizione corretta. Fare attenzione a non esercitare pressione sui circuiti integrati del modulo Bluetooth.

6. Tenere la scheda, inserire il connettore che si trova sul lato inferiore nel connettore del computer e spingere delicatamente per assicurare un collegamento corretto.



Tenere il modulo Bluetooth solo per i lati. Non toccare il connettore della scheda o del computer. Eventuali depositi sui connettori possono causare problemi di accesso alla scheda.

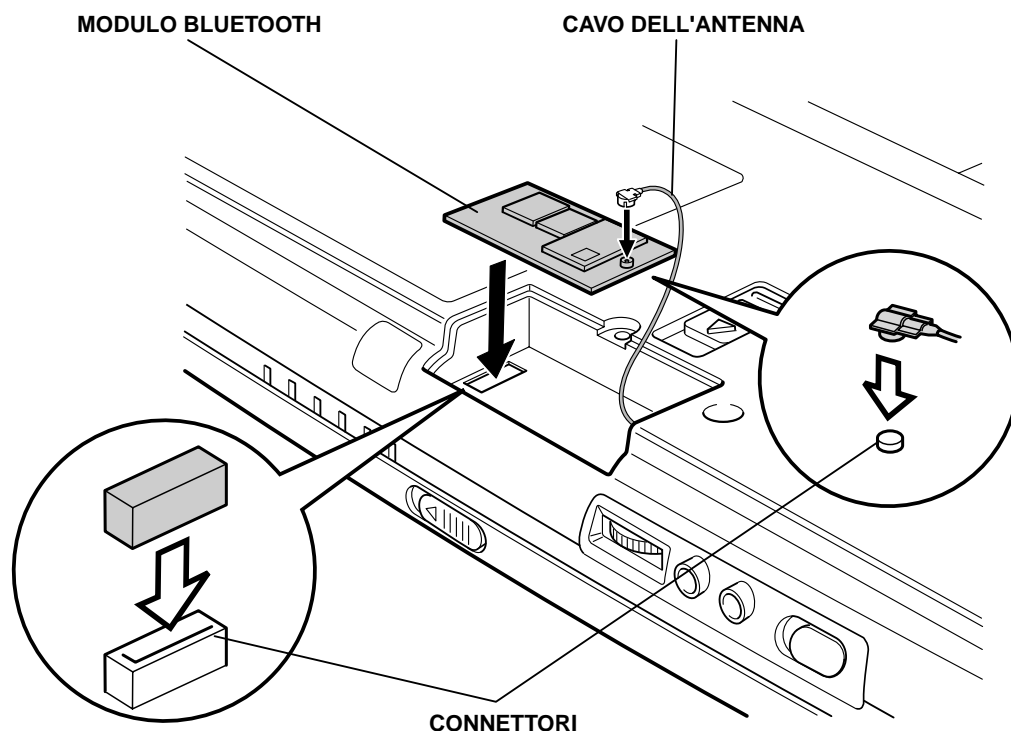

Installazione del modulo Bluetooth (Tecra 9000)

7. Montare il coperchio del modulo Bluetooth e fissarlo con la vite nera a sei punti.

Installazione del modulo Bluetooth (Portégé 4000)

Prima di maneggiare il modulo Bluetooth, toccare un oggetto metallico per scaricare l'elettricità statica dal corpo. Per installare il modulo Bluetooth, procedere nel modo descritto di seguito e fare riferimento alla figura seguente.

1. Spegner il computer e scollegare l'adattatore di rete.
2. Capovolgere il computer.
3. Estrarre il gruppo batterie principale e la batteria secondaria opzionale, se installata nell'alloggiamento multiuso slim. Consultare il manuale dell'utente del computer: il capitolo 6, *Alimentazione e modalità di accensione*, spiega come estrarre il gruppo batterie principale e il capitolo 8, *Dispositivi opzionali*, come estrarre la batteria secondaria.

4. Rimuovere le due viti nere a sei punti che fissano il coperchio dello slot per la scheda di rete senza fili e sollevare il coperchio.

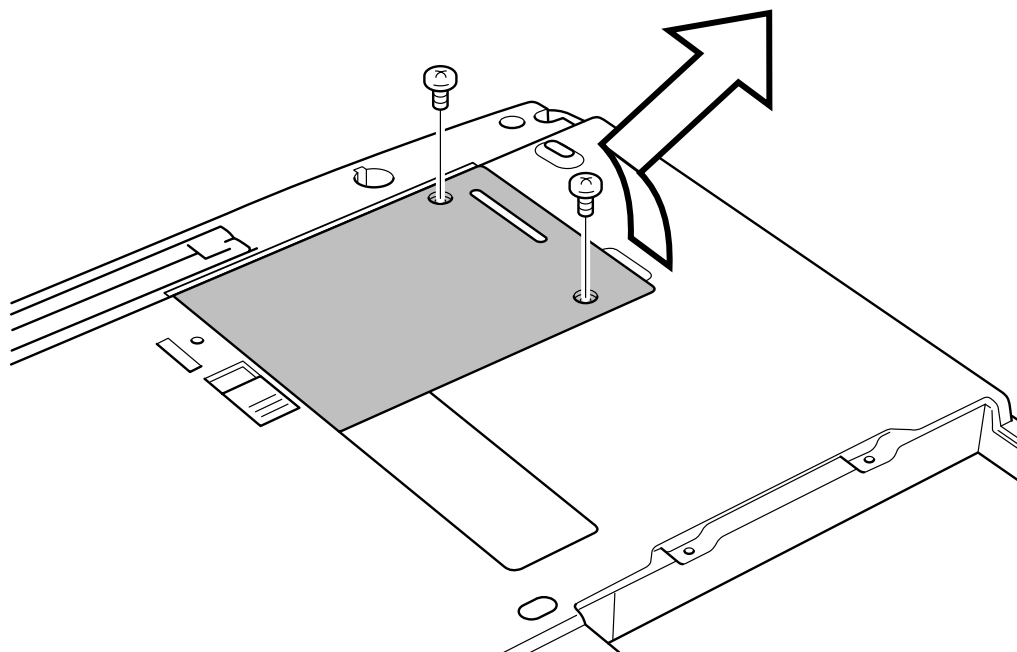

Estrazione del coperchio dello slot per la scheda di rete senza fili

5. Sollevare ed estrarre il coperchio per rimuoverlo.

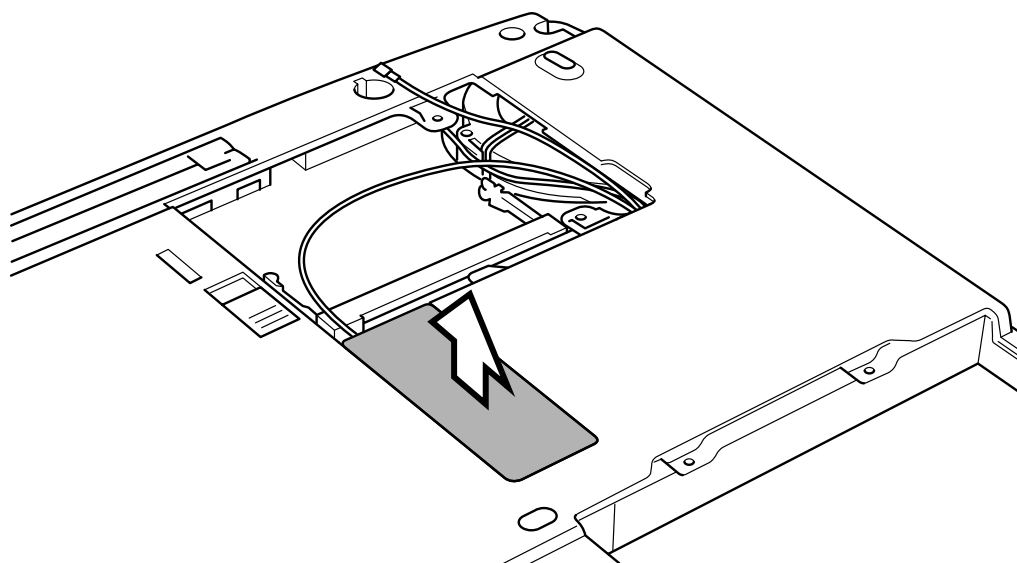

Rimozione del coperchio dello slot per il modulo Bluetooth

6. Collegare il cavo dell'antenna al connettore del modulo Bluetooth.



Usare delle pinzette per allineare il connettore e inserirlo nella posizione corretta. Fare attenzione a non esercitare pressione sui circuiti integrati del modulo Bluetooth.

7. Tenere la scheda, inserire il connettore che si trova sul lato inferiore nel connettore del computer e spingere delicatamente per assicurare un collegamento corretto.



Tenere il modulo Bluetooth solo per i lati. Non toccare il connettore della scheda o del computer. Eventuali depositi sui connettori possono causare problemi di accesso alla scheda.

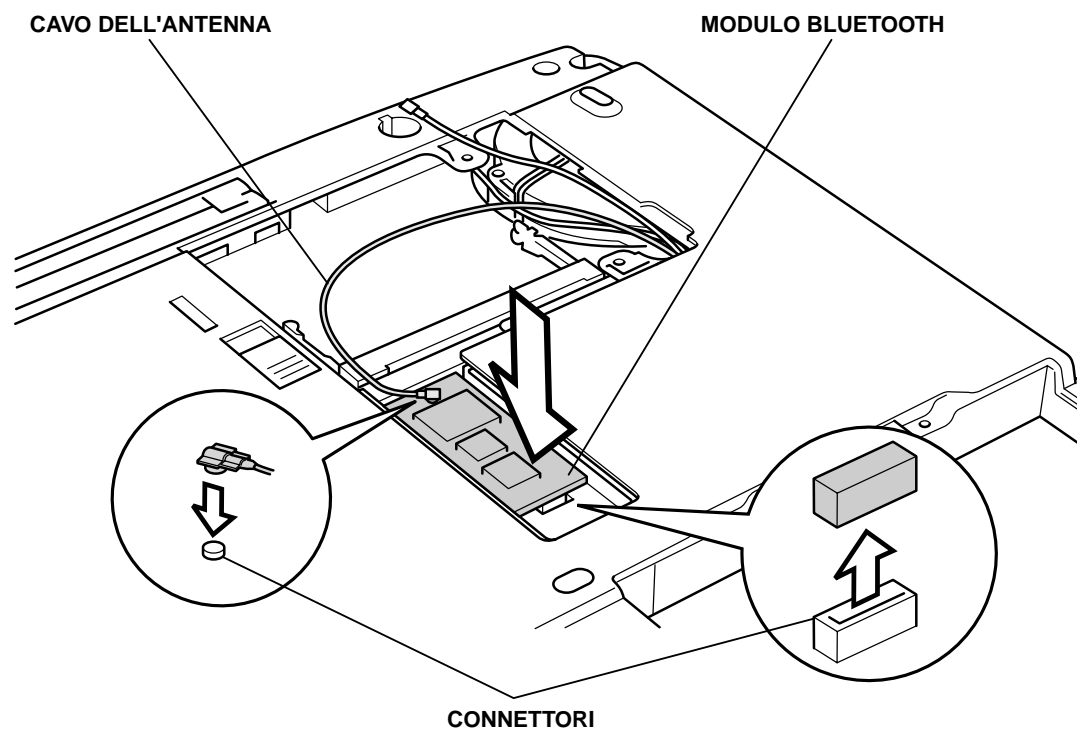

Installazione del modulo Bluetooth

8. Montare il coperchio dello slot per il modulo Bluetooth.
9. Allineare le due linguette sul coperchio della scheda di rete senza fili alle due tacche situate sullo slot stesso e montare il coperchio dello slot.
10. Fissare il coperchio con le due viti rimosse all'inizio della procedura.

Etichette

Le figure riportate sotto indicano la posizione in cui apporre le etichette sui computer Tecra 9000 e Portégé 4000. Le lettere A e B corrispondono alle etichette identificate dalle illustrazioni seguenti. Le etichette da applicare cambiano in base alla configurazione del proprio computer.

Posizioni delle etichette

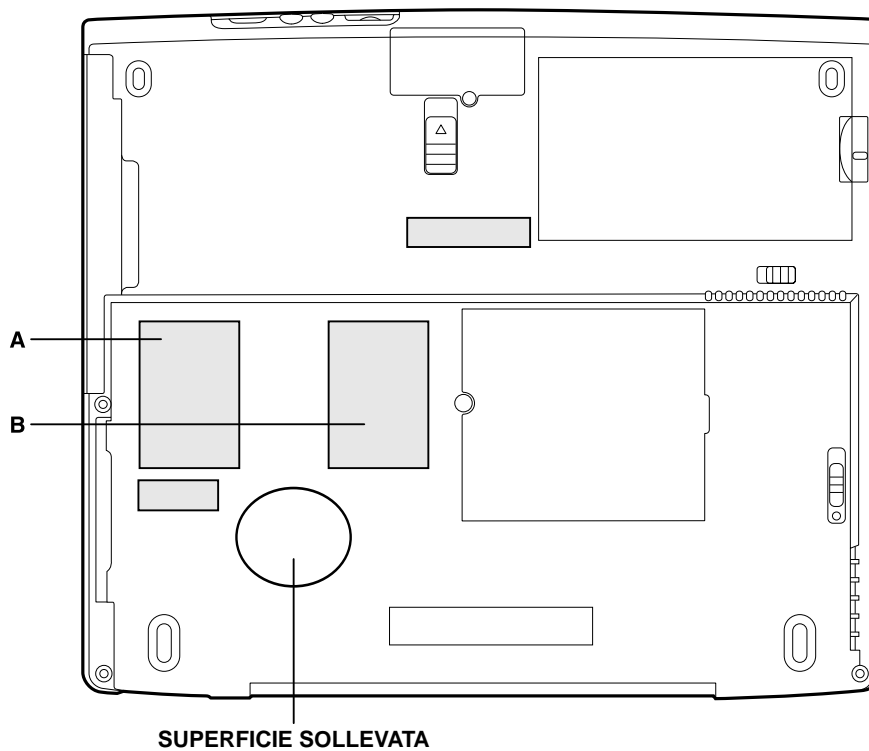

Posizioni delle etichette sul Tecra 9000



Non coprire la superficie sollevata del Tecra 9000, nella parte inferiore del computer, con un'etichetta.



Posizioni delle etichette sul Portégé 4000

Nuove etichette

Per applicare nuove etichette, fare riferimento alle figure riportate sopra e sotto.

1. Se il proprio computer presenta l'etichetta della scheda di rete senza fili nella posizione A, applicare l'etichetta riportata nella figura seguente nella posizione B.



Etichetta Bluetooth



L'asterisco tra parentesi rappresenta un numero. [5] indica Tecra 9000 e [6] indica Portégé 4000.

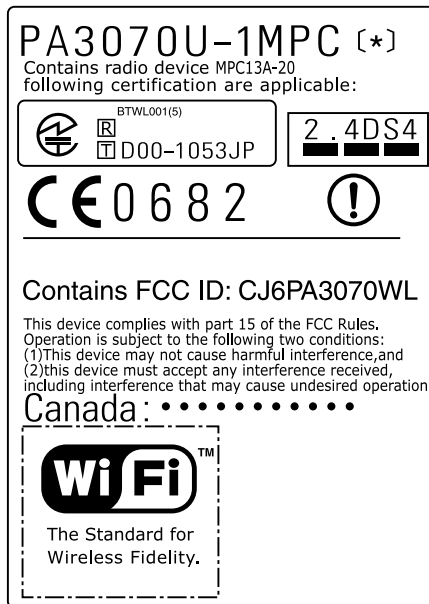

Etichetta della scheda di rete senza fili



L'asterisco tra parentesi rappresenta un numero. [5] indica Tecra 9000 e [6] indica Portégé 4000.

Installation av Toshiba Bluetooth-modul

I det här dokumentet finns information om hur du installerar Bluetooth-modulen.



Innehållet i det här dokumentet är endast avsett som information. Bluetooth-modulen bör installeras av din återförsäljare.

Installera Bluetooth-modulen (Tecra 9000)

Ta bort statisk elektricitet från din kropp genom att röra vid ett metallföremål innan du tar i Bluetooth-modulen. Innan du installerar det Bluetooth-modulen måste du först ta bort huvudbatteriet. Så här installerar du kortet:

1. Stäng av strömmen och koppla loss nätadaptern.
2. Vänd datorn upp och ned.
3. Ta bort huvudbatteriet och eventuellt sekundärt batteri i snabbanslutningsfacket. I datorhandboken finns mer information: I kapitel 6, *Strömförsörjning och startlägen*, finns information om hur du tar bort huvudbatteriet och i kapitel 8, *Extra utrustning*, finns information om hur du tar bort ett sekundärt batteri.

-
4. Ta bort en skruv (svart M2x4) som håller fast locket till Bluetooth-modulen och lyft av locket.

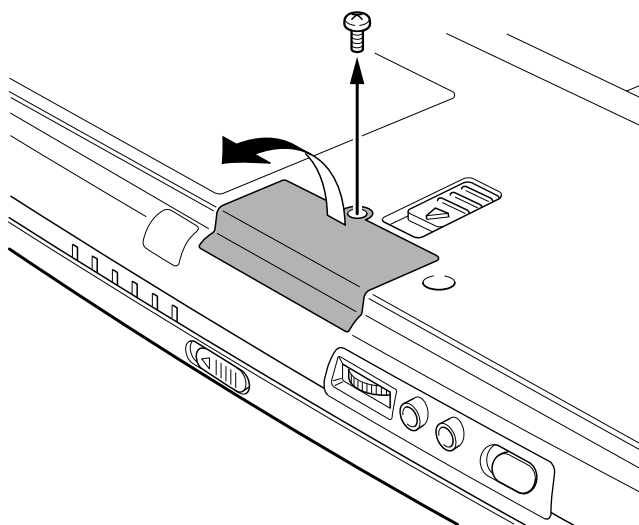

Ta bort locket till Bluetooth-modulen

5. Anslut antennkablarna till uttaget på Bluetooth-modulen.



Använd en pincett för att justera kontakten och trycka fast den. Var försiktig så du inte trycker på kretsarna på Bluetooth-modulen.

6. Håll i kortet, sätt i kortkontakten längst ned på kortet i datoruttaget och tryck med fast hand.



Håll kortet i sidorna. Rör inte kontakten på kortet eller datorn. Smuts på kontakterna kan orsaka problem.

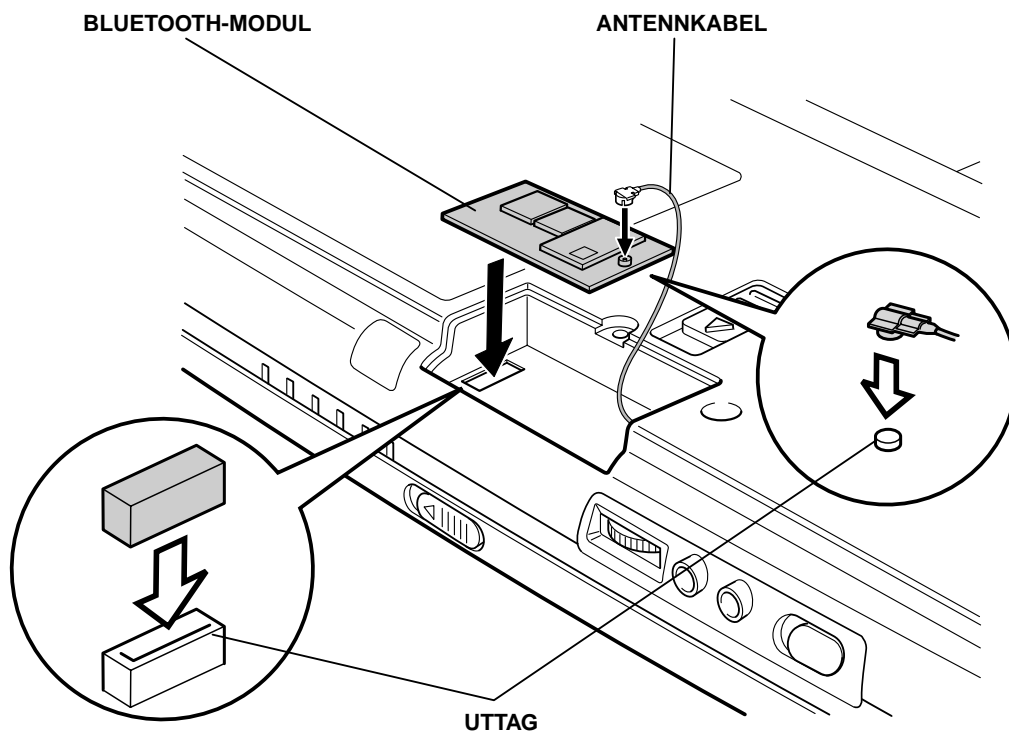

Installera Bluetooth-modulen (Tecra 9000)

7. Sätt fast locket till Bluetooth-modulen och fäst det med skruven (svart M2x4).

Installera Bluetooth-modulen (Portégé 4000)

Ta bort statisk elektricitet från din kropp genom att röra vid ett metallföremål innan du tar i Bluetooth-modulen. Så här installerar du Bluetooth-modulen:

1. Stäng av strömmen och koppla loss nätadaptern.
2. Vänd datorn upp och ned.
3. Ta bort huvudbatteriet och eventuellt sekundärt batteri i snabbanslutningsfacket. I datorhandboken finns mer information: I kapitel 6, *Strömförsörjning och startlägen*, finns information om hur du tar bort huvudbatteriet och i kapitel 8, *Extra utrustning*, finns information om hur du tar bort ett sekundärt batteri.

4. Ta bort två skruvar (svarta M2x4) som håller fast locket till det trådlösa nätverkskortet och lyft av locket.

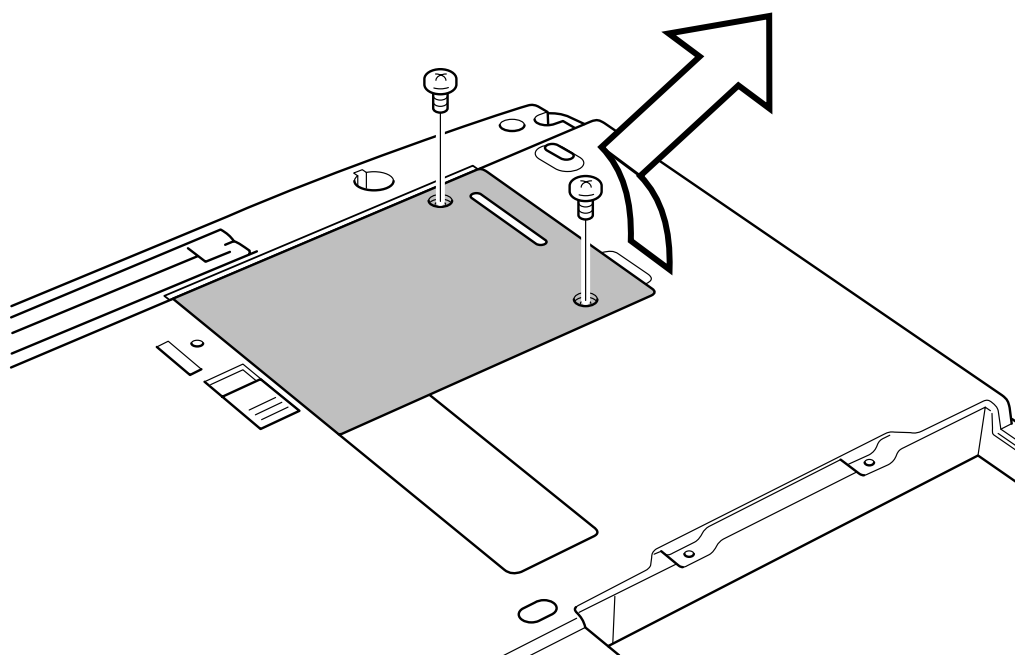

Ta bort locket till kortplatsen

5. Lyft upp locket till Bluetooth-modulen och ta bort det

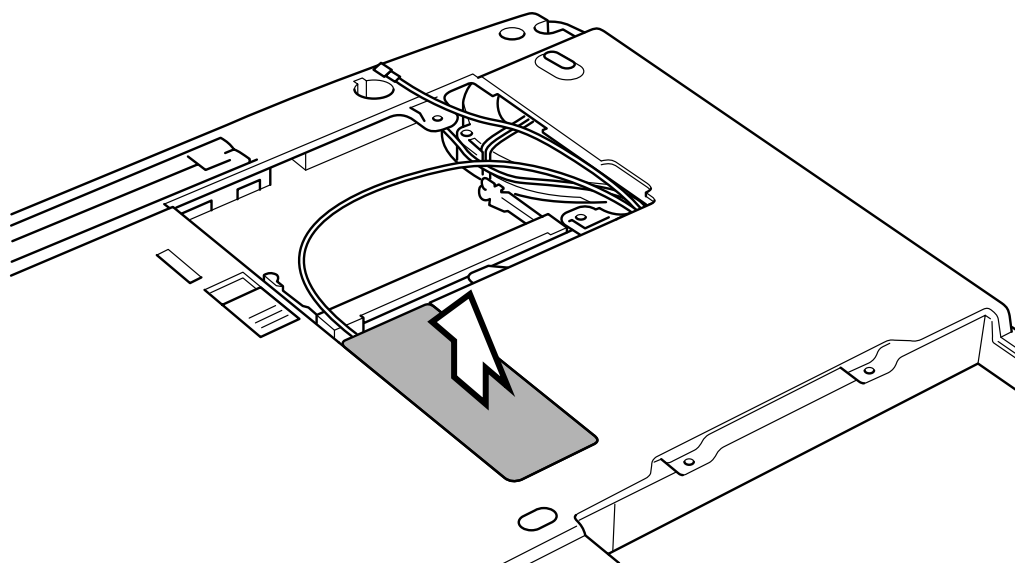

Ta bort locket till Bluetooth-modulen

6. Anslut antennkabeln till uttaget på Bluetooth-modulen.



Använd en pincett för att justera kontakten och trycka fast den. Var försiktig så du inte trycker på kretsarna på Bluetooth-modulen.

7. Håll i kortet, sätt i kortkontakten längst ned på kortet i datoruttaget och tryck med fast hand.



Håll kortet i sidorna. Rör inte kontakten på kortet eller datorn. Smuts på kontakterna kan orsaka problem.

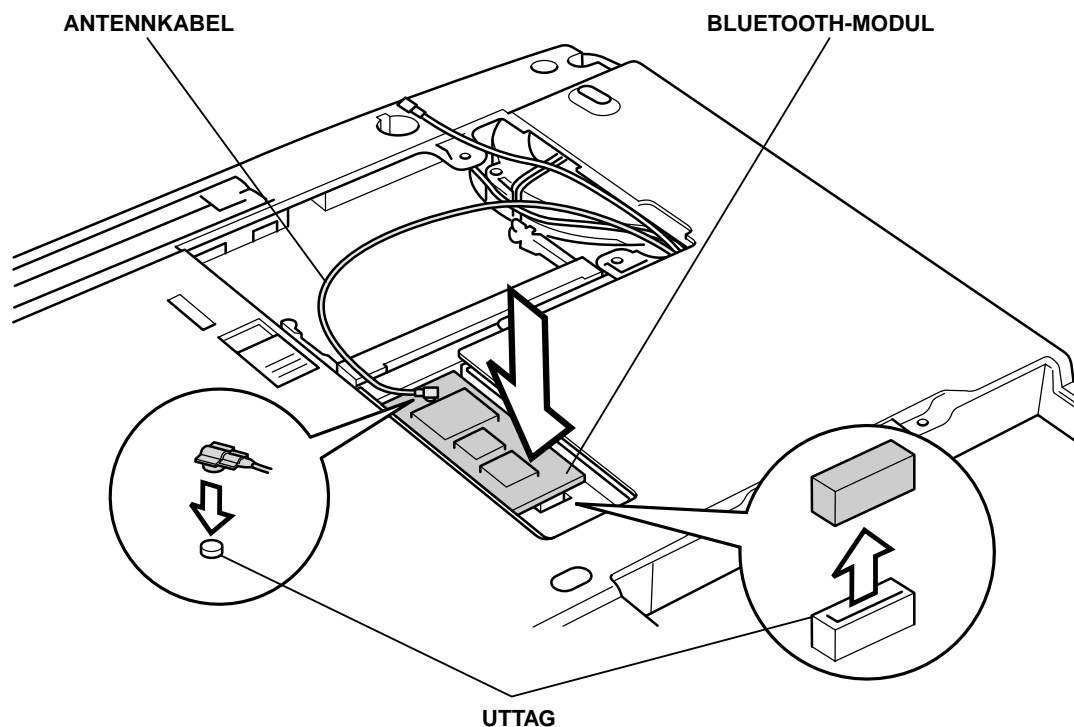

Installera Bluetooth-modulen

8. Sätt i locket till Bluetooth-kortplatsen.
9. Justera de två flikarna på kanten av kortplatsens lock med de två skårorna på kortplatsen och sätt fast locket.
10. Fäst locket till det trådlösa nätverkskortet med två av de två svarta skruvarna (M2x4).

Fästa etiketter

På bilderna nedan visas placering av etiketterna på Tecra 9000 och Portégé 4000. Bokstäverna A och B motsvarar etiketterna som visas på bilderna nedan. Etiketterna varierar beroende på datorns konfiguration.

Placering av etikett

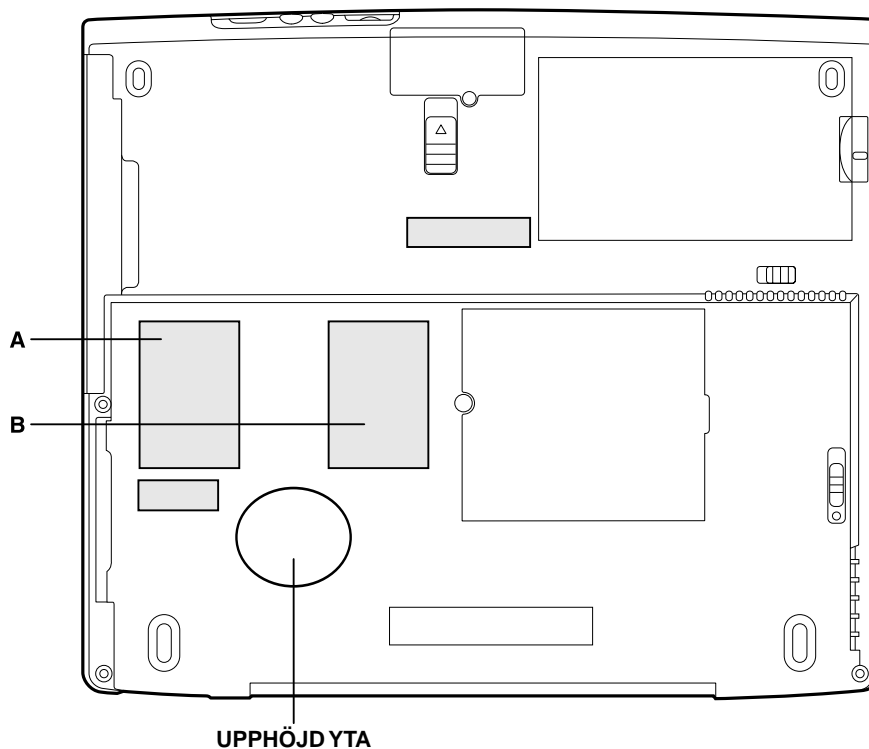

Etikettplacering på Tecra 9000



Det finns en rund upphöjning på undersidan av Tecra 9000. Täck inte över denna yta med en etikett.

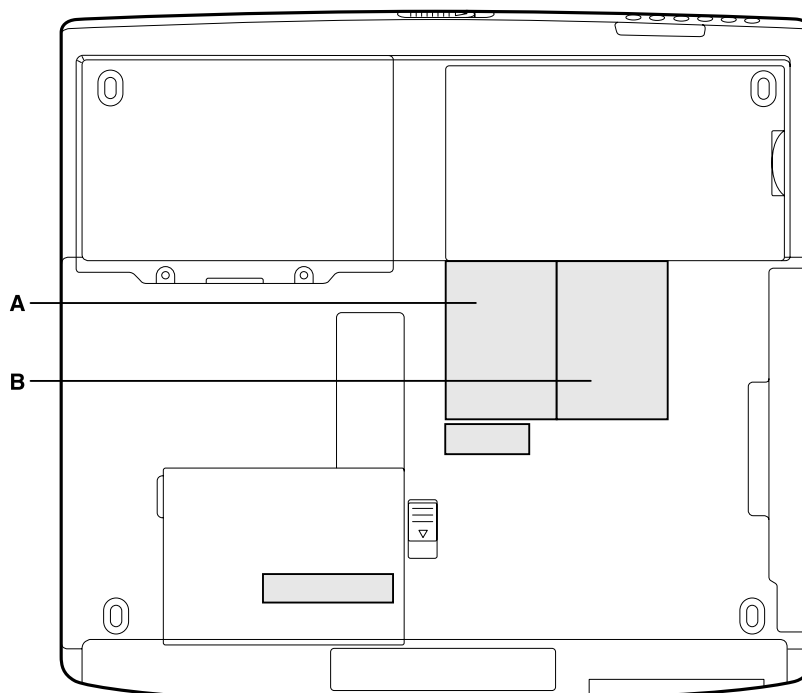

Etikettplacering på Portégé 4000

Nya etiketter

Titta på bilderna ovan och nedan när du sätter fast nya etiketter.

1. Om datorn har etiketten för trådlöst nätverk i läge A, fäster du etiketten enligt bilden i läge B.



Bluetooth-etikett



Asterisken motsvarar ett nummer. [5] avser Tecra 9000 och [6] avser Portégé 4000.

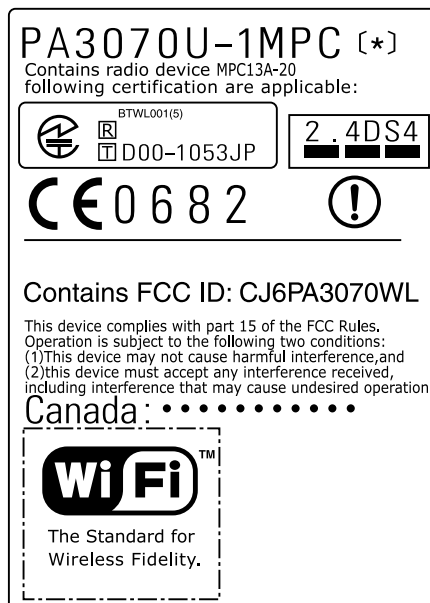

Etikett för trådlöst nätverk



Asterisken inom parentes motsvarar ett nummer. [5] avser Tecra 9000 och [6] avser Portégé 4000.

Installation af Toshiba Bluetooth-modul

Dette ark indeholder oplysninger om, hvordan du installerer Bluetooth-modulet.



Dette ark er kun til information. Bluetooth-modulet skal installeres af din hardwareforhandler.

Installation af Bluetooth-modulet (Tecra 9000)

Før du rører ved Bluetooth-modulet, skal du røre ved en metalgenstand for at aflade din krop for statisk elektricitet. Før du begynder at installere Bluetooth-modulet, skal du tage batteriet ud. Følg nedenstående trin, og kig på følgende figurer.

1. Sluk computeren, og tag netadapteren ud.
2. Vend computeren om på hovedet.
3. Tag hovedbatteriet og det sekundære batteri (hvis der er installeret et i Slim-drevpladsen) ud. Kig i brugerhåndbogen til computeren: kapitel 6, *Strømforsyning og starttilstande*, for at få oplysninger om, hvordan du tager hovedbatteriet ud, og kapitel 8, *Ekstraudstyr*, for at få oplysninger om, hvordan du tager det sekundære batteri ud.

-
4. Fjern den sorte LH-STIX-skrue (M2x4) med fladt hoved, der holder pladslåget til Bluetooth-modulet på plads, og løft låget ud.

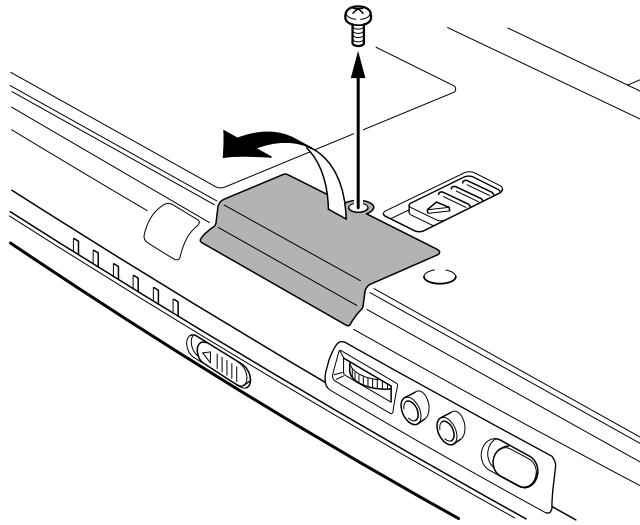

Sådan fjernes pladslåget til Bluetooth-modulet

5. Sæt antenneledningerne i stikket på Bluetooth-modulet.



Brug en pincet til at placere stikket korrekt, og tryk det på plads. Pas på, du ikke kommer til at trykke for hårdt på de integrerede kredsløb på Bluetooth-modulet.

6. Tag fat i kortet, sæt stikket på undersiden i computerens stik, og tryk forsigtigt, så det placeres korrekt.



Tag altid kun fat i siderne på Bluetooth-modulet. Rør ikke ved kortets eller computerens stik. Snavs på stikkene kan give adgangsproblemer.

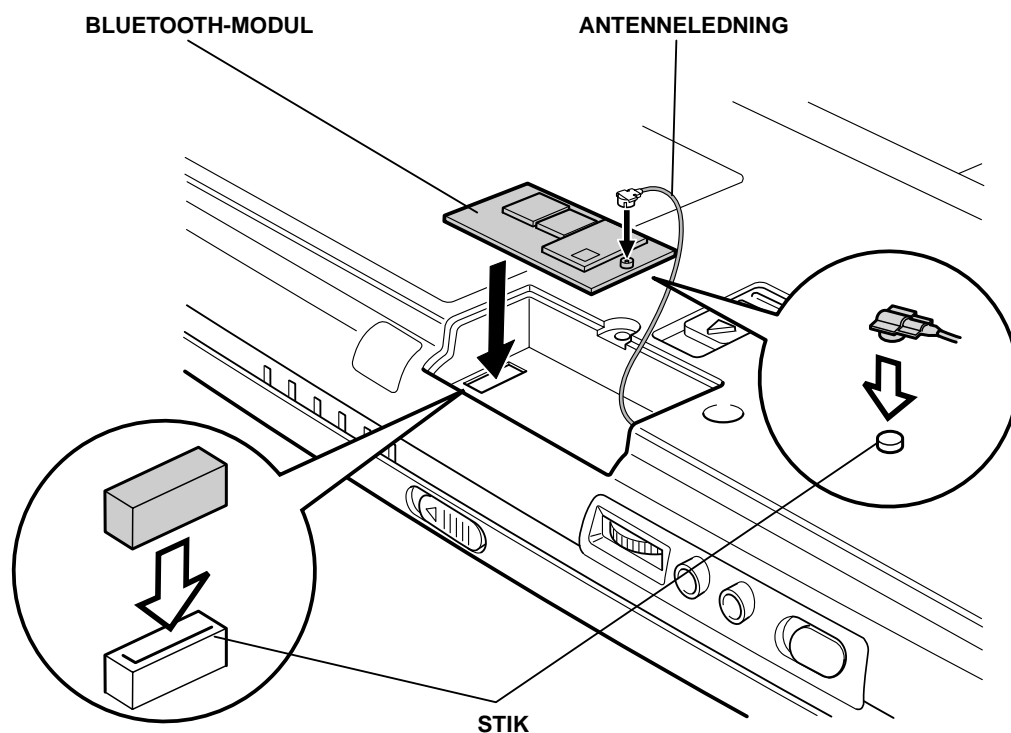

Installation af Bluetooth-modulet (Tecra 9000)

7. Sæt låget til Bluetooth-modulet på plads, og fastgør det med den sorte LH-STIX-skrue (M2x4) med fladt hoved.

Installation af Bluetooth-modulet (Portégé 4000)

Før du rører ved Bluetooth-modulet, skal du røre ved en metalgenstand for at aflade din krop for statisk elektricitet. Før du begynder at installere Bluetooth-modulet, skal du følge nedenstående trin og kigge på følgende figurer.

1. Sluk computeren, og tag netadapteren ud.
2. Vend computeren om på hovedet.
3. Tag hovedbatteriet og det sekundære batteri (hvis der er installeret et i Slim-drevpladsen) ud. Kig i brugerhåndbogen til computeren: kapitel 6, *Strømforsyning og starttilstande*, for at få oplysninger om, hvordan du tager hovedbatteriet ud, og kapitel 8, *Ekstraudstyr*, for at få oplysninger om, hvordan du tager det sekundære batteri ud.

4. Tag de to sorte LH-STIX-skruer (M2x4) med fladt hoved ud, der holder pladslåget til kortet til trådløse LANs, og løft låget op.

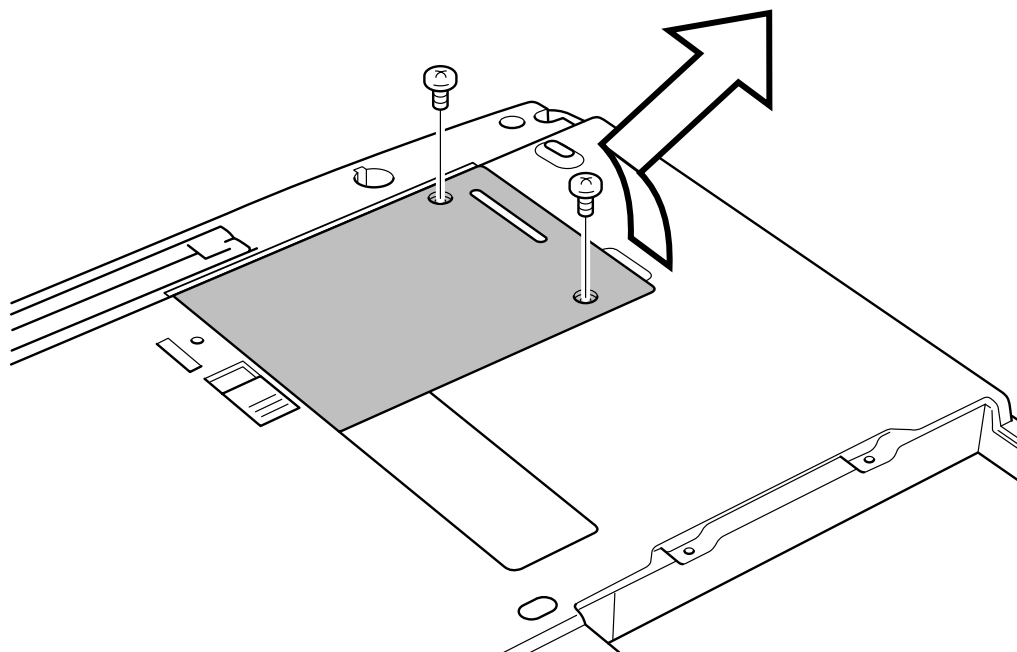

Sådan fjernes pladslåget til kortet til trådløse LANs

5. Løft pladslåget til Bluetooth-modulet op for at fjerne det.

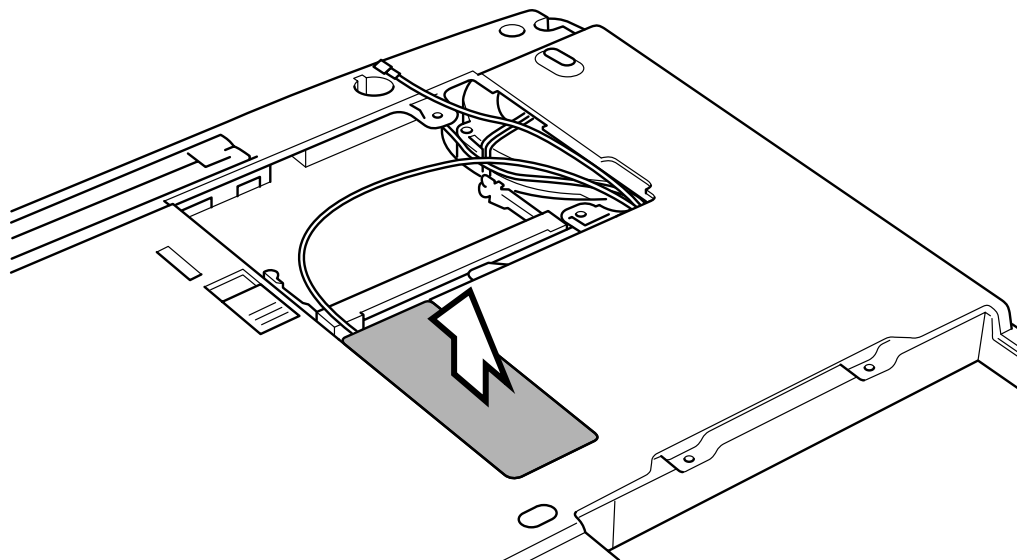

Sådan fjernes pladslåget til Bluetooth-modulet

6. Sæt antenneledningen i stikket på Bluetooth-modulet.



Brug en pincet til at placere stikket korrekt, og tryk det på plads. Pas på, du ikke kommer til at trykke for hårdt på de integrerede kredsløb på Bluetooth-modulet.

7. Tag fat i kortet, sæt stikket på undersiden i computerens stik, og tryk forsigtigt, så det placeres korrekt.



Tag altid kun fat i siderne på Bluetooth-modulet. Rør ikke ved kortets eller computerens stik. Snavs på stikkene kan give adgangsproblemer.

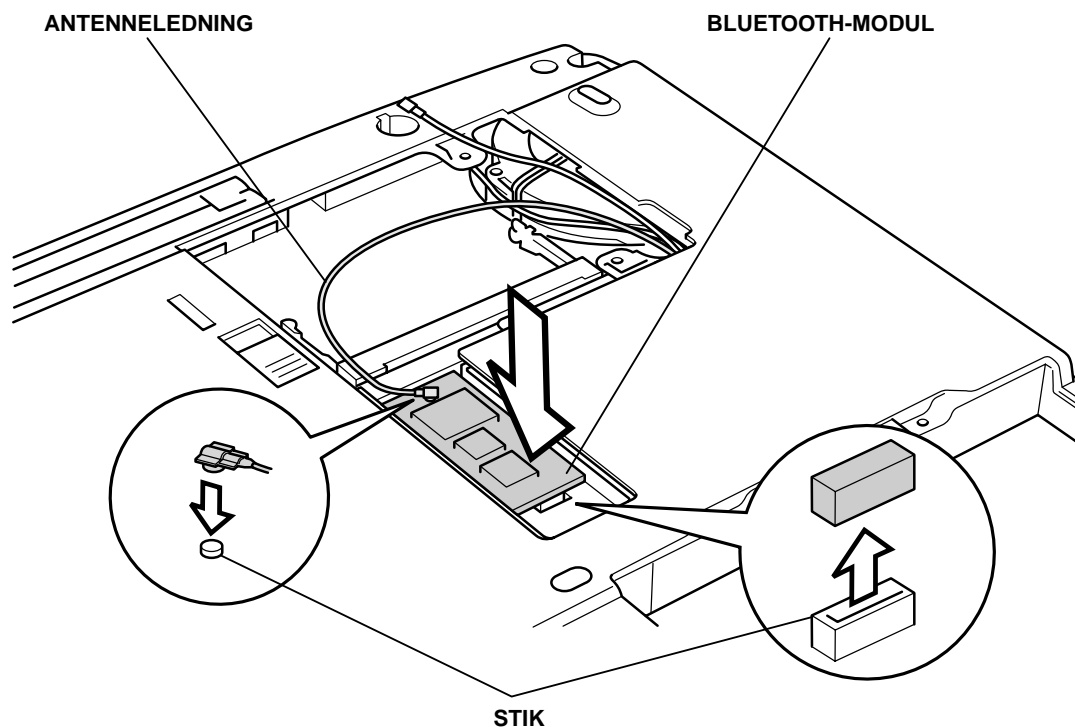

Installation af Bluetooth-modulet

8. Sæt Bluetooth-pladslåget på plads.
9. Placer de to tapper på kanten af pladslåget til kortet til trådløse LANs ud for de to riller på pladsen til kortet til trådløse LANs, og sæt pladslåget til kortet til trådløse LANs på plads.
10. Fastgør pladslåget til kortet til trådløse LANs med de to sorte LH-STIX-skruer (M2x4) med fladt hoved.

Påsætning af etiketter

Nedenstående figurer angiver, hvor etiketterne på computere i Tecra 9000- og Portégé 4000-serien skal placeres. Bogstaverne A og B svarer til de etiketter, der angives i senere illustrationer. De påsatte etiketter varierer afhængig af computerens konfiguration.

Etiketplaceringer

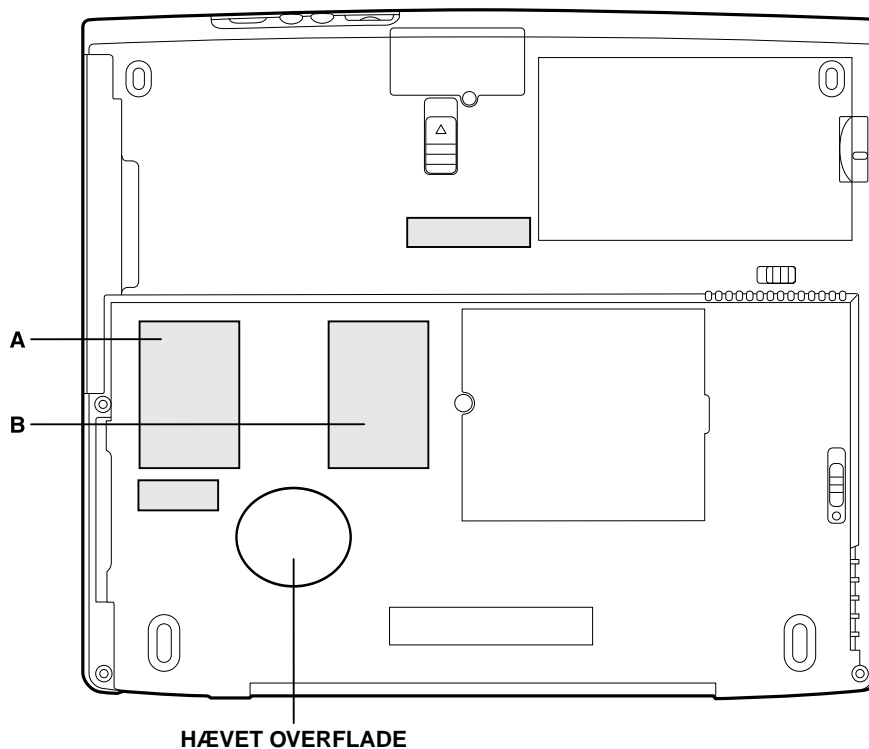

Etiketplaceringer på Tecra 9000



Tecra 9000-computeren har en rund hævet overflade i bunden. Denne overflade må ikke dækkes med en etiket.



Etiketplaceringer på Portégé 4000

Nye etiketter

Se ovenstående og nedenstående figurer, når du sætter nye etiketter på.

1. Hvis der sidder en etiket til trådløse LANs på computeren, som er placeret på position A, skal du placere etiketten i følgende figur på position B.



Bluetooth-etiket



Stjernen i parenteserne repræsenterer et tal. [5] angiver Tecra 9000, og [6] angiver Portégé 4000.

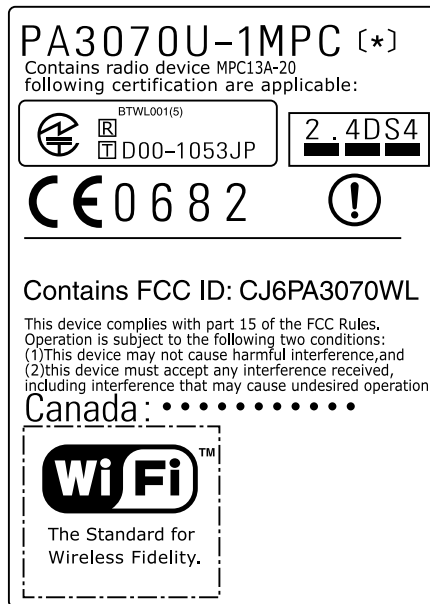

Etiket til trådløse LANs



Stjernen i parenteserne repræsenterer et tal. [5] angiver Tecra 9000, og [6] angiver Portégé 4000.

Installasjon av Toshiba Bluetooth-modul

Dette arket gir informasjon om installasjon av Bluetooth-modulen.



Dette arket tjener bare til informasjon. Bluetooth-modulen skal være installert fra forhandlerens side.

Installere Bluetooth-modulen (Tecra 9000)

Før du håndterer Bluetooth-modulen, fjerner du statisk elektrisitet fra kroppen ved å berøre en metallgjenstand med jordforbindelse. Før du installerer Bluetooth-modulen, må du fjerne batteripakken. Følg trinnene nedenfor, og se figurene som ledsager teksten.

1. Slå av strømmen og kople fra omformeren.
2. Snu maskinen opp-ned.
3. Fjern hovedbatteriet samt et eventuelt tilleggsbatteri hvis et slikt er installert i Slim SelectBay-stasjonen. Se brukerhåndbokens kapittel 6, *Strømforsyning og startmodi*, for fjerning av hovedbatteriet, og kapittel 8, *Tilleggsutstyr*, for fjerning av tilleggsbatteriet.

-
4. Fjern en sekskantet, svart M2x4 LH-STIX skrue med flatt hode som sikrer dekkelet over sporet for Bluetooth-modulen, og løft av dekkelet.

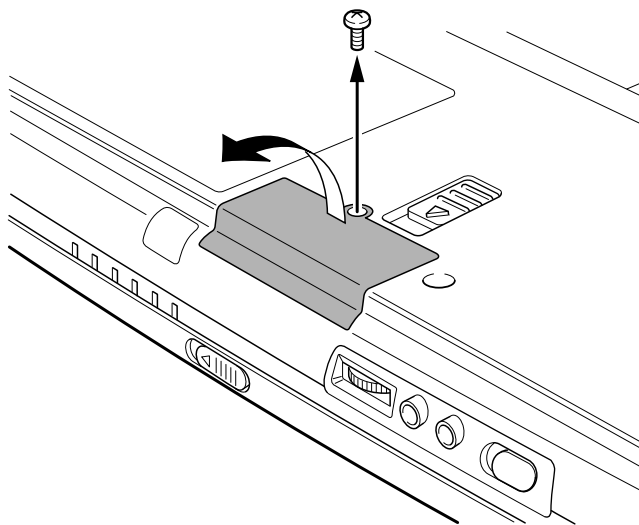

Fjerne spordekkelet for Bluetooth-modulen

5. Kople antennekablene til de riktige kontaktene på Bluetooth-modulen.



Bruk en pinsett til å rette inn kontaktene og trykke dem på plass. Pass på at du ikke legger trykk på de trykte kretsene på Bluetooth-modulen.

6. Hold kortet, før kontakten i bunnen av kortet inn i sokkelen på maskinen, og trykk forsiktig for å sikre god kontakt.



Hold Bluetooth-modulen bare i sidene. Ikke berør kontaktflatene på kortet eller på maskinen. Smuss på kontaktene kan føre til problemer.

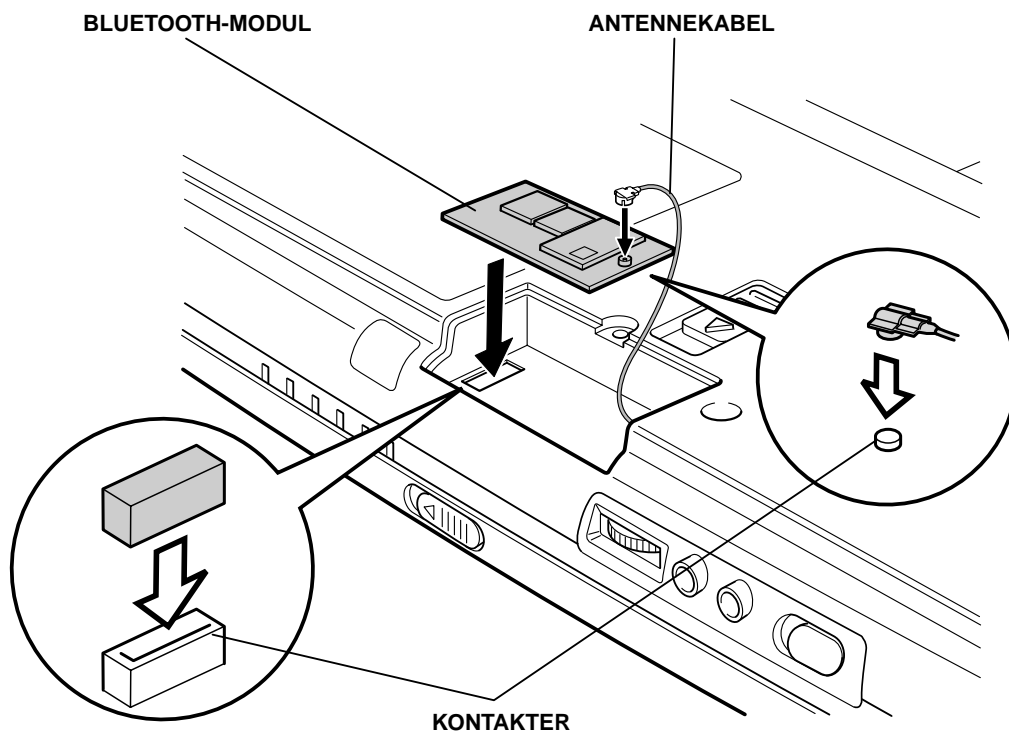

Installere Bluetooth-modulen (Tecra 9000)

7. Sett dekselet for Bluetooth-modulen på plass, og fest det med skruen du fjernet i trinn 4.

Installere Bluetooth-modulen (Portégé 4000)

Før du håndterer Bluetooth-modulen, fjerner du statisk elektrisitet fra kroppen ved å berøre en metallgjenstand med jordforbindelse. Følg trinnene nedenfor, og se figurene som ledsager teksten, når du skal installere Bluetooth-modulen.

1. Slå av strømmen og kople fra omformeren.
2. Snu maskinen opp-ned.
3. Fjern hovedbatteriet samt et eventuelt tilleggsbatteri hvis et slikt er installert i Slim SelectBay-stasjonen. Se brukerhåndbokens kapittel 6, *Strømforsyning og startmodi*, for fjerning av hovedbatteriet, og kapittel 8, *Tilleggsutstyr*, for fjerning av tilleggsbatteriet.

4. Fjern to sekskantede, svarte M2x4 LH-STIX skruer med flatt hode som sikrer dekkelet over sporet for Bluetooth-modulen, og løft opp dekkelet.

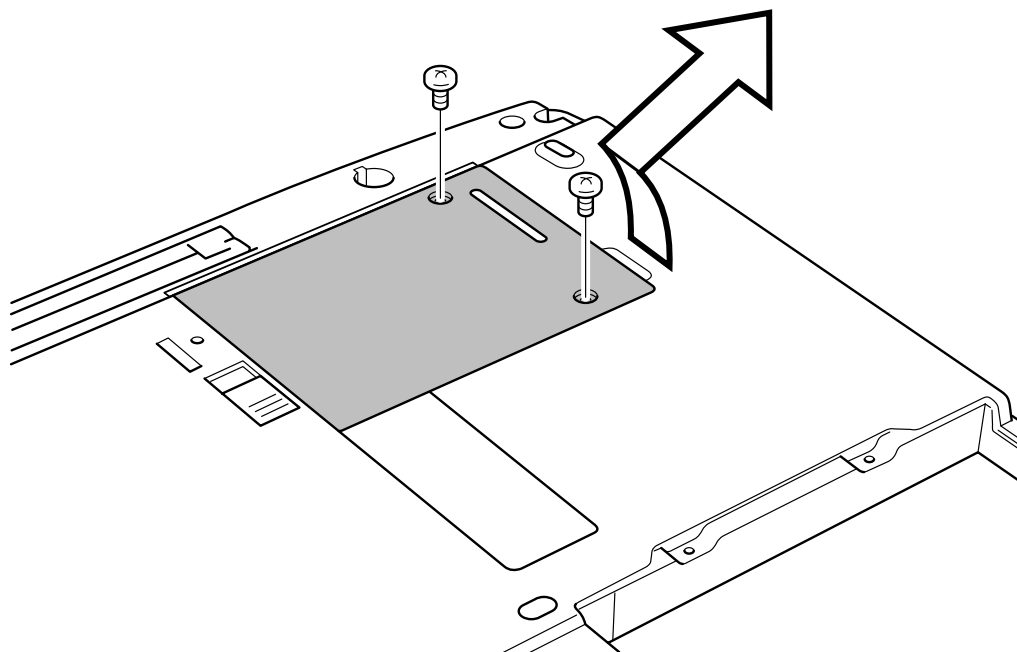

Løfte spordekkelet for Bluetooth-modulen

5. Løft spordekkelet for Bluetooth-modulen opp for å fjerne den.

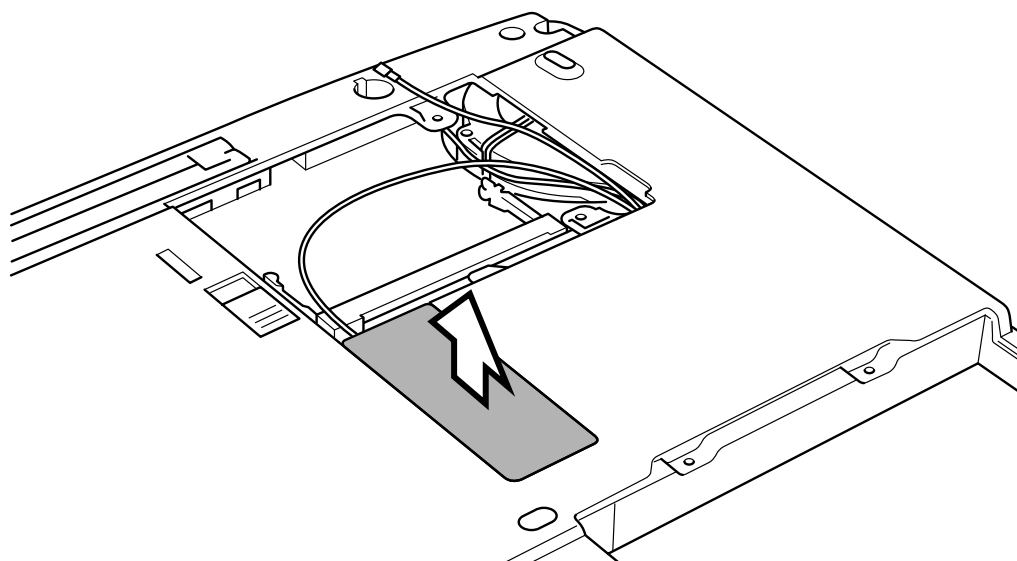

Fjerne spordekkelet for Bluetooth-modulen

6. Kople antennekabelen til den riktige kontakten på Bluetooth-modulen.



Bruk en pinsett til å rette inn kontakten og trykke den på plass. Pass på at du ikke legger trykk på de trykte kretsene på nettverkskortet.

7. Hold kortet, før kontakten i bunnen av kortet inn i sokkelen på maskinen, og trykk forsiktig for å sikre god kontakt.



Hold Bluetooth-modulen bare i sidene. Ikke berør kontaktflatene på kortet eller på maskinen. Smuss på kontaktene kan føre til problemer.

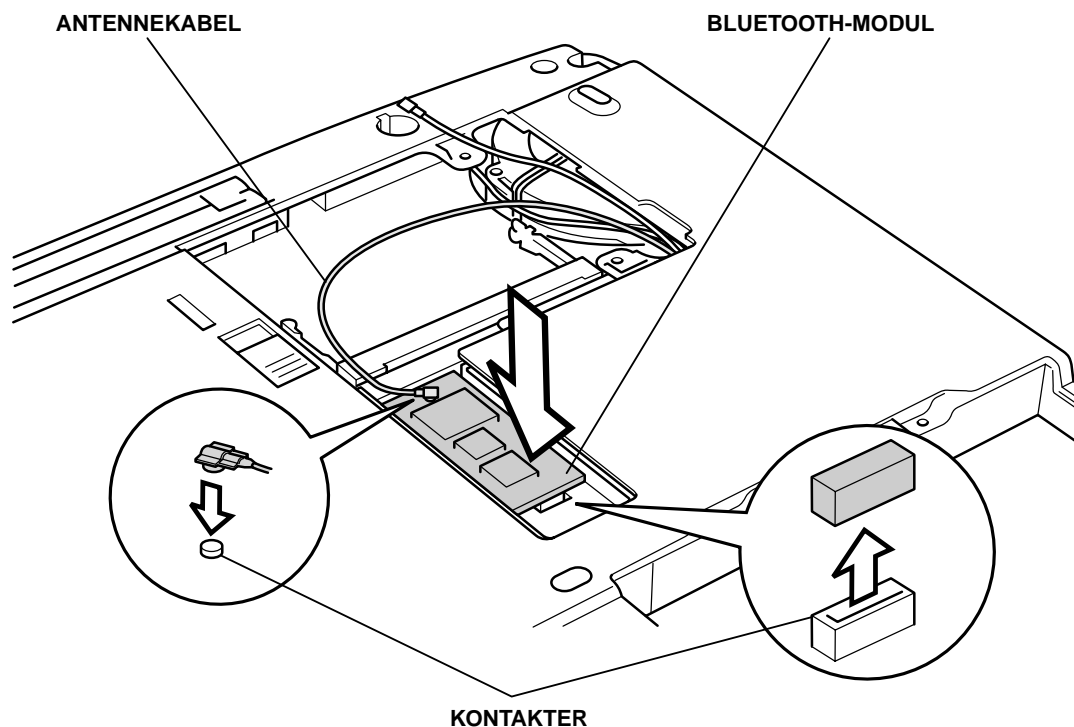

Installere Bluetooth-modulen

8. Sett dekselet for Bluetooth-modulen på plass.
9. Fest dekselet med de to sekskantede, svarte M2x4 LH-STIX skruene med flatt hode som du fjernet i trinn 4.

Feste etiketter

Illustrasjonene nedenfor viser plasseringen av ulike etiketter på Tecra 9000- og Portégé 4000-maskinene. Bokstavene A, og B samsvarer med etiketter som identifiseres i senere illustrasjoner. Hvilke etiketter som er påført, vil variere med den aktuelle konfigurasjonen av hver maskin.

Etikettplassering

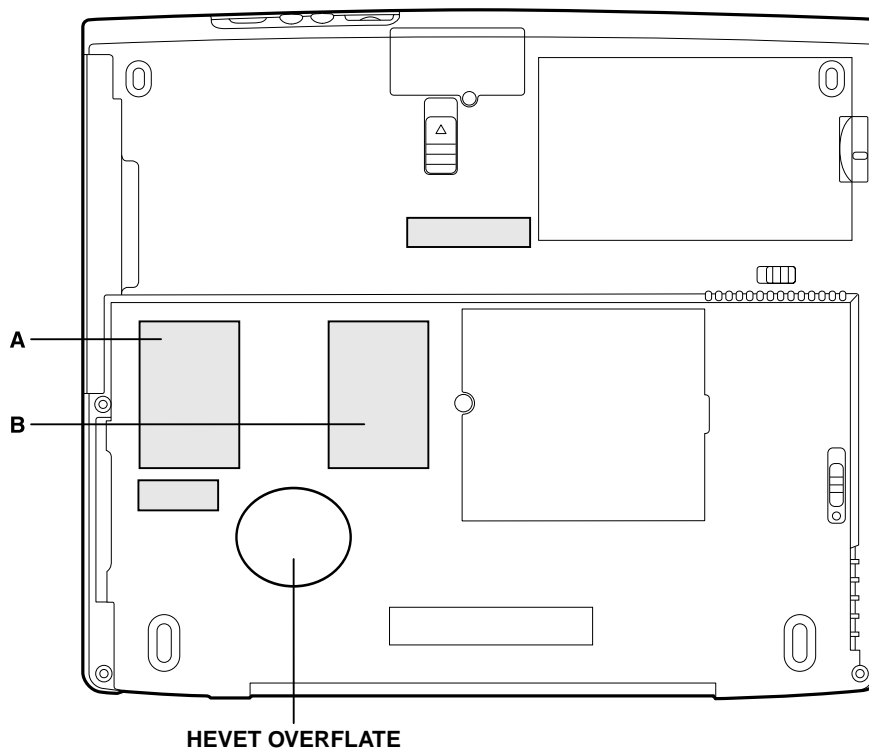

Etikettplassering på Tecra 9000



Det er en rund, hevet overflate i bunnen av Tecra 9000-maskinen. Ikke dekk denne overflaten med etiketter.

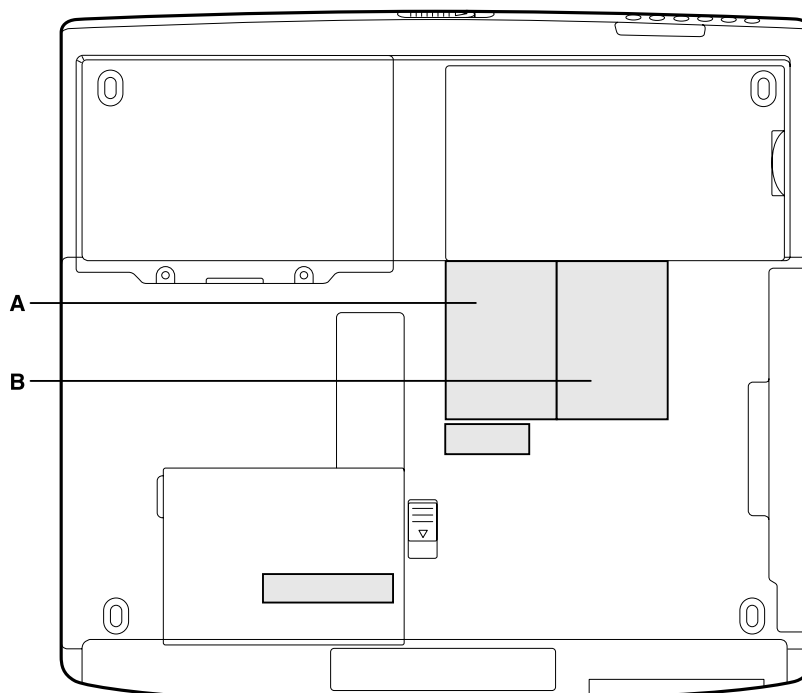

Etikettplassering på Portégé 4000

Nye etiketter

Se illustrasjonene ovenfor og nedenfor når du skal montere nye etiketter.

1. Hvis maskinen har Wireless LAN-etiketten i posisjon A, plasserer du Bluetooth-etiketten i posisjon B.



Bluetooth-etiketten



Stjernen i klammer representerer et tall. [5] indikerer Tecra 9000, og [6] indikerer Portégé 4000.

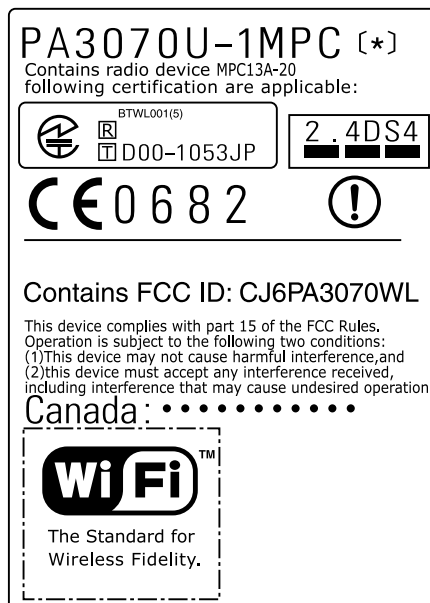

Wireless LAN-etiketten



Stjernen i klammer representerer et tall. [5] indikerer Tecra 9000, og [6] indikerer Portégé 4000.

