

Quick Start

Follow these instructions to display pages from books and documents, and three-dimensional objects. To use other features, see the *User's Guide* on the product's CD-ROM. It provides instructions for using the microscope adapter, capturing still images, and using the included software.

Before using the product, make sure you read the safety instructions in the *User's Guide* on the product's CD-ROM.

Setting up the product

- 1 Raise the camera arm.

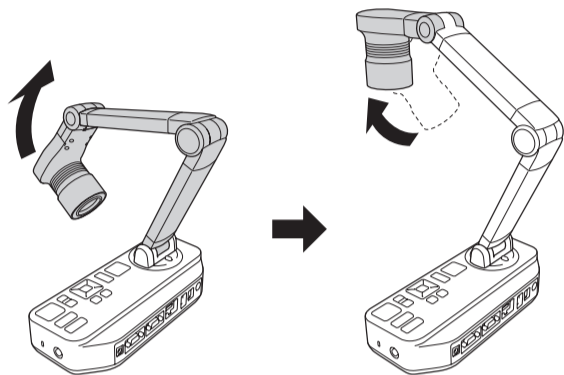

- 2 Connect your projector. Use a VGA cable (included), a composite video cable (check your projector for available ports), or an HDMI cable (not included).

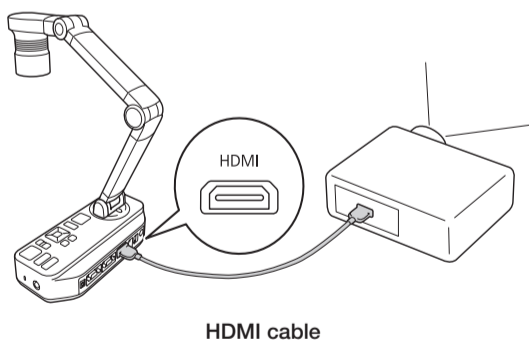
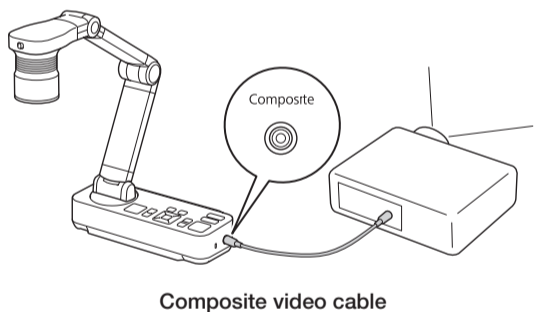
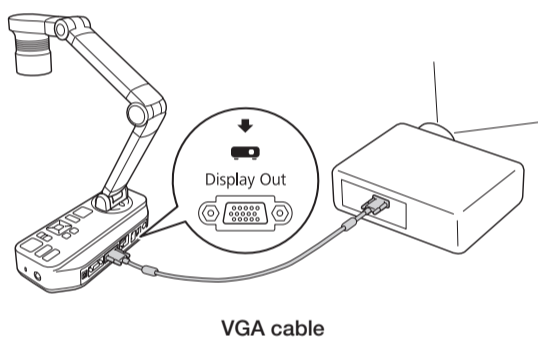

- 3 Connect the power adapter.

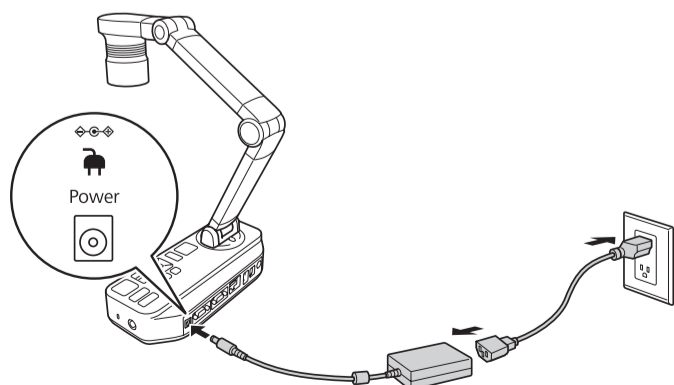

- 4 Press the power button to turn on the document camera.
- 5 Turn on your projector. Then select the source (port) on the projector that lets you display the camera image. On the document camera, press the **Source** button, if necessary.

Using the product

- 1 Place your document on the table under the camera head. Align the center of your document with the ▼ mark on the side of the document camera.

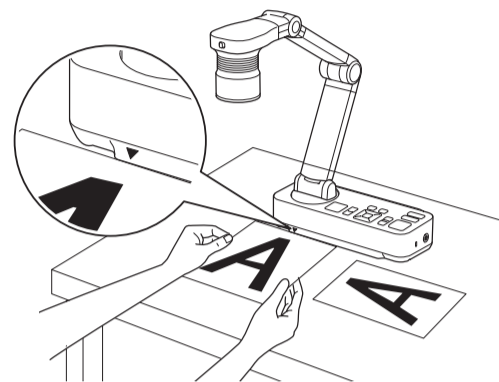

- 2 Slide the lamp switch to illuminate the document.

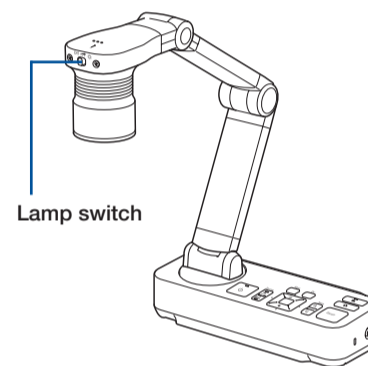

- 3 Press the **Focus** button on the document camera or the **Auto Focus** button on the remote control. Your document is automatically focused.
- 4 To zoom in or out on part of the image, press the **Zoom** or button.

Note: You can also use the remote control to adjust the image.

When you're done using the product, turn it off and lower the camera arm as shown.

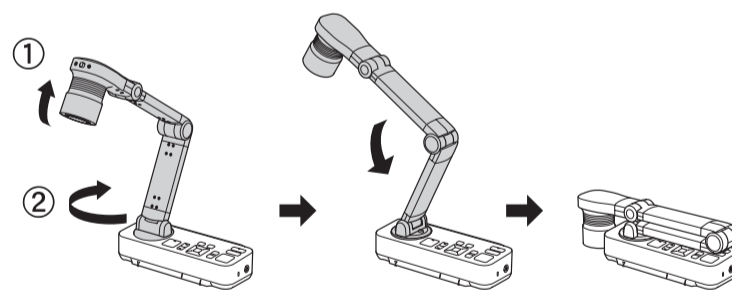

Using the software

The included software lets you capture live audio and video, as well as still images. You can also use it to make time-lapse movies, annotate captured images, and upload your videos to popular websites.

Installing the software

You can install the software on a Windows® or Mac computer.

- 1 Insert the EPSON Document Camera Software CD.
- 2 When you see the license agreement, click **Yes** or **Agree**.
- 3 Follow the on-screen instructions to install all the software, including the Button Manager. (Make sure the Install Button Manager for EPSON Document Camera box is selected.)

Using the software

- 1 Connect the document camera to your computer with a USB cable.

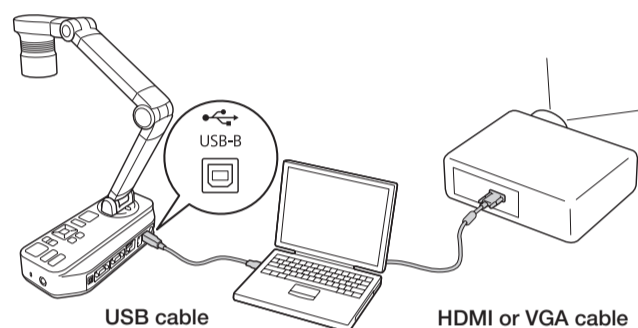

- 2 Connect the computer to your projector with an HDMI or VGA cable.
- 3 If you're using a laptop, make sure you've set it to output video to an external monitor. (On a PC, hold down the **Fn** key and press  or **CRT/LCD**. On a Mac, open **System Preferences**, click **Displays**, click **Arrangement**, and select **Mirror Displays**.)
- 4 Start the software. From Programs or All Programs (Windows) or the Applications folder (Mac OS X), select **ArcSoft Application Software for Epson Document Camera**.
- 5 Use the application's capture buttons to record a still image, photo burst, time-lapse movie, or video.



For further instructions, see the *User's Guide* on the product's CD-ROM.

Where to get help

Manual

See the *User's Guide* on the product's CD-ROM.

Telephone support services

To use the EPSON® PrivateLine® Support service, call (800) 637-7661. This service is available for the duration of your warranty period. You may also speak with a support specialist by dialing (562) 276-4394 (U.S.) or (905) 709-3839 (Canada).

Support hours are 6 AM to 8 PM, Pacific Time, Monday through Friday and 7 AM to 4 PM, Saturday.

Days and hours of support are subject to change without notice. Toll or long distance charges may apply.

Internet support

Visit epson.com/support (U.S.) or epson.ca/support (Canada) for solutions to common problems. You can download documentation, get FAQs and troubleshooting advice, or e-mail Epson with your questions.

Registration

Register today to get product updates, special promotions, and customer-only offers. You can use the CD included with your projector, or register online at www.epson.com/webreg.

Limited warranty

What Is Covered: Epson America, Inc. ("Epson") warrants to the original retail purchaser of the Epson product enclosed with this limited warranty statement that the product, if purchased new and operated in the United States, Canada, or Puerto Rico will be free from defects in workmanship and materials for a period of two (2) years from the date of original purchase. For warranty service, you must provide proof of the date of original purchase.

What Epson Will Do To Correct Problems: If your product requires service during the limited warranty period, please call Epson at the number on the bottom of this statement and be prepared to provide the model, serial number, and date of original purchase. Epson will, at its option, repair or replace the defective unit, without charge for parts or labor. If Epson authorizes an exchange for the defective unit, Epson will ship a replacement product to you, freight prepaid, so long as you use an address in the United States, Canada, or Puerto Rico. You are responsible for securely packaging the defective unit and returning it to Epson within five (5) working days of receipt of the replacement. Epson requires a debit or a credit card number to secure the cost of the replacement product in the event that you fail to return the defective one. If Epson authorizes repair instead of exchange, Epson will direct you to send your product to Epson or its authorized service center, where the product will be repaired and sent back to you. You are responsible for packing the product and for all costs to and from the EPSON authorized service center. When warranty service involves the exchange of the product or of a part, the item replaced becomes Epson property. The exchanged product or part may be new or refurbished to the Epson standard of quality, and at Epson's option, the replacement may be another model of like kind and quality. Epson's liability for replacement of the covered product will not exceed the original retail selling price of the covered product. Exchange or replacement products or parts assume the remaining warranty period of the product covered by this limited warranty.

What This Warranty Does Not Cover: This warranty covers only normal use in the United States, Canada or Puerto Rico. Twenty-four hours per day or other excessive continual use is not considered normal use. This warranty is not transferable. Epson is not responsible for warranty service should the Epson label or logo or the rating label or serial number be removed. Epson is not responsible for warranty service should the product fail to be properly maintained or fail to function properly as a result of misuse, abuse, improper installation, neglect, improper shipping, damage caused by disasters such as fire, flood, and lightning, improper electrical current, software problems, interaction with non-Epson products, or service other than by Epson or an EPSON Authorized Servicer. Postage, insurance, or shipping costs incurred in presenting your EPSON product for carry-in warranty service are your responsibility. Epson will pay for all freight charges if you choose to send your unit to Epson for repair. If a claimed defect cannot be identified or reproduced in service, you will be held responsible for costs incurred.

THE WARRANTY AND REMEDY PROVIDED ABOVE ARE EXCLUSIVE AND IN LIEU OF ALL OTHER EXPRESS OR IMPLIED WARRANTIES INCLUDING, BUT NOT LIMITED TO, THE IMPLIED WARRANTIES OF MERCHANTABILITY OR FITNESS FOR A PARTICULAR PURPOSE. SOME LAWS DO NOT ALLOW THE EXCLUSION OF IMPLIED WARRANTIES. IF THESE LAWS APPLY, THEN ALL EXPRESS AND IMPLIED WARRANTIES ARE LIMITED TO THE WARRANTY PERIOD IDENTIFIED ABOVE. UNLESS STATED HEREIN, ANY STATEMENTS OR REPRESENTATIONS MADE BY ANY OTHER PERSON OR FIRM ARE VOID. IN THE EVENT THE REMEDIES ABOVE FAIL, EPSON'S ENTIRE LIABILITY SHALL BE LIMITED TO A REFUND OF THE PRICE PAID FOR THE EPSON PRODUCT COVERED BY THIS LIMITED WARRANTY. EXCEPT AS PROVIDED IN THIS WRITTEN WARRANTY, NEITHER EPSON AMERICA, INC. NOR ITS AFFILIATES SHALL BE LIABLE FOR ANY LOSS, INCONVENIENCE, OR DAMAGE, INCLUDING DIRECT, SPECIAL, INCIDENTAL, OR CONSEQUENTIAL DAMAGES, RESULTING FROM THE USE OR INABILITY TO USE THE EPSON PRODUCT, WHETHER RESULTING FROM BREACH OF WARRANTY OR ANY OTHER LEGAL THEORY.

In Canada, warranties include both warranties and conditions.

Some jurisdictions do not allow limitations on how long an implied warranty lasts and some jurisdictions do not allow the exclusion or limitation of incidental or consequential damages, so the above limitations and exclusions may not apply to you. This warranty gives you specific legal rights, and you may also have other rights, which vary from jurisdiction to jurisdiction.

To find the EPSON Authorized Reseller nearest you, please visit www.epson.com.

To find the EPSON Customer Care Center nearest you, please visit www.epson.com/support.

To contact the EPSON ConnectionSM, please call (800) 637-7661 or (562) 276-4394 in the U.S. and (905) 709-3839 in Canada or write to Epson America, Inc., P.O. Box 93012, Long Beach, CA 90809-3012.



EPSON is a registered trademark and EPSON Exceed Your Vision is a registered logomark of Seiko Epson Corporation. PrivateLine is a registered trademark and EPSON Connection is a service mark of Epson America, Inc. General Notice: Other product names used herein are for identification purposes only and may be trademarks of their respective owners. Epson disclaims any and all rights in those marks.

This information is subject to change without notice.

WARNING: The cords included with this product contain chemicals, including lead, known to the State of California to cause birth defects or other reproductive harm. **Wash hands after handling.** (This notice is provided in accordance with Proposition 65 in Cal. Health & Safety Code § 25249.5 and following.)

Installation rapide

Suivez les directives ci-après pour projeter les pages d'un livre et de documents ou des objets en trois dimensions. Pour utiliser d'autres fonctions, consultez le *Guide de l'utilisateur* sur le CD-ROM du produit. Vous y trouverez des directives sur l'utilisation de l'adaptateur de microscope, la saisie d'images fixes et l'utilisation du logiciel fourni avec l'appareil.

Avant d'utiliser l'appareil, lisez bien les consignes de sécurité énumérées dans le *Guide de l'utilisateur* sur le CD-ROM du produit.

Configuration de la caméra de documents

- 1 Soulevez le bras de la caméra.

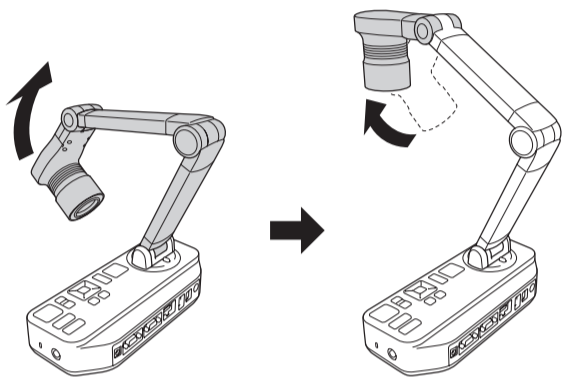

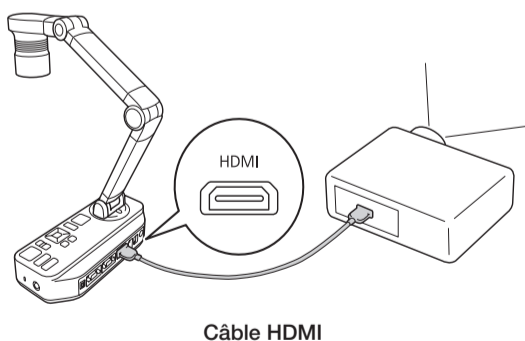
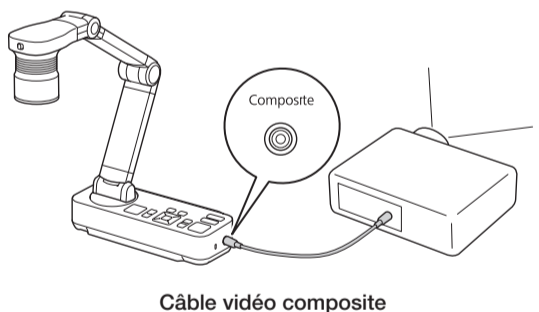
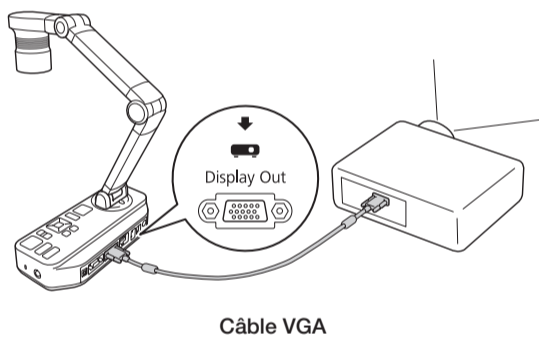

- 2 Branchez votre projecteur. Utilisez un câble VGA (fourni), un câble vidéo composite (vérifiez les ports qu'offrent le projecteur) ou un câble HDMI (non inclus).

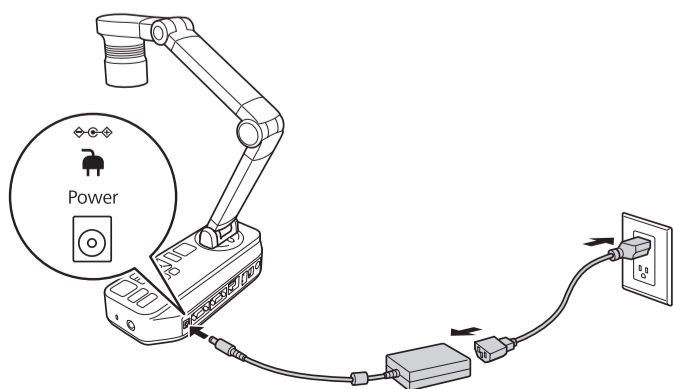

- 3 Branchez l'adaptateur de courant.



- 4 Appuyez sur le bouton d'alimentation  pour mettre la caméra de documents sous tension.
- 5 Mettez le projecteur sous tension. Sélectionnez ensuite la source d'image (c.-à-d. le port) du projecteur qui vous permet de projeter l'image provenant de la caméra. Sur la caméra de documents, appuyez sur le bouton  **Source**, au besoin.

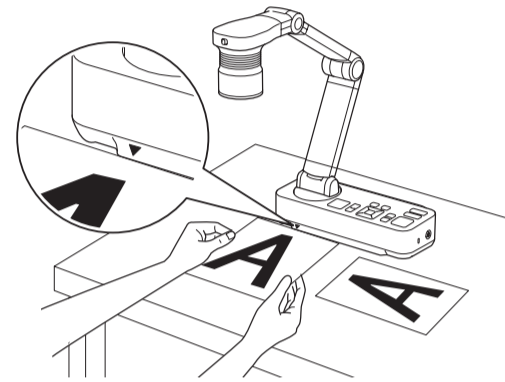

Utilisation de la caméra de documents

- 1 Placez votre document sur la table sous la tête de la caméra. Alignez le centre de votre document avec la marque ▼ sur le côté de la caméra de documents.

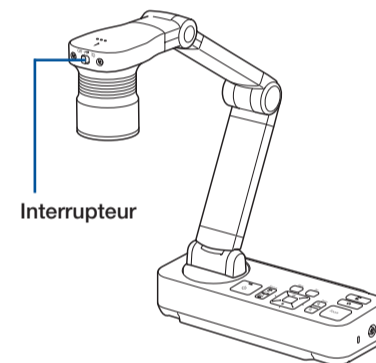

- 2 Glissez l'interrupteur de la lampe pour illuminer le document.



- 3 Appuyez sur le bouton **Focus** sur la caméra de documents ou sur le bouton **Auto Focus** sur la télécommande. L'image du document est automatiquement mise au point.
- 4 Pour faire un zoom avant ou arrière sur une partie de l'image affichée, appuyez sur le bouton **Zoom**  ou .

Remarque : Vous pouvez aussi utiliser la télécommande pour régler l'image.

Quand vous avez terminé d'utiliser l'appareil, mettez-le hors tension et baissez le bras de la caméra, tel qu'illustré.

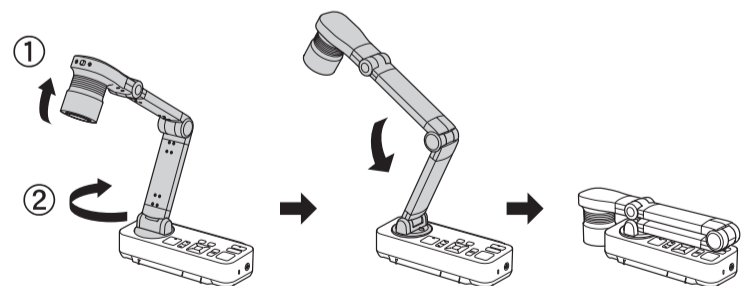

Utilisation du logiciel

Le logiciel fourni avec l'appareil vous permet de saisir des images fixes et des vidéos, ainsi que d'enregistrer des clips sonores, à partir de la caméra de documents. Vous pouvez également l'utiliser pour enregistrer des films en accéléré, ajouter des légendes aux images saisies et télécharger vos vidéos sur des sites Web populaires.

Installation du logiciel

Vous pouvez installer le logiciel sur un ordinateur Windows® ou Mac.

- 1 Insérez le CD EPSON Document Camera Software.
- 2 Lorsque la licence d'utilisation s'affiche, cliquez sur **Oui** ou **Accepter**.
- 3 Suivez les directives à l'écran pour installer tous les programmes, y compris Button Manager. (Assurez-vous que la case Installation des Button Manager for EPSON Document Came est sélectionnée.)

Utilisation du logiciel

- 1 Raccordez la caméra de documents à l'ordinateur au moyen d'un câble USB.

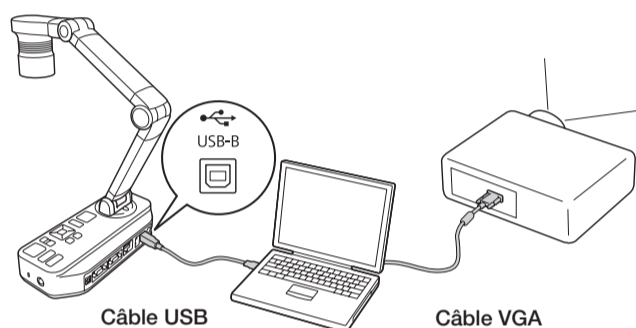

- 2 Raccordez l'ordinateur au projecteur au moyen d'un câble VGA.
- 3 Si vous utilisez un ordinateur portable, assurez-vous d'avoir configuré l'ordinateur pour l'affichage sur un moniteur externe. (Sur un ordinateur PC, enfoncez la touche **Fn** et appuyez sur  ou **CRT/LCD**. Sur un ordinateur Mac, ouvrez **Préférences Système**, cliquez sur **Moniteurs**, puis sur **Disposition**, et sélectionnez **Recopier les écrans**.)
- 4 Démarrez le logiciel. À partir de Programmes ou Tous les programmes (Windows) ou du dossier Applications (Mac OS X), sélectionnez **ArcSoft Application Software for Epson Document Camera**.
- 5 Utilisez les boutons de saisie d'image de l'application pour enregistrer une image fixe, des images en rafale, des films accélérés ou des vidéos.



Pour de plus amples renseignements, consultez le *Guide de l'utilisateur* sur le CD-ROM du produit.

Comment obtenir de l'aide

Manuel

Consultez le *Guide de l'utilisateur* sur le CD-ROM du produit.

Services de soutien téléphonique

Pour utiliser l'assistance téléphonique EPSON PrivateLine®, composez le 1-800-637-7661. Ce service est offert de 6 h à 18 h, heure du Pacifique, du lundi vendredi, pendant toute la durée de votre garantie. Vous pouvez aussi parler à un spécialiste du soutien en composant le (905) 709-3839, de 6 h à 18 h, heure du Pacifique, du lundi au vendredi.

Les heures et les jours indiqués peuvent changer sans préavis. Des frais d'interurbain sont éventuellement à prévoir.

Soutien Internet

Visitez le site Web de soutien d'Epson à l'adresse epson.ca/support et sélectionnez votre produit pour obtenir des solutions à des problèmes courants. Vous pouvez y télécharger de la documentation en français, consulter une foire aux questions et obtenir des conseils de dépannage, ou envoyer vos questions à Epson par courriel (site Web présenté en anglais seulement).

Enregistrement

Enregistrez votre produit dès aujourd'hui pour obtenir des renseignements sur les mises à jour de produits, les promotions spéciales et les offres s'adressant spécialement à nos clients. Enregistrez votre caméra de documents en utilisant la carte d'enregistrement ou en consultant le site www.epson.com/webreg.

Garantie limitée

Ce que couvre la garantie : Epson America, Inc. (« EPSON ») garantit à l'acheteur original du produit EPSON couvert par la présente garantie limitée, que le projecteur, s'il est acheté à l'état neuf et utilisé au Canada, aux États-Unis ou à Porto Rico, sera exempt de défaut de fabrication et de vice de matériau pendant une durée de deux (2) ans à compter de la date d'achat d'origine. Pour toute intervention au titre de la garantie, vous devez fournir la preuve de la date d'achat d'origine.

Ce que fera Epson pour remédier aux problèmes : Si votre produit doit être réparé durant la période où il est couvert par la garantie limitée, veuillez appeler Epson au numéro inscrit dans le bas de cette déclaration et assurez-vous d'être en mesure de fournir le modèle, le numéro de série et la date d'achat d'origine. Epson pourra, à son choix, réparer ou remplacer l'appareil défectueux sans frais de pièces ou de main d'œuvre. Quand Epson autorise le remplacement du produit défectueux, Epson vous enverra un produit de remplacement, en port payé si vous utilisez une adresse au Canada ou aux États-Unis ou à Porto Rico. Il vous incombe d'emballer correctement l'appareil défectueux et de le retourner à Epson dans un délai de cinq (5) jours ouvrables après avoir reçu l'unité de remplacement. Epson vous demandera un numéro de carte de crédit ou de débit pour couvrir le coût du produit de remplacement au cas où vous ne retourneriez pas le produit défectueux. Pour une réparation du produit, Epson vous demandera de lui envoyer ce dernier directement ou à son centre de service autorisé qui réparera le produit et vous le renverra. Vous avez la responsabilité d'emballer le produit et devez défrayer les coûts d'expédition vers et depuis le centre de service autorisé EPSON. Lorsqu'une intervention au titre de la garantie nécessite l'échange du produit ou d'une pièce, l'article remplacé devient propriété d'Epson. Le produit ou la pièce de rechange pourront être neufs ou remis à neuf selon les normes de qualité d'Epson et, au choix d'Epson, le produit de remplacement peut être un autre modèle de type et de qualité semblables. La responsabilité d'Epson pour le remplacement du produit couvert par la présente garantie ne peut dépasser le prix de vente d'origine du produit couvert. Les produits et pièces de rechange ou de remplacement sont couverts pour la période de garantie restante du produit couvert par la présente garantie limitée.

Ce que la garantie ne couvre pas : Cette garantie ne s'applique qu'aux États-Unis, au Canada et à Porto Rico dans le contexte d'une utilisation normale. Une utilisation vingt-quatre heures sur vingt-quatre ou toute autre utilisation continue ou excessive n'est pas considérée comme une utilisation normale. Cette garantie n'est pas transférable. Epson ne sera pas tenue d'effectuer d'intervention au titre de la garantie lorsque l'étiquette ou le logo Epson, le numéro de série ou la plaque signalétique ont été enlevés de l'appareil. Epson ne sera pas tenue d'effectuer d'intervention au titre de la garantie si le produit n'est pas correctement entretenu ou ne fonctionne pas correctement en raison d'une mauvaise utilisation, d'une utilisation abusive, d'une installation incorrecte, d'une négligence, d'avaries lors du transport, de dommages causés par un incendie, une inondation, la foudre, une surtension électrique, des problèmes logiciels, une interaction avec des produits de marque autre qu'Epson ou d'une intervention effectuée par un tiers autre qu'Epson ou un prestataire de service EPSON agréé. Les frais d'affranchissement, d'assurance ou d'expédition engagés pour faire réparer votre produit EPSON au titre de la garantie avec retour en atelier seront à votre charge. Epson défraiera tous les frais de transport si vous choisissez d'envoyer votre unité à Epson pour effectuer les réparations. Si une anomalie déclarée ne peut être identifiée ou reproduite, les frais engagés seront à votre charge.

CE QUI PRÉCÈDE CONSTITUE LA SEULE GARANTIE ET EXCLUT TOUTE AUTRE GARANTIE, EXPRESSE OU IMPLICITE, Y COMPRIS, MAIS SANS S'Y LIMITER, TOUTE GARANTIE IMPLICITE DE QUALITÉ MARCHANDE, DE NON-VIOLATION OU D'APTITUDE À UNE FIN PARTICULIÈRE. CERTAINES LOIS N'AUTORISENT PAS L'EXCLUSION DES GARANTIES IMPLICITES. SI CES LOIS S'APPLIQUENT À VOUS, TOUTES LES GARANTIES EXPRESSES OU IMPLICITES SE LIMITENT À LA PÉRIODE DE GARANTIE DÉFINIE CI-DESSUS. SAUF DISPOSITIONS CONTRAIRES, TOUTE DÉCLARATION OU GARANTIE FAITE PAR UNE AUTRE PERSONNE OU SOCIÉTÉ EST NULLE. EN CAS D'ÉCHEC DU RECOURS CI-DESSUS, LA SEULE RESPONSABILITÉ D'EPSON SERA LIMITÉE À UN REMBOURSEMENT DU PRIX PAYÉ POUR LE PRODUIT EPSON COUVERT PAR LA PRÉSENTE GARANTIE LIMITÉE. SAUF DISPOSITIONS CONTRAIRES DANS CETTE GARANTIE ÉCRITE, NI EPSON AMERICA, INC. NI SES FILIALES NE POURRONT ÊTRE TENUES RESPONSABLES EN CAS DE PERTE, INCONVÉNIENTS OU DOMMAGES, Y COMPRIS LES DOMMAGES DIRECTS, SPÉCIAUX, ACCESSOIRES OU INDIRECTS DÉCOULANT DE L'UTILISATION OU DE L'IMPOSSIBILITÉ D'UTILISATION DU PRODUIT EPSON, QUE CE SOIT À LA SUITE DU NON-RESPECT DE LA GARANTIE OU D'UNE AUTRE THÉORIE JURIDIQUE.

Au Canada, les garanties englobent les garanties et les conditions.

Certains territoires n'autorisent pas les limitations qui s'appliquent à la durée d'une garantie implicite et d'autres n'autorisent pas l'exclusion ou la limitation des dommages accessoires ou indirects, il est possible que les limitations et exclusions ci-dessus ne s'appliquent pas à vous. La présente garantie vous donne des droits juridiques spéciaux auxquels peuvent s'ajouter d'autres droits pouvant varier d'un territoire à l'autre.

Pour trouver le revendeur EPSON autorisé le plus près, visitez notre site Web à : www.epson.ca.

Pour obtenir les coordonnées du centre de service agréé EPSON le plus près de vous, veuillez visiter le site Web www.epson.ca/support.

Pour contacter EPSON Connection^{MS}, composez le (562) 276-4394 aux É.-U. et le (905) 709-3839 au Canada ou écrivez à Epson America, Inc., P.O. Box 93012, Long Beach, CA 90809-3012.

EPSON
EXCEED YOUR VISION

EPSON est une marque déposée et EPSON Exceed Your Vision est un logotype déposé de Seiko Epson Corporation. PrivateLine est une marque de commerce et EPSON Connection est une marque de service d'Epson America, Inc. Avis général : Les autres noms de produit figurant dans le présent document ne sont cités qu'à titre d'identification et peuvent être des marques de commerce de leurs propriétaires respectifs. Epson renonce à tous les droits associés à ces marques.

L'information contenue dans le présent document peut être modifiée sans préavis.

AVERTISSEMENT : Les câbles et/ou cordons fournis avec l'appareil contiennent des produits chimiques, y compris du plomb, reconnus par l'État de la Californie comme étant la cause d'anomalies congénitales et d'autres dangers pour le système reproductif. **Lavez-vous les mains après chaque manipulation.** (Avis fourni en conformité avec la Proposition 65 du Code de santé et de sécurité de l'État de la Californie, § 25249.5 et seq.)