

WiMEA

Wireless Kill Switch

User Manual
Manuel utilisateur
Benutzerhandbuch
Manual de usuario



by

FELL
MARINE

1215 WEKS 20130301

WWW.FELLMARINE.COM

© FELL AS, Nedre Storgate 46, N-3015, Drammen, Norway. FELL®, WIMEA®, WIMEA8™ Protocol, WIMEA9™ Protocol and its logos are trademarks of FELL AS, its subsidiaries and affiliates. The shape and design of this product are a trademark of FELL AS, subsidiaries and affiliates. NMEA®, NMEA 2000®, and the NMEA 2000 logo are registered trademarks of the National Marine Electronics Association. All other trademarks or registered trademarks are the property of their respective owners. Designed in Norway. Made in China and Taiwan. All rights reserved. Product features, appearances and specifications may be subject to change without notice. Read all instructions carefully before use. Visit www.fellmarine.no/support for complete Owner's Manual. Please retain this information for future reference.

Box contents: WIMEA Boat Unit, External Antenna, Wristband, Connection Cable, Butt splices, Battery and User Guide.

Changes or modifications to the equipment not expressly approved by the party responsible for compliance could void the user's authority to operate the equipment.

This device complies with Part 15 of the FCC Rules. Operation is subject to the following two conditions: (1) this device may not cause harmful interference, and (2) this device must accept any interference received, including interference that may cause undesired operation.

Note: This equipment has been tested and found to comply with the limits for a Class B digital device, pursuant to part 15 of the FCC Rules. These limits are designed to provide reasonable protection against harmful interference in a residential installation. This equipment generates, uses and can radiate radio frequency energy and, if not installed and used in accordance with the instructions, may cause harmful interference to radio communications. However, there is no guarantee that interference will not occur in a particular installation. If this equipment does cause harmful interference to radio or television reception, which can be determined by turning the equipment off and on, the user is encouraged to try to correct the interference by one or more of the following measures:

- Reorient or relocate the receiving antenna.
- Increase the separation between the equipment and receiver.
- Connect the equipment into an outlet on a circuit different from that to which the receiver is connected.
- Consult the dealer or an experienced radio/TV technician for help.

WIMEA Boat Unit: This device complies with FCC RF radiation exposure limits set forth for an uncontrolled environment. The antenna used for this transmitter must be installed to provide a separation distance of at least 20 cm from all persons and must not be co-located or operating in conjunction with any other antenna or transmitter.

WIMEA MOB Unit: This device is exempted from FCC SAR testing since the RF-Output Power is below the exemption limit.

Déclaration d'exposition aux radiations:

Cet équipement est conforme aux limites d'exposition aux rayonnements IC établies pour un environnement non contrôlé. Cet équipement doit être installé et utilisé avec un minimum de 20 cm de distance entre la source de rayonnement et votre corps.

Radiation Exposure Statement

This equipment complies with IC radiation exposure limits set forth for an uncontrolled environment. This equipment should be installed and operated with minimum distance 20 cm between the radiator & your body.

This device complies with Industry Canada licence-exempt RSS standard(s). Operation is subject to the following two conditions: (1) this device may not cause interference, and (2) this device must accept any interference, including interference that may cause undesired operation of the device. Le présent appareil est conforme aux CNR d'Industrie Canada applicables aux appareils radio exempts de licence. L'exploitation est autorisée aux deux conditions suivantes : (1) l'appareil ne doit pas produire de brouillage, et (2) l'utilisateur de l'appareil doit accepter tout brouillage radioélectrique subi, même si le brouillage est susceptible d'en compromettre le fonctionnement.

This product is to be sold in US and CANADA ONLY

Product contains CR2032 Lithium-ion Coin Cell Battery Product category: Marine electronics

WIMEA Boat Unit **Model:** BU90115 **FCC ID:** 2AF0ZBU90115 **IC:** 20622-BU90115

WIMEA MOB Unit **Model:** GU90115 **FCC ID:** 2AF0ZGU90115 **IC:** 20622-GU90115

Designed in Norway. Printed in China

WARNING: CHOKING HAZARD 

Small parts. Not for children under 3 years

Norway

FELL AS
Nedre Storgate 46
N-3015, Drammen

www.fellmarine.com
mail@fellmarine.com



See www.fellmarine.com for full instructions and latest user manual. Read all instructions before use.

English

| | |
|------------------------|----|
| Introduction | 5 |
| Overview | 6 |
| Installation | 19 |
| Connecting the wires | 21 |
| Testing your principle | 26 |

Français

| | |
|--|----|
| Introduction | 31 |
| Vue d'ensemble | 32 |
| Montage de l'unité du bateau | 45 |
| Raccordement des fils | 47 |
| Tester le protocole de l'interrupteur coupe-moteur | 52 |

Deutsch

| | |
|---|----|
| Einführung | 57 |
| Überblick | 58 |
| Montage der Bootseinheit | 71 |
| Verbinden der Kabel | 73 |
| Überprüfung des Notausschalter Prinzips | 78 |

Español

| | |
|--|-----|
| Introducción | 83 |
| Resumen | 84 |
| Montaje de la unidad en el barco | 97 |
| Conectando los cables | 99 |
| Comprobación de principios para el botón de paro de emergencia | 104 |

Disclaimer

| | |
|-----------------------------|-----|
| EMC Installation Guidelines | 108 |
| Important information | 109 |
| Warranty | 110 |
| | 111 |

Package content

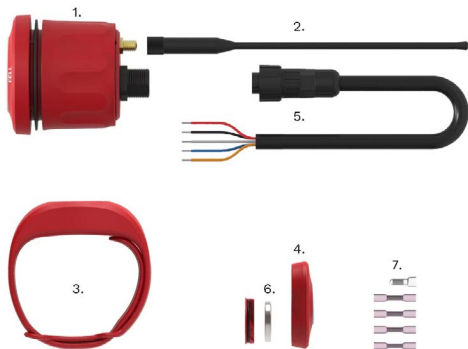

| | | |
|----|----------------------|---------|
| 1. | WiMEA Boat Unit | x 1 |
| 2. | External Antenna | x 1 |
| 3. | Adjustable Wristband | x 1 |
| 4. | WiMEA MOB Unit | x 1 |
| 5. | Connection Cable | x 1 |
| 6. | Battery | x 1 |
| 7. | Butt Splices | x 4 + 1 |

Introduction

English

The team behind FELL thank you for engaging in a new and innovative way of being safe while boating. Our mission is to enable all boaters to enjoy the seas, and for them to be as free as possible. We call it Safe To Be Free.

We made this product with the expectation that our customers wanted the free and energizing feeling while spending time on the sea, whether it is high seas or low seas, rainy or sunny. We wanted to enhance the boating experience by creating a product providing absolute safety and no worries – just be free and enjoy.

Still after several decades with a corded solution as the only alternative for the engine kill switch on motorboats, no one seems to have developed a system that enables one to be free and safe while driving a motor boat – as it should be.

Using state of the art wireless technology, we have developed the effortless and easy to use WiMEA (Wireless Marine Electronics Algorithm) by FELL of Norway. Developed using the most advanced wireless technology available, the WiMEA® Protocol is the most advanced wireless safety system on the maritime market.

We hope you will enjoy your time spent boating just a little more with your WiMEA Wireless Kill Switch onboard!

Your FELL-team

Overview

Press and Hold to Pair

Pair any WiMEA MOB Unit to any WiMEA Boat Unit. Your Boat Unit remembers the last 20 paired MOB Units. Family or friends can have their own MOB Unit for the same boat with a WiMEA Boat Unit installed. The MOB Unit connects to the latest paired Boat Unit using ID technology.

One click – Connect / Disconnect System

After your MOB Unit and Boat Unit are paired for the first time, click your MOB Unit once when entering the boat to start driving. You are now free to move around safely. When disembarking the boat – click the MOB Unit once more to disconnect.

MOB situation and Direct Restart System

FELL WiMEA® Protocol automatically triggers MOB Mode (Man Overboard Mode) when the MOB Unit goes into the water or travels out of range from the connected Boat Unit. 6 seconds after stopping the engine the Override Mode is engaged and automatically switches the signal relay to the engine back on. This allows any passengers on board to quickly restart the engine and pick up the missing driver in the water, without the need to interact with the Boat Unit.

MOOR Mode System

In the event you as the driver need to exit the boat while mooring or performing other tasks, you can engage MOOR Mode. Simply Press & Hold your MOB Unit for 3 seconds while being connected. WiMEA will be in standby for 2 minutes, allowing you to go out of wireless range without the engine stopping. After 2 minutes the system will automatically reconnect if you are within range of your Boat Unit.

Pairing

After proper installation, pair the MOB Unit and the Boat Unit, as described below:



Press and hold the button on your Boat Unit.



Release the button when the Boat Unit starts flashing blue and gives a sound signal indicating Pairing Mode.



Immediately after releasing the button on the Boat Unit, press and hold the button on your MOB Unit. Keep the MOB Unit within 1 meter range from the Boat Unit.

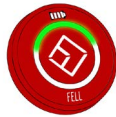

The Boat Unit will give a sound signal and the light will flash green to indicate that the units was paired successfully. You can now release the button on your MOB Unit

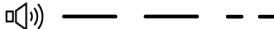

Connecting

After successful pairing, connect the MOB Unit to the Boat Unit as shown below:



Click the button on your MOB Unit to connect.



The Boat Unit will give a sound signal and the light will flash green to indicate a successful connection.

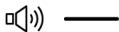

Start

You can now start your engine. Every 5 seconds the Boat Unit will flash green to indicate an active connection.

NOTICE

The green light and battery indication light will automatically turn off after 5 minutes.

NOTICE

Do not detach the MOB Unit from your body and place it at the helm or any other place in the boat while driving or while the engine is running. The MOB Unit must be attached to your body at all times to ensure that the engine will stop if you fall over board! Make sure to test the system before every use.

NOTICE

WiMEA will automatically time out after 10 hours to save power. You can extend your connection by pressing the button on the Boat Unit within 2 minutes when you hear the time out warning sound.

Range

After a successful connection, check your range for the first time. Make yourself familiar with the wireless range around your boat by starting the engine and walking away from the boat with your MOB Unit. The WiMEA system has a solid range of at least 15 feet (5 m) and up to 30 feet (10 m). You may experience an even longer range, as the wireless signal can vary depending on the environment around your boat.



When going out of range or if the MOB Unit is submerged the system will enter MOB Mode (Man Overboard Mode) and stop the engine. The Boat Unit will give a sound signal and the light will flash red to indicate MOB Mode.



NOTICE

Please note that the engine will stop within 1 second after the MOB Unit is submerged by 4 inches (10 cm) of water at any distance from the Boat Unit.

NOTICE

A bucket or similar will not be adequate for testing the system. Always test the system in the ocean/lake.

Disconnect

To disconnect your MOB Unit, click the button once like shown below:



Click the button on your MOB Unit to disconnect.



The Boat Unit will give a sound signal and the light will flash red to indicate it is disconnected.



You may disconnect your MOB Unit by clicking once on the Boat Unit or MOB Unit from Connected Mode, MOB Mode, Override Mode or Moor Mode.

NOTICE

Remember to disconnect every time you leave the boat. Disconnecting while the engine is running will shut down the engine.

MOB Mode

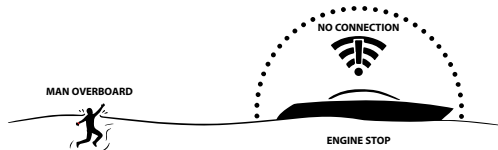

MOB Mode (Man Overboard Mode) is the safety mode and the basic purpose of the system. This is the mode that can save your and others lives in the event of a man overboard situation. WIMEA will automatically activate MOB Mode and shut down the engine when the MOB Unit is submersed in 4 inches (10 cm) of water or travels out of range from the Boat Unit. After 6 seconds of engine shut down procedure, the system automatically activates Override Mode. In Override Mode any passenger or crew onboard can restart the engine by putting the gearshift in neutral and starting the engine normally. This allows for a quick recovery of the missing person in the water and enhances safety.

NOTICE

A bucket or similar will not be adequate for testing the system. Always test the system in the ocean/lake.

MOB Mode overview

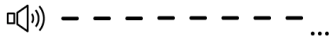

1. The MOB Unit falls into the water or goes out of range.
2. Engine shut down.
3. 6 seconds engine shut down procedure is activated - Indicated by flashing red light and sounding an alarm.
4. 6 seconds after engine shut down, Override Mode automatically engages - allowing passengers or crew on board to start the engine and pick up the missing person in the water.
5. You can disconnect MOB Mode or Override Mode by clicking the button on the MOB Unit.
6. Reconnect after MOB/Override Mode by first disconnecting, either by clicking on the Boat Unit or the MOB Unit button. Then click again on the MOB Unit to reconnect.

NOTICE

The Override Mode engaged after MOB Mode will time out after 2 hours. This is to prevent the system from staying activated in the event that you leave the boat without disconnecting the MOB Unit first.

Override Mode

Override Mode enables you to start the engine and drive your boat in the event that you do not have your MOB Unit or your MOB Unit is out of battery. You can engage Override Mode and start your engine to drive without using the MOB Unit. The Boat Unit will flash a yellow light every 5 seconds and sound a signal every 30 seconds when in Override Mode. This is to remind you that you are not wirelessly connected with your MOB Unit and thereby not safe in the event that you would fall overboard.

We encourage you to always use the MOB Unit when driving your boat. Make sure that the battery is not depleted in your MOB Unit before driving. Check the battery lights on your Boat Unit while the MOB Unit is connected to verify the battery status of your MOB Unit.

Engage Override Mode



Press and Hold the button of your Boat Unit for at least 10 seconds.



First you will notice the blue light flashing and the sound signal as if you were entering Pairing Mode on your Boat Unit.



Keep holding the button on your Boat Unit until a yellow light flashes and you hear a sound signal

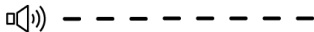

When the yellow light flashes every 5 seconds and the sound signal repeats every 30 seconds, you have successfully engaged Override Mode.

The Override Mode will time out after 8 hours to prevent the boat engine from being started if the Override Mode has been engaged unintentionally or the boat is left unobserved.

WARNING

In Override Mode, the engine will NOT stop if you fall over board! Only use Override Mode when it is necessary and drive your boat carefully. Limit your driving without the MOB Unit and recover or change battery in your MOB Unit to connect as soon as possible.

Moor Mode

In the event you as the driver need to exit the boat while mooring or performing other tasks you can engage Moor Mode. WiMEA will be in standby for 2 minutes, allowing you to go out of wireless range without the engine stopping.

Engage Moor Mode

1. Start with being connected to the Boat Unit with your MOB Unit.
2. Press & Hold the button on the MOB Unit for at least 3 seconds.
3. The Boat Unit will flash a yellow light and sound a signal every 2 seconds. You are now in Moor Mode.
4. The Moor Mode will time-out after 2 minutes.
5. If you are within wireless range of your Boat Unit the system will automatically reconnect to the MOB Unit. If you are outside the range (normally 30 feet (10 m) or more) of your Boat Unit, the system will shut down the engine to prevent the engine from running unintentionally.
6. Exit Moor Mode by clicking once on the MOB Unit while Moor Mode is active and your MOB Unit is within 30 feet (10 m) from your boat. This will disconnect the system.

NOTICE

The Moor Mode assists you as the driver when in need to go out of range, but still need to have the engine running. This can be very helpful when operating a boat alone, and in the need to do cordage back and forth while mooring. In the event that you would fall overboard while in Moor Mode, the system will stop the engine after 2 minutes or if Moor Mode times out.

Battery Indication



The battery symbol on top of your Boat Unit displays the battery status of your connected MOB Unit. The four bars each respectively indicates 10 %, 40 %, 70 % and 100 % of battery life. The MOB Unit has a total battery life of 300 hours of connected time. We recommend changing the battery within 15 hours when only the last bar is blinking on the battery indicator. The time-out functions built into the WiMEA® Protocol helps to prolong the battery life of the MOB Unit, and prevents unnecessary battery usage in the event that the MOB Unit is forgotten onboard, while being connected.

FELL recommends using Panasonic or Sony CR2032 batteries.

See www.fellmarine.com/support for complete Owner's Manual.

NOTICE

The battery life may vary depending on temperature. When temperatures are below -5° Celsius (23° Fahrenheit) the battery life may be shortened by up to 25 %. Please make sure to always check the battery status before driving your boat.



Boat Unit Components

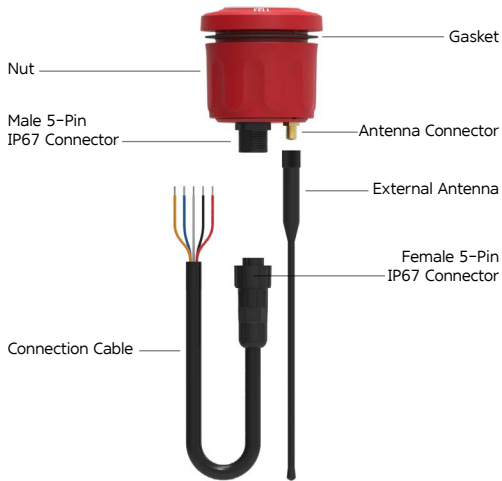

Mounting the Boat Unit

1. Remove the Boat Unit Nut by turning it.
2. Attach the External Antenna by turning it onto the antenna connector at the bottom of the Boat Unit.
3. Drill a hole in your helm for the Boat Unit. Use standard 52 mm (2") hole cup drill to make the hole.

NOTICE

Be sure not to drill through any existing cables or equipment mounted or situated on the backside of your intended Boat Unit position!

4. Insert the Boat Unit Cable and External Antenna into the hole and then place the Boat Unit in the hole.
5. Place the gasket between the flange under the top of the Boat Unit and the surface of the helm/wall surrounding the hole.
6. When positioning the Boat Unit in the helm or other suitable place, make sure to set the direction of the Boat Unit with the battery indicator at 12 o'clock and the FELL printing at six o'clock.
7. Tighten the Boat Unit Nut from behind to securely attach the Boat Unit in the helm. The Boat Unit Nut is fitted by applying normal hand force.
8. Attach the Boat Unit Cable and the Connection Cable by connecting the male and female 5-Pin Connectors together on the two cables.
9. Proceed to connecting the wires, see page 21 "Connecting the wires".

NOTICE

The Boat Unit should be mounted in the helm or as near as possible to the driver position of the boat.



FAILURE TO FOLLOW THESE INSTALLATION INSTRUCTIONS COULD RESULT IN FIRE, ELECTRIC SHOCK, OR OTHER INJURY OR DAMAGE.

NOTICE

We recommend that the installation of the WiMEA in your boat is performed by skilled personnel familiar with electric wiring, or by a professional mechanic or electrician. This is to prevent any malfunction of the device related to installation.

NOTICE

You can choose to keep the original kill switch. If so, connect WiMEA in series if you have Open to stop principle or parallel to the existing kill switch if you have a Close to stop principle. Please note that you always have to use your existing kill switch when using this setup.

TIP

It may be easier to connect the kill switch signal wires to the Connection Cable before mounting the Boat Unit completely in your helm, depending on your helm/boat. Connect the wires as described in section "Connecting the wires". Then connect the Boat Unit Cable and the Connection Cable by connecting the male and female 5-pin IP67 Connectors before doing final mounting of the Boat Unit. Connect the Boat Unit Cable to the Connection Cable between bullet point 3 and 4 on page 19, "Mounting the Boat Unit".

WARNING

WiMEA will not stop the engine when falling on board your boat. You can stop the engine at any time by pressing the button on your MOB Unit or Boat Unit.

Connecting the Wires

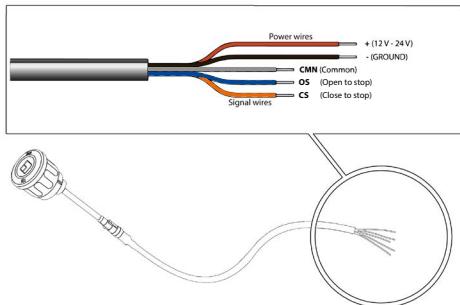

NOTICE

Do not touch or cut any existing wires or electrically conducting components before you make sure the main voltage switch is OFF. Only set the main voltage switch to ON after you are finished cutting and connecting wires. Ensure all wires and conductive connection points are free from corrosion before connecting any wires.

Connecting the Power (10 – 32Vdc)

1. Use a test light or a voltmeter to determine the polarity of the voltage source.
2. Connect the red (+ or positive) wire to the positive voltage terminal. (If you use the fuse block on the boat, route the positive connection through the fuse, as shown on the diagram.)
3. Connect the black (- or ground) wire to the negative voltage terminal.
4. Install or check the 1 A – 3 A fuse (in the in-line fuse holder, or on the fuse block of the boat).
5. Use wire hoods suitable for the wire dimension (20AWG, 0.75mm²) or connection point on the fuse block.

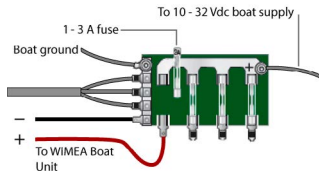

WARNING

Connect the leads to a stable power source that is not susceptible to voltage drops.

NOTICE

Use an AGC / 3AG – 1 Amp – 3 Amp replacement fuse.

If it is necessary to extend the power and ground wires, use 20 AWG or thicker wire. You can wire the Power Wires directly to the main boat battery, or if your boat has an electrical system, you might be able to wire the Power Wires to an unused holder on the fuse block.

If your boat has an NMEA or NMEA2000 system installed you can use this system as a power supply for the WiMEA Boat Unit, if enough power is available. Please make sure to check a relevant source for information on power availability in your NMEA system. NMEA website: www.nmea.org

WARNING

The maximum WiMEA Boat Unit input voltage is 32 Vdc. Do not exceed this voltage because this can damage the WiMEA Boat Unit and will void the warranty.



Connecting the WiMEA Signal wires



Before connecting the Boat Unit Signal wires, you must test which kill switch principle is used by your engine manufacturer.

The engine signal wires on WiMEA Boat Unit consists of three wires. Only two of the three wires are used to connect to the existing kill switch wires in your boat. Below are instructions on how to test which of the Boat Unit signal wires to use and how to connect them to the existing wires in your boat.

Overview of the Boat Unit signal wires (see picture on page 21 for overview of the signal wires):

1. Common – Grey – Always used when connecting the WiMEA Boat Unit Signal wires.
2. Open to stop (OS) – Blue – Used when your existing system is a Open to stop kill switch system.
3. Close to stop (CS) – Orange – Used when your existing system is a Close to stop kill switch system.

NOTICE

The engine kill switch system principle varies across different engine manufacturers, and different year of model, being Open to stop or Close to stop principle. Some existing kill switches has three wires, you still only need to connect two as described in this manual. The principle in the existing mechanical kill switch is the same as the Boat Unit Signal wires, where the three wires makes the existing kill switch compatible with both Open to stop and Close to stop kill switch systems.

NOTICE

Visit www.fellmarine.com for wire diagram for specific engine brands.

The existing kill switch system in your engine is either:

1. Open to stop (OS) – meaning that the kill switch opens and disconnects the conductive latch to stop the engine.
2. Close to stop (CS) – meaning that the kill switch closes and connects the conductive latch to stop the engine.

The existing kill switch system has two wires, which are connected to the mechanical kill switch (the switch to attach the standard red cord), mounted in your helm, in the throttle quadrant, on your engine or other suitable place near the driving position. To connect the Boat Unit Signal wires you must first cut and strip the existing kill switch wiring as shown on the picture below:



After stripping the two existing wires, proceed to test the kill switch principle, as described below.

See page 28, Wiring diagram for overview of the wire connections.

NOTICE

The grey wire on the Connection Cable is the CMN (common wire) and is used to connect to one of the existing engine kill switch signal wires, regardless of the existing kill switch principle.

Testing the kill switch principle

(Open to stop / Close to stop)

Testing with multimeter

You can test the kill switch principle by connecting a multimeter to both cables from the existing mechanical kill switch. Make sure the multimeter is set to measure resistance and that the cord is not attached to the mechanical kill switch.

Infinite resistance measured:

You have a Open to stop (OS) Kill Switch – Use Blue wire and Grey wire on the Boat Unit to connect to the two existing kill switch wires from your engine. See wiring diagram for Open to stop on page 28.

Close to 0 (zero) resistance:

You have a Close to stop (CS) Kill Switch – Use Orange wire and Grey wire on the Boat Unit to connect to the two existing kill switch wires in your boat. See wiring diagram for Close to stop on page 28.

Testing with the existing wires

1. Make sure the existing kill switch wires are not in contact after you have cut and stripped the two wires.
2. Make sure your throttle or gear handle is in neutral position. You are going to start the engine to check which principle is used by your engine manufacturer.
3. Turn the engine ignition switch to ON as you would normally do when starting the engine.
 - If you have a pull cord, be sure to check if you can stop the engine by pressing a STOP BUTTON on your engine. If you do not have a STOP BUTTON on your engine:
 - In the event that the engine starts when the existing kill switch wires are not in conductive contact, and you have pulled the pull cord to perform normal engine start, you can stop the engine by reconnecting the wires. Simply by leading them together on the stripped end of both wires, where the cable metal is conductive.
 - **WARNING – PREVENT ELECTRIC SHOCK: Be sure not to touch the conducting surface on the wires as these may conduct electricity!**
4. Be sure to perform normal starting procedure when testing, as described above in point 3.
5. Yielded result:
 - **No engine start:** You have a Open to stop (OS) Kill Switch – Use blue wire and grey wire on the Boat Unit to connect to the two existing kill switch wires in your boat. See wiring diagram for Open to stop on page 28.
 - **Engine start:** You have a Close to stop (OS) Kill Switch – Use orange wire and grey wire on the Boat Unit Cable to connect to the two existing kill switch wires in your boat. See wiring diagram for Close to stop on page 28.

Wiring diagram

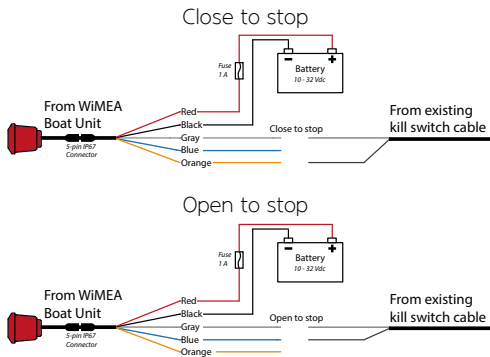

Diode kit for multiple engines

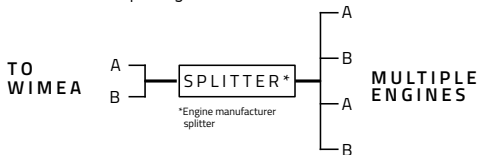

Multiple engine configuration

If you have more than one engine on your boat and your boat is already fitted with a kill switch you can connect the wires as described above to the two existing signal wires leading to the existing mechanical switch in your helm or throttle. You may notice that the existing wires consist of a splitter component (diode kit) on the wires. This splitter must not be removed, as this splitter translates the signal from the single mechanical kill switch into a kill switch signal for multiple engines. You should connect the WiMEA Boat Unit wires after this splitter, i.e. on the last two wires leading into the existing mechanical switch installed in your helm.

NOTICE

If you have multiple engines and do not have an existing kill switch, wires and a splitter must be bought from your engine manufacturer or local retailer. Please contact your local engine retailer or manufacturer.

Installing WiMEA in a metal boat

If your helm is made out of conducting materials the wireless signals from WiMEA may be degraded. The amount of signal degradation experienced may vary from across boats and must be tested for each case. Please visit FELL Support at www.fellmarine.com/support for more information and wire diagram for your specific engine brand.

Contenu de l'emballage

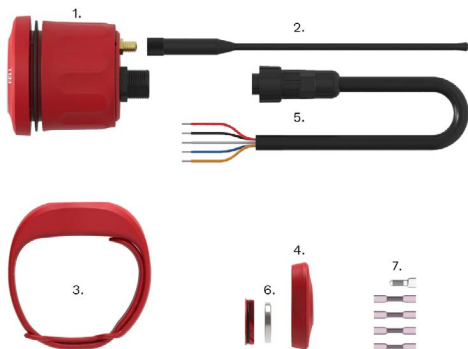

| | | |
|----|-----------------------|---------|
| 1. | WiMEA Unité de bateau | x 1 |
| 2. | Antenne externe | x 1 |
| 3. | Bracelet réglable | x 1 |
| 4. | WiMEA Unité MOB | x 1 |
| 5. | Câble de connexion | x 1 |
| 6. | Pile | x 1 |
| 7. | Embouts d'épissures | x 4 + 1 |

Introduction

Français

L'équipe derrière FELL vous remercie de prendre le temps de vous initier à cette façon nouvelle et innovante d'accroître votre sécurité lorsque vous naviguez en toute complaisance. Notre mission est de permettre à tous les plaisanciers de profiter de la mer, pour qu'ils soient aussi libres que possible. C'est ce que nous appelons être sécuritaire en toute liberté

Ce produit a été conçu en espérant que nos clients désiraient une liberté de mouvement lors de leurs sorties en mer, que ce soit en haute mer ou basse mer, que le temps soit pluvieux ou ensoleillé. Nous voulons améliorer votre expérience de navigation de plaisance en créant un produit offrant une sécurité absolue et aucun souci – afin d'être simplement libre pour en profiter.

Pourtant, après plusieurs décennies de solution filaire comme seule alternative d'interrupteur coupe-moteur sur bateaux à moteur, personne ne semble avoir développé un système qui permet d'être libre et en sécurité pendant le pilotage d'un bateau à moteur – et ce, comme il se doit.

En utilisant une technologie sans fil de dernier cri, nous avons développé le système facile à utiliser et sans effort WiMEA (Wireless Marine Electronics Algorithm) par Fell, provenant de la Norvège.

Le Protocole WiMEA® est un système de sécurité sans fil dès plus avancée sur le marché maritime et est utilisé et fut développé avec la technologie sans fil la plus avancée maintenant disponible.

Nous espérons que vous pourrez profiter de vos escales avec votre interrupteur coupe-moteur WiMEA à bord!

Votre équipe FELL

Vue d'ensemble

Appuyez et maintenez enfoncée pour jumeler

Jumeler toute WiMEA unité MOB à toute WiMEA unité pour bateau. Votre unité de bateau se souvient des 20 dernières unités de MOB appariées. La famille ou les amis peuvent avoir leur propre unité de secours pour le même bateau avec l'installation d'une unité WiMEA pour bateau installée. L'unité MOB se connecte avec la toute dernière unité bateau utilisant la technologie d'identification appropriée.

Un Système d'un seul clic — Connexion/Déconnexion

Après que votre unité de MOB et l'unité du bateau sont jumelées pour la première fois, cliquez sur votre unité MOB une fois sur le bateau pour commencer à piloter. Vous êtes maintenant libre de vous déplacer en toute sécurité. Lorsque vous débarquez du bateau — Appuyez sur l'unité MOB une fois de plus pour vous déconnecter.

Situation MOB et Système de redémarrer direct

Le Protocole WiMEA® FELL déclenche automatiquement le Mode MOB (Man Overboard Mode) lorsque l'unité MOB va dans l'eau où se déplace hors de portée de l'unité du bateau qui est connecté. 6 secondes après l'arrêt du moteur, la fonction de surpassement est engagée et active automatiquement le signal relayé pour permettre au moteur de redémarrer. Cette procédure permet aux passagers à bord de redémarrer rapidement le moteur et de recueillir le pilote manquant dans l'eau, sans aucune nécessité d'interagir avec l'unité du bateau.

Système de mode d'amarrage

Dans le cas où le pilote a besoin de sortir du bateau pendant l'amarrage pour effectuer d'autres tâches, vous pouvez activer le mode MOOR. Appuyez et maintenez simplement votre unité MOB pendant 3 secondes tout en étant connecté.

Le système WiMEA sera en attente pour deux minutes, vous permettant de vous déplacer hors de la portée du sans fil sans l'arrêt du moteur. Après 2 minutes, le système se reconnecte automatiquement si vous êtes près de votre unité de bateau.

Jumelage

Après une installation correcte, jumeler les unités MOB et celle du bateau, comme décrit ci-dessous:



Appuyez et maintenez enfoncé le bouton de votre unité de bateau.



Relâchez le bouton lorsque l'unité du bateau clignote d'une lumière bleue et qui émet un signal sonore indiquant que le mode d'appariage.

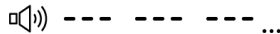

Immédiatement après avoir relâché le bouton de l'unité du bateau, appuyez et maintenez le bouton de votre unité MOB. Maintenir l'unité MOB à moins de 1 mètre de distance de l'unité du bateau.



L'unité de bateau produit un signal sonore et émettra une lumière verte clignotante indiquant que les unités ont été jumelées avec succès. Vous pouvez maintenant relâcher le bouton de votre unité MOB.

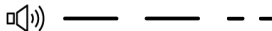

Connexion

Après que l'appairage est réussi, connectez l'appareil MOB à l'unité du bateau comme indiqué ci-dessous:



Cliquez sur le bouton sur votre unité MOB pour vous connecter.



L'unité de bateau émettra un signal sonore et une lumière verte clignotera pour indiquer que le processus de connexion est réussi.

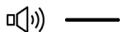

Démarrage

Vous pouvez maintenant démarrer votre moteur. Il est à noter que le dispositif du bateau émettra une lumière verte toutes les 5 secondes pour indiquer une connexion active.

AVIS

La lumière et l'indication verte de la pile s'éteindront automatiquement après 5 minutes.

AVIS

Ne retirez pas l'unité MOB de votre possession pour le placer à la barre ou à tout autre endroit dans le bateau pendant que vous pilotez ou lorsque le moteur est en marche. L'unité MOB doit être en votre possession en tout temps pour assurer l'arrêt du moteur, si vous tombez malheureusement par-dessus bord! Assurez-vous de faire des essais sur le système avant chaque utilisation.

AVIS

Votre WIMEA s'éteindra automatiquement après 10 heures pour économiser de l'énergie.

Vous pouvez prolonger votre connexion en appuyant sur le bouton de l'unité du bateau dans les 2 minutes du timbre sonore de la fermeture de celui-ci.

Portée

Après que la connexion soit réussie, vérifiez que votre portée est adéquate lors de la première utilisation. Familiarisez-vous de la portée sans fil de votre dispositif autour de votre bateau, en démarrant le moteur et en vous éloignant du bateau avec votre unité MOB. Le système WiMEA dispose d'une portée solide d'au moins 15 pieds (5 m) et jusqu'à 30 pieds (10 m). Vous pourriez y voir une augmentation de la portée, puisque le signal sans fil peut varier en fonction de l'environnement entourant le bateau.



Lorsque vous êtes hors portée ou si l'unité MOB est immergée, le système entrera en mode MOB (Mode d'homme à la mer) et arrêtera le moteur. L'unité de bateau émettra un signal sonore et une lumière rouge clignotera pour indiquer que le dispositif est en mode MOB.



AVIS Veuillez noter que le moteur s'arrêtera à l'intérieur d'une seconde après que l'unité MOB est immergée dans 4 pouces (10 cm) d'eau en plus à toute distance de l'unité bateau.

AVIS Un seau ou tout autre contenant similaire ne sera pas suffisant effectuer les essais du système. Toujours tester le système sur l'océan/lac.

Déconnexion

Pour déconnecter votre unité MOB, cliquez sur le bouton une fois comme indiqué ci-dessous:



Cliquez sur le bouton sur votre unité MOB pour vous déconnecter.



L'unité du bateau émettra un signal sonore et une lumière clignotera en rouge pour indiquer qu'il est débranché.



Vous pouvez déconnecter votre unité MOB en appuyant une fois sur l'unité du bateau ou sur l'unité MOB du mode de connexion, du mode MOB, de la fonction de surpassement ou du mode Mooring.

AVIS **Souvenez-vous de vous débrancher à chaque fois que vous quittez le bateau. Déconnexion tandis que le moteur est en marche va arrêter le moteur.**

Mode MOB

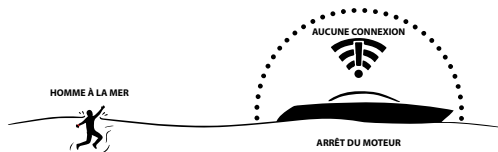

Le mode MOB (Mode d'homme à la mer) est un mode sécuritaire qui est l'objectif fondamental du système. Ce mode est offert pour des raisons évidentes de sécurité, car il peut sauver vos vies et celles des autres dans le cas d'une avarie d'homme à la mer. Le système WiMEA activera automatiquement le mode MOB et éteindra le moteur lorsque l'unité MOB est immergée dans 4 pouces (10 cm) et plus d'eau ou se déplace hors de portée de l'unité du bateau. Après 6 secondes de la procédure de l'arrêt du moteur, le système active automatiquement la fonction de surpassement. Dans le mode de surpassement, tout passager à bord ou tout membre de l'équipage peuvent redémarrer le moteur en mettant le levier de vitesse au point mort et en démarrant le moteur normalement. Cela permettra une récupération rapide de la personne disparue et augmentera la sécurité.

AVIS **Un seau ou tout autre contenant similaire ne sera pas suffisant effectuer les essais du système. Toujours tester le système sur l'océan/lac.**



Aperçu mode MOB



1. L'Unité MOB tombe dans l'eau ou est hors de portée.
2. Le moteur s'arrête.
3. La procédure d'arrêt de 6 secondes du moteur est activée — indiquée par le clignotement lumineux rouge et d'une alarme sonore.
4. 6 secondes après l'arrêt du moteur, la fonction de surpassement s'engage automatiquement — permettant tous passagers ou tous membres d'équipage à bord de redémarrer le moteur et recueillir la personne disparut à la mer.
5. Vous pouvez déconnecter Mode MOB ou la fonction de surpassement en appuyant sur le bouton situé sur l'unité MOB.
6. Vous pouvez vous reconnecter au mode MOB ou à la fonction de surpassement en vous déconnectant premièrement, soit en appuyant sur l'unité du bateau ou sur le bouton de l'unité MOB. Puis appuyez de nouveau sur l'unité MOB pour vous reconnecter.

AVIS

La fonction de surpassement s'engage après l'arrêt du mode MOB sur une échéance de temps de 2 heures. Ceci est pour prévenir que le système soit maintenu actif dans le cas où vous quittez le bateau sans premièrement déconnecter l'unité MOB.

La fonction de surpassement

La fonction de surpassement vous permet de démarrer le moteur et de piloter votre bateau si vous n'avez pas l'unité MOB en votre possession, ou si les piles de votre MOB sont épuisées. Vous pouvez activer la fonction de surpassement et de démarrer votre moteur pour piloter sans l'aide de l'Unité MOB. L'unité du bateau clignotera d'un jaune toutes les 5 secondes et un signal sonore se fera entendre toutes les 30 secondes en mode de surpassement. Ceci est pour vous rappeler que vous n'êtes pas connecté à votre unité de MOB sans fil et vous n'êtes donc aucunement en sécurité dans le cas où vous tomberiez à la mer. Nous vous encourageons à toujours utiliser l'unité MOB lorsque vous pilotez votre bateau. Assurez-vous que la pile ne soit pas sans puissance dans votre unité MOB avant de partir pour la mer. Vérifiez les indications de pile sur votre unité de bateau soit présente alors que l'unité MOB est connectée pour vous assurez que votre pile est complètement chargée avant d'aller à la mer.

Activez la fonction de surpassement



Appuyez et maintenez le bouton de votre unité de bateau enfoncée pendant au moins 10 secondes.



D'abord, vous remarquerez une lumière bleue provenant du cercle et le signal sonore alors que vous seriez en présence du mode de jumelage sur votre unité bateau.



Continuez à appuyer sur le bouton de votre unité bateau jusqu'à ce qu'il émet une lumière jaune et qu'un signal sonore ne se fait entendre.

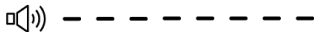

Lorsque la lumière jaune clignote toutes les 5 secondes et que le signal sonore se fait entendre toutes les 30 secondes, vous avez engagé avec succès la fonction de surpassement.

La fonction de surpassement sera interrompue après 8 heures pour empêcher le moteur de bateau de démarrer si la fonction de surpassement a été engagée involontairement ou le bateau est laissé sans supervision.

ATTENTION

Pendant que la fonction de surpassement est activée, le moteur ne s'arrêtera PAS si vous tombez par-dessus bord! Utilisez le mode de surpassement uniquement lorsqu'il est nécessaire de l'utiliser et piloter votre bateau en toute prudence. Limitez l'utilisation de votre bateau sans l'unité MOB et récupérer/ changer la pile de votre unité MOB pour vous connectez dès que possible.

Mode d'amarrage

Dans le cas où le pilote a besoin de sortir du bateau pendant l'amarrage ou pour effectuer d'autres tâches, vous pouvez activer le mode MOOR. Le système WMEA sera en attente pour deux minutes, vous permettant de vous déplacer hors de la portée du sans fil sans l'arrêt du moteur.

Activez le mode d'amarrage

1. Premièrement, connectez-vous à l'unité du bateau avec l'unité MOB.
2. Appuyez et maintenez le bouton de l'unité MOB pour un minimum de 3 secondes.
3. L'unité du bateau clignotera d'un jaune toutes les 5 secondes et un signal sonore se fera entendre toutes les 2 secondes en mode de surpassement. Vous êtes maintenant en mode d'arrimage.
4. Le mode d'amarrage s'épuisera après 2 minutes.
5. Si vous êtes à portée du système sans fil de votre unité de bateau, le système se reconnectera automatiquement à l'unité MOB. Si vous êtes hors portée (normalement 30 pieds [10 m] ou plus) de votre unité de bateau, le système arrête le moteur pour empêcher que le moteur ne démarre involontairement.
6. Sortez du mode d'amarrage en appuyant une fois sur l'unité MOB tandis que le mode d'amarrage est actif et votre unité MOB est située à moins de 10 mètres de votre bateau. Ceci débranchera le système.

AVIS

Le mode d'arrimage vous aide en tant que pilote lorsque vous désirez aller hors de portée alors que le moteur est en marche. Cela peut être très utile lorsque vous êtes seul à bord alors que vous désirez que le moteur reste en marche. Dans le cas où vous tomberiez par-dessus bord en mode d'arrimage, le système coupera le moteur après 2 minutes ou lors de la fin du délai du mode d'arrimage.

Indication Batterie



Le symbole de la pile sur le dessus de votre unité de bateau affiche l'état de la pile de votre unité MOB. Les quatre barres indiquent respectivement 10%, 40%, 70% et 100% de la vie de la pile. L'Unité MOB dispose d'un total de vie de la pile de 300 heures de connexion. Nous recommandons de changer la pile dans les 15 heures lorsque seule la dernière barre éclaire sur l'indicateur de pile. Les fonctions de fin de délai intégrées avec le Protocole WiMEA® aide à prolonger la durée de vie de la pile de l'unité MOB, et empêche qu'une utilisation superflue de la pile si jamais l'unité MOB est oubliée à bord, tout en étant connecté.

FELL recommande d'utiliser des piles CR2032 de Panasonic ou de Sony.

Visiter www.fellmarine.com/support pour une représentation complète du manuel du propriétaire.

La vie de la pile peut varier en fonction de la température. Lorsque les températures sont inférieures à -5° Celsius (23° Fahrenheit) la durée de vie de la pile peut être réduite jusqu'à 25%. Veuillez vous assurer de toujours vérifier l'état de la pile avant de partir en mer.



Composantes de l'unité de bateau

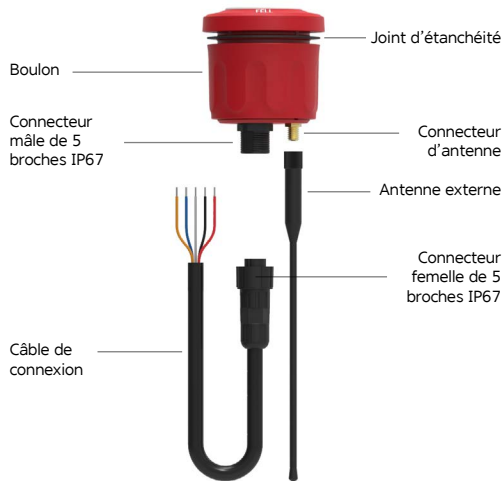

Montage de l'unité du bateau

1. Retirer le boulon de l'unité du bateau en la tournant.
2. Fixez l'antenne externe en la tournant sur le connecteur d'antenne au bas de l'unité du bateau.
3. Percez un trou dans votre barre pour l'unité du bateau. Utilisez un foret tubulaire standard de 52 mm pour faire le trou.

AVIS

Veillez à ne pas percer les câbles existants, ou l'équipement monté, ou situés à l'arrière de l'endroit planifié de votre poste unité de bateau!

4. Insérez le câble de l'unité du bateau et l'antenne externe dans le trou pour placer l'unité du bateau dans le trou.
5. Placez le joint entre la bride dans le cadre du sommet de l'unité du bateau et la surface de la barre/du mur entourant le trou.
6. Lors du positionnement de l'unité de bateaux à la barre ou autre à un autre lieu convenable, assurez-vous que la direction de l'unité de bateau avec l'indicateur de pile soit à 12 heures et l'impression FELL à six heures.
7. Serrer l'écrou de l'unité du bateau de l'arrière pour fixer solidement l'unité du bateau à la barre. Le boulon de l'unité du bateau est serré à la main seulement.
8. Attachez le câble de l'unité du bateau et le câble de connexion en connectant les connecteurs mâle et femelle de 5 broches ensemble. Les connecteurs de 5 broches ensemble sur les deux câbles.
9. Procéder aux raccordements des fils, voir page 71 « Connexion des câbles ».

AVIS



AVIS

AVIS

ASTUCE

L'unité de bateau doit être montée à la barre ou aussi près que possible de la position de pilotage que possible.

NE PAS SUIVRE CES INSTRUCTIONS D'INSTALLATION POURRAIT CAUSER UN INCENDIE, DE DÉCHARGE ÉLECTRIQUE OU D'AUTRES BLESSURES OU DOMMAGES.

Nous recommandons que l'installation du WiMEA sur votre bateau soit effectuée par un personnel qualifié, familiers avec tout câblage électrique, ou par l'entremise d'un mécanicien ou un électricien professionnel. Cette installation préviendra tout dysfonctionnement du dispositif.

Vous pouvez choisir de conserver le coupe-circuit d'origine. Si oui, connectez votre WiMEA en série si vous avez un interrupteur coupe-circuit principal ouvert pour arrêt ou qui est parallèle à l'interrupteur existant si vous avez une nomenclature Fermer pour l'arrêt. Veuillez noter que vous devez toujours utiliser votre interrupteur coupe-moteur existant lors de l'utilisation de cette configuration.

Il peut être plus facile de relier les signaux des câbles coupe-circuit à la connexion par câble avant le montage de l'unité bateau à la barre. Connecter les fils, comme décrit dans la section « Connexion des câbles ». Ensuite, connecter le câble de l'unité du bateau et le câble de connexion en connectant les connecteurs IP67 mâle et femelle de 5 broches avant d'exécuter le montage final de l'unité du bateau. Branchez le câble de l'unité du bateau au câble de connexion selon les points 3 et 4 à la page 69, « Montage de l'unité du bateau »

AVERTISSEMENT

Le WiMEA n'arrêtera pas le moteur en cas de chute à bord de votre bateau. Vous pouvez arrêter le moteur à tout moment en appuyant sur le bouton de votre Unité MOB ou Unité du bateau.

Raccordement des fils

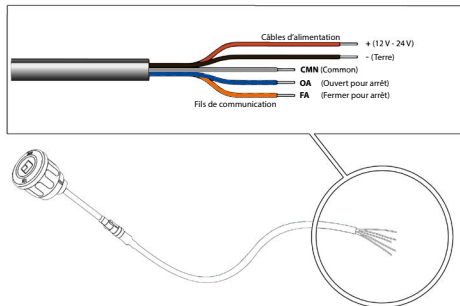

AVIS

Ne pas toucher ou couper les fils existants ou Les articles électriquement conducteurs avant assurez-vous que le commutateur de tension principal est à la position OFF. Seulement Régler le commutateur de tension principale sur ON lorsque vous avez terminé la coupe et la connexion des câbles. Assurer que tous les fils et conducteur Assurez-vous que tous les fils et les points de connexion conducteurs sont exempts de corrosion avant de brancher les fils.

Branchement de l'alimentation (10 — 32 Vcc)

1. Utiliser une lampe témoin ou un voltmètre pour déterminer la polarité de la source de tension.
2. Branchez le fil rouge (+ ou positif) à la borne de tension positive. (si vous utilisez le bloc-fusibles du bateau, acheminez la connexion positive vers le fusible, comme indiqué sur le schéma.)
3. Connectez le noir (— ou la mis à la terre) à la borne de tension négative.
4. Installez ou vérifiez le fusible 1 A – 3A (dans le porte-fusible en ligne, ou sur le bloc-fusibles du bateau).
5. Utilisez les hottes de fils appropriés pour la dimension du fil (20 AWG, 0,75mm²) ou un point de connexion sur le bloc de fusible.

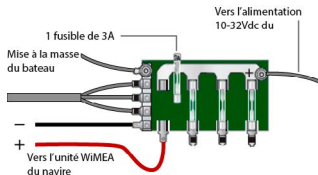

ATTENTION

Connecter les fils à une source d'énergie stable, qui n'est pas sensible aux chutes de tension.

AVIS

Utilisez un fusible de AGC /3AG — 1 Amp — 3 Amp fusible de remplacement. S'il est nécessaire de prolonger les fils d'alimentation et de la masse, utilisez un fil de 20 AWG ou un fil plus épais. Vous pouvez câbler les câbles d'alimentation directement à la pile principale du bateau, ou si votre bateau dispose d'un système électrique, vous pourriez être en mesure de raccorder les câbles d'alimentation à un support utilisé sur le bloc de fusible.

Si votre bateau dispose d'un système NMEA ou NMEA2000, vous pouvez utiliser ce système comme source d'alimentation pour l'unité Bateau WiMEA, s'il y a suffisamment de puissance. Veuillez vous assurer de vérifier une source pertinente d'informations sur la disponibilité de la puissance dans votre système de NMEA. NMEA site : www.nmea.org

ATTENTION

La tension d'entrée maximale de l'unité WiMEA bateau est de 32 Vdc. Ne pas dépasser cette tension pour éviter d'endommager l'unité WiMEA du bateau, ce qui pourrait annuler la garantie.



Raccordement des fils de communication WiMEA



Avant de raccorder les fils de communication de l'unité du bateau, vous devez tester quel protocole d'interrupteur coupe-moteur est utilisé par le fabricant de votre moteur.

Les fils de signal moteur sur une unité de bateau WiMEA se composent de trois fils. Seulement deux des trois fils sont utilisés pour connecter les fils de l'interrupteur coupe-moteur de votre bateau. Les instructions ci-dessous sont sur la façon de tester lequel des fils de communication de l'unité du bateau qui sont à être utilisé et sur les instructions de raccordements aux câbles existants de votre bateau se trouvent ci-dessous. Voici un aperçu des fils de communication de l'unité du bateau (voir photo à la page 71 pour un aperçu des fils de communication):

1. Common — Gris — Toujours utilisé lors de la connexion des fils de communication WiMEA de l'unité du bateau.
2. Ouvrir pour l'arrêt (OA) — Bleu — Utilisé lorsque le présent système est un système coupe-moteur Ouvert pour l'arrêt.
3. Fermé pour l'arrêt (FA) — Orange — Utilisé lorsque votre système existant est un système de coupe-moteur fermé pour l'arrêt.

AVIS Le principe du système du coupe-circuit du moteur varie selon les différents fabricants de moteurs, et selon les versions annuelles du modèle, selon les principes Ouvert pour arrêt ou Fermer pour arrêt. Certains interrupteurs coupe-moteur ont trois fils, connectez-en deux comme décrit dans ce manuel. Le principe de l'interrupteur coupe-moteur mécanique existant est le même que les fils des signaux de l'unité du bateau, où les trois fils rendent l'interrupteur coupe-moteur existant compatible avec les systèmes d'interrupteur coupe-moteur Ouvert pour arrêt et Fermer pour arrêt.

AVIS

Visitez www.fellmarine.com pour le diagramme de câblage <http://www.fellmarine.com/> les marques de moteurs spécifiques.

Le système de coupe-circuit existant dans votre moteur est soit:

1. Ouvrir pour l'arrêt (OA) — ce qui signifie que l'interrupteur coupe-moteur ouvre et déconnecte le port conducteur afin d'arrêter le moteur.
2. Fermé pour l'arrêt (FA) — ce qui signifie que l'interrupteur coupe-moteur se ferme et connecte le port conducteur afin d'arrêter le moteur.

Le système de coupe-circuit existant possède deux fils, qui sont connectés à l'interrupteur coupe-moteur mécanique (l'interrupteur pour raccorder le cordon rouge standard), monté à la barre, à l'intérieur de l'afficheur de la manette de vitesse, sur votre moteur ou autre lieu convenable près de la position de conduite. Pour connecter les fils de communication de l'unité du bateau, vous devez d'abord couper et dépouiller le câblage de l'interrupteur coupe-moteur existant, tel qu'indiqué sur l'image ci-dessous:



Après avoir enlevé les gaines des deux fils existantes, procéder à l'essai du protocole de l'interrupteur coupe-moteur, comme décrit ci-dessous. Reférez-vous à la page 78, schéma de câblage pour un aperçu des connexions.

AVIS

Le fil gris sur le câble de connexion est le CMN (fil commun) et est utilisé pour se connecter à l'un des fils de communication existants de l'interrupteur coupe-moteur, indépendamment du protocole du présent interrupteur coupe-moteur.

Tester le protocole de l'interrupteur coupe-moteur

(Ouvert pour arrêt/Fermé pour arrêt)

Tester avec un multimètre

Vous pouvez tester le protocole de l'interrupteur coupe-moteur en connectant un multimètre aux deux câbles de l'interrupteur mécanique de l'interrupteur coupe-moteur existant. Assurez-vous que le multimètre est réglé pour mesurer une résistance et que le cordon ne soit pas attaché avec l'interrupteur coupe-moteur mécanique.

Vous mesurez une résistance infinie :

Vous avez un interrupteur coupe-moteur Ouvert pour l'arrêt (OA)— Utilisez les fils bleu et gris sur l'unité du bateau pour relier les deux fils existants de l'interrupteur coupe-moteur de votre moteur. Voir le schéma de câblage pour un circuit Ouvert pour l'arrêt à la page 78.

Près d'une résistance 0 (zéro):

Vous avez un interrupteur coupe-moteur Fermé pour l'arrêt (FA) – Utilisez les fils orange et gris de l'unité du bateau pour relier les deux fils existants avec l'interrupteur coupe-moteur de votre bateau. Voir le schéma de câblage pour un circuit Normalement Fermé à la page 78.

Test avec les fils existants

1. Vérifiez que les fils de l'interrupteur coupe-moteur existant n'entrent pas en contact après avoir dénudé et coupé les deux fils.
2. Assurer votre manette ou poignée vitesses est en position neutre. Vous allez démarrer le moteur pour vérifier le protocole utilisé par le fabricant de votre moteur.
3. Tournez le commutateur d'allumage du moteur sur ON comme vous le feriez normalement lors du démarrage du moteur.

- Si vous disposez d'un câble de traction, assurez-vous de vérifier si vous pouvez arrêter le moteur en appuyant sur un bouton d'arrêt de votre moteur. Si vous ne disposez pas de BOUTON D'ARRÊT sur votre moteur:
 - Dans le cas où le moteur démarre lorsque les fils de l'interrupteur coupe-moteur existants ne sont pas en contact, et lorsque vous avez tiré le cordon de traction pour effectuer un démarrage normal du moteur, vous pouvez arrêter le moteur en rebranchant les fils. Simplement en les réunissant par les parties dénudées des deux fils, endroit où les deux fils sont conducteurs.
- AVERTISSEMENT — ÉVITER DE DÉCHARGE ÉLECTRIQUE: Assurez-vous de ne pas entrer en contact avec la surface conductrice des fils puisqu'ils peuvent être conducteur l'électricité!**

1. Assurez-vous de procéder au démarrage normal de votre embarcation lors de l'essai, comme décrit ci-dessus au point 3.
2. Résultat obtenu:
 - **Aucun démarrage du moteur:** Vous avez un interrupteur coupe-moteur Ouvert pour l'arrêt (OA) — Utilisez les fils bleu et gris sur l'unité du bateau pour les connecter aux deux fils de communication existants de l'interrupteur coupe-moteur de votre bateau. Voir le schéma de câblage pour un circuit Ouvert pour l'arrêt à la page 78.
 - **Le moteur démarre:** Vous avez un interrupteur coupe-moteur Fermé pour l'arrêt (FA) – Utilisez les fils orange et gris de l'unité du bateau pour relier les deux fils existants avec l'interrupteur coupe-moteur de votre bateau. fils sur votre bateau. Voir le schéma de câblage pour un circuit Normalement Fermé à la page 78.

Schéma de câblage

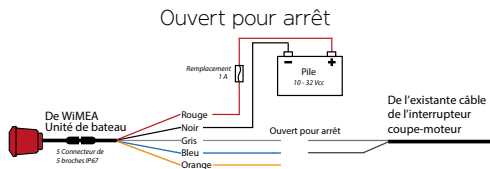
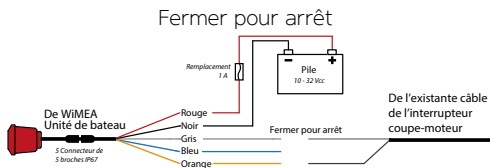

Trousse de diodes pour les moteurs multiples

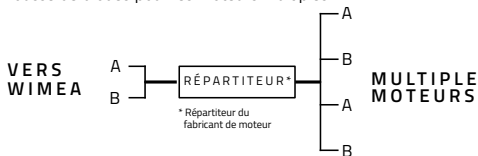

Configuration multi-moteur

Si vous disposez plusieurs moteurs sur votre bateau et que votre bateau est déjà équipé d'un interrupteur coupe-moteur, vous pouvez connecter les fils comme décrits ci-dessus aux deux fils de communication existants menant au présent interrupteur mécanique sur la barre ou la manette de vitesse. Vous pouvez remarquer que les fils existants sont constitués de la composante de séparation des fils. Ce séparateur ne doit pas être retiré puisque ce séparateur traduit le signal de l'interrupteur mécanique coupe-moteur en un signal coupe-moteur pour un signal de l'interrupteur coupe-moteur pour les moteurs multiples. Vous devez connecter les fils de l'unité de bateau WiMEA après qu'ils soient connectés au répartiteur, soit sur les deux derniers fils menant à l'interrupteur mécanique existante installée à votre barre.

AVIS

Si vous avez plusieurs moteurs et ne possédez pas un interrupteur coupe-moteur, les fils et un séparateur doivent être achetés auprès de votre fabricant de moteurs ou revendeur local. Veuillez contacter votre détaillant local de moteur ou le fabricant.

Installation du WiMEA dans un bateau en métal

Si votre barre est construite de matériaux conducteurs les signaux sans fil du WiMEA peuvent en souffrir. Le montant de dégradation du signal peut varier connu d'un bateau à l'autre et doit être testé chaque fois. Si le signal est très faible, vous pouvez installer une antenne externe séparée à l'extérieur de votre barre afin d'augmenter la puissance du signal. Veuillez visiter notre soutien à l'adresse www.fellmarine.com/support pour obtenir plus d'informations sur le diagramme de câblage pour votre marque spécifique de moteur.

Packungsinhalt

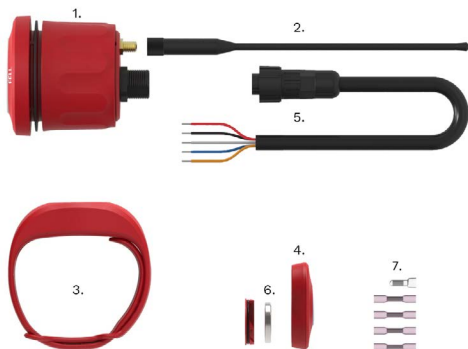

| | | |
|----|-----------------------|---------|
| 1. | WiMEA Boot-Einheit | x 1 |
| 2. | Außenantenne | x 1 |
| 3. | Verstellbares Armband | x 1 |
| 4. | WiMEA MOB Einheit | x 1 |
| 5. | Verbindungskabel | x 1 |
| 6. | Knopfzelle | x 1 |
| 7. | Stoßspleiß | x 4 + 1 |

Einführung

Deutsch

Das Team von FELL bedankt sich bei Ihnen, dass Sie ein neues und innovatives Verfahren einsetzen, um sich bei Bootsfahrten zu schützen. Unsere Mission ist es, das alle, die mit einem Boot fahren, das Meer genießen können und dabei über maximale Bewegungsfreiheit verfügen. Wir nennen es Bewegungsfreiheit in Sicherheit. Wir haben dieses Produkt in der Erwartung hergestellt, dass unsere Kunden das Gefühl von Freiheit und Abenteuer haben wollen, während sie auf dem Meer unterwegs sind; egal, ob Hochsee oder andere Gewässer, ob es regnet oder die Sonne scheint. Wir wollten das Erlebnis der Bootsfahrt verbessern, indem wir ein Produkt entwickelt haben, das absolute Sicherheit bietet und keine Probleme macht – behalten Sie Ihre Bewegungsfreiheit und genießen Sie.

Auch nach mehreren Dekaden kabelgebundener Lösungen für die Notausschaltung des Motors auf Motorbooten scheint niemand eine Lösung entwickelt zu haben, die gleichzeitig Sicherheit und Bewegungsfreiheit beim Motorbootfahren bietet – so wie es eigentlich sein sollte.

Auf Basis aktueller, Funktechnologie haben wir von FELL in Norwegen das mühelos und einfach zu benutzende WiMEA (Wireless Marine Electronics Algorithm) entwickelt. Unter Einsatz der modernsten Funktechnologien ist das WiMEA® Protokoll das am höchsten ausgereifte, drahtlose Sicherheitssystem auf dem Markt der Seeschifffahrt.

Wir wünschen uns, dass Sie die Zeit, die Sie auf dem Boot verbringen mit unserem drahtlosen WiMEA Notausssystem an Bord einfach noch ein wenig mehr genießen.

Ihr Team von FELL

Überblick

Zur Koppelung drücken und gedrückt halte

Koppeln Sie jede WiMEA MOB (Mann über Bord) Einheit mit der WiMEA Bootseinheit. Ihre Bootseinheit speichert die letzten 20 gekoppelten MOB Einheiten. Familienmitglieder und Freunde können jeweils ihre eigenen MOB Einheiten für das gleiche Boot haben, wenn eine WiMEA Bootseinheit installiert ist. Unter Verwendung von ID-Technologie verbindet sich die MOB Einheit automatisch mit der letzten gekoppelten Bootseinheit.

Verbindung und Verbindung trennen – mit einem einzigen Klick

Nachdem Ihre MOB Einheit und die Bootseinheit erstmalig miteinander gekoppelt wurden, klicken Sie beim Betreten des Boots auf Ihre MOB Einheit, um loszufahren. Sie können sich jetzt, bei voller Sicherheit, frei bewegen. Wenn Sie das Boot verlassen – klicken noch einmal auf die MOB Einheit, um die Verbindung zu trennen.

Mann über Bord-Situation und das System zum direkten Wiederanlassen

Das FELL WiMEA® Protokoll löst automatisch den MOB Modus (Mann über Bord) aus, wenn die MOB Einheit ins Wasser fällt oder außer Reichweite der gekoppelten Bootseinheit gerät. 6 Sekunden nachdem Stopp des Motors setzt der Override-Modus ein und schaltet automatisch das Relais zum Motor wieder ein. Dies ermöglicht es allen Passagieren an Bord, den Motor schnell wieder zu starten und den fehlenden Bootsführer einzusammeln. Ganz ohne dass es nötig wird, sich mit der Bootseinheit zu beschäftigen.

MOOR Modus System (Anlege-Modus)

Für den Fall, dass Sie als Bootsführer das Boot beim Anlegen verlassen oder andere Aufgaben wahrnehmen müssen, können Sie den MOOR Modus (Anlege-Modus) einschalten. Einfach während Sie verbunden sind, auf Ihre MOB Einheit drücken und für drei Sekunden gedrückt halten. WiMEA geht für zwei Minuten auf Standby, so dass Sie sich aus dem Empfangsbereich entfernen können, ohne dass der Motor abgeschaltet wird. Nach zwei Minuten verbindet sich das System vollautomatisch wieder, wenn Sie innerhalb der Reichweite der Bootseinheit sind.

Koppeln

Nach erfolgreicher Installation koppeln Sie die Bootseinheit und die MOB Einheit wie unten beschrieben:



Halten Sie die Schaltfläche auf der Bootseinheit gedrückt.



Lassen Sie die Schaltfläche los, wenn die Bootseinheit anfängt Blau zu blinken und ein Signal ertönt. Dies zeigt den Koppelungsmodus an.

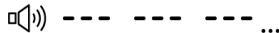

Direkt nachdem Sie die Schaltfläche der Bootseinheit losgelassen haben, drücken Sie die Schaltfläche auf der MOB Einheit und halten Sie diese gedrückt. Bleiben Sie mit der MOB Einheit innerhalb eines Abstands von einem Meter zur Bootseinheit.



Die Bootseinheit wird einen Signalton abgeben und das Licht blinkt Grün um anzuzeigen, dass die beiden Geräte erfolgreich gekoppelt wurden. Sie können jetzt die Schaltfläche der MOB Einheit loslassen.

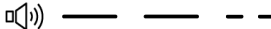

Verbinden

Nach erfolgreicher Koppelung verbinden Sie die MOB Einheit mit der Bootseinheit wie unten beschrieben:



Klicken Sie die Schaltfläche Ihrer MOB Einheit, um die Verbindung aufzubauen.



Die Bootseinheit lässt ein Signal ertönen und das Licht blinkt Grün, um einen erfolgreichen Verbindungsaufbau zu signalisieren.

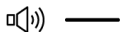

Start

Sie können jetzt den Motor starten. Die Bootseinheit wird alle 5 Sekunden aufblincken, um eine bestehende Verbindung anzuzeigen.

ACHTUNG

Das grüne Licht und die Batterieanzeige erlöschen nach 5 Minuten automatisch.

ACHTUNG

Lösen Sie die MOB Einheit nicht von Ihrem Körper oder legen Sie sie im Ruderhaus oder woanders im Boot ab, während das Boot fährt oder während der Motor läuft. Die MOB Einheit muss immer am Körper befestigt bleiben, um sicherzustellen, dass der Motor abgeschaltet wird, wenn Sie über Bord gehen! Testen Sie das System vor jeder Benutzung.

ACHTUNG

Um Strom zu sparen schaltet sich WiMEA nach 10 Stunden automatisch ab. Sie können Ihre Verbindung aufrecht erhalten, indem Sie binnen 2 Minuten nach Ertönen des Warntons die Schaltfläche auf der Bootseinheit drücken.

Reichweite

Nach dem erfolgreichen Aufbau einer Verbindung prüfen Sie die Reichweite das erste Mal. Machen Sie sich mit der Reichweite der Funkverbindung auf Ihrem und um Ihr Boot herum vertraut, indem Sie den Motor starten und sich dann mit der MOB Einheit von Ihrem Boot entfernen. Das WiMEA System hat eine stabile Reichweite von mindestens 15 Fuß (5 m) und bis zu 30 Fuß (10 m). Es wäre möglich, dass bei Ihnen die Reichweite noch größer ist, da das Funksignal von der Umgebung Ihres Bootes abhängt.



Wenn Sie die Reichweite überschreiten oder wenn die MOB Einheit unter Wasser ist, geht das System in den MOB Modus (Man Over Board Mode) und schaltet den Motor ab. Die Bootseinheit emittiert einen Signalton und das Licht blinkt Rot, um den MOB Modus anzuzeigen.



ACHTUNG

Bitte beachten Sie, dass der Motor binnen einer Sekunde stoppt, wenn die MOB Einheit sich 4 Zoll (10 cm) unter Wasser befindet, unabhängig von der Entfernung zur Bootseinheit.

ACHTUNG

Ein Eimer oder ähnliches ist zum Testen des Systems nicht geeignet. Testen Sie das System immer im Meer oder im See.

Verbindung trennen

Um die Verbindung Ihrer MOB Einheit zu trennen, klicken Sie einmal auf die Schaltfläche, wie unten gezeigt:



Klicken Sie auf die Schaltfläche Ihrer MOB Einheit, um die Verbindung zu trennen.



Die Bootseinheit emittiert einen Signalton und das Licht blinkt Rot, um anzuzeigen, dass die Verbindung getrennt ist.



Die Verbindung Ihrer MOB Einheit trennen Sie, indem Sie einmal auf Bootseinheit oder MOB Einheit im gekoppelten Modus, im MOB Modus, im Override Modus oder im Anlege-Modus klicken.

ACHTUNG

Denken Sie daran die Verbindung jedesmal, wenn Sie das Boot verlassen, zu trennen. Trennen der Verbindung während der Motor läuft, schaltet den Motor ab.

MOB Modus

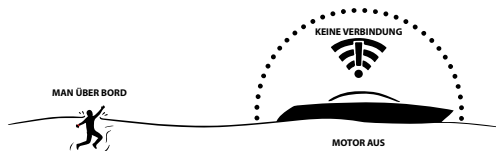

Der MOB Modus (Man über Bord) ist der Sicherheitsmodus und zugrundeliegender Sinn und Zweck des Systems. Er ist der Modus, der Ihr Leben und das Leben anderer in der Situation, wenn jemand über Bord geht, retten kann. WIMEA schaltet vollautomatisch den MOB Modus ein und damit den Motor aus, wenn die MOB Einheit 4 Zoll (10 cm) unter Wasser ist oder außerhalb der Reichweite der Bootseinheit. 6 Sekunden nach der Abschaltung des Motors aktiviert das System automatisch den Override Modus. Im Override Modus kann jeder Passagier oder jedes Besatzungsmitglied den Motor starten, indem die Schaltung auf Neutral gestellt und der Motor ganz normal gestartet wird. Dies ermöglicht eine schnelle Bergung der vermissten Person und erhöht die Sicherheit.

ACHTUNG

Ein Eimer oder ähnliches ist zum Testen des Systems nicht geeignet. Testen Sie das System immer im Meer oder im See.

Überblick MOB Modus

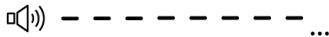

1. Die MOB Einheit fällt ins Wasser oder kommt außer Reichweite
2. Der Motor schaltet ab
3. Die 6-Sekunden Motorabschaltungsverfahren wird aktiviert – angezeigt durch ein rotes Blinklicht und ertönen eines Warnsignals
4. 6 Sekunden nach der Motorabschaltung, wird automatisch der Override Modus aktiviert – Passagiere oder Besatzungsmitglieder können den Motor starten und die vermisste Person aus dem Wasser bergen.
5. Sie können die Verbindung im MOB Modus oder im Override Modus abbrechen, indem Sie auf die Schaltfläche auf der MOB Einheit klicken.
6. Verbindungsneuaufbau nach MOB/Override Modus indem Sie erst die Verbindung mit Klick auf die Schaltfläche der Bootseinheit oder der MOB Einheit trennen. Klicken Sie danach noch einmal auf die MOB Einheit, um die Verbindung wiederherzustellen.

ACHTUNG

Der nach einem MOB Modus aktive Override Modus schaltet sich nach 2 Stunden ab. Dies um zu verhindern, dass das System auch dann aktiviert bleibt, wenn Sie das Boot verlassen, ohne die MOB Einheit vorher zu trennen.

Override Modus

Der Override Modus erlaubt es Ihnen, den Motor auch dann zu starten und mit dem Boot zu fahren, wenn Sie Ihre MOB Einheit nicht dabei haben oder deren Knopfzelle leer ist. Ohne die MOB Einheit können Sie den Override Modus aktivieren und den Motor starten, um zu fahren. Die Bootseinheit wird im Override Modus alle 5 Sekunden gelb aufblitzen und alle 30 Sekunden ein Tonsignal emittieren. Dies dient dazu, Sie daran zu erinnern, dass Sie nicht über Ihre MOB Einheit verbunden und daher gefährdet sind, sollten Sie über Bord gehen.

Wir empfehlen Ihnen, immer Ihre MOB Einheit zu verwenden, wenn Sie Ihr Boot fahren. Bevor Sie losfahren, vergewissern Sie sich, dass die Knopfzelle Ihrer MOB Einheit nicht leer ist. Um den Status der Knopfzelle Ihrer MOB Einheit zu überprüfen, beachten Sie die Batterieanzeige auf der Bootseinheit, während die MOB Einheit gekoppelt ist.

Override Mode aktivieren



Drücken Sie auf die Schaltfläche Ihrer Bootseinheit und halten Sie diese mindestens 10 Sekunden gedrückt.



Als erstes werden Sie das blaue Licht blinken sehen und das Tonsignal hören, als ob Sie den Koppelungsmodus Ihrer Bootseinheit aktivieren würden.



Halten Sie die Schaltfläche Ihrer Bootseinheit weiter gedrückt bis ein gelbes Licht blinkt und Sie einen Signalton hören.

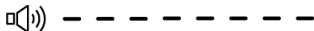

Wenn das gelbe Licht alle 5 Sekunden aufblitzt und der Signalton alle 30 Sekunden ertönt, haben Sie den Override Modus erfolgreich aktiviert.

Der Override Modus schaltet sich nach 8 Stunden selbsttätig ab, um zu verhindern, dass der Bootsmotor gestartet wird, falls der Override Modus versehentlich eingeschaltet wurde oder das Boot unbeaufsichtigt ist.

VORSICHT

Im Override Modus schaltet sich der Motor NICHT aus, wenn Sie über Bord gehen! Benutzen Sie den Override Modus nur dann, wenn es unbedingt erforderlich ist und fahren Sie Ihr Boot vorsichtig. Begrenzen Sie Fahrten ohne die MOB Einheit, holen Sie Ihre MOB Einheit oder wechseln Sie deren Knopfzelle, um sich so schnell wie möglich wieder zu verbinden.

Anlege-Modus

Für den Fall, dass Sie als Bootsführer das Boot beim Anlegen verlassen oder andere Aufgaben durchführen müssen, können Sie den Anlege-Modus aktivieren. WIMEA geht für zwei Minuten auf Standby, so dass Sie sich aus dem Empfangsbereich entfernen können, ohne dass der Motor abgeschaltet wird.

Anlege-Modus aktivieren

1. Starten Sie während Ihre MOB Einheit und die Bootseinheit miteinander gekoppelt sind.
2. Halten Sie die Schaltfläche der Bootseinheit für mindestens 3 Sekunden gedrückt.
3. Die Bootseinheit blinkt gelb und alle 2 Sekunden ertönt ein Signalton. Jetzt sind Sie im Anlege-Modus.
4. Der Anlege-Modus schaltet sich nach 2 Minuten ab
5. Sofern Sie innerhalb der Empfangsreichweite Ihrer Bootseinheit sind, verbindet sich das System automatisch wieder mit der MOB Einheit. Wenn Sie außerhalb der Reichweite sind, (üblicherweise 30 Fuß (10 m) oder mehr), schaltet das System den Motor ab, um zu verhindern, dass der Motor unabsichtlich läuft.
6. Verlassen Sie den Anlege-Modus, indem Sie einmal auf Ihre MOB Einheit klicken während der Anlege-Modus aktiviert ist und Ihre MOB Einheit sich innerhalb eines Abstands von 30 Fuß (10 m) zum Boot befindet. Dies trennt das System.

ACHTUNG Der Anlege-Modus unterstützt Sie als Bootsführer, wenn Sie sich außer Reichweite begeben müssen, aber dennoch den Motor laufen lassen müssen. Dies kann sehr nützlich sein, wenn Sie allein mit dem Boot sind und beim Anlegen mit Tauen hantieren müssen. Sollten Sie über Bord gehen, während der Anlege-Modus aktiviert ist, schaltet das System den Motor nach 2 Minuten ab oder wenn sich der Anlege-Modus deaktiviert.

Batterieanzeige



Das Batteriesymbol auf Ihrer Bootseinheit zeigt den Ladestand der Batterie Ihrer gekoppelten MOB Einheit an. Die 4 Balken zeigen einen Ladestand von 10 %, 40 %, 70 % und 100 % an. Die MOB Einheit hat eine Batterielaufzeit von 300 Stunden im gekoppelten Zustand. Wir empfehlen den Wechsel der Knopfzelle binnen 15 Stunden, wenn nur noch der letzte Balken der Batterieanzeige blinkt. Die im WiMEA® Protokoll eingearbeiteten automatischen Zeitabschaltungen helfen dabei, die Lebensdauer der Knopfzelle der MOB Einheit zu verlängern und verhindern eine unnötige Batteriebelastung, falls die MOB Einheit an Bord vergessen wurde, während sie gekoppelt war.

FELL empfiehlt die Verwendung von Panasonic oder Sony CR2032 Knopfzellen.

Gehen Sie auf www.fellmarine.com/support für ein vollständiges Benutzerhandbuch.

ACHTUNG

Die Lebensdauer der Knopfzelle kann sich je nach Temperatur unterscheiden. Bei Temperaturen unter -5°C ($23^{\circ}\text{Fahrenheit}$) kann sich die Batteriebensdauer um bis zu 25 % verkürzen. Bitte überprüfen Sie immer den Ladestand der Batterie, bevor Sie mit Ihrem Boot fahren.



Bauteile der Bootseinheit

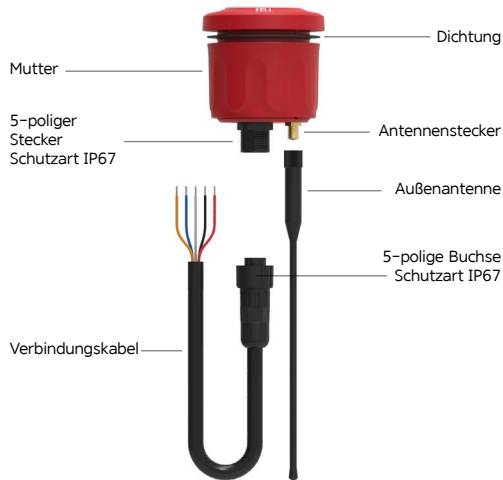

Montage der Bootseinheit

1. Schrauben Sie die Mutter der Bootseinheit ab
2. Befestigen Sie die Außenantenne, indem Sie sie an den Antennenstecker am Boden der Bootseinheit schrauben
3. Bohren Sie ein Loch für die Bootseinheit in Ihre Ruderanlage. Benutzen Sie einen Standard Bohrer mit 52 mm (2 Zoll) Bohrkronen, um das Loch zu bohren.

ACHTUNG Vergewissern Sie sich, dass Sie nicht durch Kabel oder Geräte bohren, die sich hinter der für die Bootseinheit vorgesehenen Stelle befinden oder dort befestigt sind.

4. Schieben Sie das Kabel der Bootseinheit und die Außenantenne durch das Loch und platzieren Sie dann die Bootseinheit in dem Loch
5. Legen Sie die Dichtung zwischen den Flansch unter der Spitze der Bootseinheit und der Wandung um das Loch herum
6. Wenn Sie die Bootseinheit in der Ruderanlage oder an einer anderen geeigneten Stelle montieren, achten Sie darauf, dass die Batterieanzeige auf der 12-Uhr-Position steht und der FELL Schriftzug auf der 6-Uhr-Position.
7. Drehen Sie die Mutter der Bootseinheit von hinten richtig fest, um die Bootseinheit sicher in der Ruderanlage zu befestigen. Die Mutter der Bootseinheit wird nicht stärker als per Hand festgezogen.
8. Befestigen Sie das Kabel der Bootseinheit und das Verbindungskabel, indem Sie den 5-poligen Stecker und die Buchse zusammenstecken.
9. Um die Kabelenden zu verbinden, gehen Sie weiter zur Seite 97 "Verbinden der Kabel"

ACHTUNG Die Bootseinheit sollte in der Ruderanlage oder so dicht beim Rudergänger wie möglich montiert werden.



ACHTUNG **NICHTBEACHTUNG DIESER MONTAGEANLEITUNG KÖNNTE ZU EINEM BRAND, STROMSCHLAG ODER ANDEREN VERLETZUNGEN BZW. SCHÄDEN FÜHREN.**
Wir empfehlen, dass die Montage der WiMEA in Ihrem Boot durch Fachkräfte durchgeführt wird, die mit der Verlegung von Elektrokabeln vertraut sind oder durch entsprechende Handwerker, Elektriker oder Mechaniker. Dies soll Fehlfunktionen des Geräts aufgrund der Montage verhindern.

ACHTUNG Sie können Ihren ursprünglichen Notausschalter behalten. Wenn Sie das tun, schalten Sie WiMEA in Reihe, wenn Sie das "Offen = Stopp" Prinzip im Einsatz haben oder parallel zum bestehenden Notausschalter, wenn Sie das "Geschlossen = Stopp" Prinzip im Einsatz haben. Bitte beachten Sie, dass Sie in dieser Konfiguration immer den bestehenden Notausschalter verwenden müssen.

TIPP Abhängig von Ihrer Ruderanlage/Ihrem Boot kann es einfacher sein, die Drähte des Notausschalters mit dem Verbindungskabel zu verbinden, bevor die Bootseinheit vollständig in der Ruderanlage montiert ist. Verbinden Sie die Kabel so, wie im Abschnitt "Verbinden der Kabel" beschrieben. Danach verbinden Sie das Kabel der Bootseinheit mit dem Verbindungskabel, indem Sie den 5-poligen IP67 Stecker und die Buchse miteinander verbinden, bevor Sie die Endmontage der Bootseinheit machen. Verbinden Sie das Kabel der Bootseinheit mit dem Verbindungskabel zwischen den Punkten 3 und 4 auf Seite 95, "Montage der Bootseinheit".

VORSICHT

WiMEA schaltet den Motor nicht aus, wenn Sie an Bord Ihres Boots stürzen. Sie können den Motor jederzeit abschalten, indem Sie die Schaltfläche auf Ihrer MOB Einheit oder Bootseinheit drücken.

Verbinden der Kabel

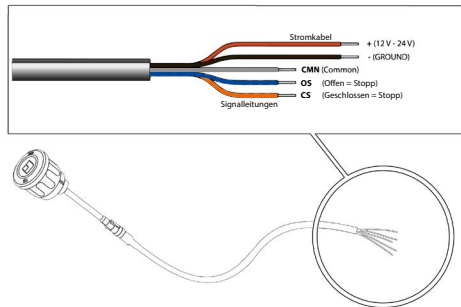

ACHTUNG

Berühren oder kürzen Sie keine vorhandenen Kabel oder stromführenden Teile, bevor Sie nicht geprüft haben, dass der Hauptschalter AUS ist. Stellen Sie den Hauptschalter erst wieder auf EIN, wenn Sie damit fertig sind, Kabel zu kürzen und miteinander zu verbinden. Achten Sie darauf, dass alle Kabel und stromführenden Verbindungselemente korrosionsfrei sind, bevor irgendwelche Drähte miteinander verbinden.

Anschluss der Stromversorgung (10 – 32VDC)

1. Benutzen Sie eine Prüflampe oder einen Spannungsmesser, um die Polarität der Spannungsquelle zu bestimmen.
2. Verbinden Sie das rote (+ oder positive) Kabel mit dem positiven Anschluss. (Wenn Sie den Sicherungsblock des Boots verwenden, führen Sie die positive Verbindung durch die Sicherung, wie im Diagramm gezeigt)
3. Verbinden Sie das schwarze (oder Erdkabel) Kabel mit dem negativen Anschluss
4. Installieren oder überprüfen Sie die Sicherungen 1 A – 3 A (im Reihensicherungshalter oder im Sicherungsblock) des Boots.
5. Verwenden Sie Kabelabdeckungen, die für die Kabelstärke (20 AWG, 0,75 mm²) oder den Anschluss auf dem Sicherungsblock geeignet sind.

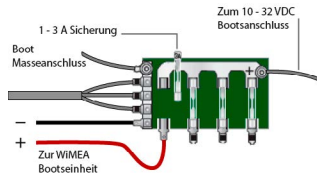

VORSICHT

Schließen Sie die Leitungen an eine stabile Stromquelle an, die nicht anfällig für Spannungsabfälle ist.

ACHTUNG

Verwenden Sie eine AGC/3AG – 1 Amp – 3 Amp Austauschsicherung. Falls es nötig ist, das Strom- oder Erdkabel zu verlängern, verwenden Sie ein 20 AWB (0,75 mm²) oder dickeres Kabel. Sie können das Stromkabel direkt an die Hauptbatterie verbinden, oder, falls Ihr Boot eine Elektroanlage hat, können Sie die Stromkabel mit einem nicht belegten Anschluss des Sicherungsblocks verbinden.

Sollte Ihr Boot über ein NMEA oder NMEA2000 System verfügen, können Sie dieses System als Strom für die WiMEA Bootseinheit verwenden, sofern ausreichend Strom zur Verfügung steht. Prüfen Sie bitte eine geeignete Informationsquelle zur Stromverfügbarkeit in Ihrem NMEA System. NMEA Website: www.nmea.org

VORSICHT

Die maximale Eingangsspannung der WiMEA Bootseinheit beträgt 32 VDC. Überschreiten Sie diese Spannung nicht, da dies zu Schäden an der WiMEA Bootseinheit führen kann und die Gewährleistung erlischt.



Verbinden der WiMEA Signalkabel



Bevor Sie die Signalkabel der Bootseinheit anschließen, müssen Sie überprüfen, welches Notaus-Prinzip von Ihrem Motorhersteller verwendet wird.

Das Signalkabel der WiMEA Bootseinheit besteht aus drei Drähten. Nur zwei dieser Drähte werden für den Anschluss an das in Ihrem Boot bestehende System zur Notausschaltung benötigt. Die Anleitung dazu, wie Sie prüfen, welchen der Drähte der Bootseinheit Sie verwenden müssen und wie Sie diese an die in Ihrem Boot vorhandenen Drähte anschließen, finden Sie unten. Überblick über die Signaldrähte der Bootseinheit (sehen Sie das Bild auf Seite 97 für einen Überblick über die Signaldrähte):

1. Masse – Grau – Wird immer benutzt, wenn die Signaldrähte der WiMEA Bootseinheit angeschlossen werden.
2. Offen = Stopp (OS) – Blau – Verwendet, wenn Ihr bestehendes System ein Notausschalter nach dem Prinzip "Offen = Stopp" ist.
3. Geschlossen = Stopp – Orange – Verwendet, wenn Ihr bestehendes System ein Notausschalter nach dem Prinzip "Offen = Stopp" ist.

ACHTUNG

Das Notausschalter Prinzip unterscheidet sich je nach Motorhersteller und Modelljahrgang. Einige bestehende Notausschalter haben drei Drähte. Sie müssen trotzdem nur zwei verbinden, so wie in diesem Handbuch beschrieben. Das Prinzip in den bestehenden mechanischen Notausschaltern ist das gleiche, wie bei den Signaldrähten der Bootseinheit, bei welcher die drei Drähte die bestehenden Systeme kompatibel zu den Systemen "Offen = Stopp" und "Geschlossen = Stopp" machen.

ACHTUNG

suchen Sie www.fellmarine.com für ein Schaltbild für bestimmte Motorenmarken.

Das bestehende Notaus-System in Ihrem Motor ist entweder:

1. "Offen = Stopp" – d. h., dass der Schalter sich öffnet und den Stromkreis unterbricht, um den Motor auszuschalten
2. "Geschlossen = Stopp" – d. h. der Schalter schließt den Stromkreis, um den Motor auszuschalten.

Das bestehende Notausschalter System hat zwei Drähte, die mit dem mechanischen Notausschalter (der Schalter, an dem die übliche rote Schur befestigt wird) in Ihrer Ruderanlage, in der Mittelkonsole, an Ihrem Motor oder einem anderen geeigneten Platz in der Nähe des Bootsführers befestigt sind. Um die Signaldrähte der Bootseinheit zu verbinden, müssen Sie erst den Draht des bestehenden Notausschalters abschneiden und abisolieren wie im Bild unten gezeigt:



Nachdem Sie die beiden bestehenden Drähte abisoliert haben, testen Sie das Prinzip des Notausschalters wie unten beschrieben. Sehen Sie Seite 104, "Schaltbild" für einen Überblick über die Kabelverbindungen.

ACHTUNG

Der graue Draht im Verbindungskabel ist der Massedraht und wird, unabhängig vom Prinzip des Notausschalters, mit einem der Drähte des bestehenden Notausschalter Systems verbunden.

Überprüfung des Notausschaltes

Prinzips

(Offen = Stopp / Geschlossen = Stopp)

Testen mit einem Multimeter

Sie können das Prinzip testen, indem Sie einen Multimeter an beide Drähte des bestehenden, mechanischen Notausschaltes hängen. Stellen Sie sicher, dass das Multimeter darauf eingestellt ist, Widerstand zu messen und das die Kordel nicht an dem mechanischen Notausschaltes befestigt ist.

Unendlicher Widerstand wird gemessen:

Sie haben einen Notausschaltes nach dem "Offen = Stopp" Prinzip. Benutzen Sie den blauen und den grauen Draht Ihrer Bootseinheit, um diese mit den beiden vorhandenen Drähten von Ihrem Motor zum Notausschaltes zu verbinden. Beachten Sie den Schaltplan für das "Offen = Stopp" Prinzip auf Seite 104.

Widerstandswert nahe Null:

Sie haben einen Notausschaltes nach dem "Geschlossen = Stopp" Prinzip - Benutzen Sie den orangenen und den grauen Draht Ihrer Bootseinheit, um diese mit den beiden vorhandenen Drähten von Ihrem Motor zum Notausschaltes Ihres Boots zu verbinden. Beachten Sie den Schaltplan für das "Geschlossen = Stopp" Prinzip auf Seite 104.

Test der bestehenden Drähte

1. Vergewissern Sie sich, dass die beiden Drähte des bestehenden Notausschaltes nach dem Schneiden und Abisolieren keinen Kontakt haben
2. Vergewissern Sie sich, dass Ihr Gashebel oder Ihr Schalthebel in der neutralen Position stehen Sie werden den Motor starten, um zu überprüfen, welches Prinzip von Ihrem Motorhersteller verwendet wird

1. Stellen Sie die Zündung auf EIN, so wie Sie es normalerweise machen würden, wenn Sie Ihren Motor starten wollen
 - Wenn Sie eine Zugschnur haben, vergewissern Sie sich, dass Sie den Motor über einen Ausschalter an Ihrem Motor ausschalten können. Wenn Sie keinen Ausschalter an Ihrem Motor haben:
 - Wenn der Motor starten sollte, wenn die bestehenden blanken Drahtenden des Notausschaltes sich nicht berühren und Sie die Zugschnur gezogen haben, um den Motor zu starten, können Sie den Motor ausschalten, indem Sie die Drahtenden zusammenführen. Führen Sie die Drähte einfach mit den abisolierten Enden, an denen sie leitfähig sind, zusammen.

VORSICHT - VERMEIDEN SIE EINEN STROMSCHLAG: Stellen Sie sicher, dass Sie die stromführenden Enden der Drähte nicht berühren!
2. Führen Sie während des Tests den normalen Startvorgang durch, wie oben in Punkt 3 beschrieben.
3. Ergebnisse:
 - **Motor startet nicht:** Sie haben einen "Offen = Stopp" Notausschaltes - Verwenden Sie den blauen und den grauen Draht Ihrer Bootseinheit, um diese beiden vorhandenen Drähte Ihres Boots anzuschließen. Beachten Sie den Schaltplan für das "Offen = Stopp" Prinzip auf Seite 104.
 - **Der Motor startet:** Sie haben einen "Geschlossen = Stopp" Notausschaltes - Verwenden Sie den orangenen und den grauen Draht Ihrer Bootseinheit, um die beiden vorhandenen Drähte Ihres Boots anzuschließen. Beachten Sie den Schaltplan für das "Geschlossen = Stopp" Prinzip auf Seite 104

Schaltplan

Geschlossen = Stopp

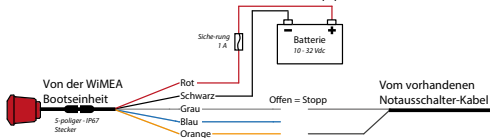

Offen = Stopp

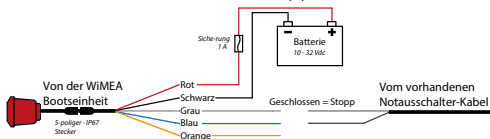

Konfiguration mit mehreren Motoren

Wenn Ihr Boot über mehr als einen Motor verfügt und bereits mit einem Notausschalter ausgestattet ist, können Sie die Drähte wie oben beschrieben an die zwei vorhandenen Drähte anschließen, die bereits zu dem mechanischen Notausschalter in Ihrem Ruderhaus oder Ihrem Gashebel führen. Möglicherweise verfügen die bestehenden Drähte über einen Splitter (Diodensatz) an den Drähten. Dieser Splitter darf nicht entfernt werden, da er das Signal des einzelnen Notausschalters in ein Notaus-Signal für mehrere Motoren umsetzt. Sie sollten die WiMEA Bootseinheit hinter dem Splitter, d.h. an den letzten beiden Drähten, die zu dem mechanischen Notausschalter in Ihrem Ruderhaus führen, anschließen.

ACHTUNG

Wenn Sie über mehrere Motoren, aber keinen Notausschalter verfügen, müssen die Kabel und ein Splitter vom Motorenhersteller oder einem örtlichen Fachhändler gekauft werden. Kontaktieren Sie bitte Ihren Fachhändler oder Hersteller.

Diodensatz für mehrere Motoren



WiMEA Installation in einem Metallboot

Wenn Ihre Ruderanlage aus leitfähigem Material besteht, könnten die Funksignale der WiMEA abgeschwächt werden. Der Grad der Abschwächung kann von Boot zu Boot unterschiedlich sein und muss in jedem Einzelfall getestet werden. Wenn das Signal sehr schwach ist, können Sie eine zusätzliche Außenantenne außerhalb Ihres Ruderhauses installieren, um das Signal zu verstärken. Bitte gehen Sie auf FELL Support unter www.fellmarine.com/support für zusätzliche Informationen und um Schaltpläne für Ihre spezifische Motorenmarke zu erhalten.

Contenido del Paquete



- | | | |
|----|------------------------|---------|
| 1. | Unidad WiMEA del barco | x 1 |
| 2. | Antena Externa | x 1 |
| 3. | Brazaletes ajustables | x 1 |
| 4. | Unidad MOB WiMEA | x 1 |
| 5. | Cable de conexiones | x 1 |
| 6. | Batería | x 1 |
| 7. | Terminales de empalme | x 4 + 1 |

Introducción

Español

El equipo detrás de FELL le agradece por comprometerse a estar seguro de esa manera tan innovadora mientras que usted navega su barco. Nuestra misión es permitirles a todos los navegantes disfrutar del océano, y para que navegue lo más libre posible. Lo llamamos este seguro para ser libre.

Hicimos este producto con la expectativa que nuestros clientes querían, la cual era sentir ese sentimiento de libertad y energizante mientras navegaban en el océano, sin importar si estaba en alta mar o no, lluvioso o caluroso. Queríamos mejorar la experiencia de navegación mediante la creación de un producto que proporcionara una seguridad absoluta y sin preocupaciones, solo con libertad y para disfrutar.

Aún después de varias décadas con una solución con cable ya que era la única alternativa para un paro de emergencia del motor de lanchas, al parecer nadie había desarrollado un sistema que le permitiera navegar de manera libre segura, como se supone que debía ser.

Utilizando la tecnología inalámbrica, hemos desarrollado el sistema WIMEA el cual es muy sencillo de utilizar y sin esfuerzo (Algoritmo Electrónico Marítimo Inalámbrico) por FELL de Noruega.

Desarrollado con la más avanzada tecnología inalámbrica disponible, el protocolo WIMEA® es sistema de seguridad inalámbrico más avanzado encontrado el mercado marítimo.

Esperamos de verdad que disfrute su tiempo navegando un poco más con su botón de paro de emergencia WIMEA en su barco.

Su equipo FELL.m

Resumen

Presione y sostenga para aparear

Aparece cualquier dispositivo WiMEA MOB con cualquier unidad WiMEA del barco. La unidad de su barco recuerda por lo menos los últimos 20 dispositivos MOB apareados. Sus amigos y familiares también pueden tener sus propias unidades MOB para el mismo barco con la misma unidad WiMEA para el barco en el que se pretende instalar. Las unidades MOB se conectan a la última unidad del barco al que se aparearon por última vez utilizando la tecnología ID.

Un solo clic – Sistema de Conexión y Desconexión.

Una vez que su Unidad MOB y la Unidad del Barco se han apareado por primera vez, haga clic en su unidad MOB una vez que se desea iniciar la navegación. Ahora es libre de moverse con seguridad. Al desembarcar del barco – haga clic en la unidad MOB una vez más para desconectar.

Situación MOB y Sistema de Restauración Directa

El protocolo WiMEA® activará automáticamente el modo MOB (Modo hombre al agua) cuando la Unidad MOB ingrese al agua o cuando viaje fuera del rango de la unidad del barco apareado. 6 segundos después de haber apagado el motor en modo manual se inicializa y cambia automáticamente el relé de señal para el motor de nuevo. Esto permite que cualquier pasajero a bordo para reiniciar rápidamente el motor y levantar el controlador que falta ingresar en el agua, sin la necesidad de interactuar con la unidad del barco.

Sistema de modo de anclaje

En el caso de que usted como el conductor necesite salir del barco mientras que realiza el anclaje o realiza otras tareas, se puede activar el modo ANCLAJE. Simplemente presione y mantenga su unidad MOB durante 3 segundos, durante el proceso de conexión.

El sistema WiMEA estará en modo de espera durante 2 minutos, lo que le permitirá salir del rango inalámbrico sin apagar el motor. Después de 2 minutos el sistema se volverá a conectar automáticamente si se encuentra dentro del rango de la unidad de su barco

Apareamiento

Después de una instalación adecuada, aparear la unidad MOB y la Unidad del barco, como se describe a continuación:



Presione y mantenga pulsado el botón de la unidad del barco.



Suelte el botón cuando la unidad del barco comience a parpadear de color azul y empiece un sonido que indica el modo de apareamiento.

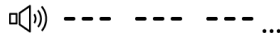

Inmediatamente después de soltar el botón de la unidad del barco, mantenga presionado el botón de su unidad MOB. Mantenga la unidad MOB en un rango de un metro de distancia de la unidad del barco.



La unidad del barco empezará a emitir un sonido y la luz empezará a parpadear en color verde para indicar que las unidades se aparearon con éxito. Ahora puede soltar el botón de la unidad MOB.

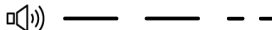

Conectando

Después de un apareamiento exitoso, conecte la Unidad MOB a la Unidad del barco como se muestra a continuación:



Haga clic en el botón de su unidad MOB para conectar.



La unidad del barco emitirá un sonido y la luz parpadeará en color verde para indicar una conexión satisfactoria.

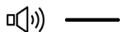

Iniciar

Ahora puede arrancar el motor. Cada 5 segundos la unidad del barco parpadeará en color verde para indicar una conexión activa.

AVISO

La luz verde y la luz indicadora de la batería se apagará automáticamente después de 5 minutos.

AVISO

No extraiga la unidad MOB de su cuerpo y colóquelo en el timón o cualquier otro lugar en el barco conduce o mientras el motor está funcionando. ¡La Unidad MOB debe mantenerse en su cuerpo en todo momento para asegurarse de que el motor se detendrá si se cae al agua! Asegúrese de probar el sistema antes de cada uso.

AVISO El sistema WiMEA se desconectará automáticamente después de 10 horas para ahorrar energía. Puede extender su conexión presionando el botón de la unidad del barco dentro de 2 minutos cuando usted escuche el sonido de advertencia del tiempo de desconexión

Alcance

Después de una conexión satisfactoria, compruebe el rango por primera vez. Conozca el alcance inalámbrico alrededor del barco arrancando el motor y navegue lejos de la embarcación con su Unidad MOB. El sistema WiMEA tiene un rango muy estable de al menos 15 pies (5 m) y hasta 30 pies (10 m). Puede ser que experimente un rango aún más amplio, así también la señal inalámbrica puede variar dependiendo del ambiente alrededor de su barco



AVISO

Al salir del rango o si la Unidad MOB está sumergida el sistema entrará en el modo MOB (Modo Hombre al agua) y se apagará el motor. La unidad del bote emitirá un sonido y la luz parpadeará en color rojo para indicar el modo MOB.



Tenga en cuenta que el motor se detendrá 1 segundo después de que la Unidad MOB se sumerja por 4 pulgadas (10 cm) en el agua a cualquier distancia de la unidad del barco.

AVISO

Una cubeta o algo similar no serán suficientes para probar el sistema. Siempre pruebe el sistema en el océano o en un lago.

Desconexión

Para desconectar la unidad MOB, haga clic en el botón una vez, como se muestra a continuación:



Haga clic en el botón de su unidad MOB para desconectarlo.



La unidad del barco emitirá un sonido y la luz parpadeará en color rojo para indicar que está desconectado.



Usted puede desconectar su unidad MOB haciendo clic una vez en la unidad del barco o de la unidad MOB del modo de conexión, Modo MOB, modo manual o modo anclaje.

AVISO

Recuerde desconectar cada vez que abandone el barco. Si se desea desconectar mientras el motor está en marcha se apagará el motor.

Modo MOB

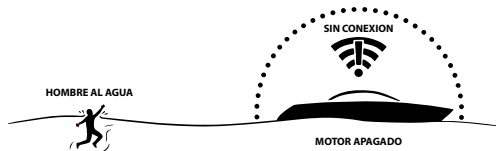

El modo MOB (Modo Hombre al agua) es el modo de seguridad y el propósito básico del sistema. Este es el modo que puede salvarle a usted la vida y otras vidas en caso de una situación de hombre al agua. WiMEA activará automáticamente el modo MOB y apagará el motor cuando la Unidad MOB se sumerja 4 pulgadas (10 cm) en el agua o cuando se aleje de la unidad del barco. Después de 6 segundos del procedimiento de apagado del motor, el sistema activará automáticamente el modo manual. En el modo manual cualquier pasajero o cualquiera de la tripulación a bordo pueden reiniciar el motor poniendo la palanca de cambios en punto muerto y arrancar el motor normalmente. Esto permite una rápida recuperación de la persona desaparecida en el agua y mejora evidentemente la seguridad.

AVISO

Una cubeta o algo similar no serán suficientes para probar el sistema. Siempre pruebe el sistema en el océano o en un lago.

Resumen del modo MOB



1. La Unidad MOB cae al agua o se sale del alcance.
2. Apagado del motor.
3. El procedimiento de 6 segundos de apagado del motor está activado, es indicado mediante el parpadeo de una luz roja y el sonido de una alarma.
4. 6 Segundos después de que el motor se apague, el modo manual automáticamente se activara, permitiendo a los pasajeros o que la tripulación encienda el motor y recoja a las personas desaparecidas en el agua.
5. Usted puede desconectar el modo MOB o el modo manual haciendo clic en el botón de la unidad MOB.
6. Vuelva a conectar después del modo MOB/ Manual primeramente desconectándolo, ya sea haciendo clic en la unidad del barco o el botón de unidad MOB. Luego, haga clic de nuevo en la Unidad MOB para volver a conectarse.

AVISO

El modo manual encendido después del modo MOB se desactivara después de 2 horas. Esto es para evitar que el sistema se quede activado en el caso de que usted deje el barco sin desconectar la unidad MOB primero.

Modo Manual

El modo manual le permitirá arrancar el motor y conducir su barco en caso de que usted no tenga su unidad MOB o su unidad MOB o se le termine la batería. Puede activar el modo manual y arrancar el motor para conducir sin utilizar la unidad MOB. Una luz amarilla del barco parpadeará cada 5 segundos y emitirá un sonido cada 30 segundos cuando este en modo manual. Esto es para recordarle que no está conectado de forma inalámbrica con su unidad MOB y por lo tanto no es seguro en el caso de que usted caiga al agua.

Le recomendamos que utilice siempre la Unidad MOB al conducir su barco. Asegúrese de que la batería de su Unidad MOB no se agote antes de navegar. Compruebe las baterías de las luces de la unidad de su barco mientras que la unidad MOB está conectada para verificar el estado de la batería de su Unidad MOB.

Encienda el modo manual



Presione y sostenga el botón de unidad del barco por lo menos 10 segundos.



Primero notara el parpadeo de una luz azul y la emisión de sonido como si usted estuviese entrando en el modo de apareamiento de la unidad de su barco.



Siga manteniendo pulsado el botón de su unidad del barco hasta que una luz amarilla parpadee y escuche un sonido como señal

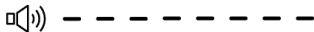

Cuando la luz amarilla parpadee cada 5 segundos y la señal de sonido se repetirá cada 30 segundos, usted habrá iniciado el modo manual satisfactoriamente.

El modo anual se desconectara después de 8 horas para evitar que el motor del barco se encienda si el modo manual se ha dedicado sin intención o si el barco se ha abandonado.

ADVERTENCIA

En modo manual, el motor no se detendrá si usted cae al agua! Sólo utilice el modo manual cuando sea necesario y conduzca su barco cuidadosamente. Limite su conducción sin la Unidad MOB y recupere o cambie la batería en su Unidad MOB para conectarse tan pronto como sea posible.

Modo Anclaje

En el caso de que usted como conductor necesite salir del barco mientras ocurre el anclaje o mientras realiza otras tareas usted puede activar el modo de anclaje. El sistema WIMEA entrara en modo de espera durante 2 minutos, permitiéndole salir del alcance inalámbrico sin parar el motor.

Iniciar el modo Anclaje

1. Encienda al estar conectado a la unidad barco con su unidad MOB.
2. Presione y mantenga el botón de la unidad MOB al menos durante 3 segundos.
3. Parpadeará una luz amarilla de la unidad del barco y emitirá un sonido cada 2 segundos. Ahora se encuentra en modo de Anclaje. The Moor Mode will time-out after 2 minutes.
4. El modo anclaje se desconectara después de 2 minutos. Si usted está dentro del alcance inalámbrico de la unidad de su barco el sistema se volverá a conectar automáticamente a la unidad MOB. Si se encuentra fuera del alcance (normalmente de 30 pies (10 m) o más) de la unidad de su barco, el sistema apagará el motor para evitar que el motor funcione sin intención.
5. Salga del modo anclaje haciendo clic una vez en la unidad MOB, mientras que el modo Anclaje esta activo y su unidad MOB esta a una distancia de 30 pies (10 m) de su barco. Esto desconectará el sistema.

AVISO

El Modo Anclaje le ayudara como conductor cuando se encuentre en la necesidad de salir fuera del alcance, pero aun así se requiere tener el motor encendido. Esto puede ser muy útil cuando se opera un barco solo, y cuando se necesita hacer cuerdas de ida y vuelta, mientras se ancla. En el caso de que caiga al agua en el modo anclaje, el sistema detendrá el motor después de 2 minutos o si el modo anclaje llega a desconectarse.

Indicación de batería



El símbolo de la batería en la parte superior de la unidad del barco muestra el estado de la batería de su unidad MOB conectada. Las cuatro barras de cada uno indican respectivamente 10%, 40%, 70% y 100% de la carga de la batería. La unidad MOB tiene una duración total de la batería de 300 horas con conexión. Recomendamos cambiar la batería dentro de 15 horas cuando sólo la última barra parpadea en el indicador de batería. Las funciones de desconexión incorporadas en el Protocolo WiMEA® ayuda a prolongar la vida de la batería de la unidad MOB, y evita el uso innecesario de la batería en caso de que la Unidad MOB se olvida a bordo, mientras está conectado.

FELL recomienda el uso de baterías Panasonic o Sony CR2032.

Visite la pagina www.fellmarine.com/support para obtener el manual de usuario completo.

La vida de la batería puede variar dependiendo de la temperatura. Si la batería se expone a temperaturas por debajo de -5° Celsius (23° Fahrenheit) su vida útil puede disminuir a un 25% de su vida útil. Por favor verifique el estado de su batería antes de navegar el barco.



Componentes de la unidad del barco

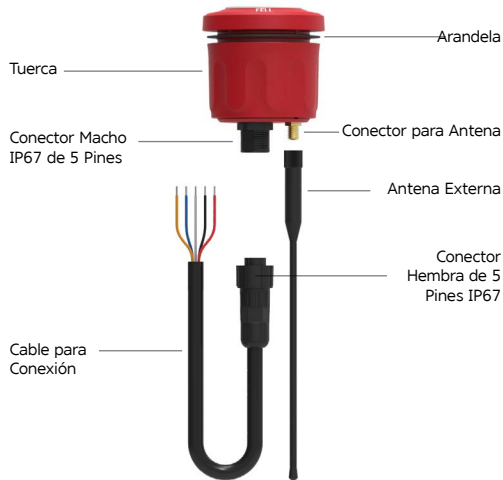

Montaje de la unidad en el barco

1. Retire la tuerca de la unidad del barco mediante un giro.
2. Coloque la antena externa girándola en el conector de la antena en la parte inferior de la unidad del barco.
3. Haga un agujero en el timón de la unidad del barco. Utilice una broca estándar de 52 mm (2 ") tipo taza para hacer la perforación.

AVISO

Asegúrese de no perforar a través de los cables o equipos existentes ya montados o situados en la parte posterior de la posición donde se desea instalar la unidad del barco!

4. Inserte el cable de la unidad del barco y la antena externa en el agujero y luego coloque la unidad del barco en el agujero.
5. Coloque la arandela entre la brida en la parte superior de la unidad del barco y la superficie de la timón/pared que rodea el agujero.
6. Al colocar la unidad del barco en el timón o en otro lugar, asegúrese de definir la dirección de la unidad del barco junto con el indicador de batería en la parte superior (a las 12) y la leyenda FELL en la parte superior (a las 6 en punto).
7. Apriete la tuerca de la unidad del barco por detrás para fijar firmemente la unidad del barco en el timón. La tuerca de la unidad del barco está diseñada para apretarse con fuerza normal de la mano.
8. Conecte el cable de la unidad del barco y el cable de conexiones mediante la conexión de los conectores hembra y macho de 5 Pines.
9. Proceda con la conexión de los cables, consulte la página 123 "Conexión de los cables".

AVISO



AVISO

La unidad del barco se debe montar en el timón o lo más cercano posible a la posición del conductor del barco.

EL INCUMPLIMIENTO DE ESTAS INSTRUCCIONES DE INSTALACIÓN PUEDE RESULTAR EN UN INCENDIO, DESCARGA ELÉCTRICA U OTRAS LESIONES O DAÑOS.

Le recomendamos que la instalación del sistema WiMEA en su barco se debe llevar a cabo por un personal calificado y familiarizado con el cableado eléctrico, o por un mecánico profesional o electricista. Esto es para evitar cualquier mal funcionamiento del dispositivo en relación con la instalación.

AVISO

Puede optar por mantener el boto de paro de emergencia original. Si es así, conecte el sistema WiMEA en serie o en paralelo al botón de paro de emergencia existente. Tenga en cuenta que siempre tiene que usar su botón de paro de emergencia existente cuando se utiliza esta configuración.

CONSEJO

Puede ser más fácil conectar los cables de señal del botón de paro de emergencia al cable de conexiones antes de montar la unidad del barco completamente en el timón, en función de su timón/barco. Conecte los cables tal como se describe en la sección "Conexión de los cables". A continuación, conecte el cable de la unidad del barco y el cable de conexión conectando la conexión de los conectores hembra y macho de 5 pines IP67 y antes de hacer el montaje final de la unidad del barco. Conecte el cable de la unidad del barco al cable de conexión entre el punto 3 y el 4 en la página 121, "Montaje de la unidad del barco".

ADVERTENCIA

El sistema WiMEA no detendrá el motor al caer al agua. Solo podrá detener el motor en cualquier momento pulsando el botón en su unidad MOB o la unidad del barco.

Conectando los cables

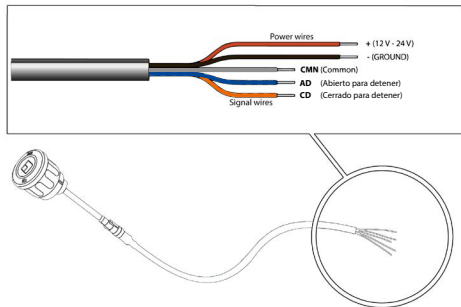

AVISO

No toque o corte los cables ya existentes o cualquier componente conductivo eléctrico antes de verificar que el suministro de voltaje principal esta apagado. Sólo encienda la fuente de tensión principal después de que haya terminado con los cortes y las conexiones. Asegúrese que todos los cables y puntos de conexión de conductores estén libres de corrosión antes de conectar algún cable.

Conectando la fuente principal (10 – 32 VCC)

1. Utilice una luz de prueba o un voltímetro para determinar la polaridad de la fuente de tensión.
2. Conecte el cable rojo (+ o positivo) a la terminal de tensión positiva. (Si utiliza el bloque de fusibles del barco, haga el ruteo de la conexión positiva a través del fusible, como se muestra en el diagrama.)
3. Conecte el cable negro (- o de tierra) a la terminal de tensión negativa.
4. Instale o verifique el fusible de 1A - 3A (en el soporte de fusible en línea, o en el bloque de fusibles del barco.
5. Utilice los cobre cables adecuados para la dimensión de cada cable (20AWG, 0.75mm²) o su punto de conexión en la caja de fusibles.

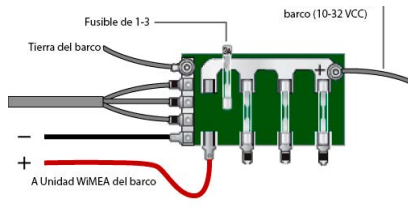

ADVERTENCIA

Conecte los cables a una fuente de energía estable que no sea susceptible a las caídas de tensión.

AVISO

Utilice un fusible de reemplazo AGC/3AG - 1 Amp - 3 Amp. Si es necesario extender los cables de alimentación y de tierra, utilice calibre 20 AWG o más grueso. Se puede conectar los cables de alimentación directamente a la batería principal del barco, o si su barco tiene un sistema eléctrico, que pueda ser capaz de conectar los cables de alimentación a un porta fusibles sin usar del bloque de fusibles.

Si su barco dispone de un sistema de NMEA o NMEA2000 instalado puede utilizar este sistema como una fuente de alimentación para la unidad WiMEA del barco, si hay suficiente energía disponible. Por favor, asegúrese de comprobar una fuente relevante para obtener información sobre la disponibilidad de energía de su sistema NMEA. Página web NMEA: www.nmea.org

ADVERTENCIA

El voltaje máximo de entrada de la unidad WiMEA del Barco es de 32 VCC. No se debe exceder este voltaje, porque esto puede dañar la unidad WiMEA del barco y anulará la garantía.



Conexión de los cables de señal WiMEA



Antes de conectar los cables de señal de la unidad del barco, debe verificar cual es el principio de su botón de paro de emergencia previsto por el fabricante del motor del barco.

Los cables de señal del motor en la unidad WiMEA del barco constan de tres cables. Sólo dos de los tres cables se utilizan para conectarse a los cables de los botones de paro de emergencia existentes en su barco. A continuación se presentan las instrucciones de como probar cuál de los cables de señal de la unidad del barco es apropiado utilizar y cómo se deben conectar a los cables existentes en su barco. Resumen de los cables de señal de la unidad del barco (vea las imágenes en la página 123 para obtener más información en general de los cables de señal):

1. Común - Gris - Siempre se utiliza para conectar los cables de señal de la unidad WiMEA del barco.
2. Abierto para detener (AD) - Azul - Se utiliza cuando el sistema existente tiene un paro de emergencia con sistema abierto para detener.
3. Cerrado para detener (CD) - Naranja - Se utiliza cuando el sistema existente tiene un paro de emergencia con sistema cerrado para detener.

AVISO Los principios de los sistemas de los paros de emergencia varían entre los diferentes fabricantes de motores, y con los diferentes años de modelo, al ser un sistema abierto para detener o cerrado para detener. Algunos paros de emergencias de algunos barcos contienen tres cables, sólo es necesario conectar dos como se describe en este manual. El principio en la mecánica del botón de paro de emergencia existente es el mismo que los cables de señal de la unidad del barco, donde los tres cables hacen que el botón de paro de emergencia existente sea compatible con ambos sistemas de abierto y cerrado para detener.

AVISO

Visite la pagina www.fellmarine.com para el diagrama de conexión para ver especificación por marca de motores.

El sistema del botón de paro de emergencia para su motor es para cualquier de los dos siguientes casos:

1. Abierto para detener (AD) - lo que significa que el botón de paro de emergencia se abre y discontinua la conducción para detener al motor.
2. Cerrado para detener (CD) - lo que significa que el botón de paro de emergencia se cierra y permite la conducción para detener al motor.

El sistema del botón de paro de emergencia existente tiene dos cables, lo cuales están conectados al botón paro de emergencia mecánico (el interruptor para conectar el cable rojo estándar), montado en su timón, en el cuadrante del acelerador, en el motor o en otro lugar adecuado cerca de la posición del navegador. Para conectar los cables de señal de la unidad del barco primero debe cortar y pelar los cables del botón de paro de emergencia existente como se muestra en la imagen siguiente:



Después de separar los dos cables existentes, proceda a probar el botón de paro de emergencia, como se describe abajo. Vea la página 130, Resumen del diagrama del cableado de las conexiones de cables.

AVISO

El cable gris en el cable de conexión es el CMN (cable común) y se utiliza para conectarse a uno de los cables de señal del botón de paro de emergencia del motor existente, independientemente de del principio del botón de paro de emergencia.

Comprobación de principios para el botón de paro de emergencia

(Abierto para detener / Cerrado para detener)

Probando con un multímetro

Usted puede comprobar el principio del botón de paro de emergencia conectando un multímetro en los dos cables botón de paro de emergencia mecánico existente. Asegúrese de que el multímetro este configurado para medir resistencia y que el cable no está conectado al botón de paro de emergencia mecánico.

Medición de Resistencia infinita:

Si usted tiene un botón de paro de emergencia con sistema abierto para detener (AD) utilice el cableado azul y gris en la unidad del barco para conectarse a los dos cables del botón de paro de emergencia existentes de su motor. Vea el diagrama de cableado para el sistema abierto para detener (AD) en la página 130.

Sistema cerrado para medición 0 de resistencia:

Si usted tiene un botón de paro de emergencia con sistema abierto para detener (AD) utilice el cable naranja y gris en la unidad del barco para conectarse a los dos cables del botón de paro de emergencia existentes de su motor. Vea el diagrama de cableado para el sistema cerrado para detener (AD) en la página 130.

Prueba con cables existentes

1. Asegúrese de que los cables del botón de paro de emergencia existentes no estén conectados entre sí después de haber cortado y pelado los dos cables.
2. Asegúrese de que el acelerador o su palanca de cambios está en posición neutral. Usted va a arrancar el motor para comprobar qué principio es utilizado por el fabricante del motor.

1. Gire el interruptor de encendido del motor a ON como lo haría normalmente al arrancar el motor.
 - Si usted tiene un cable de tracción, asegúrese de comprobar si se puede detener el motor pulsando un botón de parada de su motor. Si usted no tiene un botón para detener su motor:
 - En el caso de que el motor enciende cuando los cables del botón de paro de emergencia existentes no tienen contacto conductivo, y que se ha retirado el cable de tracción para realizar el encendido normal del motor, usted puede detener el motor volviendo a conectar los cables. Simplemente por conectándolos juntos por el extremo pelado de los dos cables, donde el metal es conductor.

ADVERTENCIA – EVITE DESCARGAS ELÉCTRICAS:
Asegúrese de no tocar la superficie conductiva de los cables, ya que pueden conducir electricidad!
2. Asegúrese de realizar el procedimiento normal de arranque cuando se prueba, como se describió anteriormente en el punto 3.
3. Resultado arrojado:
 - **No arranca el motor:** Si usted tiene un botón de paro de emergencia con sistema abierto para detener (AD) utilice el cableado azul y gris en la unidad del barco para conectarse a los dos cables del botón de paro de emergencia existentes de su motor. Vea el diagrama de cableado para el sistema abierto para detener (AD) en la página 130.
 - **Encendido del motor:** Si usted tiene un botón de paro de emergencia con sistema abierto para detener (AD) utilice el cable naranja y gris en la unidad del barco para conectarse a los dos cables del botón de paro de emergencia existentes de su motor. Vea el diagrama de cableado para el sistema cerrado para detener (AD) en la página 130.

Diagrama de cableado

Sistema Cerrado para detenerse

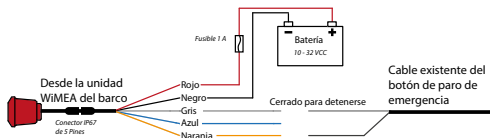

Sistema Abierto para detenerse

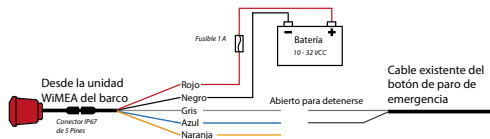

Kit de diodos para varios motores



Configuración para varios motores

Si usted tiene más de un motor en su barco y su barco ya está equipado con un botón de paro de emergencia que se pueden conectar los cables tal y como se describió anteriormente para los dos cables de señal existentes que conducen al botón de paro de emergencia mecánico existente en su timón o el acelerador. Usted puede notar que los cables existentes consisten en un componente divisor (kit de diodo) en los cables. Este divisor no debe retirarse, ya que este divisor traduce la señal de un simple botón de paro de emergencia mecánico en una señal de botón de paro de emergencia para varios motores. Usted debe conectar los cables de la unidad WiMEA del barco después de este divisor, es decir, en los dos últimos cables que van en el interruptor mecánico instalado en el timón.

AVISO

Si usted cuenta con múltiples motores y no tiene un botón de paro de emergencia, deberá comprar de su fabricante del motor o de su distribuidor local los cables y un divisor. Póngase en contacto con su distribuidor local o el fabricante del motor.

Instalación del sistema WiMEA en un barco metálico

Si el timón está hecho de materiales conductivos las señales inalámbricas de WiMEA pueden ser degradadas. La cantidad de degradación de la señal puede variar y debe ser probado para cada caso. Si se experimenta una señal es muy pobre puede instalar una antena externa independiente de su timón para aumentar la intensidad de la señal. Por favor, visite el soporte de FELL en la página www.fellmarine.com/support para más información y para obtener el diagrama de conexión y las especificaciones por motor.



Voir www.fellmarine.com/fr/support pour des informations importantes, consignes d'installation CEM, la garantie et exclusions en français.



Ver www.fellmarine.com/es/support para obtener información importante, pautas para la instalación de EMC la garantía y limitaciones de responsabilidad en Español.



Siehe www.fellmarine.com/de/support für wichtige Informationen, EMV-Installationsrichtlinien Gewährleistung und Haftungsausschlüsse in deutscher Sprache.

Disclaimer

Always boat responsibly. Before starting, know your boat and waterway rules. Always follow your boat manufacturer's procedures of operation. Never overload the boat and be sure to wear your life jacket at all times. Check your boat for all required safety equipment and never operate a boat under the influence of alcohol. Check your local weather forecast before leaving the dock and always provide a float plan to your marina, member of your family or friend.

In no event shall FELL AS and its subsidiaries and/or its suppliers, agents or affiliates be liable for any direct, indirect, punitive, incidental, special consequential damages, to property or life, whatsoever arising out of or connected with the improper installation, misuse, improper maintenance, self-repair, or tampering of our products.

EMC Installation Guidelines

FELL equipment and accessories are designed to the best industry standards for use in the recreational marine environment. Their design and manufacture conforms to the appropriate Electromagnetic Compatibility (EMC) regulations, but correct installation is required to ensure that performance is not compromised.

The guidelines given here describe the conditions for optimum EMC performance, but it is recognized that it may not be possible to meet all of these conditions in all situations. To ensure the best possible conditions for EMC performance within the constraints imposed by any location, always ensure the maximum separation possible between different items of electrical equipment.

For optimum EMC performance, it is recommended that wherever possible:

- FELL equipment and the cables connected to it are;
- At least 3 ft (1 m) from any equipment transmitting or cables carrying radio signals e.g. VHF radios, cables and antennas. In the case of SSB radios, the distance should be increased to 7 ft (2 m).
- More than 7 ft (2 m) from the path of a radar beam. A radar beam can normally be assumed to spread 20 degrees above and below the radiating element.
- If possible the product is supplied from a separate battery from that used for engine start. Power supply voltages below the minimum specified for a product, and starter motor transients, can cause the product to reset. This will not damage the product, but may cause the loss of some information and may change the operating mode.
- FELL specified cables are used. Cutting and rejoining these cables can compromise EMC performance and must be avoided unless doing so is detailed in the installation manual.

Important information and caution

Read all instructions carefully before use of this product.

FELL Marine equipment and accessories are designed to the best industry standards for use in the recreational marine environment. Their design and manufacture conforms to the appropriate Electromagnetic Compatibility (EMC) regulations, but correct installation is required to ensure that performance is not compromised. Please see section EMC Installation Guidelines in the User Manual for optimum EMC conditions.

Within the wireless range WIMEA will not shut down the engine automatically e.g. if you fall in your boat within the wireless range the engine will not stop automatically. In this event, you can shut down the engine by pressing the button on your WIMEA MOB Unit or on the WIMEA Boat Unit. Always check your wireless range before use.

Make sure that the system is working properly before leaving the dock. Refer to the section Using WIMEA in the User Manual for instructions on how to use the system and information about normal system operations.

Always make sure to check the battery level sign on the Boat Unit before driving the boat. Confer with section Battery Indication in the User Manual to check how many hours there are left of battery life on the MOB Unit.

Never attempt fast speed or dangerous maneuvers of the boat, especially if battery level is low on the MOB Unit. Battery depletion of MOB Unit can cause sudden engine stop and result in loss of control or maneuverability of the boat.

Never attempt any service of inside components in either the Boat Unit or the MOB Unit.

Warranty

This Warranty for the FELL WIMEA (the "Device") is provided by FELL AS, Nedre Storgate 46, 3015 Drammen, Norway. The provider of this warranty is sometimes referred to herein as "we". We warrant the Device against defects in materials and workmanship under ordinary consumer use for one year from the date of original retail purchase. During this warranty period, if a defect arises in the Device, and you follow the instructions for returning the Device, we will, at our option, to the extent permitted by law, either (i) repair the Device using either new or refurbished parts, (ii) replace the Device with a new or refurbished Device that is equivalent to the Device to be replaced, or (iii) refund to you all or part of the purchase price of the Device. This limited warranty applies, to the extent permitted by law, to any repair, replacement part or replacement device for the remainder of the original warranty period or for ninety days, whichever period is longer. All replaced parts and Devices for which a refund is given shall become our property. This limited warranty applies only to hardware components of the Device that are not subject to accident, misuse, neglect, fire or other external causes, alterations, repair, or commercial use. Instructions. For specific instructions about how to obtain warranty service for your Device, please contact Customer Service using the contact information provided below. In general, you will need to deliver your Device in either its original packaging or in equally protective packaging to the address specified by Customer Service. Before you deliver your Device for warranty service. Limitations. TO THE EXTENT PERMITTED BY LAW, THE WARRANTY AND REMEDIES SET FORTH ABOVE ARE EXCLUSIVE AND IN LIEU OF ALL OTHER WARRANTIES AND REMEDIES, AND WE SPECIFICALLY DISCLAIM ALL STATUTORY OR IMPLIED WARRANTIES, INCLUDING, BUT NOT LIMITED TO, WARRANTIES OF MERCHANTABILITY, FITNESS FOR A PARTICULAR PURPOSE AND AGAINST HIDDEN OR LATENT DEFECTS. IF WE CANNOT LAWFULLY DISCLAIM STATUTORY OR IMPLIED WARRANTIES, THEN TO THE EXTENT PERMITTED BY LAW, ALL SUCH WARRANTIES SHALL BE LIMITED IN DURATION TO THE DURATION OF THIS EXPRESS LIMITED WARRANTY AND TO REPAIR OR REPLACEMENT SERVICE. SOME JURISDICTIONS DO NOT ALLOW LIMITATIONS ON HOW LONG A STATUTORY OR IMPLIED WARRANTY LASTS, SO THE ABOVE LIMITATION MAY NOT APPLY TO YOU. WE ARE NOT RESPONSIBLE FOR DIRECT, SPECIAL, INCIDENTAL OR CONSEQUENTIAL DAMAGES RESULTING FROM ANY BREACH OF WARRANTY OR UNDER ANY OTHER LEGAL THEORY. IN SOME JURISDICTIONS THE FOREGOING LIMITATION DOES NOT APPLY TO DEATH OR PERSONAL INJURY CLAIMS, OR ANY STATUTORY LIABILITY FOR INTENTIONAL AND GROSS NEGLIGENT ACTS AND/OR OMISSIONS, SO THE ABOVE EXCLUSION OR LIMITATION MAY NOT APPLY TO YOU. SOME JURISDICTIONS DO NOT ALLOW THE EXCLUSION OR LIMITATION OF DIRECT, INCIDENTAL OR CONSEQUENTIAL DAMAGES, SO THE ABOVE EXCLUSION OR LIMITATION MAY NOT APPLY TO YOU. THIS "LIMITATIONS" SECTION DOES NOT APPLY TO CUSTOMERS IN THE EUROPEAN UNION. This limited warranty gives you specific rights. You may have additional rights under applicable law, and this limited warranty does not affect such rights.

FOR AUSTRALIAN CONSUMERS: Our goods come with guarantees that cannot be excluded under the Australian Consumer Law. You are entitled to a replacement or refund for a major failure and for compensation for any other reasonably foreseeable loss or damage. You are also entitled to have the goods repaired or replaced if the goods fail to be of acceptable quality and the failure does not amount to a major failure. Goods presented for repair may be replaced by refurbished goods of the same type rather than being repaired. Refurbished parts may be used to repair the goods.



MOB+

Let everyone who uses the boat have their own personal kill switch.

Choose your personal color!

WIMEA Boat Unit has memory for up to 20 MOB Units, this makes it possible for everyone in the family to use their own MOB Unit when driving. No more hassle with finding that one cord for your boat.

VISIT
WWW.FELLMARINE.COM
TO ORDER MOB+ FOR YOUR WIMEA SYSTEM

by

FELL
MARINE

