

BP 18 Li ASI

- Ⓓ Hinweise für Li-Ion Akkupacks
- ⒼⒷ Instructions for Li-ion battery packs
- Ⓕ Consignes relatives aux batteries Li-Ion
- Ⓔ Indicaciones para baterías de litio
- Ⓘ Avvertenze per le batterie agli ioni di litio
- Ⓝ Instructies voor Li-ion accupacks
- Ⓢ Anvisningar för Li-jonbatterier
- ⒻⒾ Litiumioniakkuja koskevia ohjeita
- ⒹⓀ Anvisninger for Li-ion-batterier
- Ⓝ Informasjon om litium-ion-batterier
- Ⓖ Indicações para acumuladores de Lilon

- ⒸⒶ Pokyny pro lithium-iontové akumulátory
- ⒼⓁ Wskazówki dotyczące użytkowania akumulatorów litowo-jonowych
- ⒼⒸ Указания за литиево-йонни акумулаторни батерии
- ⒺⓈ Juhised liitiumioonakude juurde
- ⒻⓇ Upute za akumulatorsku bateriju
- ⒻⒶ Norādes par litija jonu akumulatoru bloku
- ⒻⓁ Nurodymai dėl Li-Ion akumuliatorių
- ⒼⓁⒹ Navodila za litij-ionske akumulatorske baterije
- ⒻⓇ Tudnivalók Li-ion akkumulátoregységekre vonatkozóan
- ⒼⓇ Υποδείξεις για μπαταρίες ιόντων λιθίου
- ⒼⓀ Upozornenia pre lítium-iónové akumulátory
- ⒻⓇⒹ Indicații pentru pachetele de acumulatori Lilon
- ⒻⓇ Lilon yedek aküler hakkında bilgiler
- ⒼⓇⒹ Napomene za litijum-jonska baterijska pakovanja



1

BP 18 Li ASI

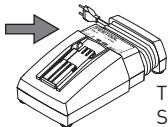
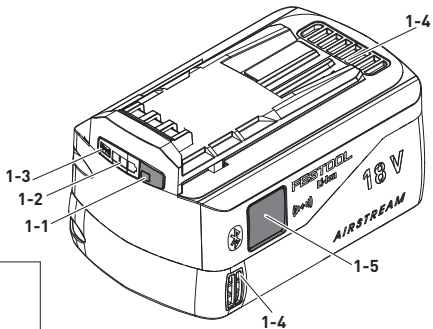

TCL 6
SCA 8

Akkupack
Battery Pack
Batterie

Seriennummer *
Serial number *
N° de série *
(T-Nr.)

BP 18 Li 5,2 ASI

10017087

BP 18 Li 6,2 ASI

10024639

(D) EG-Konformitätserklärung.

Wir erklären in alleiniger Verantwortung, dass dieses Produkt allen einschlägigen Bestimmungen der folgenden Richtlinien einschließlich ihrer Änderungen entspricht und mit den folgenden Normen übereinstimmt:

(GB) EC-Declaration of Conformity.

We declare under our sole responsibility that this product is in conformity with all relevant provisions of the following directives including their amendments and complies with the following standards:

(F) CE-Déclaration de conformité communautaire. Nous déclarons sous notre propre responsabilité que ce produit est conforme aux normes ou documents de normalisation suivants:

(E) CE-Declaración de conformidad. Declaramos bajo nuestra exclusiva responsabilidad que este producto corresponde a las siguientes normas o documentos normalizados:

(I) CE-Dichiarazione di conformità. Dichiariamo sotto la nostra esclusiva responsabilità che il presente prodotto è conforme alle

norme e ai documenti normativi seguenti:

(NL) EG-conformiteitsverklaring. Wij verklaren op eigen verantwoordelijkheid dat dit produkt voldoet aan de volgende normen of normatieve documenten:

(S) EG-konformitetsförklaring. Vi förklarar i eget ansvar, att denna produkt stämmer överens med följande normer och normativa dokument:

(FIN) EY-standardinmukaisuusvaakuutus. Vakuutamme yksinvastuullisina, että tuote on seuraavien

standardien ja normatiivisten ohjeiden mukainen:

DK EF-konformitetserklæring Vi erklærer at have alene ansvaret for, at dette produkt er i overensstemmelse med de følgende normer eller normative dokumenter:

N E-Konformitetserklæring Vi erklærer på eget ansvar at dette produktet er i overensstemmelse med følgende normer eller normative dokumenter:

P CE-Declaração de conformidade: Declaramos, sob a nossa exclusiva responsabilidade, que este produto corresponde às normas ou

aos documentos normativos citados a seguir:

RUS Декларация соответствия ЕС: Мы заявляем с исключительной ответственностью, что данный продукт соответствует следующим нормам или нормативным документам:

CZ ES prohlášení o shodě: Prohlašujeme s veškerou odpovědností, že tento výrobek je ve shodě s následujícími normami nebo normativními dokumenty: .

PL **Oświadczenie o zgodności z normami UE:** Niniejszym oświadczamy na własną odpowiedzialność, że produkt ten spełnia następujące normy lub dokumenty normatywne:

BG **Акумулаторна пробивна отвертка.** Ние обявяваме с еднолична отговорност, че този продукт е съгласуван с всички релевантни изисквания на следните ръководни линии, норми или нормативни документи:

EST **EÜ-vastavusdeklaratsioon.** Kinnitame ainuvastutajatena, et käesolev toode vastab järgmistele

standarditele ja normdokumentidele:

HR **Deklaracija o EG-konformnosti.** Izjavljujemo pod vlastitom odgovornošću da je ovaj proizvod u skladu sa svim važnim zahtjevima sljedećih smjernica, normi ili normativnih isprava:

LV **ES konformitātes deklarācija.** Uzņemoties pilnu atbildību, mēs apliecinām, ka šis produkts atbilst šādām direktīvām, standartiem vai normatīvajiem dokumentiem:

LT EB atitikties deklaracija.

Prisiimdami visą atsakomybę pareiškiame, kad šis gaminys tenkina visus aktualius šių direktyvų, normų arba normatyvinių dokumentų reikalavimus:

SLO ES Izjava o skladnosti. S polno odgovornostjo izjavljamo, da je ta proizvod sklادن z vsemi veljavnimi zahtevami naslednjih direktiv, standardov ali normativnih dokumentov:

H EU megfelelıősi nyilatkozat:
Kizárólagos felelıősségünk tudatában kijelentjük, hogy ez a termék az alábbi irányelvek,

szabványok vagy normatív dokumentumok minden vonatkozó követelményének megfelel:

GR Δήλωση πιστότητας ΕΚ:

Δηλώνουμε με αποκλειστική μας ευθύνη, ότι αυτό το προϊόν ταυτίζεται με όλες τις σχετικές απαιτήσεις των ακόλουθων οδηγιών, προτύπων ή εγγράφων τυποποίησης:

SK ES-Vyhlasenie o zhode:

Zodpovedne vyhlasujeme, že tento produkt súhlasí so všetkými relevantnými požiadavkami nasledujúcich smerníc, noriem alebo normatívnych dokumentov:

RO) Declarația de conformitate

CE: Declarăm pe proprie răspundere că acest produs este conform cu toate cerințele relevante din următoarele directive, norme sau documente normative:

TR) AT uygunluk deklarasyonu:

Bütün sorumlulukları firmamıza ait olmak kaydıyla bu ürünün aşağıda açıklanan ilgili direktiflerin yönetmeliklerini, norm ve norm dokümanlarının koşullarını karşıladığını taahhüt ederiz.

SRB) EZ deklaracija o

usaglašenosti: Mi izjavljujemo na sopstvenu odgovornost da je ovaj proizvod usklađen sa svim

relevantnim zahtevima sledeće direktive, standardima i normativnim dokumentima:

2014/53/EU, 2011/65/EU

EN 55014-1:2006 + A1:2009 + A2:2011, EN 55014-2:2015, EN 55015:2013 + A1:2015, EN 55020:2007, EN 55013:2013, EN300328:2016 V2.1.1, EN 301489-1:2017 V.2.1.1, EN301489-17:2017 V3.1.1, EN 50581: 2012



Festool GmbH
Wertstr. 20, D-73240
Wendlingen
GERMANY

Wendlingen, 14.09.2017

* im definierten Seriennummer-Bereich
(S-Nr.) von 40000000 - 49999999
in the specified serial number range (S-
Nr.) from 40000000 - 49999999
dans la plage de numéro de série (S-Nr.)
de 40000000 - 49999999



Ralf Brandt
Head of Standardization & Appro-
bation

Wolfgang Zondler
Head of Research, Development and
Technical Documentation

Hinweise für Li-Ion Akkupacks

1 Symbole

Symbol	Bedeutung
	Warnung vor allgemeiner Gefahr
	Betriebsanleitung, Sicherheitshinweise lesen!
	Nicht in den Hausmüll geben.
	Recycling Symbol - wiederverwertbares Material

Symbol	Bedeutung
	Einsatz und Lagerung des Akkus nur im Temperaturbereich von - 10 °C bis max. + 50 °C.
	Vor Hitze und offenem Feuer schützen – niemals ins Feuer werfen – Explosionsgefahr!
	Vor Wasser schützen – nicht in Flüssigkeiten tauchen.
	RBRC Siegel - Lilon

2 Sicherheitshinweise für Li-Ion Akkupacks



Warnung! Lesen Sie alle Sicherheitshinweise und Anweisungen. Versäumnisse bei der

Einhaltung der Sicherheitshinweise und Anweisungen können elektrischen Schlag, Brand und/oder schwere Verletzungen verursachen.

Bewahren Sie alle Sicherheitshinweise und Anleitungen für die Zukunft auf.

Zellen in Lithium-Ionen Akkupacks sind gasdicht verschlossen und unschädlich, sofern bei Gebrauch und Handhabung die Herstellervorschriften eingehalten werden.

- **Entladene Batterien vorsichtig behandeln. Akkupacks stellen eine Ge-**

fahrenquelle dar, da sie einen sehr hohen Kurzschlussstrom verursachen können. Selbst wenn sich Li-Ion Akkupacks scheinbar in entladendem Zustand befinden, entladen sich diese nie vollständig.

- **Physische Schläge/Einwirkungen vermeiden. Schläge und Eindringen von Gegenständen können die Batterien beschädigen.** Dies kann zu Leckagen, Hitzeentwicklung, Rauchentwicklung, Entzündung oder Explosion des Akkupacks führen.
- **Halten Sie den nicht benutzten Akkupack fern von Metallgegenständen (z.B. Nägel, Schrauben, Schlüssel, Büroklammern o.ä.), die eine Überbrückung der Kontakte verursachen könnten.** Ein Kurzschluss zwischen

- den Akkukontakten kann Verbrennungen oder Feuer zur Folge haben.
- **Akkupack vor Hitze z.B. auch vor dauernder Sonneneinstrahlung und Feuer schützen.** Feuer und Temperaturen über 130°C können Explosionen hervorrufen.
 - **Öffnen Sie den Akkupack nicht. Öffnen oder Verändern des Akkupacks kann die Schutzvorkehrungen beschädigen.** Dies kann zu Hitzeentwicklung, Rauchentwicklung, Entzündung oder Explosion des Akkupacks führen.
 - **Akkupack nicht in Flüssigkeiten, wie (Salz-)Wasser oder Getränke tauchen. Kontakt mit Flüssigkeiten kann den Akkupack beschädigen.** Dies

Hinweise für Li-Ion Akkupacks D kann zu Hitzeentwicklung, Rauchentwicklung, Entzündung oder Explosion des Akkupacks führen. Den Akkupack nicht weiter verwenden und an einen autorisierten Festool-Kundendienst wenden.

- **Laden Sie die Akkupacks nur in Ladegeräten auf, die vom Hersteller empfohlen werden (siehe Abbildung).** Für ein Ladegerät, das für eine bestimmte Art von Akkupacks geeignet ist, besteht Brandgefahr, wenn es mit anderen Akkupacks verwendet wird.
- **Brennende Li-Ion Akkupacks nie mit Wasser löschen!** Sand oder Feuerlöschdecke verwenden.
- **Bei Beschädigung und unsachgemäßem Gebrauch des Akkupacks kön-**

- nen Dämpfe austreten.** Die Dämpfe können die Atemwege reizen. Führen Sie Frischluft zu und suchen Sie bei Beschwerden einen Arzt auf.
- **Verwenden Sie den Akkupack nur in Verbindung mit Ihrem Festool Elektrowerkzeug.** Nur so wird der Akkupack vor gefährlicher Überlastung geschützt. Die Nutzung eines anderen Werkzeugs kann zu Verletzungen und Brandgefahr führen.
 - **Bei falscher Anwendung kann Flüssigkeit aus dem Akkupack austreten. Vermeiden Sie den Kontakt damit. Bei zufälligem Kontakt mit Wasser abspülen. Wenn die Flüssigkeit in die Augen kommt, nehmen Sie zusätzlich ärztliche Hilfe in Anspruch.** Austretende Akkuflüssigkeit kann zu Hautreizungen oder Verbrennungen führen.
 - **Bei defektem Akkupack kann Flüssigkeit austreten und angrenzende Gegenstände benetzen.** Überprüfen Sie betroffene Teile. Reinigen Sie diese, indem Sie die Flüssigkeit mit einem trockenen Haushaltspapier aufsaugen und mit reichlich Wasser nachspülen. Vermeiden Sie Hautkontakt durch Tragen von Schutzhandschuhen. Tauschen Sie die Teile gegebenenfalls aus.
 - **Beschädigte oder veränderte Akkupacks nicht verwenden.** Beschädigte oder veränderte Akkupacks können nicht vorhersehbare Eigenschaften aufweisen, die zu Feuer, Explosion

oder Verletzungen führen.

- **Den Akkupack nicht öffnen, zerdrücken, überhitzen (über 80°C) oder verbrennen.** Bei Missachtung besteht Verbrennungs- und Brandgefahr. Folgen Sie den Anweisungen des Herstellers.
- **Beschädigte Akkupacks nicht verwenden. Die Nutzung eines Akkupacks muss sofort gestoppt werden, sobald dieser anormale Eigenschaften aufweist, wie Geruchsentwicklung, Hitze, Verfärbung oder Verformung.** Bei fortgesetztem Betrieb kann der Akkupack Hitze und Rauch entwickeln, sich entzünden oder explodieren.

3 Technische Daten

Akkupack	BP 18 Li
Frequenz	2402 Mhz – 2480 Mhz
Äquivalente isotrope Strahlungsleistung (EIRP)	<10 dBm

Weitere technische Daten siehe Leistungsschild am Akkupack.

4 Bestimmungsgemäße Verwendung

Akkupacks sind geeignet zur Verwendung mit Festool Akku-Elektrowerkzeugen und den angegebenen Festool Ladegeräten (siehe Abbildung).

Der Akkupack ist zum automatischen Ein-/Ausschalten des Absaugmobils geeignet.

5 Geräteelemente

- [1-1] Taste Kapazitätsanzeige
- [1-2] Kapazitätsanzeige
- [1-3] Bluetooth-Anzeige
- [1-4] Lüftungsöffnungen (nur BP 18 Li ... ASI)
- [1-5] Tasten zum Lösen des Akkupacks

Die angegebenen Abbildungen* befinden sich am Anfang der Betriebsanleitung.

* Abbildungen können vom Original abweichen.

6 Betrieb



VORSICHT

Verletzungsgefahr, unerwarteter Anlauf Absaugmobil

- ▶ Vor allen Arbeiten mit dem Absaugmobil prüfen, welcher Akkupack mit dem Absaugmobil verbunden ist.

6.1 Hinweise für den optimalen Umgang mit dem Akkupack

 Der Akkupack wird teilgeladen ausgeliefert. Um die volle Leistung des Akkupacks zu gewährleisten, vor dem ersten Einsatz den Akkupack vollständig im Ladegerät aufladen.

Der Akkupack kann jederzeit aufgeladen werden, ohne die Lebensdauer zu verkürzen. Eine Unterbrechung des Ladevorganges schädigt den Akkupack nicht.



Nach dem automatischen Abschalten des Elektrowerkzeugs nicht weiter auf den Ein-/Aus-schalter drücken. Der Akkupack kann beschädigt werden.

Der Akkupack ist mit einer Temperaturüberwachung ausgestattet, welche ein Aufla-

Hinweise für Li-Ion Akkupacks D den nur im Temperaturbereich zwischen 0 °C und 55 °C zulässt. Dadurch wird eine hohe Akku-Lebensdauer erreicht.

- Akkupack möglichst kühl (5 °C bis 25 °C) und trocken (Luftfeuchte < 80%) lagern.
- Akkupack z.B. im Sommer nicht im Auto liegen lassen.
- Eine wesentlich verkürzte Betriebszeit nach der Aufladung zeigt an, dass der Akkupack verbraucht ist und ersetzt werden muss.
- Hinweise zur Entsorgung beachten.

6.2 Kapazitätsanzeige

Die Kapazitätsanzeige **[1-2]** zeigt bei Betätigung der Taste Kapazitätsanzeige **[1-1]** den Ladezustand des Akkupacks an:

D Hinweise für Li-Ion Akkupacks



70 - 100 %



40 - 70 %



15 - 40 %

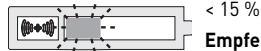

< 15 %

Empfehlung:
Akkupack vor
weiterer Verwen-
dung laden.



**blaues Dauer-
licht**

Akku-Elektro-
werkzeug läuft
und Absaugmo-
bil ist über
Bluetooth ver-
bunden oder der
Akkupack ist
mit einem
mobilen Endge-
rät verbunden

6.3 Bluetooth-Funktionen

Neben der Kapazitätsanzeige befindet sich die Bluetooth-Anzeige **[1-3]**, die den Verbindungsstatus des Akkupacks anzeigt:



pulsierend blau

Akkupack ist bereit für eine Verbindung mit dem mobilen Endgerät (z.B. Softwareupdate)

- ❗ Der Akkupack verwendet Bluetooth, um entsprechend ausgestattete Absaugmobile bei der Verwendung mit einem Akku-Elektrowerkzeug automatisch zu schalten.

Akkupack mit Absaugmobil verbinden

- ❗ Das Absaugmobil kann gleichzeitig mit nur einem Akku-Elektrowerkzeug verbunden werden.

Hinweise für Li-Ion Akkupacks D

- ❗ Wenn das Absaugmobil initial mit dem Akkupack eingeschaltet wurde und mit der Fernbedienung ausgeschaltet wird, verliert ein verbundener Akkupack seine temporäre Verbindung zum Absaugmobil. Anschließend kann der Akkupack neu verbunden werden.

- ▶ Den Automatik-Modus des Absaugmobils aktivieren (siehe Betriebsanleitung Absaugmobil).
- ▶ Wenn das Akku-Elektrowerkzeug bereits in Betrieb war, sicherstellen dass die Kapazitätsanzeige des Akkupacks erloschen ist, damit das Verbinden möglich ist (kann in Einzelfällen mehrere Sekunden dauern).

D Hinweise für Li-Ion Akkupacks

- ▶ Die Verbindungstaste am Absaugmobil oder an der Fernbedienung einmal drücken.

Die LED am Nachrüst-Empfangsmodul blinkt langsam rotierend blau und das Absaugmobil ist für 60 Sekunden verbindungsbereit.

- ▶ Das Akku-Elektrowerkzeug einschalten.

Das Absaugmobil läuft an und der Akkupack ist bis zum manuellen Ausschalten des Absaugmobils verbunden.

- ⓘ Wenn ein zweiter Akkupack mit dem Absaugmobil verbunden wird, wird die Verbindung des ersten Akkupacks getrennt.

Ein-/Ausschalten des Absaugmobils

Nach dem Verbindungsaufbau von Akkupack und Absaugmobil läuft das Absaugmobil bei der Verwendung des Akku-Elektrowerkzeugs automatisch mit an.

- ⓘ Wenn das Absaugmobil über den Akkupack ausgeschaltet wird, läuft es bis zu fünfzehn Sekunden nach.

- ▶ Den Ein-/Ausschalter des Akku-Elektrowerkzeugs drücken, um das Absaugmobil einzuschalten.
- ▶ Den Ein-/Ausschalter des Akku-Elektrowerkzeugs loslassen, um das Absaugmobil auszuschalten.

Akkupack vom Absaugmobil trennen

Um die Verbindung von Akkupack und Absaugmobil zu trennen, führen Sie einen der folgenden Schritte aus:

- Absaugmobil stromlos schalten
- Akkupack auf Ladegerät aufsetzen
- Anderen Akkupack mit Absaugmobil verbinden

Verbinden eines mobilen Endgeräts

Der Akkupack kann in Verbindung mit einem mobilen Endgerät genutzt werden (z. B. für ein Softwareupdate mit der Festool-App).

- ▶ Die Taste Kapazitätsanzeige **[1-1]** drücken, bis die Bluetooth-Anzeige **[1-3]** blau pulsiert.

Der Akkupack ist für 60 Sekunden verbindungsbereit.

- ▶ Den Anweisungen in der Festool-App folgen.

7 Wartung und Pflege

- ▶ Die Anschlusskontakte am Akkupack sauber halten.
- ▶ Die Lüftungsöffnungen **[1-4]** am Akkupack offen halten, sonst eingeschränkte Funktion.
- ▶ Ist der Akkupack nicht mehr funktionsfähig, an einen autorisierten Festool-Kundendienst wenden.
(www.festool.com/service)

8 Transport

Die enthaltenen Li-Ion Akkupacks unterliegen den Anforderungen des Gefahrgutbeförderungsgesetzes. Die Festool Li-Ion Akkupacks erfüllen die nach UN-Hand-

D Hinweise für Li-Ion Akkupacks
buch ST/SG/AC.10/11/Rev.5 Teil III, Unterabschnitt 38.3. genannten Voraussetzungen. Der Benutzer kann Festool Akkupacks beim Straßentransport ohne weitere Auflagen zum Einsatzort des Gerätes mitführen, vorausgesetzt sie sind gegen Kurzschluss geschützt und gegen Verrutschen gesichert. Beim Versand durch Dritte (z.B.: Lufttransport oder Spedition) sind besondere Anforderungen an Verpackung und Kennzeichnung zu beachten. Bei der Vorbereitung des Versandstückes muss eine in den Gefahrgutvorschriften unterwiesene Person hinzugezogen werden. Bitte beachten Sie eventuelle weiterführende nationale Vorschriften.

Den Akkupack nur versenden, wenn das Gehäuse unbeschädigt ist. Offene Kontak-

te abkleben und Akkupack so verstauen, dass er sich nicht in der Verpackung bewegen kann.

9 Umwelt

Verbrauchte oder defekte Akkupacks nur entladen und gegen Kurzschluss gesichert (z.B. durch das Isolieren der Pole mit Klebestreifen) bei den Rücknahmestellen zurückgeben (geltende Vorschriften beachten).

Akkupacks werden so einem geordneten Recycling zugeführt.

Nur EU: Gemäß Europäischer Richtlinie über Batterien und Akkumulatoren und Umsetzung in nationales Recht müssen defekte oder verbrauchte Akkupacks/Batterien getrennt gesammelt und einer

umweltgerechten Wiederverwertung zugeführt werden.

Informationen zur REACH:
www.festool.com/reach

“Die Bluetooth®“ Wortmarke und -Logos sind eingetragene Warenzeichen der Bluetooth SIG, Inc. und jede Verwendung dieser Marken durch die Festool GmbH erfolgt unter Lizenz.



Informationen zum Datenschutz





Das Elektrowerkzeug enthält einen Chip zur automatischen Speicherung von Maschinen- und Betriebsdaten. Die gespeicherten Daten enthalten keinen direkten Personenbezug.

Die Daten können mit speziellen Geräten kontaktlos ausgelesen werden, und werden von Festool ausschließlich zur Fehlerdiagnose, Reparatur- und Garantieabwicklung sowie zur Qualitätsverbesserung bzw. Weiterentwicklung des Elektrowerkzeugs verwendet. Eine darüber hinausgehende Nutzung der Daten – ohne ausdrückliche Einwilligung des Kunden – erfolgt nicht.

Instructions for Li-ion battery packs

1 Symbols

Symbol	Significance
	Warning of general danger
	Read operating instructions and safety notices!
	Do not dispose of as domestic waste.

Symbol	Significance
	Recycling symbol – recyclable material
	Only use and store the battery at temperatures of between -10 °C and +50 °C.
	Keep away from heat and open flames – never throw into a fire – risk of explosion.
	Keep away from water – do not immerse in liquids.

Symbol	Significance
	RBRC Seal - Lilon

2 Safety information for Li-ion battery packs



Warning! Read and observe all information and safety instructions. Failure to observe the

safety guidelines and instructions may lead to electric shocks, fires and/or serious injuries.

Keep all safety information and other instructions in a safe place for future reference.

Instructions for Li-ion battery packs GB
Cells in lithium-ion battery packs are sealed so as to be gas-tight and are non-hazardous provided they are used and handled in accordance with the manufacturer's instructions.

- **Handle discharged batteries with care. Battery packs represent a safety hazard as they can cause a very high short circuit current.** Even if Li-ion battery packs appear to be discharged, they are in fact never fully discharged.
- **Make sure that the battery pack is not subjected to physical blows or impacts. Impacts and penetrating objects may damage the batteries.** This may lead to leakages, the generation of heat or smoke, or cause the battery

pack to ignite or explode.

- **Keep the unused battery pack away from paper clips, coins, keys, nails, screws and other small metal objects which could bridge the contacts.** A short circuit between the battery contacts poses a risk of burns or fire
- **Protect the battery pack from excessive heat or constant heat sources such as sunlight or naked flames.** Fire and temperatures over 130 °C may cause explosions.
- **Do not open the battery pack. Opening or modifying the battery pack may damage the protective devices.** This may lead to the generation of heat or smoke, or cause the battery pack to

ignite or explode.

- **Do not immerse the battery pack in liquids such as (salt) water or drinks. Contact with liquids may damage the battery pack.** This may lead to the generation of heat or smoke, or cause the battery pack to ignite or explode. Do not continue using the battery pack. Consult an authorised Festool customer service agent.
- **Only charge the battery packs in chargers recommended by the manufacturer (see image).** There is a risk of fire when using a charger which is meant for a specific type of battery pack with a different battery pack.
- **Never use water to extinguish burning Li-ion battery packs; always use**

- **sand** or a fire blanket.
 - **There is a risk of vapours being released if the battery pack is damaged or not used correctly.** The vapours could irritate your airways. Seek fresh air and consult a doctor if you feel unwell.
 - **Only use the battery pack in conjunction with your Festool power tool.** This is the only way to ensure that the battery pack is protected against a dangerous overload. Using a different tool poses a fire hazard and may cause personal injury.
 - **Fluid may leak out of the battery pack if it is used incorrectly. Avoid contact with the fluid. Rinse with water any areas which accidentally come into**
- **contact with the fluid. If fluid gets into the eyes, also consult a doctor.** Leaking battery fluid can cause skin irritation or burns.
 - **Fluid may leak out of a faulty battery pack and contaminate neighbouring objects.** Check the parts affected. Clean them by soaking up the fluid using dry kitchen towel and then rinsing with plenty of water. Wear protective gloves to avoid contact with the fluid. Replace the parts if necessary.
 - **Do not use damaged or modified battery packs.** Battery packs which are damaged or which have been modified may exhibit unpredictable behaviour which could lead to fire, explosion or

injury.

- **Do not open, compress, overheat (above 80 °C) or burn the battery pack.** Failure to observe these precautions is a fire hazard and may result in burns. Observe the manufacturer's instructions.
- **Do not use damaged battery packs.**

3 Technical data

Battery pack	BP 18 Li
Frequency	2402–2480 Mhz
Equivalent Iso- tropically Radi- ated Power (EIRP)	< 10 dBm

Stop using a battery pack immediately if you notice anything unusual such as odour formation, the generation of heat, discolouration or deformation.

If you continue to use the battery pack, it may get hot, emit smoke, ignite or explode.

For further technical specifications see the rating plate on the battery pack.

4 Intended use

Battery packs are suitable for use with Festool cordless power tools and the specified Festool chargers (see image).

The battery pack is suitable for automatically switching the mobile dust extractor on and off.

5 Machine features

- [1-1] Capacity indicator button
- [1-2] Capacity display
- [1-3] Bluetooth indicator
- [1-4] Vent holes (only BP 18 Li ... ASI)
- [1-5] Buttons for releasing the battery pack

The specified illustrations* appear at the beginning of the operating instructions.

* Illustrations may deviate from the original.

6 Operation



CAUTION

- ▶ Risk of injury from the mobile dust extractor starting up unexpectedly
- ▶ Before performing any work with the mobile dust extractor, check which battery pack is connected to the mobile dust extractor.

6.1 Information for making optimal use of the battery pack

- ❗ The battery pack is delivered partially charged. To guarantee that the battery pack provides full power,

GB Instructions for Li-ion battery packs
charge it completely in the charger
before using it for the first time.

The battery pack can be charged at any
time without reducing the battery life. In-
terrupting the charging process does not
damage the battery pack.



**After the power tool has
switched off automatically, do
not press the on/off button.**

This could damage the battery
pack.

The battery pack is fitted with a
temperature sensor, which only permits
charging at temperatures of between 0 °C
and 50 °C. This ensures a longer battery
life.

- The battery pack should ideally be
stored in a cool (5 °C to 25 °C) and dry

location (air humidity < 80%).

- Do not, for instance, leave the battery
pack in the car in the summer.
- Significantly shorter operating times
after each charge indicate that the
battery pack is worn and should be re-
placed with a new one.
- Observe the information regarding
disposal.

6.2 Capacity display

When the capacity indicator button [1-1]
is pressed, the capacity indicator [1-2]
displays the charge status of the battery
pack:

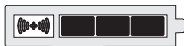

70 - 100%



40 - 70%



15 - 40%

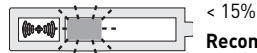

< 15%

Recommendation: Charge battery pack before further use.

6.3 Bluetooth functions

The Bluetooth indicator [1-3], which indicates the connection status of the battery pack, is located next to the capacity indicator:



Continuous blue light

Cordless power tool starts up and the mobile dust extractor is connected via Bluetooth or the battery pack is connected to a mobile terminal



Pulsating blue light

The battery pack is ready for connection to the mobile terminal (e.g. for a software update)

- i** The battery pack uses Bluetooth to automatically switch correspondingly equipped mobile dust extractors when used with a cordless power tool.

Connecting the battery pack to the mobile dust extractor

- i** The mobile dust extractor can only be connected to one cordless power tool at any time.
 - i** If a mobile dust extractor which was initially switched on using the battery pack is switched off using the remote control, the temporary connection between the connected battery pack and the mobile dust extractor will be lost. The battery pack can then be connected again.
- ▶ Activate the mobile dust extractor's automatic mode (see the operating instructions for the mobile dust extractor).

- ▶ Should you have used the cordless power tool already, ensure that the battery pack's capacity indicator has gone out so that you can connect it (in certain cases this can take a few seconds).
- ▶ Press the connection button on the mobile dust extractor or on the remote control once. <PosNumber/>

The LED on the retrofit receiver module slowly flashes blue and the mobile dust extractor is ready for connection for 60 seconds.

- ▶ Switch on the cordless power tool.

The mobile dust extractor starts up and the battery pack is connected until the mobile dust extractor is manually switched off.



Instructions for Li-ion battery packs GB
If a second battery pack is connected to the mobile dust extractor, the connection to the first battery pack is lost.

Switching the mobile dust extractor on and off

Once you have connected the battery pack with the mobile dust extractor, the mobile dust extractor will start up automatically when the cordless power tool is in use.



After the mobile dust extractor has been switched off via the battery pack, it will continue to run for up to fifteen seconds.

- ▶ Press the on/off switch of the cordless power tool to switch on the mobile dust extractor.

- ▶ Release the on/off switch of the cordless power tool to turn off the mobile dust extractor.

Disconnecting the battery pack from the mobile dust extractor

To disconnect the battery pack from the mobile dust extractor, take one of the following steps:

- Disconnect the mobile dust extractor
- Put the battery pack on the charger
- Connect another battery pack to the mobile dust extractor

Connecting a mobile terminal

The battery pack can be used in connection with a mobile terminal (e.g. for a software update with the Festool app).

- ▶ Press the capacity indicator button **[1-1]** until the Bluetooth indicator **[1-3]** flashes blue.

The battery pack is ready for connection for 60 seconds.

- ▶ Follow the instructions provided in the Festool app.

7 Service and maintenance

- ▶ Keep the connecting contacts on the battery pack clean.
- ▶ Do not cover the vents **[1-4]** on the battery pack as this could impair its function.
- ▶ If the battery pack stops working, consult an authorised Festool customer service agent.
(www.festool.com/service)

8 Transport

The Li-ion battery packs included are subject to the requirements of the legislation on the transport of hazardous goods. The Festool Li-ion battery packs satisfy the requirements specified in the UN manual ST/SG/AC.10/11/Rev.5 Part III, sub-section 38.3. The user can transport Festool battery packs by road to the equipment operating site without any additional requirements, provided they are protected against short-circuiting and slipping. For shipping by third parties (e.g. air transport or freight forwarding company) special requirements with regard to packaging and labelling must be observed. When preparing the item to be sent, you must consult an expert in hazardous goods regulations.

Please observe any further national regulations.

Only return the battery pack if the housing is undamaged. Tape over the exposed contacts and wrap the battery pack so that it cannot move inside the packaging.

9 Environment

Used or defective battery packs may only be returned to collection points if discharged and secured against short-circuiting (e.g. by insulating the terminals with adhesive tape). The applicable regulations must be observed.

Battery packs will then be recycled.

EU only: In accordance with the European Directive on batteries and implementation in national law, defective or used battery packs/batteries must be collected sepa-

GB Instructions for Li-ion battery packs
rately and handed in for environmentally
friendly recycling.

Information on REACH: www.festool.com/reach

"The Bluetooth®" word mark and logos
are registered trademarks owned by
Bluetooth SIG, Inc. and any use of such
marks by Festool GmbH is under license.

Information on data protection



The power tool contains a chip which au-
tomatically stores machine and operating
data. The data saved cannot be traced
back directly to an individual.





The data can be read using special (con-
tactless) devices and shall only be used by
Festool for fault diagnosis, repair and

warranty processing and for quality im-
provement or enhancement of the power
tool. The data shall not be used in any oth-
er way without the express consent of the
customer.

Consignes relatives aux batteries Li-Ion

1 Symboles

Symbole	Signification
	Avertissement de danger
	Notice d'utilisation, lire les consignes de sécurité !
	Ne pas jeter l'appareil avec les ordures ménagères.

Symbole	Signification
	Symbole de recyclage - matériau réutilisable
	Utilisation et stockage de la batterie uniquement dans une plage de température comprise entre - 10 °C et max. + 50 °C.
	Protéger de la chaleur et du feu - ne jamais jeter au feu - risque d'explosion !
	Protéger de l'eau - ne pas plonger dans un liquide.

Symbole	Signification
	RBRC Sceau - Lilon

2 Consignes de sécurité pour les batteries Li-Ion



Avertissement ! Veuillez lire toutes les consignes de sécurité et instructions. Des négligences relatives aux consignes de sécurité et aux instructions peuvent occasionner un choc électrique, un incendie et/ou des blessures graves.

Des négligences relatives aux consignes de sécurité et aux instructions peuvent occasionner un choc électrique, un incendie et/ou des blessures graves.

Conserver toutes les consignes de sécurité et notices d'instructions pour une référence future.

Les cellules dans les batteries lithium-ion sont conservées de manière étanche aux gaz et sont inoffensives dans la mesure où les prescriptions du fabricant sont respectées pendant leur utilisation et leur maniement.

- **Manipuler les batteries déchargées avec précaution. Les batteries représentent une source de danger étant donné qu'elles peuvent causer un courant de court-circuit très élevé.** Même si les batteries Li-ion semblent être déchargées, elles ne se déchargent jamais entièrement.
- **Éviter tout choc/influence physique.**

- Les coups et la pénétration d'objets peuvent endommager les batteries.** Cela peut entraîner des fuites, un dégagement de chaleur, un dégagement de fumée, une inflammation ou une explosion de la batterie.
- **Éloignez la batterie non utilisée des trombones, pièces de monnaie, clés, clous, vis ou tout autre objet métallique qui pourraient causer un pontage des contacts.** Un court-circuit entre les contacts de la batterie peut causer des brûlures ou prendre feu.
 - **Protégez la batterie contre la chaleur, p. ex. également contre les rayons de soleil permanents ou le feu.** Le feu et des températures supérieures à 130°C peuvent causer des
- **Ne pas ouvrir la batterie. Le fait d'ouvrir ou de modifier la batterie peut entraver les mesures de protection.** Cela peut entraîner un dégagement de chaleur, un dégagement de fumée, une inflammation ou une explosion de la batterie.
 - **Ne pas plonger la batterie dans des liquides tels que l'eau (salée) ou des boissons. Le contact avec des liquides peut endommager la batterie.** Cela peut entraîner un dégagement de chaleur, un dégagement de fumée, une inflammation ou une explosion de la batterie. Ne plus utiliser la batterie et s'adresser au Service Après-Vente

Festool.

- **Rechargez les batteries uniquement dans les chargeurs recommandés par le fabricant (voir figure).** Un chargeur destiné à un certain type de batteries peut prendre feu s'il est utilisé avec d'autres batteries.
- **N'utiliser en aucun cas de l'eau pour éteindre une batterie "Li-ion" enflammée,** utiliser du **sable** ou une couverture anti-feu.
- **En cas d'endommagement ou d'utilisation non conforme de la batterie, des vapeurs peuvent s'échapper.** Les vapeurs peuvent irriter les voies respiratoires. En cas de symptômes, renouvelez l'air et consultez un médecin.
- **Utilisez uniquement la batterie avec votre outil électroportatif Festool.** Vous protégerez ainsi la batterie d'une surcharge dangereuse. L'utilisation d'un autre outil peut entraîner des blessures et un risque d'incendie.
- **En cas d'utilisation erronée, il est possible que du liquide s'écoule de la batterie qu'il faut éviter de toucher. En cas de contact accidentel, rincer avec de l'eau. Si le liquide pénètre dans les yeux, prenez en plus contact avec un médecin.** Le liquide s'écoulant de la batterie peut causer des irritations cutanées ou des brûlures.
- **Si la batterie est défectueuse, il est possible que du liquide s'écoule,**

Consignes relatives aux batteries Li-Ion F fabricant.

- mouillant ainsi des objets à proximité.** Vérifiez les pièces concernées. Nettoyez-les en absorbant le liquide avec un papier essuie-tout sec et en rinçant abondamment avec de l'eau. Évitez tout contact en portant des gants de protection. Remplacez les pièces si nécessaire.
 - **Ne pas utiliser des batteries endommagées ou modifiées.** Des batteries endommagées ou modifiées peuvent présenter des propriétés non prévisibles qui entraînent un incendie, une explosion ou des blessures.
 - **Ne pas ouvrir, écraser, surchauffer (plus de 80°C) la batterie ou la brûler.** En cas d'abus, risque de brûlures et d'incendie. Suivez les instructions du
- **Ne pas utiliser des batteries endommagées. Arrêter immédiatement l'utilisation d'une batterie dès que celle-ci présente des propriétés anormales, telles qu'une odeur, de la chaleur, une coloration ou une déformation.** Si vous continuez à l'utiliser, la batterie peut dégager de la chaleur et de la fumée, s'enflammer ou exploser.

3 Caractéristiques techniques

Batterie	BP 18 Li
Fréquence	2402 Mhz – 2480 Mhz

Batterie	BP 18 Li
Puissance isotrope rayonnée équivalente (PIRE)	<10 dBm

Autres caractéristiques techniques, voir la plaque signalétique de la batterie.

4 Utilisation en conformité avec les instructions

Les batteries conviennent pour l'utilisation avec les outils électroportatifs sans fil Festool et les chargeurs Festool indiqués (voir figure).

La batterie convient pour la mise en service/mise à l'arrêt automatique de l'aspirateur.

5 Composants de l'appareil

- [1-1] Touche affichage de la capacité
- [1-2] Affichage de la capacité
- [1-3] Affichage Bluetooth
- [1-4] Ouvertures d'aération (uniquement BP 18 Li ... ASI)
- [1-5] Touches pour desserrer l'accumulateur

Les figures* indiquées se trouvent au début de la notice d'instructions.

* les figures peuvent différer de l'original.

6 Mise en service



ATTENTION

- ▶ Risques de blessures, démarrage incontrôlé de l'aspirateur
- ▶ Avant tout travail avec l'aspirateur, vérifiez quelle batterie est reliée à l'aspirateur.

6.1 Consignes pour le maniement optimal de la batterie

- ⓘ La batterie est livrée partiellement chargée. Afin de garantir la totale puissance de la batterie, rechargez entièrement la batterie dans le

Consignes relatives aux batteries Li-Ion F chargeur avant la première utilisation.

La batterie peut être rechargée à tout moment sans diminuer sa durée de vie. Une interruption de l'opération de chargement n'endommage pas la batterie.



Après la désactivation automatique de l'outil électroportatif, n'appuyez plus sur l'interrupteur MARCHE/ARRÊT. La batterie pourrait être endommagée.

La batterie est équipée d'une surveillance de la température qui autorise une recharge uniquement dans une plage de température comprise entre 0 °C et 50 °C.

F Consignes relatives aux batteries Li-Ion

On obtient ainsi une durée de vie élevée de la batterie.

- Stockez la batterie si possible au frais (de 5 °C à 25 °) et au sec (humidité de l'air < 80%).
- Ne laissez pas par ex. la batterie dans la voiture en été.
- Une durée d'utilisation nettement raccourcie après chaque charge indique que la batterie est usagée et qu'elle doit être remplacée.
- Respectez les consignes relatives à l'élimination.

6.2 L'indicateur de capacité

L'affichage de la capacité [1-2] affiche en appuyant sur la touche Affichage de la capacité [1-1] le niveau de charge de la batterie :

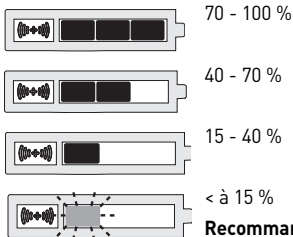

**Recommandatio
n :** recharger la
batterie avant de
continuer de
l'utiliser.

6.3 Fonctions Bluetooth

Outre l'affichage de la capacité, la batterie comporte un affichage Bluetooth [1-3] qui affiche l'état de connexion de la batterie :



Lumière bleue permanente

L'outil électroportatif sans fil fonctionne et l'aspirateur est relié par Bluetooth ou la batterie est reliée à un terminal mobile





Pulsation bleue

La batterie est prête pour une connexion au terminal mobile (par ex. mise à jour logicielle)

- i La batterie utilise Bluetooth pour connecter automatiquement des aspirateurs équipés en conséquence en utilisant un outil électroportatif sans fil.

Liaison de la batterie à l'aspirateur

- i L'aspirateur peut être relié à un seul outil électroportatif sans fil à la fois.

-  Si l'aspirateur a été activé avec la batterie et désactivé avec la commande à distance, une batterie connectée perd sa connexion temporaire à l'aspirateur. La batterie peut ensuite être reliée à nouveau.
 - Activer le mode automatique de l'aspirateur (voir notice d'utilisation de l'aspirateur).
 - Si l'outil électroportatif sans fil était déjà en service, s'assurer que l'affichage de la capacité de la batterie est éteint afin que la connexion soit possible (peut dans certains cas prendre quelques secondes).
- Appuyer une fois sur la touche de connexion de l'aspirateur ou sur la commande à distance. <PosNumber/>
 - La LED du module de réception de post-équipement clignote lentement avec une lumière rotative bleue et l'aspirateur est prêt pour la connexion pour 60 secondes.*
 - Connecter l'outil électroportatif sans fil.
 - L'aspirateur se met en marche et la batterie est connectée jusqu'à la mise à l'arrêt manuelle de l'aspirateur.*
-  Si une deuxième batterie est connectée à l'aspirateur, la connexion à la première batterie est coupée.

Marche/arrêt de l'aspirateur

Une fois que la connexion entre la batterie et l'aspirateur est établie, celui-ci démarre automatiquement en utilisant l'outil électroportatif sans fil.

- ❗ Quand l'aspirateur est désactivé via la batterie, il continue à fonctionner quinze secondes.
- ▶ Appuyer sur l'interrupteur marche/arrêt de l'outil électroportatif sans fil pour mettre l'aspirateur en marche.
- ▶ Relâcher l'interrupteur marche/arrêt de l'outil électroportatif sans fil pour arrêter l'aspirateur.

Déconnexion de la batterie de l'aspirateur

Pour couper la connexion de la batterie et de l'aspirateur, effectuer l'une des étapes suivantes :

- Mettre l'aspirateur hors tension
- Placer la batterie sur le chargeur
- Connecter une autre batterie à l'aspirateur

Connexion d'un terminal mobile

La batterie peut être utilisée en relation avec un terminal mobile (par ex. pour une mise à jour logicielle avec l'application Festool).

F Consignes relatives aux batteries Li-Ion

- ▶ Appuyer sur la touche Affichage de la capacité **[1-1]** jusqu'à ce que l'affichage Bluetooth **[1-3]** clignote en bleu.

La batterie est prête pour la connexion pour 60 secondes.

- ▶ Suivre les instructions dans l'application Festool.

7 Entretien et maintenance

- ▶ Garder les connecteurs de la batterie propres.
- ▶ Ne pas couvrir les ouvertures d'aération **[1-4]** de la batterie afin de ne pas limiter le fonctionnement.
- ▶ Si la batterie ne fonctionne plus, adressez-vous au Service Après-Vente Festool.
(www.festool.fr/services)

8 Transport

Les batteries li-ion sont soumises aux exigences de la loi allemande sur le transport des matières dangereuses. Les batteries li-ion Festool remplissent les conditions citées dans le manuel des Nations Unies ST/SG/AC.10/11/Rev.5 partie III, sous-partie 38.3. L'utilisateur peut transporter les batteries Festool sans autre exigence jusqu'au lieu d'utilisation de la machine, à condition qu'elles soient protégées contre les court-circuits et contre tout glissement. Pour l'envoi par des tiers (par ex. transport aérien ou entreprise de transport), tenez compte des exigences spéciales pour l'emballage et le marquage. Lors de la préparation pour l'envoi, une personne instruite en matière de prescriptions sur les matières dange-

reuses doit être consultée. Respectez les autres prescriptions nationales en vigueur.

Expédier le bloc batterie uniquement lorsque le boîtier n'est pas endommagé. Recouvrir les contacts ouverts et coincer le bloc batterie dans l'emballage.

9 Environnement

Remettre les **batteries usagées ou défectueuses** uniquement déchargées et protégées contre les court-circuits (par ex. en isolant les pôles avec un ruban adhésif) aux organismes de recyclage publics (respecter les directives en vigueur).

Les batteries sont ainsi acheminées vers un recyclage approprié.

Uniquement UE : d'après la directive européenne relative aux batteries et accu-

Consignes relatives aux batteries Li-Ion F
mulateurs et sa transposition en droit national, les batteries/accumulateurs défectueux ou usagés doivent être collectés à part et recyclés de manière écologique.

Informations à propos de REACH :

www.festool.com/reach

La marque verbale et les logos "Bluetooth®" sont des marques déposées de la Bluetooth SIG, Inc. et toute utilisation de ces marques par la Festool GmbH se fait sous licence.

Informations relatives à la protection des données



L'outil électroportatif contient une puce permettant l'enregistrement automatique des données de machine et de fonctionne-



F Consignes relatives aux batteries Li-Ion
ment. Les données enregistrées ne per-
mettent pas d'effectuer un lien direct avec
les personnes.

Les données peuvent être lues sans
contact à l'aide d'appareils spéciaux.
Elles sont utilisées par Festool unique-
ment pour le diagnostic d'erreurs, la ges-
tion des réparations et de la garantie, ain-
si que pour l'amélioration de la qualité et/
ou le perfectionnement de l'outil électro-
portatif. Toute utilisation des données dé-
passant ce cadre – sans l'accord exprès
du client – est exclue.

Indicaciones para baterías de litio

1 Símbolos

Símbolo	Significado
	Aviso de peligro general
	¡Leer el manual de instrucciones y las indicaciones de seguridad!
	No depositar en la basura doméstica.

Símbolo	Significado
	Símbolo de reciclaje: material reutilizable
	El uso y el almacenamiento de la batería solo están permitidos en un rango de temperatura comprendido entre -10 °C y +50 °C.
	Proteger la batería del calor y del fuego y no arrojlarla jamás a las llamas: ¡peligro de explosión!

Símbolo	Significado
	Proteger la batería del agua y no sumergirla en ningún líquido.



RBRC Sello - Lilon

2 Indicaciones de seguridad para baterías de litio



Advertencia. Lea y observe todas las indicaciones de seguridad. Si no se cumplen debidamente las indicaciones de seguridad y las instrucciones, puede producirse una des-

carga eléctrica, quemaduras o lesiones graves.

Guarde todas las indicaciones de seguridad e instrucciones para que sirvan de futura referencia.

Las celdas de las baterías de litio están cerradas herméticamente y son inocuas siempre y cuando se respeten las especificaciones del fabricante durante su uso y manipulación.

- **Manipular con cuidado las baterías descargadas. Las baterías pueden constituir una fuente de peligro ya que pueden provocar corrientes de cortocircuito muy altas.** No vaciar completamente las baterías de litio, incluso aunque parezcan estar des-

- cargadas.
- **Evitar golpes e influencias físicas. Las baterías pueden dañarse si reciben un golpe o si se introduce algún objeto en ellas.** Esto puede provocar fugas, la generación de calor o humo, o incluso que la batería se inflame o explote.
 - **Mantenga la batería que no utilice alejada de clips, monedas, llaves, clavos, tornillos o cualquier otro objeto metálico pequeño que pueda provocar el puenteo de los contactos.** Un cortocircuito entre los contactos de la batería puede causar quemaduras o fuego
 - **No exponer la batería a fuentes de calor, como por ejemplo, la radiación**

- Indicaciones para baterías de litio
- E solar prolongada o el fuego.** El fuego y las temperaturas superiores a 130 °C pueden provocar explosiones.
- **No abrir la batería. Los mecanismos de protección pueden resultar dañados si se abre o modifica la batería.** Esto puede provocar la generación de calor o humo, o incluso que la batería se inflame o explote.
 - **No sumergir la batería en ningún líquido, como por ejemplo agua (salada) o bebidas. El contacto con líquidos puede dañar la batería.** Esto puede provocar la generación de calor o humo, o incluso que la batería se inflame o explote. Dejar de utilizar la batería y llevarla a un centro autorizado del Servicio de Atención al Cliente

E Indicaciones para baterías de litio de Festool.

- **Las baterías deben cargarse exclusivamente en cargadores recomendados por el fabricante (ver figura).** Existe riesgo de incendio si un cargador apto para un determinado tipo de batería se utiliza con otras baterías.
- **No utilizar agua para apagar una batería de litio en llamas, utilizar siempre arena** o una manta contra incendios.
- **En caso de daño o uso inadecuado de la batería, pueden desprenderse vapores.** Los vapores pueden irritar las vías respiratorias. Tome aire fresco y consulte a un médico si siente molestias.
- **Utilice la batería únicamente con su**

herramienta eléctrica Festool. Solo de esta manera la batería queda protegida contra sobrecargas peligrosas. El uso de otra herramienta puede provocar lesiones y riesgo de incendio.

- **Si la batería se utiliza incorrectamente, pueden producirse fugas de líquido. Evite el contacto con este líquido. En caso de contacto accidental, enjuague con agua. Si el líquido entra en contacto con los ojos, busque además asistencia médica.** El líquido derramado de la batería puede causar irritaciones en la piel o quemaduras.
- **Si la batería está defectuosa, pueden derramarse líquidos que pueden calar los objetos adyacentes.** Compruebe las piezas afectadas y límpielas

- absorbiendo el líquido con papel de cocina seco y enjuagándolas con abundante agua. Evite el contacto con la piel llevando guantes de protección. Dado el caso, sustituya las piezas.
- **No utilizar baterías dañadas o modificadas.** Las baterías dañadas o modificadas pueden presentar características no previsibles que pueden derivar en fuego, explosión o lesiones.
 - **No abrir, aplastar, sobrecalentar (a más de 80 °C) ni quemar la batería.** Si no se tiene en cuenta esta advertencia existe riesgo de quemaduras e incendio. Siga las indicaciones del fabricante.
 - **No utilizar baterías dañadas. La ba-**

Indicaciones para baterías de litio **E**
tería debe dejar de utilizarse de inmediato en cuanto se aprecien características anormales, por ejemplo, si desprende olor o calor, o si presenta decoloración o deformación. Si se sigue utilizando, la batería puede generar calor e humo, inflamarse o explotar.

3 Datos técnicos

Batería	BP 18 Li
Frecuencia	2402 Mhz – 2480 Mhz
Potencia isotrópica radiada equivalente (PIRE)	<10 dBm

E Indicaciones para baterías de litio
Consultar la placa de características para más datos técnicos de la batería.

4 Uso conforme a lo previsto

Las baterías son aptas para su uso con herramientas eléctricas Festool y los cargadores Festool indicados (ver figura).

La batería es compatible con la conexión/desconexión automática del sistema móvil de aspiración.

5 Componentes

- [1-1] Tecla de indicación de la capacidad
- [1-2] Indicación de capacidad
- [1-3] Indicación de Bluetooth

[1-4] Orificios de ventilación (solo BP 18 Li ... ASI)

[1-5] Teclas para soltar el acumulador
Las figuras* indicadas se encuentran al principio del manual de instrucciones.

* Las figuras pueden diferir del original.

6 Operativa



ATENCIÓN

- ▶ Peligro de lesiones: encendido inesperado del sistema móvil de aspiración
- ▶ Antes de operar con el sistema móvil de aspiración, comprobar qué batería está conectada al mismo.

6.1 Indicaciones para optimizar el manejo de la batería

 La batería se suministra a media carga. A fin de garantizar el máximo rendimiento de la batería, cargar totalmente la batería en el cargador antes del primer uso.

La batería puede cargarse en cualquier momento sin que ello acorte su vida útil. Interrumpir el proceso de carga no daña la batería.



Una vez la herramienta se ha desconectado automáticamente, no volver a pulsar el interruptor de conexión y desconexión. La batería puede sufrir daños.

Indicaciones para baterías de litio E

La batería está equipada con un control de temperatura que permite la recarga únicamente dentro de un rango de temperatura situado entre 0 °C y 50 °C. De esta manera se alarga su vida útil.

- Guardar la batería en un lugar fresco (entre 5 °C y 25 °C) y seco (humedad del aire < 80 %).
- No dejar la batería en el vehículo en verano.
- Una reducción significativa de la duración del funcionamiento indica que la batería está gastada y que debe sustituirse.
- Observar las indicaciones para la eliminación.

6.2 Indicación de capacidad

Al pulsar la tecla de indicación de la capacidad [1-1], el indicador de capacidad [1-2] muestra el estado de carga de la batería:



70-100 %



40-70 %



15-40 %



< 15 %

Recomendación:

cargar la batería antes de cada nueva utilización.

6.3 Funciones Bluetooth

Junto al indicador de capacidad se encuentra el indicador de Bluetooth [1-3], que muestra el estado de conexión de la batería:



Azul permanente

La herramienta eléctrica de batería está en funcionamiento y el sistema móvil de aspiración está conectado por Bluetooth, o la batería está conectada con un terminal móvil



Azul intermitente

La batería está lista para conectarse con el terminal móvil (p. ej. actualización de software)

- ❗ La batería utiliza Bluetooth para conectar automáticamente el sistema móvil de aspiración (adecuadamente equipado) al utilizarlo con una herramienta eléctrica de batería.

Conectar la batería con el sistema móvil de aspiración

- ❗ El sistema móvil de aspiración solo se puede conectar con una única he-

Indicaciones para baterías de litio E
rramienta eléctrica de batería en
casa uso.

- ❗ Cuando el sistema móvil de aspiración se conecta primero con la batería y después se desconecta con el mando a distancia, la batería conectada pierde temporalmente la conexión con el sistema móvil de aspiración. La batería puede conectarse de nuevo posteriormente.
- ▶ Activar el modo automático del sistema móvil de aspiración (véase el manual de instrucciones correspondiente).
- ▶ Si la herramienta eléctrica de batería ya se ha utilizado previamente, comprobar que el indicador de capacidad de la batería esté apagado para que sea posible

E Indicaciones para baterías de litio realizar la conexión (puede tardar algunos segundos en casos determinados).

- ▶ Pulsar una vez la tecla de conexión en el sistema móvil de aspiración o en el mando a distancia. <PosNumber/>

El LED del módulo de recepción de reequipamiento parpadea y gira lentamente, en color azul, y el sistema móvil de aspiración queda listo para conectarse durante 60 segundos.

- ▶ Conectar la herramienta eléctrica de batería.

El sistema móvil de aspiración se pone en marcha, y la batería queda conectada hasta la desconexión manual del sistema.

- ⓘ Si se conecta una segunda batería con el sistema móvil de aspiración,

se interrumpe la conexión de la primera.

Conexión y desconexión del sistema móvil de aspiración

Tras establecer la conexión entre la batería y el sistema móvil de aspiración, este se pone en marcha automáticamente si se utiliza una herramienta eléctrica de batería.

- ⓘ Si el sistema móvil de aspiración se apaga mediante la batería, este seguirá funcionando durante 15 segundos más.

- ▶ Pulsar el interruptor de conexión y desconexión de la herramienta eléctrica de batería para conectar el sistema móvil de aspiración.

- ▶ Soltar el interruptor de conexión y desconexión de la herramienta eléctrica de batería para desconectar el sistema móvil de aspiración.

Desconectar la batería del sistema móvil de aspiración

Para interrumpir la conexión de la batería y el sistema móvil de aspiración proceda mediante una de las opciones siguientes:

- Desconectar el sistema móvil de aspiración de la corriente
- Colocar la batería sobre el cargador
- Conectar otra batería al sistema móvil de aspiración

Conexión de un terminal móvil

La batería puede utilizarse junto con un terminal móvil (p. ej. para una actualiza-

Indicaciones para baterías de litio E
ción de software con la aplicación de Festool).

- ▶ Pulsar la tecla de indicación de la capacidad **[1-1]** hasta que el indicador de Bluetooth **[1-3]** parpadee en color azul.

La batería queda lista para conectarse durante 60 segundos.

- ▶ Seguir las indicaciones de la aplicación de Festool.

7 Mantenimiento y cuidado

- ▶ Mantener limpios los contactos de conexión de la batería.
- ▶ Mantener abiertos los orificios de ventilación **[1-4]** de la batería a fin de no limitar su funcionamiento.
- ▶ Cuando la batería deje de estar operativa, llevarla a un centro autorizado del Servicio de Atención al Cliente de Fes-

E Indicaciones para baterías de litio
tool.
(www.festool.es/servicios)

8 Transporte

Las baterías de iones de litio incluidas están sujetas a las disposiciones de la legislación sobre transporte de mercancías peligrosas. Las baterías de iones de litio Festool cumplen los requisitos conforme al Manual de pruebas y criterios de la ONU ST/SG/AC.10/11/Rev.5 parte III, subsección 38.3. El usuario puede transportar por carretera baterías Festool sin soportes adicionales hasta el lugar de uso de la herramienta, siempre que estén protegidas frente a cortocircuitos y aseguradas contra resbalamiento. Para el transporte mediante servicios de terceros (p. ej., transporte aéreo o empresa de

transportes) es obligatorio cumplir unos requisitos particulares en cuanto a empaque y señalización. Debe consultarse a una persona instruida en las disposiciones sobre mercancías peligrosas para la preparación del envío. Ténganse en cuenta el resto de regulaciones nacionales.

Enviar la batería solo si la carcasa no está dañada. Cubrir con cinta adhesiva los contactos abiertos y guardar la batería de modo que no se pueda mover dentro del embalaje.

9 Medio ambiente

Las baterías desgastadas o estropeadas deben descargarse, asegurarse para evitar cortocircuitos (p. ej., aislando los polos con cinta aislante) y llevarse a un punto de

recogida (se han de tener en cuenta las regulaciones vigentes).

Las baterías deben reciclarse según la normativa vigente.

Solo UE: de acuerdo con la directiva europea sobre baterías y acumuladores y su transposición a la legislación nacional, las baterías/acumuladores defectuosos o usados deben recogerse por separado y reciclarse de forma respetuosa con el medio ambiente.

Información sobre REACH:

www.festool.com/reach

La marca denominativa y el logotipo de Bluetooth® son marcas registradas de Bluetooth SIG, Inc. Por lo tanto, todo uso que Festool GmbH haga de dicha marca está sujeto a un contrato de licencia.



Información relativa a la protección de datos





La herramienta eléctrica contiene un chip que almacena automáticamente los datos de servicio y de la máquina. Los datos guardados no pueden estar directamente relacionados con ninguna persona.

Los datos pueden leerse sin contacto con dispositivos especiales, y Festool los utiliza exclusivamente para el diagnóstico de fallos, la gestión de las reparaciones y de la garantía, así como para la mejora de la calidad o el perfeccionamiento de la herramienta eléctrica. Los datos no se utilizan para otros fines sin el consentimiento expreso del cliente.

Avvertenze per le batterie agli ioni di litio

1 Simboli

Simbolo	Significato
	Avvertenza di pericolo generico
	Leggere le istruzioni d'uso e le avvertenze di sicurezza.
	Non smaltire tra i rifiuti domestici.

Simbolo	Significato
	Simbolo Recycling - Materiale riutilizzabile
	Utilizzo e stoccaggio della batteria solo nel range di temperatura da -10 °C a max. +50 °C.
	Proteggere da calore e da fiamme aperte - non gettare la batteria sul fuoco - Pericolo di esplosione!
	Proteggere dall'acqua - non immergere in liquidi.

Simbolo	Significato
	Sigillo RBRC - Li-Ion

2 Avvertenze per la sicurezza per batterie agli ioni di litio



Attenzione! Leggere tutte le avvertenze per la sicurezza e le indicazioni. Eventuali errori

nell'osservanza delle avvertenze di sicurezza e delle istruzioni d'uso possono provocare scosse elettriche, incendi e/o gravi lesioni.

Avvertenze per le batterie agli ioni di litio

Conservate tutte le avvertenze di sicurezza e le istruzioni d'uso per riferimenti futuri.

Le celle agli ioni di litio sono chiuse a tenuta di gas e non provocano effetti nocivi se nell'uso e nella manipolazione sono rispettate le disposizioni del costruttore.

- **Maneggiare con cura le batterie scariche. Le batterie rappresentano una fonte di pericolo, in quanto possono causare una corrente di cortocircuito molto elevata.** Anche se le batterie agli ioni di litio si trovano apparentemente in condizione scarica, in realtà non sono mai completamente scariche.
- **Evitare colpi/impatti fisici. I colpi e la penetrazione di oggetti possono dan-**

- I Avvertenze per le batterie agli ioni di litio
- neaggiare la batteria**, causando perdite, sviluppo di calore, di fumo, infiammazione o l'esplosione della batteria.
 - **Tenere la batteria non utilizzata lontano da clip, monete, chiavi, chiodi, viti o altri piccoli oggetti metallici che potrebbero provocare un bypass dei contatti.** Un cortocircuito tra i contatti della batteria può provocare ustioni o incendi
 - **Proteggere il pacco batterie dal calore, dall'irraggiamento solare continuato e dal fuoco!** Il fuoco e le temperature superiori a 130° C possono causare esplosioni.
 - **Non aprire la batteria. L'apertura o la modifica della batteria può danneg-**

giare le misure protettive, causando sviluppo di calore, di fumo, infiammazione o l'esplosione della batteria.

- **Non immergere la batteria in liquidi quali acqua (salina) o bevande. Il contatto con liquidi può danneggiare la batteria**, causando sviluppo di calore, di fumo, infiammazione o l'esplosione della batteria. Non continuare ad utilizzare la batteria e rivolgersi a un servizio assistenza Festool autorizzato.
- **Caricare le batterie solo in caricabatterie raccomandati dal produttore (vedere immagine).** Nel caso di un caricabatterie idoneo per un determinato tipo di batterie, sussiste pericolo d'incendio qualora venga utilizzato

- con altre batterie.
- **Non utilizzare acqua per estinguere un eventuale incendio delle batterie Li-Ion!** Utilizzare invece della sabbia o una coperta ignifuga.
 - **In caso di danneggiamento e uso non corretto della batteria possono fuoriuscire vapori.** I vapori possono irritare le vie aeree. Far circolare aria fresca e, in caso di disturbi, rivolgersi a un medico.
 - **Utilizzare la batteria solo in abbinamento al proprio utensile elettrico Festool.** Solo in tal modo la batteria viene protetta da pericoloso sovraccarico. L'impiego di un altro attrezzo può provocare lesioni e pericolo d'incendio.
 - **In caso di utilizzo errato, dalla batte-**

Avvertenze per le batterie agli ioni di litio I
ria può fuoriuscire del liquido. Evitare di entrare a contatto con quest'ultimo. In caso di contatto accidentale, lavare con acqua. Se il liquido entra negli occhi, consultare un medico. Il liquido che fuoriesce dalla batteria può provocare irritazioni cutanee o ustioni.

- **Se la batteria è difettosa, può fuoriuscire liquido e bagnare gli oggetti adiacenti.** Controllare i pezzi coinvolti. Pulirli, assorbendo il liquido con tovagliolo di carta asciutto e risciacquare abbondantemente con acqua. Evitare il contatto con la pelle indossando guanti di protezione. All'occorrenza, sostituire i pezzi.
- **Non utilizzare batterie danneggiate o modificate.** Le batterie danneggiate o

- I Avvertenze per le batterie agli ioni di litio modificate possono avere caratteristiche imprevedibili, che possono provocare incendi, esplosione o lesioni.
- **Non aprire, comprimere, surriscaldare (oltre 80°C) la batteria, né incendiarla.** Diversamente si incorre nel pericolo di ustioni e incendio. Seguire le istruzioni del costruttore.
 - **Non utilizzare batterie danneggiate. L'utilizzo di una batteria deve essere interrotto immediatamente se si riscontrano caratteristiche anomale, quali sviluppo di fumo, calore, colorazione o deformazione.** Se si continua l'utilizzo, la batteria può sviluppare calore e fumo, accendersi o esplodere.

3 Dati tecnici

Batteria	BP 18 Li
Frequenza	2402 Mhz – 2480 Mhz
Potenza isotropica irradiata equivalente (EIRP)	<10 dBm

Per ulteriori dati tecnici consultare la targhetta dati sulla batteria.

4 Utilizzo conforme

Le batterie sono idonee per l'impiego con utensili elettrici a batteria Festool e i caricabatterie Festool indicati (vedere immagine).

La batteria è idonea per l'accensione/spegnimento automatici dell'unità mobile d'aspirazione.

5 Elementi dell'utensile

- [1-1] Tasto indicatore di capacità
 - [1-2] Indicatore della capacità
 - [1-3] Indicatore Bluetooth
 - [1-4] Aperture di ventilazione (solo BP 18 Li ... ASI)
 - [1-5] Tasti per rimuovere le batterie
- Le illustrazioni* indicate si trovano nella parte iniziale delle istruzioni per l'uso.
- * Le immagini possono differire dall'originale.

6 Funzionamento



ATTENZIONE

Pericolo di lesioni, avvio inatteso dell'unità mobile d'aspirazione

- ▶ Prima di qualsiasi lavoro con l'unità mobile d'aspirazione controllare quale batteria è collegata con essa.

6.1 Avvertenze sul corretto utilizzo della batteria

- ❗ La batteria è fornita parzialmente carica. Per garantire la piena prestazione della batteria, prima dell'utilizzo ricaricarla completamente nel caricabatterie.

I Avvertenze per le batterie agli ioni di litio

La batteria può essere caricata in qualsiasi momento, senza che la sua durata venga ridotta. Un'interruzione della procedura di carica non danneggia la batteria.



Dopo lo spegnimento automatico dell'utensile elettrico, non tenere premuto l'interruttore on/off. La batteria può venire danneggiata.

La batteria è dotata di un controllo della temperatura che ne consente la carica soltanto nell'intervallo di temperatura compreso tra 0 °C e 50 °C. In tal modo si ottiene una durata elevata della batteria.

- Conservare la batteria in un luogo fresco (5 °C - 25 °C) e secco (umidità <

80%).

- In estate, non lasciare la batteria in macchina.
- Un tempo di esercizio decisamente ridotto per ricarica indica che la batteria è esausta e deve essere sostituita.
- Osservare le Indicazioni per lo smaltimento.

6.2 Indicatore della capacità

Quando si preme il tasto indicatore di capacità [1-1] l'indicatore di capacità [1-2] indica lo stato di carica della batteria:



70 - 100%



40 - 70%



15 - 40%

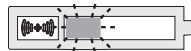

< 15%

**Raccomanda-
zione:** caricare la
batteria prima di
continuare a uti-
lizzarla.

6.3 Funzioni Bluetooth

Accanto all'indicatore di capacità si trova l'indicatore Bluetooth **[1-3]**, che indica lo stato di collegamento della batteria:



Luce fissa blu

Utensile elettrico a batteria in funzione e unità mobile d'aspirazione collegata via Bluetooth oppure batteria collegata con un dispositivo portatile



Blu intermittente

La batteria è pronta per un collegamento con il dispositivo portatile (p. es. update software)

- ❗ La batteria utilizza il Bluetooth per accendere automaticamente unità mobili d'aspirazione opportunamente equipaggiate per l'impiego con un utensile elettrico a batteria.

Collegamento della batteria con l'unità mobile d'aspirazione

- ❗ L'unità mobile d'aspirazione può essere collegata contemporaneamente

con un solo utensile elettrico a batteria.

- ❗ Se l'unità mobile d'aspirazione è stata accesa inizialmente con la batteria e viene spenta con il comando a distanza, la batteria perde il suo collegamento temporaneo con l'unità mobile d'aspirazione. Poi la batteria può essere collegata di nuovo.
- ▶ Attivare il modo automatico dell'unità mobile d'aspirazione (vedere le istruzioni per l'uso dell'unità mobile d'aspirazione).
- ▶ Se l'utensile elettrico a batteria era già in funzione, accertarsi che l'indicatore di capacità della batteria sia spento, affinché il collegamento sia possibile (in

qualche caso può richiedere alcuni secondi).

- ▶ Premere una volta il tasto di collegamento sull'unità mobile d'aspirazione o sul comando a distanza. <PosNumber/>

Il LED sul modulo ricevitore aggiuntivo lampeggia in blu ruotando lentamente e l'unità mobile d'aspirazione è pronta per il collegamento per 60 secondi.

- ▶ Accendere l'utensile elettrico a batteria.

L'unità mobile d'aspirazione si avvia e la batteria è collegata fino allo spegnimento manuale dell'unità.

- ⓘ Se si collega all'unità mobile d'aspirazione una seconda batteria, la pri-

Avvertenze per le batterie agli ioni di litio I
ma batteria viene scollegata
dall'unità.

Accensione/spegnimento dell'unità mobile d'aspirazione

Dopo che è stabilito il collegamento della batteria e dell'unità mobile d'aspirazione, l'unità si avvia automaticamente quando l'utensile elettrico a batteria viene usato.

- ⓘ Se l'unità mobile d'aspirazione viene spenta tramite la batteria, continua a funzionare per quindici secondi.

- ▶ Premere l'interruttore ON/OFF dell'utensile elettrico a batteria per accendere l'unità mobile d'aspirazione.
- ▶ Rilasciare l'interruttore ON/OFF dell'utensile elettrico a batteria per spegnere l'unità mobile d'aspirazione.

I Avvertenze per le batterie agli ioni di litio

Scollegamento della batteria dall'unità mobile d'aspirazione

Per staccare il collegamento tra la batteria e l'unità mobile d'aspirazione, eseguire uno dei seguenti passi:

- Staccare l'alimentazione elettrica dell'unità mobile d'aspirazione
- Collocare la batteria sul caricabatterie
- Collegare un'altra batteria con l'unità mobile d'aspirazione

Collegamento di un dispositivo portatile

La batteria può essere utilizzata in collegamento con un dispositivo portatile (p. es. per un update software con l'app Festool).

- ▶ Premere il tasto indicatore di capacità **[1-1]** fino a quando l'indicatore Bluetooth **[1-3]** non lampeggia in blu.

La batteria è pronta al collegamento per 60 secondi.

- ▶ Seguire le istruzioni dell'app Festool.

7 Manutenzione e cura

- ▶ Tenere puliti i contatti di collegamento sulla batteria.
- ▶ Tenere aperte le aperture di areazione **[1-4]** sulla batteria, diversamente si ha una limitazione della funzione.
- ▶ Quando la batteria non è più funzionante, rivolgersi a un servizio clienti Festool autorizzato.

www.festool.com/service

8 Trasporto

Le batterie agli ioni di litio in dotazione sono soggette ai requisiti di legge in merito al trasporto di merci pericolose. Le batterie agli ioni di litio Festool soddisfano tali condizioni secondo il manuale UN ST/SG/AC.10/11/Rev.5 parte III, paragrafo 38.3. L'utente può trasportare con sé le batterie Festool fino al sito di impiego senza ulteriori obblighi, a condizione che siano protette per evitarne cortocircuiti e scivolamenti. In caso di spedizione da parte di terzi (ad es. mediante spedizioniere o trasporto aereo) è indispensabile prestare attenzione ai requisiti di imballaggio e di contrassegno richiesti dalla legislazione in materia. Nella preparazione del pezzo da spedire si deve coinvolgere una persona istruita nella movimentazio-

Avvertenze per le batterie agli ioni di litio
ne di merci pericolose. Osservare anche altre eventuali disposizioni di legge nazionali in merito.

Spedire solo batterie il cui involucro non presenti danneggiamenti. Coprire i contatti liberi e disporre la batteria nell'imballaggio in modo che non possa spostarsi al suo interno.

9 Ambiente

In caso di batterie usate o difettose limitarsi a scaricarle e restituirle ai punti di raccolta dopo averle protette da cortocircuito (es. isolando i poli con nastro adesivo) (osservare le disposizioni in vigore).

I pacchi batteria verranno immessi nel ciclo di recupero controllato.

Solo UE: in base alla direttiva europea su batterie e accumulatori e la sua applica-

I Avvertenze per le batterie agli ioni di litio
zione in ambito nazionale, le batterie
esauste o guaste devono essere raccolte
separatamente e immesse nel circolo di
recupero ecocompatibile.

Informazioni su REACH:

www.festool.com/reach

Il marchio denominativo Bluetooth® ed i
loghi sono marchi registrati della Blueto-
oth SIG, Inc. ed ogni utilizzo di questi mar-
chi da parte di Festool GmbH è vincolato
da licenza.

I dati possono essere letti con strumenti
speciali senza contatto e vengono utilizza-
ti da Festool esclusivamente per la dia-
gnostica errori, per avvalersi della garan-
zia e a scopo di riparazione, nonché per il
miglioramento della qualità e/o l'ulteriore
sviluppo dell'elettrotensile. Non è previ-
sto un utilizzo diverso dei dati, senza pre-
via autorizzazione esplicita del cliente.

Informazioni sulla protezione dei dati

L'elettrotensile contiene un chip per il
salvataggio automatico dei dati della mac-
china e di funzionamento. I dati salvati non
contengono riferimenti personali diretti.

Instructies voor Li-ion accupacks

1 Symbolen

Symbool	Betekenis
	Waarschuwing voor algemeen gevaar
	Lees de gebruiksaanwijzing en veiligheidsvoorschriften!
	Niet met het huisvuil meegeven.

Symbool	Betekenis
	Recyclingsymbool - herbruikbaar materiaal
	Gebruik en opslag van de accu alleen in het temperatuurbereik van - 10 °C tot + 50 °C.
	Niet aan hitte of open vuur blootstellen – nooit in het vuur gooien – explosiegevaar!
	Tegen water beschermen – niet in vloeistoffen dompelen.

Symbool	Betekenis
	RBRC-stempel - Li-ion

2 Veiligheidsinstructies voor Li-ion-accupacks



Waarschuwing! Lees alle veiligheidsvoorschriften en aanwijzingen. Worden de veiligheidsinstructies en aanwijzingen niet in acht genomen, dan kan dit een elektrische schok, brand en/of ernstig letsel tot gevolg hebben.

Bewaar alle veiligheidsinstructies en handleidingen om ze later te kunnen raadplegen.

Cellen in Lithium-ion-accupacks zijn gasdicht afgesloten en onschadelijk zover bij het gebruik en het onderhoud de voorschriften van de fabrikant in acht genomen worden.

- **Ontladen accu's voorzichtig behandelen. Accupacks vormen een risico omdat ze een zeer hoge kortsluitstroom kunnen veroorzaken.** Zelfs als Lithium-ion-accupacks schijnbaar in ontladen staat zijn, ontladen deze zich nooit volledig.
- **Fysieke stoten/beïnvloeding vermijden. Stoten en binnendringen van voorwerpen kunnen de accu's be-**

- schadigen.** Dit kan tot lekkages, hitteontwikkeling, rookontwikkeling, ontbranding of explosie van het accupack leiden.
- **Houd het niet-gebruikte accupack verwijderd van paperclips, munten, sleutels, spijker, schroeven of andere kleine metalen voorwerpen die een overbrugging van de contacten kunnen veroorzaken.** Een kortsluiting tussen de accucontacten kan tot verbrandingen of vuur leiden.
 - **Accupack niet aan hitte, zoals voortdurend zonlicht of vuur, blootstellen.** Vuur en temperaturen van meer dan 130°C kunnen een explosie veroorzaken.
 - **Open het accupack niet. Door het ac-**
- cupack te openen of te wijzigen kunnen de veiligheidsvoorzieningen beschadigd raken.** Dit kan tot hitteontwikkeling, rookontwikkeling, ontsteking of explosie van het accupack leiden.
- **Accupack niet in vloeistoffen zoals (zout) water of dranken dompelen. Contact met vloeistoffen kan het accupack beschadigen.** Dit kan tot hitteontwikkeling, rookontwikkeling, ontsteking of explosie van het accupack leiden. Het accupack niet meer gebruiken en contact opnemen met de klantenservice van Festool.
 - **Laad de accupacks alleen op in oplaadapparaten die door de fabrikant worden aanbevolen (zie afbeelding).** Voor een oplaadapparaat dat voor een

NL Instructies voor Li-ion accupacks
bepaalde soort accupack geschikt is,
bestaat brandgevaar als het met an-
dere accupacks wordt gebruikt.

- **Brandende Li-ion-accupacks nooit met water blussen, zand** of brandde-
ken gebruiken.
- **Bij beschadiging en ondeskundig ge-
bruik van het accupack kunnen damp-
pen vrijkomen.** De dampen kunnen de
luchtwegen irriteren. Ventileer de
ruimte en consulteer bij klachten een
arts.
- **Gebruik het accupack alleen in com-
binatie met elektrisch gereedschap
van Festool.** Alleen op die manier
wordt het accupack tegen gevaarlijke
overbelasting beschermd. Het ge-
bruik van ander gereedschap kan lei-

den tot lichamelijk letsel en
brandgevaar.

- **Bij verkeerd gebruik kan zuur uit het
accupack vrijkomen. Vermijd het
contact daarmee. Indien u onver-
hoopt in aanraking komt met het
zuur, moet u met overvloedig water
afspoelen. Als het zuur in de ogen
komt, moet u direct een arts opzoe-
ken.** Vrijkomend accuzuur kan tot hui-
dirritaties of verbrandingen leiden.
- **Bij een defect accupack kan zuur vrij-
komen en omliggende voorwerpen
beschadigen.** Controleer de betroffen
onderdelen. Reinig deze door de vloe-
stof met droog keukenpapier op te zu-
igen en met veel water na te spoelen.
Vermijd huidcontact door veiligheids-
handschoenen te dragen. Vervang

- eventueel de onderdelen.
- **Beschadigde of gewijzigde accupacks niet gebruiken.** Beschadigde of gewijzigde accupacks kunnen onvoorziene eigenschappen ontwikkelen die tot brand, explosie of persoonlijk letsel kunnen leiden.
- **Het accupack niet openen, indrukken, oververhitten (meer dan 80°C) of verbranden.** Bij niet-opvolging bestaat verbrandings- en brandgevaar. Volg de instructies van de fabrikant.
- **Beschadigde accupacks niet gebruiken. Het gebruik van een accupack moet onmiddellijk gestopt worden zodra deze abnormale eigenschappen vertoont zoals geurontwikkeling, hitte, verkleuring of vervorming.** Bij

Instructies voor Li-ion accupacks NL voortgezet gebruik kan het accupack hitte en rook ontwikkelen, ontbranden of exploderen.

3 Technische gegevens

Accupack	BP 18 Li
Frequentie	2402 Mhz – 2480 Mhz
Equivalent isotroop uitgestraald vermogen (EIRP)	<10 dBm

Meer technische gegevens, zie typeplaatje op het accupack.

4 Gebruik volgens de voorschriften

Accupacks zijn geschikt voor gebruik met Festool-accugereedschappen en gespecificeerde Festool-oplaadapparaten (zie afbeelding).

Het accupack is geschikt voor het automatisch in- /uitschakelen van de mobiele stofzuiger.

5 Toestelelementen

- [1-1] Toets capaciteitsindicatie
- [1-2] Vermogensindicatie
- [1-3] Bluetooth-indicatie
- [1-4] Ventilatieopeningen (alleen BP 18 Li ... ASI)

[1-5] Toetsen voor het losmaken van het accupack

De vermelde afbeeldingen* staan in het begin van de gebruiksaanwijzing.

* Afbeeldingen kunnen van het origineel afwijken.

6 Gebruik



VOORZICHTIG

Letselgevaar, onverwachte aanloop mobiele stofzuiger

- ▶ Voor alle werkzaamheden met de mobiele stofzuiger controleren welk accupack met de mobiele stofzuiger is verbonden.

6.1 Tips voor de juist omgang met het accupack

-  Het accupack wordt gedeeltelijk geladen geleverd. Om het volle vermogen van het accupack te garanderen, dient u het vóór het eerste gebruik geheel op te laden.

Het accupack kan altijd opgeladen worden zonder de levensduur te verkorten. Een onderbreking van het opladen beschadigt het accupack niet.



Na de automatische uitschakeling van het elektrisch gereedschap niet verder op de aan-/uitschakelaar drukken. Het accupack kan beschadigd worden.

Het accupack is met een temperatuurbe-
waking uitgerust die alleen een oplading
in het temperatuurbereik tussen 0 °C en
50 °C toelaat. Hierdoor wordt een hoge
acculevensduur bereikt.

- Accupack zo koel mogelijk (5 °C tot 25 °C) en droog (luchtvochtigheid < 80%) opslaan.
- Accupack bijv. in de zomer niet in de auto laten liggen.
- Een aanzienlijk kortere bedrijfsduur na de oplading geeft aan dat het accupack verbruikt is en vervangen dient te worden.
- Instructies voor verwijdering.

6.2 Capaciteitsindicatie

De capaciteitsindicatie **[1-2]** geeft bij indrukken van de toets voor de capaci-

NL Instructies voor Li-ion accupacks
teitsindicatie **[1-1]** de laadtoestand van
het accupack weer:



70 - 100 %



40 - 70 %



15 - 40 %

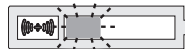

< 15 %

Advies: Laad het
accupack op
alvorens de
machine verder
te gebruiken.

6.3 Bluetooth-functies

Naast de capaciteitsindicatie bevindt zich
de Bluetooth-indicatie **[1-3]** die de ver-
bindingsstatus van het accupack weer-
geeft:



Blauw continu licht

Accugereed-
schap loopt en
mobiele stofzui-
ger is via Blue-
tooth verbonden
of het accupack is
met een mobiel
eindapparaat
verbonden



Pulserend blauw

Accupack is gereed voor een verbinding met het mobiele eindapparaat (bijv. software-update)

- ❗ Het accupack gebruikt Bluetooth om passend uitgeruste mobiele stofzuigers bij het gebruik met een accugereedschap automatisch te schakelen.

Accupack met mobiele stofzuiger verbinden

- ❗ De mobiele stofzuiger kan gelijktijdig met slechts één accugereedschap worden verbonden.
- ❗ Als de mobiele stofzuiger initieel met het accupack werd ingeschakeld en met de afstandsbediening uitgeschakeld wordt, verliest een verbonden accupack zijn tijdelijke verbinding met de mobiele stofzuiger. Vervolgens kan het accupack beschadigd worden.
 - ▶ De automaatmodus van de mobiele stofzuiger activeren (zie bedieningshandleiding van de mobiele stofzuiger).
 - ▶ Als het accugereedschap al in gebruik was, ervoor zorgen dat de capaciteitsin-

dicatie van het accupack gedoofd is, zodat verbinden mogelijk is (kan in sommige gevallen enkele seconden duren).

- ▶ De verbindingstoets op de mobiele stofzuiger of op de afstandsbediening één keer indrukken. <PosNumber/>

De LED op de uitbreidingsontvangst-module knippert langzaam draaiend blauw, en de mobiele stofzuiger is 60 seconden lang gereed voor de verbinding.

- ▶ Het accugereedschap inschakelen.

De mobiele stofzuiger loopt aan en het accupack is tot aan het handmatig uitschakelen van de mobiele stofzuiger verbonden.

- ⓘ Als een tweede accupack met de mobiele stofzuiger wordt verbonden,

wordt de verbinding met het eerste accupack onderbroken.

In-/uitschakelen van de mobiele stofzuiger

Na de verbindingsofbouw van accupack en mobiele stofzuiger loopt de mobiele stofzuiger bij gebruik van het accugereedschap automatisch mee aan.

- ⓘ Als de mobiele stofzuiger via het accupack wordt uitgeschakeld, loopt deze tot 15 seconden na.

- ▶ De aan-/uit-schakelaar van het accugereedschap indrukken om de mobiele stofzuiger in te schakelen.
- ▶ De aan-/uit-schakelaar van het accugereedschap loslaten om de mobiele stofzuiger uit te schakelen.

Accupack van de mobiele stofzuiger scheiden

Om de verbinding van accupack en mobiele stofzuiger te scheiden, voert u een van volgende stappen uit:

- Mobiele stofzuiger stroomloos schakelen
- Accupack op oplaadapparaat plaatsen
- Ander accupack met mobiele stofzuiger verbinden

Verbinden van een mobiel eindapparaat

Het accupack kan in verbinding met een mobiel eindapparaat worden gebruikt (bijv. voor een software-update met de Festool-app).

Instructies voor Li-ion accupacks NL

- ▶ De toets capaciteitsindicatie **[1-1]** indrukken tot de Bluetooth-indicatie **[1-3]** blauw pulseert.

Het accupack is 60 seconden gereed voor verbinding.

- ▶ De instructies in de Festool-app volgen.

7 Onderhoud en verzorging

- ▶ De aansluitcontacten op het accupack schoonhouden.
- ▶ De ventilatieopeningen **[1-4]** op het accupack open houden, omdat anders de goede werking wordt beïnvloed.
- ▶ Als het accupack niet meer goed werkt, moet u contact opnemen met de klantenservice van Festool.
(www.festool.com/service)

8 Transport

De bijgevoegde Li-ion-accupacks moeten voldoen aan de eisen van de Wet op het vervoer van gevaarlijke stoffen. De Festool Li-ion-accupacks voldoen aan de genoemde eisen in VN-handboek ST/SG/AC.10/11/Rev.5 deel III, subhoofdstuk 38.3. De gebruiker kan Festool-accupacks bij vervoer over straat zonder verdere voorschriften naar de werkplek meenemen mits deze tegen kortsluiting en wegglijden zijn beveiligd. Bij verzending door derden (bijv.: luchttransport- of expeditiebedrijven) dienen bijzondere eisen t.a.v. de verpakking en identificatie in acht te worden genomen. Bij de voorbereiding van het te verzenden pakket moet contact worden opgenomen met een deskundige inzake gevaarlijke goederen. Houd u aan

eventuele verderreikende nationale voorschriften.

Accupack alleen versturen wanneer de behuizing onbeschadigd is. Open contacten afplakken en het accupack zo opslaan, dat het niet in de verpakking kan bewegen.

9 Speciale gevaaromschrijving voor het milieu

Verbruikte of defecte accupacks alleen ontladen en tegen kortsluiting beveiligd (bijv. door isolatie van de polen met plakband) bij inrichtingen voor inzameling afgeven (geldende voorschriften in acht nemen).

Accupacks worden zo naar een ordentelijk recyclingpunt afgevoerd.

Alleen EU: Volgens de Europese richtlijn inzake batterijen en accu's en de vertaling hiervan in de nationale wetgeving dienen defecte of opgebruikte accu's/batterijen gescheiden te worden ingezameld en op milieuvriendelijke wijze te worden afgevoerd.

Informatie voor REACH:

www.festool.com/reach

Het Bluetooth[®] merkbeeld en de logo's zijn geregistreerde handelsmerken van Bluetooth SIG, Inc. en elk gebruik van deze merken door Festool GmbH vindt onder licentie plaats.

Informatie over gegevensbescherming

Het elektrisch gereedschap bevat een chip voor de automatische opslag van machine- en gebruiksgegevens. De opgeslagen gegevens hebben geen betrekking op personen.

De gegevens kunnen met speciale apparaten contactloos uitgelezen worden en worden door Festool uitsluitend gebruikt voor de storingsdiagnose, reparatie- en garantieafwikkeling alsmede voor de verbetering van de kwaliteit of de verdere ontwikkeling van het elektrische gereedschap. Zonder uitdrukkelijke toestemming van de klant worden de gegevens niet voor andere doeleinden gebruikt.