

CT-F I, CT-F I/M

- (D) Originalbetriebsanleitung
- (GB) Original operating manual
- (F) Notice d'utilisation d'origine
- (E) Manual de instrucciones original
- (I) Istruzioni per l'uso originali
- (NL) Originale gebruiksaanwijzing
- (S) Originalbruksanvisning
- (FIN) Alkuperäiset käyttöohjeet
- (DK) Original brugsanvisning
- (N) Originalbruksanvisning
- (P) Manual de instruções original
- (CZ) Originál návodu k obsluze
- (PL) Oryginalna instrukcja eksploatacji

- (BG) Оригинално "Ръководство за работа"
- (EST) Originaalkasutusjuhend
- (HR) Izvornik naputka za uporabu
- (LV) Oriģinālā lietošanas pamācība
- (LT) Originali naudojimo instrukcija
- (SLO) Originalna navodila za uporabo
- (H) Eredeti kezelési utasítás
- (GR) Γνήσιες οδηγίες χειρισμού
- (SK) Originálny návod na používanie
- (RO) Manual de utilizare original
- (TR) Orijinal kullanım kılavuzu

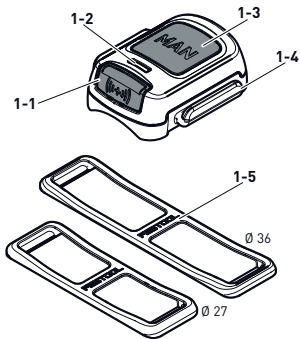
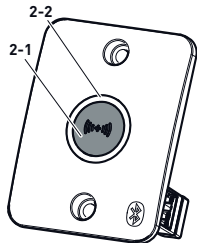

1**CT-F I****2****CT-F I / M**

3

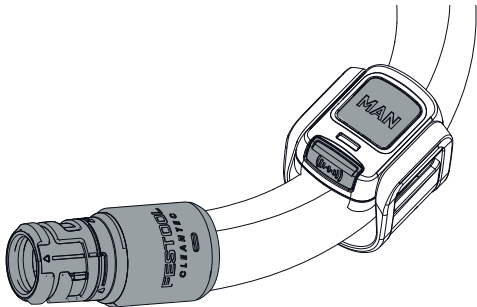

CT-F I

4



CT-F1/M

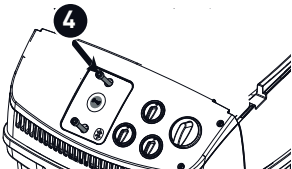
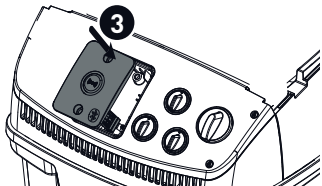
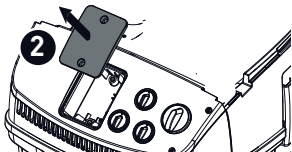

5

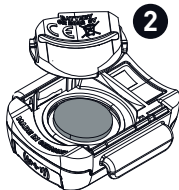
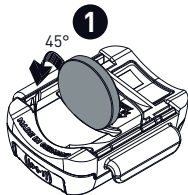

3

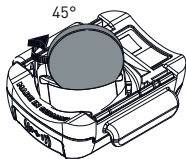

CT-F I

**Fernbedienung/Nachrüst-
Empfangsmodul
Remote control/Retrofit
receiving module
Contrôle à distance/Module de
réception de rattrapage**

**Seriennummer *
Serial number *
N° de série *
(T-Nr.)**

CT-F I

10029918

CT- F I/M

10026515

(D) EG-Konformitätserklärung.

Wir erklären in alleiniger Verantwortung, dass dieses Produkt allen einschlägigen Bestimmungen der folgenden Richtlinien einschließlich ihrer Änderungen

entspricht und mit den folgenden Normen übereinstimmt:

(GB) EC-Declaration of Conformity. We declare under our sole responsibility that this product is in conformity with all relevant provisions of the following directives including their

amendments and complies with the following standards:

(F) CE-Déclaration de conformité communautaire. Nous déclarons sous notre propre responsabilité que ce produit est conforme aux normes ou documents de normalisation suivants:

(E) CE-Declaración de conformidad. Declaramos bajo nuestra exclusiva responsabilidad que este producto corresponde a las siguientes normas o documentos normalizados:

(I) CE-Dichiarazione di conformità. Dichiariamo sotto la nostra esclusiva responsabilità che il presente prodotto è conforme alle norme e ai documenti normativi seguenti:

(NL) EG-conformiteitsverklaring. Wij verklaren op eigen verantwoordelijkheid dat dit produkt voldoet aan de volgende normen of normatieve documenten:

(S) EG-konformitetsförklaring. Vi förklarar i eget ansvar, att denna produkt stämmer överens

med följande normer och
normativa dokument:

**(FIN) EY-standardinmukaisuus-
vakuutus.** Vakuutamme yksinvas-
tuullisina, etta tuote on seuraavi-
en standardien ja normatiivisten
ohjeiden mukainen:

(DK) EF-konformitetserklæring
Vi erklærer at have alene ansvaret
for, at dette produkt er i overens-
stemmelse med de følgende
normer eller normative dokumen-
ter:

(N) E-Konformitetserklæring Vi
erklærer på eget ansvar at dette
produktet er i overensstemmelse

med følgende normer eller
normative dokumenter:

**(P) CE-Declaração de
conformidade:** Declaramos, sob a
nossa exclusiva responsabilidade,
que este produto corresponde às
normas ou aos documentos
normativos citados a seguir:

**(RUS) Декларация соответствия
ЕС:** Мы заявляем с
исключительной
ответственностью, что данный
продукт соответствует
следующим нормам или
нормативным документам:

(CZ) ES prohlášení o shodě:

Prohlašujeme s veškerou odpovědností, že tento výrobek je ve shodě s následujícími normami nebo normativními dokumenty: .

(PL) Oświadczenie o zgodności z normami UE: Niniejszym

oświadczamy na własną odpowiedzialność, że produkt ten spełnia następujące normy lub dokumenty normatywne:

(BG) Акумулаторна пробивна отвертка. Ние обявяваме с

еднолична отговорност, че този продукт е съгласуван с всички релевантни изисквания на следните ръководни линии,

норми или нормативни документи:

(EST) EÜ-vastavusdeklaratsioon.

Kinnitame ainuvastutajatena, et käesolev toode vastab järgmistele standarditele ja normdokumentidele:

(HR) Deklaracija o EG-

konformnosti. Izjavljujemo pod vlastitom odgovornošću da je ovaj proizvod u skladu sa svim važnim zahtjevima sljedećih smjernica, normi ili normativnih isprava:

(LV) ES konformitātes deklarācija. Uzņemoties pilnu

atbildību, mēs apliecinām, ka šis produkts atbilst šādām direktīvām, standartiem vai normatīviem dokumentiem:

LT EB atitikties deklaracija.

Prisiimdami visą atsakomybę pareiškiame, kad šis gaminys tenkina visus aktualius šių direktyvų, normų arba normatyvinių dokumentų reikalavimus:

SLO ES Izjava o skladnosti. S polno odgovornostjo izjavljamo, da je ta proizvod skladen z vsemi veljavnimi zahtevami naslednjih

direktiv, standardov ali normativnih dokumentov:

H EU megfelelelősegi nyilatkozat: Kizárólagos felelősségünk tudatában kijelentjük, hogy ez a termék az alábbi irányelvek, szabványok vagy normatív dokumentumok minden vonatkozó követelményének megfelel:

GR Δήλωση πιστότητας ΕΚ: Δηλώνουμε με αποκλειστική μας ευθύνη, ότι αυτό το προϊόν ταυτίζεται με όλες τις σχετικές απαιτήσεις των ακόλουθων οδηγιών, προτύπων ή εγγράφων τυποποίησης:

(SK) ES-Vyhlásenie o zhode:
Zodpovedne vyhlasujeme, že tento produkt súhlasí so všetkými relevantnými požiadavkami nasledujúcich smerníc, noriem alebo normatívnych dokumentov:

(RO) Declarația de conformitate CE: Declarăm pe proprie răspundere că acest produs este conform cu toate cerințele relevante din următoarele directive, norme sau documente normative:

(TR) AT uygunluk deklarasyonu:
Bütün sorumlulukları firmamıza ait olmak kaydıyla bu ürünün aşağıda açıklanan ilgili direktifle-

rin yönetmeliklerini, norm ve norm dokümanlarının koşullarını karşıladığını taahhüt ederiz.

(SRB) EZ deklaracija o usaglašenosti: Mi izjavljujemo na sopstvenu odgovornost da je ovaj proizvod usklađen sa svim relevantnim zahtevima sledeće direktive, standardima i normativnim dokumentima:

2006/42/EG, 2014/30/EU, 2014/53/
EU, 2011/65/EU

EN 60335-1: 2012, EN 60335-2-69:
2012, EN 55014-1: 2006 + A1: 2009 +
A2: 2011, EN 55014-2: 2015, EN 61000-
3-2: 2014, EN 61000-3-3: 2013, EN
50581: 2012, EN300328:2016 V2.1.1,
EN 301489-1:2017 V.2.1.1, EN301489-
17:2017 V3.1.1



Festool GmbH

Wertstr. 20, D-73240

Wendlingen

GERMANY

Ralf Brandt

Head of Standardization & Approbation

Wolfgang Zondler

Head of Research, Development
and Technical Documentation

Wendlingen, 14.09.2017

* im definierten Seriennummer-Bereich (S-
Nr.) von 40000000 - 49999999

in the specified serial number range (S-Nr.)
from 40000000 - 49999999



dans la plage de numéro de série (S-Nr.) de
40000000 - 49999999

718402_A

Inhaltsverzeichnis

1	Symbole.....	13
2	Allgemeine Sicherheitshinweise.....	14
3	Technische Daten.....	14
4	Bestimmungsgemäße Verwendung.....	15
5	Geräteelemente.....	15
6	Betrieb.....	16
7	Wartung und Pflege.....	24
8	Umwelt.....	25
9	Fehlerbehebung.....	26

1 Symbole

Symbol	Bedeutung
	Warnung vor allgemeiner Gefahr
	Warnung vor Stromschlag

Symbol	Bedeutung
--------	-----------



Betriebsanleitung, Sicherheitshinweise lesen!



Nicht in den Hausmüll geben.

2 Allgemeine Sicherheitshinweise



Warnung! Lesen Sie alle Sicherheitshinweise und Anweisungen. Versäumnisse bei der Einhaltung der Sicherheitshinweise und Anweisungen können elektrischen

Schlag, Brand und/oder schwere Verletzungen verursachen.

Bewahren Sie alle Sicherheitshinweise und Anleitungen für die Zukunft auf.

3 Technische Daten

Fernbedienung	CT-F I
---------------	--------

Nachrüst-Empfangsmodul	CT-F I/M
------------------------	----------

Frequenz	2402 Mhz – 2480 Mhz
----------	---------------------------

Äquivalente isotrope Strahlungsleistung (EIRP)	< 10 dBm
------------------------------------------------	----------

4 Bestimmungsgemäße Verwendung

Die Fernbedienung sowie ein Bluetooth-Akkupack in Verbindung mit einem Akku-Elektrowerkzeug können ein Absaugmobil automatisch ein- und ausschalten, wenn am Absaugmobil ein Nachrüst-Empfangsmodul eingebaut ist. Das Nachrüst-Empfangsmodul kann an allen Absaugmobilen mit Modulschacht eingesetzt werden (CT 26/36/48).



Bei nicht bestimmungsgemäßem Gebrauch haftet der Benutzer.

5 Geräteelemente

Fernbedienung

- [1-1]** Verbindungstaste
- [1-2]** LED-Anzeige
- [1-3]** MAN-Taste (manuelles Einschalten)
- [1-4]** Aufnahme für Befestigungsbänder Fernbedienung
- [1-5]** Befestigungsbänder Fernbedienung (Ø 27/Ø 36)

Nachrüst-Empfangsmodul

[2-1] Verbindungstaste

[2-2] LED-Anzeige

Die angegebenen Abbildungen* befinden sich am Anfang der Betriebsanleitung.

* Abbildungen können vom Original abweichen.

6 Betrieb



VORSICHT

Verletzungsgefahr, unerwarteter Anlauf Absaugmobil

- Vor allen Arbeiten mit dem Absaugmobil prüfen welche Fernbedienung und welches Akku-Elektrowerkzeug mit dem Absaugmobil verbunden sind!

6.1 Nachrüst-Empfangsmodul



WARNUNG

Verletzungsgefahr, Stromschlag

- ▶ Vor allen Arbeiten an der Maschine stets den Netzstecker aus der Steckdose ziehen!
- ▶ Der Einbau des Nachrüst-Empfangsmoduls darf nur von einer autorisierten Elektrofachkraft durchgeführt werden.
- ▶ Nach dem Einbau eine elektrische Sicherheitsprüfung entsprechend der geltenden Vorschriften durchführen.

Montage [4]

- ➊ Die Innensechskantschrauben an der Blende oben und unten entfernen.
- ➋ Die Blende am Absaugmobil abnehmen.
- ➌ Das Nachrüst-Empfangsmodul passend mit der Elektronik am Absaugmobil einstecken.
- ➍ Die Innensechskantschrauben am Nachrüst-Empfangsmodul oben und unten festziehen.

LED-Anzeige

Die LED-Anzeige **[2-2]** zeigt die Bluetooth-Funktionalität des Nachrüst-Empfangsmoduls an:



**langsam rotierendes
blaues Blinken**

bereit um ein Akku-Elektrowerkzeug temporär zu verbinden



**schnell rotierendes blaues
Blinken**

bereit um eine Fernbedienung dauerhaft zu verbinden

Verbinden eines mobilen Endgeräts

Verfügbar ab Mitte 2018.

Um zu überprüfen ob es ein Software-Update gibt, das die Funktionalität des Nachrüst-Empfangsmoduls erweitert oder bestehende Funktionen verbessert,

kann eine Bluetooth Verbindung mit der Festool-App aufgebaut werden.

- ▶ Die Verbindungstaste am Nachrüst-Empfangsmodul **[2-1]** drücken, bis die LED-Anzeige schnell rotierend blinkt **[2-2]**.

Das Nachrüstempfangsmodul ist für 60 Sekunden verbindungsbereit.

Den Anweisungen in der Festool-App folgen.

6.2 Fernbedienung

Montage

- Die Fernbedienung mit dem entsprechenden Befestigungsband **[1-5]** am Saugschlauch anbringen **[3]**.

LED-Anzeige

Die LED-Anzeige der Fernbedienung zeigt zusätzlich zur Bluetooth-Funktionalität den Ladezustand der Fernbedienung an:



1x blaues Blinken

Betätigung der Verbindungstaste **[1-1]** oder der



MAN-Taste **[1-3]** registriert.

1x magenta Blinken

Der Reset der Fernbedienung ist erfolgt.



rotes Blinken

Die Batterie der Fernbedienung ist fast leer und muss ausgetauscht werden.

Verbinden eines mobilen Endgeräts

Verfügbar ab Mitte 2018.

Um zu überprüfen ob es ein Software-Update gibt, das die Funktionalität der Fernbedienung erweitert oder bestehende Funktionen verbessert, kann eine

Deutsch

Bluetooth Verbindung mit der Festool-App aufgebaut werden.

- ▶ Die Verbindungstaste an der Fernbedienung **[1-1]** drücken, bis die LED-Anzeige **[1-2]** blau pulsiert.

Das Nachrüstempfangsmodul ist für 60 Sekunden verbindungsbereit.

Den Anweisungen in der Festool-App folgen.

Fernbedienung mit Absaugmobil verbinden



Wenn im Lieferumfang die Fernbedienung und das Nachrüst-Empfangsmodul



enthalten sind, ist die Verbindung zwischen den Geräten voreingestellt und dieser Schritt kann übersprungen werden.

Um eine Fernbedienung mit einem anderen Absaugmobil verbinden zu können, muss ein Reset der Fernbedienung durchgeführt werden (siehe Kapitel Fehlerbehebung).



Den Automatik-Modus des Absaugmobils aktivieren.



Die Verbindungstaste am Nachrüst-Empfangsmodul **[2-1]** für ca.

3 Sekunden drücken, bis die LED-Anzeige schnell rotierend blinkt **[2-2]**.

Das Nachrüstempfangsmodul ist für 60 Sekunden verbindungsbereit.

Den Anweisungen in der Festool-App folgen.

- ▶ Die MAN-Taste **[1-3]** an der Fernbedienung drücken.

Die Fernbedienung ist dauerhaft im Nachrüst-Empfangsmodul gespeichert.



Das Absaugmobil kann gleichzeitig mit bis zu fünf

Fernbedienungen verbunden werden.

Ein-/Ausschalten

Nachdem die Fernbedienung mit dem Absaugmobil verbunden ist, kann das Absaugmobil mit der Fernbedienung ein- und ausgeschaltet werden.

- ▶ Den Automatik-Modus des Absaugmobils aktivieren.

- ▶ Zum Ein-/Ausschalten die MAN-Taste an der Fernbedienung **[1-2]** drücken.



Wenn das Absaugmobil initial mit dem Akkupack eingeschaltet wurde und mit der

Fernbedienung ausgeschaltet wird, verliert ein verbundener Akkupack seine temporäre Verbindung zum Absaugmobil. Anschließend kann der Akkupack neu verbunden werden.



Eine hergestellte Verbindung zwischen einer Fernbedienung und dem Absaugmobil bleibt auch nach dem manuellen Ausschalten des Absaugmobils dauerhaft bestehen.

Batterie der Fernbedienung wechseln [5]



Die Fernbedienung wird mit einer Batterie vom Typ CR 2032 betrieben.



Wenn das Batteriefach geöffnet wird, empfiehlt es sich die Dichtung (20x1,3mm) auszutauschen.



Den Verschluss des Batteriefachs öffnen.



Die Batterie austauschen.



Das Batteriefach verschließen.

6.3 Akkupack

Akkupack mit Absaugmobil verbinden

- ▶ Den Automatik-Modus des Absaugmobils aktivieren (siehe Betriebsanleitung Absaugmobil).
- ▶ Wenn das Akku-Elektrowerkzeug bereits in Betrieb war, sicherstellen dass die Kapazitätsanzeige des Akkupacks erloschen ist, damit das Verbinden möglich ist (kann in Einzelfällen mehrere Sekunden dauern).
- ▶ Die Verbindungstaste am Absaugmobil **[2-1]** oder an der Fernbedienung **[1-1]** einmal drücken.

Die LED am Absaugmobil blinkt langsam rotierend blau und das Absaugmobil ist für 60 Sekunden Verbindungsbereit.

- ▶ Das Akku-Elektrowerkzeug einschalten.

Das Absaugmobil läuft an und der Akkupack ist bis zum manuellen Ausschalten des Absaugmobils verbunden.



Wenn ein zweiter Akkupack mit dem Absaugmobil verbunden wird, wird die Verbindung des ersten Akkupacks getrennt.

Akkupack vom Absaugmobil trennen

Um die Verbindung von Akkupack und Absaugmobil zu trennen, führen Sie einen der folgenden Schritte aus:

- Absaugmobil stromlos schalten
- Akkupack auf Ladegerät aufsetzen
- Anderen Akkupack mit Absaugmobil verbinden

7 **Wartung und Pflege**



WARNUNG

Verletzungsgefahr, Stromschlag

- ▶ Vor allen Wartungs- und Pflegearbeiten stets den Akkupack von dem Elektrowerkzeug abnehmen!
- ▶ Alle Wartungs- und Reparaturarbeiten, die ein Öffnen des Motorgehäuses erfordern, dürfen nur von einer Autorisierten Kundendienstwerkstatt durchgeführt werden.



Kundendienst und Reparatur nur durch Hersteller oder durch Servicewerkstätten.
Nächstgelegene Adresse

unter: www.festool.com/service

8 Umwelt



Gerät nicht in den Hausmüll werfen! Geräte, Zubehör und Verpackungen einer umweltgerechten Wiederverwertung zufüh-

ren. Geltende nationale Vorschriften beachten.

Nur EU: Gemäß Europäischer Richtlinie über Elektro- und Elektronik-Altgeräte und Umsetzung in nationales Recht müssen verbrauchte Elektrowerkzeuge getrennt gesammelt und einer umweltgerechten Wiederverwertung zugeführt werden.

Informationen zur REACH: www.festool.com/reach

"Die Bluetooth®" Wortmarke und -Logos sind eingetragene Warenzeichen der Bluetooth SIG, Inc. und jede Verwendung dieser Marken durch die Festool GmbH erfolgt unter Lizenz.

Informationen zum Datenschutz

Das Elektrowerkzeug enthält einen Chip zur automatischen Speicherung von Maschinen- und Betriebsdaten. Die gespeicherten Daten enthalten keinen direkten Personenbezug.

Die Daten können mit speziellen Geräten kontaktlos ausgelesen werden, und

werden von Festool ausschließlich zur Fehlerdiagnose, Reparatur- und Garantieabwicklung sowie zur Qualitätsverbesserung bzw. Weiterentwicklung des Elektrowerkzeugs verwendet. Eine darüber hinausgehende Nutzung der Daten – ohne ausdrückliche Einwilligung des Kunden – erfolgt nicht.

9 Fehlerbehebung

Problem	Mögliche Ursachen	Abhilfen
Dem Absaugmobil ist eine Fernbedienung zugewiesen, auf die es keinen Zugriff mehr gibt.	Unterschiedliche Besitzer bzw. Nutzer des Absaugmobils.	Reset des Nachrüst-Empfangsmoduls Den Automatikmodus des Absaugmobils aktivieren (siehe Betriebsanleitung Absaugmobil) und anschließend die Ver-

Problem	Mögliche Ursachen	Abhilfen
		<p>bindungstaste [2-1] für 10 Sekunden gedrückt halten, bis die rotierende LED erloschen ist.</p> <p>Alle gespeicherten Geräte im Nachrüst-Empfangsmodul werden gelöscht.</p>
<p>Das Absaugmobil nimmt keine Signale einer verbundenen Fernbedienung an</p>	<p>Die Verbindungsparameter von Fernbedienung und Absaugmobil stimmen nicht mehr überein.</p>	<p>Reset der Fernbedienung</p> <p>Die Verbindungstaste [1-1] und die MAN-Taste [1-3] an der Fernbedienung für 10 Sekunden gedrückt halten.</p> <p>Die LED-Anzeige blinkt in magenta, wenn der Reset erfolgt ist. Die Fernbedienung kann neu mit dem Absaugmobil ver-</p>

Problem	Mögliche Ursachen	Abhilfen
<p>Ein zuvor erfolgreich verbundener Akkupack kann das Absaugmobil nicht mehr steuern.</p>	<p>Das Absaugmobil wurde mit dem Akkupack eingeschaltet und mit der Fernbedienung ausgeschaltet. Das Ausschaltsignal der Fernbedienung hat Vorrang vor dem gerade verbundenen Akkupack, so dass die Verbindung des Akkupacks aufgehoben wird.</p>	<p>bunden werden (siehe Kapitel 6.2 Fernbedienung)</p> <p>Akkupack mit Absaugmobil verbinden siehe Kapitel 6.3</p>

Contents

1	Symbols.....	29
2	General safety instructions.....	30
3	Technical data.....	30
4	Intended use.....	31
5	Parts of the machine.....	31
6	Operation.....	32
7	Service and maintenance.....	40
8	Environment.....	41
9	Troubleshooting.....	42

1 Symbols

Symbol	Significance
	Warning of general danger
	Risk of electric shock



Symbol	Significance
--------	--------------



Read the operating instructions and safety instructions.



Do not dispose of with domestic waste.

2 General safety instructions



Warning! Read and observe all information and safety instructions. Failure to observe the information and safety instructions

may lead to electric shocks, fires and/or serious injuries.

Keep all safety information and instructions for future reference.

3 Technical data

Remote control	CT-F I
----------------	--------

Retrofit receiver module	CT-F I/M
--------------------------	----------

Frequency	2402–2480 Mhz
-----------	------------------

Equivalent Isotropically Radiated Power (EIRP)	< 10 dBm
------------------------------------------------	----------

4 Intended use

The remote control and a Bluetooth battery pack in connection with a cordless power tool can automatically switch a mobile dust extractor on and off, if a retrofit receiver module is installed on the mobile dust extractor. The retrofit receiver module is compatible with all mobile dust extractors equipped with a receiver module (CT 26/36/48).



The user is liable for improper or non-intended use.

5 Parts of the machine

Remote control

- [1-1]** Connection button
- [1-2]** LED indicator
- [1-3]** MAN button (for manual switching on)
- [1-4]** Attachment point for the remote control fastening straps
- [1-5]** Remote control fastening straps (dia. 27/dia. 36)

Retrofit receiver module

[2-1] Connection button

[2-2] LED indicator

The specified illustrations* appear at the beginning of the operating instructions.

* Illustrations may deviate from the original.

6 Operation



CAUTION

Risk of injury from the mobile dust extractor starting up unexpectedly

- ▶ Before performing any work with the mobile dust extractor, check which remote control and which cordless power tool are connected to the mobile dust extractor!

6.1 Retrofit receiver module



WARNING

Risk of injury, electric shock

- ▶ Always pull out the mains plug before performing any work on the machine.
- ▶ Only authorised electricians are allowed to install the retrofit receiver module.
- ▶ After installation, perform an electrical safety test in compliance with the applicable regulations.

Assembly [4]

- 1** Remove the hexagon socket screws from the top and bottom of the cover plate.
- 2** Take the cover plate off the mobile dust extractor.
- 3** Plug in the retrofit receiver module in compliance with the electronics on the mobile dust extractor.
- 4** Tighten the hexagon socket screws at the top and bottom on the retrofit receiver module.

LED indicator

The LED indicator **[2-2]** displays the Bluetooth functionality of the retrofit receiver module:



Slowly rotating flashing blue light

Ready to connect a cordless power tool for a certain amount of time



Quickly rotating flashing blue light

Ready to connect a remote control indefinitely

Connecting a mobile terminal

Available from the middle of 2018.

To check whether a software update that will enhance the functions of the retrofit receiver module or improve existing functions is available, a Bluetooth connection to the Festool app can be established.

- ▶ Press the connection button on the retrofit receiver module **[2-1]** until the LED display rapidly starts to flash **[2-2]**.

The retrofit receiver module is ready for connection for 60 seconds.

Follow the instructions provided in the Festool app.

6.2 Remote control

Assembly

- ▶ Attach the remote control to the suction hose using the corresponding fastening strap **[1-5][3]**.

LED indicator

The remote control's LED indicator displays the charge status of the remote control, as well as the Bluetooth functionality:



Flashes blue once

Confirmation of the connection button **[1-1]** or MAN

button **[1-3]** having been pressed.



Flashes purple once

The remote control has been reset.



Flashes red

The remote control's battery is nearly empty and must be replaced.

Connecting a mobile terminal

Available from the middle of 2018.

To check whether a software update that will enhance the functions of the remote control or improve existing functions is available, a Bluetooth connec-

English

tion to the Festool app can be established.

- ▶ Press the connection button on the remote control **[1-1]** until the LED display **[1-2]** flashes blue. The retrofit receiver module is ready for connection for 60 seconds.

Follow the instructions provided in the Festool app.

Connecting a remote control to the mobile dust extractor



If the remote control and the retrofit receiver module are provided, the connection between the devices has been

preset and you can skip this step.



To be able to connect a remote control to another mobile dust extractor, the remote control must be reset (see chapter on troubleshooting).

- ▶ Activate the mobile dust extractor's automatic mode.
- ▶ Press the connection button on the retrofit receiver module **[2-1]** for approximately three seconds until the LED display rapidly starts to flash **[2-2]**.

The retrofit receiver module is ready for connection for 60 seconds.

Follow the instructions provided in the Festool app.

- ▶ Press the MAN button **[1-3]** on the remote control.
The remote control is permanently stored in the retrofit receiver module.

 The mobile dust extractor can be connected to as many as five remote controls at the same time.

Switching on/off

Once the remote control is connected to the mobile dust extractor, the mobile dust extractor can be switched on and off with the remote control.

- ▶ Activate the mobile dust extractor's automatic mode.
- ▶ Press the MAN button on the remote control **[1-2]** to switch the device on and off.

 If a mobile dust extractor which was initially switched on using the battery pack is switched off using the remote control, the temporary connection between the con-

nected battery pack and the mobile dust extractor will be lost. The battery pack can then be connected again.



Once a connection has been established between a remote control and the mobile dust extractor, the devices will remain connected even when the mobile dust extractor has been manually switched off.

Changing the remote control's battery [5]



The remote control is operated using a CR 2032-type battery.



If the battery compartment is opened, we recommend that you replace the seal (20 x 1.3 mm).



Open the battery compartment closure.



Replace the battery.



Close the battery compartment.

6.3 Battery pack

Connecting the battery pack to the mobile dust extractor

- ▶ Activate the mobile dust extractor's automatic mode (see the operating instructions for the mobile dust extractor).
- ▶ Should you have used the cordless power tool already, ensure that the battery pack's capacity indicator has gone out so that you can connect it (in certain cases this can take a few seconds).
- ▶ Press the connection button on the mobile dust extractor **[2-1]** or on the remote control **[1-1]** once. The LED on the mobile dust extractor shows a slowly rotating flashing blue light and the mobile dust extractor is ready for connection for 60 seconds.
- ▶ Switch on the cordless power tool. The mobile dust extractor starts up and the battery pack is connected until the mobile dust extractor is manually switched off.



If a second battery pack is connected to the mobile dust extractor, the connection to the first battery pack is lost.

Disconnecting the battery pack from the mobile dust extractor

To disconnect the battery pack from the mobile dust extractor, take one of the following steps:

- Disconnect the mobile dust extractor from the power supply
- Put the battery pack on the charger
- Connect another battery pack to the mobile dust extractor

7 Service and maintenance



WARNING

Risk of injury, electric shock

- ▶ Always remove the battery pack from the power tool before performing any maintenance or service work.
- ▶ All maintenance and repair work which requires the motor housing to be opened should always be carried out by an authorised service workshop.



Customer service and repairs must only be carried out by the manufacturer or service workshops. Find the nearest

address at: www.festool.com/service

8 Environment



Do not dispose of the device in the household waste! Recycle devices, accessories and packaging.

ing. Observe applicable national regulations.

EU only: In accordance with European Directive 2002/96/EC on waste electrical and electronic equipment and implementation in national law, used power tools must be collected separately and handed in for environmentally friendly recycling.

Information on REACH: www.festool.com/reach

The "Bluetooth®" word mark and logos are registered trademarks of Bluetooth SIG, Inc. and any use thereof by Festool GmbH is under licence.

Information on data protection

The power tool contains a chip which automatically stores machine and oper-

English

ating data. The data saved cannot be traced back directly to an individual.

The data can be read using special (contactless) devices and shall only be used by Festool for fault diagnosis, repair and warranty processing and for quality improvement or enhancement of the power tool. The data shall not be used in any other way without the express consent of the customer.

9 Troubleshooting

Problem	Possible causes	Remedy
A remote control which can no longer be accessed has been assigned to the mobile dust extractor.	The mobile dust extractor has had multiple owners or users.	Resetting the retrofit receiver module Activate automatic mode on the mobile dust extractor (see mobile dust extractor operating instructions) and then press and hold the connection button [2-1] for 10 seconds

Problem	Possible causes	Remedy
		<p>until the flashing LED light goes out.</p> <p>All devices saved in the retrofit receiver module are deleted.</p>
<p>The mobile dust extractor does not receive a signal from a connected remote control</p>	<p>The connection parameters on the remote control and mobile dust extractor no longer match.</p>	<p>Resetting the remote control</p> <p>Hold down the connection button [1-1] and the MAN button [1-3] on the remote control for 10 seconds.</p> <p>The LED indicator flashes purple if the reset has been successful. The remote control can be connected to the mo-</p>

Problem	Possible causes	Remedy
<p>A previously successfully connected battery pack is no longer able to control the mobile dust extractor.</p>	<p>The mobile dust extractor was switched on using the battery pack and switched off using the remote control. The switch-off signal from the remote control takes priority over the previously connected battery pack, so the connection to the battery pack is lost.</p>	<p>bile dust extractor again (see Chapter 6.2 Remote control)</p> <p>Connecting the battery pack to the mobile dust extractor</p> <p>See Chapter 6.3</p>

USA + Canada

FCC Compliance Statement

This device complies with Part 15 of the FCC Rules. Operation is subject to the following three conditions:

- (1) this device may not cause harmful interference, and
- (2) this device must accept any interference received, including interference that may cause undesired operation. No changes shall be made to the equipment without the manufacturer's permission as this may void the user's authority to operate the equipment. This device has been designed and complies with the safety requirements for portable RF exposure in accordance with FCC rule part 2.1093 and KDB 447498 D01.
- (3) changes or modifications not expressly approved by the party responsible for compliance could void the user's authority to operate the equipment.

RSS Compliance Statement



This device complies with Industry Canada's licence-exempt RSSs. Operation is subject to the following two conditions:



- (1) This device may not cause interference; and
- (2) This device must accept any interference, including interference that may cause undesired operation of the device. This device has been designed and complies with the safety requirement for RF exposure in accordance with RSS-102, issue 5 for portable conditions.

Sommaire

1	Symboles.....	45
2	Consignes générales de sécurité.....	46
3	Caractéristiques techniques.....	47
4	Utilisation en conformité avec les instructions.....	47
5	Éléments de l'appareil....	48
6	Fonctionnement.....	49
7	Entretien et maintenance.....	57
8	Environnement.....	57
9	Élimination des défauts.....	59

1 Symboles

Symbole	Signification
	Avertissement de danger
	Avertissement contre le risque d'électrocution

Symbole	Signification
	Notice d'utilisation, lire les consignes de sécurité !
	Ne pas jeter l'appareil avec les ordures ménagères.

rité et aux instructions peuvent occasionner un choc électrique, un incendie et/ou des blessures graves.

Conservez toutes les consignes de sécurité et notices d'utilisation pour une référence future.

2 Consignes générales de sécurité

 **Avertissement ! Veuillez lire toutes les consignes de sécurité et instructions.** Des négligences relatives aux consignes de sécu-

3 Caractéristiques techniques

Commande à distance CT-F I

Module de réception de post-équipement CT-F I/M

Fréquence 2402 Mhz
- 2480
Mhz

Puissance isotrope rayonnée équivalente (PI-RE) < 10 dBm

outil électroportatif sans fil peuvent connecter et déconnecter automatiquement un aspirateur si celui-ci présente un module de réception de post-équipement. Le module de réception de post-équipement peut être utilisé sur tous les aspirateurs avec emplacement de module (CT 26/36/48).



forme.

L'utilisateur est responsable des dommages provoqués par une utilisation non conforme.

4 Utilisation en conformité avec les instructions

La commande à distance ainsi qu'une batterie Bluetooth en relation avec un

5 Éléments de l'appareil

Commande à distance

- [1-1]** Touche de connexion
- [1-2]** Affichage à LED
- [1-3]** Touche MAN (connexion manuelle)
- [1-4]** Support pour bandes de fixation commande à distance
- [1-5]** Bandes de fixation commande à distance (Ø 27/Ø 36)

Module de réception de post-équipement

- [2-1]** Touche de connexion
- [2-2]** Affichage à LED

Les figures* indiquées se trouvent au début de la notice d'utilisation.

* les figures peuvent différer de l'original.

6 Fonctionnement**ATTENTION****Risques de blessures, démarrage incontrôlé de l'aspirateur**

- ▶ Avant tout travail avec l'aspirateur, vérifier quelle commande à distance et quel outil électroportatif sans fil sont reliés à l'aspirateur !

6.1 Module de réception de post-équipement**AVERTISSEMENT****Risque de blessures, décharge électrique**

- ▶ Débrancher la fiche de la prise de courant avant toute intervention sur la machine !
- ▶ Seul un électricien qualifié est autorisé à poser un module de réception de post-équipement.
- ▶ Après le montage, il convient d'effectuer un contrôle de sécurité électrique conformément aux prescriptions en vigueur.

Montage [4]

1 Retirer les vis à tête hexagonale du cache en haut et en bas.

2 Enlever le cache de l'aspirateur.

3 Brancher le module de réception de post-équipement correspondant à l'électronique de l'aspirateur.

4 Serrer les vis à tête hexagonale du module de réception de post-équipement en haut et en bas.

Affichage à LED

L'affichage à LED [2-2] présente les fonctionnalités Bluetooth du module de réception de post-équipement :



Clignotement lent bleu et rotatif

Prêt pour une connexion temporaire d'un outil électroportatif sans fil



Clignotement rapide bleu et rotatif

Prêt pour une connexion permanente d'une commande à distance

Connexion d'un terminal mobile

Disponible à partir de mi-2018.

Pour vérifier s'il existe une mise à jour logicielle qui élargit les fonctionnalités du module de réception de post-équipement ou améliore des fonctions existan-

tes, il est possible d'installer une connexion Bluetooth avec l'application Festool.

- ▶ Appuyer sur la touche de connexion du module de réception de post-équipement **[2-1]** jusqu'à ce que l'affichage LED clignote avec une lumière rotative rapide **[2-2]**.

Le module de réception de post-équipement est prêt pour la connexion pour 60 secondes.

Suivre les instructions dans l'application Festool.

6.2 Commande à distance

Montage

- ▶ Placer la commande à distance avec la bande de fixation correspondante **[1-5]** sur le tuyau d'aspiration **[3]**.

Affichage à LED

En plus des fonctionnalités Bluetooth, l'affichage à LED de la commande à distance présente le niveau de charge de la commande à distance :



1 clignotement bleu

Activation de la touche de connexion **[1-1]** ou la touche MAN **[1-3]** enregistrée.



1 clignotement magenta

Le reset de la commande à distance est réussi.



Clignotement rouge

La batterie de la commande à distance est presque vide et doit être remplacée.

Connexion d'un terminal mobile

Disponible à partir de mi-2018.

Pour vérifier s'il existe une mise à jour logicielle qui élargit les fonctionnalités de la commande à distance ou améliore des fonctions existantes, il est possible

d'installer une connexion Bluetooth avec l'application Festool.

- ▶ Appuyer sur la touche de connexion de la commande à distance **[1-1]** jusqu'à ce que l'affichage LED **[1-2]** clignote en bleu.

Le module de réception de post-équipement est prêt pour la connexion pour 60 secondes.

Suivre les instructions dans l'application Festool.

Relier la commande à distance à l'aspirateur



Si la commande à distance et le module de réception de post-équipement sont com-

pris dans la livraison, la connexion entre les appareils est préréglée et cette étape peut être sautée.



Pour pouvoir relier une commande à distance à un autre aspirateur, réaliser un reset de la commande à distance (voir chapitre Élimination des défauts).

- ▶ Activer le mode automatique de l'aspirateur.
- ▶ Appuyer sur la touche de connexion du module de réception de post-équipement **[2-1]** pendant

env. 3 secondes jusqu'à ce que l'affichage LED clignote avec une lumière rotative rapide **[2-2]**.

Le module de réception de post-équipement est prêt pour la connexion pour 60 secondes.

Suivre les instructions dans l'application Festool.

- ▶ Appuyer sur la touche MAN **[1-3]** de la commande à distance.
La commande à distance est sauvegardée durablement dans le module de réception de post-équipement.



L'aspirateur peut être relié à cinq commandes à distance à la fois.

Marche/arrêt

Une fois que la commande à distance est reliée à l'aspirateur, celui-ci peut être activé/désactivé avec la commande à distance.

- ▶ Activer le mode automatique de l'aspirateur.
- ▶ Appuyer sur la touche MAN de la commande à distance **[1-2]** pour activer/désactiver.



Si l'aspirateur a été activé avec la batterie et désactivé

avec la commande à distance, une batterie connectée perd sa connexion temporaire à l'aspirateur. La batterie peut ensuite être reliée à nouveau.



Une connexion établie entre une commande à distance et l'aspirateur persiste durablement même après la désactivation manuelle de l'aspirateur.

Remplacement de la batterie de la commande à distance [5]

i La commande à distance fonctionne avec une batterie de type CR 2032.

i Quand le compartiment de batterie est ouvert, il est recommandé de remplacer le joint (20x1,3 mm).

1 Ouvrir la fermeture du compartiment de batterie.

2 Remplacer la batterie.

3 Fermer le compartiment de batterie.

6.3 Batterie

Connexion de la batterie à l'aspirateur

► Activer le mode automatique de l'aspirateur (voir notice d'utilisation de l'aspirateur).

► Si l'outil électroportatif sans fil était déjà en service, s'assurer que l'affichage de la capacité de la batterie est éteint afin que la connexion soit possible (peut dans certains cas prendre quelques secondes).

► Appuyer une fois sur la touche de connexion de l'aspirateur **[2-1]** ou

sur la commande à distance
[1-1].

La LED de l'aspirateur clignote lentement avec une lumière rotative bleue et l'aspirateur est prêt pour la connexion pour 60 secondes.

- ▶ Connecter l'outil électroportatif sans fil.
L'aspirateur se met en marche et la batterie est connectée jusqu'à la mise à l'arrêt manuelle de l'aspirateur.



Si une deuxième batterie est connectée à l'aspirateur, la

connexion à la première batterie est coupée.

Déconnexion de la batterie de l'aspirateur

Pour couper la connexion de la batterie et de l'aspirateur, effectuer l'une des étapes suivantes :

- Mettre l'aspirateur hors tension
- Placer la batterie sur le chargeur
- Connecter une autre batterie à l'aspirateur

7 Entretien et maintenance



AVERTISSEMENT

Risque de blessures, décharge électrique

- ▶ Avant tous travaux de maintenance et d'entretien, toujours retirer la batterie de l'outil électroportatif !
- ▶ Tous les travaux de maintenance et de réparation nécessitant une ouverture du carter moteur doivent uniquement être effectués par un atelier de service après-vente agréé.



l'adresse la plus proche : www.festool.fr/services

Service après-vente et réparation uniquement par le fabricant ou des ateliers de service après-vente. Pour trouver

8 Environnement



Ne pas jeter l'appareil avec les ordures ménagères !

Éliminez l'appareil, les accessoires et les emballages

Français

de façon compatible avec l'environnement. Respecter les prescriptions nationales en vigueur.

Uniquement UE : selon la directive européenne relative aux appareils électriques et électroniques usagés et sa transposition en droit national, les outils électroportatifs usagés doivent être collectés à part et recyclés de manière écologique.

Informations à propos de REACH :
www.festool.com/reach

La marque verbale et les logos Bluetooth® sont des marques déposées de la Bluetooth SIG, Inc. et toute utilisation de ces marques par la Festool GmbH se fait sous licence.

Informations relatives à la protection des données

L'outil électroportatif contient une puce permettant l'enregistrement automatique des données de machine et de fonctionnement. Les données enregistrées ne permettent pas d'effectuer un lien direct avec les personnes.

Les données peuvent être lues sans contact à l'aide d'appareils spéciaux. Elles sont utilisées par Festool uniquement pour le diagnostic d'erreurs, la gestion des réparations et de la garantie, ainsi que pour l'amélioration de la qualité et/ou le perfectionnement de l'outil électroportatif. Toute utilisation des données dépassant ce cadre – sans l'accord exprès du client – est exclue.

9 Elimination des défauts

Problème	Causes possibles	Remèdes
Une commande à distance qui ne possède plus d'accès est attribuée à l'aspirateur.	Différents propriétaires ou utilisateurs de l'aspirateur.	<p>Reset du module de réception de post-équipement</p> <p>Activer le mode automatique de l'aspirateur (voir notice d'utilisation de l'aspirateur) et appuyer ensuite sur la touche de connexion [2-1] pour 10 secondes jusqu'à ce que la LED rotative soit éteinte.</p> <p>Tous les appareils mémorisés dans le module de réception de post-équipement sont effacés.</p>
L'aspirateur n'accède pas de si-	Les paramètres de connexion de la	<p>Reset de la commande à distance</p>



Problème	Causes possibles	Remèdes
gnaux d'une commande à distance connectée	commande à distance et de l'aspirateur ne correspondent plus.	Maintenir la touche de connexion [1-1] et la touche MAN [1-3] de la commande à distance appuyées pendant 10 secondes. L'affichage LED clignote en magenta quand le reset est réussi. La commande à distance peut à nouveau être connectée à l'aspirateur (voir chapitre 6.2 Commande à distance)
Une batterie connectée auparavant ne peut plus piloter l'aspirateur.	L'aspirateur a été activé avec la batterie et désactivé avec la commande à distance. Le signal de déconnexion de la	Liaison de la batterie à l'aspirateur Voir chapitre 6.3



Problème	Causes possibles	Remèdes
	commande à distance est prioritaire par rapport à la batterie connectée de sorte que la connexion de la batterie est supprimée.	

índice de contenidos

1	Símbolos.....	62
2	Indicaciones de seguridad generales.....	63
3	Datos técnicos.....	64
4	Uso conforme a lo previs- to.....	64
5	Componentes de la herra- mienta.....	65
6	Funcionamiento.....	66
7	Mantenimiento y cuida- do.....	74
8	Medio ambiente.....	75
9	Reparación de averías.....	76

1 Símbolos

Símbolo	Significado
	Aviso de peligro general
	Peligro de descarga eléctrica

Símbolo	Significado
	<p>¡Leer el manual de instrucciones y las indicaciones de seguridad!</p>
	<p>No depositar en la basura doméstica.</p>

las instrucciones, puede producirse una descarga eléctrica, quemaduras o lesiones graves.

Guarde todas las indicaciones de seguridad e instrucciones para que sirvan de futura referencia.

2 Indicaciones de seguridad generales

 **Advertencia Lea y observe todas las indicaciones de seguridad.** Si no se cumplen debidamente las indicaciones de seguridad y

3 Datos técnicos

Pulsador de retirada	CT-F I
Módulo de recepción de reequipamiento	CT-F I/M
Frecuencia	2402 Mhz – 2480 Mhz
Potencia isotrópica radiada equivalente (PIRE)	<10 dBm

4 Uso conforme a lo previsto

El pulsador de retirada, al igual que una batería Bluetooth conectada a una herramienta eléctrica de batería, puede conectar o desconectar automáticamente

te un sistema móvil de aspiración, si este tiene incorporado un módulo de recepción de reequipamiento. El módulo de recepción de reequipamiento puede utilizarse en todos los sistemas móviles de aspiración con ranura para módulos (CT 26/36/48).



El usuario será responsable de cualquier utilización indebida.

5 Componentes de la herramienta**Mando a distancia**

- [1-1]** Tecla de conexión
- [1-2]** Indicador LED
- [1-3]** Tecla MAN (conexión manual)
- [1-4]** Alojamiento para cintas de fijación del pulsador de retirada
- [1-5]** Cintas de fijación del pulsador de retirada (Ø 27 / Ø 36)

Módulo de recepción de reequipamiento

- [2-1]** Tecla de conexión
- [2-2]** Indicador LED

Las figuras* indicadas se encuentran al principio del manual de instrucciones.

* Las figuras pueden diferir del original.

6 Funcionamiento



ATENCIÓN

Peligro de lesiones, encendido inesperado del sistema móvil de aspiración

- ▶ Antes de operar con el sistema móvil de aspiración, se debe comprobar a qué pulsador de retirada y a qué batería está conectado.

6.1

Módulo de recepción de reequipamiento



AVISO

Peligro de lesiones, peligro de descarga eléctrica

- ▶ Desconectar el enchufe de la toma de corriente antes de realizar cualquier trabajo en la máquina.
- ▶ El montaje del módulo de recepción de reequipamiento debe ser llevado a cabo exclusivamente por un técnico electricista autorizado.
- ▶ Tras el montaje, se debe realizar una comprobación de seguridad

**AVISO**

eléctrica de acuerdo con las normativas en vigor.

Montaje [4]

- 1** Retirar los tornillos con hexágono interior de los paneles superior e inferior.
- 2** Retirar el panel del sistema móvil de aspiración.
- 3** Insertar el módulo de recepción de reequipamiento electrónicamente adecuado en el sistema móvil de aspiración.
- 4** Atornillar con firmeza los tornillos con hexágono interior en el módulo de

recepción de reequipamiento por la parte superior e inferior.

Indicador LED

El indicador LED **[2-2]** muestra la función Bluetooth del módulo de recepción de reequipamiento:

**parpadeo azul que gira lentamente**

listo para conectar temporalmente una herramienta eléctrica de batería

**parpadeo azul que gira rápidamente**

listo para conectar de forma permanente un pulsador de retirada

El módulo de recepción de reequipamiento queda listo para conectarse durante 60 segundos.

Seguir las indicaciones de la aplicación de Festool.

Conexión de un terminal móvil

Disponible a partir de mediados de 2018.

Para comprobar si existe alguna actualización de software que amplíe la funcionalidad del módulo de recepción de reequipamiento o que mejore funciones existentes, es posible conectar por Bluetooth con la aplicación de Festool.

- ▶ Pulsar la tecla de conexión del módulo de recepción de reequipamiento **[2-1]** hasta que el indicador LED parpadee y gire rápidamente **[2-2]**.

Mando a distancia 6.2

Montaje

- ▶ Fijar el pulsador de retirada al tubo flexible de aspiración **[3]** con la cinta de fijación correspondiente **[1-5]**.

Indicador LED

El indicador LED del pulsador de retirada indica, además de la funcionalidad

Bluetooth, el estado de carga de dicho mando:



1 parpadeo azul

Se ha registrado la pulsación de la tecla de conexión **[1-1]** o de la tecla MAN **[1-3]**.



1 parpadeo magenta

Se ha reiniciado correctamente el pulsador de retirada.



parpadeo rojo

La batería del pulsador de retirada está casi agotada y debe cambiarse.

Conexión de un terminal móvil

Disponible a partir de mediados de 2018.

Para comprobar si existe alguna actualización de software que amplíe la funcionalidad del pulsador de retirada, o que mejore las funciones existentes, es posible conectar por Bluetooth con la aplicación de Festool.

- ▶ Pulsar la tecla de conexión del pulsador de retirada **[1-1]** hasta que el indicador LED **[1-2]** parpadee en azul.

El módulo de recepción de reequipamiento queda listo para conectarse durante 60 segundos.

Seguir las indicaciones de la aplicación de Festool.

Conectar el pulsador de retirada con el sistema móvil de aspiración



Si el suministro incluye el pulsador de retirada y el módulo de recepción de reequipamiento, la conexión entre las herramientas ya está preajustada, de modo que se puede ignorar este paso.



Para poder conectar un pulsador de retirada con un sistema móvil de aspiración, debe reiniciarse el pulsador de retirada (véase capítulo de resolución de errores).



Activación del modo automático del sistema móvil de aspiración.



Pulsar la tecla de conexión del módulo de recepción de reequipamiento **[2-1]** durante unos 3 segundos hasta que el indicador LED parpadee y gire rápidamente **[2-2]**.

El módulo de recepción de reequipamiento queda listo para conectarse durante 60 segundos.

Seguir las indicaciones de la aplicación de Festool.



Pulsar la tecla MAN **[1-3]** del pulsador de retirada.

El pulsador de retirada se guarda de forma permanente en el módulo de recepción de reequipamiento.

► Pulsar la tecla MAN del pulsador de retirada **[1-2]** para encender/apagar.



El sistema móvil de aspiración se puede conectar con un máximo de pulsadores de retirada al mismo tiempo.



Cuando el sistema móvil de aspiración se conecta primero con la batería y después se desconecta con el pulsador de retirada, la batería conectada pierde temporalmente la conexión con el sistema móvil de aspiración. La batería puede volver a conectarse posteriormente.

Conexión y desconexión

Después de conectar el pulsador de retirada con el sistema móvil de aspiración, este se puede conectar y desconectar con el pulsador de retirada.

► Activación del modo automático del sistema móvil de aspiración.



La conexión establecida entre un pulsador de retirada y el sistema móvil de aspiración se mantiene de forma

permanente, incluso tras la desconexión manual del sistema.

Cambiar la pila del pulsador de retirada [5]

i El pulsador de retirada funciona con una pila de tipo CR 2032.

i Se recomienda cambiar la junta (20 x 1,3 mm) al abrir el compartimento para pilas.

1 Abrir el cierre del compartimento para pilas.

2 Cambiar la pila.

3 Cerrar el compartimento para pilas.

Batería 6.3

Conectar batería con sistema móvil de aspiración

► Activar el modo automático del sistema móvil de aspiración (véase el manual de instrucciones correspondiente).

► Si la herramienta eléctrica de batería ya se ha utilizado previamente, comprobar que el indicador de capacidad de la batería esté apagado para que sea posible realizar la conexión (puede tardar

algunos segundos en casos determinados).

- ▶ Pulsar una vez la tecla de conexión del sistema móvil de aspiración **[2-1]** o del pulsador de retirada **[1-1]**.

El LED del sistema móvil de aspiración parpadea y gira lentamente, en color azul; durante 60 segundos, el sistema está listo para ser conectado.

- ▶ Conectar la herramienta eléctrica de la batería.
El sistema móvil de aspiración se pone en marcha, y la batería que-

da conectada hasta la desconexión manual del sistema.



Si se conecta una segunda batería con el sistema móvil de aspiración, se interrumpe la conexión de la primera.

Desconectar la batería del sistema móvil de aspiración

Para interrumpir la conexión de la batería y el sistema móvil de aspiración, proceda mediante una de las opciones siguientes:

- Desconectar el sistema móvil de aspiración de la corriente
- Colocar la batería sobre el cargador

- Conectar otra batería al sistema móvil de aspiración

7 Mantenimiento y cuidado



AVISO

Peligro de lesiones, peligro de descarga eléctrica

- ▶ Antes de llevar a cabo cualquier trabajo de cuidado o mantenimiento, retirar siempre la batería de la herramienta eléctrica.
- ▶ Cualquier tarea de mantenimiento y reparación que suponga la apertura de la carcasa del motor deberá ser realizada únicamente por un taller de servicios autorizado.



El Servicio de Atención al Cliente y de Reparaciones solo está disponible a través del fabricante o los talleres de repara-

ración. Dirección más cercana en:
www.festool.com/service

8 Medio ambiente



No desechar con la basura doméstica. Reciclar las herramientas, los accesorios y los embalajes de forma res-

petuosa con el medio ambiente. Respetar las disposiciones nacionales vigentes.

Solo UE: De acuerdo con la Directiva europea sobre residuos de aparatos eléctricos y electrónicos y su transposición a la legislación nacional, las herramientas eléctricas usadas deben recogerse por separado y reciclarse de forma respetuosa con el medioambiente.

Información sobre REACH: www.festool.com/reach

La marca denominativa y el logotipo de Bluetooth® son marcas registradas de Bluetooth SIG, Inc. Por lo tanto, todo uso que Festool GmbH haga de dicha marca está sujeto a un contrato de licencia.

Información relativa a la protección de datos

La herramienta eléctrica contiene un chip que almacena automáticamente los datos de servicio y de la máquina. Los datos guardados no pueden estar directamente relacionados con ninguna persona.

Los datos pueden leerse sin contacto con dispositivos especiales, y Festool

los utiliza exclusivamente para el diagnóstico de fallos, la gestión de las reparaciones y de la garantía, así como para la mejora de la calidad o el perfeccionamiento de la herramienta eléctrica. Los datos no se utilizan para otros fines sin el consentimiento expreso del cliente.

9 Reparación de averías

Problema	Posibles causas	Solución
El sistema móvil de aspiración está asignado a un pulsador de retirada al	Diferentes usuarios o propietarios del sistema móvil de aspiración.	Reiniciar el módulo de recepción de reequipamiento Activar el modo automático del sistema móvil de aspira-

Problema	Posibles causas	Solución
<p>que ya no se tiene acceso.</p>		<p>ción (véase manual de instrucciones correspondiente), y después mantener pulsada la tecla de conexión [2-1] durante 10 segundos hasta que el LED giratorio se apague.</p> <p>Así se borran todas las herramientas guardadas en el módulo de recepción de reequipamiento.</p>
<p>El sistema móvil de aspiración no acepta las señales del pulsador de retirada conectado</p>	<p>Los parámetros de conexión del pulsador de retirada y el sistema móvil de aspiración no coinciden.</p>	<p>Iniciar el pulsador de retirada</p> <p>Mantener pulsada la tecla de conexión [1-1] y la tecla MAN [1-3] del pulsador de retirada durante 10 segundos.</p>



Problema	Posibles causas	Solución
		<p>El indicador LED parpadea de color magenta cuando ha concluido el reinicio. El pulsador de retirada puede conectarse de nuevo con el sistema móvil de aspiración (ver el apartado 6.2 acerca del pulsador de retirada)</p>
<p>Una batería previamente conectada de forma correcta no logra controlar el sistema móvil de aspiración.</p>	<p>El sistema móvil de aspiración se conectó con la batería y se desconectó con el pulsador de retirada. La señal de desconexión del pulsador de retirada tiene prioridad sobre la batería</p>	<p>Conectar la batería con el sistema móvil de aspiración</p> <p>Ver el apartado 6.3</p>

Problema	Posibles causas	Solución
	previamente conectada, por lo que se interrumpió la conexión de la batería.	

Sommario

1	Simboli.....	80
2	Avvertenze di sicurezza generali.....	81
3	Dati tecnici.....	82
4	Utilizzo conforme.....	82
5	Elementi apparecchio	83
6	Esercizio	84
7	Cura e manutenzione	92
8	Ambiente.....	92
9	Eliminazione degli errori.....	94

1 Simboli

Simbolo	Significato
	Avvertenza di pericolo generico
	Avvertenza sulle scariche elettriche

Simbolo	Significato
	Leggere le istruzioni d'uso e le avvertenze di sicurezza.
	Non smaltire tra i rifiuti domestici.

rezza e delle istruzioni d'uso possono provocare scosse elettriche, incendi e/o gravi lesioni.

Conservate tutte le avvertenze di sicurezza e le istruzioni d'uso per riferimenti futuri.

2 Avvertenze di sicurezza generali



Attenzione! Leggere tutte le avvertenze per la sicurezza e le indicazioni. Eventuali errori nell'osservanza delle avvertenze di sicu-

3 Dati tecnici

Comando a distanza CT-F I

Modulo ricevitore aggiuntivo CT-F I/M

Frequenza 2402 Mhz
- 2480
Mhz

Potenza isotropica irradiata equivalente (EIRP) < 10 dBm

mobile d'aspirazione, se sull'unità è montato un modulo ricevitore aggiuntivo. Il modulo ricevitore aggiuntivo può essere impiegato su tutte le unità mobili d'aspirazione dotate di vano modulo (CT 26/36/48).



Il proprietario risponde dei danni in caso di uso non appropriato dell'attrezzo.

4 Utilizzo conforme

Il comando a distanza e una batteria Bluetooth in abbinamento ad un utensile elettrico a batteria possono accendere e spegnere automaticamente un'unità

5 Elementi apparecchio**Modulo ricevitore aggiuntivo****Comando a distanza**

- [1-1]** Tasto di collegamento
- [1-2]** Indicatore LED
- [1-3]** Tasto MAN (accensione manuale)
- [1-4]** Alloggiamento per nastri di fissaggio del comando a distanza
- [1-5]** Nastri di fissaggio del comando a distanza (Ø 27/Ø 36)

[2-1] Tasto di collegamento

[2-2] Indicatore LED

Le illustrazioni* indicate si trovano nella parte iniziale delle istruzioni per l'uso.

* Le immagini possono differire dall'originale.

6 **Esercizio**

6.1 **Modulo ricevitore
aggiuntivo**



PRUDENZA

Pericolo di lesioni, avviamento inaspettato dell'unità mobile d'aspirazione

- ▶ Prima di qualsiasi lavoro con l'unità mobile d'aspirazione controllare quale comando a distanza e quale utensile elettrico a batteria sono collegati con l'unità!



AVVERTENZA

Pericolo di lesioni, scossa elettrica

- ▶ Prima di eseguire qualsiasi operazione sulla macchina disinnestare sempre la spina dalla presa!
- ▶ Il montaggio del modulo ricevitore aggiuntivo deve essere eseguita solo da un elettricista autorizzato.
- ▶ Dopo il montaggio eseguire la verifica di sicurezza elettrica secondo le norme vigenti.

Montaggio [4]

- 1** Rimuovere le viti a esagono cavo del diaframma, in alto e in basso.
- 2** Rimuovere il diaframma dall'unità mobile d'aspirazione.
- 3** Inserire il modulo ricevitore aggiuntivo adatto all'elettronica dell'unità mobile d'aspirazione.
- 4** Serrare le viti a esagono cavo in alto e in basso sul modulo ricevitore aggiuntivo.

Indicatore LED

L'indicatore LED **[2-2]** indica la funzionalità Bluetooth del modulo ricevitore aggiuntivo:

**lampeggio blu con rotazione lenta**

pronto per il collegamento temporaneo di un utensile elettrico a batteria

**lampeggio blu con rotazione rapida**

pronto per il collegamento fisso di un comando a distanza

Collegamento di un dispositivo portatile

Disponibile da metà 2018.

Per controllare se è disponibile un update del software per ampliare la fun-

zionalità del modulo ricevitore aggiuntivo o migliorare le funzioni esistenti, si può stabilire un collegamento Bluetooth con l'app Festool.

- Premere il tasto di collegamento sul modulo ricevitore aggiuntivo **[2-1]** fino a quando l'indicatore LED non lampeggia ruotando rapidamente **[2-2]**.
Il modulo ricevitore aggiuntivo è pronto al collegamento per 60 secondi.
Seguire le istruzioni dell'app Festool.

6.2 Comando a distanza

Montaggio

- Applicare il comando a distanza con il relativo nastro di fissaggio **[1-5]** al tubo flessibile per l'aspirazione **[3]**.

Indicatore LED

Oltre alla funzionalità Bluetooth, l'indicatore LED del comando a distanza indica lo stato di carica del comando:



1 lampeggio blu

Azionamento del tasto di collegamento **[1-1]** o del tasto MAN **[1-3]** registrato.



1 lampeggio magenta

Reset del comando a distanza eseguito.



Lampeggio rosso

La batteria del comando a distanza è quasi scarica e deve essere sostituita.

Collegamento di un dispositivo portatile

Disponibile da metà 2018.

Per controllare se è disponibile un update del software per ampliare la funzionalità del comando a distanza o mi-

gliorare le funzioni esistenti, si può stabilire un collegamento Bluetooth con l'app Festool.

- Premere il tasto di collegamento sul comando a distanza **[1-1]** finché l'indicatore LED **[1-2]** non lampeggia in blu.

Il modulo ricevitore aggiuntivo è pronto al collegamento per 60 secondi.

Seguire le istruzioni dell'app Festool.

Collegamento del comando a distanza con l'unità mobile d'aspirazione



Se nel materiale in dotazione sono inclusi il comando a di-

stanza e il modulo ricevitore aggiuntivo, il collegamento tra i dispositivi è preimpostato e questo passo può essere saltato.



Per collegare un comando a distanza con un'altra unità mobile d'aspirazione, si deve eseguire un reset del comando a distanza (vedere il capitolo Eliminazione di difetti).

- ▶ Attivare il modo automatico dell'unità mobile d'aspirazione.

- ▶ Premere il tasto di collegamento sul modulo ricevitore aggiuntivo **[2-1]** per ca. 3 secondi, finché l'indicatore LED non lampeggia ruotando rapidamente **[2-2]**.

Il modulo ricevitore aggiuntivo è pronto al collegamento per 60 secondi.

Seguire le istruzioni dell'app Festool.

- ▶ Premere il tasto MAN **[1-3]** sul comando a distanza.

Il comando a distanza è memorizzato in modo permanente nel modulo ricevitore aggiuntivo.



L'unità mobile d'aspirazione può essere collegata contemporaneamente con un massimo di cinque comandi a distanza.

Accensione/spegnimento

Una volta collegato il comando a distanza con l'unità mobile d'aspirazione, questa può essere accesa e spenta con il comando a distanza.

- ▶ Attivare il modo automatico dell'unità mobile d'aspirazione.
- ▶ Per accendere/spegnere premere il tasto MAN sul comando a distanza **[1-2]**.



Se l'unità mobile d'aspirazione è stata accesa inizialmente con la batteria e viene spenta con il comando a distanza, la batteria perde il suo collegamento temporaneo con l'unità mobile d'aspirazione. Poi la batteria può essere collegata di nuovo.



Un collegamento stabilito tra un comando a distanza e l'unità mobile d'aspirazione rimane attivo anche dopo lo spegnimento manuale dell'unità.

Sostituzione della batteria del comando a distanza [5]

i Il comando a distanza funziona con una batteria del tipo CR 2032.

i Se si apre il vano batteria, si consiglia di sostituire la guarnizione (20x1,3 mm).

1 Aprire il coperchio del vano batteria.

2 Sostituire la batteria.

3 Chiudere il vano batteria.

6.3 Batteria

Collegare la batteria con l'unità mobile d'aspirazione

► Attivare il modo automatico dell'unità mobile d'aspirazione (vedere le istruzioni per l'uso dell'unità mobile d'aspirazione).

► Se l'utensile elettrico a batteria era già in funzione, accertarsi che l'indicatore di capacità della batteria sia spento, affinché il collegamento sia possibile (in qualche caso può richiedere alcuni secondi).

- ▶ Premere una volta il tasto di collegamento nell'unità mobile d'aspirazione **[2-1]** o nel comando a distanza **[1-1]**.

L'LED sull'unità mobile d'aspirazione lampeggia in blu ruotando lentamente e l'unità è pronta per il collegamento per 60 secondi.

- ▶ Accendere l'utensile elettrico a batteria.
L'unità mobile d'aspirazione si avvia e la batteria è collegata fino allo spegnimento manuale dell'unità.



Se si collega all'unità mobile d'aspirazione una seconda

batteria, la prima batteria viene scollegata dall'unità.

Scollegamento della batteria dall'unità mobile d'aspirazione

Per staccare il collegamento tra la batteria e l'unità mobile d'aspirazione, eseguire uno dei seguenti passi:

- Staccare l'alimentazione elettrica dell'unità mobile d'aspirazione
- Collocare la batteria sul carica-batterie
- Collegare un'altra batteria con l'unità mobile d'aspirazione

7 Cura e manutenzione



AVVERTENZA

Pericolo di lesioni, scossa elettrica

- ▶ Prima di qualsiasi lavoro di manutenzione e assistenza rimuovere sempre la batteria dall'utensile elettrico!
- ▶ Tutte le operazioni di manutenzione e riparazione per le quali è necessario aprire l'alloggiamento del motore devono essere eseguite solamente da un'officina per l'Assistenza Clienti autorizzata.



FESTOOL

na: www.festool.it/Servizi

Assistenza e riparazione

solo da parte del costruttore o delle officine di assistenza autorizzate. Indirizzo più vicino alla pagina:

8 Ambiente



Non gettare l'apparecchio tra i rifiuti domestici! Smaltire gli apparecchi, gli accessori e gli imballaggi introducendoli nel ciclo di recupero a tutela

dell'ambiente. Attenersi alle disposizioni di legge nazionali in vigore.

Solo EU: nel rispetto della Direttiva Europea in materia di apparecchiature elettriche ed elettroniche usate e delle rispettive leggi nazionali derivatene, gli apparecchi elettrici devono essere raccolti separatamente e inseriti nell'apposito ciclo di smaltimento e recupero a tutela dell'ambiente.

Informazioni su REACH: www.festool.com/reach

"Il marchio denominativo Bluetooth®" ed i loghi sono marchi registrati della Bluetooth SIG, Inc. ed ogni utilizzo di questi marchi da parte di Festool GmbH è vincolato da licenza..

Informazioni sulla protezione dei dati

L'elettrotensile contiene un chip per il salvataggio automatico dei dati della macchina e di funzionamento. I dati salvati non contengono riferimenti personali diretti.

I dati possono essere letti con strumenti speciali senza contatto e vengono utilizzati da Festool esclusivamente per la diagnostica errori, per avvalersi della garanzia e a scopo di riparazione, nonché per il miglioramento della qualità e/o l'ulteriore sviluppo dell'elettrotensile. Non è previsto un utilizzo diverso dei dati, senza previa autorizzazione esplicita del cliente.

9 Eliminazione degli errori

Problema	Possibili cause	Rimedi
All'unità mobile d'aspirazione è assegnato un comando a distanza a cui non è più possibile accedere.	Differente proprietario oppure utilizzatore dell'unità mobile d'aspirazione.	Reset del modulo ricevitore aggiuntivo Attivare la modalità automatica dell'unità mobile d'aspirazione (vedere le istruzioni per l'uso dell'unità mobile d'aspirazione) e tenere quindi premuto il tasto di collegamento [2-1] per 10 secondi, finché il LED rotante non si spegne.

Problema	Possibili cause	Rimedi
<p>L'unità mobile d'aspirazione non accetta i segnali di un comando a distanza collegato</p>	<p>I parametri di collegamento del comando a distanza e dell'unità mobile d'aspirazione non corrispondono più tra loro.</p>	<p>Tutti i dispositivi memorizzati nel modulo ricevitore aggiuntivo vengono cancellati.</p> <p>Reset del comando a distanza</p> <p>Tenere premuti per 10 secondi il tasto di collegamento [1-1] ed il tasto MAN [1-3] sul comando a distanza.</p> <p>Quando il reset è completato l'indicatore LED lampeggia in magenta. Il comando a distanza può essere collegato di nuovo con l'unità mobile d'aspirazione</p>

Problema	Possibili cause	Rimedi
<p>Una batteria correttamente collegata in precedenza non comanda più l'unità mobile d'aspirazione.</p>	<p>L'unità mobile d'aspirazione è stata accesa con la batteria e spenta con il comando a distanza. Il segnale di spegnimento del comando a distanza ha la precedenza rispetto alla batteria collegata, e quindi il collegamento con la batteria viene staccato.</p>	<p>(vedere il capitolo 6.2 Comando a distanza)</p> <p>Collegamento della batteria con l'unità mobile d'aspirazione</p> <p>vedere il capitolo 6.3</p>

Inhoudsopgave

1	Symbolen.....	97
2	Algemene veiligheidsvoor- schriften.....	98
3	Technische gegevens.....	99
4	Gebruik volgens de voor- schriften.....	99
5	Apparaatelementen.....	100
6	Bedrijf.....	101
7	Onderhoud en verzor- ging.....	109
8	Speciale gevaaromschrij- ving voor het milieu.....	109
9	Foutoplossing.....	111

1 Symbolen

Symbool	Betekenis
	Waarschuwing voor al- gemeen gevaar
	Waarschuwing voor elektrische schok

Symbol	Betekenis
--------	-----------



Lees de gebruiksaanwijzing en veiligheidsvoorschriften!



Niet met het huisvuil meegeven.

2 Algemene veiligheidsvoorschriften



Waarschuwing! Lees alle veiligheidsvoorschriften en aanwijzingen. Worden de veiligheidsinstructies en aanwijzingen niet in acht genomen, dan kan dit een elektrische schok, brand en/of ernstig letsel tot gevolg hebben.

Worden de veiligheidsinstructies en aanwijzingen niet in acht genomen, dan kan dit een elektrische schok, brand en/of ernstig letsel tot gevolg hebben.

Bewaar alle veiligheidsinstructies en handleidingen om ze later te kunnen raadplegen.

3 Technische gegevens

Afstandsbediening	CT-F I
-------------------	--------

Uitbreidingsontvangstmodule	CT-F I/M
-----------------------------	----------

Frequentie	2402 Mhz – 2480 Mhz
------------	---------------------

Equivalent isotroop uitgestraald vermogen (EIRP)	< 10 dBm
--------------------------------------------------	----------

4 Gebruik volgens de mobiele stofzuigers met moduleschacht worden aangebracht (CT 26/36/48).
voorschriften

De afstandsbediening en een Bluetooth-accupack in verbinding met een accuge-reedschap kunnen een mobiele stofzuiger automatisch in- en uitschakelen als op de mobiele stofzuiger een uitbrei-dingsontvangstmodule is ingebouwd. De uitbreidingsontvangstmodule kan in alle



De gebruiker is aansprakelijk bij gebruik dat niet volgens de voorschriften plaatsvindt.

5 Apparaatelementen

Uitbreidingsontvangstmodule

Afstandsbediening

- [1-1]** Verbindingstoets
- [1-2]** LED-indicatie
- [1-3]** MAN-toets (handmatig inschakelen)
- [1-4]** Houder voor bevestigingsbandjes afstandsbediening
- [1-5]** Bevestigingsbandjes afstandsbediening (Ø 27/Ø 36)

[2-1] Verbindingstoets

[2-2] LED-indicatie

De vermelde afbeeldingen* staan in het begin van de gebruiksaanwijzing.

* Afbeeldingen kunnen van het origineel afwijken.

6 Bedrijf**6.1 Uitbreidingsontvangstmodule****VOORZICHTIG****Letselgevaar, onverwachte aanloop mobiele stofzuiger**

- ▶ Voor alle werkzaamheden met de mobiele stofzuiger controleren welke afstandsbediening en welk accugereedschap met de mobiele stofzuiger zijn verbonden!

**WAARSCHUWING****Letselgevaar, stroomschok**

- ▶ Haal vóór alle werkzaamheden aan de machine altijd de stekker uit het stopcontact!
- ▶ De inbouw van de uitbreidingsontvangstmodule mag alleen door een geautoriseerde monteur uitgevoerd worden.
- ▶ Na de inbouw dient volgens de geldende voorschriften een elektrische veiligheidscontrole plaats te vinden.

Montage [4]

1 De inbusschroeven op het paneel boven en onder verwijderen.

2 Het paneel op de mobiele stofzuiger afnemen.

3 De uitbreidingsontvangstmodule passend met de elektronica op de mobiele stofzuiger insteken.

4 De inbusschroeven op de uitbreidingsontvangstmodule boven en onder vastdraaien.

LED-indicatie

De LED-indicatie **[2-2]** toont de Bluetooth-functionaliteit van de uitbreidingsontvangstmodule:



langzaam draaiend blauw knipperen

gereed om een accugereedschap tijdelijk te verbinden



snel draaiend blauw knipperen

gereed om een afstandsbediening permanent te verbinden

Verbinden van een mobiel eindapparaat

Leverbaar vanaf medio 2018.

Om te controleren of er een software-update is die de functionaliteit van de uitbreidingsontvangstmodule uitbreidt of bestaande functies verbetert, kan een

Bluetooth-verbinding met de Festool-app worden opgezet.

- ▶ De verbindingstoets op de uitbreidingsontvangstmodule **[2-1]** indrukken tot de LED-indicatie snel roterend knippert **[2-2]**.

De uitbreidingsontvangstmodule is 60 seconden gereed voor de verbinding.

De instructies in de Festool-app volgen.

6.2 Afstandsbediening

Montage

- ▶ De afstandsbediening met de hiervoor bedoelde bevestigingsband **[1-5]** aan de afzuigslang aanbrengen **[3]**.

LED-indicatie

De LED-indicatie van de afstandsbediening geeft behalve de Bluetooth-functionaliteit de laadtoestand van de afstandsbediening weer:



1x blauw knipperen

Bediening van de verbindingstoets **[1-1]** of de MAN-toets **[1-3]** geregistreerd.



1x magenta knippen

De reset van de afstandsbediening is uitgevoerd.



Rood knippen

De batterij van de afstandsbediening is bijna leeg en moet vervangen worden.

verbinding met de Festool-app worden opgezet.

- ▶ De verbindingstoets op de afstandsbediening **[1-1]** indrukken tot de LED-indicatie **[1-2]** blauw pulseert.

De uitbreidingsontvangstmodule is 60 seconden gereed voor de verbinding.

De instructies in de Festool-app volgen.

Verbinden van een mobiel eindapparaat

Leverbaar vanaf medio 2018.

Om te controleren of er een software-update is die de functionaliteit van de afstandsbediening uitbreidt of bestaande functies verbetert, kan een Bluetooth-

Afstandsbediening met mobiele stofzuiger verbinden



Als de levering de afstandsbediening en de uitbreidingsontvangstmodule omvat, is

de verbinding tussen de apparaten vooraf ingesteld en kan deze stap overgeslagen worden.



Om een afstandsbediening met een andere mobiele stofzuiger te kunnen verbinden, moet een reset van de afstandsbediening worden uitgevoerd (zie hoofdstuk Foutoplossing).

- ▶ De automaatmodus van de mobiele stofzuiger activeren.
- ▶ De verbindingstoets op de uitbreidingsontvangstmodule **[2-1]** 3 sec.

indrukken tot de LED-indicatie snel roterend knippert **[2-2]**.

De uitbreidingsontvangstmodule is 60 seconden gereed voor de verbinding.

De instructies in de Festool-app volgen.



De MAN-toets **[1-3]** op de afstandsbediening indrukken.

De afstandsbediening is permanent in de uitbreidingsontvangstmodule opgeslagen.



De mobiele stofzuiger kan gelijktijdig met max. vijf afstandsbedieningen worden verbonden.

In-/uitschakelen

Nadat de afstandsbediening met de mobiele stofzuiger verbonden is, kan de mobiele stofzuiger met de afstandsbediening in- en uitgeschakeld worden.

- ▶ De automaatmodus van de mobiele stofzuiger activeren.
- ▶ Voor het in-/uitschakelen de MAN-toets op de afstandsbediening **[1-2]** indrukken.

i Als de mobiele stofzuiger initieel met het accupack werd ingeschakeld en met de afstandsbediening uitgeschakeld wordt, verliest een verbonden accupack zijn tijdelij-

ke verbinding met de mobiele stofzuiger. Vervolgens kan het accupack beschadigd worden.



Een gemaakte verbinding tussen een afstandsbediening en de mobiele stofzuiger blijft ook na het handmatig uitschakelen van de mobiele stofzuiger permanent aanwezig.

Batterij van de afstandsbediening vervangen [5]



De afstandsbediening werkt op een batterij van het type CR 2032.



Als het batterijvak wordt geopend, wordt aanbevolen om de dichting (20x1,3 mm) te vervangen.

1

De sluiting van het batterijvak openen.

2

De batterij vervangen.

3

Het batterijvak sluiten.

6.3 Accupack

Accupack met mobiele stofzuiger verbinden

- ▶ De automaatmodus van de mobiele stofzuiger activeren (zie bedieningshandleiding van de mobiele stofzuiger).
- ▶ Als het accugereedschap al in gebruik was, ervoor zorgen dat de capaciteitsindicatie van het accupack gedoofd is, zodat verbinden mogelijk is (kan in sommige gevallen enkele seconden duren).
- ▶ De verbindingstoets op de mobiele stofzuiger **[2-1]** of op de af-

Nederlands

standsbediening **[1-1]** één keer indrukken.

De LED op de mobiele stofzuiger knippert langzaam draaiend blauw, en de mobiele stofzuiger is 60 seconden lang gereed voor de verbinding.

- ▶ Het accugereedschap inschakelen.

De mobiele stofzuiger loopt aan en het accupack is tot aan het handmatig uitschakelen van de mobiele stofzuiger verbonden.



Als een tweede accupack met de mobiele stofzuiger wordt verbonden, wordt de

verbinding met het eerste accupack onderbroken.

Accupack van de mobiele stofzuiger scheiden

Om de verbinding van accupack en mobiele stofzuiger te scheiden, voert u een van volgende stappen uit:

- Mobiele stofzuiger stroomloos schakelen
- Accupack op oplaadapparaat plaatsen
- Ander accupack met mobiele stofzuiger verbinden

7 Onderhoud en verzorging**WAARSCHUWING****Letselgevaar, stroomschok**

- ▶ Vóór alle onderhoudswerkzaamheden altijd het accupack van het elektrisch gereedschap afnemen!
- ▶ Alle onderhouds- en reparatiewerkzaamheden waarvoor het vereist is om de motorbehuizing te openen, mogen alleen in een geautoriseerde onderhoudswerkplaats worden uitgevoerd.



tool.nl/service

Klantenservice en reparatie alleen door fabrikant of door servicewerkplaatsen. Adres bij u in de buurt op: www.fes-

8 Speciale gevaaromschrijving voor het milieu

Geef het apparaat niet met het huisvuil mee! Voer de apparaten, accessoires en verpakkingen op milieu-

Nederlands

vriendelijke wijze af. Neem de geldende nationale voorschriften in acht.

Alleen EU: Volgens de Europese richtlijn inzake gebruikte elektrische en elektronische apparaten en de omzetting hiervan in de nationale wetgeving dienen oude elektrische apparaten gescheiden te worden ingezameld en op milieuvriendelijke wijze te worden afgevoerd.

Informatie voor REACH: www.festool.com/reach

Het Bluetooth®-merkbeeld en de logo's zijn geregistreerde handelsmerken van Bluetooth SIG, Inc. en elk gebruik van deze merken door Festool GmbH vindt onder licentie plaats.

Informatie over gegevensbescherming

Het elektrisch gereedschap bevat een chip voor de automatische opslag van machine- en gebruiksgegevens. De opgeslagen gegevens hebben geen betrekking op personen.

De gegevens kunnen met speciale apparaten contactloos uitgelezen worden en worden door Festool uitsluitend gebruikt voor de storingsdiagnose, reparatie- en garantieafwikkeling alsmede voor de verbetering van de kwaliteit of de verdere ontwikkeling van het elektrische gereedschap. Zonder uitdrukkelijke toestemming van de klant worden de gegevens niet voor andere doeleinden gebruikt.

9 Foutoplossing

Probleem	Mogelijke oorzaken	Oplossingen
Aan de mobiele stofzuiger is een afstandsbediening toegewezen die niet meer geactiveerd is.	Verschillende eigenaren of gebruikers van de mobiele stofzuiger.	<p>Reset van de uitbreidingsontvangstmodule</p> <p>De automaatmodus van de mobiele stofzuiger activeren (zie bedieningshandleiding mobiele stofzuiger) en vervolgens de verbindingstoets [2-1] 10 seconden ingedrukt houden tot de draaiende LED is gedoofd.</p> <p>Alle opgeslagen apparaten in de uitbreidingsontvangstmodule worden gewist.</p>
De mobiele stofzuiger accepteert	De verbindingsparameters van afstands-	Reset van de afstandsbediening

Probleem	Mogelijke oorzaken	Oplossingen
geen signalen van een verbonden afstandsbediening	bediening en mobiele stofzuiger stemmen niet met elkaar overeen.	De verbindingstoets [1-1] en de MAN-toets [1-3] op de afstandsbediening 10 seconden ingedrukt houden. De LED-indicatie knippert in magenta als de reset is uitgevoerd. De afstandsbediening kan opnieuw met de mobiele stofzuiger worden verbonden (zie hoofdstuk 6.2 Afstandsbediening)
Een eerder met succes verbonden accupack kan de mobiele stofzuiger	De mobiele stofzuiger werd met het accupack ingeschakeld en met de afstandsbediening uitgescha-	Accupack met mobiele stofzuiger verbinden Zie hoofdstuk 6.3

Probleem	Mogelijke oorzaken	Oplossingen
ger niet meer regelen.	keld. Het uitschakel-sig-naal van de af-standsbediening heeft voorrang op het zojuist verbonden ac-cupack, zodat de ver-binding van het accu-pack werd opgehe-ven.	

Innehållsförteckning

1	Symboler.....	114
2	Allmänna säkerhetsanvisningar.....	115
3	Tekniska data.....	115
4	Avsedd användning.....	116
5	Enhetskomponenter.....	116
6	Drift.....	117
7	Underhåll och skötsel...	125
8	Miljö.....	125
9	Felåtgärder.....	127

1 Symboler

Symbol	Betydelse
	Varning för allmän risk
	Varning för elstötar



Symbol	Betydelse
	Läs bruksanvisningen och säkerhetsanvisningarna!
	Kasta inte i produkten i hushållssoporna.

2 Allmänna säkerhetsanvisningar

 **Varning! Läs och följ alla säkerhetsanvisningar.** Följs inte säkerhetsanvisningarna och andra anvisningar kan det leda till elstö-

tar, brand och/eller allvarliga personskador.

Spara alla säkerhetsanvisningar och bruksanvisningar för framtida bruk.

3 Tekniska data

Fjärrkontroll	CT-F I
Kompletteringsmottagarmodul	CT-F I/M
Frekvens	2402 Mhz – 2480 Mhz
Ekvivalent isotrop strålningseffekt (EIRP)	< 10 dBm

4 Avsedd användning

Fjärrkontrollen samt ett Bluetooth-batteri i kombination med ett batteridrivet elverktyg kan koppla Till/Från en dammsugare automatiskt, om en kompletterings-mottagarmodul är inbyggd i dammsugaren. Kompletterings-mottagarmodulen kan byggas in i alla dammsugare som har ett modulfack (CT 26/36/48).



Vid felaktig användning ligger ansvaret på användaren.

5 Enhetskomponenter

Fjärrkontroll

- [1-1] Anslutningsknapp
- LED-indikering
- MAN-knapp (manuell tillkoppling)
- Hållare för fjärrkontrollens fästband

Fästband för fjärrkontroll (Ø 27/Ø 36)

Kompletterings-mottagarmodul

- [2-1]** Anslutningsknapp
LED-indikering

De angivna bilderna* finns i början av bruksanvisningen.

* Bilderna kan avvika från originalet.

6 Drift**OBS!****Risk för skador, dammsugaren startar oväntat**

- Före alla arbeten med dammsugaren ska man kontrollera vilken fjärrkontroll och vilket batteri som är anslutna till dammsugaren!

6.1 Kompletterings- mottagarmodul



VARNING!

Risk för skador, elstötar

- ▶ Dra alltid ut nätkontakten ur eluttaget före alla arbeten på maskinen!
- ▶ Montering av kompletterings-mottagarmodulen får endast utföras av en auktoriserad behörig elektriker.
- ▶ Genomför en elsäkerhetskontroll enligt gällande föreskrifter efter monteringen.

Montering [4]

- 1** Ta bort insexskruvarna på kåpan upp till och ned till.
- 2** Ta bort kåpan på dammsugaren.
- 3** Stick in kompletterings-mottagarmodulen så att den passar med dammsugarens elektronik.
- 4** Dra åt insexskruvarna upp till och ned till på kompletterings-mottagarmodulen.

LED-indikering

LED-indikeringen visar Bluetooth-funktionen på kompletterings-mottagarmodulen:

**långsamt roterande blinkande blått ljus**

beredd för temporär anslutning av ett batteridrivet elverktyg

**snabbt roterande blinkande blått ljus**

beredd för varaktig anslutning av fjärrkontroll

Anslutning av en mobil enhet

Ute i handeln fr.o.m. mitten av 2018.

För att kontrollera om det finns en programuppdatering som utökar eller förbättrar kompletterings-mottagarmodulens funktioner kan man upprätta en

Bluetooth-förbindelse med Festool-appen.

- ▶ Tryck på anslutningsknappen på kompletterings-mottagarmodulen, tills LED-indikeringen blinkar snabbt roterande .

Kompletterings-mottagarmodulen är förberedd för anslutning i 60 sekunder.

Följ anvisningarna i Festool-appen.

6.2 Fjärrkontroll

Montering

- Fäst fjärrkontrollen med fästbandet **[1-5]** på sugslangen **[3]**.

LED-indikering

LED-indikeringen på fjärrkontrollen visar förutom Bluetooth-funktionen även dess laddningsstatus:



1 blinkning i blått

Tryckningen på anslutningsknappen **[1-1]** eller MAN-knappen **[1-3]** registreras.



1 blinkning i magenta

Fjärrkontrollen har återställts.



Blinkning i rött

Fjärrkontrollens batteri är nästan tomt och behöver bytas ut.

Anslutning av en mobil enhet

Ute i handeln fr.o.m. mitten av 2018.



För att kontrollera om det finns en programuppdatering som utökar eller förbättrar fjärrkontrollens funktioner kan man upprätta en Bluetooth-förbindelse med Festool-appen.

- Tryck på anslutningsknappen på fjärrkontrollen tills LED-indikeringen pulserar i blått.

Kompletterings-mottagarmodulen är förberedd för anslutning i 60 sekunder.

Följ anvisningarna i Festool-appen.

Ansluta fjärrkontrollen till dammsugaren

-  Om fjärrkontrollen och kompletterings-mottagarmodulen ingår i utrustningen, är anslutningen mellan enheterna förinställd och detta steg kan hoppas över.
-  För att kunna ansluta en fjärrkontroll till en annan dammsugare, måste fjärr-

kontrollen först återställas (se kapitel Felåtgärdande).

- ▶ Aktivera dammsugarens automatläge.
- ▶ Tryck på anslutningsknappen på kompletterings-mottagarmodulen i ca 3 sekunder tills LED-indikeringen blinkar snabbt roterande .
Kompletterings-mottagarmodulen är förberedd för anslutning i 60 sekunder.
Följ anvisningarna i Festool-appen.

Svenska

- ▶ Tryck på MAN-knappen **[1-3]** på fjärrkontrollen.
Fjärrkontrollen sparas varaktigt i kompletterings-mottagarmodulen.

 Dammsugaren kan vara ansluten till upp till fem fjärrkontroller samtidigt.

Start/avstängning

När fjärrkontrollen anslutits till dammsugaren kan dammsugaren kopplas Till/ Från med fjärrkontrollen.

- ▶ Aktivera dammsugarens automatläge.

- ▶ Tryck på MAN-knappen på fjärrkontrollen **[1-2]** för att koppla Till/Från.

 Om dammsugaren först kopplats Till med batteriet och därefter kopplats Från med fjärrkontrollen, förlorar det anslutna batteriet sin temporära anslutning till dammsugaren. Därefter kan batteriet anslutas igen.

 En upprättad anslutning mellan en fjärrkontroll och dammsugaren förblir varaktig även om dammsugaren kopplats ifrån manuellt.

Byt batteri i fjärrkontrollen [5]

 Fjärrkontrollen drivs med ett batteri av typen CR 2032.

 Om batterifacket öppnas, bör man byta ut tätningen (20 x 1,3 mm).

1 Öppna batterifackets låsning.

2 Byt ut batteriet.

3 Stäng batterifacket.

6.3 Batteri

Ansluta batteriet till dammsugaren

- ▶ Aktivera dammsugarens automatläge (se dammsugarens bruksanvisning).
- ▶ Om det batteridrivna elverktyget redan varit i drift, säkerställ att batteriets batteriindikator har slocknat, så att det kan anslutas (i enstaka fall kan detta ta några sekunder).
- ▶ Tryck på anslutningsknappen på dammsugaren **[2-1]** eller på fjärrkontrollen **[1-1]** en gång.

Svenska

LED:n på dammsugaren blinkar långsamt roterande i blått och dammsugaren är beredd för anslutning i 60 sekunder.

- ▶ Koppla till det batteridrivna el-verktyget.

Dammsugaren startar och batteriet är anslutet tills dess att dammsugaren kopplas Från manuellt.



Om ett andra batteri ansluts till dammsugaren, stängs anslutningen till det första batteriet av.

Koppla bort batteri från dammsugaren

För att kunna koppla bort batteriet från dammsugaren, gör man så här:

- Stäng av dammsugaren
- Placera batteriet i laddaren
- Anslut ett annat batteri till dammsugaren

7 Underhåll och skötsel



VARNING!

Risk för skador, elstötar

- ▶ Före alla underhålls- och servicearbeten måste man alltid ta bort batteriet från elverktyget!
- ▶ Alla underhålls- och reparationsarbeten som kräver att motorhuset öppnas får endast utföras av en auktoriserad serviceverkstad.



www.festool.se/service

Service och reparation får endast genomföras av tillverkaren eller serviceverkstäder. Hitta närmaste adress på:

8 Miljö



Släng inte maskinen i hushållssoporna! Se till att verktyg, tillbehör och förpackningar lämnas till miljö-

Svenska

vänlig återvinning. Följ den nationella föreskrifterna.

Endast EU: Enligt EU-direktivet om uttjänt el- och elektronikutrustning och omsättning till nationell lagstiftning måste förbrukade elverktyg källsorteras och återvinnas på ett miljövänligt sätt.

Information om REACH: www.festool.com/reach

Märket "Bluetooth®" och logotyperna är registrerade varumärken som tillhör Bluetooth SIG, Inc. och all användning av dessa märken genom Festool GmbH sker under licens.

Information om dataskydd

Elverktyget innehåller ett chip för automatisk lagring av maskin- och driftdata. Dessa data innehåller ingen information som är direkt personrelaterad.

Data från chipet kan avläsas trådlöst med speciella enheter och används hos Festool endast för feldiagnos, reparations- och garantiändamål samt för kvalitetsförbättring resp. vidareutveckling av elverktyget. Datainformationen utnyttjas inte för ytterligare ändamål – såvida kunden inte uttryckligen har godkänt det.

9 Felåtgärder

Problem	Möjliga orsaker	Åtgärder
Dammsugaren har tilldelats en fjärrkontroll som det inte längre finns någon åtkomst till.	Olika ägare eller användare av dammsugaren.	Återställning av kompletterings-mottagarmodulen Aktivera dammsugarens automatläge (se dammsugarens bruksanvisning) och håll sedan anslutningsknappen [2-1] intryckt i 10 sekunder tills den roterande LED:en har slocknat. Alla lagrade enheter i kompletterings-mottagarmodulen raderas.
Dammsugaren tar inte emot signaler från en an-	Fjärrkontrollens och dammsugarens anslutningsparametrar	Återställning av fjärrkontrollen

Problem	Möjliga orsaker	Åtgärder
sluten fjärrkontroll	stämmer inte längre överens.	<p>Håll anslutningsknappen [1-1] och MAN-knappen på fjärrkontrollen intryckta i 10 sekunder.</p> <p>LED-indikeringen blinkar i magenta när återställningen är gjord. Fjärrkontrollen kan anslutas på nytt till dammsugaren (se kapitel 6.2 Fjärrkontroll)</p>
Ett batteri som dessförinnan varit anslutet kan inte längre styra dammsugaren.	Dammsugaren har kopplats Till med batteriet och sedan kopplats Från med fjärrkontrollen. Frånkopplingsignalen från	<p>Anslut batteriet till dammsugaren</p> <p>se kapitel 6.3</p>

Problem	Möjliga orsaker	Åtgärder
	fjärrkontrollen prioriteras framför det anslutna batteriet, vilket innebär att batteriets anslutning upphävs.	

Sisällys

1	Tunnukset.....	130
2	Yleiset turvallisuusohjeet.....	131
3	Tekniset tiedot.....	131
4	Määräystenmukainen käyttö.....	132
5	Laitesäätimet.....	132
6	Käyttö.....	133
7	Huolto ja hoito.....	141
8	Ympäristö.....	141
9	Vikojen korjaus.....	143

1 Tunnukset

Tunnus

Merkitys



Varoitus yleisestä vaarasta



Sähköiskuvaara

Tunnus	Merkitys
--------	----------



Lue käyttöopas, turvallisuusohjeet!



Älä hävitä kotitalousjätteen mukana.

2 Yleiset turvallisuusohjeet



Varoitus! Lue kaikki turvallisuus- ja käyttöohjeet. Turvallisuusohjeiden ja käyttöohjeiden noudattamisen laiminlyönti voi ai-

heuttaa sähköiskun, tulipalon ja/tai vakavia vammoja.

Säilytä kaikki turvaohjeet ja käyttöohjeet myöhempiä tarvetta varten.

3 Tekniset tiedot

Kauko-ohjain	CT-F I
--------------	--------

Jälkivarustuksen vastaanottomoduli	CT-F I/M
------------------------------------	----------

Taajuus	2402 Mhz – 2480 Mhz
---------	---------------------

Vastaava isotrooppinen säteilyteho (EIRP)	< 10 dBm
-------------------------------------------	----------

4 Määräystenmukainen käyttö

Kauko-ohjain sekä akkukäyttöiseen sähköyökaluun kytketty Bluetooth-akku voivat kytkeä järjestelmämurin automaattisesti päälle ja pois, kun järjestelmämuriin on asennettu jälkivarustuksen vastaanottomoduli. Jälkivarustuksen vastaanottomoduli voidaan liittää kaikkiin järjestelmämureihin, joissa on moduulisyyvenns (CT 26/36/48).



Koneen käyttäjä vastaa määräysten vastaisesta käytöstä aiheutuneista vahingoista.

5 Laitesäätimet

Kauko-ohjain

- [1-1] Pariliitântäpainike
- [1-2] LED-merkkivalo
- [1-3] MAN-painike (manuaalinen päällekytkentä)
- [1-4] Kauko-ohjaimen kiinnityspantojen kiinnitin
- [1-5] Kauko-ohjaimen kiinnityspannat (Ø 27/Ø 36)

Jälkivarustuksen vastaanottomoduli

[2-1] Pariliitäntäpainike

[2-2] LED-merkkivalo

Mainitut kuvat* ovat käyttöohjekirjan alussa.

* Kuvat voivat poiketa todellisesta versiosta.

6 Käyttö**VARO**

Järjestelmämurin äkkiarvaamaton käynnistyminen aiheuttaa loukkaantumisvaaran

- Tarkasta ennen kaikkia järjestelmämurin töitä, mikä kauko-ohjain ja mikä akkukäyttöinen sähkötyökalu on parikytetty järjestelmämuriin!

6.1 Jälkivarustuksen vastaanottomoduuli



VAROITUS

Sähköisku aiheuttaa loukkaantumisvaaran

- ▶ Irrota aina sähköpistoke pistorasista, ennen kuin alat tehdä koneeseen kohdistuvia töitä!
- ▶ Jälkivarustuksen vastaanottomoduulin asennuksen saavat tehdä vain valtuutetut sähköasentajat.
- ▶ Asennuksen jälkeen täytyy suorittaa sähköturvatarkastus asiainkuuluvien määräysten mukaan.

Asennus [4]

- 1 Poista peitelevyn kuusiokoloruuvit ylhäältä ja alhaalta.
- 2 Poista järjestelmäimurin peitelevy.
- 3 Sovita jälkivarustuksen vastaanottomoduuli järjestelmäimurin elektronikkaan asianmukaisesti.
- 4 Kiristä jälkivarustuksen vastaanottomoduulin kuusiokoloruuvit ylhäältä ja alhaalta.

LED-merkkivalo

LED-merkkivalo [2-2] näyttää jälkivarustuksen vastaanottomoduulin Bluetooth-toiminnon:



hitaasti pyörivä sininen vilkunta

käyttövalmis akkukäyttöiseen sähkötyökalun tilapäiseen parikytkentään



nopeasti pyörivä sininen vilkunta

käyttövalmis kauko-ohjaimen pysyvään parikytkentään

Mobiililaitteen pariliitäntä

Saatavana vuoden 2018 puolivälistä lähtien.

Kun haluat tarkastaa, onko netissä kauko-ohjaimen toimintoja laajentavaa tai parantavaa ohjelmistopäivitystä, voit

muodostaa Bluetooth-yhteyden Festool-sovellukseen.

- Paina jälkivarustuksen vastaanottomoduulin **[2-1]** pariliitäntäpainiketta, kunnes LED-merkkivalo vilkkuu nopeasti pyörien**[2-2]**.

Jälkivarustuksen vastaanottomoduuli on 60 sekunnin ajan pariliitäntävalmiina.

Noudata Festool-sovelluksessa olevia ohjeita.

Suomalainen

6.2 Kauko-ohjain

Asennus

- Kiinnitä kauko-ohjain asiaankuuluvalla kiinnityspannalla **[1-5]** imuletkuun **[3]**.

LED-merkkivalo

Kauko-ohjaimen LED-merkkivalo näyttää Bluetoothin toiminnan lisäksi kauko-ohjaimen lataustilan:



1x sininen vilkunta

Pariliitäntäpainikkeen **[1-1]** tai MAN-painikkeen **[1-3]** painaminen rekisteröity.



1x magentan värinen vilkunta

Kauko-ohjain on palautettu alkutilaan.



punainen vilkunta

Kauko-ohjaimen paristo on melkein tyhjä ja se tulee vaihtaa.

Mobiililaitteen pariliitäntä

Saatavana vuoden 2018 puolivälistä lähtien.

Kun haluat tarkastaa, onko netissä kauko-ohjaimen toimintoja laajentavaa tai parantavaa ohjelmistopäivitystä, voit muodostaa Bluetooth-yhteyden Festool-sovellukseen.

- ▶ Paina kauko-ohjaimen **[1-1]** pariliitämpainiketta, kunnes LED-merkkivalo **[1-2]** sykkii sinistä.

Jälkivarustuksen vastaanottomoduuli on 60 sekunnin ajan pariliitämpävalmiina.

Noudata Festool-sovelluksessa olevia ohjeita.

Kauko-ohjaimen ja järjestelmäimurin keskinäinen pariliitäntä



Jos kauko-ohjain ja jälkivarustuksen vastaanottomoduuli sisältyvät vakiovarustukseen, laitteiden pariliitäntä on tehty jo valmiiksi ja tämä vaihe voidaan ohittaa.



Jos haluat parikytkeä kauko-ohjaimen toiseen järjestelmäimuriin, kauko-ohjain täytyy palauttaa alkutilaan (katso kappaletta Vikojen korjaus).

- ▶ Aktivoi järjestelmäimurin automaattitila.
- ▶ Paina jälkivarustuksen vastaanottomoduulin **[2-1]** pariliitämpainiketta noin 3 sekunnin ajan, kunnes LED-merkkivalo vilkkuu nopeasti pyörien **[2-2]**.
Jälkivarustuksen vastaanottomoduuli on 60 sekunnin ajan pariliitämpävalmiina.

Suomalainen

Noudata Festool-sovelluksessa olevia ohjeita.

- ▶ Paina kauko-ohjaimen MAN-painiketta **[1-3]**.

Kauko-ohjain on tallennettu pysyvästi jälkivarustuksen vastaanottomoduuliin.



Järjestelmämurin voi parikytkä samanaikaisesti maks. viiteen kauko-ohjaimen.

Kytkeminen päälle/pois

Kun kauko-ohjain on parikytketty järjestelmämuriin, imurin voi kytkeä kauko-ohjaimella päälle ja pois päältä.

- ▶ Aktivoi järjestelmämurin automaattitila.

- ▶ Tee päälle-/poiskytkentä painamalla kauko-ohjaimen MAN-painiketta **[1-2]**.



Jos järjestelmämuri on käynnistetty työn alussa akun välityksellä ja sammutetaan kauko-ohjaimella, parikytketty akku menettää tilapäisen yhteytensä järjestelmämuriin. Akun voi sen jälkeen parikytkä uudelleen.



Kauko-ohjaimen ja järjestelmämurin välille muodostet-

tu pariliitäntä säilyy myös järjestelmämurin manuaalisen sammutuksen jälkeen.

Kauko-ohjaimen pariston vaihtaminen [5]

 Kauko-ohjainta käytetään tyypin CR 2032 paristolla.

 Kun paristokotelo avataan, tiiviste (20 x1,3 mm) kannattaa vaihtaa.

1 Avaa paristokotelon lukitus.

2 Vaihda paristo.

3 Sulje paristokotelo.

6.3 Akku

Akun ja järjestelmämurin keskinäinen pariliitäntä

- ▶ Aktivoi järjestelmämurin automaattitila (katso järjestelmämurin käyttöohjeet).
- ▶ Jos akkukäyttöistä sähkötyökalua on jo käytetty, varmista, että akun kapasiteettinäyttö on sammunut, jotta yhteyden muodostaminen on mahdollista (voi kestää tietyissä tapauksissa useita sekunteja).
- ▶ Paina yhden kerran järjestelmämurin **[2-1]** tai kauko-ohjaimen **[1-1]** pariliitäntäpainiketta.

Suomalainen

Järjestelmämurin LED-merkkivalo vilkkuu hitaasti pyörien sinistä ja järjestelmämurin on 60 sekunnin ajan pariliitäntävalmiina.

- ▶ Kytke akkukäyttöinen sähkötyökalu päälle.
Järjestelmämurin käynnistyy ja akku on parikytkettynä järjestelmämurin manuaaliseen sammuttamiseen saakka.



Kun toinen akku parikytketään järjestelmämurin, ensimmäisen akun yhteys katkeaa.

Akun ja järjestelmämurin keskinäisen yhteyden katkaiseminen

Kun haluat katkaista akun ja järjestelmämurin keskinäisen yhteyden, suorita seuraavat toimenpiteet:

- Kytke järjestelmämurin virrattomaksi
- Aseta akku laturiin
- Parikytkke toinen akku järjestelmämurin

7 Huolto ja hoito



VAROITUS

Sähköiskun aiheuttama loukkaantumisvaara

- ▶ Ota ennen huolto- ja hoitotöitä aina akku sähkötyökalusta pois!
- ▶ Kaikki huolto- ja korjaustyöt, jotka vaativat moottorin kotelon avaamista, ovat sallittuja vain valtuutetussa huoltokorjaamossa.



Anna vain valmistajan tai valtuutetun huoltokorjaamon tehdä **huolto- ja korjaustyöt**. Voit katsoa sinua lähimpänä olevan huoltopisteen osoitteen nettiosoitteesta: www.festool.fi/huolto

8 Ympäristö



Älä heitä käytöstä poistettua konetta talousjätteen joukkoon! Toimita

Suomalainen

käytöstä poistetut laitteet, tarvikkeet ja pakkaukset ympäristöystävälliseen kierrätykseen. Noudata voimassaolevia kansallisia määräyksiä.

Vain EU: Käytöstä poistettuja sähkö- ja elektroniikkalaitteita koskevan euroopalaisen direktiivin ja sitä vastaavan kansallisen lainsäädännön mukaan loppuun käytetyt sähkötyökalut täytyy kerätä erikseen talteen ja toimittaa ympäristöä säästävään kierrätykseen.

REACH:iin liittyvät tiedot: www.festool.com/reach

"Bluetooth®"-nimi ja -logot ovat Bluetooth SIG, Inc. -yhtiön rekisteröityjä ta-

vamerkkejä ja Festool GmbH käyttää niitä lisenssillä.

Tietosuojaa koskevat tiedot

Sähkötyökalu sisältää sirun, joka tallentaa automaattisesti kone- ja käyttötiedot. Tallennetuista tiedoista ei voi päätellä suoraan henkilöllisyyttä.

Tiedot voidaan lukea erikoislaitteilla ilman kosketusta. Festool käyttää näitä tietoja yksinomaan sähkötyökalun vianmääritykseen, korjaus- ja takuutöihin sekä laadunparannus- ja edelleenkehitystarkoituksiin. Tietoja ei käytetä tätä pidemmälle ilman asiakkaan erikseen antamaa lupaa.

9 Vikojen korjaus

Ongelma	Mahdolliset syyt	Korjaustoimenpiteet
Järjestelmäimurille on kohdennettu kauko-ohjain, johon ei ole enää pääsyä.	Järjestelmäimurilla eri haltija tai käyttäjä.	<p>Jälkivarustuksen vastaanottomodulin palautus alkutilaan</p> <p>Aktivoi järjestelmäimurin automaattikäyttö (katso järjestelmäimurin käyttöohjeet) ja pidä sen jälkeen pariliitännänpainiketta [2-1] painettuna 10 sekunnin ajan, kunnes pyörivä LED-merkkivalo on sammunut.</p> <p>Kaikki tallennetut laitteet jälkivarustuksen vastaanottomodulissa poistetaan.</p>
Järjestelmäimuri ei vastaanota signaaleita	Kauko-ohjaimen ja järjestelmäimurin pariliitän-	Kauko-ohjaimen palautus alkutilaan



Ongelma	Mahdolliset syyt	Korjaustoimenpiteet
pariliitetyistä kauko-ohjaimista	täparametrit eivät enää täsmää keskenään.	Pidä kauko-ohjaimen pariliitännäspainiketta [1-1] ja MAN-painiketta [1-3] 10 sekunnin ajan painettuna. LED-merkkivalo vilkkuu magentan värisenä, kun palautus alkutilaan on saatu tehtyä. Kauko-ohjain voidaan parikytkä uudelleen järjestelmämuriin (katso kappaletta 6.2 Kauko-ohjain)
Aiemmin pariliitetyillä akulla ei voi enää ohjata järjestelmämuria.	Järjestelmämuri on käynnistetty akulla ja sammutettu kauko-ohjaimella. Kauko-ohjaimen katkaisusignaali on etusijainen	Akun ja järjestelmämurin keskinäinen pariliitäntä ks. kappale 6.3

Ongelma	Mahdolliset syyt	Korjaustoimenpiteet
	vastikään parilii- tettyyn akkuun verrattuna, joten akun yhteys ku- motaan.	

Indholdsfortegnelse

1	Symboler.....	146
2	Generelle sikkerhedsanvisninger.....	147
3	Tekniske data.....	147
4	Bestemmelsesmæssig brug.....	148
5	Apparatdele	148
6	Drift	149
7	Vedligeholdelse og service	157
8	Miljø.....	157
9	Fejlafhjælpning.....	159

1 Symboler

Symbol	Betydning
	Advarsel om generel fare
	Advarsel om elektrisk stød

Symbol	Betydning
	Brugsanvisning, læs sikkerhedsanvisningerne!
	Må ikke bortskaffes sammen med almindeligt husholdningsaffald.

2 Generelle sikkerhedsanvisninger

 **Advarsel! Læs alle sikkerhedsanvisninger og vejledninger.** Overholdes sikkerhedsanvisningerne og vejledningerne ik-

ke, er der risiko for elektrisk stød, brand og/eller alvorlige kvæstelser.

Opbevar alle sikkerhedsanvisninger og vejledninger til senere brug.

3 Tekniske data

Fjernbetjening	CT-F I
Eftermonterbart modtagemodul	CT-F I/M
Frekvens	2402 Mhz – 2480 Mhz
Ækvivalent isotrop strålingseffekt (EIRP)	< 10 dBm

4 Bestemmelsesmæssig brug

Fjernbetjeningen og et Bluetooth-batteri i forbindelse med et batteridrevet værktøj kan automatisk tænde og slukke en støvsuger, hvis der er et eftermonteret modtagemodul på støvsugeren. Det eftermonterbare modtagemodul kan benyttes på alle støvsugere med modulåbning (CT 26/36/48).



Ved ikke-bestemmelsesmæssig anvendelse hæfter brugeren.

5 Apparatdele**Fjernbetjening**

- [1-1]** Forbindelsestast
- [1-2]** LED-indikator
- [1-3]** MAN-tast (manuel tilkobling)
- [1-4]** Holder til fastgøringsbånd for fjernbetjening
- [1-5]** Fastgøringsbånd fjernbetjening (Ø 27/Ø 36)

Eftermonterbart modtagemodul

[2-1] Forbindelsestast

[2-2] LED-indikator

De angivne illustrationer* findes i starten af brugsanvisningen.

* Illustrationerne kan afvige fra det originale produkt.

6 Drift**FORSIGTIG****Fare for personskader som følge af uventet opstart af støvsugeren**

- Før arbejde med støvsugeren skal det altid kontrolleres, hvilken fjernbetjening og hvilket batteridrevet værktøj der er forbundet med støvsugeren!

6.1 Modtagemodul



ADVARSEL

Fare for personskader som følge af elektrisk stød

- ▶ Træk altid netstikket ud af stikkontakten før arbejde på maskinen!
- ▶ Det eftermonterbare modtagemodul må kun monteres af en autoriseret elektriker.
- ▶ Efter monteringen skal den elektriske sikkerhed kontrolleres i henhold til gældende regler.

Montage [4]

- 1** Fjern unbrakoskruerne på panelet foroven og forned.
- 2** Tag panelet af støvsugeren.
- 3** Isæt det eftermonterbare modtagemodul, så det passer med elektronikken på støvsugeren.
- 4** Spænd unbrakoskruerne forsvarligt foroven og forned på modtagemodulet.

LED-indikator

LED-indikatoren **[2-2]** viser Bluetooth-funktionen på det eftermonterbare modtagemodul:



Langsomt roterende blå blink

Klar til at oprette midlertidig forbindelse til et batteridrevet værktøj



Hurtigt roterende blå blink

Klar til at oprette konstant forbindelse til en fjernbetjening

oner, kan en Bluetooth-forbindelse etableres med Festool-appen.

- ▶ Tryk på forbindelsestasten på modtagemodulet **[2-1]**, til LED-indikatoren blinker hurtigt roterende **[2-2]**.

Modtagemodulet er klar til at oprette forbindelse i 60 sekunder.

Følg anvisningerne i Festool-appen.

Forbindelse af en mobil terminal

Tilgængelig fra midten af 2018.

For at kontrollere om der findes en softwareopdatering, som udvider det eftermonterbare modtagemoduls funktionalitet eller forbedrer eksisterende funkti-

Dansk

6.2 Fjernbetjening

Montage

- Placere fjernbetjeningen med det passende fastgøringsbånd **[1-5]** på sugeslangen **[3]**.



LED-indikator

Ud over Bluetooth-funktionen viser fjernbetjeningens LED-indikator fjernbetjeningens ladetilstand:



1x blå blink

Betjening af forbindelsestasten **[1-1]** eller MAN-tasten **[1-3]** registreret.



1x magenta blink

Reset af fjernbetjeningen er udført.

Rød blinken

Fjernbetjeningens batteri er næsten tomt og skal udskiftes.

Forbindelse af en mobil terminal

Tilgængelig fra midten af 2018.

For at kontrollere om der findes en softwareopdatering, som udvider fjernbetjeningens funktionalitet eller forbedrer eksisterende funktioner, kan en Bluetooth-forbindelse etableres med Fe-stool-appen.

- ▶ Tryk på forbindelsestasten på fjernbetjeningen **[1-1]**, til LED-indikatoren **[1-2]** pulserer blåt.
Det eftermonterbare modtagemodul er klar til at oprette forbindelse i 60 sekunder.
Følg anvisningerne i Festool-appen.

Oprettelse af forbindelse mellem fjernbetjening og støvsuger

- ⓘ Hvis fjernbetjeningen og det eftermonterbare modtagemodul er indeholdt i leveringsomfanget, er forbindelsen mellem enhederne forindstillet, og dette trin kan overspringes.



For at kunne forbinde en fjernbetjening med en anden støvsuger skal der udføres en reset af fjernbetjeningen (se kapitel om fejlfhjælpning).

- ▶ Aktivér støvsugerens automatiske tilstand.
- ▶ Tryk på forbindelsestasten på modtagemodulet **[2-1]** i ca. 3 sekunder, til LED-indikatoren blinker hurtigt roterende **[2-2]**.
Modtagemodulet er klar til at oprette forbindelse i 60 sekunder.
Følg anvisningerne i Festool-appen.

- ▶ Tryk på MAN-tasten **1-3** på fjernbetjeningen.

Fjernbetjeningen er lagret vedvarende i det eftermonterbare modtagemodul.

- ⓘ Støvsugeren kan være forbundet med op til fem fjernbetjeningen samtidig.

Tænd/sluk

Når fjernbetjeningen er forbundet med støvsugeren, kan støvsugeren tændes og slukkes med fjernbetjeningen.

- ▶ Aktivér støvsugerens automatiske tilstand.

- ▶ Tryk på MAN-tasten på fjernbetjeningen [**1-2**] for at tænde/slukke.

- ⓘ Når støvsugeren først er tændt med batteriet og slukkes med fjernbetjeningen, mister et forbundet batteri sin midlertidige forbindelse til støvsugeren. Efterfølgende kan batteriet forbindes igen.

- ⓘ En oprettet forbindelse mellem en fjernbetjening og støvsugeren bevares permanent, også efter at støvsugeren er slukket manuelt.

Skift af fjernbetjeningens batteri [5]

i Fjernbetjeningen benyttes med et batteri af typen CR 2032.

i Når batterirummet åbnes, anbefales det at udskifte tætningen (20x1,3mm).

1 Åbn batterirummets lukning.

2 Udskift batteriet.

3 Luk batterirummet.

6.3 Batteri

Oprettelse af forbindelse mellem batteri og støvsuger

- ▶ Aktivér støvsugerens automatiske tilstand (se driftsvejledning til støvsuger).
- ▶ Hvis det batteridrevne værktøj allerede har været i drift, skal det sikres, at batteriets kapacitetsindikator er slukket, for at det er muligt at oprette forbindelse (kan i enkelte tilfælde vare flere sekunder).

- ▶ Tryk én gang på forbindelsestasten på støvsugeren **[2-1]** eller på fjernbetjeningen **[1-1]**.

LED'en på støvsugeren blinker langsomt roterende blå, og støvsugeren er klar til at oprette forbindelse i 60 sekunder.

- ▶ Tænd det batteridrevne værktøj. Støvsugeren starter, og batteriet er forbundet, indtil støvsugeren slukkes manuelt.



Hvis et andet batteri forbindes med støvsugeren, afbrydes det første batteris forbindelse.

Afbrydelse af batteri fra støvsugeren

For at afbryde forbindelsen mellem batteri og støvsuger skal du udføre et af de følgende trin:

- Afbryd strømmen til støvsugeren
- Sæt batteriet på batteriladeren
- Forbind et andet batteri med støvsugeren

7 Vedligeholdelse og service



ADVARSEL

Fare for personskader som følge af elektrisk stød

- ▶ Tag altid batteriet ud af el-værktøjet før vedligeholdelses- og servicearbejde!
- ▶ Vedligeholdelses- og reparationsarbejde, der kræver, at motorhuset åbnes, må kun foretages af et autoriseret serviceværksted.



www.festool.dk/service

Kundeservice og reparation må kun udføres af producenten eller serviceværksteder. Nærmeste adresse findes på:

8 Miljø



Apparatet må ikke bortskaffes med almindeligt husholdningsaffald! Apparater, tilbehør og emballage skal bortskaffes

Dansk

miljømæssigt korrekt på en kommunal genbrugsstation. Gældende nationale forskrifter skal overholdes.

Kun EU: Ifølge Rådets direktiv om affald af elektrisk og elektronisk udstyr og gennemførelse til national ret skal gammelt el-værktøj indsamles separat og afleveres til miljøvenlig genvinding.

Informationer om REACH: www.festool.com/reach

"Bluetooth®"-ordmærke og -logoer er registrerede varemærker tilhørende Bluetooth SIG, Inc. og enhver anvendelse af disse mærker fra Festool GmbH's side sker på licens.

Informationer om databeskyttelse

El-værktøjet indeholder en chip, der automatisk gemmer maskin- og driftsdata. De gemte data indeholder ingen direkte personoplysninger.

Dataene kan udlæses kontaktløst med specielle apparater og anvendes udelukkende af Festool til fejldiagnose, reparationer og garantiafvikling samt til kvalitetsforbedring og videreudvikling af el-værktøjet. Dataene anvendes ikke til andre formål uden kundens udtrykkelige tilladelse.

9 Fejlafhjælpning

Problem	Mulige årsager	Afhjælpning
Støvsugerer har en tilknyttet fjernbetjening, som der ikke længere er adgang til.	Forskellige ejere/brugere af støvsugerer.	Reset af det eftermonterbare modtagemodul Aktivér støvsugerens automatiske tilstand (se driftsvejledning til støvsuger), og tryk derefter på forbindelsestasten [2-1] i 10 sekunder, til den roterende LED er slukket. Alle lagrede apparater i det eftermonterbare modtagemodul slettes.
Støvsugerer modtager ingen signa-	Fjernbetjeningens og støvsugerens forbindelsespara-	Reset af fjernbetjeningen

Problem	Mulige årsager	Afhjælpning
<p>ler fra en forbundet fjernbetjening</p>	<p>metre stemmer ikke mere overens.</p>	<p>Tryk på forbindelsestasten [1-1] og MAN-tasten [1-3] på fjernbetjeningen i 10 sekunder.</p> <p>LED-indikatoren blinker i magenta, når resetten er udført. Fjernbetjeningen kan nu forbindes med støvsugeren på ny (se kapitel 6.2 Fjernbetjening)</p>
<p>Et batteri, som der tidligere er oprettet forbindelse til, kan ikke mere styre støvsugeren.</p>	<p>Støvsugeren blev tændt med batteriet og slukket med fjernbetjeningen. Fjernbetjeningens sluk-signal har fortrinsret frem for batteriet, som der</p>	<p>Oprettelse af forbindelse mellem batteri og støvsuger</p> <p>Se kapitel 6.3</p>

Problem	Mulige årsager	Afhjælpning
	før blev oprettet forbindelse til, så batteriets forbindelse ophæves.	

Innholdsfortegnelse



1	Symboler.....	162
2	Generell sikkerhetsinformasjon..	163
3	Tekniske data.....	163
4	Riktig bruk.....	164
5	Apparatelementer.....	164
6	Bruk.....	165
7	Vedlikehold og pleie.....	173
8	Miljø.....	174
9	Utbedring av feil.....	175

1 Symboler

Symbol

Betydning

Advarsel om generell
fareAdvarsel om elektrisk
støt

Symbol	Betydning	
	Brukerhåndbok, les sikkerhetsinformasjonen!	føre til elektrisk støt, brann og/eller alvorlige personskader. Oppbevar alle sikkerhetsmerknader og anvisninger for fremtidig bruk.
	Må ikke kastes i husholdningsavfallet.	
2 Generell sikkerhetsinformasjon		
	Advarsel! Les alle sikkerhetsregler og anvisninger. Hvis sikkerhetsinformasjonen og anvisningene ikke tas til følge, kan det	
3 Tekniske data		
Fjernkontroll		CT-F I
Ettermonterbar mottakermodul		CT-F I/M
Frekvens		2402–2480 MHz
Ekvivalent isotropisk utstrålt effekt (EIRP)		< 10 dBm

4 Riktig bruk

Fjernkontrollen og en Bluetooth-batteripakke i kombinasjon med et batteridrevet elektroverktøyet kan slå en mobil støvsuger på og av automatisk hvis en ettermonterbar mottakermodul er montert på den mobile støvsugeren. Den ettermonterbare mottakermodulen kan brukes på alle mobile støvsugere med modulåpning (CT 26/36/48).



Ved ikke-forskriftsmessig bruk bærer brukeren ansvaret.

5 Apparatelementer**Fjernkontroll**

- [1-1]** Tilkoblingsknapp
- [1-2]** LED-indikator
- [1-3]** MAN-knapp (slå på manuelt)
- [1-4]** Holder for festebånd for fjernkontroll
- [1-5]** Festebånd for fjernkontroll (Ø 27/Ø 36)

Ettermonterbar mottakermodul

[2-1] Tilkoblingsknapp

[2-2] LED-indikator

Bildene* det henvises til, finner du foran i bruksanvisningen.

* Bildene kan avvike fra virkeligheten.

6 Bruk**FORSIKTIG****Fare for personskader, støvsugeren kan starte uventet**

- Før bruk av den mobile støvsugeren må du alltid kontrollere hvilken fjernkontroll og hvilket batteridrevet elektroverktøy som er koblet til den mobile støvsugeren!

6.1 Ettermonterbar mottakermodul



ADVARSEL

Fare for personskader, elektrisk støt

- ▶ Trekk støpselet ut av stikkontakten før alle typer arbeid på maskinen!
- ▶ Den ettermonterbare mottakermodulen må monteres av en godkjent elektriker.
- ▶ Etter monteringen må det gjennomføres en elektrisk sikkerhetskontroll i henhold til gjeldende forskrifter.

Montering [4]

- 1 Fjern skruene med innvendig sekskant på dekselet oppe og nede.
- 2 Ta av dekselet på den mobile støvsugeren.
- 3 Sett den ettermonterbare mottakermodulen i samsvar med elektronikken, på den mobile støvsugeren.
- 4 Stram skruene med innvendig sekskant oppe og nede på den ettermonterbare mottakermodulen.

LED-indikator

LED-indikatoren **[2-2]** viser Bluetooth-funksjonaliteten den ettermonterbare mottakermodulen:



blinker langsomt med roterende blått lys

klar for midlertidig tilkobling av et batteridrevet elektroverktøy



blinker raskt med roterende blått lys

klar for permanent tilkobling av en fjernkontroll

Koble til en mobil enhet

Tilgjengelig fra midten av 2018.

En Bluetooth-forbindelse kan opprettes med Festool-appen for å kontrollere om det finnes en programvareoppdatering som utvider funksjonaliteten til den ettermonterbare mottakermodulen eller forbedrer eksisterende funksjoner.

- Trykk på tilkoblingsknappen på den ettermonterbare mottakermodulen **[2-1]** helt til LED-indikatoren blinker raskt med roterende lys **[2-2]**.

Den ettermonterbare mottakermodulen er klar for tilkobling i 60 sekunder.

Norsk

Følg anvisningene i Festool-appen.

6.2 Fjernkontroll

Montering

- ▶ Fest fjernkontrollen på sugeslangen **[3]** med festebåndet **[1-5]**.

LED-indikator

LED-indikatoren på fjernkontrollen viser fjernkontrollens lade nivå i tillegg til Bluetooth-funksjonaliteten:



Blinker blått 1 x

Det er registrert at det er trykt på tilkoblingsknappen



[1-1] eller MAN-knappen **[1-3]**.

Blinker sterkt rosa 1 x

Fjernkontrollen er nullstilt.



Blinker rødt

Batteriet til fjernkontrollen er nesten tomt og må skiftes.

Koble til en mobil enhet

Tilgjengelig fra midten av 2018.

En Bluetooth-forbindelse kan opprettes med Festool-appen for å kontrollere om det finnes en programvareoppdatering som utvider funksjonaliteten til fjernkontrollen eller forbedrer eksisterende funksjoner.

- ▶ Trykk på tilkoblingsknappen på fjernkontrollen **[1-1]** helt til LED-indikatoren **[1-2]** pulserer blått.

Den ettermonterbare mottakermodulen er klar for tilkobling i 60 sekunder.

Følg anvisningene i Festool-appen.

Koble fjernkontrollen til den mobile støvsugeren

- ⓘ Hvis fjernkontrollen og den ettermonterbare mottakermodulen følger med ved levering, er forbindelsen mellom enhetene forhåndsinnstilt,

og man kan hoppe over dette trinnet.



Fjernkontrollen må nullstilles hvis den skal kobles til en annen mobil støvsuger (se kapitlet Utbedring av feil).

- ▶ Aktiver automatisk modus på den mobile støvsugeren.
- ▶ Trykk på tilkoblingsknappen på den ettermonterbare mottakermodulen **[2-1]** i ca. 3 tre sekunder, helt til LED-indikatoren blinker raskt med roterende lys **[2-2]**.

Den ettermonterbare mottakermodulen er klar for tilkobling i 60 sekunder.

Følg anvisningene i Festool-appen.

- ▶ Trykk på MAN-knappen **[1-3]** på fjernkontrollen.
Fjernkontrollen er lagret permanent i den ettermonterbare mottakermodulen.



Den mobile støvsugeren kan kobles til maksimalt fem fjernkontroller samtidig.

Slå på og av

Etter at fjernkontrollen er koblet til den mobile støvsugeren, kan støvsugeren slås på og av med fjernkontrollen.

- ▶ Aktiver automatisk modus på den mobile støvsugeren.
- ▶ Trykk på MAN-knappen **[1-2]** på fjernkontrollen for å slå av og på.



Hvis den mobile støvsugeren ble slått på med batteripakken og slås av med fjernkontrollen, brytes den midlertidige forbindelsen mellom en tilkoblet batteripakke og den mobile støvsugeren. Deretter kan

batteripakken kobles til å nytt.

- i** En forbindelse som er opprettet mellom fjernkontrollen og den mobile støvsugeren opprettholdes permanent også etter at den mobile støvsugeren har blitt slått av manuelt.

Skifte batteri til fjernkontrollen [5]

- i** Fjernkontrollen drives av et batteri av typen CR 2032.

- i** Når batterirommet åpnes, anbefales det å skifte ut tetningen (20 x 1,3 mm).

- 1** Åpne låsen til batterirommet.
- 2** Skift batteri.
- 3** Lukk batterirommet.

6.3 Batteripakke

Koble batteripakken til støvsugeren

- Aktiver automatisk modus på den mobile støvsugeren (se bruksanvisningen for støvsugeren).

- ▶ Hvis det batteridrevne elektroverktøyet allerede har vært i bruk: Kontroller at kapasitetsindikatoren til batteripakken er slukket, slik at det er mulig å koble til (kan i enkelte tilfeller ta flere sekunder).
- ▶ Trykk én gang på tilkoblingsknappen på støvsugeren **[2-1]** eller på fjernkontrollen **[1-1]**.
LED-indikatoren på den mobile støvsugeren blinker langsomt med roterende blått lys, og støvsugeren kan kobles til i 60 sekunder.

- ▶ Slå på det batteridrevne elektroverktøyet.
Den mobile støvsugeren starter, og batteripakken er koblet til helt til den mobile støvsugeren slås av manuelt.



Hvis en batteripakke nummer to kobles til den mobile støvsugeren, oppheves forbindelsen med den første batteripakken.

Koble batteripakken fra den mobile støvsugeren

Gjør ett av følgende for å koble batteripakken fra den mobile støvsugeren:

- Koble den mobile støvsugeren fra strømforsyningen
- Sett batteripakken på laderen
- Koble en annen batteripakke til den mobile støvsugeren

7 Vedlikehold og pleie



ADVARSEL

Fare for personskader, elektrisk støt

- ▶ Ta alltid batteripakken fra elektroverktøyet før pleie- og vedlikeholdsarbeider!
- ▶ Vedlikeholds- og reparasjonsarbeider som krever at motorhuset åpnes må utelukkende utføres av et autorisert serviceverksted.



Kundeservice og reparasjon skal bare utføres av produsent eller autoriserte verksteder. Nærmeste representant eller verksted, se: www.festool.com/service

8 Miljø



Apparatet skal ikke kastes i restavfallet! Apparater, tilbehør og emballasje skal leveres til gjenvinning. Ta

hensyn til gjeldende nasjonale forskrifter.

Bare EU: I henhold til EU-direktivet om kasserte elektriske og elektroniske produkter og direktivets implementering i nasjonal rett må elektroverktøy som ikke lenger skal brukes, samles separat og leveres til miljøvennlig gjenvinning.

Informasjon om REACH:
www.festool.com/reach

Ordmerket og logoene Bluetooth® er registrerte varemerker som tilhører Bluetooth SIG, Inc., og all bruk av disse

varemerkene av Festool GmbH må gjøres på lisens.

Informasjon om datavern

Elektroverktøyet inneholder en brikke som lagrer maskin- og driftsdata automatisk. Data lagret på minnebrikken inneholder ingen personopplysninger om kunden.

Data på minnebrikken kan leses av uten kontakt med spesielle apparater, og brukes utelukkende til feildiagnoser, reparasjons- og garantiavviklinger, og kvalitetsikring eller videreutvikling av elektroverktøyet av Festool. Dataene vil ikke brukes på noen annen måte, med mindre det er gitt uttrykkelig samtykke fra kunden.

9 Utbedring av feil

Problem	Mulige årsaker	Løsning
Den mobile støvsugeren er tilordnet en fjernkontroll	Forskjellige eiere eller brukere av den mobile støvsugeren.	Nullstille den ettermonterbare mottakermodulen Aktiver automatisk modus på den mobile støvsugeren

Problem	Mulige årsaker	Løsning
som ikke lenger er tilgjengelig.		(se bruksanvisningen for støvsugeren) og hold deretter tilkoblingsknappen [2-1] inne i 10 sekunder, helt til den roterende LED-lampen har sluknet. Alle enheter som er lagret i den ettermonterbare mottakermodulen blir slettet.
Den mobile støvsugeren mottar ingen signaler fra en	Tilkoblingsparameterne til fjernkontroll og mobil støvsuger stemmer ikke overens lenger.	Nullstille fjernkontrollen Hold tilkoblingsknappen [1-1] og MAN-knappen [1-3] på



Problem	Mulige årsaker	Løsning
tilkoblet fjernkontroll		fjernkontrollen inne i 10 sekunder. LED-indikatoren blinker sterkt rosa når nullstillingen er fullført. Fjernkontrollen kan kobles til den mobile støvsugeren på nytt (se kapittel 6.2 Fjernkontroll)
En batteripakke som er koblet til tidligere, kan ikke styre den mobile støvsugeren lenger.	Den mobile støvsugeren ble slått på med batteripakken og slått av med fjernkontrollen. Fjernkontrollens utkoblingsignal har høyere prioritet enn batteripakken	Koble batteripakken til den mobile støvsugeren se kapittel 6.3

Problem	Mulige årsaker	Løsning
	som er koblet til for øyeblikket, og dermed blir forbindelsen med batteripakken opphevet.	

Índice

1	Símbolos.....	179
2	Instruções gerais de segurança.....	180
3	Dados técnicos.....	180
4	Utilização conforme as disposições.....	181
5	Componentes da ferramenta.....	181
6	Funcionamento.....	182
7	Manutenção e Conservação.....	190
8	Meio ambiente.....	191
9	Eliminação de defeitos..	192

1 Símbolos

Símbolo	Significado
	Advertência de perigo geral
	Advertência de choque elétrico

Símbolo

Significado



Ler Manual de instruções, indicações de segurança!



Não deite no lixo doméstico.

2 Instruções gerais de segurança



Advertência! Leia todas as indicações de segurança e instruções. O incumprimento das indicações de segurança e instruções

pode dar origem a um choque elétrico, incêndio e/ou ferimentos graves.

Guarde todas as indicações de segurança e instruções para que possam ser utilizadas no futuro.

3 Dados técnicos

Comando à distância CT-F I

Módulo recetor de instalação posterior CT-F I/M

Frequência 2402 Mhz
– 2480
Mhz

Potência isotrópica radiada equivalente (PIRE) <10 dBm

4 Utilização conforme as disposições

Através do comando à distância, assim como de uma bateria Bluetooth com ligação a uma ferramenta elétrica de bateria, é possível ligar e desligar automaticamente um aspirador móvel, se neste estiver instalado um módulo recetor de instalação posterior. O módulo recetor de instalação posterior pode ser aplicado em todos os aspiradores móveis com ranhura de módulo (CT 26/36/48).



Em caso de utilização incorreta, a responsabilidade é do utilizador.

5 Componentes da ferramenta

Comando à distância

- [1-1]** Tecla de ligação
- [1-2]** Indicação por LED
- [1-3]** Tecla MAN (ativação manual)
- [1-4]** Alojamento para fitas de fixação do comando à distância
- [1-5]** Fitas de fixação do comando à distância (Ø 27/Ø 36)

Módulo recetor de instalação posterior 6 **Funcionamento**

[2-1] Tecla de ligação

[2-2] Indicação por LED

As figuras indicadas * encontram-se no início do manual de instruções.

* As figuras podem divergir do original.



CUIDADO

Perigo de ferimentos, arranque inesperado do aspirador móvel

- ▶ Antes de efetuar qualquer trabalho com o aspirador móvel, verificar que comando à distância e que ferramenta elétrica de bateria têm ligação estabelecida com o aspirador móvel!

6.1 Módulo recetor de instalação posterior



ADVERTÊNCIA

Perigo de ferimentos, choque eléctrico

- ▶ Antes de efetuar qualquer trabalho na máquina retirar sempre a ficha da tomada!
- ▶ A instalação do módulo recetor de instalação posterior só poder ser efetuada por um electricista autorizado.
- ▶ Após a instalação, deve verificar-se se a segurança eléctrica está de acordo com as regulamentações em vigor.

Montagem [4]

- 1** Remover os parafusos sextavados interiores em cima e em baixo na guarnição.
- 2** Retirar a guarnição do aspirador móvel.
- 3** Inserir o módulo recetor de instalação posterior de acordo com o sistema eletrónico no aspirador móvel.
- 4** Apertar os parafusos sextavados interiores no módulo recetor de instalação posterior, em cima e em baixo.

Indicação por LED

A indicação por LED **[2-2]** mostra a funcionalidade Bluetooth do módulo recetor de instalação posterior:



intermitência rotativa lenta a azul

pronto para uma ligação temporária a uma ferramenta eléctrica de bateria



intermitência rotativa rápida a azul

pronto para uma ligação permanente a um comando à distância

Ligação de um dispositivo móvel

Disponível a partir de meados de 2018.

Para verificar se está disponível uma atualização de software, que aumente a funcionalidade do módulo recetor de instalação posterior ou melhore funções existentes, é possível estabelecer uma ligação Bluetooth à app Festool.

- Premir a tecla de ligação no módulo recetor de instalação posterior **[2-1]** até a indicação por LED piscar rotativamente rápido **[2-2]**. O módulo recetor de instalação posterior está, durante 60 segundos, pronto para o estabelecimento de ligação.

Seguir as instruções na app Fes-tool.

6.2 Comando à distância

Montagem

- ▶ Aplicar o comando à distância com a respetiva fita de fixação **[1-5]** no tubo flexível de aspiração **[3]**.

Indicação por LED

A indicação por LED do comando à distância, para além possuir a funcionalidade Bluetooth, indica o estado de carga do comando à distância:



pisca 1x a azul



Registado o acionamento da tecla de ligação **[1-1]** ou da tecla MAN **[1-3]**.

pisca 1x a magenta

O reset do comando à distância foi efetuado.



intermitência a vermelho

A pilha do comando à distância está quase vazia e tem de ser substituída.

Ligação de um dispositivo móvel

Disponível a partir de meados de 2018.

Para verificar se está disponível uma atualização de software, que aumente a funcionalidade do comando à distância ou melhore funções existentes, é possí-

Português

vel estabelecer uma ligação Bluetooth à app Festool.

- ▶ Premir a tecla de ligação no comando à distância **[1-1]** até a indicação por LED **[1-2]** piscar a azul.

O módulo recetor de instalação posterior está, durante 60 segundos, pronto para o estabelecimento de ligação.

Seguir as instruções na app Festool.

Conectar o comando à distância ao aspirador móvel



Se o âmbito de fornecimento incluir o comando à distância

e o módulo recetor de instalação posterior, a ligação entre os aparelhos está predefinida e este passo pode ser ignorado.



De forma a ser possível conectar um comando à distância a outro aspirador móvel, é necessário efetuar o reset do comando à distância (consulte o capítulo Comando à distância).

- ▶ Ativar o modo automático do aspirador móvel.

- ▶ Premir a tecla de ligação no módulo recetor de instalação posterior **[2-1]** durante aprox. 3 segundos até a indicação por LED piscar rotativamente rápido **[2-2]**.

O módulo recetor de instalação posterior está, durante 60 segundos, pronto para o estabelecimento de ligação.

Seguir as instruções na app Festool.

- ▶ Premir a tecla MAN **[1-3]** no comando à distância.

O comando à distância está permanentemente memorizado no módulo recetor de instalação posterior.



O aspirador móvel pode ser conectado em simultâneo a até cinco comandos à distância.

Ligar/desligar

Após ter sido estabelecida a ligação entre comando à distância e aspirador móvel, o aspirador móvel pode ser ligado e desligado com o comando à distância.

- ▶ Ativar o modo automático do aspirador móvel.
- ▶ Para ligar/desligar, premir a tecla MAN no comando à distância **[1-2]**.

i Se o aspirador móvel tiver inicialmente sido ligado com a bateria e for desligado com o comando à distância, a bateria conectada perde a sua ligação temporária ao aspirador móvel. De seguida, é possível voltar a conectar a bateria.

i Uma ligação estabelecida entre um comando à distância e o aspirador móvel é mantida mesmo após a desativação manual do aspirador móvel.

Substituir a pilha do comando à distância [5]

i O comando à distância é operado com uma pilha do tipo CR 2032.

i Se for aberto o compartimento da pilha, recomenda-se substituir o vedante (20x1,3mm).

1 Abrir o fecho do compartimento da pilha.

2 Substituir a pilha.

3 Fechar o compartimento da pilha.

6.3 Bateria

Conectar a bateria ao aspirador móvel

- ▶ Ativar o modo automático do aspirador móvel (consultar o manual de instruções do aspirador móvel).
 - ▶ Se a ferramenta elétrica de bateria já tiver estado em funcionamento, assegurar que a indicação da capacidade da bateria apagou, de forma a ser possível estabelecer a ligação (em determinadas situações, pode demorar vários segundos).
- ▶ Premir uma vez a tecla de ligação no aspirador móvel **[2-1]** ou no comando à distância **[1-1]**.
O LED no aspirador móvel pisca rotativamente lento a azul e o aspirador móvel está, durante 60 segundos, pronto para o estabelecimento de uma ligação.
 - ▶ Ligar a ferramenta elétrica de bateria.
O aspirador móvel começa a trabalhar e a bateria permanece conectada até à desativação manual do aspirador móvel.
-  Se for conectada uma segunda bateria ao aspirador móvel.

vel, é separada a ligação da primeira bateria.

Desconectar a bateria do aspirador móvel

Para separar a ligação entre bateria e aspirador móvel, execute um dos seguintes passos:

- Desligar o aspirador móvel da alimentação elétrica
- Encaixar a bateria no carregador
- Conectar outra bateria ao aspirador móvel

7 Manutenção e Conservação



ADVERTÊNCIA

Perigo de ferimentos, choque eléctrico

- ▶ Antes de qualquer trabalho de manutenção e de conservação é necessário remover sempre a bateria da ferramenta eléctrica!
- ▶ Todos os trabalhos de manutenção e reparação que exijam uma abertura da carcaça do motor, apenas podem ser efetuados por uma oficina de Serviço Após-venda autorizada.



tool.pt

8 Meio ambiente



Não deite a ferramenta no lixo doméstico! Encaminhar as ferramentas, acessórios e embalagens para reaprovei-

Serviço Após-Venda e Reparação somente pelo fabricante ou oficinas de serviço. Morada mais próxima em: www.fes-

tamento ecológico. Respeitar as normas nacionais em vigor..

Apenas países da UE: de acordo com a Diretiva Europeia sobre resíduos de equipamentos elétricos e eletrónicos e a sua transposição para a legislação nacional, as ferramentas elétricas usadas devem ser recolhidas separadamente e sujeitas a uma reciclagem que proteja o meio ambiente..

Informações sobre REACH: www.festool.com/reach

A marca nominativa e logótipos "Bluetooth®" são marcas registadas da Bluetooth SIG, Inc. e qualquer utilização destas marcas pela Festool GmbH está licenciada.

Informações sobre a proteção de dados

A ferramenta elétrica possui um chip para a memorização automática de dados da ferramenta e de funcionamento. Os dados guardados não contêm qualquer associação direta a pessoas.

Os dados podem, com ferramentas especiais, ser lidos sem contacto, e são,

pela Festool, apenas utilizados para o diagnóstico de erros, a resolução de situações de reparação e garantia, bem como para a melhoria da qualidade ou o aperfeiçoamento da ferramenta elétrica. Sem consentimento expresso do cliente, não ocorre nenhuma utilização adicional dos dados.

9 Eliminação de defeitos

Problema	Causas possíveis	Soluções
Ao aspirador móvel está atribuído um comando à distância, ao qual já não existe acesso.	Diferentes proprietários ou utilizadores do aspirador móvel.	Reset do módulo recetor de instalação posterior Ativar o modo automático do aspirador móvel (consultar o manual de instruções do aspirador móvel) e, em seguida, manter a



Problema	Causas possíveis	Soluções
		<p>tecla de ligação [2-1] premida durante 10 segundos até o LED rotativo ter apagado.</p> <p>Todos os aparelhos memorizados no módulo recetor de instalação posterior são eliminados.</p>
<p>O aspirador móvel não recebe sinais de um comando à distância conectado</p>	<p>Os parâmetros de ligação de comando à distância e aspirador móvel não coincidem.</p>	<p>Reset do comando à distância</p> <p>Manter premidas a tecla de ligação [1-1] e a tecla MAN [1-3] no comando à distância durante 10 segundos.</p> <p>A indicação por LED pisca a magenta se tiver sido efetuado o reset. É possível voltar a estabelecer a ligação entre o comando à distância e o aspirador</p>

Problema	Causas possíveis	Soluções
<p>Uma bateria anteriormente conectada com sucesso, já não consegue controlar o aspirador móvel.</p>	<p>O aspirador móvel foi ligado com a bateria e desligado com o comando à distância . O sinal de desativação do comando à distância prevalece sobre bateria atualmente conectada, pelo que a ligação da bateria é suprimida.</p>	<p>móvel (consultar o capítulo 6.2 Comando à distância)</p> <hr/> <p>Conectar a bateria ao aspirador móvel</p> <p>consultar o capítulo 6.3</p>

Obsah

1	Symbole.....	195
2	Všeobecné bezpečnostní pokyny.....	196
3	Technické údaje.....	196
4	Použití v souladu s určením.....	197
5	Prvky zařízení.....	197
6	Provoz.....	198
7	Údržba a péče.....	206
8	Životní prostředí.....	206
9	Odstraňování závad.....	208

1 Symboly

Symbol	Význam
	Varování před všeobecným nebezpečím
	Varování před úrazem elektrickým proudem

Symbol	Význam
--------	--------



Přečtěte si návod k použití, bezpečnostní pokyny!



Nevyhazujte do domovního odpadu.

2 Všeobecné bezpečnostní pokyny



Varování! Přečtěte si všechny bezpečnostní pokyny a instrukce. Nedodržování bezpečnostních pokynů a instrukcí může

způsobit úraz elektrickým proudem, požár a/nebo těžká poranění.

Všechny bezpečnostní pokyny a návody uschovejte, abyste je mohli použít i v budoucnosti.

3 Technické údaje

Dálkové ovládání	CT-F I
------------------	--------

Doplňující přijímací modul	CT-F I/M
----------------------------	----------

Frekvence	2 402 MHz – 2 480 MHz
-----------	--------------------------

Ekvivalentní izotropicky vyzářený výkon (EIRP)	< 10 dBm
------------------------------------------------	----------

4 Použití v souladu s určením

Pomocí dálkového ovládání a akumulátoru s Bluetooth lze ve spojení s akumulátorovým elektrickým nářadím automaticky zapínat a vypínat mobilní vysavač, pokud je v mobilním vysavači integrovaný doplňující přijímací modul. Doplňující přijímací modul lze používat ve všech mobilních vysavačích s šachtou pro modul (CT 26/36/48).



Při použití v rozporu s určeným účelem přebírá odpovědnost uživatel.

5 Prvky zařízení**Dálkové ovládání**

- [1-1]** Tlačítko pro spojení
- [1-2]** LED ukazatel
- [1-3]** Tlačítko MAN (manuální zapnutí)
- [1-4]** Uchycení upevňovacích pásků dálkového ovládání
- [1-5]** Upevňovací pásky dálkového ovládání (Ø 27 / Ø 36)

Doplňující přijímací modul

[2-1] Tlačítko pro spojení

[2-2] LED ukazatel

Uvedené obrázky* se nacházejí na začátku návodu k použití.

* Obrázky se mohou lišit od originálu.

6 Provoz



POZOR

Nebezpečí zranění, neočekávané spuštění mobilního vysavače

- Před veškerými pracemi s mobilním vysavačem zkontrolujte, které dálkové ovládání a které akumulátorové elektrické nářadí je spojené s mobilním vysavačem!

6.1 Doplnující přijímací modul



VÝSTRAHA

Nebezpečí zranění, úraz elektrickým proudem

- ▶ Před prováděním jakýchkoli prací na nářadí vytáhněte síťovou zástrčku ze zásuvky!
- ▶ Montáž doplňujícího přijímacího modulu smí provádět pouze oprávněný elektrikář.
- ▶ Po provedení montáže je nutno provést bezpečnostní elektrické přezkoušení podle platných předpisů.

Montáž [4]

- 1** Odstraňte šrouby s vnitřním šestihranem nahoře a dole na krytu.
- 2** Sejměte kryt z mobilního vysavače.
- 3** Doplnující přijímací modul správně spojte s elektronikou mobilního vysavače.
- 4** Zašroubujte šrouby s vnitřním šestihranem nahoře a dole na doplňujícím přijímacím modulu.

LED ukazatel

LED ukazatel **[2-2]** signalizuje funkci Bluetooth doplňujícího přijímacího modulu:



Bliká modře pomalu dokola

Připravené pro dočasné spojení s akumulátorovým elektrickým nářadím



Bliká modře rychle dokola

Připravené pro trvalé spojení s dálkovým ovládním

Spojení s mobilním koncovým zařízením

K dispozici od poloviny roku 2018.

Pro zkontrolování, zda není k dispozici aktualizace softwaru pro rozšíření funkcí doplňujícího přijímacího modulu nebo

zlepšení stávajících funkcí, lze navázat spojení s aplikací Festool přes Bluetooth.

- ▶ Držte stisknuté tlačítko pro spojení na doplňujícím přijímacím modulu **[2-1]**, dokud LED ukazatel neblinká rychle dokola **[2-2]**.

Doplňující přijímací modul je po dobu 60 sekund připravený ke spojení.

Postupujte podle pokynů v aplikaci Festool.

6.2 Dálkové ovládání

Montáž

- Připevněte dálkové ovládání příslušným upevňovacím pásem **[1-5]** k sací hadici **[3]**.

LED ukazatel

LED ukazatel na dálkovém ovládání navíc kromě funkcí Bluetooth signalizuje stav nabití dálkového ovládání:



1× modré bliknutí

Zaznamenáno stisknutí tlačítka pro spojení **[1-1]** nebo tlačítka MAN **[1-3]**.



1× purpurové bliknutí



Proběhlo resetování dálkového ovládání.

Červené bliknutí

Baterie dálkového ovládání je téměř vybitá a musí se vyměnit.

Spojení s mobilním koncovým zařízením

K dispozici od poloviny roku 2018.

Pro zkontrolování, zda není k dispozici aktualizace softwaru pro rozšíření funkcí dálkového ovládání nebo zlepšení stávajících funkcí, lze navázat spojení s aplikací Festool přes Bluetooth.

- Držte stisknuté tlačítko pro spojení na dálkovém ovládání **[1-1]**, do-

kud LED ukazatel **[1-2]** neblíká modře.

Doplňující přijímací modul je po dobu 60 sekund připravený ke spojení.

Postupujte podle pokynů v aplikaci Festool.



Abyste mohli dálkové ovládní spojit s jiným mobilním vysavačem, musí se provést resetování dálkového ovládní (viz kapitolu Odstraňování poruch).

Spojení dálkového ovládní s mobilním vysavačem



Pokud je součástí dodávky dálkové ovládní a doplňující přijímací modul, je spojení mezi zařízeními přednastavené a tento krok lze přeskočit.



Aktivujte automatický režim mobilního vysavače.



Držte stisknuté tlačítko pro spojení na doplňujícím přijímacím modulu **[2-1]** cca 3 sekundy, dokud LED ukazatel neblíká rychle doko-la **[2-2]**.

Doplňující přijímací modul je po dobu 60 sekund připravený ke spojení.

Postupujte podle pokynů v aplikaci Festool.

- ▶ Stiskněte tlačítko MAN **[1-3]** na dálkovém ovládní.
- Dálkové ovládní je trvale uložené v doplňujícím přijímacím modulu.

 Mobilní vysavač může být současně spojený až s pěti dálkovými ovládními.

Zapnutí/vypnutí

Po spojení dálkového ovládní s mobilním vysavačem lze mobilní vysavač zapínat a vypínat pomocí dálkového ovládní.

- ▶ Aktivujte automatický režim mobilního vysavače.

▶ Pro zapnutí/vypnutí stiskněte tlačítko MAN na dálkovém ovládní **[1-2]**.

 Pokud jste mobilní vysavač na začátku zapnuli pomocí akumulátoru a vypnuli dálkovým ovládním, zruší se u spojeného akumulátoru dočasné spojení s mobilním vysavačem. Poté lze akumulátor opět spojit.

 Vytvořené spojení mezi dálkovým ovládním a mobilním vysavačem zůstane zachované i po manuálním vypnutí mobilního vysavače.

Výměna baterie dálkového ovládání [5] 6.3 Akumulátor



Dálkové ovládání používejte s baterií typu CR 2032.



Při otevření přihrádky na baterie doporučujeme vyměnit těsnění (20 × 1,3 mm).

1

Otevřete uzávěr přihrádky na baterie.

2

Vyměňte baterii.

3

Zavřete přihrádku na baterie.

Spojte akumulátor s mobilním vysavačem

► Aktivujte automatický režim mobilního vysavače (viz návod k obsluze mobilního vysavače).

► Pokud bylo akumulátorové elektrické nářadí již v provozu, zkontrolujte, zda již zhasl ukazatel kapacity akumulátoru, aby bylo možné spojení (v některých případech to může trvat několik sekund).

- ▶ Jednou stiskněte tlačítko pro spojení na mobilním vysavači **[2-1]** nebo na dálkovém ovládání **[1-1]**.

LED na mobilním vysavači pomalu dokola bliká modře a mobilní vysavač je po dobu 60 sekund připravený ke spojení.

- ▶ Zapněte akumulátorové elektrické nářadí.

Mobilní vysavač se spustí a akumulátor s ním bude až do manuálního vypnutí mobilního vysavače spojený.



Pokud se s mobilním vysavačem spojí druhý akumulátor,

spojení s prvním akumulátorem se zruší.

Zrušení spojení akumulátoru a mobilního vysavače

Pro zrušení spojení mezi akumulátorem a mobilním vysavačem proveďte následující kroky:

- Odpojte mobilní vysavač od napájení.
- Vložte akumulátor do nabíječky.
- Spojte s mobilním vysavačem jiný akumulátor.

7 Údržba a péče



VÝSTRAHA

Nebezpečí zranění, úraz elektrickým proudem

- ▶ Před prováděním údržby a ošetřování vždy vyjměte z elektrického nářadí akumulátor!
- ▶ Všechny práce údržby a opravy, které vyžadují otevření krytu motoru, smí provádět pouze autorizovaný zákaznický servis.



service

Servis a opravy smí provádět pouze výrobce nebo servisní dílny. Nejbližší adresu najdete na: www.festool.cz/

8 Životní prostředí



Nářadí nevyhazujte do domovního odpadu! Nářadí, příslušenství a obaly odezdejte k ekologické recykla-

ci. Dodržujte platné vnitrostátní předpisy.

Pouze EU: Podle evropské směrnice o odpadních elektrických a elektronických zařízeních a provádění ve vnitrostátním právu se musí staré elektrické nářadí shromažďovat odděleně a odevzdat k ekologické recyklaci.

Informace k REACH: www.festool.com/reach

Slovní značka a loga „Bluetooth®“ jsou registrované ochranné známky společnosti Bluetooth SIG, Inc., a jakékoliv použití těchto značek společností Festool GmbH podléhá licenci.

Informace k ochraně údajů

Elektrické nářadí obsahuje čip pro automatické uložení údajů o nářadí a provozních údajů. Z uložených údajů nelze vyvozovat žádnou přímou souvislost s určitými osobami.

Údaje lze bezkontaktně načíst pomocí speciálních zařízení a společnost Festool je používá výhradně pro diagnostiku závad, provádění oprav a vyřizování záruky a dále pro zlepšování kvality, resp. další vývoj elektrického nářadí. Tyto údaje nejsou – bez výslovného souhlasu zákazníka – využívány nad tento rámec.

9 Odstraňování závad

Problém	Možné příčiny	Náprava
<p>K mobilnímu vysavači je přiřazené dálkové ovládání, ke kterému není přístup.</p>	<p>Různí majitelé, resp. uživatelé mobilního vysavače.</p>	<p>Resetování doplňujícího přijímacího modulu</p> <p>Aktivujte automatický režim mobilního vysavače (viz návod k obsluze mobilního vysavače) a poté držte 10 sekund stisknuté tlačítko pro spojení [2-1], dokud otáčející se LED nezhasne.</p> <p>Všechna zařízení uložená v doplňujícím přijímacím modulu se smažou.</p>
<p>Mobilní vysavač nepřijímá signály</p>	<p>Neshodují se navzájem parametry spojení</p>	<p>Resetování dálkového ovládní</p>



Problém	Možné příčiny	Náprava
od spojeného dálkového ovládání.	dálkového ovládání a mobilního vysavače.	<p>10 sekund držte stisknuté tlačítko pro spojení [1-1] a tlačítko MAN [1-3] na dálkovém ovládání.</p> <p>Po provedení resetování bliká LED ukazatel purpurově. Dálkové ovládání lze znovu spojit s mobilním vysavačem (viz kapitolu 6.2 Dálkové ovládání).</p>
Předtím úspěšně spojený akumulátor nelze ovládat pomocí mobilního vysavače.	Zapnuli jste mobilní vysavač pomocí akumulátoru a vypnuli dálkovým ovládáním. Vypínací signál dálkového ovládání má přednost před právě	<p>Spojení akumulátoru s mobilním vysavačem</p> <p>Viz kapitolu 6.3.</p>



Problém	Možné příčiny	Náprava
	spojeným akumulátorem, takže se spojení s akumulátorem zrušilo.	

Spis treści

1	Symbole.....	211
2	Ogólne zalecenia bezpieczeństwa.....	212
3	Dane techniczne.....	212
4	Użycie zgodne z przeznaczeniem.....	213
5	Elementy.....	214
6	Obsługa Betrieb.....	215
7	Konserwacja i czyszczenie.....	222
8	Środowisko.....	223
9	Usuwanie usterek.....	224

1 Symbole

Symbol	Znaczenie
	Ostrzeżenie przed ogólnym zagrożeniem
	Ostrzeżenie przed porażeniem prądem

Symbol	Znaczenie
	Przeczytać instrukcję obsługi i wskazówki dot. bezpieczeństwa!
	Nie wyrzucać z odpadami z gospodarstwa domowego.

2 Ogólne zalecenia bezpieczeństwa

 **Ostrzeżenie! Należy przeczytać wszystkie zalecenia bezpieczeństwa pracy i instrukcje.** Nieprzestrzeganie wskazówek doty-

czących bezpieczeństwa i instrukcji może spowodować porażenie elektryczne, pożar oraz/lub ciężkie obrażenia.

Wszystkie zalecenia odnośnie bezpieczeństwa pracy i instrukcje należy zachować do wykorzystania w przyszłości.

3 Dane techniczne

Pilot	CT-F I
Moduł odbiorczy	CT-F I/M
Częstotliwość	2402 MHz –

Pilot	CT-F I
Moduł odbiorczy	CT-F I/M
	2480 MHz
Efektywna moc wypro- mieniowana izotropowo (Equivalent Isotropical Radiated Power, EIRP)	< 10 dBm

wszystkimi odkurzacami mobilnymi wyposażonymi w odpowiednie wejście (CT 26/36/48).



W przypadku eksploatacji niezgodnej z przeznaczeniem odpowiedzialność ponosi użytkownik.

4 Użycie zgodne z przeznaczeniem

Zdalna obsługa oraz akumulator Bluetooth w połączeniu z elektronarzędziem akumulatorowym mogą automatycznie uruchamiać odkurzacz mobilny, jeśli jest on wyposażony w moduł odbiorczy. Moduł odbiorczy może być stosowany ze

5 Elementy**Moduł odbiorczy****pilota**

- [1-1]** Przycisk potężczenia
- [1-2]** Wyświetlacz LED
- [1-3]** Przycisk MAN (uruchamianie ręczne)
- [1-4]** Miejsce umieszczania taśm mocujących pilota
- [1-5]** Taśmy mocujące pilota(Ø 27/Ø 36)

[2-1] Przycisk potężczenia

[2-2] Wyświetlacz LED

Wymienione ilustracje* znajdują się na początku niniejszej instrukcji obsługi.

* Ilustracje mogą odbiegać od oryginału.

6 Obsługa Betrieb**OSTROŻNIE****Niebezpieczeństwo obrażeń, niezamierzone uruchomienie odkurzacza mobilnego**

- ▶ Każdorazowo przed rozpoczęciem pracy z odkurzaczem mobilnym należy sprawdzić, jaki akumulator jest z nim połączony!

6.1 Moduł odbiorczy do zamontowania**OSTRZEŻENIE****Niebezpieczeństwo obrażeń, porażenia prądem**

- ▶ Przed przystąpieniem do wykonywania jakichkolwiek prac przy urządzeniu należy zawsze wyciągać wtyczkę z gniazda zasilającego!
- ▶ Montaż modułu odbiorczego może być przeprowadzany wyłącznie przez autoryzowanego elektryka.
- ▶ Po zamontowaniu należy przeprowadzić kontrolę bezpieczeństwa instalacji elektrycznych



OSTRZEŻENIE

zgodnie z obowiązującymi przepisami.

Wyświetlacz LED

Wyświetlacz LED[2-2] informuje o działaniu funkcji Bluetooth modułu odbiorczego:

Montaż [4]

- 1** Usunąć wewnętrzne śruby z łbem sześciokątnym na górze i na dole ostony.
- 2** Zdjąć ostonę odkurzacza mobilnego.
- 3** Umieścić moduł odbiorczy w odkurzaczu mobilnym zgodnie z jego elektroniką.
- 4** Przykręcić wewnętrzne śruby z łbem sześciokątnym na górze i na dole modułu odbiorczego.



powolne miganie rotujące na niebiesko

gotowość do tymczasowego połączenia z elektronarzędziem akumulatorowym



szybkie miganie rotujące na niebiesko

gotowość do trwałego połączenia z pilotem

Podłączanie mobilnego urządzenia końcowego

Dostępne od połowy roku 2018.

Aby sprawdzić, czy dostępna jest aktualizacja oprogramowania, która rozszerza funkcje modułu odbiorczego, za pośrednictwem Bluetooth można nawiązać połączenie z aplikacją Festool-App.

- ▶ Nacisnąć przycisk połączenia na module odbiorczym **[2-1]**, aż wskaźnik LED zacznie szybko rotująco migać **[2-2]**.
Moduł odbiorczy przez 60 sekund pozostaje gotowy do nawiązania połączenia.
Postępować zgodnie ze wskazówkami aplikacji Festool.

6.2 Montaż

pilota

- ▶ Przymocować pilota za pomocą taśmy do **[1-5]** węża ssącego **[3]**.

Wyświetlacz LED

Wskaźnik LED pilota informuje o funkcji Bluetooth oraz o poziomie naładowania pilota:



1x miganie na niebiesko

Zarejestrowano naciśnięcie przycisku połączenia **[1-1]** lub przycisku MAN **[1-3]**.



1x miganie na różowo

Przeprowadzono reset pilota.



miganie na czerwono

Bateria pilota jest bliska rozładowania i musi zostać wymieniona.

LED[1-2] zacznie pulsować na niebiesko.

Moduł odbiorczy przez 60 sekund pozostaje gotowy do nawiązania połączenia.

Postępować zgodnie ze wskazówkami aplikacji Festool.

Podłączanie mobilnego urządzenia końcowego

Dostępne od połowy roku 2018.

Aby sprawdzić, czy dostępna jest aktualizacja oprogramowania, która rozszerza funkcje pilota, za pośrednictwem Bluetooth można nawiązać połączenie z aplikacją Festool-App.

- ▶ Nacisnąć przycisk połączenia na pilocie[1-1], aż wskaźnik

Łączenie pilota z odkurzaczem mobilnym



Jeśli w zakres dostawy wchodzi pilot i moduł odbiorczy, połączenie między urządzeniami jest ustanowione fabrycznie i krok ten można pominąć.

-  Aby móc połączyć pilota z innym odkurzaczem mobilnym, należy przeprowadzić reset pilota (patrz rozdział usuwanie błędów).
- ▶ Aktywować tryb automatyczny odkurzacza mobilnego.
- ▶ Nacisnąć przycisk połączenia na module odbiorczym **[2-1]** i przytrzymać przez ok. 3 sekundy, aż wskaźnik LED zacznie szybko rotująco migać **[2-2]**.
Moduł odbiorczy przez 60 sekund pozostaje gotowy do nawiązania połączenia.

Postępować zgodnie ze wskazówkami aplikacji Festool.

- ▶ Nacisnąć przycisk MAN **1-3** na pilocie.
Pilot został trwale połączony (zapisany) z modułem odbiorczym.

-  Odkurzacze mobilne mogą być połączone z tylko jednym elektronarzędziem akumulatorowym.

Włączanie/ wyłączenie

Po połączeniu pilota z odkurzaczem mobilnym, odkurzacze mogą być włączane i wyłączane za pomocą pilota.

- ▶ Aktywować tryb automatyczny odkurzacza mobilnego.
- ▶ Aby włączyć/ wyłączyć, nacisnąć przycisk MAN 1-2 na pilocie **[1-2]**.

i Kiedy odkurzacz mobilny został uruchomiony za pomocą akumulatora, a jest wyłączany za pomocą pilota, podłączony akumulator traci tymczasowe połączenie z odkurzaczem mobilnym. Akumulator może zostać ponownie połączony.

i Połączenie między pilotem a odkurzaczem mobilnym zostaje zachowane również po

ręcznym wyłączeniu odkurzacza.

Wymiana baterii pilota [5]

i Pilot korzysta z baterii typu CR 2032.

i Kiedy komora na baterie zostanie otwarta, zalecamy wymianę uszczelki (20x1,3mm).

1 Otworzyć zamek komory na baterie.

2 Wymienić baterię.

3 Zamknąć komorę na baterie.

6.3 Ustalanie połączenia

między akumulatorem a odkurzaczem mobilnym

- ▶ Aktywować tryb automatyczny odkurzacza mobilnego (patrz instrukcja obsługi odkurzacza mobilnego).
 - ▶ Jeśli elektronarzędzie akumulatorowe było już w użyciu, przed nawiązaniem połączenia należy odczekać aż wskaźnik poziomu naładowania akumulatora zgaśnie (w niektórych przypadkach może to trwać kilkanaście sekund).
 - ▶ Nacisnąć jednokrotnie przycisk połączenia na odkurzaczu mobilnym **[2-1]** lub na pilocie **[1-1]**.
Dioda LED na module odbiorczym powoli miga na niebiesko, a odkurzacze mobilny przez 60 sekund pozostaje gotowy do nawiązania połączenia.
 - ▶ Włączyć elektronarzędzie akumulatorowe.
Odkurzacze mobilny jest uruchomiony, a akumulator jest z nim połączony aż do momentu ręcznego wyłączenia odkurzacza.
-  Kiedy z odkurzaczem mobilnym połączony zostanie dru-

gi akumulator mit dem, potężenie z pierwszym akumulatorem zostanie przerwane.

Odtężanie akumulatora od odkurzacza mobilnego

Aby odtężyć akumulator od odkurzacza mobilnego, należy postępować zgodnie z poniższą instrukcją:

- Przetężyć odkurzacz mobilny na zasilanie akumulatorowe
- Umieścić akumulator w ładowarce
- Potężyć inny akumulator z odkurzaczem mobilnym

7 Konserwacja i czyszczenie



OSTRZEŻENIE

Niebezpieczeństwo obrażeń, porażenia prędem

- Przed wszelkimi pracami związanymi z konserwacją elektro-narzędzia należy wyjąć z niego akumulator!
- Wszelkie prace serwisowe, które wymagają otwarcia obudowy silnika, mogą być wykonywane wyłącznie przez autoryzowany warsztat serwisowy.



na: www.festool.pl/serwis

8 Środowisko



Nie wyrzucać urządzenia razem z odpadami domowymi! Urządzenia, wyposażenie i opakowania przekazywać do recyklingu

Serwis i naprawa wyłącznie u producenta i w certyfikowanych warsztatach. Najbliższy adres znaleźć można

przyjaznego środowisku. Przestrzegać obowiązujących przepisów krajowych.

Tylko UE: Zgodnie z Europejską Dyrektywą dotyczącą zużytych urządzeń elektrycznych i elektronicznych i jej transpozycji do prawa krajowego, zużyte elektronarzędzia podlegają segregacji i recyklingowi w sposób przyjazny środowisku.

Informacje dotyczące rozporządzenia REACH: www.festool.com/reach

Nazwa Bluetooth® oraz logo to zarejestrowane znaki towarowe Bluetooth SIG, Inc. i każde użycie tychże marek przez Festool GmbH odbywa się na podstawie licencji.

Informacje o ochronie danych

Elektronarzędzie wyposażone jest w chip służący do automatycznego zapisywania danych o maszynie i jej pracy. Zapisane dane nie zawierają bezpośrednich danych osobowych.

Za pomocą specjalnych urządzeń można dane te bezprzewodowo odczytać. Będą

one używane wyłącznie w przypadku diagnozy błędów, przeprowadzania naprawy czy gwarancji oraz w celu poprawy jakości lub ulepszania elektronarzędzia. Użycie danych poza wymienionym obszarem bez wyraźnej zgody Klienta nie jest możliwe.

9 Usuwanie usterek

Problem	Możliwe przyczyny	Środki zaradcze
Do odkurzacza mobilnego przypisany jest pilot, który nie jest już dostępny.	Wielu właścicieli lub użytkowników odkurzacza mobilnego.	Reset modułu odbiorczego Aktywować tryb automatyczny odkurzacza mobilnego (patrz instrukcja obsługi odkurzacza mobilnego), naciśnąć przycisk połączenia 2-1 i przytrzymać



Problem	Możliwe przyczyny	Środki zaradcze
		<p>przez 10 sekund, aż zgaśnie rotująca dioda LED.</p> <p>Wszystkie urządzenia zapisane w module odbiorczym zostaną usunięte.</p>
<p>Odkurzacz mobilny nie odbiera sygnałów z podłączonego pilota</p>	<p>Parametry połączenia pilota i odkurzacza mobilnego nie są zgodne.</p>	<p>Reset pilota</p> <p>Nacisnąć przycisk połączenia 1-1 i przycisk MAN [1-3] na pilocie i przytrzymać przez 10 sekund.</p> <p>Wskaźnik LED miga na różowo, jeśli reset został przeprowadzony. Pilot może na nowo zostać połączony z odkurzaczem</p>

Problem	Możliwe przyczyny	Środki zaradcze
<p>Wcześniej połączony akumulator przestaje sterować odkurzaczem mobilnym.</p>	<p>Odkurzacze mobilny został uruchomiony za pomocą akumulatora, a wyłączony za pomocą pilota. Sygnał wyłączający pilota ma pierwszeństwo przed nowo połączonym akumulatorem i połączenie akumulatora zostaje anulowane.</p>	<p>mobilnym (patrz rozdział 6.2 Zdalna obsługa)</p> <hr/> <p>Łączenie pilota z odkurzaczem mobilnym patrz rozdział 6.3</p>

Съдържание

1	Символи.....	227
2	Общи инструкции за безопасност.....	228
3	Технически данни.....	229
4	Използуване по предназначението.....	229
5	Елементи на уреда.....	230
6	Работа.....	231
7	Поддръжка и грижа.....	239
8	Околна среда.....	240
9	Отстраняване на неизправности.....	241

1 Символи

Символ	Значение
	Предупреждение за обща опасност
	Опасност от токов удар

Символ	Значение
--------	----------



Прочетете инструкцията за експлоатация и указанията за безопасност!



Да не се изхвърля като битов отпадък.

безопасност и указанията могат до доведат до токов удар, пожар и/или тежки наранявания.

Съхранявайте всички инструкции за безопасност и упътвания, за да може в бъдеще при нужда да се консултирате с тях.

2 Общи инструкции за безопасност



Предупреждение! Прочетете всички инструкции и указания за безопасност. Пропуски при спазването на инструкциите за

3 Технически данни

Дистанционно управление	CT-F I
-------------------------	--------

Приемен модул за дооборудване	CT-F I/M
-------------------------------	----------

Честота	2402 Mhz – 2480 Mhz
---------	---------------------

Еквивалентна изотропно излъчена мощност (EIRP)	< 10 dBm
------------------------------------------------	----------

4 Използуване по предназначението

Дистанционното управление и Bluetooth акумулаторна батерия в ком-

бинация с акумулаторна електрическа машина могат да включват и изключват автоматично мобилната прахосмукачка, ако към мобилната прахосмукачка е вграден приемен модул за дооборудване. Приемният модул за дооборудване може да се използва при всички мобилни прахосмукачки с модул отвор (CT 26/36/48).



При употреба не по предназначение вина носи изпользвация.

5 Елементи на уреда

Приемен модул за дооборудване

Дистанционно управление

[1-1] Бутон за свързване

LED дисплей

MAN бутон (ръчно включване)

Поемане за закрепващи ленти за дистанционно управление

Закрепващи ленти за дистанционно управление (\emptyset 27/ \emptyset 36)

[2-1] Бутон за свързване

LED дисплей

Посочените изображения* се намират в началото на инструкцията за експлоатация.

* Изображенията могат да се различават от оригинала.

6 Работа**6.1 Дооборудване приемен модул****ВНИМАНИЕ**

Опасност от нараняване, неочакван пуск на мобилната прахосмукачка

- ▶ Преди всякакви дейности с мобилната прахосмукачка проверявайте какво дистанционно управление и каква акумулаторна електрическа машина са свързани с мобилната прахосмукачка!

**ПРЕДУПРЕЖДЕНИЕ**

Опасност от нараняване, токов удар

- ▶ Преди всяка работа върху инструмента винаги изключвайте щепсела от контакта!
- ▶ Монтирането на приемен модул за дооборудване може да се извършва само от упълномощен електротехник.
- ▶ След монтажа направете проверка на електрическата безопасност в съответствие с валидните правила.

Монтаж [4]

1 Свалете винтовете с вътрешен шестостен отгоре и отдолу на блендата.

2 Свалете блендата от мобилната прахосмукачка.

3 Пъхнете съответстващ на електрониката в мобилната прахосмукачка приемен модул за дооборудване.

4 Затегнете отгоре и отдолу винтовете с вътрешен шестостен връху приемния модул за дооборудване.

LED дисплей

LED дисплеят показва Bluetooth функционалността на приемния модул за дооборудване:



бавно синьо мигане

готов за временно свързване на акумулаторна електрическа машина



бързо синьо мигане

готов за постоянно свързване на дистанционно управление

Свързване на мобилен краен уред

Налично от средата на 2018 г.

За да се провери дали има софтуерна актуализация, която да разширява функционалността на приемния модул за дооборудване или да подобрява съществуващите функции, може да се изгради Bluetooth свързване с Festool приложението.

- ▶ Натиснете бутона за свързване върху приемния модул за дооборудване докато светодиодната индикация не започне да мига бързо .

Приемният модул за дооборудване е готов за връзка за 60 секунди.

Следвайте указанията на Festool приложението.

6.2 Дистанционно управление

Монтаж

- ▶ Поставете дистанционното управление със съответната закрепваща лента **[1-5]** върху засмукващия маркуч **[3]**.

LED дисплей

Светодиодната индикация на дистанционното управление показва в допълнение към Bluetooth функционалността състоянието на зареждане на дистанционното управление:



1x синьо мигане

Задействане на бутона за свързване **[1-1]** или на

Български

MAN бутоната **[1-3]** е регистрирано.



1x магента мигане

Извършено е нулиране на дистанционното управление.



червено мигане

Батерията на дистанционното управление е почти изтощена и трябва да се смени.

Свързване на мобилен краен уред

Налично от средата на 2018 г.

За да се провери дали има софтуерна актуализация, която да разширява функционалността на дистанционното

управление или да подобрява съществуващите функции, може да се изгради Bluetooth свързване с Festool приложението.

- ▶ Натиснете бутоната за свързване върху дистанционното управление докато светодиодната индикация не започне да пулсира в синьо.

Приемният модул за дооборудване е готов за връзка за 60 секунди.

Следвайте указанията на Festool приложението.

Свързване на дистанционното управление с мобилната прахосмукачка



Ако в обема на доставката са включени дистанционното управление и приемният модул за дооборудване, свързването между уредите е предварително настроено и тази стъпка може да се прескочи.



За да може да се свърже дистанционно управление с друга мобилна прахосмукачка, трябва да се извърши нулиране на дистанционното управление (вж.

глава "Отстраняване на грешки").

- ▶ Активирайте автоматичния режим на мобилната прахосмукачка.
- ▶ Натиснете бутона за свързване върху приемния модул за дооборудване за ок. 3 секунди докато светодиодната индикация не започне да мига бързо .
Приемният модул за дооборудване е готов за връзка за 60 секунди.
Следвайте указанията на Festool приложението.

Български

- ▶ Натиснете бутона MAN **[1-3]** върху дистанционното управление.

Дистанционното управление е трайно запамето в приемния модул за дооборудване.



Мобилната прахосмукачка може едновременно да се свърже с до пет дистанционни управления.

Включване/изключване

След като дистанционното управление се свърже с мобилната прахосмукачка, последната може да се включва и изключва с дистанционното управление.

- ▶ Активирайте автоматичния режим на мобилната прахосмукачка.

- ▶ За включване/изключване натиснете бутона MAN върху дистанционното управление **[1-2]**.



Ако мобилната прахосмукачка първоначално е била включена с акумулаторна батерия и е изключена с дистанционното управление, свързаната акумулаторна батерия губи своето временно свързване с мобилната прахосмукачка. След това акумулаторната

батерия може да се свърже наново.

- ⓘ Изготвеното свързване между дистанционното управление и мобилната прахосукачка остава трайно налице и след ръчното изключване на мобилната прахосукачка.

Смяна на батерията на дистанционното управление [5]

- ⓘ Дистанционното управление работи с батерия от тип CR 2032.

- ⓘ Ако отделението за батерия е отворено, препоръчително е да смените уплътнението (20x1,3 мм).

- 1 Отворете отделението за батерия.
- 2 Сменете батерията.
- 3 Затворете отделението за батерия.

6.3 Акумулаторна батерия

Свързване на акумулаторната батерия с мобилната прахосмукачка

- ▶ Активирайте автоматичен режим на мобилната прахосмукачка (вж. инструкцията за експлоатация на мобилната прахосмукачка).
- ▶ Ако акумулаторната електрическа машина вече е била в експлоатация, уверете се, че индикацията за капацитет на акумулаторната батерия е угаснала, за да е възможно свързването (в отделни случаи това може да трае няколко секунди).
- ▶ Натиснете еднократно бутона за свързване върху мобилната прахосмукачка **[2-1]** или върху дистанционното управление **[1-1]**. Светодиодът върху мобилната прахосмукачка мига бавно в синьо и мобилната прахосмукачка за 60 секунди е готова за свързване.
- ▶ Включете акумулаторната електрическа машина.
Мобилната прахосмукачка работи и акумулаторната батерия е свързана до ръчното изключване на мобилната прахосмукачка.



Ако втора акумулаторна батерия се свърже с мобилната прахосмукачка, свързването на първата акумулаторна батерия се разкача.

Разкачете акумулаторната батерия от мобилната прахосмукачка

За да разкачите свързването на акумулаторната батерия и мобилната прахосмукачка, извършете някои от следните стъпки:

- Изключете мобилната прахосмукачка от тока
- Поставете акумулаторната батерия в зарядното устройство
- Свързване на друга акумулаторна батерия с мобилна прахосмукачка

7

Поддръжка и грижа



ПРЕДУПРЕЖДЕНИЕ

Опасност от нараняване, токов удар

- ▶ Преди всички работи по поддръжка и грижа винаги сваляйте акумулаторната батерия от електрическата машина!
- ▶ Всички работи по техническото обслужване и ремонта, които изискват отваряне на корпуса на двигателя, трябва да бъдат извършвани само от авторизирана работилница за сервизно обслужване.



Клиентска служба и ремонт само от производителя или от сервизни работилници: Най-близкия адрес можете да откриете на: www.festool.com/service

8 Околна среда



Не изхвърляйте уреда в домакинския боклук! Инструменти, принадлежности и консумативи трябва да

бъдат разделно изхвърляни с мисъл за околната среда. Спазвайте валидните национални разпоредби.

Само ЕС: Според европейската наредба използваните електроуреди трябва да се събират разделно и да бъдат предавани за рециклиране с мисъл за околната среда.

Информация за REACH:
www.festool.com/reach

Словесната марка и логата на "Bluetooth®" са регистрирани търговски марки на Bluetooth SIG, Inc. и всяко използване на тези марки от страна на Festool GmbH се извършва чрез лиценз.

Информация за защита на данните

Електрическият инструмент съдържа чип за автоматично запамятване на машинни и работни данни. Запамятените данни не съдържат директни препратки към конкретни лица.

Данните могат да се прочитат със специални уреди безконтактно и се използват от Festool изключително и са-

мо за диагностика на грешки, ремонтни дейности и уреждане на гаранционни искове, както и за подобряване на качеството, респ. доусъвършенстване на електрическият инструмент. Излизаща извън тези рамки употреба на данните не се извършва, освен ако няма изрично разрешение от клиента.

9 Отстраняване на неизправности

Проблем	Възможни причини	Начин на отстраняване
Към мобилната прахосмукачка има дистанционно управление,	Различни потребители, респ. ползватели на мобилната прахосмукачка.	Нулиране на приемния модул за дооборудване Активирайте автоматичния режим на мобилната прахосмукачка (вж. инструкция за

Проблем	Възможни причини	Начин на отстраняване
до което вече няма достъп.		експлоатация на мобилната прахосмукачка) и след това задръжете натиснат бутона за свързване [2-1] за 10 секунди докато червеният светодиод не угасне. Всички запаметени уреди в приемния модул за дооборудване се изтриват.
Мобилната прахосмукачка не приема сигнали от свързано дистанционно управление	Параметрите на свързване на дистанционното управление и мобилната прахосмукачка вече не съответстват.	Нулиране на дистанционното управление Задръжете бутона за свързване [1-1] и MAN бутона върху дистанционното управление натиснати за 10 секунди.

Проблем	Възможни причини	Начин на отстраняване
		Светодиодната индикация мига в магента след извършване на нулиране. Дистанционното управление може наново да се свърже с мобилната прахосмукачка (вж. глава 6.2 "Дистанционно управление")
<p>Преди това успешно свързана акумулаторна батерия вече не може да управлява мобилната прахосмукачка.</p>	<p>Мобилната прахосмукачка е била включена с акумулаторната батерия и е изключена с дистанционното управление. Сигналят за изключване от дистанционното управление има предим-</p>	<p>Свързване на акумулаторната батерия с мобилната прахосмукачка вж. глава 6.3</p>

Проблем	Възможни причини	Начин на отстраняване
	ство пред вече свързаната акумулаторна батерия, така че свързването на акумулаторната батерия се отменя.	

Sisukord

1	Sümbolid.....	245
2	Üldised ohutusnõuded..	246
3	Tehnilised andmed.....	246
4	Nõuetekohane kasutus.	246
5	Seadme osad.....	247
6	Töötamine.....	248
7	Hooldus ja korrashoid...	255
8	Keskkond.....	256
9	Vigade kõrvaldamine.....	257

1 Sümbolid

Sümbol	Tähendus
	Ettevaatust: oht!
	Ettevaatust: elektrilöök!

Sümbol

Tähendus



Lugege kasutusjuhendit, tutvuge ohutusnõuetega!



Käitlemine koos olmejäätmetega on keelatud.

2 Üldised ohutusnõuded



Hoiatus! Lugege läbi kõik ohutusnõuded ja juhised. Ohutusnõuete ja juhiste

eiramine võib põhjustada elektrilöögi, tulekahju ja/või raskeid vigastusi.

Hoidke kõik ohutusnõuded ja juhised edaspidiseks kasutamiseks alles.

3 Tehnilised andmed

Kaugjuhtimispult	CT-F I
------------------	--------

Vastuvõtumoodul	CT-F I/M
-----------------	----------

Sagedus	2402 Mhz – 2480 Mhz
---------	---------------------------

Ekvivalente isotroopne kiirgusvõimsus (EIRP)	< 10 dBm
----------------------------------------------	----------

4 Nõuetekohane kasutus

Kaugjuhtimispult ja akutööriistaga ühendatud Bluetooth-aku saavad mo-

biilset tolmuimejat automaatselt sisse ja välja lülitada, kui mobiilsesse tolmuimejasse on paigaldatud vastuvõtumoodul. Vastuvõtumoodulit saab paigaldada kõikidesse moodulipesaga mobiilsetesse tolmuimejatesse (CT 26/36/48).



Nõuetevastase kasutamise korral jääb vastustus seadme kasutaja kanda.

5 Seadme osad

Kaugjuhtimispuul

[1-1] Ühendusnupp

LED-tuli

MAN-nupp (manuaalne siselülitamine)

Ava kaugjuhtimispuuldi kinnitussnööri jaoks

Kaugjuhtimispuuldi kinnitussnöörid (Ø 27/Ø 36)

Vastuvõtumoodul

- [2-1] Ühendusnupp
LED-tuli

Nimetatud joonised* on toodud kasutusjuhendi alguses.

* Joonised võivad originaalist erineda.

6 Töötamine



ETTEVAATUST

Vigastuste oht, mobiilse tolmuimeja ootamatu käivitumine

- ▶ Enne mis tahes tööde tegemist mobiilse tolmuimeja kallal kontrollige, milline kaugjuhtimispult ja milline akutööriist on mobiilse tolmuimejaga ühendatud!

6.1 Tagantjärele lisatav vastuvõtumoodul

		HOIATUS
Vigastuste ja elektrilöögi oht		
<ul style="list-style-type: none"> ▶ Enne mis tahes töid seadme kallal tõmmake toitepistik pistikupesast välja! ▶ Vastuvõtumoodulit tohib paigaldada üksnes volitatud elektrispetsialist. ▶ Pärast paigaldamist tuleb teostada kehtivate eeskirjade kohane elektriohutuse kontroll. 		

Paigaldamine [4]

1 Eemaldage kate üla- ja alaosas olevad sisekuuskantkruvid.

2 Eemaldage mobiilse tolmuimeja kate.

3 Paigaldage vastuvõtumoodul mobiilsesse tolmuimejasse, jälgides vastavust elektroonikaga.

4 Pingutage kinni vastuvõtumooduli üla- ja alaosas olevad sisekuuskantkruvid.

LED-tuli

LED-tuli näitab vastuvõtumooduli Bluetooth-funktsiooni:



aeglaselt taktis pöörlevalt vilkuv sinine tuli



valmis akutööriista ajuti-
selt ühendama

kiires taktis pöörlevalt vilkv sinine tuli

valmis kaugjuhtimispulti
püsivalt ühendama

- ▶ Vajutage vastuvõtumooduli ühendusnupule , kuni LED-tuli hakkab kiires taktis pöörlevalt vilkuma . Vastuvõtumoodul on 60 sekundi vältel valmis ühendamiseks. Järgige Festool rakenduses esitavaid juhiseid.

Mobiilse lõppseadme ühendamine

Kasutatav alates 2018. aasta keskpaigast.

Selleks et tuvastada tarkvaravärskendus, mis laiendab vastuvõtumooduli funktsioone või parandab olemasolevaid funktsioone, saab Bluetooth-ühenduse siduda Festool rakendusega.

6.2 Kaugjuhtimispuldi

paigaldamine

- ▶ Kinnitage kaugjuhtimispult vastava kinnituslindiga **[1-5]** imivooliku külge **[3]**.

LED-tuli

Kaugjuhtimispuldi LED-tuli näitab lisaks Bluetooth-funktsioonile kaugjuhtimispuldi laetuse astet:



1x sinine vilkuv tuli

Ühendusnupu **[1-1]** või MAN-nupu **[1-3]** vajutamine on registreeritud.



1x lilla vilkuv tuli

Kaugjuhtimispult on lähtetatud.



punane vilkuv tuli

Kaugjuhtimispuldi patarei on peaaegu tühi ja tuleb välja vahetada.

Mobiilse lõppseadme ühendamine

Kasutatav alates 2018. aasta keskpaigast.

Selleks et tuvastada tarkvaravärskendus, mis laiendab kaugjuhtimispuldi funktsioone või parandab olemasolevaid funktsioone, saab Bluetooth-ühenduse siduda Festool rakendusega.

- ▶ Vajutage kaugjuhtimispuldi ühendusnupule, kuni LED-tuli hakkab siniselt vilkuma. Vastuvõtumoodul on 60 sekundi vältel valmis ühendamiseks. Järgige Festool rakenduses esitatavaid juhiseid.

Kaugjuhtimispuldi ühendamine mobiilse tolmuimejaga



Kui tarnekomplektis sisalduvad kaugjuhtimispult ja vastuvõtumoodul, on ühendus seadmete vahel eelnevalt loodud ja selle sammu võib vahele jätta.



Selleks et kaugjuhtimispulti oleks võimalik ühendada mõne teise mobiilse tolmuimejaga, tuleb kaugjuhtimispult lähtestada (vt tõrgete kõrvaldamise peatükk).

- ▶ Aktiveerige mobiilse tolmuimeja automaatrežiim.

- ▶ Vajutage vastuvõtumooduli ühendusnupule 3, kuni LED-tuli hakkab kiires taktis pöörlevalt vilkuma.

Vastuvõtumoodul on 60 sekundi vältel valmis ühendamiseks.

Järgige Festool rakenduses esitatavaid juhiseid.

- ▶ Vajutage kaugjuhtimispuldi MAN-nupule **1-3**.

Kaugjuhtimispult on vastuvõtumoodulis püsivalt salvestatud.



Mobiilset tolmuimejat saab üheaegselt ühendada kuni viie kaugjuhtimispuldiga.

Sisse-/väljalülitamine

Kui kaugjuhtimispult on mobiilse tolmuimejaga ühendatud, saab mobiilset tolmuimejat kaugjuhtimispuldil sisse ja välja lülitada.

- ▶ Aktiveerige mobiilse tolmuimeja automaatrežiim.
- ▶ Sisse-/väljalülitamiseks vajutage MAN-nupule kaugjuhtimispuldil [1-2].

 Kui mobiilne tolmuimeja lülitati algselt sisse akuga ja lülitatakse välja kaugjuhtimispuldiga, kaob ühendatud aku ajutine ühendus mobiilse tol-

muimejaga. Seejärel saab akut uuesti ühendada.

 Kaugjuhtimispuldi ja mobiilse tolmuimeja vahel loodud ühendus jääb püsivalt alles ka pärast mobiilse tolmuimeja manuaalset väljalülitamist.

Kaugjuhtimispuldi patarei vahetamine [5]

 Kaugjuhtimispult töötab CR 2032 tüüpi patareiga.

 Patareipesa avamisel on soovitatav välja vahetada tihend (20x1,3mm).

Eesti

- 1 Avage patareipesa.
- 2 Vahetage patarei välja.
- 3 Sulgege patareipesa.

6.3 Aku

ühendamine mobiilse tolmuimejaga

- ▶ Aktiveerige mobiilse tolmuimeja automaatrežiim (vt mobiilse tolmuimeja kasutusjuhend).
- ▶ Kui akutööriist on juba tööle rakendatud, veenduge, et aku laetuse astme näit on kustunud, kuna vaid siis on võimalik ühendust

luua (mõnel juhul võib kesta mitu sekundit).

- ▶ Vajutage üks kord ühendusnupule mobiilsel tolmuimejal **[2-1]** või kaugjuhtimispuldil **[1-1]**.

Vastuvõtumooduli LED-tuli vilgub aeglaselt taktis pöörleva sinise tulle ja mobiilne tolmuimeja on 60 sekundi vältel valmis ühendamiseks.

- ▶ Lülitage akutööriist sisse. Mobiilne tolmuimeja käivitub ja aku on ühendatud kuni mobiilse tolmuimeja manuaalse väljalülitamiseni.



Kui mobiilse tolmuimejaga ühendatakse teine aku, siis esimese aku ühendus kaob.

Aku lahtiühendamine mobiilsest tolmuimejast

Aku lahtiühendamiseks mobiilsest tolmuimejast tehke üks järgmistest toimingutest:

- lahutage mobiilne tolmuimeja vooluvõrgust
- asetage aku laadimisseadmesse
- ühendage mobiilse tolmuimejaga teine aku

7 Hooldus ja korrashoid



HOIATUS

Vigastuste ja elektrilöögi oht

- ▶ Enne hooldus- ja korrashoiutöid eemaldage aku akutööriistast!
- ▶ Kõik mootorikorpuse avamist nõudvad hooldus- ja remonditööd tuleb lasta teha volitatud hooldekeskuses.



dress: www.festool.com/service

8 Keskkond



Ärge käidelge seadet koos olmejäätmetega! Tööriistad, lisatarvikud ja pakendid tuleb keskkonnasäästlikult

Teenindus- ja parandustöid on lubatud vaid tootja esindajal või volitatud hooldekeskustes: Lähima hooldekeskuse aadress:

ringlusse võtta. Pidage kinni siseriiklikest õigusnormidest.

Vaid EL-riikidele: Vastavalt elektri- ja elektroonikaseadmete jäätmeid reguleerivale Euroopa direktiivile ja direktiivi ülevõtivatele siseriiklikele õigusaktidele tuleb kasutusressursi ammendanud elektrilised tööriistad eraldi kokku koguda ja keskkonnasäästlikult ringlusse võtta.

Teave REACH kohta: www.festool.com/reach

"Bluetooth®" kaubamärk ja logod on Bluetooth SIG, Inc. registreeritud kaubamärgid ning Festool GmbH kasutab neid litsentsi alusel.

Teave andmekaitse kohta

Elektriline tööriist sisaldab kiipi seadme ja töörežiimi kohta käivate andmete automaatseks salvestamiseks. Salvestatud andmetel puudub otsene seos isikuandmetega.

Andmeid saab eriseadmete abil lugeda kontaktivabalt, Festool kasutab andmeid

üksnes vigade diagnoosimiseks, parandustööde tegemiseks, garantiijuhtudel ning elektrilise tööriista kvaliteedi parandamiseks ja edasiarendamiseks. Andmeid ei kasutata muul otstarbel, kui selleks puudub kliendi sõnaselge nõustus.

9 Vigade kõrvaldamine

Probleem	Võimalik põhjus	Juhis kõrvaldamiseks
Mobiilse tolmuimejaga on ühendatud kaugjuhtimispult, millele ei ole enam juurdepääsu.	Mobiilse tolmuimeja erinevad omanikud või kasutajad.	Vastuvõtumooduli lähtestamine Aktiveerige mobiilse tolmuimeja automaatrežiim (vt mobiilse tolmuimeja kasutusjuhendit) ja seejärel hoidke

Probleem	Võimalik põhjus	Juhis kõrvaldamiseks
		<p>ühendusnuppu 2-1 10 sekundi vältel all, kuni pöörlev LED-tuli kustub.</p> <p>Kõik vastuvõtumoodulis salvestatud tööriistad kustutatakse.</p>
<p>Mobiilne tolmuimeja ei võta ühendatud kaugjuhtimispuldi signaale vastu</p>	<p>Kaugjuhtimispuldi ja mobiilse tolmuimeja ühendusparameetrid ei kattu enam.</p>	<p>Kaugjuhtimispuldi lähtestamine</p> <p>Hoidke kaugjuhtimispuldi ühendusnuppu 1-1 ja MAN-nuppu 10 sekundi vältel all.</p> <p>LED hakkab vilkuma lilla tulega, kui lähtestamine on toimunud. Kaugjuhtimispulti saab mobiilse tolmuimejaga uuesti</p>

Probleem	Võimalik põhjus	Juhis kõrvaldamiseks
<p>Eelnevalt edukalt ühendatud aku ei saa mobiilset tolmuimejat enam sisse ega välja lülitada.</p>	<p>Mobiilne tolmuimeja lülitati sisse akuga ja välja kaugjuhtimispuldiga. Kaugjuhtimispuldi väljalülitussignaal on äsja ühendatud akust olulisem, mistõttu aku ühendus tühistatakse.</p>	<p>ühendada (vt peatükk 6.2 Kaugjuhtimispult)</p> <p>Aku ühendamine mobiilse tolmuimejaga vt peatükk 6.3</p>

Kazalo

1	Simboli.....	260
2	Opće sigurnosne napomene.....	261
3	Tehnički podaci.....	261
4	Namjenska uporaba.....	262
5	Elementi uređaja.....	262
6	Rad.....	263
7	Servisiranje i održavanje.....	271
8	Okoliš.....	271
9	Uklanjanje pogrešaka...	273

1 Simboli

Simbol

Značenje



Opća opasnost

Opasnost od električnog
udara

Simbol	Značenje
--------	----------



Pročitati upute za uporabu, sigurnosne napomene!



Ne bacati u kućni otpad.

2 Opće sigurnosne napomene



Upozorenje! Pročitajte sve sigurnosne napomene i upute. Propusti do kojih može doći uslijed nepridržavanja sigurnosnih

napomena i uputa mogu uzrokovati električni udar, požar i/ili teške ozljede.

Čuvajte sve sigurnosne napomene i upute za buduće korištenje.

3 Tehnički podaci

Daljinski upravljač	CT-F I
---------------------	--------

Dodatni modul	prijemni	CT-F I/M
---------------	----------	----------

Frekvencija	2402 Mhz – 2480 Mhz
-------------	---------------------

Efektivna izotropna zračena snaga (EIRP)	< 10 dBm
------------------------------------------	----------

4 Namjenska uporaba

Daljinski upravljač kao i Bluetooth akumulatorska baterija u kombinaciji s akumulatorskim električnim alatom mogu automatski uključiti i isključiti mobilni usisavač ako je u mobilnom usisavaču ugrađen dodatni prijemni modul. Dodatni prijemni modul može se ugraditi u sve mobilne usisavače s utorom za modul (CT 26/36/48).



U slučaju nenamjenske uporabe odgovornost snosi korisnik.

5 Elementi uređaja**Daljinski upravljač**

[1-1] Tipka za povezivanje

LED indikator

Tipka MAN (ručno uključivanje)

Prihvat za pričvrzne trake za daljinski upravljač

Pričvrzne trake za daljinski upravljač (Ø 27/Ø 36)

Dodatni prijemni modul

- [2-1]** Tipka za povezivanje
LED indikator

Navedene slike* nalaze se na početku upute za uporabu.

* Slike mogu odstupati od originala.

6 Rad**OPREZ****Opasnost od ozljeda, neočekivano pokretanje mobilnog usisavača**

- ▶ Prije svih radova s mobilnim usisavačem potrebno je provjeriti koji je daljinski upravljač i akumulatorski električni alat povezan s mobilnim usisavačem!

6.1 Dodatni prijemni modul



UPOZORENJE

Opasnost od ozljeda, strujni udar

- ▶ Prije svih radova na stroju uvijek mrežni utikač izvući iz utičnice!
- ▶ Dodatni prijemni modul smije ugraditi samo ovlaštenu električar.
- ▶ Nakon ugradnje valja sukladno propisima koji su na snazi vršiti sigurnosnu provjeru elektrike.

Montaža [4]

- 1 Izvadite imbus vijke na ploči s gornje i donje strane.

- 2 Skinite ploču na mobilnom usisavaču.

- 3 Utaknite dodatni prijemni modul u skladu s elektronikom u mobilni usisavač.

- 4 Pritegnite imbus vijke na dodatnom prijemnom modulu s gornje i donje strane.

LED indikator

LED indikator prikazuje Bluetooth funkcionalnost dodatnog prijemnog modula:



sporo treperi rotirajuće plavo

spreman za privremeno povezivanje akumulatorskog električnog alata



brzo treperi rotirajuće plavo

spreman za trajno povezivanje daljinskog upravljača

Povezivanje mobilnog krajnjeg uređaja

Raspoloživo od sredine 2018.

Kako biste provjerili je li dostupno ažuriranje softvera koji će unaprijediti funkcionalnost dodatnog prijemnog

modula ili poboljšati postojeće funkcije, možete uspostaviti Bluetooth vezu s Festool aplikacijom.

- ▶ Pritisnite tipku za povezivanje na dodatnom prijemnom modulu dok LED indikator brzo treperi rotirajuće plavo .

Dodatni prijemni modul je za 60 sekundi spreman za povezivanje.

Slijedite upute u Festool aplikaciji.

6.2 Daljinski upravljač

Montaža

- ▶ Daljinski upravljač s odgovarajućom pričvrstnom

trakom **[1-5]** postavite na usisno crijevo **[3]**.

LED indikator

LED indikator na daljinskom upravljaču dodatno uz Bluetooth funkcionalnost prikazuje stanje punjenja daljinskog upravljača:



1x treperi plavo

Registriran je pritisak na tipku za povezivanje **[1-1]** ili tipku MAN **[1-3]**.



1x treperi purpurno

Izvršeno je resetiranje daljinskog upravljača.



treperi crveno

Baterija u daljinskom upravljaču je gotovo prazna i treba je zamijeniti.

Povezivanje mobilnog krajnjeg uređaja

Raspoloživo od sredine 2018.

Kako biste provjerili je li dostupno ažuriranje softvera koji će unaprijediti funkcionalnost daljinskog upravljača ili poboljšati postojeće funkcije, možete uspostaviti Bluetooth vezu s Festool aplikacijom.

► Pritisnite tipku za povezivanje na daljinskom upravljaču dok LED indikator treperi plavo.

Dodatni prijemni modul je za 60 sekundi spreman za povezivanje.

Slijedite upute u Festool aplikaciji.

Povezivanje daljinskog upravljača s mobilnim usisavačem



Ako su u opsegu isporuke sadržani daljinski upravljač i dodatni prijemni modul, onda je povezivanje između uređaja unaprijed postavljeno i možete preskočiti ovaj korak.



Kako biste mogli povezati daljinski upravljač s nekim drugim mobilnim usisavačem, valja izvršiti resetiranje daljinskog

upravljača (vidi poglavlje Uklanjanje pogrešaka).

- ▶ Aktivirajte automatski način rada mobilnog usisavača.
- ▶ Pritisnite i držite pritisnutu tipku za povezivanje na dodatnom prijemnom modulu u trajanju od oko 3 sekunde dok LED indikator brzo treperi rotirajuće plavo .
Dodatni prijemni modul je za 60 sekundi spreman za povezivanje. Slijedite upute u Festool aplikaciji.
- ▶ Pritisnite tipku MAN **[1-3]** na daljinskom upravljaču.

Daljinski upravljač je trajno memoriran u dodatnom prijemnom modulu.

- ⓘ Mobilni usisavač može se istovremeno povezati s najviše pet daljinskih upravljača.

Uključivanje/isključivanje

Nakon povezivanja daljinskog upravljača s mobilnim usisavačem možete uključiti i isključiti mobilni usisavač daljinskim upravljačem.

- ▶ Aktivirajte automatski način rada mobilnog usisavača.





- ▶ Za uključivanje/isključivanje pritisnite tipku MAN na daljinskom upravljaču **[1-2]**.

- ⓘ Ako ste mobilni usisavač uključili pomoću akumulatorske baterije, a ako ga isključite daljinskim upravljačem, prekida se privremena veza povezane akumulatorske baterije s mobilnim usisavačem. Zatim možete ponovno povezati akumulatorsku bateriju.

- ⓘ Veza između daljinskog upravljača i mobilnog usisavača ostaje trajno uspostavljena čak i nakon



ručnog isključivanja
mobilnog usisavača.

Zamjena baterija u daljinskom upravljaču [5]

-  Daljinski upravljač radi s baterijom tipa CR 2032.
-  Kada se otvori pretinac za bateriju, preporučuje se zamjena brtve (20x1,3 mm).
-  **1** Otvorite zatvarač pretinca za bateriju.
-  **2** Zamijenite bateriju.
-  **3** Zatvorite pretinac za bateriju.

6.3 Akumulatorska baterija

Povezivanje akumulatorske baterije s mobilnim usisavačem

-  Aktivirajte automatski način rada mobilnog usisavača (vidi upute za uporabu mobilnog usisavača).
-  Ako ste već radili s akumulatorskim električnim alatom, provjerite je li se ugasio indikator kapaciteta akumulatorske baterije kako bi povezivanje bilo moguće (u pojedinačnim slučajevima može potrajati nekoliko sekundi).

- ▶ Jednom pritisnite tipku za povezivanje na mobilnom usisavaču **[2-1]** ili na daljinskom upravljaču **[1-1]**.

LED dioda na mobilnom usisavaču sporo treperi rotirajuće plavo i mobilni usisavač je za 60 sekundi spreman za povezivanje.

- ▶ Uključite akumulatorski električni alat.

Mobilni usisavač se pokreće i akumulatorska baterija je povezana do ručnog isključivanja mobilnog usisavača.



Ako povežete drugu akumulatorsku bateriju s

mobilnim usisavačem, prekida se veza s prvom akumulatorskom baterijom.

Prekid veze s akumulatorskom baterijom i mobilnim usisavačem

Kako biste prekinuli vezu s akumulatorskom baterijom i mobilnim usisavačem, izvršite jedan od sljedećih koraka:

- mobilni usisavač isključite iz struje
- akumulatorsku bateriju stavite u punjač
- povežite drugu akumulatorsku bateriju s mobilnim usisavačem

7 Servisiranje i održavanje



UPOZORENJE

Opasnost od ozljeda, strujni udar

- ▶ Prije svih radova servisiranja i održavanja uvijek izvaditi akumulatorsku bateriju iz električnog alata!
- ▶ Sve radove servisiranja i popravljavanja zbog kojih je potrebno otvoriti kućište motora smije obavljati samo ovlaštena servisna radionica.



naći na stranici: www.festool.com/servise

Servis i popravak samo kod proizvođača ili servisnih radionica: Informacije o najbližoj adresi možete pro-

8 Okoliš



Uređaj ne bacajte u kućni otpad! Uređaje, pribor i ambalažu treba reciklirati na

Hrvatski

ekološki prihvatljiv način. Poštujte važeće nacionalne propise.

Samo EU: Sukladno Europskoj Direktivi o starim električnim i elektroničkim uređajima i preuzimanju u nacionalno pravo moraju se istrošeni električni alati skupljati odvojeno i reciklirati na ekološki prihvatljiv način.

Informacije o uredbi REACH:
www.festool.com/reach

"Bluetooth®" slovni znak i logotipovi su registrirane trgovačke marke i vlasništvo Bluetooth SIG, Inc. Tvrtka Festool GmbH ima licenciju za svako korištenje ovog slovnog znaka.

Informacije o zaštiti podataka

Električni alat ima čip za automatsko pohranjivanje podataka o stroju i pogonskih podataka. Pohranjeni podaci ne odnose se direktno na osobe.

Podaci se beskontaktno mogu očitati posebnim uređajima te ih tvrtka Festool isključivo koristi za dijagnostiku kvara, u svrhu popravka i obrade jamstva kao i za poboljšanje kvalitete odn. daljnjeg razvoja električnog alata. Svako daljnje korištenje podataka nije moguće bez izričitog pristanka kupca.

9 Uklanjanje pogrešaka

Problem	Mogući uzroci	Pomoć
Uz mobilni usisavač dolazi daljinski upravljač kojem više nema pristupa.	Različiti vlasnici odn. korisnici mobilnog usisavača.	Resetiranje dodatnog prijemnog modula Aktivirajte automatski način rada mobilnog usisavača (vidi upute za uporabu mobilnog usisavača) i zatim držite pritisnutu tipku za povezivanje [2-1] u trajanju od 10 sekundi dok se ne ugasi rotirajuća LED dioda.

Problem	Mogući uzroci	Pomoć
<p>Mobilni usisavač ne prima signale povezanog daljinskog upravljača</p>	<p>Više se ne podudaraju parametri povezivanja daljinskog upravljača i mobilnog usisavača.</p>	<p>Brišu se svi memorirani uređaji u dodatnom prijemnom modulu.</p> <p>Resetiranje daljinskog upravljača</p> <p>Držite pritisnutu tipku za povezivanje [1-1] i tipku MAN na daljinskom upravljaču u trajanju od 10 sekundi.</p> <p>LED indikator treperi purpurno kada je izvršeno resetiranje. Daljinski upravljač možete ponovno povezati s mobilnim</p>

Problem	Mogući uzroci	Pomoć
<p>Prethodno uspješno povezana akumulatorska baterija ne može više upravljati mobilnim usisavačem.</p>	<p>Mobilni usisavač je uključen pomoću akumulatorske baterije, a isključen daljinskim upravljačem. Signal isključivanja daljinskog upravljača ima prednost pred upravo povezanom akumulatorskom baterijom tako da se prekida veza s</p>	<p>usisavačem (vidi poglavlje 6.2 Daljinski upravljač)</p> <p>Povezivanje akumulatorske baterije s mobilnim usisavačem vidi poglavlje 6.3</p>

Problem	Mogući uzroci	Pomoć
	akumulatorskom baterijom.	

Satura rādītājs

1	Simboli.....	277
2	Vispārīgi drošības noteikumi.....	278
3	Tehniskie dati.....	278
4	Paredzētais pielietojums.....	279
5	Iekārtas elementi.....	279
6	Darbināšana.....	280
7	Apkalpošana un apkope.....	289
8	Apkārtējā vide.....	289
9	Kļūmju novēršana.....	291

1 Simboli

Apzīmējums

Nozīme



Brīdinājums par vispārīgu apdraudējumu



Brīdinājums par risku saņemt elektrisko triecienu

Apzīmējums

Nozīme



Lietošanas pamācība, izlasiet drošības noteikumus!



Neizmetiet sadzīves atkritumu tvertnē.

2 Vispārīgi drošības noteikumi



Treknraksts **Brīdinājums!** Izlasiet visus drošības noteikumus un norādījumus. Drošības noteikumu un norādījumu neievērošana var būt par cēloni elektriskā trie-

ciena saņemšanai, ugunsgrēkam un/vai smagiem savainojumiem.

Treknraksts **Saglabāiet drošības noteikumus un pamācības turpmākai izmantošanai.**

3 Tehniskie dati

Tālvadības bloks CT-F I

Pievienojamais uztvē- CT-F I/M
rēja modulis

Frekvence 2402 Mhz
– 2480
Mhz

Ekvivalentā izotropā < 10 dBm
starojuma jauda (EIRP)

4 Paredzētais pielietojums

Tālvadības bloks, kā arī Bluetooth akumulatora bloks apvienojumā ar akumulatora elektroinstrumentu ļauj automātiski ieslēgt un izslēgt mobilo vakuumsūcēju Absaugmobil, ja tajā ir iebūvēts pievienojamais uztvērēja modulis. Pievienojamo uztvērēja moduli var ievietot visos mobilajos vakuumsūcējos Absaugmobil, kas ir apgādāti ar šahtu moduļa ievietošanai (CT 26/36/48).



Par lietošanu, kas nav saskaņā ar noteikumiem, ir atbildīgs lietotājs.

5 Iekārtas elementi**Tālvadības bloks**

[1-1] Savienošanas taustiņš

LED indikators

Taustiņš MAN (ieslēgšana ar roku)

Stiprinājums tālvadības bloka stiprinošo lenšu pievienošanai

Tālvadības bloka stiprinošās lentes
(Ø 27/Ø 36)

Latvijas

Pievienojamais uztvērēja modulis

- [2-1]** Savienošanas taustiņš
LED indikators

Norādītie attēli* atrodami lietošanas instrukcijas sākumā.

* Attēli var atšķirties no oriģināla.

6 Darbināšana



UZMANĪBU

Savainošanās briesmas, mobilā vakuumsūcēja Absaugmobil negaidīta iedarbošanās

- Ik reizi pirms darba ar mobilo vakuumsūcēju Absaugmobil pārbaudiet, kurš tālvadības bloks un kurš akumulatora elektroinstrumenti ir savienoti ar mobilo vakuumsūcēju Absaugmobil!

6.1 Pievienojamais uztvērēja modulis



BRĪDINĀJUMS

Savainošanās briesmas, elektriskais trieciens

- ▶ Pirms jebkuras darbības ar elektroinstrumentu atvienojiet kontaktdakšu no elektrotīkla kontaktligzdas!
- ▶ Pievienojamā uztvērēja moduļa iebūvēšanu drīkst veikt vienīgi kvalificēts elektrotehniskais personāls.
- ▶ Pēc moduļa iebūvēšanas veiciet elektriskās drošības pārbaudi atbilstoši spēkā esošajiem priekšrakstiem.

Montāža [4]

- 1 Izskrūvējiet seštūra ligzdskrūves no pārsega tā augšpusē un apakšpusē.
- 2 Noņemiet pārsegu no mobilā vakuumsūcēja Abssaugmobil.
- 3 Vajadzīgajā veidā savienojiet pievienojamā uztvērēja moduli ar mobilā vakuumsūcēja Abssaugmobil elektronisko daļu.
- 4 Ieskrūvējiet seštūra ligzdskrūves pievienojamā uztvērēja moduļa augšpusē un apakšpusē.

LED indikators

LED indikators parāda pievienojamā uztvērēja moduļa saskarnes Bluetooth funkcionalitāti.



Lēni, rotējoša veidā mirgo zilā krāsā

Ir gatavs izveidot pagaidu savienojumu ar tālvadības bloku



Ātri, rotējoša veidā mirgo zilā krāsā

Ir gatavs izveidot pastāvīgu savienojumu ar tālvadības bloku

Savienošana ar mobilo gala ierīci

Pieejama no 2018. gada vidus.

Lai pārbaudītu, vai nav pieejami programmatūras atjauninājumi, kas ļautu paplašināt pievienojamā uztvērēja moduļa funkcionalitāti vai uzlabot esošās funkcijas, uzlabotu, var izveidot Bluetooth savienojumu ar Festool lietotni.

- Šim nolūkam spiediet pievienojamā uztvērēja moduļa savienošanas taustiņu, līdz LED indikators sāk ātri, rotējošā veidā mirgot. Līdz ar to tālvadības bloks ir uz 60 sekundēm gatavs savienojuma veidošanai. Tālāk rīkojieties atbilstoši Festool lietotnes norādījumiem.

6.2 Tālvadības bloka

montāža

- Lietojot piemērotu stiprinošo lenti **[1-5]**, nostipriniet tālvadības bloku uz uzsūkšanas šļūtenes **[3]**.



LED indikators

Tālvadības bloka LED indikators bez sakarnes Bluetooth funkcionalitātes parāda arī tālvadības bloka baterijas nolietotāšanās pakāpi:



1x nomirgo zilā krāsā

Savienošanas taustiņa **[1-1]** vai taustiņa MAN **[1-3]** nospiešana ir reģistrēta.

1x nomirgo fuksīna krāsā

Tālvadības bloka atiestatīšana ir sekmīgi pabeigta.



Mirgo sarkanā krāsā

Tālvadības bloka baterija ir tukša un ir jānomaina.

Savienošana ar mobilo gala ierīci

Pieejama no 2018. gada vidus.

Lai pārbaudītu, vai nav pieejami programmatūras atjauninājumi, kas ļautu paplašināt tālvadības bloka funkcionalitāti vai uzlabot esošās funkcijas, var iz-

Latvijas

veidot Bluetooth savienojumu ar Festool lietotni.

- ▶ Nospiediet un turiet nospiestu savienošanas taustiņu uz tālvadības bloka, līdz LED indikators sāk pulsēt zilā krāsā.

Līdz ar to tālvadības bloks ir uz 60 sekundēm gatavs savienojuma veidošanai.

Tālāk rīkojieties atbilstoši Festool lietotnes norādījumiem.

Tālvadības bloka savienošana ar mobilo vakuumsūcēju Absaugmobil



Ja mobilā vakuumsūcēja Absaugmobil piegādes komplektā ietilpst tālvadības

bloks un pievienojamais uztvērēja modulis, savienojums starp ierīcēm jau ir izveidots, un tāpēc šo soli var izlaist.



Lai tālvadības bloku varētu savienot ar kādu citu mobilo vakuumsūcēju Absaugmobil, vispirms jāveic tālvadības bloka atiestatīšana (skatīt sadaļu "Kļūmju novēršana").

- ▶ Aktivizējiet mobilā vakuumsūcēja Absaugmobil automātisko režīmu.
- ▶ Aptuveni 3 sekundes ilgi nospiediet savienojuma taustiņu uz pievienojamā uztvērēja moduļa, līdz

LED indikatori sāk ātri, rotējošā veidā mirgot .

Līdz ar to tālvadības bloks ir uz 60 sekundēm gatavs savienojuma veidošanai.

Tālāk rīkojieties atbilstoši Festool lietotnes norādījumiem.

- ▶ Nospiediet taustiņu MAN **[1-3]** uz tālvadības bloka.

Līdz ar to dati par tālvadības bloku tiek pastāvīgi saglabāti pievienojamā uztvērēja moduļa atmiņā.



Mobilajam vakuumsūcējam Absaugmobil var vienlaicīgi piesaistīt līdz pieciem tālvadības blokiem.

ieslēgšana/izslēgšana

Pēc tam, kad tālvadības bloks ir savienots ar mobilo vakuumsūcēju Absaugmobil, mobilo vakuumsūcēju kļūst iespējams ieslēgt ar tālvadības bloka palīdzību.

- ▶ Aktivizējiet mobilā vakuumsūcēja Absaugmobil automātisko režīmu.

- ▶ Lai ieslēgtu vai izslēgtu mobilo vakuumsūcēju Absaugmobil, nospiediet taustiņu MAN uz tālvadības bloka **[1-2]**.



Pēc tam, kad mobilais vakuumsūcējs Absaugmobil sākotnēji ir ticis ieslēgts ar akumulatora bloka palīdzību

un pēc tam izslēgts ar tālvadības bloka palīdzību, zūd akumulatora bloka pagaidu savienojums ar mobilo vakuumsūcēju Absaugmobil. Pēc tam var no jauna izveidot savienojumu ar akumulatora bloku.



Izveidotais savienojums starp vienu tālvadības bloku un mobilo vakuumsūcēju Absaugmobil pastāvīgi saglabājas arī pēc tam, kad mobilais vakuumsūcējs tiek izslēgts ar roku.

Tālvadības bloka baterijas nomaiņa [5]



Tālvadības bloks darbojas no vienas tipa CR 2032 baterijas.



Pēc baterijas nodalījuma atvēršanas ieteicams nomainīt blīvi (20x1,3mm).



1 Atveriet baterijas nodalījuma aizdari.



2 Nomainiet bateriju.



3 Aizveriet baterijas nodalījumu.

6.3 Akumulatora bloks

Akumulatora bloka savienošana ar mobilo vakuumsūcēju Absaugmobil

- ▶ Aktivizējiet mobilā vakuumsūcēja Absaugmobil automātisko režīmu (skatīt mobilā vakuumsūcēja Absaugmobil lietošanas pamācību).
- ▶ Ja akumulatora elektroinstrumenti jau ir ticis darbināti, pārlicinieties, ka nedeg akumulatora bloka uzlādes pakāpes indikators, jo pretējā gadījumā var nebūt iespējams izveidot savienojumu (dažos gadījumos savienošana var ilgt vairākas sekundes).
- ▶ Vienu reizi nospiediet savienojuma taustiņu uz mobilā vakuumsūcēja Absaugmobil **[2-1]** vai uz tālvadības bloka **[1-1]**.
Mobilā vakuumsūcēja Absaugmobil LED indikators lēni, rotējošā veidā mirgo zilā krāsā, kas nozīmē, ka mobilais vakuumsūcējs Absaugmobil ir uz 60 sekundēm gatavs savienojuma veidošanai.
- ▶ Akumulatora elektroinstrumenta izslēgšana.
Mobilais vakuumsūcējs Absaugmobil darbojas, un saglabājas akumulatora bloka savienojums ar to, līdz mobilais vakuumsūcējs tiek izslēgts ar roku.



Ja ar mobilo vakuumsūcēju Absaugmobil tiek savienots otrais akumulatora bloks, pirmā akumulatora bloka savienojums tiek pārtraukts.

- Savienojiet citu akumulatora bloku ar mobilo vakuumsūcēju Absaugmobil

Akumulatora bloka atvienošana no mobilā vakuumsūcēja Absaugmobil

Lai pārtrauktu akumulatora bloka savienojumu ar mobilo vakuumsūcēju Absaugmobil, veiciet vienu no sekojošajām darbībām.

- Atvienojiet mobilo vakuumsūcēju Absaugmobil no elektrobarošanas
- Ievietojiet akumulatora bloku uzlādes ierīcē

7 Apkalpošana un apkope



BRĪDINĀJUMS

Savainojumu bīstamība, elektriskais trieciens

- ▶ Veicot jebkuru apkalpošanas un apkopes darbu, vienmēr izņemiet akumulatoru no elektroinstrumenta!
- ▶ Jebkuru apkalpošanas un remonta darbu, kas ir saistīts ar motora korpusa atvēršanu, drīkst veikt vienīgi pilnvarotā klientu apkalpošanas un remontu darbnīcā.



Izstrādājuma nogādāšana klientu apkalpošanas dienestam un remonta veikšanai notiek tikai caur ražotāja pārstāvniecību vai servisa darbnīcām. Tuvākā adrese ir norādīta tīmekļa vietnē: www.festool.com/service

8 Apkārtējā vide

Latvijas



Neizmetiet ierīci sadzīves atkritumu tvertnē! Nododiet ierīces, piederumus un iesaiņojuma materiālus atkārtotai pārstrādei apkārtējai videi nekaitīgā veidā. Ievērojiet spēkā esošos nacionālos noteikumus.

Tikai EK valstīm Saskaņā ar Eiropas Savienības direktīvu /EK par nolietotajām elektriskajām un elektroniskajām iekārtām un nacionālo likumdošanu, nolietotie elektroinstrumenti jāsavāc atsevišķi un jānogādā atkārtotai pārstrādei videi nekaitīgā veidā.

Informācija par ķīmisko vielu regulu "REACH": www.festool.com/reach

Nosaukums un logotips Bluetooth® ir Bluetooth SIG, Inc. reģistrētas preču zī-

mes, un ikvienai atsaucei tiem Festool GmbH tekstā ir jāsaņem atļauja.

Informācija par datu aizsardzību

Elektroinstrumenti satur mikroshēmu, kurā tiek automātiski uzkrāti un saglabāti dati par instrumentu un tā lietošanu. Saglabātie dati nesatur nekādas tiesas norādes uz lietotāju.

Šos datus var nolasīt ar īpašām bezvadu ierīcēm, un tos izmantos Festool, kļūmju diagnosticēšanai, remontam un garantijas noteikšanai, kā arī kvalitātes uzlabošanai vai turpmākiem uzlabojumiem jaunu elektroinstrumentu izstrādes gaitā. Datu izmantošana citiem nolūkiem bez iepriekšējas lietotāja piekrišanas netiks pieļauta.

9 Kļūmju novēršana

Kļūme	Iespējamie cēloņi	Novēršana
Mobilais vakuumsūcējs Absaugmobil ir savienots ar vienu tālvadības bloku, taču tas neno drošina piekļuvi vakuumsūcējam.	Mobilajam vakuumsūcējam Absaugmobil ir nomainījies īpašnieks vai lietotājs.	<p>Pievienojamā uztvērēja moduļa atiestatīšana</p> <p>Aktivizējiet mobilā vakuumsūcēja Absaugmobil automātisko režīmu (skatīt Absaugmobil lietošanas pamācību), tad nospiediet un 10 sekundes turiet nospiektu savienošanas taustiņu [2-1], līdz rotējošā veidā mirgojošās LED ir izdzisušas.</p>

Kļūme	Iespējamie cēloņi	Novēršana
<p>Pēc tam mobilais vakuumsūcējs Absaugmobil vairs neuztver signālus no ar to savienotajiem tāl vadības blokiem</p>	<p>Tāl vadības blokam un mobilajam vakuumsūcējam Absaugmobil vairs nesakrīt savienojuma parametri.</p>	<p>Līdz ar to tiek izdzēsti pievienojamā uztvērēja moduļa atmiņā saglabātie dati par ierīcēm.</p> <p>Tāl vadības bloka atiestatīšana Nospiediet un 10 sekundes ilgi turiet nospiestu savienošanas taustiņu [1-1] un taustiņu MAN uz tāl vadības bloka.</p> <p>Ja atiestatīšana ir bijusi sekmīga, LED indikators mirgo fuksīna krāsā. Tāl vadības bloku var no jauna savienot ar mobilo vakuumsūcēju Absaugmobil (ska-</p>

Kļūme	Iespējamie cēloņi	Novēršana
<p>No iepriekš sekmiģi savienotā akumulatora bloka mobilo vakuumsūcēju Absaugmobil vairs nevar vadīt.</p>	<p>Mobilais vakuumsūcējs Absaugmobil ir ticis ieslēģts ar akumulatora bloka palīdzību un pēc tam izslēģts ar tģlvadģbas bloka palīdzģbu. Izslēģģšanas signģls no tģlvadģbas bloka ir prioritģrs attiecģbģ pret signģlu no tobrģd savienota akumulatora bloka, tģpēc savienojums ar akumulatora bloku var tģkt pģrtraukts.</p>	<p>tģt sadaģu 6.2 "Tģlvadģbas bloks")</p> <p>Akumulatora bloka savienoģana ar mobilo vakuumsūcģju Absaugmobil</p> <p>skatģt sadaģu 6.3</p>

Turinys

1	Simboliai.....	294
2	Bendrieji saugos nurodymai.....	295
3	Techniniai duomenys....	296
4	Naudojimas pagal paskirtį.....	296
5	Prietaiso elementai.....	297
6	Naudojimas.....	298
7	Techninė priežiūra ir aptarnavimas.....	306
8	Aplinka.....	306
9	Sutrikimų šalinimas.....	308

1 Simboliai

Simbolis



Reikšmė



Įspėjimas apie bendrojo pobūdžio pavojus



Įspėjimas apie elektros smūgio pavojų

Simbolis	Reikšmė	
	Skaityti naudojimo instrukciją, saugos nurodymus!	gaisro ir / arba sunkių sužalojimų priežastimi.
	Nemesti į buitinius šiukšlynus.	Saugokite visus saugos nurodymus ir instrukcijas, kad vėliau galėtumėte juos pasižiūrėti.

2 Bendrieji saugos nurodymai

 **Įspėjimas! Perskaitykite visus saugos nurodymus ir instrukcijas.** Delsimas vykdyti šiuos įspėjančiuosius nurodymus ir instrukcijas gali tapti elektros smūgio,

3 Techniniai duomenys

Nuotolinio valdymo pultas	CT-F I
Papildomas imtuvo modulis	CT-F I/M
Dažnis	2402 – 2480 MHz
Ekvivalentinė izotropinė spinduliavimo galia (EIRP)	<10 dBm

matiškai įjungti ir išjungti mobilųjį dulkių siurbį, jeigu jame yra įmontuotas papildomas imtuvo modulis. Papildomas imtuvo modulis gali būti montuojamas į visus mobiliuosius dulkių siurblius, kuriuose yra modulių šachta (CT 26/36/48).



Naudojant ne pagal paskirtį, už pasekmes atsako naudotojas.

4 Naudojimas pagal paskirtį

Nuotolinio valdymo pultas, taip pat ir Bluetooth akumulatorius kartu su akumulatoriniu elektriniu įrankiu gali auto-

5 Prietaiso elementai**Nuotolinio valdymo pultas****[1-1]** Susiejimo mygtukas

Indikacinis šviesos diodas

MAN mygtukas (rankinis
įjungimas)Nuotolinio valdymo pulto
tvirtinimo juostų laikiklisNuotolinio valdymo pulto tvirtinimo
juostos (Ø 27 / Ø 36)**Papildomas imtuvo modulis****[2-1]** Susiejimo mygtukas

Indikacinis šviesos diodas

Nurodytos iliustracijos* pateiktos šios
naudojimo instrukcijos pradžioje.* Iliustracijos gali skirtis nuo tikrojo
vaizdo.

6 Naudojimas**6.1 Papildomas imtuvo modulis****ATSARGIAI****Sužalojimo pavojus, netikėtas mobiliojo dulkių siurblio paleidimas**

- ▶ Prieš vykdant bet kokius darbus su mobiliuoju dulkių siurbliu, patikrinti, koks nuotolinio valdymo pultas ir koks akumuliatorinis elektrinis įrankis yra su juo susietas!

**ĮSPĖJIMAS****Sužalojimo pavojus, elektros smūgis**

- ▶ Prieš mašinoje vykdant bet kokius darbus, maitinimo kabelio kištuką ištraukti iš elektros lizdo!
- ▶ Montuoti papildomą imtuvo modulį leidžiama tik įgaliotiems elektros specialistams.
- ▶ Baigus montavimą, būtina atlikti elektrinio saugumo tikrinimą pagal galiojančias instrukcijas.

Montavimas [4]

1 Dangtelio viršuje ir apačioje išsukti varžtus su vidiniu šešiabriauniu galvutėse.

2 Dangtelį nuimti nuo mobiliojo dulkių siurblio.

3 Papildomą imtuvo modulį įdėti ir tinkamai sujungti su mobiliojo dulkių siurblio elektronika.

4 Papildomo imtuvo modulio viršuje ir apačioje priveržti varžtus su vidiniu šešiabriauniu galvutėse.

Indikacinis šviesos diodas

Indikacinis šviesos diodas rodo papildomo imtuvo modulio Bluetooth veikimą:

**Mirksi lėtai besisukančia mėlyna spalva**

Parengtas laikinai susieti su akumuliatoriniu elektriniu įrankiu

**Mirksi greitai besisukančia mėlyna spalva**

Parengtas nuolat susieti su nuotolinio valdymo pultu

Mobiliojo įrenginio susiejimas

Bus galima įsigyti nuo 2018 m. vidurio. Norint patikrinti, ar yra programinės įrangos atnaujinimas, išplečiantis papildomo imtuvo modulio funkcines galimybes arba pagerinantis esamas funkcijas,

galima užmegzti Bluetooth ryšį su Festool-App.

- ▶ Ant papildomo imtuvo modulio spausti susiejimo mygtuką, kol indukacinis šviesos diodas pradės mirksėti greitai besisukdamas. Papildomas imtuvo modulis 60 sekundžių yra parengtas susiejimui. Vykdyti Festool-App nurodymus.

6.2 Nuotolinio valdymo pultas

Montavimas

- ▶ Nuotolinio valdymo pultą atitinkama tvirtinimo juosta **[1-5]** pritvirtinti prie siurbimo žarnos **[3]**.

Indukacinis šviesos diodas

Nuotolinio valdymo pulto indukacinis šviesos diodas greta Bluetooth funkcijų rodo ir pulto įkrovos lygį:



1-kartinis sumirksėjimas mėlyna spalva

Registruotas susiejimo mygtuko **[1-1]** arba MAN

mygtuko **[1-3]** paspaudimas.



1-kartinis sumirksėjimas purpurine spalva

Nuotolinio valdymo pulto atstatymas (Reset) įvyko.



Mirksėjimas raudona spalva

Nuotolinio valdymo pulto maitinimo elementas išseko ir jį reikia pakeisti.

Mobiliojo įrenginio susiejimas

Bus galima įsigyti nuo 2018 m. vidurio

Norint patikrinti, ar yra programinės įrangos atnaujinimas, išplečiantis nuotolinio valdymo pulto funkcines galimy-

bes arba pagerinantis esamas funkcijas, galima užmegzti Bluetooth ryšį su Festool-App.

- ▶ Ant nuotolinio valdymo pulto spausti susiejimo mygtuką, kol indikacinis šviesos diodas pradės pulsuoti mėlyna spalva.

Papildomas imtuvo modulis 60 sekundžių yra parengtas susiejimui.

Vykdyti Festool-App nurodymus.

Nuotolinio valdymo pulto susiejimas su mobiliuoju dulkių siurbliu



Jeigu tiekiamame komplekte yra nuotolinio valdymo pultas ir papildomas imtuvo modu-

lis, Bluetooth ryšys tarp šių prietaisų yra nustatytas iš anksto, todėl šį veiksmą galima praleisti.



Kad nuotolinio valdymo pultą būtų galima susieti su kitu mobiliuoju dulkių siurbliu, reikia atstatyti (Reset) nuotolinio valdymo pulto parametrus (žr. skyrių „Sutrikimų / gedimų šalinimas“).

- ▶ Suaktyvinti mobiliojo dulkių siurblio automatinį režimą.
- ▶ Ant papildomo imtuvo modulio maždaug 3 sekundes spausti su-

siejimo mygtuką , kol indikacinis šviesos diodas pradės mirksėti greitai besisukdamas .

Papildomas imtuvo modulis 60 sekundžių yra parengtas susiejimui.

Vykdyti Festool-App nurodymus.



Ant nuotolinio valdymo pulto spausti MAN mygtuką **[1-3]**.

Papildomas imtuvo modulis ilgam įsimeina nuotolinio valdymo pultą.



Mobilusis dulkių siurblys tuo pat metu gali būti susietas net su penkiais nuotolinio valdymo pultais.

Ijungimas ir išjungimas

Kai nuotolinio valdymo pultas yra susietas su mobiliuoju dulkių siurbliu, mobilųjį dulkių siurblių galima įjungti ir išjungti nuotolinio valdymo pultu.

- ▶ Suaktyvinti mobiliojo dulkių siurblio automatinį režimą.
- ▶ Norint įjungti / išjungti, ant nuotolinio valdymo pulto reikia spausti MAN mygtuką **[1-2]**.

 Jeigu mobilusis dulkių siurblys pradžioje buvo įjungtas akumuliatoriumi, o išjungiamas nuotolinio valdymo pultu, susietasis akumuliatorius praranda laikinąjį ryšį su

mobiliuoju dulkių siurbliu. Paskui akumuliatorių galima susieti iš naujo.



Atkurtas ryšys tarp nuotolinio valdymo pulto ir mobiliojo dulkių siurblio tampa nuotolinis – net ir tada, kai mobilusis dulkių siurblys išjungiamas rankiniu būdu.

Nuotolinio valdymo pulto maitinimo elemento keitimas [5]



Nuotolinio valdymo pultą maitina elementas CR 2032.



Atidarius maitinimo elemento dėklą, rekomenduojama

pakeisti sandarinimo tarpiklį (20 x 1,3 mm). ➤

1 Atidaryti maitinimo elemento dėklo užraktą.

2 Pakeisti maitinimo elementą.

3 Maitinimo elemento dėklą uždaryti. ➤

6.3 Akumulatorius

Akumulatoriaus susiejimas su mobiliuoju dulkių siurbliu

➤ Suaktyvinti mobiliojo dulkių siurblio automatinį režimą (žr. mobiliojo dulkių siurblio naudojimo instrukciją).

Jeigu akumulatorinis elektrinis įrankis jau buvo eksploatuotas, įsitikinti, kad akumulatoriaus talpos indikatorius nešviečia: kad užtektų energijos susiejimui (kai kuriais atvejais susiejimas gali trukti kelias sekundes).

Vieną kartą spausti susiejimo mygtuką ant mobiliojo dulkių siurblio **[2-1]** arba ant nuotolinio valdymo pulto **[1-1]**.

Šviesos diodas ant mobiliojo dulkių siurblio mirksi lėtai besisukančia mėlyna spalva ir mobilusis dulkių siurblys 60 sekundžių yra parengtas susiejimui.

- ▶ Įjungti akumuliatorinį elektrinį įrankį.
 - Mobilusis dulkių siurblys veikia, o akumuliatorius lieka susietas iki mobiliojo dulkių siurblio išjungimo rankiniu būdu.



Jeigu su mobiliuoju dulkių siurbliu susiejamas antrasis akumuliatorius, pirmojo akumuliatoriaus ryšys nutraukiamas.

Akumuliatoriaus atsiejimas nuo mobiliojo dulkių siurblio

Norint akumuliatorių atsieti nuo mobiliojo dulkių siurblio, reikia atlikti vieną iš šių veiksmų:

- mobilųjį dulkių siurblių atjungti nuo elektros tinklo
- akumuliatorių įdėti į kroviklį
- su mobiliuoju dulkių siurbliu susieti kitą akumuliatorių

7 Techninė priežiūra ir aptarnavimas



ĮSPĖJIMAS

Sužalojimo pavojus, elektros smūgis

- ▶ Prieš vykdant bet kokius techninės priežiūros darbus, akumuliatorių nuo elektrinio įrankio nuimti!
- ▶ Visus techninės priežiūros ir remonto darbus, kurių metu reikia atidaryti variklio korpusą, leidžiama vykdyti tik įgalioto techninės priežiūros centro specialistams.



Techninę priežiūrą ir remontą leidžiama vykdyti tik gamintojo arba techninės priežiūros centro specialistams. Artimiausią adresą rasite internete: www.festool.lt

8 Aplinka



Prietaiso neišmesti į buitinius šiukšlynus! Prietaisus, reikmenis ir pakuotę perduoti antriniam perdirbimui pagal aplinkosaugos

reikalavimus. Laikytis šalyje galiojančių teisės aktų.

Tik ES valstybėms: laikantis Europos direktyvos dėl naudotų elektros ir elektronikos prietaisų ir sprendimo dėl jos įtraukimo į nacionalinius teisės aktus, naudotus elektrinius įrankius būtina surinkti atskirai ir pateikti antriniam perdirbimui pagal aplinkos apsaugos reikalavimus.

Informacija apie REACH: www.festool.com/reach

„Bluetooth®“ žodinis prekės ženklas ir logotipai yra įmonės „Bluetooth SIG, Inc.“ registruoti prekių ženklai, kiekvienas jų naudojimo įmonės „Festool GmbH“ tikslams atvejais yra licencijuotas.

Informacija apie duomenų apsaugą

Elektriniame įrankyje yra lustas, kuriame automatiškai įsimenami mašinos ir eksploataciniai duomenys. Įsimintieji duomenys nėra tiesiogiai susiję su konkrečiu asmeniu.

Šie duomenys specialiais prietaisais gali būti nuskaitymi nekontaktiniu būdu ir įmonės „Festool“ naudojami išimtinai sutrikimų paieškos, remonto ir garantinio aptarnavimo, taip pat elektrinio įrankio kokybės gerinimo ar tolesnio vysty-

Lietuvos

mo tikslais. Šie duomenys – be viena-reikšmiško kliento sutikimo – jokiais kitais tikslais nėra naudojami.

9 Sutrikimų šalinimas

Problema	Galimos priežastys	Sutrikimo / gedimo šalinimas
Mobiliajam dulkių siurbliui yra priskirtas nuotolinio valdymo pultas, prie kurio nebegalima prieiti.	Skirtingi mobiliojo dulkių siurblio savi-ninkai arba naudotojai.	Papildomo imtuvo modulio parametrų atstatymas (Reset) Suaktyvinti mobiliojo dulkių siurblio automatinį režimą (žr. mobiliojo dulkių siurblio naudojimo instrukciją) ir paskui 10 sekundžių laikyti nuspaustą susiejimo mygtuką [2-1] – kol užges besisukantis šviesos diodas.



Problema	Galimos priežastys	Sutrikimo / gedimo šalinimas
<p>Mobilusis dulkių siurblys nepriima susieto nuotolinio valdymo pulto signalų</p>	<p>Nebesutampa nuotolinio valdymo pulto ir mobiliojo dulkių siurblio ryšio parametrai.</p>	<p>Visi papildomame imtuvo modulyje įsiminti prietaisai bus ištrinti.</p> <p>Nuotolinio valdymo pulto parametrų atstatymas (Reset)</p> <p>Ant nuotolinio valdymo pulto 10 sekundžių laikyti nuspaustus susiejimo mygtuką 1-1 ir MAN mygtuką .</p> <p>Įvykus parametrų atstatymui (Reset), indikacinis šviesos diodas mirksi purpurine spalva. Nuotolinio valdymo pultą galima iš naujo susieti su mobiliuo-</p>

Problema	Galimos priežastys	Sutrikimo / gedimo šalinimas
<p>Iki šiol sėkmingai susietas akumulatorius nebegali valdyti mobiliojo dulkių siurblio.</p>	<p>Mobilusis dulkių siurblys buvo įjungtas akumulatoriumi, o išjungtas nuotolinio valdymo pultu. Lyginant su tiesiai susietu akumulatoriumi, nuotolinio valdymo pulto išjungimo signalas turi prioritetą, todėl akumulatoriaus ryšys atšaukiamas.</p>	<p>ju dulkių siurbliu (žr. skyrių „6.2 Nuotolinio valdymo pultas“)</p> <p>Akumulatoriaus susiejimas su mobiliuoju dulkių siurbliu Žr. skyrių 6.3</p>

Vsebina

1	Simboli.....	311
2	Splošna varnostna opozorila.....	312
3	Tehnični podatki.....	312
4	Namenska uporaba.....	313
5	Upravljalni elementi.....	313
6	Obratovanje.....	314
7	Vzdrževanje in nega.....	321
8	Okolje.....	322
9	Odpravljanje napak.....	323

1 Simboli

Simbol	Pomen
	Opozorilo za splošno nevarnost
	Opozorilo pred električnim udarom

Simbol	Pomen
--------	-------



Preberite varnostna opozorila in navodila za uporabo!



Ne mečite v gospodinjske odpadke.

2 Splošna varnostna opozorila



Opozorilo! Preberite vse varnostna opozorila in navodila. Če varnostnih opozoril in navodil ne upoštevate, lahko pride do

električnega udara, požara in/ali težkih telesnih poškodb.

Vsa varnostna opozorila in navodila shranite za prihodnjo uporabo.

3 Tehnični podatki

Daljinski upravljalnik	CT-F I
------------------------	--------

Sprejemni modul	CT-F I/M
-----------------	----------

Frekvenca	2402 Mhz – 2480 Mhz
-----------	------------------------

Ekvivalentna izotropna sevana moč (EIRP)	< 10 dBm
------------------------------------------	----------

4 Namenska uporaba

Z daljinskim upravljalnikom in akumulatorsko baterijo z možnostjo povezave Bluetooth boste lahko v povezavi z akumulatorskim električnim orodjem sesalnik samodejno vklopili in izklopili, če je na njem nameščen sprejemni modul. Sprejemni modul lahko uporabite z vsemi sesalniki z jaškom za modul (CT 26/36/48).



Vso odgovornost v primeru nenamenske uporabe nosi uporabnik.

5 Upravljalni elementi**Daljinski upravljalnik**

[1-1] Tipka za vzpostavitev povezave

LED-prikazovalnik

Tipka MAN (ročni vklop)

Nosilec za pritrdilne trakove za daljinski upravljalnik

Pritrdilni trakovi za daljinski upravljalnik (Ø 27/Ø 36)

Sprejemni modul

[2-1] Tipka za vzpostavitev poveza-
ve

LED-prikazovalnik

Navedene slike so na začetku navodil za uporabo.

* Slike se lahko razlikujejo od izvirnika.

6 Obratovanje



PREVIDNO

Nevarnost poškodb, nepričakovan zagon sesalnika

- Preden se lotite kakršnih koli del s sesalnikom, preverite, kateri daljinski upravljalnik in katero akumulatorsko električno orodje sta z njim povezana!

6.1 Sprejemni modul



OPOZORILO

Nevarnost poškodb in električnega udara

- ▶ Preden se lotite kakršnih koli del na stroju, izvalcite vtič iz vtičnice!
- ▶ Vgradnjo sprejemnega modula lahko izvede samo pooblaščen elektrotehnik.
- ▶ Po vgradnji morate izvesti električni varnostni preizkus v skladu z veljavnimi predpisi.

Montaža [4]

1 Odstranite šestrobe vijake na zaslonki zgoraj in spodaj.

2 Odstranite zaslonko s sesalnika.

3 Namestite sprejemni modul v skladu z elektroniko na sesalnik.

4 Zategnite šestrobe vijake na sprejemnem modulu zgoraj in spodaj.

LED-prikazovalnik

LED-prikazovalnik prikazuje stanje povezave Bluetooth na sprejemnem modulu:



LED-prikazovalnik počasi utripa v modri barvi

Naprava je pripravljena za začasno povezavo z aku-

mulatorskim električnim orodjem.



LED-prikazovalnik hitro utripa v modri barvi

Naprava je pripravljena za trajno povezavo z daljinskim upravljalnikom.

Povezava z mobilno končno napravo

Razpoložljivo od sredine leta 2018.

Za preverjanje, ali je na voljo posodobitev programske opreme za nadgradnjo sprejemnega modula oz. izboljšanje njegovih funkcij, je z aplikacijo Festool mogoče vzpostaviti povezavo Bluetooth.

- ▶ Pritisnite tipko za vzpostavitev povezave na sprejemnem modulu ,

dokler ne bo LED-prikazovalnik hitro utripal .

Sprejemni modul je za 60 sekund pripravljen za povezavo.

Upoštevajte navodila v aplikaciji Festool.

6.2 Daljinski upravljalnik

Montaža

- ▶ Daljinski upravljalnik namestite z ustreznim pritrdilnim trakom **[1-5]** na sesalno cev **[3]**.

LED-prikazovalnik

LED-prikazovalnik daljinskega upravljalnika poleg delovanja povezave Blue-

tooth prikazuje tudi stanje napolnjenosti daljinskega upravljalnika:



1 utrip v modri barvi

Naprava je zaznala, da ste pritisnili tipko za vzpostavitev povezave **[1-1]** ali tipko MAN **[1-3]**.



1 utrip v vijolični barvi

Daljinski upravljalnik je bil ponastavljen.



utripanje v rdeči barvi

Baterija daljinskega upravljalnika je skoraj prazna in jo morate zamenjati.

Povezava z mobilno končno napravo

Razpoložljivo od sredine leta 2018.



Za preverjanje, ali je na voljo posodobitev programske opreme za nadgradnjo daljinskega upravljalnika oz. izboljšanje njegovih funkcij, je z aplikacijo Festool mogoče vzpostaviti povezavo Bluetooth.

- Držite tipko za vzpostavitev povezave na daljinskem upravljalniku, dokler LED-prikazovalnik ne utripa v modri barvi.

Sprejemni modul je za 60 sekund pripravljen za povezavo.

Sledite navodilom v aplikaciji Festool.

Povezava daljinskega upravljalnika s sesalnikom

-  Če sta v obsegu dobave tako daljinski upravljalnik kot sprejemni modul, potem sta obe napravi že tovarniško povezani in lahko ta korak preskočite.
-  Če želite povezati daljinski upravljalnik z drugim sesalnikom, morate izvesti ponastavitev daljinskega upravljalnika (glejte poglavje Odpravljanje napak).
- Vklopite samodejni način sesalnika.
- Držite tipko za vzpostavitev povezave na sprejemnem modulu pribl. 3 sekunde, dokler ne bo LED-prikazovalnik hitro utripal . Sprejemni modul je za 60 sekund pripravljen za povezavo. Sledite navodilom v aplikaciji Festool.
- Pritisnite tipko MAN **[1-3]** na daljinskem upravljalniku. Daljinski upravljalnik je zdaj trajno shranjen v pomnilniku sprejemnega modula.
-  Sesalnik lahko hkrati povežete z do petimi daljinskimi upravljalniki.

Vklop/izklop

Ko ste daljinski upravljalnik povezali s sesalnikom, ga lahko z njim vklopite in izklopite.

- ▶ Vklopite samodejni način sesalnika.
- ▶ Za vklop/izklop pritisnite tipko MAN na daljinskem upravljalniku [1-2].



Če ste sesalnik vklopili skupaj z akumulatorsko baterijo in ga nato izklopili z daljinskim upravljalnikom, bo povezava trenutno povezane akumulatorske baterije s sesalnikom prekinjena. Nato

lahko znova povežete akumulatorsko baterijo.



Vzpostavljena povezava med daljinskim upravljalnikom in sesalnikom ostane delujoča tudi po ročnem izklopu sesalnika.

Menjava baterije daljinskega upravljalnika [5]



Daljinski upravljalnik se napaja z baterijo tipa CR 2032.



Če boste odprli predal za baterijo, priporočamo menjavo tesnila (20 x 1,3 mm).

- 1 Odprite pokrov predala za baterijo.
- 2 Zamenjajte baterijo.
- 3 Zaprite predal za baterijo.

6.3 Akumulatorska baterija

Povezava akumulatorske baterije s sesalnikom

- ▶ Vključite samodejni način sesalnika (glejte navodila za uporabo sesalnika).
- ▶ Če je bilo akumulatorsko električno orodje že v uporabi, se prepričajte, da je prikaz kapacitete aku-

mulatorske baterije ugasnjen, tako da bo mogoče vzpostaviti povezavo (v posameznih primerih lahko traja tudi več sekund).

- ▶ Enkrat pritisnite tipko za vzpostavitev povezave na sesalniku **[2-1]** oz. daljinskem upravljalniku **[1-1]**.

LED-lučka na sesalniku počasi utripa v modri barvi in sesalnik je za 60 sekund pripravljen za vzpostavitev povezave.

- ▶ Vključite akumulatorsko električno orodje.

Sesalnik se zažene in akumulatorska baterija je z njim povezana do ročnega izklopa.



Če boste s sesalnikom povezali drugo akumulatorsko baterijo, boste povezavo s prvo akumulatorsko baterijo prekinili.

Prekinitev povezave med akumulatorsko baterijo in sesalnikom

Za prekinitev povezave med akumulatorsko baterijo in sesalnikom izvedite enega od naslednjih korakov:

- Sesalnik odklopite z napajanja
- Akumulatorsko baterijo postavite na polnilnik

- Sesalnik povežite z drugo akumulatorsko baterijo

7 Vzdrževanje in nega



OPOZORILO

Nevarnost poškodb in električnega udara

- Preden se lotite kakršnih koli vzdrževalnih ali negovalnih del na orodju, iz električnega orodja vedno odstranite akumulatorsko baterijo!
- Kakršna koli vzdrževalna dela in popravila, za katera je treba odpreti ohišje motorja, lahko opravi le pooblaščen servisna delavnica.



Poprodajne storitve in popravila lahko opravi le proizvajalec ali servisne delavnice. Najbližji naslov lahko poiščete na strani: www.festool.com/service

8 Okolje



Orodja ne mečite med gospodinjske odpadke!

Orodje, pribor in embalažo oddajte v okolju prijazno

recikliranje. Upoštevajte veljavne državne predpise.

Samo za EU: v skladu z evropsko direktivo o odsluženih električnih in elektronskih napravah in v skladu z nacionalnimi predpisi je treba odsluženo električno orodje zbirati ločeno in ga oddati v postopek okolju prijazne reciklaže.

Informacije REACH: www.festool.com/reach

Besedna znamka in logotip Bluetooth® sta registrirani blagovni znamki podjetja Bluetooth SIG, Inc. Vsakršna uporaba teh znamk s strani podjetja Festool GmbH je v skladu z licenco.

Informacije o varovanju podatkov

Električno orodje vsebuje čip za samodejno shranjevanje podatkov o orodju in

delovanju. Shranjeni podatki niso neposredno povezani z osebami.

Podatke je mogoče s posebnimi orodji odčitati brezstično. Podjetje Festool jih uporablja izključno za diagnostiko napak, izvedbo popravila in garancijskih

določil ter za izboljšanje kakovosti oz. nadaljnji razvoj električnega orodja. Shranjeni podatki se brez izrecne privolitve stranke ne uporabljajo za kakršne koli druge namene, ki niso opisani v zgornjih določilih.

9 Odpravljanje napak

Težava	Možni vzroki	Pomoč
Sesalniku je dodeljen daljinski upravljalnik, do katerega nima več dostopa.	Različni lastniki oz. uporabniki sesalnika.	Ponastavitev sprejemnega modula Vključite samodejni način sesalnika (glejte navodila za uporabo sesalnika) in nato pritisnite tipko za vzpostavitev povezave [2-1] za 10 sekund, dokler LED-lučka ne bo ugasnila.



Težava	Možni vzroki	Pomoč
<p>Sesalnik ne sprejema več nobenih signalov povezanega daljinskega upravljalnika</p>	<p>Parametri za vzpostavitev povezave med daljinskim upravljalnikom in sesalnikom se ne skladajo več.</p>	<p>Vse shranjene naprave v sprejemnem modulu bodo izbrisane.</p> <p>Ponastavitev daljinskega upravljalnika</p> <p>Pritisnite tipko za vzpostavitev povezave [1-1] in tipko MAN na daljinskem upravljalniku za 10 sekund.</p> <p>Ko je bila izvedena ponastavitev, LED-prikazovalnik utripa v vijolični barvi. Daljinski upravljalnik lahko zdaj ponovno povežete s</p>



Težava	Možni vzroki	Pomoč
<p>Akumulatorska baterija, ki je bila pred tem uspešno povezana, sesalnika ne more več upravljati.</p>	<p>Sesalnik se je vklopil z akumulatorsko baterijo in izklopil z daljinskim upravljalnikom. Signal za izklop daljinskega upravljalnika ima prednost pred pravkar povezano akumulatorsko baterijo, tako da se povezava z akumulatorsko baterijo prekine.</p>	<p>sesalnikom (glejte poglavje 6.2 Daljinski upravljalnik)</p> <p>Povezava akumulatorske baterije s sesalnikom Glejte poglavje 6.3.</p>

Tartalomjegyzék

1	Szimbólumok.....	326
2	Általános biztonsági előírások.....	327
3	Műszaki adatok.....	327
4	Rendeltetésszerű használat.....	328
5	A készülék elemei.....	328
6	Üzemeltetés.....	329
7	Karbantartás és ápolás.....	337
8	Környezet.....	337
9	Hibaelhárítás.....	339

1 Szimbólumok

Szimbólum	Jelentés
	Általános veszélyekre vonatkozó figyelmeztetés
	Figyelmeztetés az áramütés veszélyére

Szimbólum	Jelentés
	Olvassa el a használati utasítást, valamint a biztonsági előírásokat!
	Ne dobja ki háztartási szemétkébe.

2 Általános biztonsági előírások

 **Vigyázat! Olvassa el az összes biztonsági előírást és utasítást.** A biztonsági előírások és utasítások betartásának elmu-

lasztása áramütéshez, tűzhez és/vagy súlyos testi sérülésekhez vezethet.

Őrizze meg az összes biztonsági előírást és utasítást a későbbi felhasználhatóság céljából.

3 Műszaki adatok

Távvezérlő	CT-F I
Utólag beépíthető ve- vőmodul	CT-F I/M
Frekvencia	2402 Mhz – 2480 Mhz
Ekvivalens izotrop kis- ugárzott energia (EIRP)	<10 dBm

4 Rendeltetésszerű használat

A távvezérlő, illetve a Bluetooth-os akkuegység akkumulátoros elektromos szerszámhoz csatlakozva automatikusan be és ki tudja kapcsolni a mobil elszívót, ha arra utólag beépíthető vevőmodult szereltek fel. Az utólag beépíthető vevőmodul valamennyi, vevőre-kessel ellátott elszívó mobilra felszerelhető (CT 26/36/48).



Nem rendeltetésszerű használat esetén a felelősséget a felhasználó viseli.

5 A készülék elemei

Távvezérlő

- [1-1]** Csatlakozási gomb
- LED-es kijelző
- MAN gomb (manuális bekapcsolás)
- A távvezérlő rögzítőpántjainak tartója

A távvezérlő rögzítőpántjai (Ø 27/Ø 36)

Utólag beépíthető vevőmodul**[2-1]** Csatlakozási gomb

LED-es kijelző

A hivatkozott ábrákat* a használati utasítás elején találja meg.

* Az ábrák eltérhetnek az eredetitől.

6 Üzemeltetés**VIGYÁZAT****Sérülésveszély, a mobil elszívó váratlan elindulása**

- ▶ A mobil elszívóval végzett valamennyi munka előtt ellenőrizze, hogy a mobil elszívóhoz milyen távvezérlő és akkumulátoros elektromos szerszám csatlakozik!

6.1 Vevőegység



VIGYÁZAT

Sérülésveszély, áramütés veszélye

- ▶ A gépen történő minden munkavégzés előtt a hálózati dugót ki kell húzni az elektromos aljzataból!
- ▶ Az utólag beépíthető vevőmodul beépítését csak erre feljogosított villanszerelő szakemberek végezhetik!
- ▶ Beépítés után a hatályos előírásoknak megfelelően villamos biztonsági ellenőrzést kell végezni.

Összeszerelés [4]

- 1 Távolítsa el a blende alsó és felső imbuszcsavarjait.
- 2 Vegye ki a blendét a mobil elszívóból.
- 3 Az elektronikának megfelelő utólag beépíthető vevőmodult illessze be a mobil elszívóba.
- 4 Húzza meg a vevőmodul alsó és felső imbuszcsavarjait.

LED-es kijelző

A LED-es kijelző az utólag beépíthető vevőmodul Bluetooth funkcióját jeleníti meg:



lassan forgó, villogó kék fény

készen áll az akkumulátoros elektromos szerzőkhöz való ideiglenes kapcsolódásra



gyorsan forgó, villogó kék fény

készen áll a távvezérlőhöz való tartós kapcsolódásra

nek ellenőrzéséhez Bluetooth-kapcsolat létesíthető a Festool alkalmazással.

- Nyomja meg a vevőegység csatlakozási gombját addig, amíg a LED-es kijelzés gyorsan forgó villogásra vált .

Az utólag beépíthető vevőegység ekkor 60 másodpercig készen áll a csatlakozásra.

Kövesse a Festool alkalmazás utasításait.

Mobil eszközhöz való kapcsolódás

Szállítható 2018. közepétől

Az utólag beépíthető vevőegység funkcionálisát kibővítő, illetve a meglévő funkciót javító szoftverfrissítés meglété-

6.2 Távvezérlő

Összeszerelés

- ▶ Rögzítse a távvezérlőt a megfelelő rögzítőpánttal **[1-5]** az elszívótömlőre **[3]**.

LED-es kijelző

A távvezérlő LED-es kijelzője a Bluetooth-funkció mellett a távvezérlő töltési állapotát is kijelzi:



1x villogó kék fény

A csatlakozási gomb **[1-1]** vagy a MAN gomb **[1-3]** meg lett nyomva.



1x villogó magenta fény

A távvezérlő visszaállítása sikeres.



villogó piros fény

A távvezérlő eleme majdnem lemerült és ki kell cserélni.

Mobil eszközhez való kapcsolódás

Szállítható 2018. közepétől

A távvezérlő funkcionalitását kibővítő, illetve a meglévő funkciót javító szoftverfrissítés meglétének ellenőrzéséhez Bluetooth-kapcsolat létesíthető a Festool alkalmazással.

- ▶ A távvezérlő csatlakozási gombját nyomja meg addig, amíg a

LED-es kijelzőn villogó kék kijelzést nem lát.

Az utólag beépíthető vevőegység ekkor 60 másodpercig készen áll a csatlakozásra.

Kövesse a Festool alkalmazás utasításait.

A távvezérlő és a mobil elszívó csatlakoztatása



Ha a szállítási csomagnak a távvezérlő és az utólag beépíthető vevőegység része, akkor a készülékek közti kapcsolat gyárilag be van állítva és ez a lépés átugorható.



A távvezérlő más mobil elszívóhoz való csatlakoztatásához a távvezérlőt vissza kell állítani (lásd a Hibaelhárítás című fejezetet).

- ▶ Kapcsolja be a mobil elszívó automata üzemmódját.
- ▶ Nyomja meg a vevőegység csatlakozási gombját kb. 3 másodpercig, amíg a LED-es kijelzés gyorsan forgó villogásra vált .
Az utólag beépíthető vevőegység ekkor 60 másodpercig készen áll a csatlakozásra.
Kövesse a Festool alkalmazás utasításait.

- ▶ Nyomja meg a MAN gombot **[1-3]** a távvezérlőn.

A távvezérlő az utólag beépíthető vevőmodulban tartósan tárolódik.



A mobil elszívó egyszerre max. öt távvezérlőhöz csatlakozhat.

Be- és kikapcsolás

A távvezérlő mobil elszívóhoz való csatlakoztatása után a mobil elszívó a távvezérlővel be- és kikapcsolható.

- ▶ Kapcsolja be a mobil elszívó automata üzemmódját.

- ▶ A be- vagy kikapcsoláshoz nyomja meg a távvezérlő MAN gombját **[1-2]**.



Ha a mobil elszívót eredetileg az akkuegységgel csatlakoztatta be, majd a távvezérlővel csatlakoztatta ki, akkor a csatlakoztatott akkuegység elveszti az ideiglenes kapcsolatot a mobil elszívóval. Ekkor az akkuegységet újra kell csatlakoztatni.



A távvezérlő és a mobil elszívó között létesített kapcsolat a mobil elszívó manuális kikapcsolása után is fennmarad.

A távvezérlő elemeinek cseréje [5]

i A távvezérlő CR 2032 típusú elemmel üzemel.

i Az elemrekesz kinyitása után javasolt a tömítés (20x1,3 mm) cseréje.

1 Nyissa ki az elemrekesz zárját.

2 Cserélje ki az elemet.

3 Zárja vissza az elemrekeszt.

6.3 Akkuegység

Az akkuegység és a mobil elszívó csatlakoztatása

► Kapcsolja be a mobil elszívó automata üzemmódját (lásd a mobil elszívó használati utasítását).

► Ha az akkumulátoros elektromos szerszám üzemben volt, akkor ellenőrizze, hogy az akkuegység töltéskijelzője kialudt-e, és ezáltal a csatlakozás lehetségessé vált-e (egyes esetekben ez több másodpercig is eltarthat).

- ▶ Nyomja meg egyszer a mobil elszívó **[2-1]** vagy a távvezérlő **[1-1]** csatlakozási gombját.

A mobil elszívón lévő LED lassan forgó kék színnel villog, és a mobil elszívó 60 másodperc múlva csatlakozásra készen áll.

- ▶ Az akkumulátoros elektromos szerszám bekapcsol.

A mobil elszívó elindul, és az akkuegység a mobil elszívó manuális kikapcsolásáig csatlakozik.



Ha a mobil elszívóhoz egy második akkuegység csatlakozik, akkor az első akkuegység leválasztásra kerül.

Az akkuegység leválasztása a mobil elszívóról

Az akkuegység mobil elszívóról való leválasztásához végezze el az alábbi lépéseket:

- A mobil elszívót kapcsolja árammentes állapotba
- Helyezze be az akkuegységet a töltőberendezésbe
- Csatlakoztassa a másik akkuegységet a mobil elszívóhoz

7 Karbantartás és ápolás



VIGYÁZAT

Sérülésveszély, áramütés veszélye

- ▶ Minden karbantartás és tisztítás előtt vegye le az akkuegységet az elektromos szerszámról!
- ▶ Minden olyan karbantartási és javítási munkát, amely a készülékház felnyitásával jár együtt, csak felhatalmazott vevőszolgálati javítóműhely végezhet el.



Ügyfélszolgálat és javítás csak a gyártónál vagy szakszervizekben: A legközelebbi címet a következő oldalon találja meg: www.festool.com/service

8 Környezet



A készüléket ne dobja háztartási szemétkébe! Adja le a szerszámot, a tartozékokat és a csomagolást a környezetvédelmi előírás-

soknak megfelelő újrahasznosítás céljából. Ügyeljen az érvényes helyi előírások betartására.

Csak az EU tagországokra érvényes: Az elektromos és elektronikus berendezések hulladékairól szóló európai irányelv és annak nemzeti jogi átvétele értelmében a használt elektromos kéziszerszámokat szelektíven kell gyűjteni, és lehetővé kell tenni azok környezetkímélő újrahasznosítását.

Információk a REACH-ről: www.festool.com/reach

„A Bluetooth®” szóvédjegy és logó a Bluetooth SIG, Inc. vállalat bejegyzett márkajele, és azok mindennemű felhasználása a Festool GmbH által licenyszerződés alapján történik.

Adatvédelemre vonatkozó tudnivalók

Az elektromos kéziszerszám egy chipet tartalmaz a gép- és üzemadatok automatikus eltárolásához. Az eltárolt adatok nem tartalmaznak közvetlen személyi információkat.

Az adatok speciális készülékekkel érintés nélkül kiolvashatók, és a Festool azokat kizárólag hibadiagnózisra, javítási és garanciális célokra, valamint minőségjavításra, ill. az elektromos szerzővel továbbfejlesztésére használja. Az adatok ezen túlmenő használatára az ügyfél nyomtatékos beleegyezése nélkül nem kerül sor.

9 Hibaelhárítás

Probléma	Lehetséges okok	Megoldás
A mobil elszívó olyan távvezérlőhöz csatlakozik, amelyet már nem ér el.	A mobil elszívó eltérő tulajdonosa, illetve használója.	<p>Állítsa vissza az utólag beszerelhető vevőmodult</p> <p>Kapcsolja be a mobil elszívó automata üzemmódját (lásd a mobil elszívó használati utasítását), majd 10 másodpercig tartsa lenyomva a csatlakozási gombot [2-1], míg a forgó piros színű LED ki nem alszik.</p> <p>Az utólag beszerelhető vevőmodulban tárolt valamennyi eszköz törlésre kerül.</p>
A mobil elszívó nem veszi a csat-	A távvezérlő és a mobil elszívó csatla-	A távvezérlő visszaállítása



Probléma	Lehetséges okok	Megoldás
<p>lakoztatott távvezérlő jeleit</p>	<p>kozási paraméterei már nem egyeznek meg.</p>	<p>10 másodperc hosszan tartsa lenyomva a távvezérlő csatlakozási [1-1] és MAN gombját . A LED-es kijelző magenta színnel villog, ha a visszaállítás sikeres volt. A távvezérlő ekkor újra csatlakoztatható a mobil elszívóhoz (lásd a 6.2 Távvezérlő című fejezetet)</p>
<p>Egy korábban sikeresen csatlakoztatott akkuegység már nem tudja a mobil elszívót vezérelni.</p>	<p>A mobil elszívót az akkuegységgel kapcsolták be és a távvezérlővel kapcsolták ki. A távvezérlő kikapcsolási jele elsőbbséget élvez a</p>	<p>Az akkuegység és a mobil elszívó csatlakoztatása lásd a 6.3 fejezetet</p>



Probléma	Lehetséges okok	Megoldás
	csatlakoztatott akkuegységgel szemben, így az akkuegység csatlakozása megszakad.	

Περιεχόμενα

1	Σύμβολα.....	342
2	Γενικές υποδείξεις ασφαλείας.....	343
3	Τεχνικά στοιχεία.....	343
4	Χρήση σύμφωνα με το σκοπό προορισμού.....	344
5	Στοιχεία εργαλείου.....	344
6	Λειτουργία.....	345
7	Συντήρηση και φροντίδα.....	354
8	Περιβάλλον.....	354
9	Άρση βλαβών.....	356

1 Σύμβολα

Σύμβολο	Σημασία
	Προειδοποίηση από γενικό κίνδυνο
	Προειδοποίηση για ηλεκτροπληξία

Σύμβολο	Σημασία
	Διαβάστε τις υποδείξεις ασφαλείας στις οδηγίες λειτουργίας!
	Μην πετάτε τη συσκευή στα οικιακά απορρίμματα.

2 Γενικές υποδείξεις ασφαλείας

 **Προειδοποίηση! Διαβάστε όλες τις υποδείξεις ασφαλείας και τις οδηγίες.** Οι παραλείψεις κατά την τήρηση των υποδείξεων ασφαλείας και των οδηγιών, μπορούν να

προκαλέσουν ηλεκτροπληξία, πυρκαγιά και/ή σοβαρούς τραυματισμούς.

Φυλάγετε όλες τις υποδείξεις ασφαλείας και οδηγίες για μελλοντική χρήση.

3 Τεχνικά στοιχεία

Τηλεχειριστήριο	CT-F I
Μονάδα δέκτη αναβάθμισης	CT-F I/M
Συχνότητα	2.402 Mhz – 2.480 Mhz
Ισοδύναμη, ισότροπη ισχύς ακτινοβολίας (EIRP)	< 10 dBm

4 Χρήση σύμφωνα με το σκοπό προορισμού

Το τηλεχειριστήριο καθώς και μια μπαταρία Bluetooth σε συνδυασμό με ένα ηλεκτρικό εργαλείο μπαταρίας μπορούν να ενεργοποιηθούν και να απενεργοποιηθούν αυτόματα μια κινητή συσκευή αναρρόφησης, όταν στην κινητή συσκευή αναρρόφησης είναι ενσωματωμένη μια μονάδα δέκτη αναβάθμισης. Η μονάδα δέκτη αναβάθμισης μπορεί να χρησιμοποιηθεί σε όλες τις κινητές συσκευές αναρρόφησης με υποδοχή μονάδας (CT 26/36/48).



Σε περίπτωση μη ενδεδειγμένης χρήσης ευθύνεται ο χρήστης.

5 Στοιχεία εργαλείου

Τηλεχειριστήριο

[1-1] Πλήκτρο σύνδεσης

Ένδειξη φωτοδιόδου (LED)

Πλήκτρο MAN (χειροκίνητη ενεργοποίηση)

Υποδοχή για ιμάντες στερέωσης του τηλεχειριστηρίου

Ιμάντες στερέωσης τηλεχειριστηρίου (Ø 27/Ø 36)

Μονάδα δέκτη αναβάθμισης**[2-1]** Πλήκτρο σύνδεσης

Ένδειξη φωτοδιόδου (LED)

Οι αναφερόμενες εικόνες* βρίσκονται στην αρχή των οδηγιών λειτουργίας.

* Οι εικόνες μπορεί να διαφέρουν από το πρωτότυπο.

6 Λειτουργία**ΠΡΟΣΟΧΗ**

Κίνδυνος τραυματισμού, απρόσμενο ξεκίνημα της κινητής συσκευής αναρρόφησης

- Πριν από κάθε εργασία με την κινητή συσκευή αναρρόφησης ελέγξτε, ποιο τηλεχειριστήριο και ποιο ηλεκτρικό εργαλείο μπαταρίας είναι συνδεδεμένο με την κινητή συσκευή αναρρόφησης!

6.1 Μονάδα του δέκτη αναβάθμισης



ΠΡΟΕΙΔΟΠΟΙΗΣΗ

Κίνδυνος τραυματισμού, ηλεκτροπληξία

- ▶ Πριν από κάθε εργασία στο εργαλείο τραβάτε πάντοτε το φως από την πρίζα του ρεύματος!
- ▶ Η τοποθέτηση της μονάδας δέκτη αναβάθμισης επιτρέπεται να πραγματοποιηθεί μόνο από έναν εξουσιοδοτημένο, ειδικευμένο ηλεκτρολόγο.
- ▶ Μετά την τοποθέτηση πρέπει να πραγματοποιηθεί ένας έλεγχος ηλεκτρικής ασφαλείας σύμφωνα με τους ισχύοντες κανονισμούς.

Συναρμολόγηση [4]

- 1** Απομακρύνετε τις βίδες κεφαλής κοίλου εξαγώνου (Άλλεν) στο κάλυμμα επάνω και κάτω.
- 2** Αφαιρέστε το κάλυμμα στην κινητή συσκευή αναρρόφησης.
- 3** Συνδέστε τη μονάδα του δέκτη αναβάθμισης σωστά με του ηλεκτρονικό σύστημα στην κινητή συσκευή αναρρόφησης.
- 4** Σφίξτε τις βίδες κεφαλής κοίλου εξαγώνου (Άλλεν) στη μονάδα του δέκτη αναβάθμισης επάνω και κάτω.

Ένδειξη φωτοδιόδου (LED)

Η ένδειξη της φωτοδιόδου (LED) δείχνει τη λειτουργικότητα Bluetooth της μονάδας δέκτη αναβάθμισης:



αργά περιστρεφόμενο μπλε αναβόσβημα

σε ετοιμότητα για την προσωρινή σύνδεση ενός ηλεκτρικού εργαλείου μπαταρίας



γρήγορα περιστρεφόμενο μπλε αναβόσβημα

σε ετοιμότητα για τη μόνιμη σύνδεση ενός τηλεχειριστηρίου

Σύνδεση μιας κινητής τελικής συσκευής

Διαθέσιμη από τα μέσα του 2018.

Για να ελέγξετε, εάν υπάρχει μια ενημέρωση λογισμικού, η οποία διευρύνει τη λειτουργικότητα της μονάδας δέκτη αναβάθμισης ή βελτιώνει υπάρχουσες λειτουργίες, μπορεί να αποκατασταθεί μια σύνδεση Bluetooth με την εφαρμογή (App) Festool.

- ▶ Πατήστε το πλήκτρο σύνδεσης στη μονάδα του δέκτη αναβάθμισης, μέχρι η ένδειξη της φωτοδιόδου (LED) να αναβοσβήνει γρήγορα περιστρεφόμενα.
- Η μονάδα του δέκτη αναβάθμισης είναι για 60 δευτερόλεπτα σε ετοιμότητα σύνδεσης.

Ακολουθήστε τις υποδείξεις στην εφαρμογή (App) Festool.

6.2 Τηλεχειριστήριο

Συναρμολόγηση

- Τοποθετήστε το τηλεχειριστήριο με τον αντίστοιχο μάντα στερέωσης **[1-5]** στον εύκαμπτο σωλήνα αναρρόφησης**[3]**.

Ένδειξη φωτιδιόδου (LED)

Η ένδειξη της φωτιδιόδου (LED) του τηλεχειριστηρίου εκτός από τη λειτουργικότητα Bluetooth δείχνει και την κατάσταση φόρτισης του τηλεχειριστηρίου:



1 φορά αναβόσβημα μπλε

Πάτημα του πλήκτρου σύνδεσης **[1-1]** ή του πλήκτρου MAN **[1-3]** καταχωρημένο.



1 φορά αναβόσβημα ματζέντα

Η επαναφορά του τηλεχειριστηρίου πραγματοποιήθηκε.



κόκκινο αναβόσβημα

Η μπαταρία του τηλεχειριστηρίου είναι σχεδόν άδεια και πρέπει να αντικατασταθεί.

Σύνδεση μιας κινητής τελικής συσκευής

Διαθέσιμη από τα μέσα του 2018.

Για να ελέγξετε, εάν υπάρχει μια ενημέρωση λογισμικού, η οποία διευρύνει τη λειτουργικότητα του τηλεχειριστηρίου ή βελτιώνει υπάρχουσες λειτουργίες, μπορεί να αποκατασταθεί μια σύνδεση Bluetooth με την εφαρμογή (App) Festool.

- ▶ Πατήστε το πλήκτρο σύνδεσης στο τηλεχειριστήριο, μέχρι η ένδειξη της φωτοδιόδου (LED) να πάλλεται μπλε.

Η μονάδα του δέκτη αναβάθμισης είναι για 60 δευτερόλεπτα σε ετοιμότητα σύνδεσης.

Ακολουθήστε τις υποδείξεις στην εφαρμογή (App) Festool.

Σύνδεση του τηλεχειριστηρίου με την κινητή συσκευή αναρρόφησης



Όταν στα υλικά παράδοσης συμπεριλαμβάνονται το τηλεχειριστήριο και η μονάδα του δέκτη αναβάθμισης, τότε η σύνδεση μεταξύ των συσκευών είναι προρυθμισμένη και αυτό το βήμα μπορεί να παραλειφθεί.



Για να μπορέσετε να συνδέσετε ένα τηλεχειριστήριο με μια άλλη κινητή συσκευή αναρρόφησης, πρέπει να πραγματοποιηθεί μια επαναφορά του τηλεχειριστηρίου (βλέπε στο κεφάλαιο Άρση Βλαβών).

Kreikkalainen

- ▶ Ενεργοποιήστε την αυτόματη λειτουργία της κινητής συσκευής αναρρόφησης.
- ▶ Πατήστε το πλήκτρο σύνδεσης στη μονάδα του δέκτη αναβάθμισης για περίπου 3 δευτερόλεπτα, μέχρι η ένδειξη της φωτοδιόδου (LED) να αναβοσβήνει γρήγορα περιστρεφόμενα.
Η μονάδα του δέκτη αναβάθμισης είναι για 60 δευτερόλεπτα σε ετοιμότητα σύνδεσης.
Ακολουθήστε τις υποδείξεις στην εφαρμογή (App) Festool.
- ▶ Πατήστε το πλήκτρο MAN **[1-3]** στο τηλεχειριστήριο.

Το τηλεχειριστήριο είναι μόνιμα αποθηκευμένο στη μονάδα του δέκτη αναβάθμισης.



Η κινητή συσκευή αναρρόφησης μπορεί ταυτόχρονα να συνδεθεί με πέντε το πολύ τηλεχειριστήρια.

Ενεργοποίηση/απενεργοποίηση

Αφού συνδεθεί το τηλεχειριστήριο με την κινητή συσκευή αναρρόφησης, μπορεί να ενεργοποιηθεί και να απενεργοποιηθεί η κινητή συσκευή αναρρόφησης με το τηλεχειριστήριο.

- ▶ Ενεργοποιήστε την αυτόματη λειτουργία της κινητής συσκευής αναρρόφησης.

- ▶ Για την ενεργοποίηση/απενεργοποίηση πατήστε το πλήκτρο MAN στο τηλεχειριστήριο **[1-2]**.

i Όταν η κινητή συσκευή αναρρόφησης ενεργοποιήθηκε για πρώτη φορά με την μπαταρία και απενεργοποιηθεί με το τηλεχειριστήριο, τότε μια συνδεδεμένη μπαταρία χάνει την προσωρινή της σύνδεση με την κινητή συσκευή αναρρόφησης. Στη συνέχεια μπορεί να συνδεθεί η μπαταρία εκ νέου.

i Μια αποκατεστημένη σύνδεση ανάμεσα σε ένα τηλεχειριστήριο και στην κινητή συσκευή

αναρρόφησης παραμένει ακόμη και μετά τη χειροκίνητη απενεργοποίηση της κινητής συσκευής αναρρόφησης.

Αλλαγή της μπαταρίας του τηλεχειριστηρίου [5]

i Το τηλεχειριστήριο λειτουργεί με μια μπαταρία του τύπου CR 2032.

i Όταν ανοίξει η θήκη της μπαταρίας, συνιστάται η αντικατάσταση της στεγανοποίησης (20x1,3 mm).

1 Ανοίξτε το κλείστρο της θήκης της μπαταρίας.

- 2 Αντικαταστήστε την μπαταρία.
- 3 Κλείστε τη θήκη της μπαταρίας.

6.3 Μπαταρία

Σύνδεση της μπαταρίας με την κινητή συσκευή αναρρόφησης

- ▶ Ενεργοποιήστε την αυτόματη λειτουργία της κινητής συσκευής αναρρόφησης (βλέπε στις Οδηγίες λειτουργίας κινητής συσκευής αναρρόφησης).
- ▶ Όταν το ηλεκτρικό εργαλείο μπαταρίας ήταν ήδη σε λειτουργία, βεβαιωθείτε, ότι η ένδειξη χωρητικό-

τητας της μπαταρίας είναι οβηστή, για να καταστεί δυνατή η σύνδεση (μπορεί σε ορισμένες περιπτώσεις να διαρκέσει περισσότερο δευτερόλεπτα).

- ▶ Πατήστε το πλήκτρο σύνδεσης στην κινητή συσκευή αναρρόφησης **[2-1]** ή στο τηλεχειριστήριο **[1-1]** μία φορά.

Η φωτοдиодος (LED) στην κινητή συσκευή αναρρόφησης αναβοσβήνει αργά περιστρεφόμενα μπλε και η κινητή συσκευή αναρρόφησης είναι για 60 δευτερόλεπτα σε ετοιμότητα σύνδεσης.

- ▶ Ενεργοποιήστε το ηλεκτρικό εργαλείο μπαταρίας.

Η κινητή συσκευή αναρρόφησης λειτουργεί και η μπαταρία είναι συνδεδεμένη μέχρι τη χειροκίνητη απενεργοποίηση της κινητής συσκευής αναρρόφησης.



Όταν μια δεύτερη μπαταρία συνδεθεί με την κινητή συσκευή αναρρόφησης, διακόπτεται η σύνδεση της πρώτης μπαταρίας.

Αποσύνδεση της μπαταρίας από την κινητή συσκευή αναρρόφησης

Για τη διακοπή της σύνδεσης της μπαταρίας και της κινητής συσκευής αναρρόφησης, εκτελέστε ένα από τα ακόλουθα βήματα:

- Θέστε την κινητή συσκευή αναρρόφησης εκτός ρεύματος
- Τοποθετήστε την μπαταρία πάνω στον φορτιστή
- Συνδέστε την άλλη μπαταρία με την κινητή συσκευή αναρρόφησης

7 Συντήρηση και φροντίδα



ΠΡΟΕΙΔΟΠΟΙΗΣΗ

Κίνδυνος τραυματισμού, ηλεκτροπληξία

- ▶ Πριν από κάθε εργασία συντήρησης και φροντίδας απομακρύνετε πάντοτε την μπαταρία από το ηλεκτρικό εργαλείο!
- ▶ Όλες οι εργασίες συντήρησης και επισκευής, που απαιτούν το άνοιγμα του κελύφους του κινητήρα, επιτρέπεται να πραγματοποιούνται μόνο από ένα εξουσιοδοτημένο συνεργείο σέρβις πελατών.



Σέρβις πελατών και επισκευή μόνο από τον κατασκευαστή ή τα εξουσιοδοτημένα συνεργεία σέρβις: Πλησιέστερη διεύθυνση κάτω από: www.festool.com/service

8 Περιβάλλον



Μην πετάτε τη συσκευή στα οικιακά απορρίμματα!
Παραδώστε τις συσκευές, τα εξαρτήματα και τις συσκευασίες σε μια φιλική

προς το περιβάλλον ανακύκλωση. Προσέξτε τους ισχύοντες εθνικούς κανονισμούς.

Μόνο ΕΕ: Σύμφωνα με την Ευρωπαϊκή Οδηγία περί παλιών ηλεκτρικών και ηλεκτρονικών συσκευών και την εφαρμογή της στο εθνικό δίκαιο πρέπει οι μεταχειρισμένες ηλεκτρικές συσκευές να συλλέγονται ξεχωριστά και να προωθούνται σε μια φιλική προς το περιβάλλον ανακύκλωση.

Πληροφορίες για το REACH:
www.festool.com/reach

"Το λεκτικό σήμα "Bluetooth ®" και τα λογότυπα είναι καταχωρημένα εμπορικά σήματα της Bluetooth SIG, Inc. και κάθε χρήση αυτών των σημάτων από την

εταιρεία Festool GmbH πραγματοποιείται με τη σχετική άδεια χρήσης.

Πληροφορίες σχετικά με την προστασία των προσωπικών δεδομένων

Το ηλεκτρικό εργαλείο περιέχει ένα τσιπ για την αυτόματη αποθήκευση δεδομένων του εργαλείου και δεδομένων λειτουργίας. Τα αποθηκευμένα δεδομένα δεν περιλαμβάνουν απευθείας προσωπικές αναφορές.

Τα δεδομένα μπορούν να διαβαστούν χωρίς επαφή με ειδικές συσκευές και χρησιμοποιούνται από τη Festool αποκλειστικά για τη διάγνωση σφαλμάτων, τη διεκπεραίωση των επισκευών και της εγγύησης καθώς και για την καλυτέρευση της ποιότητας ή την περαιτέρω εξέλιξη του ηλεκτρικού εργαλείου. Οποιαδήποτε

Κρεικκαλαινεν

περαιτέρω χρήση των δεδομένων - χωρίς την κατηγορηματική συγκατάθεση του πελάτη - δεν πραγματοποιείται.

9 Άρση βλαβών

Πρόβλημα	Πιθανές αιτίες	Αντιμετώπιση
Στη κινητή συσκευή αναρρόφησης είναι καταμερισμένο ένα τηλεχειριστή-	Διαφορετικοί ιδιοκτήτες ή χρήστες της κινητής συ-	Επαναφορά της μονάδας του δέκτη αναβάθμισης Ενεργοποιήστε την αυτόματη λειτουργία της κινητής συσκευής

Πρόβλημα	Πιθανές αιτίες	Αντιμετώπιση
ριο, πάνω στο οποίο δεν υπάρχει πλέον καμία πρόσβαση.	σκευής αναρρόφησης.	αναρρόφησης (βλέπε στις Οδηγίες λειτουργίας κινητής συσκευής αναρρόφησης) και στη συνέχεια κρατήστε πατημένο το πλήκτρο σύνδεσης [2-1] για 10 δευτερόλεπτα, μέχρι να σβήσει

Πρόβλημα	Πιθανές αιτίες	Αντιμετώπιση	Πρόβλημα	Πιθανές αιτίες	Αντιμετώπιση
		<p>η περιστρεφόμενη φωτοδίοδος (LED).</p> <p>Όλες οι αποθηκευμένες συσκευές στη μονάδα του δέκτη αναβάθμισης διαγράφονται.</p>	<p>φησης δε λαμβάνει κανένα σήμα ενός συνδεδεμένου τηλεχειριστηρίου</p>	<p>σύνδεσης του τηλεχειριστηρίου και της κινητής συσκευής αναρρόφησης δεν ταιριάζει</p>	<p>Κρατήστε πατημένο το πλήκτρο σύνδεσης [1-1] και το πλήκτρο MAN στο τηλεχειριστήριο για 10 δευτερόλεπτα.</p> <p>Η ένδειξη της φωτοδίοδου (LED) αναβοσβήνει σε ματξέντα, όταν</p>
<p>Η κινητή συσκευή αναρρό-</p>	<p>Οι παράμετροι</p>	<p>Επαναφορά του τηλεχειριστηρίου</p>			

Kreikkalainen

Πρόβλημα	Πιθανές αιτίες	Αντιμετώπιση	Πρόβλημα	Πιθανές αιτίες	Αντιμετώπιση
	ζουν πλέον.	ολοκληρωθεί η επαναφορά. Το τηλεχειριστήριο μπορεί να συνδεθεί εκ νέου με την κινητή συσκευή αναρρόφησης (βλέπε στο κεφάλαιο 6.2 Τηλεχειριστήριο)	μένως επιτυχώς συνδεδεμένη μπαταρία δεν μπορεί να ελέγξει πλέον την κινητή συσκευή αναρρόφησης.	σκευή αναρρόφησης ενεργοποιήθηκε με την μπαταρία και απενεργοποιήθηκε με το τη-	την κινητή συσκευή αναρρόφησης βλέπε στο κεφάλαιο 6.3
Μια προηγou-	Η κινητή συ-	Σύνδεση της μπαταρίας με			

Πρόβλημα	Πιθανές αιτίες	Αντιμετώπιση	Πρόβλημα	Πιθανές αιτίες	Αντιμετώπιση
	<p>λεχειριστήριο. Το σήμα απενεργοποίησης του τηλεχειριστηρίου έχει προτεραιότητα</p>			<p>τα από την τρέχουσα συνδεδεμένη μπαταρία, έτσι ώστε η σύνδεση της μπαταρίες</p>	



Kreikkalainen



Πρόβλημα	Πιθανές αιτίες	Αντιμετώπιση
	καταργείται.	

Obsah

1	Symboly.....	361
2	Všeobecné bezpečnostné upozornenia.....	362
3	Technické údaje.....	363
4	Používanie na určený účel.....	363
5	Prvky zariadenia.....	364
6	Prevádzka.....	365
7	Údržba a starostlivosť...	372
8	Životné prostredie.....	373
9	Odstraňovanie porúch...	374

1 Symboly

Symbol	Význam
	Varovanie pred všeobecným nebezpečenstvom
	Varovanie pred zásahom elektrickým prúdom

Symbol	Význam
	Prečítajte si návod na obsluhu, bezpečnostné upozornenia!
	Nedávajte do domového odpadu.

a pokynov môže zapríčiniť zásah elektrickým prúdom, požiar a/alebo ťažké zranenia.

Všetky bezpečnostné upozornenia a návody si odložte, aby ste ich mohli v budúcnosti použiť.

2 Všeobecné bezpečnostné upozornenia



Varovanie! Prečítajte si všetky bezpečnostné upozornenia a pokyny. Zanedbanie pri dodržiavaní bezpečnostných upozornení

3 Technické údaje

Dialkové ovládanie CT-F I

Prijímací modul dovybavenia CT-F I/M

Frekvencia 2 402 Mhz
– 2 480
Mhz

Ekvivalentný izotropný výkon žiarenia (EIRP) < 10 dBm

bilný vysávač, keď je na mobilnom vysávači namontovaný prijímací modul dovybavenia. Prijímací modul dovybavenia je možné použiť na všetkých mobilných vysávačoch s modulovou komorou (CT 26/36/48).



Pri používaní, ktoré nie je v súlade s určením, preberá záruku používateľ.

4 Používanie na určený účel

Dialkovým ovládaním je tak ako pomocou akumulátora Bluetooth v kombinácii s akumulátorovým elektrickým náradím možné automaticky zapnúť a vypnúť mo-

5 Prvky zariadenia

Prijímací modul dovybavenia

Diaľkové ovládanie

[1-1] Tlačidlo na spojenie

LED displej

Tlačidlo MAN (manuálne zapnutie)

Uchytenie upevňovacích pásov diaľkového ovládania

Upevňovacie pásy diaľkového ovládania (Ø 27/Ø 36)

[2-1] Tlačidlo na spojenie

LED displej

Uvedené obrázky* sa nachádzajú na začiatku návodu na používanie.

* Obrázky sa môžu líšiť od originálu.

6 Prevádzka**POZOR**

Nebezpečenstvo poranenia, neočakávané spustenie mobilného vysávača

- Pred akýmkoľvek prácou s mobilným vysávačom skontrolujte, ktoré diaľkové ovládanie a ktoré elektrické náradie je pripojené k mobilnému vysávaču!

6.1 Prijímací modul dovybavenia**VAROVANIE**

Nebezpečenstvo poranenia, úraz elektrickým prúdom

- Pred všetkými prácami na stroji vždy vytiahnite zástrčku sieťovej šnúry zo zásuvky!
- Montáž prijímacieho modulu dovybavenia môže vykonávať len autorizovaný elektrikár.
- Po montáži vykonajte elektrickú vizuálnu kontrolu podľa príslušných platných predpisov.

Slovenský

Montáž [4]

- 1** Odstráňte skrutky s vnútorným šesťhranom na clone hore a dole.
- 2** Odnímte kryt mobilného vysávača.
- 3** Prijímací modul dovybavenia pripojte k elektronike na mobilnom vysávači.
- 4** Utiahnite skrutky s vnútorným šesťhranom na prijímacom module dovybavenia hore a dole.

LED displej

LED displej zobrazuje funkciu Bluetooth prijímacieho modulu dovybavenia:



pomaly rotujúce blikanie namodro

pripravené na dočasné pripojenie akumulátorového elektrického náradia



rýchle rotujúce blikanie namodro

pripravené na trvalé pripojenie diaľkového ovládania

Zapojenie mobilného koncového zariadenia

V predaji od polovice roka 2018.

Na kontrolu dostupnosti updatu softvéru rozširujúceho alebo zlepšujúceho existujúcich funkcií prijímacieho modulu

dovybavenia je možné vytvoriť spojenie Bluetooth pomocou aplikácie Festool.

- ▶ Držte stlačené tlačidlo na spojení na prijímacom module dovybavenia, kým LED displej nezačne rýchlo rotujúco blikáť.

Akumulátor je na 60 sekúnd pripravený na pripojenie.

Postupujte podľa pokynov v aplikácii Festool.

6.2 Diaľkové ovládanie

Montáž

- ▶ Diaľkové ovládanie pripevnite príslušnou upevňovaciu páskou **[1-5]** na saciu hadicu **[3]**.

LED displej

LED displej zobrazuje okrem funkcie Bluetooth stav nabitia diaľkového ovládania:



1x zablikanie namodro

Aktivovanie tlačidla na spojenie **[1-1]** alebo tlačidla MAN **[1-3]** registrované.



1x purpurové bliknutie

Bol vykonaný reset diaľkového ovládania.



blikanie načerveno

Batéria diaľkového ovládania je takmer prázdna a je potrebné ju vymeniť.

Zapojenie mobilného koncového zariadenia

V predaji od polovice roka 2018.

Na kontrolu dostupnosti updatu softvéru rozširujúceho alebo zlepšujúceho existujúcich funkcií prijímacieho modulu dovybavenia je možné vytvoriť spojenie Bluetooth pomocou aplikácie Festool.

- ▶ Stlačte tlačidlo na spojenie na diaľkovom ovládaní, kým nezačne LED indikácia pulzovať namodro. Akumulátor je na 60 sekúnd pripravený na pripojenie. Postupujte podľa pokynov v aplikácii Festool.

Spojenie diaľkového ovládania s mobilným vysávačom



Keď je súčasťou dodávky aj diaľkové ovládanie a prijímací modul dovybavenia, je spojenie medzi prístrojmi prednastavené a tento krok môžete preskočiť.

- i** Na prepojenie diaľkového ovládania s iným mobilným vysávačom je potrebné vykonať reset diaľkového ovládania (pozri kapitolu Odstraňovanie chýb).
- ▶ Aktivujte režim automatiky mobilného vysávača.
 - ▶ Stlačte tlačidlo na spojenie na prijímacom module dovybavenia na cca 3 sekundy, kým LED indikácia nezačne rýchlo rotujúco blikať. Akumulátor je na 60 sekúnd pripravený na pripojenie. Postupujte podľa pokynov v aplikácii Festool.
 - ▶ Stlačte tlačidlo MAN **[1-3]** na diaľkovom ovládaní. Diaľkové ovládanie je trvale uložené v prijímacom module dovybavenia.
- i** Mobilný vysávač je možné spojiť až s piatimi diaľkovými ovládania naraz.

Zapínanie/vypínanie

Po spojení diaľkového ovládania s mobilným vysávačom je možné zapínať a vypínať mobilný vysávač prostredníctvom diaľkového ovládania.

- ▶ Aktivujte režim automatiky mobilného vysávača.

- ▶ Na zapnutie/vypnutie stlačte tlačidlo MAN na diaľkovom ovládaní [1-2].

i Ak bol mobilný vysávač na začiatku zapnutý prostredníctvom akumulátora a vypnutý diaľkovým ovládaním, stráca pripojený akumulátor svoje dočasné spojenie s mobilným vysávačom. Následne sa akumulátor pripojí znovu.

i Spojenie vytvorené medzi diaľkovým ovládaním a mobilným vysávačom zostane pretrvávajúť aj po manuálnom vypnutí mobilného vysávača.

Výmena batérie diaľkového ovládania [5]

i Diaľkové ovládanie sa prevádzkuje s batériou typu CR 2032.

i Keď sa otvorí priečinok batérie, odporúčame vymeniť tesnenie (20 x 1,3 mm).

1 Otvorte uzáver priečinku batérie.

2 Vymeňte batériu.

3 Zatvorte priečinok batérie.

6.3 Akumulátor

Spojenie akumulátora s mobilným vysávačom

- ▶ Aktivujte režim automatiky mobilného vysávača (pozri návod na obsluhu mobilného vysávača).
- ▶ Ak už bolo akumulátorové elektrické náradie v prevádzke, uistite sa, aby indikátor kapacity akumulátora zhasol, aby bolo spojenie možné (v ojedinelých prípadoch to môže trvať niekoľko sekúnd).
- ▶ Stlačte jedenkrát tlačidlo na spojenie na mobilnom vysávači **[2-1]**

alebo na diaľkovom ovládaní **[1-1]**.

LED na prijímacom module dovybavenia pomaly bliká rotujúco na modro a mobilný vysávač je na 60 sekúnd pripravený na pripojenie.

- ▶ Zapnite akumulátorové elektrické náradie.

Mobilný vysávač beží a akumulátor je pripojený až do manuálneho vypnutia mobilného vysávača.



Ak sa s mobilným vysávačom spojí druhý akumulátor, spojenie s prvým akumulátorom sa preruší.

Odpojenie akumulátora od mobilného vysávača

Na odpojenie akumulátora a mobilného vysávača vykonajte nasledujúce kroky:

- Odpojte mobilný vysávač od napájania
- Vložte akumulátor do nabíjačky
- Spojte akumulátor s iným mobilným vysávačom

7 Údržba a starostlivosť



VAROVANIE

Nebezpečenstvo poranenia, úraz elektrickým prúdom

- Pred všetkými údržbovými prácami a prácami spojenými so starostlivosťou o náradie vždy vyberte akumulátor z elektrického náradia!
- Akékoľvek údržby a opravy, ktoré si vyžadujú otvorenie krytu motora, smie vykonávať iba autorizovaný zákaznícky servis.



Zákaznícky servis a opravy smie vykonávať len výrobca alebo servisy: Adresa najbližšieho servisu na: www.festool.sk/service

8 Životné prostredie



Náradie nevyhadzujte do domáceho odpadu! Náradie, príslušenstvo a obaly odovzdajte na recykláciu v súlade s ochranou život-

ného prostredia. Dodržiavajte platné národné predpisy.

Len EÚ: Podľa európskej smernice o odpade z elektrických a elektronických zariadení a jej presadení v národnom práve sa musia použité elektrické prístroje separovať a odovzdávať na recykláciu v súlade s predpismi na ochranu životného prostredia.

Informácie o nariadení REACH: www.festool.com/reach

Značka a logo Bluetooth® sú ochranné známky Bluetooth SIG, Inc. a akékoľvek použitie tejto značky spoločnosťou Festool GmbH sa uskutočňuje na základe licencie.

Informácie o ochrane údajov

Elektrické náradie má čip na automatické ukladanie údajov o náradí a prevádzkových údajov. Uložené údaje neobsahujú priame osobné údaje.

Údaje sa dajú prečítať bezkontaktné špeciálnymi zariadeniami a firma Fe-

stool ich použije výlučne na diagnostiku chýb, vybavenie opráv a záruk, ako aj na zlepšenie kvality, príp. ďalší vývoj elektrického náradia. Údaje sa nebudú používať na iné účely bez výslovného súhlasu zákazníka.

9 Odstraňovanie porúch

Problém	Možné príčiny	Náprava
Mobilnému vysávaču je pridelené diaľkové ovládanie, na ktoré už nie je možný prístup.	Rôzni majitelia, resp. používatelia mobilného vysávača.	Reset prijímacieho modulu dovybavenia Aktivujte režim automatiky mobilného vysávača (pozri návod na obsluhu mobilného vysávača) a následne 10 sekúnd držte stlačené tlačidlo na spo-



Problém	Možné príčiny	Náprava
		<p>jenie [2-1], kým rotujúca LED nezhasne.</p> <p>Všetky uložené zariadenia v prijímacom module dovybavenia sa vymažú.</p>
<p>Mobilný vysávač neprijíma signály pripojeného diaľkového ovládania</p>	<p>Spájacie parametre diaľkového ovládania a mobilného vysávača sa prestali zhodovať.</p>	<p>Reset diaľkového ovládania</p> <p>Tlačidlo na spojenie [1-1] a tlačidlo MAN na diaľkovom ovládaní stlačte na 10 sekúnd.</p> <p>Po vykonaní resetu bliká LED purpurovo. Diaľkové ovládanie je možné znovu spojiť s mobil-</p>

Problém	Možné príčiny	Náprava
<p>Predtým úspešne pripojený akumulátor už nie je možné ovládať pomocou mobilného vysávača.</p>	<p>Mobilný vysávač bol zapnutý pomocou akumulátora a vypnutý diaľkovým ovládaním. Signál vypnutia diaľkovým ovládaním má prednosť pred práve pripojeným akumulátorom, takže sa spojenie s akumulátorom zrušilo.</p>	<p>ným vysávačom (pozri kapitolu 6.2 Diaľkové ovládanie)</p> <p>Spojenie akumulátora s mobilným vysávačom pozri kapitolu 6.3</p>

Cuprins

1	Simboluri.....	377
2	Instrucțiuni generale privind siguranța.....	378
3	Date tehnice.....	379
4	Utilizarea conform destinației.....	379
5	Elementele aparatului..	380
6	Funcționare.....	381
7	Avertisment și întreținere.....	389
8	Mediul înconjurător.....	390
9	Remedierea defecțiunilor.....	391

1 Simboluri

Simbol	Semnificație
	Avertisment privind un pericol general
	Avertisment privind electrocutarea

Simbol	Semnificație
--------	--------------



Citiți instrucțiunile privind siguranța din cadrul manualului de utilizare!



Nu eliminați aparatul împreună cu deșeurile menajere.

cațiilor se poate solda cu electrocutări, incendii și/sau răniri grave.

Păstrați toate instrucțiunile de protecție a muncii și manualele în vederea consultării ulterioare.

2 Instrucțiuni generale privind siguranța



Avertisment! Citiți toate instrucțiunile privind siguranța și indicațiile. Nerespectarea instrucțiunilor privind siguranța și indi-

3 Date tehnice

Sistem de comandă de la distanță	CT-F I
----------------------------------	--------

Modul de recepție post-echipare	CT-F I/M
---------------------------------	----------

Frecvența	2402 Mhz – 2480 Mhz
-----------	---------------------------

Putere de radiație izotropă echivalentă (EIRP)	< 10 dBm
------------------------------------------------	----------

combinație cu o sculă electrică cu acumulator pot porni și opri automat un aspirator mobil dacă la aspiratorul mobil este montat un modul de recepție post-echipare. Modulul de recepție post-echipare poate fi utilizat la toate aspiratoarele mobile cu locaș pentru module (CT 26/36/48).



În cazul utilizării neconforme cu destinația, utilizatorul este singurul răspunzător.

4 Utilizarea conform destinației

Sistemul de comandă de la distanță, precum și un acumulator Bluetooth în

5 Elementele aparatului

Modul de recepție post-echipare

Sistemul de comandă de la distanță

[1-1] Tastă de conectare

Afișaj cu LED-uri

Tastă MAN (pornire manuală)

Adaptor pentru benzile de fixare a sistemului de comandă de la distanță

Benzi de fixare a sistemului de comandă de la distanță (\emptyset 27/ \emptyset 36)

[2-1]

Tastă de conectare

Afișaj cu LED-uri

Imaginile indicate* se află la începutul instrucțiunilor de funcționare.

* Imaginile pot diferi față de original.

6 Funcționare**PRECAUȚIE****Pericol de accidentare în cazul pornirii bruște a aspiratorului mobil**

- ▶ Înainte de a utiliza aspiratorul mobil, verificați care sistem de comandă de la distanță și care sculă electrică cu acumulator este conectat(ă) cu aspiratorul mobil!

6.1**Modulul de recepție post-echipare****AVERTISMENT****Pericol de rănire, electrocutare**

- ▶ Înainte de efectuarea oricăror lucrări la mașină, scoateți întotdeauna ștecherul din priza de alimentare electrică!
- ▶ Montarea modulului de recepție post-echipare este permisă numai dacă este realizată de un electrician calificat autorizat.
- ▶ După montare, se va efectua o verificare electrică de securitate conform regulamentelor în vigoare.

Montarea [4]

1 Scoateți șuruburile cu cap hexagonal înecat din părțile superioară și inferioară ale măștii.

2 Demontați masca de la aspiratorul mobil.

3 Cuplați modulul de recepție post-echipare în mod corespunzător cu blocul electronic de la aspiratorul mobil.

4 Strângeți ferm șuruburile cu cap hexagonal înecat din părțile superioară și inferioară ale modulului de recepție post-echipare.

Afișaj cu LED-uri

Afișajul cu LED-uri indică funcționalitatea sistemului Bluetooth al modulului de recepție post-echipare:



Aprindere intermitentă în albastru cu rotație lentă

Pregătit pentru conectarea temporară a unei scule electrice cu acumulator



Aprindere intermitentă în albastru cu rotație rapidă

Pregătit pentru conectarea permanentă a unui

sistem de comandă de la distanță

Conectarea unui dispozitiv terminal mobil

Disponibil de la jumătatea anului 2018.

Pentru a verifica dacă sunt disponibile actualizările ale software-ului care extind funcționalitatea modului de recepție post-echipare sau optimizează funcțiile existente, se poate constitui o conexiune Bluetooth cu aplicația Festool.

- ▶ Apăsați tasta de conectare de la modulul de recepție post-echipare până când afișajul cu LED-uri se aprinde intermitent cu rotație rapidă .

Modulul de recepție post-echipare este pregătit pentru conectare timp de 60 de secunde.

Urmați instrucțiunile din cadrul aplicației Festool.

6.2 Sistemul de comandă de la distanță

Montarea

- ▶ Atașați sistemul de comandă de la distanță cu banda de fixare corespunzătoare **[1-5]** la furtunul de aspirare **[3]**.

Afișaj cu LED-uri

Pe lângă funcția Bluetooth, afișajul cu LED-uri de la sistemul de comandă de

la distanță afișează starea de încărcare a acestuia:



1 aprindere intermitentă în albastru

Înregistrați activitatea tastei de conectare **[1-1]** sau tastei MAN **[1-3]**.



1 aprindere intermitentă în magenta

Resetarea sistemului de comandă de la distanță a reușit.



Aprindere intermitentă în roșu

Bateria de la sistemul de comandă de la distanță este

aproape descărcată și trebuie să fie înlocuită.

Conectarea unui dispozitiv terminal mobil

Disponibil de la jumătatea anului 2018.

Pentru a verifica dacă există o actualizare a software-ului, care extinde funcționalitatea sistemului de comandă de la distanță sau optimizează funcțiile existente, se poate realiza o conexiune Bluetooth cu aplicația Festool.

- ▶ Apăsați tasta de conectare de la sistemul de comandă de la distanță până când afișajul cu LED-uri se aprinde intermitent în albastru.

Modulul de recepție post-echipare este pregătit pentru conectare timp de 60 de secunde.

Urmați instrucțiunile din cadrul aplicației Festool.

Conectarea sistemului de comandă de la distanță cu aspiratorul mobil



Dacă în pachetul de livrare este inclus sistemul de comandă de la distanță și modulul de recepție post-echipare, conexiunea dintre aparate este presetată și această etapă poate fi omisă.



Pentru a putea conecta un sistem de comandă de la dis-

tanță cu un alt aspirator mobil, trebuie efectuată o resetare a sistemului de comandă de la distanță (consultați capitolul Remedierea defecțiunilor).

- ▶ Activați modul automat al aspiratorului mobil.
- ▶ Apăsați și mențineți apăsată tasta de conectare de la modulul de recepție post-echipare timp de aproximativ 3 secunde până când afișajul cu LED-uri se aprinde intermitent cu rotație rapidă .

Modulul de recepție post-echipare este pregătit pentru conectare timp de 60 de secunde.

Urmați instrucțiunile din cadrul aplicației Festool.

- ▶ Apăsați tasta MAN **[1-3]** de la sistemul de comandă de la distanță. Sistemul de comandă de la distanță este salvat permanent în modulul de recepție post-echipare.



Aspiratorul mobil poate fi conectat concomitent cu până la cinci sisteme de comandă de la distanță.

Pornirea/oprirea

După ce sistemul de comandă de la distanță a fost conectat cu aspiratorul mobil, acesta din urmă poate fi pornit și oprit cu sistemul de comandă de la distanță.

- ▶ Activați modul automat al aspiratorului mobil.
- ▶ Pentru pornire/oprire, apăsați tasta MAN de la sistemul de comandă de la distanță **[1-2]**.



Dacă aspiratorul mobil a fost pornit inițial cu acumulatorul și este oprit de la sistemul de comandă de la distanță, legătura temporară dintre

acumulator și aspiratorul mobil este pierdută. Ulterior, acumulatorul poate fi reconectat.



O legătură stabilită între un sistem de comandă de la distanță și aspiratorul mobil se păstrează permanent și după oprirea manuală a aspiratorului mobil.

Înlocuirea bateriei sistemului de comandă de la distanță [5]



Sistemul de comandă de la distanță este acționat cu o baterie de tipul CR 2032.



În cazul deschiderii compartimentului bateriilor, este recomandată înlocuirea garniturii (20x1,3 mm).



Deschideți blocatorul compartimentului bateriei.



Înlocuiți bateria.



Închideți compartimentul bateriei.

6.3 Acumulatorul

Conectarea acumulatorului la aspiratorul mobil

- ▶ Activați modul automat al aspiratorului mobil (consultați manualul de utilizare al aspiratorului mobil).
- ▶ Dacă scula electrică cu acumulator a fost pusă deja în funcțiune, asigurați-vă că indicatorul de capacitate al acumulatorului este stins, pentru ca stabilirea legăturii să fie posibilă (în anumite cazuri, poate dura mai multe secunde).

- ▶ Apăsați o dată tasta de conectare de la aspiratorul mobil **[2-1]** sau de la sistemul de comandă de la distanță **[1-1]**.

LED-ul de la aspiratorul mobil se aprinde intermitent în albastru cu rotație lentă și aspiratorul mobil este pregătit pentru conectare timp de 60 de secunde.

- ▶ Porniți scula electrică cu acumulator.

Aspiratorul mobil pornește și acumulatorul este conectat până la oprirea manuală a aspiratorului mobil.



Dacă se conectează un al doilea acumulator cu aspiratorul mobil, se întrerupe legătura cu primul acumulator.

Separarea dintre acumulator și aspiratorul mobil

Pentru a întrerupe legătura dintre acumulator și aspiratorul mobil, parcurgeți una dintre următoarele etape:

- Întrerupeți alimentarea electrică a aspiratorului mobil
- Amplasați acumulatorul pe încărcător
- Conectați celălalt acumulator la aspiratorul mobil

7 Avertisment și întreținere



AVERTISMENT

Pericol de rănire, electrocutare

- ▶ Înainte de efectuarea tuturor lucrărilor de întreținere și îngrijire, scoateți întotdeauna acumulatorul din sula electrică!
- ▶ Toate lucrările de întreținere și reparațiile care necesită deschiderea carcasei motorului trebuie efectuate numai într-un atelier autorizat al serviciului de asistență pentru clienți.



Serviciul de asistență pentru clienți și reparațiile sunt asigurate numai de producător sau de atelierelor de service: Pentru cel mai apropiat sediu, accesați: www.festool.com/service

8 Mediul înconjurător



Nu eliminați aparatul împreună cu deșeurile menajere! Aparatele, accesoriile și ambalajul trebuie să fie reciclate conform

normelor de mediu. Respectați normele naționale aflate în vigoare.

Numai pentru UE: Conform directivei europene privind aparatele electrice și electronice uzate și transpunerea în legislația națională, sculele electrice trebuie să fie colectate separat și depuse la centre de reciclare în conformitate cu normele de mediu.

Informații de REACH: www.festool.com/reach

Marca verbală și siglele „Bluetooth®” sunt mărci înregistrate ale Bluetooth

SIG, Inc. și orice utilizare a acestor mărci de către Festool GmbH se realizează sub licență.

Informații privind protecția datelor

Scula electrică conține un cip pentru salvarea automată a datelor mașinii și a datelor de lucru. Datele salvate nu conțin referiri directe la utilizator.

Datele pot fi exportate fără contact cu aparate speciale și sunt utilizate de Festool exclusiv pentru diagnoza pe baza erorilor, derularea reparațiilor și garanției, precum și pentru îmbunătățirea calității, respectiv perfecționarea sculei electrice. Fără aprobarea explicită a clientului, datele nu vor fi utilizate în afara acestui cadru.

9 Remedierea defecțiunilor

Problemă	Cauzele posibile	Mijloace de remediere
La aspiratorul mobil este atribuit un sistem de comandă de la distanță la	Posesori sau utilizatori diferiți ai aspiratorului mobil.	Resetați modulul de recepție post-echipare Activați modul automat al aspiratorului mobil (consultați manualul de exploatare al as-

Problemă	Cauzele posibile	Mijloace de remediere
<p>care nu mai există acces.</p>		<p>piratorului mobil), iar apoi mențineți apăsată tasta de conectare [2-1] timp de 10 secunde, până când LED-ul rotativ se stinge.</p> <p>Toate aparatele salvate în modulul de recepție post-echipare sunt șterse.</p>
<p>Aspiratorul mobil nu recepționează semnale de la un sistem de comandă de la distanță conectat</p>	<p>Parametrii de conectare de la sistemul de comandă de la distanță și aspiratorul mobil nu mai coincid.</p>	<p>Resetați sistemul de comandă de la distanță</p> <p>Mențineți apăsată timp de 10 secunde tasta de conectare [1-1] și tasta MAN de la sistemul de comandă de la distanță.</p>

Problemă	Cauzele posibile	Mijloace de remediere
		<p>Dacă resetarea a reușit, afișajul cu LED-uri se aprinde intermitent în magenta. Sistemul de comandă de la distanță poate fi conectat din nou cu aspiratorul mobil (consultați capitolul 6.2 Sistemul de comandă de la distanță)</p>
<p>Un pachet de acumulatori conectat cu succes în prealabil nu mai poate controla aspiratorul mobil.</p>	<p>Aspiratorul mobil a fost pornit cu acumulatorul și oprit de la sistemul de comandă de la distanță. Semnalul de oprire al sistemului de comandă de la distanță are prioritate față de acu-</p>	<p>Conectarea acumulatorului cu aspiratorul mobil consultați capitolul 6.3</p>

Problemă	Cauzele posibile	Mijloace de remediere
	mulatorul tocmai conectat, astfel încât legătura acumulatorului se anulează.	

İçindekiler

1 Semboller.....	395
2 Genel Güvenlik Uyarıları.....	396
3 Teknik özellikler.....	396
4 Kullanım amacına uygun kullanım.....	397
5 Cihaz elemanları.....	397
6 İşletim.....	398
7 Bakım ve kontrol.....	406
8 Çevre.....	406
9 Arıza giderme.....	408

1 Semboller

Sembol

Anlamı



Genel tehlike ikazı



Elektrik çarpma tehlikesi

Sembol

Anlamı



Kullanım kılavuzunu ve güvenlik uyarılarını okuyun!



Evsel atıklar içine atmayın.

2 Genel Güvenlik Uyarıları



Uyarı! Tüm güvenlik uyarılarını ve talimatları okuyun. İş güvenliğine ve talimatlara uyulmaması durumunda elektrik çarp-

ması, yangın ve/veya ağır yaralanmalar meydana gelebilir.

Tüm güvenlik uyarıları ve talimatlar gelecekte de kullanmak için muhafaza edilmelidir.

3 Teknik özellikler

Uzaktan kumanda CT-F I

Ek donanım alıcı modülü CT-F I/M

Frekans 2402 Mhz – 2480 Mhz

Eşdeğer izotrop ışıma gücü (EIRP) < 10 dBm

4 Kullanım amacına uygun kullanım

Uzaktan kumanda veya Bluetooth akü bir akülü elektrikli el aleti ile bağlantılı olarak bir mobil toz emiciyi otomatik olarak açabilir veya kapatabilir, ama bunun için mobil toz emicide bir ek donanım alıcı modülü mevcut olmalıdır. Ek donanım alıcı modülü, modül yuvasına sahip tüm mobil toz emicilere takılabilir (CT 26/36/48).



Testerenin kullanım amacına uygun kullanılmamasından kaynaklanan hasarlardan kullanıcı sorumludur.

5 Cihaz elemanları

Uzaktan kumanda

- [1-1]** Bağlantı tuşu
- LED gösterge
- MAN tuşu (manuel açma)
- Uzaktan kumanda sabitleme bantları için yuva

Uzaktan kumanda sabitleme bantları (Ø 27/Ø 36)

Türkçe

Ek donanım alıcı modülü

[2-1] Bağlantı tuşu

LED gösterge

Belirtilen şekiller* kullanım kılavuzunun ilk sayfasında bulunur.

* Şekiller orijinallerden farklı olabilir.

6 İşletim



DİKKAT

Yaralanma tehlikesi, Mobil toz emicinin beklenmeyen şekilde çalışmaya başlaması

- Mobil toz emici ile yapılan tüm çalışmalardan önce, mobil toz emiciye hangi uzaktan kumandanın ve hangi akülü elektrikli el aletinin bağlı olduğunu kontrol edin!

6.1 Ek donanım alıcı modülü



UYARI

Yaralanma tehlikesi, Elektrik çarpması

- ▶ Makinede yapacağınız tüm çalışmalardan önce daima elektrik fişini prizden çekin!
- ▶ Ek donanım alıcı modülü montajı sadece yetkili bir elektrik teknisyeni tarafından yürütülebilir.
- ▶ Montaj sonrasında ilgili yönetmeliklere uygun olarak bir elektriksel güvenlik testi yürütülmelidir.

Montaj [4]

- 1 Kapağın üstündeki ve altındaki iç altıgen vidaları sökün.
- 2 Mobil toz emici üzerindeki kapağı çıkarın.
- 3 Ek donanım alıcı modülünü, elektroniğe uygun biçimde mobil toz emiciye takın.
- 4 Ek donanım alıcı modülünün üstündeki ve altındaki iç altıgen vidaları sıkın.

LED gösterge

LED gösterge ek donanım alıcı modülünün Bluetooth fonksiyonlarını gösterir:



Yavaşça dönen ve yanıp sönen mavi ışık

Akülü elektrikli el aletiyle geçici olarak bağlantı kurmaya hazır



Hızlı dönen ve yanıp sönen mavi ışık

Uzaktan kumanda ile kalıcı bağlantı kurmaya hazır

olmadığını kontrol etmek için Festool uygulaması ile bir Bluetooth bağlantısı kurulabilir.

► LED göstergesi hızla ve döner biçimde yanıp sönmeye başlayana kadar ek donanım alıcı modülündeki bağlantı tuşuna basın .

Ek donanım alıcı modülü 60 saniye süreyle bağlantıya hazırdır.

Festool uygulamasındaki talimatlara uyun.

Mobil uç cihaz bağlantısı

2018'in ortasından itibaren temin edilebilir.

Ek donanım alıcı modülü fonksiyonaltisini geliştiren veya mevcut fonksiyonları iyileştiren bir yazılım güncellemesi olup

6.2 Uzaktan kumanda

Montaj

- Uzaktan kumandayı ilgili sabitleme bandı **[1-5]** ile emme hortumuna yerleştirin **[3]**.

LED gösterge

Uzaktan kumandanın LED göstergesi, Bluetooth fonksiyonlarına ek olarak uzaktan kumandanın şarj durumunu da gösterir:



1x mavi yanıp sönme



Bağlantı tuşuna **[1-1]** veya MAN tuşuna **[1-3]** basıldığı kaydedildi.

1x mor yanıp sönme

Uzaktan kumanda sıfırlandı.



kırmızı yanıp sönme

Uzaktan kumanda pili neredeyse boşalmış ve değiştirilmesi gerekiyor.

Mobil uç cihaz bağlantısı

2018'in ortasından itibaren temin edilebilir.

Uzaktan kumanda fonksiyonlitesini geliştiren veya mevcut fonksiyonları iyileştiren bir yazılım güncellemesi olup olmadığını kontrol etmek için Festool uy-

Turkce

gulaması ile bir Bluetooth bağlantısı kurulabilir.

- ▶ Uzaktan kumandanın bağlantı tuşuna , LED gösterge mavi yanıp sönene kadar basın.
Ek donanım alıcı modülü 60 saniye süreyle bağlantıya hazırdır.
Festool uygulamasındaki talimatlara uyun.

Mobil toz emici ile uzaktan kumanda arasında bağlantı kurulması

- ① Teslimat kapsamında uzaktan kumanda ve ek donanım alıcı modülü mevcutsa cihazlar arasındaki bağlantı önce-

den ayarlanmıştır ve bu adım atlanabilir.



Bir uzaktan kumanda ile bir başka mobil toz emici arasında bağlantı kurabilmek için uzaktan kumandanın sıfırlanması gereklidir (bkz. Hata giderme bölümü).

- ▶ Mobil toz emicinin otomatik modunu etkinleştirin.
- ▶ Ek donanım alıcı modülündeki bağlantı tuşuna yakl. 3 saniye süreyle, LED gösterge hızlı ve döner şekilde yanıp sönene kadar basın .

Ek donanım alıcı modülü 60 saniye süreyle bağlantıya hazırdır.

Festool uygulamasındaki talimatlara uyun.

- ▶ Uzaktan kumandadaki MAN tuşuna **[1-3]** basın.

Uzaktan kumanda ek donanım alıcı modülünde kalıcı olarak kaydedilmiştir.



Mobil toz emici aynı anda maksimum beş uzaktan kumandaya bağlanabilir.

Açma/kapatma

Uzaktan kumanda mobil toz emiciye bağlandıktan sonra, mobil toz emici

uzaktan kumanda ile açılabilir ve kapatılabilir.

- ▶ Mobil toz emicinin otomatik modunu etkinleştirin.
- ▶ Açma/Kapatma için uzaktan kumandadaki MAN tuşuna **[1-2]** basın.



Mobil toz emici eğer akü ile birlikte açılmış ve uzaktan kumanda ile kapatılmışsa bağlı olan akü ile mobil toz emici arasındaki geçici bağlantı kopar. Ardından akü ile yeniden bağlantı kurulabilir.

Turkce



Uzaktan kumanda ile mobil toz emici arasındaki bağlantı, mobil toz emici manuel olarak kapatılırsa aynen korunur.



Pili değiştirin.



Pil gözünü kapatın.

Uzaktan kumanda pilinin değiştirilmesi [5]



Uzaktan kumanda CR 2032 tipi pille çalışır.



Pil gözü açıldığında contayı (20x1,3mm) değiştirmeniz önerilir.



Pil gözünün kilidini açın.

6.3 Akü

Akünün mobil toz emiciye bağlanması

- ▶ Mobil toz emicinin otomatik modunu etkinleştirin (bkz. Mobil toz emici kullanım kılavuzu).
- ▶ Akülü elektrikli el aleti zaten kullanımda ise akünün kapasite göstergesinin sönük olduğundan emin olun, ancak bu durumda bağlantı kurmak mümkün olur

(bazı durumlarda birkaç saniye sürebilir).

- ▶ Mobil toz emicideki **[2-1]** veya uzaktan kumandadaki **[1-1]** bağlantı tuşuna bir kere basın.
Mobil toz emici üzerindeki LED yavaşça yanıp sönen ve dönen mavi ışık gösteriyor ve mobil toz emici 60 saniye süreyle bağlantıya hazır.
- ▶ Akülü elektrikli el aletini açın.
Mobil toz emici de çalışır ve akü, mobil toz emici manuel olarak kapatılana kadar bağlı kalır.



Mobil toz emiciye ikinci bir akü bağlandığında ilk akünün bağlantısı kesilir.

Akünün mobil toz emici bağlantısının kesilmesi

Akü ile mobil toz emici arasındaki bağlantıyı kesmek için aşağıdaki adımlardan birini gerçekleştirin:

- Mobil toz emiciyi akımsız hale getirmek
- Aküyü şarj cihazına yerleştirmek
- Mobil toz emici ile başka bir akü arasında bağlantı kurmak

7 Bakım ve kontrol



UYARI

Yaralanma tehlikesi, Elektrik çarpması

- Tüm bakım ve onarım çalışmalarında aküyü elektrikli el aletinden çıkarın!
- Motor gövdesinin açılmasını gerektiren tüm bakım ve onarım çalışmaları sadece yetkili bir müşteri hizmetleri servisi tarafından gerçekleştirilmelidir.



Müşteri hizmetleri ve onarım Sadece üretici veya yetkili servisler tarafından:
En yakın adres: www.festool.com/servisce

8 Çevre



Aleti evsel atıklar içine atmayın! Aletleri, aksesuar ve ambalaj malzemelerini çevreye uygun geri dönüşüm sistemine teslim

edin. Geçerli ulusal yönetmelikleri dik-kate alın.

Sadece AB ülkeleri için: Kullanılmış Elektrikli ve Elektronik Cihazlar ile ilgili Avrupa Birliği Direktifi ve ilgili ulusal yasaların uygulanması uyarınca, kullanım ömrünü tamamlamış elektrikli el aletleri ayrı olarak toplanmalı ve çevreye uygun bir geri dönüşüm sistemine teslim edilmelidir.

REACH yönetmeliği hakkında bilgiler:
www.festool.com/reach

"Bluetooth®" marka ve logosu Bluetooth SIG, Inc. firmasının tescilli markasıdır ve markaların Festool GmbH tarafından

her türlü kullanımı lisans altında gerçekleşir.

Veri korumasına yönelik bilgiler

Elektrikli el aletinde makine ve işletim verilerinin otomatik kaydı için bir çip mevcuttur. Kaydedilen verilerde doğrudan kişi referansı bulunmaz.

Bu veriler özel cihazlar aracılığıyla temassız şekilde okunabilir ve Festool tarafından sadece hata diyagnozu, onarım ve garanti işlemleri, kalite iyileştirmesi veya elektrikli el aletinin geliştirilmesi amaçlarıyla kullanılır. Bunun ötesinde bir veri kullanımı müşteri izni olmadan gerçekleşmez.

9 Arıza giderme

Problem	Olası sebepleri	Onarımı
Mobil toz emiciye bir uzaktan kumanda tayin edildi, ama uzaktan kumandaya erişilemiyor.	Mobil toz emici için farklı sahip veya kullanıcı.	Ek donanım alıcı modülü sıfırlaması Mobil toz emicinin otomatik modunu etkinleştirin (bkz. Mobil toz emici kullanım kılavuzu) ve ardından bağlantı tuşuna [2-1] 10 saniye süreyle, dönen LED söne ne kadar basın. Ek donanım alıcı modülünde kaydedilen tüm cihazlar silindi.
Mobil toz emici, bağlı uzaktan kumandadan sinyal almıyor	Uzaktan kumanda ve mobil toz emici bağlantı parametreleri artık örtüşmüyor.	Uzaktan kumandanın sıfırlanması

Problem	Olası sebepleri	Onarımı
		<p>Uzaktan kumandadaki bağlantı tuşuna [1-1] ve MAN tuşuna 10 saniye boyunca basılı tutun.</p> <p>Sıfırlama başarılı olduğunda LED gösterge mor yanar. Uzaktan kumanda yeniden mobil toz emiciye bağlanabilir (bkz. Bölüm 6.2 Uzaktan kumanda)</p>
<p>Önceden başarıyla bağlanan bir akü, mobil toz emiciyi artık kumanda edemez.</p>	<p>Mobil toz emici akü ile birlikte açıldı ve uzaktan kumanda ile kapatıldı. Uzaktan kumandanın kapatma sinyali bağlı aküye göre önceliğe sahiptir ve bu nedenle</p>	<p>Mobil toz emici ile akü arasında bağlantı kurulması</p> <p>bkz. Bölüm 6.3</p>

Turkce

Problem	Olası sebepleri	Onarımı
	akünün bağlantısı kesilir.	

www.festool.com
Festool GmbH
Wertstraße 20
D-73240 Wendlingen

www.festool.com/REACH
