



Universal Bluetooth adapter
for mobile phones

User manual

Jabra
A 210

English	1
Français	9
Español	19

Contents

Jabra A210 Overview	2
Phone compatibility	3
1. Charge the Jabra A210	4
2. Pair (Connect) with your Bluetooth® headset	4
3. Adjust the settings to suit your phone	5
4. Turning the Jabra A210 On and Off	5
5. Making or receiving a call	6
6. Experiencing problems?	6
7. Need more help?	6
8. Storage of the Jabra A210	6
9. Warranty	7
10. Certification and safety approvals	8

Thank you

Thank you for purchasing the Jabra A210 Bluetooth® Adapter. The Jabra A210 provides a wireless Bluetooth connection between your non Bluetooth mobile phone and your Jabra Bluetooth headset or speakerphone, so you can enjoy the comfort and convenience of hands-free communication with your mobile phone.

Jabra A210 Overview

- 1 On / off button
 - 2 Pairing stylus switch
 - 3 Stylus for activating the pairing button
 - 4 3-position setting switch
 - 5 Blue light (LED) indicating on/off
 - 6 Red light (LED) indicating charging and low battery
 - 7 Belt clip
- Also included, Velcro for fixing the Jabra A210 to back of your mobile phone.

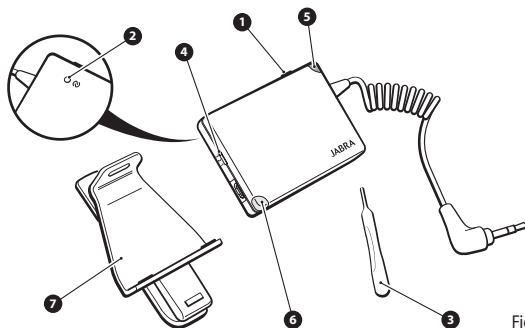

Fig.1

Summary specification

- Up to 8 hours talk time and 240 hours standby time
- Allows call answer and end
- Supports voice-dialling (subject to phone)
- Range up to 33 feet (10 metres)
- Bluetooth version 1.2

Phone compatibility

The Jabra A210 is compatible with most popular makes of non Bluetooth mobile phones that have a standard 2.5 mm headset jack.

BEFORE USING YOUR Jabra A210 BLUETOOTH ADAPTER

The Jabra A210 is designed to be simple to operate with a minimum of control buttons.

Buttons on the Bluetooth adapter and your Jabra headset or speakerphone will provide alternative operations depending on the length of time they are pressed.

Instruction:	Duration of press:
Tap	Press briefly
Press	Approx: 1 second
Press and hold	5 seconds

1 Charge the Jabra A210

The Jabra A210 uses a rechargeable battery that must be charged fully before you use the adapter for the first time.

1. Use the AC adapter to charge the Jabra A210 from a power socket. **(See Fig.2). Only use a Jabra adapter to charge the Jabra A210.**
2. The red light (LED) will turn on when charging begins. After approximately 2 hours the red LED will turn off, indicating that charging is complete.

NOTE: The red LED will flash when the battery is low. You can continue to use your Jabra A210 Bluetooth adapter whilst charging.

You are now ready to “pair” the Jabra A210 with your Jabra Bluetooth headset or speakerphone. **(See Section 2)**

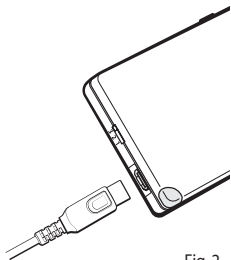

Fig.2

2 Pair (Connect) with your Bluetooth headset

Before you can get started, you will need to pair your Jabra A210 Bluetooth adapter with your **headset or speakerphone**.

1. Turn your Jabra A210 on with a press of the on/off button. The blue light (LED) shows a burst of flashes and thereafter continues to flash every 3 seconds.
2. Put your Jabra Bluetooth headset or speakerphone into pairing mode by following the instructions in its user guide.
3. Put your Jabra A210 into pairing mode by pressing the pairing stylus switch marked (Ⓜ) with the stylus. When the blue LED turns solid blue the adapter is in pairing mode.
4. The pairing is complete when the blue LED flashes every 3 seconds.

3 Adjust the settings to suit your phone

To optimise the operation of the Jabra A210 with your mobile phone, adjust the “3-position setting switch” **(See Fig. 3)**.

- Set the switch to **position 1** if you are using a Motorola phone.
- Set the switch to **position 3** for all other phone makes.
- If you experience echo when using your phone, move the switch to **position 2**.
- If you continue to hear echo turn down the volume on the headset.

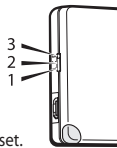

The headset does not have to be on to adjust the 3-position setting switch.

Fig.3

USING YOUR Jabra A210 BLUETOOTH ADAPTER

To use your Jabra A210 Bluetooth adapter, ensure it is switched on and plugged into the headset jack in your mobile phone.

NOTE: For complete instructions on operating your Jabra headset, please refer to the headset’s user manual.

4 Turning the Jabra A210 On and Off

To turn the adapter **on**, press the on/off button. The blue light (LED) shows a burst of flashes and thereafter continues to flash every 3 seconds.

To turn the adapter **off**, press and hold the on/off button for 5 seconds.

NOTE: The blue LED will turn off after 5 minutes. To check if your Bluetooth adapter is on, just tap on the on/off button, and the blue LED will resume flashing. If the blue LED is not responding, the adapter is turned off.

To save power, your Jabra A210 Bluetooth adapter goes automatically into standby mode one minute after usage.

Do not use keypad tones with your Jabra A210 as this will affect the battery performance.

5 Making or receiving a call

Make or receive calls using your phone's keypad in the usual way. The call is automatically transferred to your headset.

- ❗ **NOTE:** If the phone does not respond to a 'tap' of the headset's answer/end button, for example ending a call or activating voice-dialing, press the button for a little longer. Please refer to page 3 for an explanation of Tap, Press and Press and hold.

6 Experiencing Problems?

If you experience problems with the connection between the Jabra A210 and your Jabra Bluetooth headset or speakerphone, it is advisable to reset the adapter. To reset your adapter, press the pairing button and the on/off button at the same time.

7 Need more help?

1. Web: www.jabra.com/fscs (for the latest support info and online User Manuals)
2. Phone: 1 (800) 327-2230 (toll-free in USA and Canada)
(858) 622-9955
3. Support Hours: Monday – Friday 8 am – 5 pm, Pacific Standard Time.

8 Storage of the Jabra A210

1. Always store the Jabra A210 with power off and safely protected.
2. Avoid storage at high temperatures (above 45°C / 113°F) – such as direct sunlight. (Storage at high temperatures can degrade performance and reduce battery life). Low temperatures (down to -10°C / 14°F will shorten battery life and may affect operation but should not permanently damage the Jabra A210.
3. Do not expose the Jabra A210 to rain or other liquids.

9 Warranty

JABRA limited product warranty. JABRA warrants to Purchaser that for a period of one (1) year after the date of purchase (the "Warranty Period") of any JABRA Product ("Product") by Purchaser, the Product will substantially conform to JABRA's published specifications for the Product on the date of Purchaser's purchase of the Product, subject to the terms herein. Purchaser shall notify JABRA of any nonconformance during the Warranty Period and obtain a written return material authorization ("RMA") and an RMA number for the nonconforming Product from JABRA and return the nonconforming Product to JABRA at: JABRA Corporation, 9171 Towne Centre Drive, Suite 500, San Diego, California 92122 USA, freight prepaid, with a statement describing the nonconformity. JABRA's exclusive obligation with respect to nonconforming Product shall be, at JABRA's option and expense, to repair or replace such Product so that it substantially conforms with its published specifications on the date of Purchaser's purchase, or, if JABRA, in JABRA's sole discretion, determines that it is not possible to repair or replace the Product, JABRA may, at JABRA's option, refund to Purchaser the purchase price paid for the Product. **THE FOREGOING IS PURCHASER'S SOLE AND EXCLUSIVE REMEDY FOR BREACH OF WARRANTY BY JABRA WITH RESPECT TO THE PRODUCT.** The warranty set forth above shall not apply to any Product which has not been properly used or handled in accordance with the instructions supplied by JABRA, lost or misplaced for any reason, or which has been modified, repaired or altered, except by JABRA or at a JABRA authorized service facility, or which has been subjected to faulty installation, misuse, abuse, or which the Product defect is attributable to any failure or damage which is beyond the reasonable control of JABRA. This warranty is available only to Purchaser, and does not extend to any distributors, retailers, or other resellers of the Product. This warranty applies only to new JABRA products purchased from authorized retail sellers. This warranty does not apply to: "open box purchases," resales by private parties or any other third party purchases by unauthorized distributors. Transfer of JABRA products through any unauthorized distributor renders our manufacturer's warranty null and void. **BUYER BEWARE:** any JABRA product sold by a private party or unauthorized distributor and not by an authorized JABRA retail seller is sold on an "as is" or "with all faults" basis with respect to JABRA. As such, the entire risk as to the quality and performance of such products will be with the buyer if the unauthorized distributor will not cover the costs of repairing defects. Should such products prove defective following their purchase, the buyer or unauthorized distributor, and not the manufacturer or its authorized retail sellers, assumes the entire cost of all necessary servicing or repair. Therefore, buyers are strongly encouraged to purchase JABRA products only from JABRA authorized retail sellers.

THE FOREGOING WARRANTIES ARE THE SOLE WARRANTIES, EXPRESS OR IMPLIED, GIVEN BY JABRA IN CONNECTION WITH THE PRODUCT, AND JABRA DISCLAIMS ALL OTHER WARRANTIES, INCLUDING WARRANTIES OF MERCHANTABILITY, FITNESS FOR A PARTICULAR PURPOSE AND NON-INFRINGEMENT OF THIRD PARTY RIGHTS. JABRA SHALL NOT BE LIABLE FOR ANY SPECIAL, INCIDENTAL OR CONSEQUENTIAL DAMAGES IN CONNECTION WITH THE PRODUCT, EVEN IF JABRA HAS BEEN ADVISED OF THE POSSIBILITY OF SUCH DAMAGES. THE LIABILITY OF JABRA HEREUNDER FOR ALL CLAIMS SHALL NOT EXCEED THE AMOUNT PAID BY PURCHASER TO JABRA FOR THE PRODUCT GIVING RISE TO JABRA'S LIABILITY.

10 Certification and safety approvals

FCC

This device complies with part 15 of the FCC Rules. Operation is subject to the following two conditions: (1) This device may not cause harmful interference, and (2) this device must accept any interference received, including interference that may cause undesired operation.

Users are not permitted to make changes or modify the device in any way. Changes or modifications not expressly approved by JABRA (GN Netcom) will void the user's authority to operate the equipment.

This equipment has been tested and found to comply with the limits for a Class B digital device, pursuant to part 15 of the FCC Rules. These limits are designed to provide reasonable protection against harmful interference in a residential installation. This equipment generates, uses and can radiate radio frequency energy and, if not installed and used in accordance with the instructions, may cause harmful interference to radio communications. However, there is no guarantee that interference will not occur in a particular installation. If this equipment does cause harmful interference to radio or television reception, which can be determined by turning the equipment off and on, the user is encouraged to try to correct the interference by one or more of the following measures:

- Reorient or relocate the receiving antenna.
- Increase the separation between the equipment and receiver.
- Connect the equipment into an outlet on a circuit different from that to which the receiver is connected.
- Consult the dealer or an experienced radio/TV technician for help.

The user must place the base 8" (20cm) or more from any personnel in order to comply with FCC RF exposure requirements.

Industry Canada

Operation is subject to the following two conditions: (1) This device may not cause interference and (2) This device must accept any interference, including interference that may cause undesired operation of the device.

The term "IC:" before the certification/registration number only signifies that registration was performed based on a Declaration of Conformity indicating that Industry Canada technical specifications were met. It does not imply that Industry Canada approved the equipment.

CE

This product is CE marked according to the provisions of the R & TTE Directive (99/5/EC).

Hereby, GN Netcom, declares that this product is in compliance with the essential requirements and other relevant provisions of Directive 1999/5/EC.

For further information please consult <http://www.gnnetcom.com>

Please note that this product uses radio frequency bands not harmonised within EU. Within the EU this product is intended to be used in Austria, Belgium, Denmark, Finland, France, Germany, Greece, Ireland, Italy, Luxembourg, The Netherlands, Portugal, Spain, Sweden, United Kingdom and within EFTA in Iceland, Norway and Switzerland.

Bluetooth

The *Bluetooth*® word mark and logos are owned by the Bluetooth SIG, Inc. and any use of such marks by JABRA is under license. Other trademarks and trade names are those of their respective owners.

Table des matières

Présentation générale du Jabra A210	12
Compatibilité du téléphone	13
1. Chargement du Jabra A210	14
2. Appairage sur votre casque Bluetooth®	14
3. Ajustement des réglages en fonction du téléphone	15
4. Mise en marche et arrêt du Jabra A210	15
5. Appeler ou recevoir un appel	16
6. Des problèmes ?	16
7. Besoin d'aide ?	16
8. Rangement du Jabra A210	17
9. Garantie	17
10. Certification et agréments en matière de sécurité	18

Merci

Merci d'avoir acheté l'adaptateur Jabra A210 Bluetooth®. Le Jabra A210 assure une connexion Bluetooth sans fil entre votre téléphone mobile non Bluetooth et votre casque ou votre téléphone à haut parleur Bluetooth Jabra, pour que vous puissiez apprécier l'aspect pratique et le confort de communications mains libres à partir de votre téléphone mobile.

Présentation générale du Jabra A210

- | | |
|---|---|
| 1 Bouton Marche/Arrêt | 6 Voyant rouge indicateur de chargement et de batterie faible |
| 2 Interrupteur stilet pour l'appairage | 7 Clip ceinture |
| 3 Stilet pour activer le bouton d'appairage | Également inclus : Velcro pour fixer le Jabra A210 au dos de votre téléphone mobile |
| 4 Interrupteur de réglage 3 positions | |
| 5 Voyant indicateur bleu ON/OFF | |

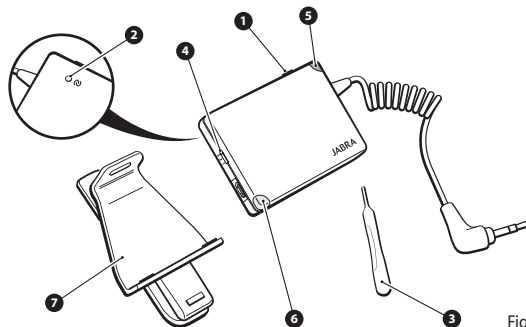

Fig. 1

Synthèse des fonctions

- Jusqu'à 8 heures de temps de conversation et 240 heures en mode veille
- Permet de répondre et de mettre fin aux appels
- Supporte la numérotation vocale (selon le modèle de téléphone)
- Portée jusqu'à 33' (10 mètres)
- Bluetooth version 1.2

Compatibilité du téléphone

Le Jabra A210 est compatible avec la plupart des téléphones mobiles non Bluetooth les plus courants équipés d'une prise casque standard de 2,5 mm.

AVANT D'UTILISER VOTRE ADAPTATEUR BLUETOOTH Jabra A210

Le Jabra A210 est spécialement étudié pour être simple à utiliser avec un minimum de boutons de commande.

Les boutons de l'adaptateur Bluetooth et de votre casque ou téléphone à haut parleur Jabra assurent des fonctions différentes selon la durée pendant laquelle ils sont maintenus appuyés.

Instruction :	Durée d'activation :
Tape	Simple pression rapide
Appuyer	Pendant environ 1 seconde
Appuyer et maintenir la pression	Appuyer et maintenir la pression pendant 5 secondes

1 Chargement du Jabra A210

Le Jabra A210 utilise une batterie rechargeable qui doit être complètement chargée avant que vous ne puissiez utiliser l'adaptateur pour la première fois.

1. Pour charger le Jabra A210 à partir d'une prise électrique, utiliser l'adaptateur c.a. (**Voir schéma 2**). **Utiliser uniquement un adaptateur Jabra pour charger le Jabra A210.**
2. Le voyant rouge s'allume lorsque le chargement commence. Au bout d'environ 2 heures, le voyant rouge s'éteint, ce qui indique que le chargement est terminé.

NOTE: le voyant rouge clignote lorsque la batterie est faible. Vous pouvez continuer à utiliser l'adaptateur Bluetooth Jabra A210 pendant le chargement.

Vous êtes maintenant prêt(e) à « appairer » le Jabra A210 avec votre casque ou votre téléphone à haut-parleur Bluetooth Jabra (**se reporter à la section 2**).

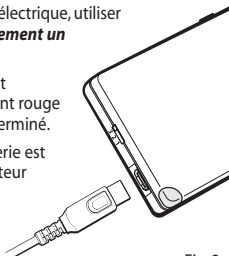

Fig. 2

2 Appairage avec votre casque Bluetooth

Avant de pouvoir commencer à utiliser l'appareil, vous devez appairer adaptateur Bluetooth Jabra A210 avec votre casque ou avec votre **téléphone à haut-parleur**.

1. Mettez votre Jabra A210 en marche en appuyant sur le bouton ON/OFF. Le voyant bleu émet une série de clignotements, puis continue à clignoter toutes les 3 secondes.
2. Mettez votre casque ou votre téléphone à haut-parleur Bluetooth Jabra en mode appairage en suivant les instructions figurant dans son guide d'utilisation.
3. Placez votre Jabra A210 en mode appairage en appuyant sur l'interrupteur d'appairage (📶) à l'aide du stylet. Dès que le voyant bleu reste allumé en continu, l'adaptateur est en mode appairage.
4. L'appairage est terminé lorsque le voyant bleu clignote toutes les 3 secondes.

3 Ajustement des réglages en fonction du téléphone

Pour optimiser le fonctionnement du Jabra A210 avec votre téléphone mobile, réglez l'interrupteur de réglage à 3 positions (**Voir schéma 3**).

- Placez l'interrupteur en **position 1** si vous utilisez un téléphone Motorola.
- Placez l'interrupteur en **position 3** pour toutes les autres marques de téléphones.
- Si vous constatez un effet d'écho quand vous utilisez votre téléphone, placez l'interrupteur en **position 2**.
- En cas de persistance de l'écho, diminuez le volume sur le casque.

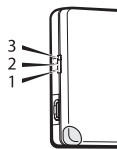

Fig. 3

Il n'est pas nécessaire que le casque soit en état de fonctionnement pour régler l'interrupteur à 3 positions.

UTILISATION DE VOTRE ADAPTATEUR BLUETOOTH Jabra A210

Pour utiliser votre adaptateur Bluetooth Jabra A210, vérifiez qu'il est bien en état de marche et branché sur la prise casque de votre téléphone mobile.

NOTE: pour obtenir des instructions complètes sur l'utilisation de votre casque Jabra, reportez-vous au manuel d'utilisation de votre casque.

4 Mise en marche et arrêt du Jabra A210

Pour mettre l'adaptateur en **marche**, appuyez sur le bouton ON/OFF. Le voyant bleu émet une série de clignotements, puis continue à clignoter toutes les 3 secondes.

Pour **éteindre** l'adaptateur, appuyez sur le bouton ON/OFF pendant 5 secondes.

- ❗ **NOTE:** le voyant bleu s'éteint au bout de 5 minutes. pour vérifier si votre adaptateur Bluetooth fonctionne, il suffit de donner une légère tape sur le bouton ON/OFF, et le voyant bleu recommence à clignoter. Si le voyant bleu ne réagit pas, l'adaptateur est éteint.

Par mesure d'économie d'énergie, votre adaptateur Bluetooth Jabra A210 passe automatiquement en mode veille au bout d'une minute d'inactivité.

Ne pas utiliser les tonalités du clavier avec votre Jabra A210 afin d'éviter de nuire au fonctionnement de la batterie.

5 Appeler ou recevoir un appel

Vous pouvez effectuer ou recevoir des appels en utilisant le clavier de votre téléphone de la manière habituelle. L'appel est transféré automatiquement sur votre casque.

- ❗ **NOTE:** Si l'appareil ne réagit pas lorsque vous donnez une « tape » sur le bouton répondre/mettre fin à un appel, lorsque par exemple vous mettez fin à un appel ou que vous utilisez la numérotation vocale, appuyez simplement sur le bouton un peu plus longtemps. Veuillez vous reporter à la page 11 pour une explication sur des commandes Tape, Appuyer et Appuyer et maintenir la pression.

6 Des problèmes ?

Si vous avez des problèmes concernant le branchement du Jabra A210 sur le casque ou le téléphone à haut parleur Bluetooth de Jabra, il est conseillé de réinitialiser l'adaptateur. Pour réinitialiser votre adaptateur, appuyez simultanément sur le bouton d'appairage et sur le bouton ON/OFF.

7 Besoin d'aide ?

1. Sur le Web : www.jabra.com/fscs (pour l'actualité la plus récente en matière d'assistance et pour accéder aux manuels d'utilisation en ligne)

2. Téléphone : +1 (800) 327 2230 (numéro d'appel gratuit depuis les États-Unis et le Canada) +1 (858) 622 9955
3. Horaires d'ouverture de l'assistance technique : du lundi au vendredi, de 08h00 à 17h00 (heure du Pacifique)

8 Rangement du Jabra A210

1. Mettez toujours le Jabra A210 hors tension avant de le ranger et protégez-le bien.
2. Évitez de l'exposer à une température élevée (supérieure à 45° C). Évitez notamment toute exposition directe aux rayons du soleil. (Une exposition à de fortes températures est susceptible de nuire aux performances et de réduire la durée de vie de la batterie). Les basses températures (jusqu'à -10° C) auront pour effet d'écourter la durée de vie de la batterie et pourront affecter le fonctionnement mais ne devraient en principe pas endommager le Jabra A210.
3. Ne pas exposer le Jabra A210 à la pluie ou à d'autres liquides.

9 Garantie

Garantie de produit limitée JABRA. JABRA garantit à l'acheteur que durant une période d'une (1) année à compter de la date d'achat (la « Période de garantie ») de tout produit JABRA (le « Produit ») par l'acheteur, le produit sera en substance conforme aux spécifications publiées par JABRA pour celui-ci à la date d'achat du produit par l'acheteur, sous réserve des dispositions des présentes. L'acheteur informera JABRA de tout défaut de conformité au cours de la Période de garantie et obtiendra de JABRA une autorisation écrite de retour de matériel (« ARM »), ainsi qu'un numéro d'ARM pour le produit non conforme, et retournera le produit non conforme à JABRA à l'adresse suivante : JABRA Corporation, 9171 Towne Centre Drive, Suite 500, San Diego, California 92122 USA, en port payé, accompagné d'une déclaration décrivant le défaut de conformité. La seule obligation de JABRA concernant le produit non conforme sera, au choix et aux frais de JABRA, de réparer ou de remplacer le produit de sorte que celui-ci soit en substance conforme aux spécifications publiées à la date d'acquisition par l'acheteur ou bien, si JABRA détermine à sa seule discrétion qu'il n'est pas possible de réparer ou de remplacer le produit, JABRA pourra, à son gré, rembourser à l'acheteur le prix d'achat payé pour le produit. CE QUI PRECEDE EST LE SEUL ET UNIQUE RECOURS DE L'ACHETEUR EN CAS DE VIOLATION DE LA GARANTIE PAR JABRA CONCERNANT LE PRODUIT. La garantie stipulée ci-dessus ne s'appliquera à aucun produit n'ayant pas été utilisé ou manipulé de manière adéquate, Garantie de produit limitée JABRA. JABRA garantit à l'acheteur que durant une période d'une (1)

année à compter de la date d'achat (la « Période de garantie ») de tout produit JABRA (le « Produit ») par l'Acheteur, le Produit sera en substance conforme aux spécifications publiées par JABRA pour celui-ci à la date d'achat du Produit par l'Acheteur, sous réserve des dispositions des présentes. L'Acheteur informera JABRA de tout défaut de conformité au cours de la Période de garantie et obtiendra de JABRA une autorisation écrite de retour de matériel (« ARM »), ainsi qu'un numéro d'ARM pour le Produit non conforme, et retournera le Produit non conforme à JABRA à l'adresse suivante : JABRA Corporation, 9171 Towne Centre Drive, Suite 500, San Diego, California 92122 USA, en port payé, accompagné d'une déclaration décrivant le défaut de conformité. La seule obligation de JABRA concernant le Produit non conforme sera, au choix et aux frais de JABRA, de réparer ou de remplacer le Produit de sorte que celui-ci soit en substance conforme aux spécifications publiées à la date d'acquisition par l'Acheteur ou bien, si JABRA détermine à sa seule discrétion qu'il n'est pas possible de réparer ou de remplacer le Produit, JABRA pourra, à son gré, rembourser à l'Acheteur le prix d'achat payé pour le Produit. CE QUI PRECEDE EST LE SEUL ET UNIQUE RECOURS DE L'ACHETEUR EN CAS DE VIOLATION DE LA GARANTIE PAR JABRA CONCERNANT LE PRODUIT. La garantie stipulée ci-dessus ne s'appliquera à aucun Produit n'ayant pas été utilisé ou manipulé de manière adéquate, conformément aux instructions fournies par JABRA, perdu ou égaré pour quelque raison que ce soit, modifié, réparé ou transformé, sauf par JABRA ou dans les installations de service agréées de JABRA, ayant fait l'objet d'une installation défectueuse, d'une mauvaise utilisation ou d'un usage abusif, ou lorsque le défaut du Produit est imputable à un défaut ou à un dommage échappant au contrôle raisonnable de JABRA. La présente garantie ne s'applique qu'à l'Acheteur et ne s'étend à aucun distributeur, détaillant ou autre revendeur du Produit. Cette garantie n'est applicable qu'aux nouveaux produits JABRA achetés auprès de revendeurs agréés. Elle n'est pas applicable aux achats de « seconde main », à savoir aux rachats par des tiers privés ou tout autre type de rachat par des distributeurs non-agrégés. Toute cession de produits JABRA par le biais de tout distributeur non-agrégé rend caduque notre garantie de fabricant. AVERTISSEMENT À L'ACHETEUR : tout produit JABRA vendu par un tiers privé ou par un distributeur non autorisé et non par un détaillant agréé JABRA est vendu « en l'état » et « tous défauts compris » concernant JABRA.

À ce titre, la totalité du risque en matière de qualité et de fonctionnement de ces produits sera à la charge de l'Acheteur si le distributeur non-agrégé refuse de prendre en charge les frais de réparation impliqués en cas de défaut de fonctionnement. Si ces produits s'avèrent défectueux à la suite de leur achat, l'Acheteur ou le distributeur non-agrégé (et non le fabricant ou ses revendeurs agréés), devront supporter l'intégralité des frais d'entretien et de réparation requis. En conséquence, il est fortement conseillé aux acheteurs de n'acheter les produits JABRA qu'auprès de revendeurs dûment agréés par la marque. LES GARANTIES CI-DESSUS SONT LES SEULES GARANTIES, EXPRESSES OU IMPLICITES, ACCORDEES PAR JABRA EN LIAISON AVEC LE PRODUIT, ET JABRA REJETTE TOUTES AUTRES GARANTIES, Y COMPRIS LES GARANTIES DE QUALITE MARCHANDE, D'ADEQUATION A UN OBJET PARTICULIER ET DE NON-CONTREFAÇON DE DROIT DES TIERS. JABRA NE SERA RESPONSABLE D'AUCUN DOMMAGES SPECIAUX, ACCIDENTELS OU CONSECUTIFS SURVENUS EN LIAISON AVEC LE PRODUIT, ET CELA MEME SI JABRA A ETE INFORMEE DE L'EVENTUALITE DE TELS DOMMAGES. LA RESPONSABILITE DE JABRA EN VERTU DES PRESENTES POUR TOUTE DEMANDE EN INDEMNISATION N'EXCEDERA PAS LE MONTANT PAYE A JABRA PAR L'ACHETEUR POUR LE PRODUIT A L'ORIGINE DE LA RESPONSABILITE DE JABRA.

10 Certification et agréments en matière de sécurité

FCC

Cet appareil est conforme à la partie 15 de la réglementation FCC. Le fonctionnement est soumis aux deux conditions suivantes : (1) Cet appareil ne peut pas provoquer d'interférences nocives ; et (2) cet appareil doit accepter toute interférence à la réception, y compris une interférence susceptible de provoquer un fonctionnement non-désiré.

Il est interdit aux utilisateurs d'apporter des changements ou de modifier cet appareil en aucune manière. Les changements ou modifications qui n'auront pas été expressément approuvés par JABRA (GNNetcom) rendront caduc le droit des utilisateurs à faire fonctionner cet équipement.

Cet équipement a été testé et considéré comme conforme aux conditions restrictives relatives à un appareil numérique de classe B, en vertu de la section 15 de la Réglementation de la FCC. Ces conditions restrictives sont conçues pour fournir une protection raisonnable contre les interférences nocives dans le cadre d'une installation résidentielle. Cet équipement produit, utilise et émet une énergie de fréquence radio électrique. S'il n'est pas installé et utilisé conformément aux instructions, il est susceptible de produire des interférences nocives pour les communications radio. Il n'est cependant aucunement garanti que des interférences ne se produiront pas dans une installation donnée. Si l'équipement provoque effectivement des interférences indésirables au niveau de la réception radio ou télévision (ce qui pourra être déterminé en mettant l'appareil en marche et en l'éteignant), l'utilisateur est encouragé à essayer de corriger ces interférences par l'une ou plusieurs des mesures suivantes :

- réorienter et repositionner l'antenne de réception ;
- augmenter l'espace entre l'équipement et le récepteur ;
- brancher l'équipement sur une prise d'un circuit différent de celui sur lequel le récepteur est branché ;
- consulter le détaillant ou bien un technicien radio/TV expérimenté pour obtenir de l'aide.

Pour respecter les normes d'exposition RF FCC, l'utilisateur doit positionner la base à 20 cm (8 pouces) ou plus de tout employé.

Industrie Canada

Le fonctionnement est soumis aux deux conditions suivantes : (1) Cet appareil ne peut pas provoquer d'interférences nocives ; et (2) cet appareil doit accepter toute interférence, y compris une interférence susceptible de provoquer un fonctionnement non désiré de l'appareil.

La mention « IC » : précédant le numéro de certification et/ou d'immatriculation signifie uniquement que l'immatriculation a été effectuée sur la base d'une déclaration de conformité indiquant que les spécifications techniques Industrie Canada ont bien été respectées. Le terme n'implique pas un agrément de l'équipement par Industrie Canada.

CE

Ce produit porte le marquage CE conformément aux dispositions de la Directive 1999/5/CE (R&TTE).

GN Netcom déclare par la présente que ce produit est conforme aux principales exigences et autres dispositions pertinentes de la Directive 1999/5/CE.

Pour de plus amples informations, nous vous invitons à visiter le site <http://www.gnnetcom.com>

Nous vous signalons par ailleurs que ce produit utilise des bandes de radiofréquences qui ne sont pas harmonisées au sein de l'Union Européenne. Au sein de l'Union Européenne, ce produit est destiné à être utilisé en Allemagne, Autriche, Belgique, Danemark, Espagne, Finlande, France, Grèce, Irlande, Italie, Luxembourg, Pays-Bas, Portugal, Royaume-Uni, Suède, ainsi qu'au sein de l'AELE en Islande, Norvège et Suisse.

Bluetooth

La marque et le logo *Bluetooth*® sont la propriété de Bluetooth SIG, Inc. et toute utilisation de telles marques par GN Netcom est sous licence. Toutes autres marques et dénominations commerciales appartiennent à leurs propriétaires respectifs.

Contenido

Jabra A210 - Descripción general	22
Teléfonos compatibles	23
1. Cómo cargar el Jabra A210	24
2. Emparejado (conexión) con su auricular Bluetooth®	24
3. Configuración para su teléfono	25
4. Cómo encender y apagar el Jabra A210	25
5. Cómo hacer o recibir una llamada	26
6. ¿Problemas?	26
7. ¿Necesita más ayuda?	26
8. Almacenamiento del Jabra A210	27
9. Garantía	27
10. Certificación y autorizaciones de seguridad	28

Gracias

Gracias por comprar el Adaptador Jabra A210 Bluetooth®. El Jabra A210 proporciona una conexión inalámbrica Bluetooth entre su auricular o teléfono con altavoz Bluetooth Jabra y un teléfono móvil que no sea Bluetooth, para que usted pueda disfrutar de la comodidad de la comunicación manos libres con su teléfono móvil.

Jabra A210 - Descripción general

- | | |
|---|---|
| <ol style="list-style-type: none"> 1 Botón de encendido 2 Botón hundido de emparejado 3 Estilete para la activación del botón de emparejado 4 Interruptor de configuración de 3 posiciones 5 Indicador azul (LED) de encendido/apagado | <ol style="list-style-type: none"> 6 Indicador rojo (LED) de carga y nivel de carga 7 Clip para el cinturón <p>También se incluye un cierre de Velcro para fijar el Jabra A210 al dorso de su teléfono móvil.</p> |
|---|---|

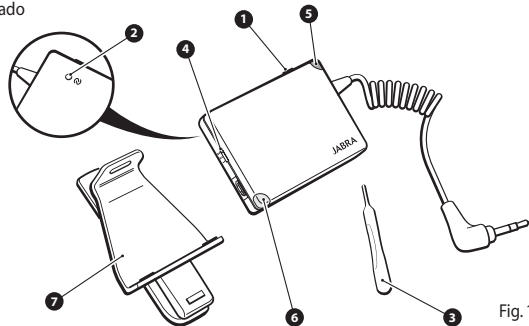

Fig. 1

Resumen de funciones

- Hasta 8 horas de tiempo de conversación y 240 horas en espera
- Permite contestar y terminar llamadas
- Soporta marcación por voz (depende del teléfono)
- Alcance hasta 33 pies (10 metros)
- Bluetooth versión 1.2

Teléfonos compatibles

El Jabra A210 es compatible con la mayoría de las marcas populares de teléfonos móviles no Bluetooth que tengan un jack estándar de auricular de 2,5 mm.

ANTES DE USAR SU ADAPTADOR
BLUETOOTH Jabra A210

El Jabra A210 está diseñado para ser sencillo de operar, con un mínimo de botones de control.

Los botones del adaptador Bluetooth y de su auricular o teléfono con altavoz Jabra ofrecerán operaciones alternativas, dependiendo de la duración de la pulsación.

Instrucción:	Duración de la pulsación:
Golpe	Pulsar brevemente
Pulse	Aprox: 1 segundo
Pulse y mantenga pulsado	5 segundos

1 Cómo cargar el Jabra A210

El Jabra A210 utiliza una pila recargable que debe cargarse completamente antes de utilizar el adaptador por primera vez.

1. Utilice el adaptador CA para cargar el Jabra A210 desde una toma de corriente. **(Ver Fig. 2). Utilice únicamente un adaptador Jabra para cargar el Jabra A210.**
2. El indicador rojo (LED) se encenderá cuando empiece la carga. Después de aproximadamente 2 horas el LED rojo se apagará, indicando que la carga está completa.

NOTA: El LED rojo parpadeará cuando el nivel de carga es bajo. Usted puede seguir usando el adaptador Bluetooth Jabra A210 durante la carga.

Ahora puede "emparejar" el Jabra A210 con su auricular o teléfono con altavoz Jabra Bluetooth. **(Ver Sección 2)**

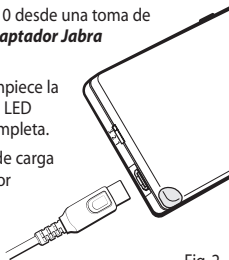

Fig. 2

2 Emparejado (conexión) con su auricular Bluetooth

Antes de poder empezar, usted necesitará emparejar su adaptador Bluetooth Jabra A210 con su **auricular o su teléfono con altavoz**.

1. Encienda su Jabra A210 pulsando el botón de encendido. El indicador azul (LED) muestra una ráfaga de parpadeos, y luego continúa parpadeando cada 3 segundos.
2. Ponga su auricular o teléfono con altavoz Jabra Bluetooth en el modo de emparejado siguiendo las instrucciones de su manual de usuario.
3. Ponga su Jabra A210 en modo de emparejado pulsando con el estilete el botón hundido de emparejado marcado con (Ⓜ). Cuando el LED azul brilla de forma continua sin parpadear, el adaptador está en modo de emparejado.
4. El emparejado está completo cuando el LED azul parpadea cada 3 segundos.

3 Configuración para su teléfono

Para optimizar la operación del Jabra A210 con su teléfono móvil, ajuste el "interruptor de configuración de 3 posiciones" **(Ver Fig. 3)**.

- Ponga el interruptor en la **posición 1** si utiliza un teléfono Motorola.
- Ponga el interruptor en la **posición 3** para todas las demás marcas de teléfonos.
- Si usted nota un eco al usar su teléfono, mueva el interruptor a la **posición 2**.
- Si sigue oyendo un eco, baje el volumen en el auricular.

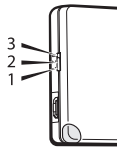

Fig. 3

El auricular no tiene que estar encendido para ajustar el interruptor de configuración de 3 posiciones.

USO DE SU ADAPTADOR BLUETOOTH Jabra A210

Para usar su Adaptador Bluetooth Jabra A210, asegúrese de que está encendido y conectado al jack de auricular de su teléfono móvil.

NOTA: El manual de usuario del auricular contiene instrucciones completas sobre la operación de su auricular Jabra.

4 Cómo encender y apagar el Jabra A210

Para **encender** el adaptador, pulse el botón de encendido. El LED azul muestra una ráfaga de parpadeos, y luego continúa parpadeando cada 3 segundos.

Para **apagar** el adaptador, pulse el botón de encendido y manténgalo pulsado durante 5 segundos.

NOTA: El LED azul se apagará después de 5 minutos. Para comprobar si su adaptador Bluetooth está encendido, simplemente golpee el botón de encendido y el LED azul volverá a parpadear. Si el LED azul no responde, el adaptador está apagado.

Para ahorrar energía, su adaptador Bluetooth Jabra A210 pasa automáticamente al modo de espera un minuto después del último uso. No utilice tonos de teclado con su Jabra A210, ya que se verá afectado el rendimiento de la pila.

5 Cómo hacer o recibir una llamada

Haga y reciba llamadas usando el teclado de su teléfono de la manera habitual. La llamada es transferida automáticamente a su auricular.

NOTA: Si el teléfono no responde a un 'golpe' del botón contestar/terminar del auricular, por ejemplo para contestar una llamada o activar la marcación por voz, pulse el botón durante un poco más de tiempo. Por favor consulte la página 47 si desea una explicación de los términos Golpe, Pulse y Pulse y mantenga pulsado.

6 ¿Problemas?

Si usted tiene problemas con la conexión entre el Jabra A210 y su auricular o teléfono con altavoz Bluetooth de Jabra, es aconsejable reiniciar el adaptador. Para reiniciar el adaptador, pulse el botón de emparejado y el botón de encendido al mismo tiempo.

7 ¿Necesita más ayuda?

1. Web: www.jabra.com/fscc (información de soporte más reciente, y Manuales de Usuario en línea).
2. Teléfono: 1 (800) 327-2230 (teléfono gratuito en EE.UU. y Canadá) (858) 622-9955
3. Horario de asistencia: Lunes a viernes, 08:00 a 17:00, Hora estándar del pacífico (Pacific Standard Time).

8 Almacenamiento del Jabra A210

1. Guarde siempre el Jabra A210 apagado y en un lugar seguro.
2. Evite guardarlo en lugares en los que se alcanzan temperaturas elevadas (por encima de los 45°C / 113°F) – tales como a la luz del sol. (El almacenamiento a altas temperaturas puede reducir el rendimiento y la vida de la pila.) A temperatura baja (hasta -10°C / 14°F) se acortará la vida de las pilas y puede verse afectada la operación, pero el Jabra A210 no debe sufrir daños permanentes.
3. No exponga el Jabra A210 a la lluvia o a otros líquidos.

9 Garantía

Garantía limitada de productos JABRA. JABRA garantiza al Comprador que durante un periodo de un (1) año a partir de la fecha de la compra (el "Periodo de Garantía") de cualquier producto JABRA ("Producto") por el Comprador, el Producto cumplirá de forma sustancial las especificaciones publicadas de JABRA correspondientes al Producto en la fecha de la compra del Producto por parte del Comprador, con arreglo a los términos aquí contenidos. El Comprador notificará a JABRA de cualquier incumplimiento durante el Periodo de Garantía y obtendrá de JABRA una autorización escrita de devolución de material ("RMA") y un número RMA para el producto no conforme, y devolverá el Producto no conforme a JABRA a la dirección siguiente: JABRA Corporation, 9171 Towne Centre Drive, Suite 500, San Diego, California 92122 EE.UU., con portes pagados, con una declaración que describa el incumplimiento. La obligación exclusiva de JABRA respecto a Productos no conformes será, a opción de JABRA y a su costa, la de reparar o sustituir dicho Producto para que cumpla de forma sustancial sus especificaciones publicadas en la fecha de la compra del Producto por parte del Comprador, o, si JABRA, a su sola discreción, determina que no es posible reparar o sustituir el Producto, JABRA puede, a opción de JABRA, reembolsar al Comprador el precio de compra pagado por el Producto. LO ANTERIOR ES EL ÚNICO Y EXCLUSIVO REMEDIO DEL COMPRADOR RESPECTO A CUALQUIER INCUMPLIMIENTO DE LA GARANTÍA POR JABRA RESPECTO AL PRODUCTO. La garantía arriba descrita no será aplicable a producto alguno que no haya sido usado o manipulado correctamente de acuerdo con las instrucciones suministradas por JABRA, que haya sido perdido o extraviado por cualquier razón, o que haya sido modificado o reparado, salvo por JABRA o en una instalación de servicio técnico autorizado de JABRA, o que haya sido sometido a instalación errónea, mal uso, abuso, o cuyo defecto sea atribuible a cualquier fallo o daño que esté fuera del control razonable de JABRA.

Esta garantía está disponible únicamente para el Comprador, y no es extensible a distribuidores, detallistas u otros vendedores del Producto. Esta garantía es aplicable únicamente a productos JABRA nuevos adquiridos en comercios minoristas autorizados. Esta garantía no es aplicable a: compras de "caja abierta", reventa por personas físicas o cualquier otra compra a terceros por distribuidores no autorizados. La transferencia de productos JABRA a través de cualquier distribuidor no autorizado deja nuestra garantía nula y sin efecto. ADVERTENCIA AL COMPRADOR: cualquier producto JABRA vendido por una persona física o un distribuidor no autorizado y no por un comercio minorista autorizado por JABRA se vende "tal cual" o "con todos sus fallos" con respecto a JABRA. Como tal, el comprador soportará todo riesgo respecto a la calidad y el rendimiento de dichos productos si el distribuidor no autorizado no cubre el coste de la reparación de defectos. Si dichos productos resultan defectuosos después de su compra, el comprador o el distribuidor no autorizado, y no el fabricante o sus comercios minoristas autorizados, asumirán el coste total de cualquier trabajo necesario de mantenimiento o reparación. Por lo tanto, se recomienda encarecidamente a los compradores que adquieran productos JABRA únicamente en comercios minoristas autorizados.

LAS GARANTÍAS ANTERIORES SON LAS ÚNICAS GARANTÍAS, EXPRESAS O IMPLÍCITAS, DADAS POR JABRA RESPECTO AL PRODUCTO, Y JABRA RECHAZA TODA OTRA GARANTÍA, INCLUYENDO GARANTÍAS DE MERCANTIBILIDAD, ADECUACIÓN PARA UN PROPÓSITO DETERMINADO Y NO INFRACCIÓN DE DERECHOS DE TERCEROS. JABRA NO SERÁ RESPONSABLE DE NINGÚN DAÑO ESPECIAL, INCIDENTAL O CONSECUENTE RESPECTO AL PRODUCTO, INCLUSO SI JABRA HA SIDO ADVERTIDO DE LA POSIBILIDAD DE DICHOS DAÑOS. LA RESPONSABILIDAD DE JABRA BAJO ESTA GARANTÍA RESPECTO A TODA RECLAMACIÓN NO SUPERARÁ EL IMPORTE PAGADO POR EL COMPRADOR A JABRA POR EL PRODUCTO QUE DÉ LUGAR A LA RESPONSABILIDAD DE JABRA.

10 Certificación y autorizaciones de seguridad

FCC

Este dispositivo cumple la Parte 15 de la Normativa FCC. Su operación está sujeta a las siguientes dos condiciones: (1) Este dispositivo no debe causar interferencias dañinas, y (2) este dispositivo debe aceptar cualquier interferencia recibida, incluyendo interferencias que causen una operación no deseada.

No se permite a los usuarios efectuar cambios o modificar el dispositivo de modo alguno. Cualquier cambio o modificación no expresamente autorizado por JABRA (GN Netcom) invalidará la autorización del usuario para utilizar el equipo.

Este equipo ha sido probado y se ha verificado que cumple los límites de un dispositivo digital de la Clase B, conforme con la parte 15 de la normativa FCC. Estos límites están diseñados para proporcionar protección razonable contra interferencias dañinas en una instalación residencial. Este equipo genera, utiliza y puede radiar energía de radiofrecuencia y, en caso de no instalarse y utilizarse de acuerdo con las instrucciones, puede causar interferencia dañina en las comunicaciones por radio. No obstante, no hay garantía de que no se produzcan interferencias en una instalación determinada. Si este equipo causa interferencias dañinas a la recepción de radio o televisión, lo cual puede determinarse encendiendo y apagando el equipo, se recomienda al usuario intentar corregir la interferencia con una o más de las siguientes medidas:

- Reorientar o reubicar la antena de recepción.
- Aumentar la separación entre el equipo y el receptor.
- Conectar el equipo a un enchufe o un circuito diferente del enchufe o circuito al que está conectado el receptor.
- Consultar con el distribuidor o con un técnico experimentado en radio/televisión.

El usuario debe colocar la base a 20cm (8") o más de cualquier persona con el fin de cumplir los requisitos de exposición RF de la FCC.

Industry Canada (Ministerio de Industria del Canadá)

Su operación está sujeta a las siguientes dos condiciones: (1) Este dispositivo no debe causar interferencias, y (2) Este dispositivo debe aceptar cualquier interferencia, incluyendo interferencias que causen una operación no deseada del dispositivo.

El término "IC." que antecede al número de certificación/registro significa únicamente que el registro realizado se basó en una Declaración de Conformidad que indicaba el cumplimiento de las especificaciones técnicas de Industry Canada. No implica que Industry Canada haya aprobado el equipo.

CE

Este producto lleva la marca CE de acuerdo con las provisiones de la Directiva 1999/5/CE sobre RTTE.

Por el presente, GN Netcom declara que este producto cumple los requisitos esenciales y otras provisiones pertinentes de la Directiva 1999/5/CE. Para más información por favor consulte <http://www.gnnetcom.com>

Por favor, observe que este producto utiliza bandas de radiofrecuencias no armonizadas dentro de la UE. Dentro de la UE, este producto está diseñado para ser usado en Alemania, Austria, Bélgica, Dinamarca, España, Finlandia, Francia, Grecia, Irlanda, Italia, Luxemburgo, Países Bajos, Portugal, Reino Unido, Suecia, y dentro de la EFTA en Islandia, Noruega y Suiza.

Bluetooth

La marca literal y los logotipos *Bluetooth*[®] son propiedad de Bluetooth SIG, Inc, y cualquier uso de dichas marcas por GN Netcom se hace bajo licencia. Otras marcas y nombres comerciales son propiedad de sus respectivos titulares.

© 2004 Jabra Corporation, a GN Netcom company. All rights reserved. Patents pending. Jabra and the Jabra logo are registered trademarks of Jabra Corporation in the USA and maybe registered in other countries. The *Bluetooth*® word mark and logos are owned by the Bluetooth SIG, Inc. and any use of such marks by Jabra is under license. Design and specifications subject to change without notice. The Jabra A210 Bluetooth Adapter may not be authorised for use in some countries.

Jabra
A 210

www.jabra.com

