

© 2005 GN Netcom A/S. All rights reserved. Jabra is a registered trademark, wholly owned by GN Netcom Inc., and MiniGels is a trademark of GN Netcom Inc. in the USA, and these trademarks may be registered in other countries. US and foreign patents pending. Design and specifications subject to change without notice. The Bluetooth® word mark and logos are owned by the Bluetooth SIG, Inc. and any use of such marks by the companies in the GN Netcom Group is under license.



Jabra
JX 10

www.jabra.com



RELEASE YOUR JABRA

Jabra

Bluetooth headset

User manual

Jabra

www.jabra.com

Fig. 1

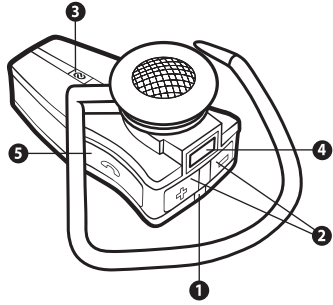

Fig. 2

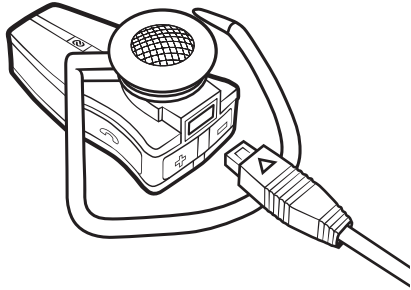

Fig. 3

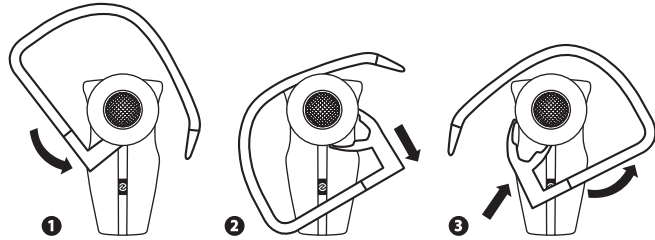

Fig. 4

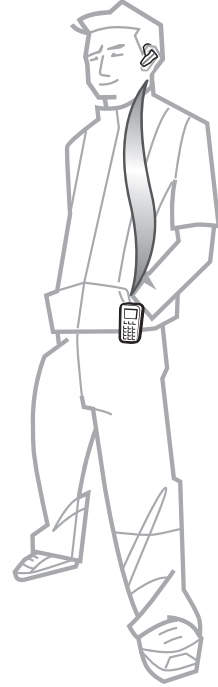
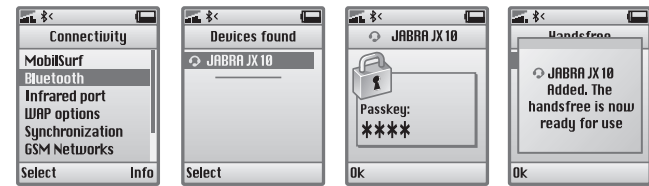

Fig. 5



English..... 1
 Français 11
 Español.....21

English

Thank you.....	2
1. Charge your headset.....	3
2. Turn your headset on and off.....	4
3. Pair it with your phone.....	4
4. Wear it how you like it	4
5. How to.....	5
6. What the lights mean	6
7. Using a Jabra Bluetooth adaptor	6
8. Troubleshooting & FAQ	6
9. Need more help?	7
10. Taking care of your headset	7
11. Warranty	8
12. Certification and safety approvals	9
13. Glossary.....	10

Thank you

Thank you for purchasing the Jabra JX10 Bluetooth® Headset. We hope you enjoy it! This instruction manual will get you started and ready to make the most of your headset.

! Remember, driving comes first, not the call!

Using a mobile phone while driving can distract you and increase the likelihood of an accident. If driving conditions demand it (such as bad weather, high traffic density, presence of children in the car, difficult road conditions), pull off the road and park before making or answering calls. Also, try to keep conversations short and do not make notes or read documents.

Always drive safely and follow local laws.

About your Jabra JX10

- LED light
 - Blue indicates mode (pairing, active or standby)
 - Red/green indicates battery level (low, charging, or charged)
- Volume up (+), volume down (-)
- Charging socket
- Pairing button – **press** to put headset into pairing mode
- Answer/end button
 - **Press** to turn headset on (blue flash burst indicates success)
 - **Press and hold** to turn headset off (blue flash burst indicates success)
 - **Tap** to answer or end a call

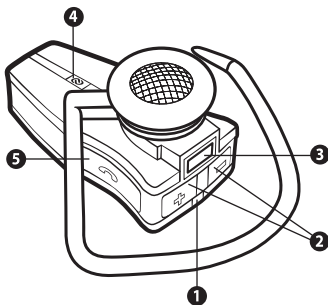

What your headset can do

Your Jabra JX10 lets you do all this (dependent on your phone supporting the function):

- Answer calls
- End calls
- Reject calls
- Voice dialing
- Last number redialing
- Call waiting
- Put call on hold

Specifications

- Talk time 4-6 hours/standby time 80 hours
- Rechargeable battery with charging option from AC power supply, PC via USB cable or car charger (not included)
- Weight 9 g
- Operating range up to 33 feet (10 meters)
- Headset and hands-free Bluetooth profiles
- Bluetooth specification (see *glossary*) version 1.2

GETTING STARTED

The Jabra JX10 is easy to operate. The answer/end button on the headset performs different functions depending on how long you press it.

Instruction:	Duration of press:
Tap	Press briefly
Press	Approx: 1 second
Press and hold	Approx: 5 seconds

1 Charge your headset

Make sure that your Jabra JX10 headset is fully charged before you start using it. Use the AC adaptor to charge from a power socket, or charge directly from your PC with the USB cable provided. Connect your headset as shown in fig. 2. When the LED is solid red, your headset is charging. When the LED is green, it is fully charged.

2 Turning your headset on and off

- **Press** the answer/end button to turn on your headset.
- **Press and hold** the answer/end button to turn off your headset.

3 Pair it with your phone

Before you use your Jabra JX10, you need to pair it with your mobile phone.

1. **Put the headset in pairing mode**
 - Make sure the headset is on.
 - **Press** the pairing button marked .
2. **Set your Bluetooth phone to 'discover' the Jabra JX10**
Follow your phone's instruction guide. This usually involves going to a 'setup,' 'connect' or 'Bluetooth' menu **on your phone** and selecting the option to 'discover' or 'add' a Bluetooth device. **(See example from a typical mobile phone in fig. 5).*
3. **Your phone will find the Jabra JX10**
Your phone then asks if you want to pair with it. Accept by pressing 'Yes' or 'OK' on the phone and confirm with the **passkey or PIN = 0000 (4 zeros)**.

Your phone will confirm when pairing is complete. In case of unsuccessful pairing, repeat steps 1 to 3.

4 Wear it how you like it

The Jabra JX10 is ready to wear on your right ear. If you prefer the left, gently remove the earhook and rotate to fit left ear. *See fig. 3*

For optimal performance, wear the Jabra JX10 and your mobile phone on the same side of your body or within line of sight. In general, you will get better performance when there are no obstructions between your headset and your mobile phone.

5 How to...

Answer a call

- **Tap** the answer/end button on your headset to answer a call.

End a call

- **Tap** the answer/end button to end an active call.

Make a call

- When you make a call from your mobile phone, the call will (subject to phone settings) automatically transfer to your headset. If your phone does not allow this feature, tap on the Jabra JX10's answer/end button to transfer the call to the headset.

Reject a call*

- **Press** the answer/end button when the phone rings to reject an incoming call. Depending on your phone settings, the person who called you will either be forwarded to your voice mail or hear a busy signal.

Activate voice dialing*

- **Tap** the answer/end button. For best results, record the voice-dialling tag through your headset. Please consult your phone's user manual for more information about using this feature.

Redial last number*

- **Press** the answer/end button.

Adjust sound and volume

- **Press** the volume up or down (+ or -) to adjust the volume. Show fig.

Call waiting and placing a call on hold*

This lets you put a call on hold during a conversation and answer a waiting call.

- **Press** the answer/end button once to put the active call on hold and answer the waiting call.
- **Press** the answer/end button to switch between the two calls.
- **Tap** the answer/end button to end the active conversation.

*** Functions marked with * are dependent on your phone supporting these features. Check your phone's user manual for further information.**

6 What the lights mean

What you see	What is the mean about your headset
Flashing blue light	Flashing every second: active on a call
Flashing blue light	Flashing every three seconds: in standby mode
Flashing red light	Running low on battery
Solid red light	Charging
Solid green light	Fully charged
Solid blue light	In pairing mode – <i>see section 3</i>

7 Using a Jabra Bluetooth adaptor

If you want to use the Jabra JX10 with a non-Bluetooth mobile phone, the Jabra A210 adaptor is the answer.

It gives you a cordless connection with the following headset features: answer/end call, voice dial function (if supported by the phone) and mute. Rejecting a call, last number redial and putting a call on hold might not be supported through the headset jack in the mobile phone.

To pair the Jabra JX10 with the Jabra A210

The pairing process is a little different:

- Put your Jabra JX10 in pairing mode.
- Put the Jabra A210 adaptor in pairing mode.
- Place them close together. You do not need a dedicated pin code to pair the two Jabra products. Consult the Jabra A210 user manual for more information.

Making/answering a call when using the Jabra A210

- When you make a call from your mobile phone, the call will automatically transfer to the headset (if it is turned on).
- To answer a call: either **tap** the answer/end button on your headset or press the answer button on your mobile phone.

8 Troubleshooting & FAQ

I hear crackling noises

For the best audio quality, always wear your headset on the same side of the body as your mobile phone.

I cannot hear anything in my headset

- Increase the volume on the headset.
- Ensure that the headset is paired with the phone.
- Make sure that the phone is connected to the headset – if it does not connect either from the phone's Bluetooth menu or by tapping the answer/end button, follow the pairing procedure (*see section 3*).

I have pairing problems even though my phone indicates otherwise

You may have deleted your headset pairing connection in your mobile phone. Follow the pairing instructions in section 3.

Will the Jabra JX10 work with other Bluetooth equipment?

The Jabra JX10 is designed to work with Bluetooth mobile phones. It can also work with other Bluetooth devices that are compliant with Bluetooth version 1.1 or 1.2 and support a headset and/or hands-free profile.

I cannot use Reject call, call on hold, Redial or voice dialling

These functions are dependent on your phone supporting them. Please check your phone's manual for further details

9 Need more help?

1. Web: www.jabra.com (for the latest support info and online User Manuals)
2. E-mail: Tech Support: techsupp@jabra.com
Information: info@jabra.com
3. Phone: 1 (800) 327-2230 (toll-free in USA and Canada)

10 Taking care of your headset

- Always store the Jabra JX10 with the power off and safely protected
- Avoid storage at extreme temperatures (above 45°C/113°F – including direct sunlight – or below -10°C/14°F). This can shorten battery life and may affect operation. High temperatures may also degrade performance.
- Do not expose the Jabra JX10 to rain or other liquids.

11 Warranty

Jabra limited product warranty. Jabra is a wholly owned trademark of GN Mobile (GN Netcom A/S). Jabra warrants to Purchaser that for a period of one (1) year after the date of purchase (the "Warranty Period") of any Jabra Product ("Product") by Purchaser, the Product will substantially conform to Jabra's published specifications for the Product on the date of Purchaser's purchase of the Product, subject to the terms herein. Purchaser shall notify Jabra of any nonconformance during the Warranty Period and obtain a written return material authorization ("RMA") and an RMA number for the nonconforming Product from Jabra and return the nonconforming Product to Jabra, freight prepaid, with a statement describing the nonconformity. Jabra's exclusive obligation with respect to nonconforming Product shall be, at Jabra's option and expense, to repair or replace such Product so that it substantially conforms with its published specifications on the date of Purchaser's purchase, or, if Jabra, in Jabra's sole discretion, determines that it is not possible to repair or replace the Product, Jabra may, at Jabra's option, refund to Purchaser the purchase price paid for the Product. **THE FOREGOING IS PURCHASER'S SOLE AND EXCLUSIVE REMEDY FOR BREACH OF WARRANTY BY JABRA WITH RESPECT TO THE PRODUCT.** The warranty set forth above shall not apply to any Product which has not been properly used or handled in accordance with the instructions supplied by Jabra, lost or misplaced for any reason, or which has been modified, repaired or altered, except by Jabra or at a Jabra authorized service facility, or which has been subjected to faulty installation, misuse, abuse, or which the Product defect is attributable to any failure or damage which is beyond the reasonable control of Jabra. This warranty is available only to Purchaser, and does not extend to any distributors, retailers, or other resellers of the Product. This warranty applies only to new Jabra products purchased from authorized retail sellers. This warranty does not apply to: "open box purchases", resales by private parties or any other third party purchases from unauthorized distributors. Transfer of Jabra products through any unauthorized distributor renders our manufacturer's warranty null and void. **BUYER BEWARE: any Jabra product sold by a private party or unauthorized distributor and not by an authorized Jabra retail seller is sold on an "as is" or "with all faults" basis with respect to Jabra.** As such, the entire risk as to the quality and performance of such products will be with the buyer if the unauthorized distributor will not cover the costs of repairing defects. Should such products prove defective following their purchase, the buyer or unauthorized distributor, and not the manufacturer or its authorized retail sellers, assumes the entire cost of all necessary servicing or repair. Therefore, buyers are strongly encouraged to purchase Jabra products only from Jabra authorized retail sellers. **THE FOREGOING WARRANTIES ARE THE SOLE WARRANTIES, EXPRESS OR IMPLIED, GIVEN BY JABRA IN CONNECTION WITH THE PRODUCT, AND JABRA DISCLAIMS ALL OTHER WARRANTIES, INCLUDING WARRANTIES OF MERCHANTABILITY, FITNESS FOR A PARTICULAR PURPOSE AND NON-INFRINGEMENT OF THIRD PARTY RIGHTS. JABRA SHALL NOT BE LIABLE FOR ANY SPECIAL, INCIDENTAL OR CONSEQUENTIAL DAMAGES IN CONNECTION WITH THE PRODUCT, EVEN IF JABRA HAS BEEN ADVISED OF THE POSSIBILITY OF SUCH DAMAGES. THE LIABILITY OF JABRA HEREUNDER FOR ALL CLAIMS SHALL NOT EXCEED THE AMOUNT PAID BY PURCHASER TO JABRA FOR THE PRODUCT GIVING RISE TO JABRA'S LIABILITY.**

12 Certification and safety approvals

FCC

This device complies with part 15 of the FCC Rules. Operation is subject to the following two conditions: (1) This device may not cause harmful interference, and (2) this device must accept any interference received, including interference that may cause undesired operation.

Users are not permitted to make changes or modify the device in any way. Changes or modifications not expressly approved by Jabra (GN Netcom) will void the user's authority to operate the equipment.

This equipment has been tested and found to comply with the limits for a Class B digital device, pursuant to part 15 of the FCC Rules. These limits are designed to provide reasonable protection against harmful interference in a residential installation. This equipment generates, uses and can radiate radio frequency energy and, if not installed and used in accordance with the instructions, may cause harmful interference to radio communications. However, there is no guarantee that interference will not occur in a particular installation. If this equipment does cause harmful interference to radio or television reception, which can be determined by turning the equipment off and on, the user is encouraged to try to correct the interference by one or more of the following measures:

- Reorient or relocate the receiving antenna.
- Increase the separation between the equipment and receiver.
- Connect the equipment into an outlet on a circuit different from that to which the receiver is connected.
- Consult the dealer or an experienced radio/TV technician for help.

The user must place the base 8" (20cm) or more from any personnel in order to comply with FCC RF exposure requirements.

Industry Canada

Operation is subject to the following two conditions: (1) This device may not cause interference and (2) This device must accept any interference, including interference that may cause undesired operation of the device.

The term "IC:" before the certification/registration number only signifies that registration was performed based on a Declaration of Conformity indicating that Industry Canada technical specifications were met. It does not imply that Industry Canada approved the equipment.

CE

This product is CE marked according to the provisions of the R & TTE Directive (99/5/EC)

Hereby, GN Netcom, declares that this product is in compliance with the essential requirements and other relevant provisions of Directive 1999/5/EC.

For further information please consult <http://www.gnnetcom.com>

Please note that this product uses radio frequency bands not harmonised within EU. Within the EU this product is intended to be used in Austria, Belgium, Denmark, Finland, France, Germany, Greece, Ireland, Italy, Luxembourg, The Netherlands, Portugal, Spain, Sweden, United Kingdom and within EFTA in Iceland, Norway and Switzerland.

Bluetooth

The *Bluetooth*® word mark and logos are owned by the Bluetooth SIG, Inc. and any use of such marks by Jabra is under license. Other trademarks and trade names are those of their respective owners.

13 Glossary

- 1 **Bluetooth** is a radio technology that connects devices, such as mobile phones and headsets, without wires or cords over a short distance (approx. 30 feet). Get more information at www.bluetooth.com.
- 2 **Bluetooth** profiles are the different ways that Bluetooth devices communicate with other devices. Bluetooth phones support either the headset profile, the hands-free profile or both. In order to support a certain profile, a phone manufacturer must implement certain mandatory features within the phone's software.
- 3 **Pairing** creates a unique and encrypted link between two Bluetooth devices and lets them communicate with each other. Bluetooth devices will not work if the devices have not been paired.
- 4 **Passkey** or **PIN** is a code that you enter on your mobile phone to pair it with your Jabra JX10. This makes your phone and the Jabra JX10 recognize each other and automatically work together.
- 5 **Standby mode** is when the Jabra JX10 is passively waiting for a call. When you 'end' a call on your mobile phone, the headset goes into standby mode.

Français

Merci	12
1. Charger le casque.....	13
2. Mettre en marche et éteindre le casque	14
3. Appairer le casque avec votre téléphone	14
4. Position au choix	14
5. Comment	15
6. Explication des voyants lumineux	16
7. Utilisation avec un adaptateur Jabra Bluetooth	16
8. Dépannage et FAQ.....	16
9. Besoin d'aide ?.....	17
10. Entretien de l'oreillette.....	17
11. Garantie.....	18
12. Autorisations de sécurité et de certification	19
13. Glossaire	20

Merci

Merci d'avoir acheté l'oreillette Bluetooth® Jabra JX10. Nous espérons que vous l'aimerez ! Ce manuel d'utilisation vous permettra d'utiliser et de tirer le meilleur parti de votre oreillette.

! N'oubliez pas, la conduite est primordiale, pas l'appel !

Le fait d'utiliser un téléphone portable pendant que vous conduisez peut vous distraire et augmenter les risques d'accident. Si les conditions de conduite l'exigent (mauvais temps, trafic dense, présence d'enfants dans la voiture ou routes en mauvais état), sortez de la route et gardez-vous avec de passer ou de prendre des appels. Essayez aussi de limiter vos conversations. Ne prenez pas de notes et ne lisez pas de documents.

Conduisez toujours prudemment et suivez les réglementations locales.

Vue d'ensemble du Jabra JX10

1. Voyants lumineux
 - Bleu indique le mode (appairage, appel en cours ou veille).
 - Rouge/vert indique le niveau de charge de la batterie (bas, en charge ou chargée).
2. Volume sonore haut (+), bas (-)
3. Prise de charge
4. Touche d'appairage – **appuyez** pour mettre le casque en mode appairage.
5. Touche Réponse/Fin
 - **Appuyez** pour mettre le casque en marche (un clignotement bleu indique que le casque est en marche).
 - **Appuyez et maintenez la pression** pour éteindre le casque (un clignotement bleu indique que le casque est éteint).
 - **Tapez** pour répondre à un appel ou finir un appel en cours.

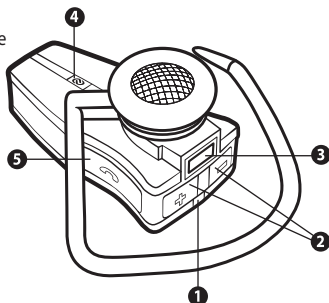

Fonctions possibles du casque

Le **Jabra JX10** permet les fonctions suivantes (si votre téléphone les supporte) :

- réponse aux appels
- fin d'appels
- refus d'appels
- numérotation vocale
- rappel du dernier numéro
- double appel
- mise en attente d'appel

Spécifications

- Entre 4 et 6 h de temps de communication/80 h en mode veille
- Batterie rechargeable avec option de charge sur secteur CA, sur PC avec le câble USB ou sur chargeur voiture (non inclus) Poids : 9 g
- Portée : 10 m max.
- Profils Bluetooth : casque et mains libres
- Spécification Bluetooth (voir **Glossaire**) version 1.2

PREMIÈRE UTILISATION

Le Jabra JX10 est facile à utiliser. La touche Réponse/Fin du casque assure diverses fonctions, selon la durée de pression.

Instructions	Durée de pression
Tapez	Pression rapide
Appuyez	Environ 1 s
Appuyez et maintenez la pression	Environ 5 s

1 Charger le casque

Avant la première utilisation, assurez-vous que le casque Jabra JX10 est entièrement chargé. Utilisez l'adaptateur secteur CA ou chargez-le directement de votre PC avec le câble USB inclus. Branchez le casque comme indiqué sur la fig. 2. Quand le voyant rouge s'allume sans clignoter, le casque est en charge. Quand le voyant est vert, le casque est entièrement chargé.

2 Mettre en marche et éteindre le casque

- Pour mettre le casque en marche, **appuyez** sur la touche Réponse/Fin.
- Pour éteindre le casque, **appuyez** sur la touche Réponse/Fin **et maintenez la pression**.

3 Appairer le casque avec votre téléphone

Avant d'utiliser le Jabra JX10, vous devez l'appairer avec votre téléphone mobile.

1. **Mettez le casque en mode appairage**
 - Assurez-vous que le casque est en marche.
 - **Appuyez** sur la touche d'appairage .
2. **Réglez votre téléphone Bluetooth pour qu'il « détecte » le Jabra JX10**
Suivez le mode d'emploi de votre téléphone. Généralement, les étapes sont les suivantes : « réglages », « connexion » ou bien le menu Bluetooth de **votre téléphone**, puis l'option « détection » ou « ajout » d'un périphérique Bluetooth*. *(Voir fig. 5, exemple à partir d'un téléphone mobile ordinaire).*
3. Votre téléphone détecte le Jabra JX10
Votre téléphone vous demande ensuite si vous voulez appairer le casque avec le téléphone. Acceptez en appuyant sur "Oui" ou 'OK' sur le téléphone et saisissez le **mot de passe ou code PIN = 0000 (4 zéros)**.

Votre téléphone confirme que l'appairage est terminé. En cas d'échec, répétez les étapes 1 à 3.

4 Position au choix

Le Jabra JX10 est livré pour être porté sur l'oreille droite. Si vous préférez le porter sur l'oreille gauche, retirez doucement l'oreillette et tournez-la pour l'adapter à l'oreille gauche. **Voit fig. 3.**

Pour une performance optimale, portez le Jabra JX10 et votre téléphone mobile du même côté ou dans la même ligne de visée. Vous obtiendrez en général une meilleure performance s'il n'y a aucun obstacle entre le casque et le téléphone.

5 Comment ...

répondre à un appel ?

- Pour répondre à un appel, **tapez** sur la touche Réponse/Fin du casque.

finir un appel ?

- Pour finir un appel en cours, **tapez** sur la touche Réponse/Fin.

effectuer un appel ?

- Si vous effectuez un appel à partir de votre téléphone mobile, l'appel sera automatiquement transféré au casque (en fonction des paramètres du téléphone). Si votre téléphone ne permet pas cette fonction, tapez sur la touche Réponse/Fin du Jabra JX10 pour transférer l'appel vers le casque.

refuser un appel ?*

- Pour refuser un appel entrant, **appuyez** sur la touche Réponse/Fin quand le téléphone sonne. Selon les paramètres de votre téléphone, le correspondant sera transféré sur votre messagerie vocale ou recevra la tonalité « occupé ».

activer la numérotation vocale ?*

- **Tapez** sur la touche Réponse/Fin. Vous obtiendrez de meilleurs résultats si vous enregistrez l'identité de numérotation vocale via votre casque. Veuillez consulter le mode d'emploi de votre téléphone pour davantage d'informations sur cette fonction.

rappeler le dernier numéro ?*

- **Appuyez** sur la touche Réponse/Fin.

régler le son et le volume ?

- **Appuyez** sur la touche de volume haut ou bas (+ ou -) pour régler le volume sonore.

utiliser la fonction double appel/mise en attente ?*

Cette fonction vous permet de mettre un appel en attente pendant que vous répondez à un autre appel.

- Pour mettre l'appel en cours en attente et répondre à l'appel entrant, **appuyez** une fois sur la touche Réponse/Fin.
- Pour passer d'un appel à l'autre, **appuyez** sur la touche Réponse/Fin.
- Pour finir l'appel en cours, **tapez** sur la touche Réponse/Fin.

* Les fonctions marquées * dépendent des fonctions supportées par votre téléphone. Pour plus d'informations, vérifiez le mode d'emploi de votre téléphone.

6 Explication des voyants lumineux

Ce que vous voyez	correspond sur le casque à
Le voyant bleu clignote	Clignotements toutes les secondes : appel en cours
Le voyant bleu clignote	Clignotements toutes les trois secondes : mode veille
Le voyant rouge clignote	Batterie faible
Le voyant rouge est allumé et ne clignote pas	Batterie en charge
Le voyant vert est allumé et ne clignote pas	Batterie entièrement chargée
Le voyant bleu est allumé et ne clignote	Mode appairage – voir section 3

7 Utilisation avec un adaptateur Jabra Bluetooth

Pour utiliser le Jabra JX10 avec un téléphone mobile non Bluetooth, il vous suffit d'utiliser l'adaptateur Jabra A210.

Il permet une connexion sans fil avec les caractéristiques suivantes pour le casque : Réponse/Fin, numérotation vocale (si le téléphone le supporte) et mode secret. Il se peut que les fonctions de refus d'appel, appel du dernier numéro et mise en attente d'appel ne soient pas supportées via la prise casque du téléphone mobile.

Pour appairer le Jabra JX10 avec le Jabra A210

La procédure d'appairage est un peu différente.

- Mettre le Jabra JX10 en mode appairage.
- Mettre l'adaptateur Jabra A210 en mode appairage.
- Les placer à proximité l'un de l'autre. Pas besoin de pin code dédié pour appairer les deux produits Jabra. Pour plus d'informations, voir le mode d'emploi du Jabra A210.

Effectuer/recevoir un appel avec le Jabra A210

- Si vous effectuez un appel à partir de votre téléphone mobile, l'appel sera automatiquement transféré au casque (s'il est en marche).
- Pour recevoir un appel, **tapez sur** la touche Réponse/Fin du casque ou appuyez sur la touche réponse de votre téléphone mobile.

8 Dépannage et FAQ

J'entends des craquements

Pour une qualité audio optimale, portez toujours l'oreillette du même côté que votre téléphone portable.

Je n'entends rien dans mon oreillette

- Augmentez le volume dans votre oreillette.
- Assurez-vous que le pairage entre l'oreillette et le téléphone a bien été effectué.
- Assurez-vous que le téléphone est connecté à l'oreillette – si il ne se connecte pas à partir du menu Bluetooth du téléphone ou en tapant doucement sur le bouton répondre/raccrocher, suivez la procédure de pairage (**voir la section 3**).

J'ai des problèmes de pairage, même si mon téléphone indique l'inverse

Vous avez peut-être effacé la connexion de pairage de votre oreillette dans votre téléphone portable. Suivez les instructions de pairage dans la section 3.

L'oreillette Jabra JX10 fonctionne-t-elle avec d'autres appareils Bluetooth ?

L'oreillette Jabra JX10 est conçue pour fonctionner avec des téléphones portables Bluetooth. Elle peut aussi fonctionner avec d'autres appareils Bluetooth compatibles avec les versions Bluetooth 1.1 ou 1.2 et supportant un profil oreillette et/ou mains-libres.

Je ne peux pas utiliser les fonctions de rejet d'appel, de mise en attente d'un appel, de rappel du dernier numéro ou de numérotation vocale

Ces fonctions dépendent du modèle de votre téléphone portable. Veuillez consulter le manuel d'utilisation de votre téléphone pour plus de renseignements.

9 Besoin d'aide ?

1. Sur le Web: www.jabra.com (pour l'actu la plus récente en matière d'assistance et pour accéder aux manuels d'utilisation en ligne)
2. Courriel électronique: assistance technique : techsupp@jabra.com
Informations : info@jabra.com
3. Téléphone : + 1 (800) 327 2230 (numéro d'appel gratuit depuis les États-Unis et le Canada)

10 Entretien de l'oreillette

- Eteignez toujours l'oreillette et emballez-la soigneusement avant de la ranger.
- Évitez de l'exposer à des températures extrêmes (au-dessus de 45°C – y compris aux rayons du soleil – ou en dessous de -10°C). Cela risque de réduire la durée de vie de la batterie et d'entraîner des dysfonctionnements. Les températures élevées risquent aussi de diminuer ses performances.
- Évitez tout contact avec la pluie ou d'autres liquides.

11 Garantie

Garantie de produit limitée Jabra. Jabra garantit à l'acheteur que durant une période d'une (1) année à compter de la date d'achat (la « Période de garantie ») de tout produit Jabra (le « Produit ») par l'acheteur, le produit sera en substance conforme aux spécifications publiées par Jabra pour celui-ci à la date d'achat du produit par l'acheteur, sous réserve des dispositions des présentes. L'acheteur informera Jabra de tout défaut de conformité au cours de la Période de garantie et obtiendra de Jabra une autorisation écrite de retour de matériel (« ARM »), ainsi qu'un numéro d'ARM pour le produit non conforme, et retournera le produit non conforme à Jabra, en port payé, accompagné d'une déclaration décrivant le défaut de conformité. La seule obligation de Jabra concernant le produit non conforme sera, au choix et aux frais de Jabra, de réparer ou de remplacer le produit de sorte que celui-ci soit en substance conforme aux spécifications publiées à la date d'acquisition par l'acheteur ou bien, si Jabra détermine à sa seule discrétion qu'il n'est pas possible de réparer ou de remplacer le produit, Jabra pourra, à son gré, rembourser à l'acheteur le prix d'achat payé pour le produit. **CE QUI PRECEDE EST LE SEUL ET UNIQUE RECOURS DE L'ACHETEUR EN CAS DE VIOLATION DE LA GARANTIE PAR JABRA CONCERNANT LE PRODUIT.** La garantie stipulée ci-dessus ne s'appliquera à aucun produit n'ayant pas été utilisé ou manipulé de manière adéquate, conformément aux instructions fournies par Jabra, perdu ou égaré pour quelque raison que ce soit, modifié, réparé ou transformé, sauf par Jabra ou dans les installations de service agréées de Jabra, ayant fait l'objet d'une installation défectueuse, d'une mauvaise utilisation ou d'un usage abusif, ou lorsque le défaut du produit est imputable à un défaut ou à un dommage échappant au contrôle raisonnable de Jabra. La présente garantie ne s'applique qu'à l'acheteur et ne s'étend à aucun distributeur, détaillant ou autre revendeur du produit. Cette garantie n'est applicable qu'aux nouveaux produits Jabra achetés auprès de revendeurs agréés. Elle n'est pas applicable aux achats de « seconde main », à savoir aux rachats par des tiers privés ou tout autre type de rachat par des distributeurs non-agrégés. Toute cession de produits Jabra par le biais de tout distributeur non-agrégé rend caduque notre garantie de fabricant. **AVERTISSEMENT À L'ACHETEUR :** tout produit Jabra vendu par un tiers privé ou par un distributeur non autorisé et non par un détaillant agréé Jabra est vendu « en l'état » et « tous défauts compris » concernant Jabra.

À ce titre, la totalité du risque en matière de qualité et de fonctionnement de ces produits sera à la charge de l'acheteur si le distributeur non-agrégé refuse de prendre en charge les frais de réparation impliqués en cas de défaut de fonctionnement. Si ces produits s'avèrent défectueux à la suite de leur achat, l'acheteur ou le distributeur non-agrégé (et non le fabricant ou ses revendeurs agréés), devront supporter l'intégralité des frais d'entretien et de réparation requis. En conséquence, il est fortement conseillé aux acheteurs de n'acheter les produits Jabra qu'auprès de revendeurs dûment agréés par la marque.

LES GARANTIES CI-DESSUS SONT LES SEULES GARANTIES, EXPRESSES OU IMPLICITES, ACCORDEES PAR JABRA EN LIAISON AVEC LE PRODUIT, ET JABRA REJETTE TOUTES AUTRES GARANTIES, Y COMPRIS LES GARANTIES DE QUALITE MARCHANDE, D'ADEQUATION A UN OBJET PARTICULIER ET DE NON-CONTREFAÇON DE DROIT DES TIERS. JABRA NE SERA RESPONSABLE D'AUCUN DOMMAGES SPECIAUX, ACCIDENTELS OU CONSECUTIFS SURVENUS EN LIAISON AVEC LE PRODUIT, ET CELA MEME SI JABRA A ETE INFORMEE DE L'EVENTUALITE DE TELS DOMMAGES. LA RESPONSABILITE DE JABRA EN VERTU DES PRESENTES POUR TOUTE DEMANDE EN INDEMNISATION N'EXCEDERA PAS LE MONTANT PAYE A JABRA PAR L'ACHETEUR POUR LE PRODUIT A L'ORIGINE DE LA RESPONSABILITE DE JABRA.

12 Autorisations de sécurité et de certification

FCC

Cet appareil est conforme à la partie 15 de la réglementation FCC. Le fonctionnement est soumis aux deux conditions suivantes : (1) Cet appareil ne peut pas provoquer d'interférences nocives ; et (2) cet appareil doit accepter toute interférence à la réception, y compris une interférence susceptible de provoquer un fonctionnement non-désiré.

Il est interdit aux utilisateurs d'apporter des changements ou de modifier cet appareil en aucune manière. Les changements ou modifications qui n'auront pas été expressément approuvés par Jabra (GN Netcom) rendront caduc le droit des utilisateurs à faire fonctionner cet équipement.

Cet équipement a été testé et considéré comme conforme aux conditions restrictives relatives à un appareil numérique de classe B, en vertu de la section 15 de la Réglementation de la FCC. Ces conditions restrictives sont conçues pour fournir une protection raisonnable contre les interférences nocives dans le cadre d'une installation résidentielle. Cet équipement produit, utilise et émet une énergie de fréquence radio électrique. S'il n'est pas installé et utilisé conformément aux instructions, il est susceptible de produire des interférences nocives pour les communications radio.

Il n'est cependant aucunement garanti que des interférences ne se produiront pas dans une installation donnée. Si l'équipement provoque effectivement des interférences indésirables au niveau de la réception radio ou télévision (ce qui pourra être déterminé en mettant l'appareil en marche et en l'éteignant), l'utilisateur est encouragé à essayer de corriger ces interférences par l'une ou plusieurs des mesures suivantes :

- réorienter et repositionner l'antenne de réception
- augmenter l'espace entre l'équipement et le récepteur
- brancher l'équipement sur une prise d'un circuit différent de celui sur lequel le récepteur est branché
- consulter le détaillant ou bien un technicien radio/TV expérimenté pour obtenir de l'aide

Pour respecter les normes d'exposition RF FCC, l'utilisateur doit positionner la base à 20 cm (8 pouces) ou plus de tout employé.

Industrie Canada

Le fonctionnement est soumis aux deux conditions suivantes : (1) Cet appareil ne peut pas provoquer d'interférences nocives ; et (2) cet appareil doit accepter toute interférence, y compris une interférence susceptible de provoquer un fonctionnement non désiré de l'appareil.

La mention « IC » : précédant le numéro de certification et/ou d'immatriculation signifie uniquement que l'immatriculation a été effectuée sur la base d'une déclaration de conformité indiquant que les spécifications techniques Industrie Canada ont bien été respectées. Le terme n'implique pas un agrément de l'équipement par Industrie Canada.

CE

Ce produit porte le marquage CE conformément aux dispositions de la Directive 1999/5/CE (R&TTE).

GN Netcom déclare par la présente que ce produit est conforme aux principales exigences et autres dispositions pertinentes de la Directive 1999/5/CE.

Pour de plus amples informations, nous vous invitons à visiter le site <http://www.gnnetcom.com>

Nous vous signalons par ailleurs que ce produit utilise des bandes de radiofréquences qui ne sont pas harmonisées au sein de l'Union Européenne. Au sein de l'Union Européenne, ce produit est destiné à être utilisé en Allemagne, Autriche, Belgique, Danemark, Espagne, Finlande, France, Grèce, Irlande, Italie, Luxembourg, Pays-Bas, Portugal, Royaume-Uni, Suède, ainsi qu'au sein de l'AELE en Islande, Norvège et Suisse.

Bluetooth

La marque et le logo *Bluetooth*® sont la propriété de Bluetooth SIG, Inc. et toute utilisation de telles marques par GN Netcom est sous licence. Toutes autres marques et dénominations commerciales appartiennent à leurs propriétaires respectifs.

13 Glossaire

- 1 La technologie **Bluetooth** est une technologie radio permettant de connecter des appareils, tels que des téléphones portables ou des oreillettes, sans fils ni cordons électriques sur une courte distance (environ 10 mètres). Pour plus d'informations, rendez-vous sur le site www.bluetooth.com.
- 2 Les **profils Bluetooth** sont les différentes manières dont les appareils Bluetooth communiquent avec d'autres appareils. Les téléphones Bluetooth supportent soit le profil oreillette, soit le profil mains-libres, soit les deux. Afin de supporter un profil spécifique, le fabricant de téléphone doit intégrer certaines fonctions obligatoires dans le logiciel du téléphone.
- 3 Le **pairage** crée un lien unique et crypté entre deux appareils Bluetooth et leur permet de communiquer entre eux. Les appareils Bluetooth ne fonctionneront pas si ils n'ont pas fait l'objet d'un pairage.
- 4 Le **code passe-partout ou PIN** est un code que vous entrez dans votre téléphone portable afin d'effectuer un pairage avec votre oreillette Jabra JX10. Il permet à votre téléphone et à l'oreillette Jabra JX10 de se reconnaître et de fonctionner automatiquement ensemble.
- 5 Le **mode veille** est actif lorsque l'oreillette Jabra JX10 attend passivement un appel. Lorsque vous « terminez » un appel sur votre téléphone portable, l'oreillette passe en mode veille.

Español

Gracias	22
1. Carga del microcasco	23
2. Encendido y apagado del microcasco	24
3. Sincronización con su teléfono	24
4. Llévelo como más le guste	24
5. Cómo.....	25
6. Significado de las luces	26
7. Uso del adaptador Jabra Bluetooth	26
8. Determinación de problemas y preguntas frecuentes	27
9. ¿Necesita más ayuda?	27
10. Cuidado del auricular	27
11. Garantía	28
12. Certificación y aprobaciones de seguridad	29
13. Glosario	30

Gracias

Gracias por adquirir el auricular Bluetooth® Jabra JX10. Esperamos que lo disfrute. Este manual de instrucciones le explicará cómo empezar a usarlo y cómo aprovechar al máximo su auricular.

! Recuerde, lo prioritario es conducir, no hablar por teléfono.

La utilización del teléfono móvil mientras se conduce puede provocar distracciones y aumentar la probabilidad de tener un accidente. Si las condiciones de circulación lo aconsejan (mal tiempo, gran densidad de tráfico, niños en el coche, carretera en mal estado...), aparte el coche de la vía y aparque antes de realizar o responder llamadas. Intente también que las conversaciones sean cortas y no tome notas ni lea documentos.

Conduzca siempre con seguridad y respete la legislación local.

Acerca del microcasco Jabra JX10

1. Colores de los LED
 - Azul, indica modo (sincronización, activo o en espera)
 - Rojo/verde, indica el nivel de carga de la batería (bajo, en carga o cargado)
2. Subir volumen (+), bajar volumen (-)
3. Conector de carga
4. Botón de sincronización
 - **pulse** para poner el microcasco en modo de sincronización
5. Botón contestar/finalizar llamada
 - **Pulsar** para encender el microcasco (el destello azul indica que el microcasco está encendido)
 - **Manténgalo pulsado** para apagar el microcasco (el destello azul indica que el microcasco se ha apagado)
 - **Pulse brevemente** para responder o finalizar una llamada

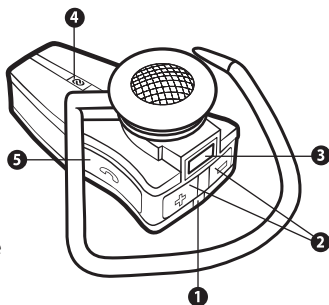

Funciones de su microcasco

Su microcasco Jabra JX10 le permite realizar las siguientes funciones (siempre que su teléfono las permita):

- Responder llamadas
- Terminar llamadas
- Rechazar llamadas
- Marcar por voz
- Repetir el último número marcado
- Llamada en espera
- Poner una llamada en espera

Especificaciones

- Tiempo de llamada 4 a 6 horas / tiempo en espera 80 horas
- Batería recargable con opción de carga a través de fuente de alimentación de CA, ordenador por cable USB o cargador de automóvil (no incluido)
- Peso: 9 g
- Distancia de funcionamiento 10 metros
- Perfiles Bluetooth de microcasco y manos libres
- Especificación Bluetooth (véase el **glosario**) versión 1.2

PARA COMENZAR

El microcasco Jabra JX10 se maneja fácilmente. El botón contestar/finalizar llamada del microcasco realiza diferentes funciones dependiendo del tiempo de pulsación.

Instrucción	Duración
Pulsar brevemente	Un instante
Pulsar	Aproximadamente 1 segundo
Mantener pulsado	Aproximadamente 5 segundos

1 Carga del microcasco

Asegúrese de que su microcasco Jabra JX10 está totalmente cargado antes de ponerlo en servicio. Utilice un adaptador de CA para cargarlo de un conector de electricidad, o bien cárguelo directamente desde su ordenador con el cable USB que viene con el equipo. Conecte su microcasco como se muestra en la figura 2. El LED se ilumina fijamente de color rojo cuando el microcasco se está cargando. El LED se ilumina en verde cuando está totalmente cargado.

2 Encendido y apagado del microcasco

- **Pulse** el botón contestar/finalizar llamada para encender el microcasco.
- **Mantenga pulsado** el botón contestar/finalizar llamada para apagar el microcasco.

3 Sincronización con su teléfono

Antes de utilizar su microcasco JX10 debe sincronizarlo con su teléfono móvil.

1. **Poner el microcasco en modo de emparejamiento**
 - Asegúrese de que el microcasco está encendido.
 - **Pulse** el botón de sincronización que lleva el símbolo .
2. **Ajustar su teléfono compatible con Bluetooth para que «descubra» el microcasco Jabra JX10**
Siga las instrucciones de la guía de usuario de su teléfono. Para ello generalmente debe utilizar cualquiera de los siguientes menús: «configurar», «conectar» o «Bluetooth» **en su teléfono** y seleccionar la opción «descubrir» o «añadir» un dispositivo Bluetooth. * (Véase el ejemplo de un teléfono móvil típico en la figura 5)
3. **Su teléfono encontrará el microcasco Jabra JX10**
A continuación, su teléfono le preguntará si desea realizar la sincronización. Acepte pulsando «Sí» o «OK» en el teléfono y confirme con la **contraseña o PIN = 0000 (4 ceros)**. Su teléfono confirmará que ha concluido la sincronización. En caso de que la sincronización no se haya realizado, repita los pasos del 1 al 3.

4 Llévelo como más le guste

El microcasco Jabra JX10 está listo para colocarlo en la oreja derecha. Si prefiere utilizarlo en la derecha, levante suavemente el gancho y hágalo girar para ajustarlo a la oreja derecha. *Véase la figura 3.*

Para un funcionamiento óptimo, lleve el microcasco Jabra JX10 y su teléfono móvil en el mismo lado de su cuerpo o procurando que haya una línea recta entre ambos. Generalmente obtendrá un mejor funcionamiento si no hay obstáculos entre el microcasco y el teléfono móvil.

5 Cómo...

Contestar una llamada

- **Pulse brevemente** el botón contestar/finalizar llamada de su microcasco para responder una llamada.

Finalizar una llamada

- **Pulse brevemente** el botón contestar/finalizar llamada para poner fin a una llamada activa.

Realizar una llamada

- Al hacer una llamada desde su teléfono móvil, la llamada pasará automáticamente (dependiendo de la configuración del teléfono) al microcasco. Si su teléfono no permite realizar esta función, pulse brevemente el botón contestar/finalizar llamada del microcasco JX10 para hacer pasar la llamada al microcasco.

Rechazar una llamada*

- **Pulse** el botón contestar/finalizar llamada cuando suene el teléfono para rechazar una llamada entrante. Dependiendo de la configuración de su teléfono, la persona que le ha llamado será atendida por su buzón de voz o escuchará la señal de ocupado.

Activar la marcación por voz*

- **Pulse brevemente** el botón contestar/finalizar llamada. Para obtener mejores resultados, guarde la etiqueta de marcación por voz a través del microcasco. Para obtener más información sobre cómo utilizar esta función, consulte el manual de usuario de su teléfono.

Volver a marcar el último número marcado*

- **Pulse** el botón contestar/finalizar llamada.

Ajustar el sonido y el volumen

- **Pulse** los botones (+ o -) para subir o bajar el volumen. Consulte la figura.

Llamada en espera y dejar una llamada en espera*

Esta función le permite poner en espera una llamada durante una conversación y responder a una llamada en espera.

- **Pulse** el botón contestar/finalizar llamada una vez para poner en espera la llamada activa y responder la llamada en espera.
- **Pulse** el botón contestar/finalizar llamada para pasar de una llamada a la otra.
- **Pulse brevemente** el botón contestar/finalizar llamada para poner fin a la conversación activa.

* Las funciones marcadas con un * dependen de que su teléfono permita su ejecución. Para más información, consulte el manual de usuario de su teléfono

6 Significado de las luces

Luz visible	Significado en el microcasco
Azul intermitente	Parpadeo cada segundo: llamada activa
Azul intermitente	Parpadeo cada tres segundos: modo en espera
Roja intermitente	Batería baja
Roja fija	En carga
Verde fija	Carga completa
Azul fija	Modo de apareamiento – <i>véase el apartado 3</i>

7 Uso del adaptador Jabra Bluetooth

Si desea utilizar el microcasco Jabra JX10 con un teléfono móvil no compatible con Bluetooth, la respuesta es el adaptador Jabra A210.

Este adaptador le ofrece una conexión inalámbrica con las siguientes funciones del microcasco: respuesta / finalización de llamadas, marcación por voz (si lo permite el teléfono) y silenciar. En posible que el conector para el microcasco del teléfono móvil no permita utilizar las siguientes funciones: rechazar llamadas, repetición del último número marcado y poner en espera una llamada.

Sincronización entre el microcasco Jabra JX10 y el adaptador Jabra A210

El proceso de sincronización es ligeramente distinto:

- Ponga su microcasco Jabra JX10 en modo de apareamiento.
- Ponga el adaptador Jabra A210 en modo de emparejamiento.
- Acérquelos entre sí. No se necesita un código PIN para sincronizar estos dos productos de Jabra. Para más información, consulte el manual de usuario del adaptador Jabra A210.

Hacer / contestar llamadas utilizando el adaptador Jabra A210

- Al hacer una llamada desde su teléfono móvil, la llamada pasará automáticamente al microcasco (si éste está encendido).
- Para contestar una llamada **pulse brevemente** el botón contestar/finalizar llamada del microcasco o bien pulse el botón de contestar llamada de su teléfono móvil.

8 Determinación de problemas y preguntas frecuentes

Oigo crepitaciones

Para conseguir la mejor calidad de audio, lleve siempre el auricular al mismo lado del cuerpo que el teléfono móvil.

No se oye nada a través del auricular

- Aumente el volumen del auricular.
- Compruebe que el auricular está encajado con el teléfono.
- Compruebe que el teléfono esté conectado al auricular. En caso negativo, conéctelo sea mediante el menú Bluetooth del teléfono o pulsando ligeramente el botón de respuesta/finalización y siguiendo el procedimiento de encaje (*consulte la sección 3*).

Tengo problemas de encaje, aunque el teléfono indica lo contrario

Es posible que haya eliminado la conexión de encaje con el auricular de su teléfono móvil. Siga las instrucciones de encaje de la sección 3.

¿Funciona el Jabra JX10 con otros equipos Bluetooth?

El Jabra JX10 se ha diseñado para funcionar con teléfonos móviles Bluetooth. También puede funcionar con otros dispositivos Bluetooth conformes con la norma Bluetooth versión 1.1 o 1.2 y admiten un perfil de auriculares o de manos libres.

No puedo usar el rechazo de llamadas, la retención de llamada, el remarcado o la marcación por voz

Estas funciones dependen de si su teléfono dispone de ellas. Consulte el manual de su teléfono si precisa más detalles.

9 ¿Necesita más ayuda?

1. Web: www.jabra.com (información de asistencia más reciente, y manuales de usuario en línea).
2. E-mail: Asistencia técnica: techsupp@jabra.com
Información: info@jabra.com
3. Teléfono: 1 (800) 327-2230 (teléfono gratuito en EE.UU. y Canadá)

10 Cuidado del auricular

- Guarde siempre el Jabra JX10 apagado y bien protegido.
- Evite guardarlo con temperaturas extremas (más de 45 °C/113 °F – o bajo la luz solar directa – o menos de -10 °C/14 °F). Podría reducir la duración de la batería y afectar al funcionamiento. Las temperaturas elevadas también pueden reducir las prestaciones.
- No exponga el Jabra JX10 a la lluvia ni a otros líquidos.

11 Garantía

Garantía limitada de productos Jabra. Jabra garantiza al Comprador que durante un periodo de un (1) año a partir de la fecha de la compra (el "Periodo de Garantía") de cualquier producto Jabra ("Producto") por el Comprador, el Producto cumplirá de forma sustancial las especificaciones publicadas de Jabra correspondientes al Producto en la fecha de la compra del Producto por parte del Comprador, con arreglo a los términos aquí contenidos. El Comprador notificará a Jabra de cualquier incumplimiento durante el Periodo de Garantía y obtendrá de Jabra una autorización escrita de devolución de material ("RMA") y un número RMA para el producto no conforme, y devolverá el Producto no conforme a Jabra, con portes pagados, con una declaración que describa el incumplimiento. La obligación exclusiva de Jabra respecto a Productos no conformes será, a opción de Jabra y a su costa, la de reparar o sustituir dicho Producto para que cumpla de forma sustancial sus especificaciones publicadas en la fecha de la compra del Producto por parte del Comprador, o, si Jabra, a su sola discreción, determina que no es posible reparar o sustituir el Producto, Jabra puede, a opción de Jabra, reembolsar al Comprador el precio de compra pagado por el Producto. **LO ANTERIOR ES EL ÚNICO Y EXCLUSIVO REMEDIO DEL COMPRADOR RESPECTO A CUALQUIER INCUMPLIMIENTO DE LA GARANTÍA POR JABRA RESPECTO AL PRODUCTO.** La garantía arriba descrita no será aplicable a producto alguno que no haya sido usado o manipulado correctamente de acuerdo con las instrucciones suministradas por Jabra, que haya sido perdido o extraviado por cualquier razón, o que haya sido modificado o reparado, salvo por Jabra o en una instalación de servicio técnico autorizado de Jabra, o que haya sido sometido a instalación errónea, mal uso, abuso, o cuyo defecto sea atribuible a cualquier fallo o daño que esté fuera del control razonable de Jabra. Esta garantía está disponible únicamente para el Comprador, y no es extensible a distribuidores, detallistas u otros vendedores del Producto. Esta garantía es aplicable únicamente a productos Jabra nuevos adquiridos en comercios minoristas autorizados. Esta garantía no es aplicable a: compras de "caja abierta", reventa por personas físicas o cualquier otra compra a terceros por distribuidores no autorizados. La transferencia de productos Jabra a través de cualquier distribuidor no autorizado deja nuestra garantía nula y sin efecto. **ADVERTENCIA AL COMPRADOR:** cualquier producto Jabra vendido por una persona física o un distribuidor no autorizado y no por un comercio minorista autorizado por Jabra se vende "tal cual" o "con todos sus fallos" con respecto a Jabra. Como tal, el comprador soportará todo riesgo respecto a la calidad y el rendimiento de dichos productos si el distribuidor no autorizado no cubre el coste de la reparación de defectos. Si dichos productos resultan defectuosos después de su compra, el comprador o el distribuidor no autorizado, y no el fabricante o sus comercios minoristas autorizados, asumirán el coste total de cualquier trabajo necesario de mantenimiento o reparación. Por lo tanto, se recomienda encarecidamente a los compradores que adquieran productos Jabra únicamente en comercios minoristas autorizados. **LAS GARANTÍAS ANTERIORES SON LAS ÚNICAS GARANTÍAS, EXPRESAS O IMPLÍCITAS, DADAS POR JABRA RESPECTO AL PRODUCTO, Y JABRA RECHAZA TODA OTRA GARANTÍA, INCLUYENDO GARANTÍAS DE MERCANTIBILIDAD, ADECUACIÓN PARA UN PROPÓSITO DETERMINADO Y NO INFRACCIÓN DE DERECHOS DE TERCEROS. JABRA NO SERÁ RESPONSABLE DE NINGÚN DAÑO ESPECIAL, INCIDENTAL O CONSECUENTE RESPECTO AL PRODUCTO, INCLUSO SI JABRA HA SIDO ADVERTIDO DE LA POSIBILIDAD DE DICHOS DAÑOS. LA RESPONSABILIDAD DE JABRA BAJO ESTA GARANTÍA RESPECTO A TODA RECLAMACIÓN NO SUPERARÁ EL IMPORTE PAGADO POR EL COMPRADOR A JABRA POR EL PRODUCTO QUE DÉ LUGAR A LA RESPONSABILIDAD DE JABRA.**

12 Certificación y aprobaciones de seguridad

FCC

Este dispositivo cumple la Parte 15 de la Normativa FCC. Su operación está sujeta a las siguientes dos condiciones: (1) Este dispositivo no debe causar interferencias dañinas, y (2) este dispositivo debe aceptar cualquier interferencia recibida, incluyendo interferencias que causen una operación no deseada.

No se permite a los usuarios efectuar cambios o modificar el dispositivo de modo alguno. Cualquier cambio o modificación no expresamente autorizado por Jabra (GN Netcom) invalidará la autorización del usuario para utilizar el equipo.

Este equipo ha sido probado y se ha verificado que cumple los límites de un dispositivo digital de la Clase B, conforme con la parte 15 de la normativa FCC. Estos límites están diseñados para proporcionar protección razonable contra interferencias dañinas en una instalación residencial. Este equipo genera, utiliza y puede radiar energía de radiofrecuencia y, en caso de no instalarse y utilizarse de acuerdo con las instrucciones, puede causar interferencia dañina en las comunicaciones por radio. No obstante, no hay garantía de que no se produzcan interferencias en una instalación determinada. Si este equipo causa interferencias dañinas a la recepción de radio o televisión, lo cual puede determinarse encendiendo y apagando el equipo, se recomienda al usuario intentar corregir la interferencia con una o más de las siguientes medidas:

- Reorientar o reubicar la antena de recepción
- Aumentar la separación entre el equipo y el receptor
- Conectar el equipo a un enchufe o un circuito diferente del enchufe o circuito al que está conectado el receptor
- Consultar con el distribuidor o con un técnico experimentado en radio/televisión

El usuario debe colocar la base a 20cm (8") o más de cualquier persona con el fin de cumplir los requisitos de exposición RF de la FCC.

Industry Canada (Ministerio de Industria del Canadá)

Su operación está sujeta a las siguientes dos condiciones: (1) Este dispositivo no debe causar interferencias, y (2) Este dispositivo debe aceptar cualquier interferencia, incluyendo interferencias que causen una operación no deseada del dispositivo.

El término "IC:" que antecede al número de certificación/registro significa únicamente que el registro realizado se basó en una Declaración de Conformidad que indicaba el cumplimiento de las especificaciones técnicas de Industry Canada. No implica que Industry Canada haya aprobado el equipo.

CE

Este producto lleva la marca CE de acuerdo con las provisiones de la Directiva 1999/5/CE sobre RTTE.

Por el presente, GN Netcom declara que este producto cumple los requisitos esenciales y otras provisiones pertinentes de la Directiva 1999/5/CE. Para más información por favor consulte <http://www.gnnetcom.com>

Por favor, observe que este producto utiliza bandas de radiofrecuencias no armonizadas dentro de la UE. Dentro de la UE, este producto está diseñado para ser usado en Alemania, Austria, Bélgica, Dinamarca, España, Finlandia, Francia, Grecia, Irlanda, Italia, Luxemburgo, Países Bajos, Portugal, Reino Unido, Suecia, y dentro de la EFTA en Islandia, Noruega y Suiza.

Bluetooth

La marca literal y los logotipos *Bluetooth*[®] son propiedad de Bluetooth SIG, Inc, y cualquier uso de dichas marcas por GN Netcom se hace bajo licencia. Otras marcas y nombres comerciales son propiedad de sus respectivos titulares.

13 Glosario

- 1 Bluetooth** es una tecnología de radio que conecta dispositivos, como teléfonos móviles y auriculares, sin cables a una distancia corta (aprox. 19 m /30 pies). Encontrará más información en www.bluetooth.com.
- Los **perfiles Bluetooth** son las distintas formas que usan los dispositivos Bluetooth para comunicarse entre ellos. Los teléfonos móviles Bluetooth admiten el perfil de auriculares, el perfil de manos libres o ambos. Para admitir un perfil determinado, un fabricante de teléfonos debe aplicar determinadas características obligatorias en el software del teléfono.
- El **encaje** crea un enlace exclusivo y cifrado entre dos dispositivos Bluetooth y le permite comunicarse entre ellos. Los dispositivos Bluetooth no funcionan si no han sido encajados.
- La **clave de paso o el PIN** es un código que se introduce en el teléfono móvil para encajarlo con el Jabra JX10. De este modo el teléfono y el Jabra JX10 se reconocen entre ellos y funcionan conjuntamente de modo automático.
- El **modo de espera** es cuando el Jabra JX10 espera pasivamente una llamada. Cuando usted "finaliza" una llamada en su teléfono móvil, el auricular pasa a modo de espera