

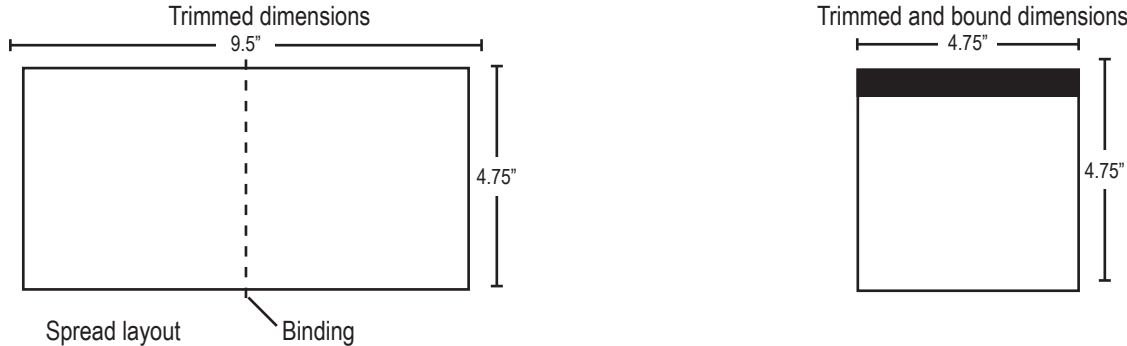

**SPECIFICATION
CONTROL
DRAWING**

Revisions			
Rev.	Date	Description	ECO No.
A	1/21/10	Production Release	----

Dimensions and drawings for reference only. Drawings are not to scale.



Specifications

- 1. Description: Product documentation, ISPI, Outdoor (ML 15)
- 2. Size: Trimmed and bound: Width = 4.75", Height = 4.75".
- 3. Tolerance: ±0.0787" (±2 mm)
- 4. Pagination: Pages: 36
- 5. Material: 80-lb woodfree, white
- 6. Finish: None
- 7. Color: Text: Black and white
- 8. Bindery: Saddle-stitched
- 9. Folds: Vertical Center
- 10. Electronic Artwork: Shall conform to Garmin Archive 190-00720-24_0A.zip
- 11. Languages: EN, FR, IT, DE, ES, PT, NL, DA, FI, NO, SV, PL, CS, RU, HR (Outdoor 15)
- 12. Notes

Files

The following files have been archived under the above ARCHIVE FILENAME.

File Name	File Contents
190-00720-24_0A.indd	InDesign CS2 for PC, Formatted manual
190-00720-24_0A_Spec.indd	InDesign CS2 for PC, Document specification sheet
190-00720-24_0A.pdf	Portable Document Format, Manual and specification sheet
Links	Graphic files (eps, bmp, etc.)
Fonts	Font files
ISPI_Outdoor_15.pdf	Portable Document Format for the Web

<p align="center">CONFIDENTIAL</p> <p>This drawing and the specifications contained herein are the property of Garmin Ltd. or its subsidiaries and may not be reproduced or used in whole or in part as the basis for manufacture or sale of products without written permission.</p>					<p>Garmin Ltd. or its subsidiaries C/O Garmin International, Inc. 1200 E. 151st Street Olathe, Kansas 66062 U.S.A.</p>	
TITLE			ISPI, Outdoor (ML 15)			
Drawn By:	Initials	Date	SIZE	PART NO:	REV:	
FMS	FMS	1/21/10	A	190-00720-24	A	
Checked By:			SCALE		Sht.	Of
Project Manager:			N/A		1	37
Approved By:						





GARMIN®

<i>Important Safety and Product Information</i>	2
<i>Informations importantes sur le produit et la sécurité</i>	4
<i>Informazioni importanti sul prodotto e sulla sicurezza</i>	6
<i>Wichtige Sicherheits- und Produktinformationen</i>	9
<i>Información importante sobre el producto y su seguridad</i>	11
<i>Informações Importantes sobre Produto e a Segurança</i>	14
<i>Belangrijke veiligheids- en productinformatie</i>	16
<i>Vigtige oplysninger omsikkerhed og produkter</i>	18
<i>Tärkeittä turvallisuus- ja tuotetietoja</i>	20
<i>Viktig sikkerhets- og produktinformasjon</i>	22
<i>Viktig säkerhets- och produktinformation</i>	24
<i>Ważne informacje dotyczące bezpieczeństwa i produkcie</i>	26
<i>Důležité bezpečnostní informace o produktu</i>	29
<i>Правила техники безопасности и сведения об изделии</i>	31
<i>Vážne informácie o bezpečnosti i produkte</i>	33





Important Safety and Product Information

WARNING

Failure to avoid the following potentially hazardous situations could result in an accident or collision resulting in death or serious injury.

Installation and Operation Warnings

- When installing the device in a vehicle, place the device securely so it does not obstruct the driver's view of the road or interfere with vehicle operating controls, such as the steering wheel, the foot pedals, or the transmission levers. Do not place the device in front of or above any airbag. (See diagram.)



- The windshield mount may not stay attached to the windshield in all circumstances. Do not place the mount where it will become a distraction if the mount should become detached. Keep your windshield clean to help ensure that the mount stays on the windshield.
- Always use your best judgement, and operate the vehicle in a safe manner. **Do not become distracted by the device while driving, and always be fully aware of all driving conditions.** Minimize the amount of time spent viewing the device screen while driving.
- Do not input destinations, change settings, or access any functions requiring prolonged use of the device controls while driving. Pull over in a safe and legal manner before attempting such operations.
- When navigating, carefully compare information displayed on the device to all available navigation sources, including road signs, road closures, road conditions, traffic congestion, weather conditions, and other factors that may affect safety while driving. For safety, always resolve any discrepancies before continuing navigation, and defer to posted road signs and road conditions.
- The device is designed to provide route suggestions. It is not a replacement for driver attentiveness and good judgement. **Do not follow route suggestions if they**

suggest an unsafe or illegal maneuver or would place the vehicle in an unsafe situation.

Health Warning

This product, its packaging, and its components contain chemicals known to the State of California to cause cancer, birth defects, or reproductive harm. This notice is provided in accordance with California's Proposition 65. See www.garmin.com/prop65 for more information.

Battery Warnings

- Your GPS device uses user-replaceable batteries. If these guidelines are not followed, the batteries may experience a shortened life span or may present a risk of damage to the device, fire, chemical burn, electrolyte leak, and/or injury.
- Do not leave the device exposed to a heat source or in a high-temperature location, such as in the sun in an unattended vehicle. To prevent damage, remove the device from the vehicle or store it out of direct sunlight, such as in the glove box.
 - Do not use a sharp object to remove the batteries.
 - Do not puncture or incinerate the device or battery.
 - Keep the batteries away from children.
 - Do not disassemble, puncture, or damage the batteries.
 - Only replace the battery with the correct replacement battery. Using another battery presents a risk of fire or explosion.
 - Replaceable coin cell batteries may contain perchlorate material. Special handling may apply. See www.dtsc.ca.gov/hazardouswaste/perchlorate.
 - Contact your local waste disposal department to dispose of the device/battery in accordance with applicable local laws and regulations.
 - In addition, the GPS device may use an internal, non-user-replaceable battery for various purposes, such as the real-time clock. Do not remove or attempt to remove the non-user-replaceable battery.

NOTICE

Windshield Mounting Legal Restrictions

Before using the suction cup mount on your windshield, check the state and local laws and ordinances where you drive. Some state laws prohibit drivers from using suction mounts on their windshields while operating motor vehicles. Other state laws allow the suction mount to be located only in specific locations on the windshield. Many other states have enacted restrictions against placing objects on the windshield





in locations that obstruct the driver's vision. **IT IS THE USER'S RESPONSIBILITY TO MOUNT THE GARMIN DEVICE IN COMPLIANCE WITH ALL APPLICABLE LAWS AND ORDINANCES.** Where required, other Garmin dashboard or friction mount options should be used. Always mount your Garmin device in a location that does not obstruct the driver's view of the road. Garmin does not assume any responsibility for any fines, penalties, or damages that may be incurred as a result of any state or local law or ordinance relating to the use of your Garmin device.

Map Data Information

Garmin uses a combination of governmental and private data sources. Virtually all data sources contain some inaccurate or incomplete data. In some countries, complete and accurate map information is either not available or is prohibitively expensive.

Declaration of Conformity

Hereby, Garmin declares that this product is in compliance with the essential requirements and other relevant provisions of Directive 1999/5/EC. To view the full Declaration of Conformity, see the Garmin Web site for your Garmin product: www.garmin.com/declaration-of-conformity.

FCC Compliance

This device complies with part 15 of the FCC Rules. Operation is subject to the following two conditions: (1) this device may not cause harmful interference, and (2) this device must accept any interference received, including interference that may cause undesired operation.

This equipment has been tested and found to comply with the limits for a Class B digital device, pursuant to part 15 of the FCC rules. These limits are designed to provide reasonable protection against harmful interference in a residential installation. This equipment generates, uses, and can radiate radio frequency energy and may cause harmful interference to radio communications if not installed and used in accordance with the instructions. However, there is no guarantee that interference will not occur in a particular installation. If this equipment does cause harmful interference to radio or television reception, which can be determined by turning the equipment off and on, the user is encouraged to try to correct the interference by one of the following measures:

- Reorient or relocate the receiving antenna.
- Increase the separation between the equipment and the receiver.
- Connect the equipment into an outlet that is on a different circuit from the GPS device.

- Consult the dealer or an experienced radio/TV technician for help. This product does not contain any user-serviceable parts. Repairs should only be made by an authorized Garmin service center. Unauthorized repairs or modifications could result in permanent damage to the equipment, and void your warranty and your authority to operate this device under Part 15 regulations.

Industry Canada Compliance

Category I radiocommunication devices comply with Industry Canada Standard RSS-210. Category II radiocommunication devices comply with Industry Canada Standard RSS-310.

Limited Warranty

This Garmin product is warranted to be free from defects in materials or workmanship for one year from the date of purchase. Within this period, Garmin will, at its sole option, repair or replace any components that fail in normal use. Such repairs or replacement will be made at no charge to the customer for parts or labor, provided that the customer shall be responsible for any transportation cost. This warranty does **not** apply to: (i) cosmetic damage, such as scratches, nicks and dents; (ii) consumable parts, such as batteries, unless product damage has occurred due to a defect in materials or workmanship; (iii) damage caused by accident, abuse, misuse, water, flood, fire, or other acts of nature or external causes; (iv) damage caused by service performed by anyone who is not an authorized service provider of Garmin; or (v) damage to a product that has been modified or altered without the written permission of Garmin. In addition, Garmin reserves the right to refuse warranty claims against products or services that are obtained and/or used in contravention of the laws of any country.

This product is intended to be used only as a travel aid and must not be used for any purpose requiring precise measurement of direction, distance, location or topography. Garmin makes no warranty as to the accuracy or completeness of map data in this product.

THE WARRANTIES AND REMEDIES CONTAINED HEREIN ARE EXCLUSIVE AND IN LIEU OF ALL OTHER WARRANTIES EXPRESS, IMPLIED, OR STATUTORY, INCLUDING ANY LIABILITY ARISING UNDER ANY WARRANTY OF MERCHANTABILITY OR FITNESS FOR A PARTICULAR PURPOSE, STATUTORY OR OTHERWISE. THIS WARRANTY GIVES YOU SPECIFIC LEGAL RIGHTS, WHICH MAY VARY FROM STATE TO STATE.

IN NO EVENT SHALL GARMIN BE LIABLE FOR





ANY INCIDENTAL, SPECIAL, INDIRECT, OR CONSEQUENTIAL DAMAGES, WHETHER RESULTING FROM THE USE, MISUSE, OR INABILITY TO USE THIS PRODUCT OR FROM DEFECTS IN THE PRODUCT. SOME STATES DO NOT ALLOW THE EXCLUSION OF INCIDENTAL OR CONSEQUENTIAL DAMAGES, SO THE ABOVE LIMITATIONS MAY NOT APPLY TO YOU. Garmin retains the exclusive right to repair or replace (with a new or newly-overhauled replacement product) the device or software or offer a full refund of the purchase price at its sole discretion. SUCH REMEDY SHALL BE YOUR SOLE AND EXCLUSIVE REMEDY FOR ANY BREACH OF WARRANTY.

To obtain warranty service, contact your local Garmin authorized dealer or call Garmin Product Support for shipping instructions and an RMA tracking number. Securely pack the device and a copy of the original sales receipt, which is required as the proof of purchase for warranty repairs. Write the tracking number clearly on the outside of the package. Send the device, freight charges prepaid, to any Garmin warranty service station.

Online Auction Purchases: Products purchased through online auctions are not eligible for rebates or other special offers from Garmin warranty coverage. Online auction confirmations are not accepted for warranty verification.

To obtain warranty service, an original or copy of the sales receipt from the original retailer is required. Garmin will not replace missing components from any package purchased through an online auction.

International Purchases: A separate warranty may be provided by international distributors for devices purchased outside the United States depending on the country. If applicable, this warranty is provided by the local in-country distributor and this distributor provides local service for your device. Distributor warranties are only valid in the area of intended distribution. Devices purchased in the United States or Canada must be returned to the Garmin service center in the United Kingdom, the United States, Canada, or Taiwan for service.

Informations importantes sur le produit et la sécurité

AVERTISSEMENT

Si vous ne prenez pas de précautions pour éviter les situations potentiellement dangereuses énoncées ci-après, vous risquez un accident ou une collision pouvant entraîner des blessures graves, voire mortelles.

Avertissements d'installation et d'utilisation

- Lors de l'installation de l'appareil dans un véhicule, placez-le avec soin de telle sorte qu'il n'obstrue pas le champ de vision du conducteur ou qu'il ne gêne pas les commandes du véhicule telles que le volant, les pédales ou les leviers de transmission. Ne placez pas l'appareil devant ou au-dessus d'un airbag (voir le schéma).



- Il se peut que le support de montage sur pare-brise ne reste pas fixé au pare-brise en toutes circonstances. Ne placez pas le support de montage à un endroit où il risquerait de distraire le conducteur s'il se détachait. Gardez un pare-brise propre afin que le support de montage reste sur le pare-brise.
- Faites preuve de bon sens et conduisez toujours de la manière la plus sûre possible. **Ne vous laissez pas distraire par l'appareil lorsque vous conduisez et soyez toujours attentif aux conditions de conduite.** Regardez le moins possible l'écran de l'appareil lorsque vous conduisez.
- Lorsque vous conduisez, n'entrez pas de destinations, ne modifiez pas les paramètres et n'accédez à aucune fonction nécessitant une utilisation prolongée des commandes de l'appareil. Garez-vous à un endroit autorisé n'entravant pas la sécurité des autres automobilistes avant d'effectuer toute opération de ce type.
- En cours de navigation, comparez attentivement les informations affichées à l'écran de l'appareil aux autres sources d'information, notamment les panneaux de signalisation, les routes fermées à la circulation,



les conditions de circulation, les embouteillages, les conditions météorologiques et tout autre facteur pouvant compromettre la sécurité au volant. Pour votre sécurité, cherchez à résoudre tout problème avant de poursuivre la navigation et respectez les panneaux de signalisation et les conditions de circulation.

- L'appareil est conçu pour vous proposer des suggestions d'itinéraires. Il ne vous dispense pas de faire preuve de vigilance et de bon sens. **Nu suivez pas les suggestions d'itinéraires si elles vous indiquent une manœuvre dangereuse ou illégale ou mettraient le véhicule dans une situation dangereuse.**

Avertissements relatifs à la batterie

Votre GPS utilise des batteries remplaçables par l'utilisateur.

Le non-respect de ces consignes peut causer une diminution de la durée de vie des batteries, endommager le GPS ou présenter un risque d'incendie, de brûlure chimique, de fuite d'électrolyte et/ou de blessure.

- Ne laissez pas l'appareil à proximité d'une source de chaleur ou dans un lieu où la température est très élevée, par exemple dans un véhicule sans surveillance garé en plein soleil. Pour éviter tout dommage, sortez l'appareil de votre véhicule ou placez-le à l'abri du soleil, par exemple dans la boîte à gants.
- N'utilisez pas d'objet pointu pour retirer les batteries.
- Ne percez pas l'appareil ou la batterie et ne les exposez pas aux flammes.
- Gardez les batteries usagées hors de portée des enfants.
- Ne démontez pas les batteries, ne les percez pas, ne les endommagez pas.
- Remplacez toujours la batterie par une batterie neuve adéquate. L'utilisation d'une autre batterie peut présenter un risque d'incendie ou d'explosion.
- Les piles boutons remplaçables peuvent contenir du perchlorate. Une manipulation spéciale peut être nécessaire. Consultez la page www.dtsc.ca.gov/hazardouswaste/perchlorate.
- Contactez la déchetterie locale pour plus d'informations sur la mise au rebut de l'appareil ou de la batterie dans le respect des lois et réglementations locales applicables.
- En outre, le GPS peut utiliser une batterie interne non remplaçable par l'utilisateur à d'autres fins, telles celle d'horloge en temps réel. N'essayez pas de retirer la batterie non remplaçable par l'utilisateur.

AVIS

Restrictions légales liées à une installation sur le pare-brise

Avant d'utiliser le support à ventouse sur votre pare-brise, vérifiez les lois et arrêtés en vigueur dans l'Etat dans lequel vous conduisez. Certains Etats interdisent aux automobilistes d'utiliser des supports à ventouse sur leur pare-brise pendant qu'ils conduisent. D'autres Etats autorisent le placement du support à ventouse uniquement à certains endroits spécifiques du pare-brise. De nombreux autres Etats ont promulgué des lois contre l'installation sur le pare-brise d'objets susceptibles de gêner la visibilité du conducteur. **IL INCOMBE A L'UTILISATEUR DE MONTER L'APPAREIL GARMIN EN CONFORMITE AVEC TOUTES LES LOIS ET TOUS LES ARRÊTES EN VIGUEUR.** Le cas échéant, utilisez un support antidérapant ou les autres types d'installation sur table de bord de Garmin. Montez toujours votre appareil Garmin à un emplacement qui ne peut pas gêner la visibilité du conducteur. Garmin décline toute responsabilité en cas de contravention, d'amende, de sanction pénale ou de dommages éventuels résultant du non-respect de toute loi ou tout arrêté en vigueur dans un Etat concernant l'utilisation de l'appareil Garmin.

Informations sur les données cartographiques

Les données de Garmin proviennent à la fois de sources gouvernementales et de sources privées. La quasi-totalité des sources de données contient une part d'informations inexactes ou incomplètes. Dans certains pays, des informations cartographiques complètes et exactes sont soit indisponibles, soit proposées à un coût prohibitif.

Déclaration de conformité

Par la présente, Garmin déclare que ce produit est conforme aux principales exigences et autres clauses pertinentes de la directive européenne 1999/5/EC. Pour prendre connaissance de l'intégralité de la déclaration de conformité relative à votre produit Garmin, rendez-vous sur le site Web de Garmin à l'adresse www.garmin.com/declaration-of-conformity.

Conformité Industrie Canada

Ce dispositif de radiocommunication de catégorie I est conforme à la norme Industrie Canada RSS-210. Ce dispositif de radiocommunication de catégorie II est conforme à la norme Industrie Canada RSS-310.

Garantie limitée

Ce produit Garmin est garanti contre tout défaut matériel et de fabrication pendant une durée d'un an, à compter de sa date d'achat. Durant cette période, Garmin pourra, à son





entière discrétion, réparer ou remplacer tout composant qui s'avérerait défectueux dans le cadre d'un usage normal. Ce type de réparation ou de remplacement ne sera pas facturé au client, qu'il s'agisse des pièces ou de la main-d'œuvre, à condition que le client prenne en charge les frais de port. Cette garantie ne couvre **pas** : (i) les dommages esthétiques, tels que les éraflures, les rayures et les bosses ; (ii) les consommables, comme les piles, à moins que le dommage ne soit dû à un défaut matériel ou de fabrication ; (iii) les dommages provoqués par un accident, une utilisation abusive, une mauvaise utilisation, l'eau, une inondation, un incendie ou toute autre catastrophe naturelle ou cause extérieure ; (iv) les dommages provoqués par des fournisseurs de services non agréés par Garmin ; ou (v) les dommages sur un produit ayant été modifié sans l'autorisation écrite de Garmin. En outre, Garmin se réserve le droit de refuser toute demande de service sous garantie relative à un produit ou service obtenu et/ou utilisé en violation des lois de tout pays.

Ce produit est uniquement une aide à la navigation et il ne doit pas être utilisé à d'autres fins exigeant l'évaluation précise de la direction, de la distance, de la position ou de la topographie. Garmin n'offre aucune garantie quant à la précision et à l'exhaustivité des données cartographiques du présent produit.

LES GARANTIES ET RECOURS CONTENUS DANS LE PRESENT DOCUMENT SONT EXCLUSIFS ET ANNULENT TOUTE AUTRE GARANTIE EXPRESSE, IMPLICITE OU LEGALE, Y COMPRIS TOUTE RESPONSABILITE RESULTANT DE TOUTE GARANTIE DE QUALITE MARCHANDE OU D'ADEQUATION A UN USAGE PARTICULIER, QU'ELLE SOIT LEGALE OU AUTRE. CETTE GARANTIE VOUS OCTROIE DES DROITS PARTICULIERS, QUI PEUVENT VARIER D'UN ETAT A L'AUTRE.

EN AUCUN CAS, LA SOCIETE GARMIN NE SAURAIT ETRE TENUE RESPONSABLE DE TOUT DOMMAGE ACCESSOIRE, SPECIAL, INDIRECT OU CONSECUTIF RESULTANT DE L'UTILISATION, DE LA MAUVAISE UTILISATION OU DE L'IMPOSSIBILITE D'UTILISER CE PRODUIT, OU RESULTANT DE DEFAUTS DU PRODUIT. CERTAINS ETATS INTERDISANT L'EXCLUSION OU LA RESTRICTION DES DOMMAGES ACCESSOIRES OU CONSECUTIFS, LES RESTRICTIONS SUSMENTIONNEES PEUVENT NE PAS VOUS CONCERNER.

Garmin se réserve le droit exclusif de réparer l'appareil ou le

logiciel, ou de les remplacer (par un produit de remplacement neuf ou entièrement révisé) ou de proposer le remboursement intégral du prix d'achat à son entière discrétion. **CE TYPE DE RECOURS SERA VOTRE RECOURS UNIQUE ET EXCLUSIF POUR TOUTE RUPTURE DE GARANTIE.**

Pour bénéficier d'un service sous garantie, contactez votre revendeur agréé Garmin ou appelez le service d'assistance produit de Garmin pour obtenir les instructions relatives à l'expédition du produit, ainsi qu'un numéro de suivi d'autorisation de retour d'article. Emballez avec soin l'appareil en y joignant une copie de l'original de la facture, qui fera office de preuve d'achat dans le cas de réparations sous garantie. Inscrivez lisiblement le numéro de suivi sur l'extérieur du paquet. Envoyez l'appareil, frais de port prépayés, à un centre de services sous garantie Garmin.

Achats dans le cadre d'enchères en ligne : les produits achetés au cours d'enchères en ligne ne peuvent faire l'objet de rabais ou d'autres offres spéciales proposés par la garantie de Garmin. Les confirmations de vente aux enchères en ligne ne sont pas acceptées dans le cadre d'une vérification sous garantie. Pour bénéficier d'un service sous garantie, l'original ou une copie de la facture dressée par le premier revendeur doit être présenté(e). Garmin ne procédera à aucun remplacement de composant manquant sur tout produit acheté dans le cadre d'enchères en ligne.

Achats internationaux : selon les pays, une garantie distincte peut être accordée par les distributeurs internationaux pour les appareils achetés hors des Etats-Unis. Le cas échéant, cette garantie est fournie par le distributeur du pays d'achat et ledit distributeur prend en charge les services locaux nécessaires pour votre appareil. Les garanties distributeur sont valides uniquement dans les zones de distribution visées. En cas de problème, les appareils achetés aux Etats-Unis ou au Canada doivent être renvoyés aux ateliers de réparation Garmin du Royaume-Uni, des Etats-Unis, du Canada ou de Taiwan.

Informazioni importanti sul prodotto e sulla sicurezza

ATTENZIONE

La mancata osservanza dei suggerimenti forniti di seguito potrebbe causare incidenti e tamponamenti gravi o mortali.

Avvertenze relative all'installazione e al funzionamento del dispositivo

- Durante l'installazione del dispositivo nel veicolo, scegliere una posizione sicura che non ostacoli la visuale





del conducente né interferisca con i comandi del veicolo, ad esempio il volante, i pedali o la leva del cambio. Non posizionare il dispositivo di fronte o al di sopra dell'airbag. (Vedere illustrazione.)



- È possibile che il supporto per parabrezza non rimanga attaccato al parabrezza in tutte le condizioni. Non collocare tale supporto in un punto che possa causare distrazione nel caso in cui il supporto si stacchi dal parabrezza. Tenere pulito il parabrezza per assicurarsi che il supporto possa rimanervi attaccato.
- Seguire sempre il buon senso e utilizzare il veicolo con prudenza. **Non distrarsi per guardare il dispositivo e prestare sempre la massima attenzione durante la guida.** Ridurre i tempi di osservazione dello schermo del dispositivo durante la guida.
- Durante la guida, evitare di inserire destinazioni, modificare impostazioni o accedere a funzioni che richiedono un uso prolungato dei comandi del dispositivo. Fermarsi nelle apposite aree di sosta per eseguire queste operazioni.
- Durante la navigazione, confrontare attentamente le informazioni visualizzate sul dispositivo con tutte le informazioni per la navigazione disponibili, inclusi segnali stradali, strade chiuse, condizioni stradali, congestioni del traffico, condizioni climatiche e altri fattori che possono influire sulla sicurezza durante la guida. Per motivi di sicurezza, risolvere eventuali incongruenze prima di continuare la navigazione e fare riferimento ai cartelli stradali presenti e alle condizioni della strada.
- Il dispositivo fornisce suggerimenti sul percorso, ma non esonera il conducente dal prestare la massima attenzione e usare il buon senso. **Non seguire i suggerimenti sul percorso nel caso in cui suggeriscano una manovra non sicura o un'infrazione al codice della strada o nel caso in cui il veicolo possa essere messo in una situazione pericolosa.**

Avvertenze sulla batteria

Il dispositivo GPS utilizza batterie sostituibili dall'utente. Il mancato rispetto delle seguenti indicazioni può compromettere la durata delle batterie, danneggiare il dispositivo e causare incendi, combustioni chimiche, perdita di elettroliti e/o lesioni personali.

- Evitare l'esposizione del dispositivo a fonti di calore o temperature elevate, ad esempio in un veicolo parcheggiato al sole. Per evitare possibili danni, rimuovere il dispositivo dal veicolo o riporlo lontano dai raggi diretti del sole, ad esempio nella custodia.
- Non utilizzare oggetti acuminati per rimuovere le batterie.
- Non forare o bruciare il dispositivo o la batteria.
- Tenere le batterie lontano dalla portata dei bambini.
- Non smontare, bucare o danneggiare le batterie.
- In caso di sostituzione, utilizzare solo la batteria sostitutiva corretta onde evitare il rischio di esplosioni e incendi.
- Le batterie a pila ricaricabili possono contenere materiale nel percolato, per cui potrebbe essere richiesto un trattamento speciale. Visitare il sito Web www.dtsc.ca.gov/hazardouswaste/perchlorate.
- Per un corretto smaltimento del dispositivo/batteria in conformità alle leggi e normative locali, contattare le autorità locali preposte.
- Inoltre, il dispositivo GPS potrebbe utilizzare una batteria interna non sostituibile per vari scopi, ad esempio un orologio con l'ora corrente. Non rimuovere o tentare di rimuovere la batteria non sostituibile dall'utente.

AVVISO

Limitazioni legali relative all'installazione sul parabrezza

Prima di installare il supporto a ventosa sul parabrezza, verificare le leggi statali e locali, nonché le disposizioni relative al luogo in cui si guida. Le leggi in vigore in alcuni stati vietano di montare supporti a ventosa sul parabrezza durante la guida di veicoli a motore. In altri stati, il supporto a ventosa può essere posizionato solo in posizioni specifiche sul parabrezza. Molti altri stati hanno introdotto limitazioni relative all'installazione di oggetti sul parabrezza in posizioni che ostacolano la visuale del conducente. **È RESPONSABILITÀ DELL'UTENTE MONTARE IL DISPOSITIVO GARMIN IN CONFORMITÀ CON LE NORMATIVE E LE DISPOSIZIONI IN VIGORE.** Se necessario, utilizzare altre opzioni di montaggio, ad esempio





sul cruscotto o per attrito. Installare il dispositivo Garmin in una posizione che non ostacoli la visuale della strada da parte del conducente. Garmin declina ogni responsabilità per multe, sanzioni o danni imputabili alla mancata osservanza delle normative e disposizioni statali o locali relative all'uso del dispositivo Garmin.

Informazioni sui dati mappa

Garmin utilizza una serie di fonti statali e private. Tutte le fonti di dati possono contenere dati imprecisi e incompleti. In alcuni paesi, le informazioni su mappe complete e precise non sono disponibili o sono proibitive in termini di costi.

Dichiarazione di conformità

Con il presente documento, Garmin dichiara che questo prodotto è conforme ai requisiti essenziali e alle altre disposizioni in materia previste dalla Direttiva 1999/5/CE. Per visualizzare l'intero documento della Dichiarazione di conformità, visitare il sito www.garmin.com/declaration-of-conformity.

Garanzia

La garanzia è prestata dal Venditore:

- al Consumatore ossia, ai sensi dell'art. 3, D.Lgs. 6 ottobre 2005, alla "persona fisica che agisce per scopi estranei all'attività imprenditoriale o professionale eventualmente svolta", sulla base della medesima norma istitutiva del così detto Codice del consumo. In base a detta legge la durata della garanzia è di 24 mesi decorrenti dalla data di consegna del prodotto al Consumatore. La garanzia copre solo i difetti di conformità o d'origine, cioè preesistenti alla consegna del bene al Consumatore e non copre i difetti legati ad un'errata installazione o ad errato uso dello stesso;
- al Professionista, ossia ai sensi del citato art. 3 206/05, alla "persona fisica o giuridica che agisce nell'esercizio della propria attività imprenditoriale o professionale, ovvero un suo intermediario" nei limiti di quanto previsto dagli artt. 1490 ss c.c. e nei termini di cui all'art. 1495 c.c.

Garanzia Prodotto

Il Prodotto, a cui è riferita la presente garanzia, è garantito esente da difetti originari di conformità per un periodo di 24 mesi dalla data di consegna all'utente finale, conformemente a quanto previsto dal D.Lgs. 206/05.

La preghiamo, prima di prendere possesso del prodotto, di verificare, assieme al Venditore, se il prodotto è conforme alle Sue aspettative. Laddove il Venditore si occupi anche della installazione del Prodotto, La preghiamo, inoltre, di verificarne il corretto funzionamento, eventualmente eseguendo una prova d'uso reale.

Procedura

Qualora intenda avvalersi dei diritti di cui alle presenti condizioni di garanzia, la preghiamo di visitare il sito web di Garmin Italia (www.garmin.it) onde ottenere le informazioni circa l'esatta modalità di consegna o spedizione dei prodotti. Con le limitazioni specificate in seguito, e qualora sussistano le condizioni per riconoscere la garanzia ai sensi del D.Lgs. 206/05, il prodotto verrà riparato senza nessun costo relativo alle spese strettamente necessarie per la riparazione e quindi rispedito in porto franco al Venditore.

Resta fermo quanto disposto dall'art. 130, D.Lgs. 206/05 in particolare quanto all'oggettiva impossibilità o l'eccessiva onerosità della riparazione.

Per i prodotti in garanzia il Consumatore nulla deve al Venditore a titolo di contributo spese di trasporto o di gestione. Laddove il prodotto dovesse essere inviato nonostante il periodo di garanzia sia scaduto ovvero risultati che trattasi di difetto non coperto dalla Garanzia, ovvero il prodotto sia privo di difetti, Garmin Italia addebiterà al Venditore i costi del trasporto, amministrativi e tecnici sostenuti.

Limiti nel caso di intervento in garanzia

La garanzia di Garmin Italia non copre i difetti originari manifestatisi oltre il termine di durata della garanzia, i difetti che non preesistevano alla consegna del prodotto, i guasti derivanti da negligenza o trascuratezza nell'uso, da errata installazione o manutenzione, erroneo immagazzinaggio e/o conservazione, da manutenzione effettuata da personale non autorizzato, da danni di trasporto, corrosione o per strumenti in cui il numero di matricola sia stato in qualche modo alterato o cancellato. Garmin Italia non può essere ritenuta responsabile per danni causati durante l'installazione o come conseguenza di un'installazione scorretta. La presente Garanzia non copre i controlli periodici, gli allineamenti e le calibrazioni originarie e successive, prove in mare o su terra, o spiegazioni pratiche sull'uso del prodotto a meno che non siano specificatamente necessari per il ripristino funzionale della parte sostituita coperta dalla garanzia.

La garanzia non copre altresì difetti derivanti da incidenti, calamità naturali od altre cause fra le quali, a titolo meramente esemplificativo, pioggia, grandine o fulmini.

La garanzia non copre i danni conseguenti a sovraccarichi di corrente dovuti alla rete cui il prodotto dovesse essere collegato o causati da altre apparecchiature, sistemi o componenti in occasione di impropria connessione o uso non autorizzato o permesso del prodotto ivi compreso nel caso di





eventuale utilizzo di un caricabatteria di modello differente rispetto a quello fornito con il prodotto. I materiali soggetti ad usura (inclusi fusibili, batterie, cinghie, ventole o le parti meccaniche connesse) sono specificata-mente esclusi dalla presente Garanzia.

L'eventuale rottura di sigilli o la precedente manomissione del prodotto escludono la possibilità di avvalersi della Garanzia. La presente Garanzia non copre le ore di lavoro straordinario. La Garanzia Garmin Italia non copre eventuali differenze di colorazione, di materiale o aspetto sussistenti tra quanto a titolo indicativo, illustrato nella pubblicità, nei cataloghi o su Internet, che non siano state oggetto di specifico reclamo al momento della consegna del prodotto.

Tutti i prodotti Garmin Italia sono considerati ausili allo svolgimento dell'attività a cui sono destinati. È quindi esclusivamente responsabilità dell'utente usare la prudenza e il giudizio necessari durante il loro utilizzo.

Garmin Italia non risponderà dell'eventuale inosservanza delle normali regole di diligenza e prudenza ed altresì, nel caso di utilizzo a bordo di autoveicoli, velivoli, natanti o di altri mezzi di trasporto non risponderà della violazione delle norme, disposizioni delle autorità o regolamenti disciplinanti la loro circolazione e non risponderà dei danni eventualmente causati a terzi ed alla persona del Consumatore.

Assistenza oltre i termini di garanzia

Qualora il prodotto in Suo possesso manifestasse problemi di funzionamento oltre i termini di garanzia, ovvero per quanto entro i 24 mesi di vita fosse stato danneggiato o abbisognasse comunque di interventi tecnici per cause che non rientrano fra quelle coperte dalla garanzia, La preghiamo di contattare telefonicamente il Customer Care Garmin al numero indicato sul sito www.garmin.it al fine di concordare la modalità di invio dello strumento per riparazione o verifica.

Ricordiamo che in caso di assistenza fuori garanzia le spese di trasporto sono a carico del Consumatore, come pure i costi di riparazione, verifica, aggiornamento software o eventuale reset delle apparecchiature.

Wichtige Sicherheits- und Produktinformationen

WARNUNG

Die folgenden potenziell gefährlichen Situationen können, sofern sie nicht vermieden werden, einen Unfall oder Zusammenstoß und damit schwere oder sogar tödliche Verletzungen verursachen.

Warnungen zu Befestigung und Verwendung

- Platzieren Sie das Gerät bei Befestigung in einem Fahrzeug so, dass die Sicht des Fahrers nicht beeinträchtigt wird und die Bedienelemente des Fahrzeugs (z. B. Lenkrad, Pedale oder Schalthebel) frei zugänglich sind. Bringen Sie das Gerät nicht vor oder über einem Airbag an. (Siehe Abbildung.)

Achten Sie bei der Montage auf die freie Sicht des Fahrers.



Montieren Sie das Gerät nicht im Wirkungsbereich eines Airbags.

Legen Sie das Gerät nicht ungesichert auf dem Armaturenbrett ab.

- Die Halterung für die Windschutzscheibe kann sich unter Umständen von der Windschutzscheibe lösen. Platzieren Sie die Halterung nicht an einer Stelle, an der sie eine Ablenkung darstellen könnte, falls sie sich löst. Achten Sie darauf, dass die Windschutzscheibe sauber ist, damit sich die Halterung an der Windschutzscheibe hält.
- Setzen Sie stets gutes Urteilsvermögen ein, und bedienen Sie das Fahrzeug umsichtig. **Lassen Sie sich beim Fahren nicht vom Gerät ablenken, und achten Sie stets auf die Verkehrslage.** Sehen Sie während der Fahrt so kurz und so wenig wie möglich auf den Bildschirm des Geräts.
- Sie sollten während der Fahrt nicht den Zielort festlegen, Einstellungen ändern oder in umfangreichem Maß Funktionen abrufen. Halten Sie am Straßenrand, sofern Verkehrslage und Vorschriften dies zulassen, um solche Vorgänge auszuführen.
- Vergleichen Sie beim Fahren die auf dem Gerät angezeigten Informationen aufmerksam mit allen verfügbaren Navigationshilfen, z. B. Straßenschildern, Straßensperrungen, Straßenbedingungen, Verkehrstaus, Wetterbedingungen und anderen Faktoren, die sich auf die Fahrsicherheit auswirken können. Aus Sicherheitsgründen





sollten Sie Abweichungen stets klären, bevor Sie die Fahrt fortsetzen, und Sie sollten Straßenschilder und Straßenbedingungen beachten.

- Eine Funktion des Geräts besteht darin, dem Benutzer Routen vorzuschlagen. Das Gerät soll nicht die Aufmerksamkeit des Fahrers und dessen Urteilsvermögen ersetzen. **Folgen Sie keinen Routenvorschlägen, wenn diese eine gefährliche oder ungesetzliche Fahrweise beinhalten oder das Fahrzeug in eine gefährliche Situation bringen würden.**

Akkuwarnungen

Das GPS-Gerät enthält auswechselbare Akkus. Ein Missachten dieser Richtlinien kann zur Verkürzung der Betriebsdauer der Akkus oder zu Schäden am Gerät, zu Feuer, chemischen Verätzungen, Auslaufen des Elektrolyts und/oder Verletzungen führen.

- Halten Sie das Gerät von Hitzequellen oder Umgebungen mit hohen Temperaturen, wie z. B. direkter Sonneneinstrahlung in einem Fahrzeug, fern. Nehmen Sie das Gerät zur Vermeidung von Schäden aus dem Fahrzeug, oder lagern Sie es so, dass es vor direkter Sonneneinstrahlung geschützt ist (beispielsweise im Handschuhfach).
- Verwenden Sie keine scharfen Gegenstände zum Entnehmen der Akkus.
- Durchbohren oder verbrennen Sie weder das Gerät noch den Akku.
- Bewahren Sie die Akkus außerhalb der Reichweite von Kindern auf.
- Die Akkus dürfen nicht zerlegt, durchbohrt oder anderweitig beschädigt werden.
- Bei Austausch des Akkus muss der korrekte Ersatzakku verwendet werden. Bei Verwendung eines anderen Akkus besteht Brand- oder Explosionsgefahr.
- Auswechselbare Knopfzellen können Perchlorate enthalten. Möglicherweise ist eine spezielle Handhabung erforderlich. Siehe www.dtsc.ca.gov/hazardouswaste/perchlorate.
- Wenden Sie sich zur ordnungsgemäßen, im Einklang mit anwendbaren örtlichen Gesetzen und Bestimmungen stehenden Entsorgung von Gerät und/oder Akku an die zuständige Abfallentsorgungsstelle.
- Außerdem verfügt das GPS-Gerät möglicherweise über einen internen, vom Benutzer nicht austauschbaren Akku, der verschiedene Vorgänge (z. B. Echtzeituhr) mit Strom versorgt. Nicht austauschbare Akkus dürfen nicht entfernt werden.

HINWEIS

Anbringung an der Windschutzscheibe – Gesetzliche Beschränkungen

Bevor Sie die Saugnapfhalterung an der Windschutzscheibe befestigen, beachten Sie die jeweiligen regionalen Gesetze und Landesgesetze und sonstigen vor Ort geltenden Vorschriften. In einigen Ländern ist Kraftfahrzeugführern die Verwendung von Saugnapfhalterungen an der Windschutzscheibe beim Fahren untersagt. In anderen Ländern ist die Anbringung von Saugnapfhalterungen nur an bestimmten Stellen der Windschutzscheibe zulässig. In vielen weiteren Ländern wurden Beschränkungen erlassen, die die Befestigung von Objekten an der Windschutzscheibe untersagen, welche die Sicht des Fahrers beeinträchtigen. **DER BENÜTZER IST DAFÜR VERANTWORTLICH, DAS GERÄT VON GARMIN IM EINKLANG MIT ALLEN GELTENDE GESETZEN UND VORSCHRIFTEN KORREKT ANZUBRINGEN.** Gegebenenfalls müssen andere Armaturenbrett- oder Haftungshalterungen von Garmin verwendet werden. Bringen Sie das Garmin-Gerät stets an einer Stelle an, an der es die Sicht des Fahrers nicht beeinträchtigt. Garmin übernimmt keinerlei Haftung für jegliche Bußgelder, Strafen oder Schäden, die aufgrund der Missachtung regionaler Gesetze, Landesgesetze und sonstiger vor Ort geltender Vorschriften hinsichtlich der Benutzung des Garmin-Geräts entstehen können.

Kartendaten-Informationen

Garmin verwendet eine Kombination aus öffentlichen und privaten Datenquellen. Nahezu alle Datenquellen enthalten in bestimmtem Ausmaß ungenaue oder unvollständige Daten. In einigen Ländern sind vollständige und genaue Karteninformationen nicht erhältlich oder unverhältnismäßig teuer.

Konformitätserklärung

Garmin erklärt hiermit, dass dieses Produkt den wesentlichen Anforderungen und weiteren relevanten Vorschriften der Direktive 1999/5/EG entspricht. Sie finden die vollständige Konformitätserklärung auf der Garmin-Website für Ihr Garmin-Produkt unter www.garmin.com/declaration-of-conformity.

Eingeschränkte Garantie

Für dieses Garmin-Produkt gilt ab dem Kaufdatum eine einjährige Garantie auf Material- und Verarbeitungsfehler. Innerhalb dieses Zeitraums repariert oder ersetzt Garmin nach eigenem Ermessen alle bei ordnungsgemäßer Verwendung ausgefallenen Komponenten. Diese Reparatur- und Austauscharbeiten sind für den Kunden in Bezug





auf Teile und Arbeitszeit kostenlos, vorausgesetzt, der Kunde übernimmt die Transportkosten. Diese Garantie findet **nicht** Anwendung auf: (i) kosmetische Schäden, z. B. Kratzer oder Deilen; (ii) Verschleißteile wie z. B. Akkus, sofern Produktschäden nicht auf Material- oder Verarbeitungsfehler zurückzuführen sind; (iii) durch Unfälle, Missbrauch, unsachgemäße Verwendung, Wasser, Überschwemmung, Feuer oder andere höhere Gewalt oder äußere Ursachen hervorgerufene Schäden; (iv) Schäden aufgrund einer Wartung durch nicht von Garmin autorisierte Dienstanbieter oder (v) Schäden an einem Produkt, das ohne die ausdrückliche Genehmigung durch Garmin modifiziert oder geändert wurde. Darüber hinaus behält sich Garmin das Recht vor, Garantieansprüche für Produkte oder Dienstleistungen abzulehnen, die durch Verstoß gegen die Gesetze eines Landes erhalten und/oder verwendet werden. Dieses Produkt ist ausschließlich als Navigationshilfe vorgesehen und darf nicht für Zwecke benutzt werden, die präzise Messungen von Richtungen, Entfernungen, Standorten oder Topografien erfordern. Garmin übernimmt keine Garantie im Hinblick auf die Genauigkeit oder Vollständigkeit der Kartendaten in diesem Produkt.

DIE HIERIN AUFGEFÜHRTEN GARANTIEEN UND RECHTSMITTEL GELTEN EXKLUSIV UND SCHLIESSEN JEGLICHE AUSDRÜCKLICHEN, STILLSCHWEIGENDEN ODER GESETZLICHEN GARANTIEEN AUS, EINSCHLIESSLICH JEGLICHER GESETZLICHEN ODER ANDERWEITIGEN GARANTIE FÜR DIE HANDELSTAUGLICHKEIT ODER EIGNUNG FÜR EINEN BESTIMMTEN ZWECK. DIESE GARANTIE GEWÄHRT IHNEN BESTIMMTE GESETZLICHE RECHTE, DIE VON LAND ZU LAND VARIIEREN KÖNNEN.

IN KEINEM FALL HAFTEGT GARMIN FÜR ZUFÄLLIGE, SPEZIELLE, INDIREKTE SCHÄDEN ODER FOLGESCHÄDEN, DIE DURCH DIE SACH- ODER UNSACHGEMÄSSE VERWENDUNG ODER DIE NICHTVERWENDBARKEIT DIESES PRODUKTS ODER DURCH DEFEKTE DES GERÄTS ENTSTEHEN. IN EINIGEN LÄNDERN IST DER AUSSCHLUSS VON ZUFÄLLIGEN SCHÄDEN ODER FOLGESCHÄDEN NICHT GESTATTET. IN EINEM SOLCHEN FALL TREFFEN DIE VORGENANNTEN AUSSCHLÜSSE NICHT AUF SIE ZU.

Garmin behält sich das ausschließliche Recht vor, das Gerät oder die Software nach eigenem Ermessen zu

reparieren oder zu ersetzen (durch ein neues oder überholtes Ersatzprodukt) oder den vollständigen Kaufpreis zu erstatten. DIESE RECHTSMITTEL SIND DIE EINZIGEN IHNEN IM FALLE EINES GARANTIEANSPRUCHS ZUR VERFÜGUNG STEHENDEN RECHTSMITTEL.

Garmin-Vertragshändler vor Ort, oder wenden Sie sich telefonisch an den Garmin-Produktsupport, um Rücksendeanweisungen und eine RMA-Nummer zu erhalten. Verpacken Sie das Gerät sicher, und legen Sie eine Kopie der Originalquittung bei, die als Kaufbeleg für Garantiereparaturen erforderlich ist. Schreiben Sie die RMA-Nummer deutlich lesbar auf die Außenseite des Pakets. Senden Sie das Gerät frankiert an ein Garmin-Service-Center.

Käufe über Onlineauktionen: Für über Onlineauktionen verkaufte Produkte werden keine Rabatte oder andere Sonderangebote gewährt, die sich aus der Garantie von Garmin ergeben. Online-Auktionsbestätigungen werden für Garantieansprüche nicht akzeptiert. Für Garantieansprüche ist das Original oder eine Kopie des Kaufbelegs des ursprünglichen Händlers erforderlich. Garmin ersetzt keine fehlenden Komponenten bei Paketsendungen, die über Onlineauktionen erworben wurden.

Internationale Käufe: Für über internationale Vertriebspartner außerhalb der USA erworbene Geräte gilt möglicherweise abhängig vom jeweiligen Land eine separate Garantie. Sofern anwendbar wird diese Garantie vom Vertreter im jeweiligen Land bereitgestellt, der auch den lokalen Service für das Gerät durchführt. Vertretergarantien gelten nur in dem für den Vertrieb vorgesehenen Gebiet. In den USA oder Kanada erworbene Geräte müssen für Kundenservicezwecke an ein Garmin-Service-Center in Großbritannien bzw. Nordirland, den USA, Kanada oder Taiwan geschickt werden.

Información importante sobre el producto y su seguridad

ADVERTENCIA

No evitar las siguientes situaciones de riesgo potencial puede provocar accidentes o colisiones que tengan como consecuencia la muerte o lesiones graves.

Advertencias sobre la instalación y el funcionamiento

- Cuando instale el dispositivo en un vehículo, colócalo de forma segura para que no obstaculice la visión de la





carretera del conductor ni interfiera con los controles de manejo del vehículo, como el volante, los pedales o las palancas de transmisión. No sitúes el dispositivo delante de un airbag ni encima de éste. (Consulta la ilustración.)

No lo instales en un lugar que afecte a la visibilidad del conductor.



No lo coloques de forma insegura en el salpicadero del vehículo.

No lo montes delante del campo de acción o instalación de un airbag.

- Puede que el soporte del parabrisas no se quede fijo en todas las situaciones. No coloques el soporte donde pueda suponer una distracción si se suelta. Mantén el parabrisas limpio para que el soporte permanezca fijo.
- Utiliza siempre tu mejor criterio y conduce el vehículo de forma segura. **No dejes que el dispositivo te distraiga mientras conduces. Presta siempre una atención total a todas las condiciones de conducción.** Reduce el tiempo que empleas en visualizar la pantalla del dispositivo mientras conduces.
- No introduzcas destinos, cambies configuraciones ni accedas a ninguna función que requiera un uso prolongado de los controles del dispositivo mientras conduces. Detén el vehículo de forma segura y en un lugar permitido antes de efectuar dichas operaciones.
- Al navegar, compara atentamente la información que aparece en el dispositivo con todas las fuentes de navegación disponibles, como las señales, los cierres de carreteras, las condiciones de las mismas, las retenciones de tráfico, las condiciones meteorológicas y demás factores que puedan afectar a la seguridad mientras se conduce. Para tu seguridad, resuelve siempre cualquier discrepancia antes de continuar con la navegación y presta atención a las señales de circulación y a las condiciones de la carretera.
- El dispositivo se ha diseñado para proporcionarte sugerencias para tu ruta. No es un sustituto de la atención y el criterio del conductor. **No sigas las sugerencias de rutas si indican una maniobra ilegal o no segura, o si causan que el vehículo quede en una posición no segura.**

Advertencias sobre las pilas

El dispositivo GPS utiliza pilas sustituibles por el usuario. Si no se siguen estas indicaciones, puede reducirse el ciclo

vital de las pilas o se pueden producir riesgos de daños al dispositivo, fuego, quemaduras químicas, fuga de electrolitos y heridas.

- No dejes el dispositivo expuesto a fuentes de calor o en lugares con altas temperaturas, como pudiera ser un vehículo aparcado al sol. Para evitar que se dañe, retira el dispositivo del vehículo o guárdalo para que no quede expuesto a la luz solar directa (por ejemplo, colócalo en la guantera).
- No utilices un objeto puntiagudo para retirar las baterías.
- No perfores ni incineres el dispositivo o la batería.
- Mantén las pilas fuera del alcance de los niños.
- No desmontes, perfores ni dañes las pilas.
- Sustituye las pilas únicamente con las pilas de sustitución adecuadas. Utilizar otras pilas conlleva un riesgo de fuego o explosión.
- Las pilas sustituibles de tipo botón pueden contener perclorato. Se deben manejar con precaución. Consulta www.dtsc.ca.gov/hazardouswaste/perchlorate.
- Ponte en contacto con el servicio local de recogida de basura para desechar el dispositivo o la batería de forma que cumpla todas las leyes y normativas locales aplicables.
- Además, puede que el dispositivo GPS utilice una batería interna no sustituible por el usuario con varios fines, tales como el reloj de tiempo real. No retires ni intentes retirar la batería no sustituible por el usuario.

AVISO

Restricciones legales de montaje en el parabrisas

Antes de montar el soporte con ventosa en el parabrisas, comprueba las leyes y ordenanzas estatales y locales del lugar en el que conduces. Las leyes de algunos estados prohíben el uso de soportes de succión en los parabrisas mientras se conduce el vehículo. Otras leyes estatales permiten su colocación únicamente en zonas específicas del parabrisas. Muchos otros estados han introducido restricciones contra la colocación de objetos en el parabrisas en ubicaciones que obstruyan la visión del conductor. **EL USUARIO TIENE LA RESPONSABILIDAD DE MONTAR EL DISPOSITIVO DE GARMIN DE MODO QUE SE RESPETEN TODAS LAS LEYES Y ORDENANZAS APPLICABLES.** Cuando sea necesario, deberás utilizar otros métodos de montaje en el salpicadero o por fricción de Garmin. Coloca siempre el dispositivo de Garmin en una ubicación que no obstaculice





la visión de la carretera del conductor. Garmin no asume responsabilidad alguna por las multas, sanciones o daños que se puedan originar como consecuencia de no seguir cualesquiera leyes u ordenanzas estatales o locales que hagan referencia al uso del dispositivo de Garmin.

Información sobre datos de mapas

Garmin utiliza una serie de fuentes de datos privadas y gubernamentales. Prácticamente todas las fuentes de datos contienen algunos datos inexactos o incompletos. En algunos países, la información completa y precisa de mapas no está disponible o lo está a un precio muy elevado.

Declaración de conformidad

Por la presente, Garmin declara que este producto cumple con los requisitos esenciales y otras disposiciones relevantes de la Directiva 1999/5/CE. Para ver la Declaración de conformidad completa, visita el sitio Web de Garmin correspondiente al producto específico: www.garmin.com/declaration-of-conformity.

Garantía limitada

Este producto de Garmin está garantizado frente a defectos de materiales o mano de obra durante un año a partir de la fecha de compra. En este período Garmin puede, por decisión propia, reparar o sustituir cualesquiera componentes que no funcionen correctamente. Estas reparaciones o sustituciones se realizarán sin coste alguno para el cliente en concepto de piezas o mano de obra, siempre y cuando el cliente se haga responsable de los gastos de envío. Esta garantía **no** se aplica a: (i) los daños estéticos, tales como arañazos, marcas o abolladuras; (ii) las piezas consumibles, tales como las baterías, a no ser que el daño se haya producido por un defecto de los materiales o de la mano de obra; (iii) los daños provocados por accidentes, uso inadecuado, el agua, inundaciones, fuego, otras causas de fuerza mayor o causas externas; (iv) daños provocados por reparaciones realizadas por un proveedor de servicio no autorizado por Garmin; o; (v) los daños ocurridos en productos que hayan sido modificados o alterados sin la autorización por escrito de Garmin. Además, Garmin se reserva el derecho a rechazar reclamaciones de garantía de productos o servicios obtenidos y/o utilizados en contra de las leyes de cualquier país.

Este producto se ha diseñado solamente para proporcionar ayuda durante el viaje y no deberá utilizarse con ningún propósito que requiera el cálculo preciso de una dirección, distancia, ubicación o topografía. Garmin no garantiza la precisión ni la integridad de los datos de los mapas de este producto.

LAS GARANTÍAS Y RECURSOS AQUÍ EXPRESADOS SON EXCLUSIVOS Y SUSTITUYEN A CUALESQUIERA OTRAS GARANTÍAS, YA SEAN EXPRESAS, IMPLÍCITAS O REGLAMENTARIAS, INCLUIDAS LAS RESPONSABILIDADES ORIGINADAS POR CUALQUIER GARANTÍA DE COMERCIABILIDAD O IDONEIDAD PARA UN FIN DETERMINADO, YA SEAN REGLAMENTARIAS O DE OTRO TIPO. ESTA GARANTÍA PROPORCIONA DERECHOS LEGALES ESPECÍFICOS QUE PUEDEN VARIAR DE ESTADO A ESTADO.

BAJO NINGÚN CONCEPTO GARMIN SE HARÁ RESPONSABLE POR DAÑOS IMPREVISTOS, ESPECIALES, INDIRECTOS O EMERGENTES, TANTO SI SON RESULTADO DE LA UTILIZACIÓN, MALA UTILIZACIÓN O DESCONOCIMIENTO DEL MANEJO DE ESTE PRODUCTO, COMO SI LO SON POR DEFECTOS EN ESTE. EN ALGUNOS ESTADOS NO SE PERMITE LA EXCLUSIÓN DE DAÑOS IMPREVISTOS O EMERGENTES, EN ESE CASO, LAS LIMITACIONES ANTES MENCIONADAS PODRÍAN SER NO APLICABLES EN EL CASO DEL USUARIO.

Garmin se reserva, a su entera discreción, el derecho exclusivo de reparación o sustitución (por un producto nuevo o recién reparado) del dispositivo o del software del mismo, así como el reembolso completo del precio de compra. ESTE RECURSO SERÁ ÚNICO Y EXCLUSIVO EN CASO DE INCUMPLIMIENTO DE LA GARANTÍA.

Para obtener los servicios de garantía, ponte en contacto con el distribuidor local autorizado de Garmin o llama al departamento de asistencia de Garmin para obtener instrucciones para el envío y un número de seguimiento RMA. Embala de forma segura el dispositivo e incluye una copia de la factura original (es necesaria como comprobante de compra para las reparaciones bajo garantía). Escribe claramente el número de seguimiento en el exterior del paquete. Envía el dispositivo con los gastos de envío prepagados a cualquier estación de servicio de garantía de Garmin.

Compras en subastas en línea: los productos que se adquieren a través de subastas en línea no pueden formar parte de los descuentos u otras ofertas especiales de la cobertura de la garantía de Garmin. No se aceptan las confirmaciones de subasta en línea como comprobante de garantía. Para obtener un servicio de garantía, se necesita el original o una copia de la factura de compra original del





estabelecimento de compra. Garmin não substituirá componentes que faltem de qualquer pacote que se compre a través de uma subasta em linha.

Ventas internacionais: según el país, los distribuidores internacionales pueden ofrecer una garantía por separado para los dispositivos adquiridos fuera de Estados Unidos. Si corresponde, los distribuidores locales de cada país ofrecen esta garantía y son estos distribuidores los que proporcionan un servicio local para el dispositivo. Las garantías del distribuidor son válidas solamente en la zona de distribución proyectada. Los dispositivos comprados en Estados Unidos o Canadá deben devolverse al centro de reparaciones autorizado por Garmin en el Reino Unido, Estados Unidos, Canadá o Taiwán para su reparación.

Informações Importantes sobre o Produto e a Segurança



Caso não sejam evitadas as situações potencialmente perigosas a seguir descritas, das mesmas pode resultar um acidente ou colisão, provocando a morte ou lesões graves.

Avisos de instalação e funcionamento

- Ao instalar o dispositivo num veículo, coloque o dispositivo num local seguro de modo a que este não obstrua a visão do condutor ou interfira com os controlos do veículo, tais como o volante, os pedais ou a alavanca das mudanças. Não coloque o dispositivo em frente ou sobre um airbag. (Ver diagrama)

Não montar em posições nas quais o campo de visão do condutor fica bloqueado.



Não instalar em frente ao campo de acção de um airbag.

Não coloque o dispositivo no painel de instrumentos do veículo sem que esteja devidamente fixada ao mesmo.

- O suporte do pára-brisas pode não se manter fixo ao pára-brisas em determinadas circunstâncias. Não coloque o dispositivo num local onde possa constituir distração no caso de se soltar. Mantenha o pára-brisas limpo para ajudar a assegurar que o suporte se mantém no pára-brisas.
- Tenha sempre bom senso e utilize o veículo de forma

segura. **Não se distraia com o dispositivo durante a condução e esteja sempre consciente das condições de condução.** Reduza ao mínimo o tempo que passa a olhar para o ecrã do dispositivo enquanto conduz.

- Durante a condução, não introduza destinos, mude as definições ou aceda a funções que exijam a utilização prolongada dos comandos do dispositivo. Para efectuar tais operações, encoste de forma legal e segura.
- Durante a navegação, compare cuidadosamente as informações apresentadas no dispositivo com todas as fontes de navegação disponíveis, incluindo os sinais de trânsito, cortes de estrada, condições do pavimento, congestionamento de tráfego, condições meteorológicas e outros factores que possam afectar a segurança da condução. Por razões de segurança, esclareça todas as discrepâncias antes de continuar a navegação e respeite os sinais de trânsito e as condições do pavimento.
- O dispositivo destina-se ao fornecimento de sugestões de rota. Não substitui a atenção e bom senso do condutor. **Não siga as sugestões de rota se estas sugerirem manobras perigosas ou ilegais ou possam colocar o veículo numa situação de perigo.**

Avisos relativos à bateria

- O seu dispositivo de GPS utiliza baterias substituíveis pelo utilizador. No caso de não cumprimento destas instruções, a vida útil das baterias poderá diminuir ou estas poderão apresentar o risco de provocar danos ao dispositivo, incêndios, queimaduras químicas, fuga de electrolitos e/ou ferimentos.
- Não deixe o dispositivo exposto a uma fonte de calor ou num local sujeito a temperaturas elevadas, por exemplo, ao sol num veículo abandonado. Para evitar danos, retire o dispositivo do veículo ou guarde-o num local afastado da exposição solar, tal como o porta-luvas.
- Não utilize objectos afiados para retirar as baterias.
- Não perfure nem incinere o dispositivo ou a bateria.
- Mantenha as baterias fora do alcance das crianças.
- Não desmonte, perfure ou danifique as baterias.
- Substitua a bateria apenas pela bateria de substituição correcta. A utilização de outra bateria representa um risco de incêndio ou explosão.
- As pilhas-botão substituíveis podem conter perclorato. Podem requerer cuidados no manuseamento. Consulte www.dtscc.ca.gov/hazardouswaste/perchlorate.
- Contacte o seu departamento local de tratamento de





resíduos para eliminar correctamente o dispositivo/a bateria de acordo com as leis e regulamentos locais aplicáveis.

- Além disso, o dispositivo de GPS poderá utilizar uma bateria interna não substituível para vários fins, nomeadamente para o relógio em tempo real. Não retire nem tente retirar a bateria não substituível pelo utilizador.

AVISO

Restrições legais à montagem no pára-brisas

Antes de utilizar a ventosa no seu pára-brisas, verifique a legislação e regulamentos locais e nacionais do local onde conduz. Algumas leis proíbem a utilização de ventosas no pára-brisas durante a condução de veículos motores. Outras leis permitem a colocação da ventosa apenas em locais específicos do pára-brisas. Em muitos outros locais existem restrições contra a colocação de objectos no pára-brisas que obstruam a visibilidade do condutor.

É DA RESPONSABILIDADE DO CONDUTOR A MONTAGEM DO DISPOSITIVO GARMIN EM CONFORMIDADE COM TODAS AS LEIS E REGULAMENTOS APLICÁVEIS. Caso necessário, devem ser utilizadas outras opções de montagem da Garmin, no painel de instrumentos ou por fricção. Monte sempre o dispositivo Garmin onde não constitua um obstáculo para a visibilidade do condutor. A Garmin não assume qualquer responsabilidade por multas, penalizações ou danos decorrentes de qualquer lei ou regulamento local ou nacional relativo à utilização do seu dispositivo Garmin.

Informações dos dados do mapa

A Garmin recorre a uma combinação de fontes de dados privadas e governamentais. Quase todas as fontes de dados contêm informações de alguma forma imprecisas ou incompletas. Em alguns países, não se encontram disponíveis informações do mapa completas e exactas ou as mesmas têm custos proibitivos.

Declaração de Conformidade

Por este meio, a Garmin declara que esta unidade cumpre os requisitos fundamentais e restantes provisões aplicáveis constantes da Directiva 1999/5/CE. Para consultar a Declaração de Conformidade integral, visite o Web site deste produto Garmin: www.garmin.com/declaration-of-conformity.

Garantia Limitada

Este produto Garmin encontra-se garantido contra defeitos de materiais ou de fabrico durante um ano a partir da data de compra. Durante este período, a Garmin reparará ou substituirá os componentes que não apresentem o

desempenho normal esperado, por decisão própria. Esta reparação ou substituição será realizada sem qualquer encargo para o cliente no que respeita a peças e mão-de-obra, desde que o cliente se responsabilize pelos custos de transporte. Esta garantia **não** se aplica a: (i) danos externos, tais como riscos, amolgadelas e fendas; (ii) partes consumíveis, tais como pilhas, salvo se os danos no produto resultarem de um defeito de materiais ou de fabrico; (iii) danos resultantes de acidentes, uso excessivo ou incorrecto, água, inundações, incêndios ou outras causas naturais ou externas; (iv) danos causados por reparações realizadas por qualquer pessoa que não um fornecedor de serviços autorizado da Garmin; ou (v) danos resultantes de alterações efectuadas sem a permissão da Garmin. Além disso, a Garmin reserva-se o direito de recusar serviços de garantia de produtos ou reparações obtidos e/ou utilizados em transgressão das leis de qualquer país.

Este produto foi concebido para ser usado exclusivamente como um auxiliar de viagens, não podendo ser nunca utilizado para quaisquer finalidades que requerem medições exactas da direcção, distância, localização ou topografia. A Garmin não oferece quaisquer garantias quanto à exactidão ou precisão dos dados do mapa neste produto.

AS GARANTIAS E RECURSOS ENUMERADOS NESTE DOCUMENTO SÃO EXCLUSIVOS E SUBSTITUEM QUALQUER OUTRA GARANTIA EXPLÍCITA, IMPLÍCITA OU ESTATUTÁRIA, INCLUINDO A RESPONSABILIDADE RESULTANTE DE QUALQUER GARANTIA DE COMERCIABILIDADE OU ADEQUAÇÃO PARA UM DETERMINADO FIM, ESTATUTÁRIO OU OUTRO. ESTA GARANTIA CONCEDE-LHE DIREITOS LEGAIS ESPECÍFICOS, QUE PODEM VARIAR DE ESTADO PARA ESTADO.

A GARMIN NÃO SERÁ RESPONSÁVEL, EM QUAISQUER CIRCUNSTÂNCIAS, POR DANOS INCIDENTAIS, ESPECIAIS, INDIRECTOS OU CONSEQUENTES, CAUSADOS PELA UTILIZAÇÃO, MÁ UTILIZAÇÃO OU INCAPACIDADE DE UTILIZAR ESTE PRODUTO OU POR DEFEITOS NO MESMO. ALGUNS ESTADOS NÃO PERMITEM A EXCLUSÃO DE DANOS ACIDENTAIS OU CONSEQUENCIAIS, PELO QUE AS LIMITAÇÕES ACIMA PODERÃO NÃO SER APLICÁVEIS NO SEU CASO.

A Garmin reserva-se o direito exclusivo de reparar ou substituir (com um produto de substituição novo ou renovado) o dispositivo ou software ou oferecer um reembolso total do preço de compra à sua exclusiva discricção. TAL RECURSO





CONSTITUIRÁ, O ÚNICO E EXCLUSIVO RECURSO DO PROPRIETARIO EM CASO DE VIOLAÇÃO DE GARANTIA.

Para obter serviços ao abrigo da garantia, contacte o seu representante autorizado Garmin; em alternativa, telefone para a Assistência ao Produto Garmin e obtenha instruções de envio e um número de controlo RMA. Embale com cuidado o dispositivo e uma cópia do recibo de compra original, necessária como comprovativo de compra para a obtenção de serviços de reparação ao abrigo da garantia. Escreva o número de controlo com nitidez no exterior da embalagem. O dispositivo deverá ser enviado a um dos balcões de serviços de garantia da Garmin (com gastos de envio pré-pagos).

Compras em Leilões Online: os produtos vendidos em leilões online não são passíveis de abatimento ou outra oferta especial por parte da Garmin. Não são aceites confirmações de compra em leilões online para verificação da garantia. Para obtenção do serviço de garantia, é necessário o original ou cópia do talão de compra do comerciante original. A Garmin não substitui componentes em falta de qualquer embalagem adquirida através de leilões online.

Compras Internacionais: dependendo do país, os distribuidores internacionais podem fornecer uma garantia em separado para as unidades compradas fora dos Estados Unidos. Se aplicável, tal garantia é fornecida pelo distribuidor local, o qual proporciona os serviços de reparação do dispositivo. As garantias dos distribuidores são válidas apenas na área a que se destinam. As unidades adquiridas nos Estados Unidos ou Canadá deverão ser devolvidas ao centro de reparações Garmin no Reino Unido, Estados Unidos, Canadá, ou Taiwan para reparação.

Belangrijke veiligheids- en productinformatie

WAARSCHUWING

Vermijd de volgende mogelijk gevaarlijke situaties, omdat deze kunnen leiden tot een ongeval of aanrijding wat de dood of ernstig letsel tot gevolg kan hebben.

Waarschuwingen aangaande installatie en bediening

- Bevestig het toestel bij installatie in een voertuig zodanig dat het zicht van de bestuurder op de weg niet wordt belemmerd en de bediening van het voertuig, middels bijvoorbeeld het stuurwiel, de pedalen of de versnellingspook, niet wordt gehinderd. Plaats het toestel

niet voor of op een airbag. (zie diagram).

Plaats het toestel niet op een plek waardoor het gezichtsveld van de bestuurder wordt belemmerd.



Plaats het toestel niet los op het dashboard van het voertuig.

Bevestig het toestel niet daar waar zich een airbag moet kunnen ontvouwen.

- De steun aan de voorruit blijft mogelijk niet onder alle omstandigheden bevestigd. Bevestig de steun niet op een plek waar deze een afleiding vormt als deze losraakt. Houd de voorruit schoon om ervoor te zorgen dat de steun goed op de voorruit bevestigd blijft.
- Houd rekening met mogelijke gevaren en bedien het voertuig op een veilige manier. **Zorg dat u tijdens het rijden niet door het toestel wordt afgeleid en blijf u volledig bewust van alle rijomstandigheden.** Kijk tijdens het rijden niet te lang op het scherm van het toestel.
- Voer tijdens het rijden geen bestemmingen in, wijzig geen instellingen en maak geen gebruik van functies waarvoor u het toestel wat langer nodig hebt. Stop op een veilige en toegestane manier voordat u overgaat tot dit soort handelingen.
- Vergelijk tijdens het navigeren de informatie die wordt weergegeven op het scherm met alle beschikbare navigatiebronnen, waaronder verkeersborden, afgesloten wegen, wegomstandigheden, files en stremmingen, weersomstandigheden en andere factoren die de veiligheid tijdens het rijden in gevaar kunnen brengen. Los uit veiligheidsoverwegingen eventuele onduidelijkheden in de navigatie altijd op voordat u uw reis hervat en houd rekening met verkeersaanwijzingen en wegomstandigheden.
- Het toestel is ontworpen om aanwijzingen te geven over te volgen routes. Het toestel is geen vervanging voor aandachtig rijden. Houd altijd rekening met onverwacht gevaar. **Volg geen routevoorstellen als deze een onveilige of niet-toegestane manoeuvre inhouden of het voertuig in een onveilige situatie brengen.**

Batterijwaarschuwingen

Uw GPS-toestel bevat batterijen die door de gebruiker kunnen worden vervangen. Niet opvolgen van deze richtlijnen kan tot gevolg hebben dat de levensduur van de batterijen wordt





verkort, of dat het risico ontstaat van schade aan het toestel, brand, chemische ontbranding, lekkage van elektrolyten en/of letsel.

- Stel het toestel niet bloot aan warmtebronnen of situaties met hoge temperaturen, zoals direct zonlicht in afgesloten voertuigen. Ter voorkoming van beschadigingen raden we u aan het toestel uit het voertuig te verwijderen en niet in direct zonlicht te plaatsen, maar bijvoorbeeld in het handschoenenkastje.
- Gebruik nooit een scherp voorwerp om de batterijen te verwijderen.
- Prik geen gaten in de batterij of het toestel en verbrand de batterij of het toestel niet.
- Bewaar batterijen buiten het bereik van kinderen.
- Haal de batterijen niet uit elkaar, prik er geen gaten in en beschadig ze niet.
- Vervang de batterij alleen door een batterij van het juiste type. Gebruik van een andere batterij leidt tot brand- en explosiegevaar.
- Vervangbare knoopcelbatterijen kunnen perchloraten bevatten. Voorzichtigheid is geboden. Zie www.dtsc.ca.gov/hazardouswaste/perchlorate.
- Neem volgens plaatselijke regels contact op met de afvalverwerker om het toestel/de batterij aan het einde van de levensduur te laten recyclen.
- Ook kan het GPS-toestel gebruikmaken van een interne, niet door de gebruiker te vervangen batterij die voor diverse doeleinden wordt ingezet, bijvoorbeeld voor de klok. Verwijder de batterij niet en probeer dit ook niet.

OPMERKING

Kennisgeving met betrekking tot wettelijke beperkingen op montage op de voorruit

Raadpleeg de nationale en regionale wetgeving en verordeningen van het gebied waarin u rijdt voordat u de zuignapsteun gebruikt. Volgens de wetgeving van bepaalde staten is het bestuurders niet toegestaan zuignapsteunen op hun voorruit te gebruiken tijdens de bediening van motorvoertuigen. Volgens de wetgeving van andere staten is het alleen toegestaan de zuignap op bepaalde plekken op de voorruit te installeren. In veel andere staten gelden er beperkingen op het plaatsen van objecten op de voorruit op plekken waarop deze het zicht van de bestuurder belemmeren. **HET IS DE VERANTWOORDELIJKHEID VAN DE GEBRUIKER OM HET GARMIN-TOESTEL ZODANIG**

TE GEBRUIKEN DAT DE GEBRUIKER ZICH HOUDT AAN ALLE VAN TOEPASSING ZIJNDE WETTEN EN REGELS.

Indien vereist dienen andere Garmin-montagesteunen te worden gebruikt. Monteer uw Garmin-toestel altijd op een plek waar het zicht van de bestuurder op de weg niet wordt belemmerd. Garmin aanvaardt geen aansprakelijkheid voor boetes of straffen die worden opgelegd of schade die wordt geleden als gevolg van nationale of regionale wetgeving of verordeningen omtrent het gebruik van uw Garmin-toestel.

Informatie over de kaartgegevens

Garmin gebruikt deels gegevensbronnen van de overheid en deels particuliere gegevensbronnen. Vrijwel alle gegevensbronnen bevatten een bepaalde mate van onnauwkeurigheid. In sommige landen zijn volledige en nauwkeurige kaartgegevens niet beschikbaar of onbetaalbaar.

Conformiteitverklaring

Hierbij verklaart Garmin dat dit product voldoet aan de basiseisen en overige relevante bepalingen van richtlijn 1999/5/EG. Voor de volledige conformiteitverklaring voor uw Garmin-product verwijzen we u naar de Garmin-website: www.garmin.com/declaration-of-conformity.

Beperkte garantie

Dit Garmin-product wordt gegarandeerd vrij te zijn van defecten in materiaal en techniek gedurende één jaar na de aankoopdatum. Binnen deze periode zal Garmin alle onderdelen waarvan een normaal gebruik niet mogelijk is, naar eigen keuze repareren of vervangen. Voor dergelijke reparaties of vervangingen zullen aan de klant geen kosten worden gefactureerd voor onderdelen of arbeid, op voorwaarde dat de klant verantwoordelijk blijft voor eventuele transportkosten. Deze garantie is **niet** van toepassing op: (i) cosmetische schade, zoals krassen, sneden en deuken; (ii) verbruiksgoederen, zoals batterijen, tenzij productschade het gevolg is van defect materiaal of ondeugdelijk vakmanschap; (iii) schade als gevolg van ongelukken, misbruik, verkeerd gebruik, water, overstroming, brand of andere natuurrampen of externe oorzaken; (iv) schade als gevolg van onderhoud uitgevoerd door personen die niet door Garmin bevoegd zijn verklaard tot het uitvoeren van onderhoud; of (v) schade aan een product dat is verouderd zonder de schriftelijke toestemming van Garmin. Bovendien behoudt Garmin zich het recht voor garantieclaims af te wijzen voor producten of diensten die zijn verkregen en/of gebruikt in strijd met de wetten van een land.

Dit product is uitsluitend bestemd voor gebruik als hulp bij





het reizen en mag niet worden gebruikt voor doeleinden waarbij precieze metingen van richting, afstand, locatie of topografie vereist zijn. Garmin geeft geen enkele garantie op de nauwkeurigheid of volledigheid van de kaartgegevens in dit product.

DE GENOEMDE GARANTIES EN VERHAALMOGELIJKHEDEN ZIJN EXCLUSIEF EN IN PLAATS VAN ALLE OVERIGE GARANTIES, UITDRUKKELIJK OF IMPLICIET OF WETTELIJK, INCLUSIEF ENIGE AANSPRAKELIJKHEID ONDER ENIGE GARANTIE VOOR VERKOOPBAARHEID OF GESCHIKTHEID VOOR EEN BEPAALD DOEL, WETTELIJK OF ANDERS. DEZE GARANTIE GEEFT U SPECIFIEKE RECHTEN, DIE VAN STAAT TOT STAAT KUNNEN VARIËREN.

IN GEEN ENKEL GEVAL ZAL GARMIN AANSPRAKELIJK ZIJN VOOR ENIGE INCIDENTELE, SPECIALE, INDIRECTE OF GEVOLGSCHADE, OF DEZE NU HET RESULTAAT IS VAN HET GEBRUIK, MISBRUIK OF ONVERMOGEN OM DIT PRODUCT TE GEBRUIKEN, OF VAN EEN DEFECT VAN HET PRODUCT. IN BEPAALDE STATEN IS DE UITSLUITING VAN INCIDENTELE OF GEVOLGSCHADE NIET TOEGESTAAN. DE BOVENSTAANDE BEPERKINGEN ZIJN MOGELIJK NIET OP U VAN TOEPASSING.

Garmin behoudt het exclusieve recht om naar eigen keuze het toestel of de software te repareren, of vervangen (door een nieuw of gereviseerd vervangend product) of een volledige teruggave van de aankoopprijs te bieden. EEN DERGELIJKE VERHAALMOGELIJKHEID ZAL UW ENIGE EN EXCLUSIEVE VERHAALMOGELIJKHEID ZIJN INDIEN DE GARANTIE NIET WORDT GERESPECTEERD.

Neem contact op met een gecertificeerde Garmin-dealer voor garantieservices, of neem telefonisch contact op met Garmin Productondersteuning voor verzendinstructies en een RMA-trackingnummer. Verpak het toestel deugdelijk en voeg een kopie van de oorspronkelijke verkoopnota bij als aankoopbewijs voor reparaties die onder de garantie vallen. Vermeld het trackingnummer duidelijk op de buitenkant van de verpakking. Verzend het toestel naar een garantieservicestation van Garmin. De vrachtkosten moeten vooruit zijn betaald.

Aankopen via onlineveilingen: producten die zijn aangekocht via onlineveilingen komen volgens de garantie niet in aanmerking voor kortingen en andere aanbiedingen van Garmin. Bevestigingen van onlineveilingen worden

niet geaccepteerd als bewijs dat u recht hebt op garantie. Om gebruik te kunnen maken van de garantieservice, is de oorspronkelijke of een kopie van de aankoopnota vereist van de winkel waar u het systeem hebt gekocht. Garmin vervangt geen onderdelen van pakketten die zijn aangeschaft via een onlineveiling.

Internationale aankopen: distributeurs buiten de Verenigde Staten verstreken mogelijk een aparte garantie voor toestellen die buiten de Verenigde Staten zijn aangeschaft. Dit kan per land verschillen. Indien van toepassing wordt deze garantie verstrekt door de lokale binnenlandse distributeur die ook lokaal service voor het toestel verleent. Garanties door distributeurs zijn alleen geldig in het gebied waarvoor de distributie is bedoeld. Toestellen die zijn gekocht in de Verenigde Staten of Canada moeten voor service worden geretourneerd naar het servicekantoor van Garmin in het Verenigd Koninkrijk, de Verenigde Staten, Canada of Taiwan.

Vigtige oplysninger om sikkerhed og produkter

⚠ ADVARSEL

Følgende potentielt farlige situationer kan resultere i ulykker eller sammenstød med død eller alvorlige personskader til følge.

Advarsler i forbindelse med installation og betjening

- Når enheden installeres i et køretøj, skal den placeres sikkert, så den ikke blokerer førerens udsyn eller påvirker køretøjets øvrige betjeningsudstyr som f.eks. rat, pedaler eller gearstang. Placer ikke enheden foran eller over en airbag. (Se diagram.)



- Montering i forruden bliver muligvis ikke siddende under alle forhold. Undgå at placere monteringen, hvor den kan virke distraherende, hvis den falder af. Hold din forrude ren for at sikre, at monteringen bliver siddende.
- Brug altid din egen dømmekraft til betjene køretøjet på en sikker måde. **Lad dig ikke distrahere af enheden under kørslen, og vær altid opmærksom på kørselsforholdene.**





Minimer den tid, der går med at se på enhedens skærm under kørsel.

- Du bør ikke indtaste destinationer, ændre indstillinger eller åbne funktioner, som kræver, at du bruger enhedens kontrolfunktioner i længere tid under kørsel. Træk ind til siden på en sikker og lovlig måde, før du udfører sådanne handlinger.
- Når du bruger enheden, bør du omhyggeligt sammenholde angivelserne fra enheden med alle tilgængelige navigationskilder, bl.a. vejskilte, vejspærringer, vejforhold, kødannelse, vejforhold og andre faktorer, der kan påvirke sikkerheden under kørslen. Af sikkerhedsmæssige grunde skal du altid finde en løsning på eventuelle uoverensstemmelser, før du fortsætter navigationen, og rette dig efter vejskilte og vejforhold.
- Enheden er designet til at komme med forslag til ruter. Den kan ikke erstatte opmærksomhed og god dømmekraft fra førerens side. **Undgå at følge forslag til ruter, hvis de foreslår en risikabel eller ulovlig manøvre, eller hvis de placerer køretøjet i en uheldig situation.**

Batteriadvarsler

Din GPS-enhed bruger batterier, der kan udskiftes af brugeren. Hvis disse retningslinjer ikke overholdes, kan batterierne få en kortere levetid eller forårsage beskadigelse af GPS-enheden, brand, kemisk forbrænding, elektrolytlækage og/eller personskaade.

- Efterlad ikke enheden udsat for en varmekilde eller på et sted med høj temperatur, som f.eks. i solen i et uoværgøjet køretøj. Du kan undgå at beskadige enheden ved at fjerne den fra køretøjet eller opbevare den uden for direkte sollys, f.eks. i handskerummet.
- Brug ikke en skarp genstand til at fjerne batterierne.
- Undgå at punktere eller afbrænde enheden eller batteriet.
- Opbevar batterierne uden for børns rækkevidde.
- Batterierne må ikke skilles ad, punkteres eller beskadiges.
- Udskift kun batterier med det rigtige batteri. Ved brug af et andet batteri er der fare for brand eller eksplosion.
- Knapcellebatterier, der kan udskiftes, kan indeholde perkloratmateriale. Særlig håndtering kan være nødvendig. Se www.dtscc.ca.gov/hazardouswaste/perchlorate.
- Kontakt din lokale genbrugsstation for at få oplysninger om korrekt bortskaffelse af enheden/batteriet i overensstemmelse med gældende love og regulativer.
- Desuden anvender GPS-enheden muligvis et indbygget batteri, der ikke kan udskiftes af brugeren, til forskellige

formål som f.eks. realtidstest. Du må ikke fjerne eller forsøge at fjerne batterier, der ikke kan udskiftes af brugeren.

BEMÆRK

Juridiske restriktioner for montering i forruden

Før du anvender sugekopmontering i forruden, skal du undersøge de statslige og lokale love og vedtægter, der hvor du kører. I nogle stater er det ulovligt at bruge sugekopmontering i forruden under kørsel i motorkøretøjer. Andre stater tillader kun, at sugekopmonteringen placeres bestemte steder i forruden. Mange andre stater har gennemført restriktioner mod at placere objekter i forruden på steder, der forstyrrer førerens udsyn. **DET ER BRUGERENS EGET ANSVAR AT MONTERE GARMIN-ENHEDEN I OVERENSSTEMMELSE MED ALLE GÆLDENDE LOVE OG VEDTÆGTER.** Hvor det er påkrævet, skal der anvendes andre monteringsmuligheder fra Garmin til instrumentbræt eller friktionsmontering. Monter altid din Garmin-enhed på et sted, der ikke forstyrrer førerens frie udsyn til vejen. Garmin påtager sig intet ansvar for afgifter, bøder eller skader, der er forårsaget af en hvilken som helst statslig eller lokal lov, der vedrører brugen af Garmin-enheden.

Information om kortdata

Garmin anvender en kombination af officielle og private datakilder. Næsten alle datakilder indeholder nogle uøjagtige eller ufuldstændige data. I visse lande er fuldstændig og nøjagtig kortinformation enten ikke tilgængelig, eller den er uforholdsmæssigt dyr.

Overensstemmelseserklæring

Garmin erklærer, at dette produkt overholder de essentielle krav og andre relevante dele af direktivet 1999/5/EC. Du kan se hele overensstemmelseserklæringen for dit Garmin-produkt på Garmin-webstedet: www.garmin.com/declaration-of-conformity.

Begrænset garanti

Dette produkt fra Garmin garanteres at være fri for fejl og mangler i materialer og udførelse i et år fra købsdatoen. I denne periode vil Garmin efter eget valg reparere eller udskifte komponenter, der ikke fungerer ved normal brug. Sådanne reparationer eller udskifninger foretages uden beregning for kunden, hvad angår reservedele og arbejdsloon, forudsat at kunden er ansvarlig for eventuelle transportomkostninger. Denne garanti dækker **ikke**: (i) kosmetiske skader som f.eks. ridser, skrammer og buler; (ii)





forbrugsartikler som f.eks. batterier, medmindre der er opstået produktskader pga. en defekt i materialer eller udførelse; (iii) skader forårsaget af ulykker, forkert brug, misbrug, vand, oversvømmelse, brand eller andre naturkatastrofer eller udefrakommende årsager; (iv) skader pga. service, der er udført af en person, som ikke er en autoriseret serviceudbyder for Garmin; eller (v) skader på et produkt, som er blevet modificeret eller ændret uden skriftlig tilladelse fra Garmin. Garmin forbeholder sig desuden ret til at afvise garantikrav angående produkter eller tjenester, der opnås og/eller bruges i modstrid med lovgivningen i noget land.

Dette produkt er beregnet til kun at blive brugt som et rejsehjælpe-middel og må ikke anvendes til noget formål, som kræver nøjagtig måling af retning, afstand, position eller topografi. Garmin udsteder ingen garanti for, at produktets kortdata er nøjagtige eller komplette.

DE OMTALTE GARANTIER OG RETSMIDLER ER UDTØMMENDE OG TRÆDER I STEDET FOR ALLE ANDRE GARANTIER. BÅDE UDTRYKKELIGE, UNDERFORSTÅEDE OG LOVMÆSSIGE, HERUNDER EVENTUELT ANSVAR SOM FØLGE AF GARANTI FOR SALGBARHED ELLER EGNETHED TIL ET BESTEMT FORMÅL, SOM MÅTTE SKYLDDES LOVMÆSSIGE ELLER ANDRE FORHOLD. DENNE GARANTI GIVER DIG BESTEMTE JURIDISKE RETTIGHEDER, SOM KAN VARIERE FRA LAND TIL LAND.

UNDER INGEN ØMSTÆNDIGHEDER ER GARMIN ANSVARLIG FOR NOGEN HÆNDELIGE SKADER, SÆRLIGE SKADER, INDIRЕКTE SKADER ELLER FØLGESKADER, HVAD ENTEN DE SKYLDES BRUG, MISBRUG ELLER MANGLENDE EVNE TIL BRUG AF DETTE PRODUKT ELLER FEJL OG MANGLER VED PRODUKTET NOGLE LANDE TILLADER IKKE UDELUKKELSE AF ANSVARET FOR FØLGESKADER OG HÆNDELIGE SKADER, SÅ OVENSTÅENDE BEGRÆNSNINGER GÆLDER MULIGVIS IKKE FOR DIG. Garmin forbeholder sig den fulde ret til efter eget skøn at reparere eller udskifte enheden eller softwaren (med et nyt eller nyligt grundigt efterset erstatningsprodukt) eller tilbyde fuld refundering af købsprisen. DETTE ER DIT ENESTE RETSMIDDEL VED ETHVERT BRUD PÅ GARANTIEN.

Kontakt den lokale autoriserede Garmin-forhandler for at få garantiservice, eller ring til Garmins produktsupport for at få forsendelsesinstruktioner og et RMA-registreringsnummer. Pak enheden sikkert ind, og vedlæg en kopi af den originale faktura, der kræves som bevis for købet, med henblik på reparation i henhold til garantien.

Skriv registreringsnummeret tydeligt uden på pakken. Enheden skal sendes med forudbetalt fragt til en af Garmins garantiservicestationer.

Køb fra onlineauktioner: Produkter, som er købt gennem onlineauktioner, berettiger ikke til rabatter eller andre særligt tilbud fra Garmins garantidækning. Onlineauktionsbekræftelser accepteres ikke som bevis på krav om garanti. Der kræves en original faktura fra den oprindelige forhandler (eller en kopi af den) for at få garantiservice. Garmin vil ikke erstatte manglende komponenter fra en pakke, der er købt på en onlineauktion.

Internationale køb: Der udstedes muligvis en separat garanti af internationale forhandlere for enheder, som er købt uden for USA afhængigt af landet. Hvis en sådan garanti findes, gives den af den lokale forhandler i landet, og denne forhandler yder lokal service til din enhed. Forhandlergarantier gælder kun i de tilsvarende distributionsområder. Enheder, som er købt i USA eller Canada, skal returneres til Garmins servicecenter i Storbritannien, USA, Canada eller Taiwan for service.

Tärkeitä turvallisuus- ja tuotetietoja

VAROITUS

Seuraavien mahdollisesti vaarallisten tilanteiden välttämättä jättäminen voi aiheuttaa onnettomuuden tai törmäyksen, joka voi johtaa kuolemaan tai vakaviin vammoihin.

Asennus- ja käyttövaroitukset

- Kun asennat laitteen ajoneuvoon, aseta se tukevasti siten, että se ei peitä kuljettajan näkyvyyttä tiehen tai estä ajoneuvon hallintalaitteiden (kuten ohjauspyörä, polkimet tai vaihdekeppi) käyttöä. Älä aseta laitetta auton turvatyynyyn eteen tai yläpuolelle. (Katso kaaviota.)

Älä kiinnitä
laitetta siten,
että se peittää
kuljettajan
näkyvyyden.



Älä aseta
ajoneuvon
kojelaudalle
kiinnittämättä.

Älä kiinnitä turvatyynyyn
eteen tai yläpuolelle.

- Tuulilasikiinnitys ei saa olla aina kiinnitettyä tuulilasiin. Älä sijoita kiinnitystä paikkaan, jossa se voisi irrota ja häiritä ajamista. Pidä tuulilasi puhtaana, jotta kiinnitys pysyy tuulilasissa.
- Käytä ajoneuvoa aina turvallisesti ja harkiten. Älä anna laitteen häiritä ajamista ja tarkkaile kaikkia ajo-





olosuhteita. Katso laitteen näyttöä mahdollisimman vähän ajaessasi.

- Älä syötä määränpäitä, muita asetuksia tai käytä paljon aikaa viedyä toimintoja ajamisen aikana. Aja tien sivuun turvallisesti ja laillisesti ennen näitä toimintoja.
- Vertaa laitteen antamia tietoja navigoinnin aikana kaikkiin muihin mahdollisiin navigointikeinoihin, kuten tienviivat, tiesuulat, tieolosuhteet, liikeneruuhkat, sääolosuhteet ja muut ajoturvallisuuteen vaikuttavat tekijät. Selvitä turvallisuuden vuoksi kaikki epäselvyydet aina ennen navigoinnin jatkamista, noudata liikennemerkkejä ja huomioi tieolosuhteet.
- Laite antaa reittiehdotuksia. Se ei korvaa kuljettajan tarkkaavaisuutta ja harkintaa. **Älä seuraa reittiehdotuksia, jos ne edellyttävät vaarallista tai laitonta ohjausliikettä tai asettavat ajoneuvon vaaralliseen tilanteeseen.**

Akkuvaroitukset

GPS-laitteessasi on vaihdettava akku. Jos näitä ohjeita ei noudateta, akun käyttöikä saattaa lyhentyä, tai akku saattaa vahingoittaa laitetta tai aiheuttaa tulipalon, palovammoja, akkuneuvoston ja/tai fyysisiä vammoja.

- Äjätätä laitetta lähelle lämmönlähdeä tai kuumaan paikkaan, kuten auringossa olevaan valvomattomaan ajoneuvoon. Voit estää vaurioita irrottamalla laitteen ajoneuvosta tai säilyttämällä sitä pois suorasta auringonpaisteesta, esimerkiksi hanskaklokerossa.
- Älä irrota akkua terävällä esineellä.
- Älä puhkaise tai polta laitetta tai akkua.
- Säilytä akku poissa lasten ulottuvilta.
- Älä pura, puhkaise tai vahingoita akkua.
- Vaihda akku vain oikeaan vaihtokaan. Jonkin toisen akkun käyttäminen voi aiheuttaa tulipalon tai räjähdyksen.
- Vaihdattavat nappiparistot saattavat sisältää perkloraattimateriaalia. Saattaa vaatia erityiskäsittelyä. Lisätietoja on osoitteessa www.dtsc.ca.gov/hazardouswaste/perchlorate.
- Hävitä laite/akku paikallisten jätehuoltomääräysten mukaisesti.
- Lisäksi GPS-laitteessa saattaa olla sisäinen akku, jota käyttäjä ei voi vaihtaa. Esimerkiksi reaaliaikakello saattaa käyttää sitä. Älä poista tai yritä poistaa akkua, joka ei ole käyttäjän vaihdettavissa.

ILMOITUS

Tuulilasikiinnityksen lakirajoitukset

Tarkista paikalliset lait ja säädökset, ennen kuin käytät imukuppi kiinnitystä tuulilasissa. Joillakin alueilla lait kieltävät kuljettajia käyttämästä imukuppeja moottoriajoneuvojen tuulilasissa. Joillakin toisilla alueilla imukuppi kiinnitystä saa käyttää ainoastaan tietyissä tuulilasin kohdissa. Monilla muilla alueilla on käytössä rajoituksia, jotka koskevat esineiden sijoittamista tuulilasin kohtiin, joissa ne rajoittavat kuljettajan näkyvyyttä. **KÄYTTÄJÄ VASTAA GARMIN-LAITTEEN KIINNITTÄMISESTÄ SOVELLETTAVIEN LAKIEN JA SÄÄDÖSTEN MUKAISESTI.** Tarvittaessa on käytettävä muita Garminin kojelauta- tai kiitakiinnityksiä. Kiinnitä Garmin-laite aina sellaiseen paikkaan, missä se ei estä kuljettajaa näkemästä tietä. Garmin ei vastaa Garmin-laitteen käyttämiseen liittyvien paikallisten lakien tai säädösten aiheuttamista sakoista, rangaistuksista tai vahingoista.

Tietoa karttatiedoista

Garmin käyttää sekä julkishallinnon että yksityisiä tietolähteitä. Lähes kaikissa tietolähteissä on joitakin väriä tai puutteellisia tietoja. Joistakin maista ei ole saatavissa täydellisiä ja tarkkoja karttatietoja, tai ne ovat erittäin kalliita. **Vaatimustenmukaisuusvakuutus**

Garmin vakuuttaa täten, että tämä tuote on direktiivin 1999/5/EY olennaisten vaatimusten ja muiden määrysten mukainen. Katso koko vaatimustenmukaisuusvakuutus Garmin-tuotteen sivulta osoitteessa www.garmin.com/declaration-of-conformity.

Rajoitettu takuu

Myönämme tämän Garmin-tuotteen materiaaleille ja työlle yhden vuoden virheettömyystakuun ostopäivästä alkaen. Tämän jakson aikana Garmin valintansa mukaan joko korjaa tai vaihtaa osat, jotka vioittuvat normaalissa käytössä. Nämä korjaukset ja vaihdot ovat asiakkaalle maksuttomia osien ja työn osalta. Asiakas on vastuussa kuljetuskuluista. Tämä takuu ei koske (i) kosmeettisia vaurioita, kuten naarmut, kolhut ja lommot, (ii) kuluvia osia, kuten akku, ellei vaurio ole aiheutunut materiaali- tai valmistusviasta, (iii) vahinkoja, jotka aiheutuvat onnettomuudesta, väärinkäytöstä, virheellisestä käytöstä tai veden, tulvan, tulen tai muun luonnonilmiön aiheuttamista vaurioista, (iv) vaurioita, jotka aiheutuvat muun kuin valtuutetun Garmin-huoltohenkilön tekemistä huoltotoimenpiteistä tai (v) ilman Garminin kirjallisista lupaa muokattuun tai muutettuun tuotteeseen aiheutuneita vaurioita. Lisäksi Garmin pidättää oikeuden hylätä takuuvaatimukset sellaisten tuotteiden tai palveluiden





kohdalla, jotka on hankittu ja/tai joita on käytetty minkä tahansa valtion lakien vastaisesti.

Tämä tuote on tarkoitettu käytettäväksi vain matkustamisen apuna eikä sitä tule käyttää mihinkään sellaiseen tarkoitukseen, joka edellyttää tarkkaa suunnan, etäisyyden, sijainnin tai topografian mittausta. Garmin ei takaa tuotteen karttatietojen tarkkuutta tai kattavuutta.

TÄSSÄ ESITETYT TAKUUT JA HYVITYKSET OVAT POISSULKEVIA JA NE KORVAAVAT KAIKKI MUUT NIMENOMAISET, OLETETUT JA LAKISÄÄTEISET TAKUUT, ESIMERKIKSI TAKUUN, JOKA AIHEUTUU VASTUUSTA TUOTTEEN MYNTIKELPOISUUDESTA TAI SOPIVUUDESTA TIETYYN TARKOITUKSEEN. TÄMÄ TAKUU ANTAA KÄYTTÄJÄLLE TIETTYJÄ LAIN MUKAISIA OIKEUKSIA, JOTKA VAHTELEVAT OSAVALTIOTTAIN JA MAITTAIN.

GARMIN EI OLE MISSÄÄN TILANTEESSA VASTUUSSA VÄLILLISISTÄ, ERITYSISTÄ, EPÄSUORISTA TAI SEURANNAISISTA VAHINGOISTA, RIIPPUMATTA SIITÄ, JOHTUVATKO NE TUOTTEEN VÄÄRINKÄYÖSTÄ, VIRHEELLISESTÄ KÄYÖSTÄ, TAITAMATTOMASTA KÄYÖSTÄ VAI TUOTTEEN PUUTTEISTA. JOTKIN OSAVALTIOT EIVÄT SALLI VÄLILLISTEN TAI SEURANNAISTEN VAHINKOJEN POIS RAJAAAMISTA TAI RAJOITTAMISTA, JOTEN YLLÄ OLEVAT RAJOITUKSET EIVÄT EHKA KOSKE KAIKKIA KÄYTTÄJIÄ.

Garmin pidättää yksinomaisen oikeuden korjata tai vaihtaa järjestelmän (uuteen tai luovutettuun korvaavaan tuoteeseen) tai ohjelmiston tai palauttaa ostohinnan kokonaisuudessaan yksinomaisen harkintansa mukaisesti. TÄMÄ HYVITYS ON AINOA KÄYTTÄJÄN SAAMA HYVITYS TAKUURIKKOMUKSESTA.

Saat takuuhoitoa ottamalla yhteyden paikalliseen Garminin valtuutettuun myyjään tai pyytämällä lähetysohjeet ja RMA-seurantamääräyksen Garminin puhelintuesta. Pakkaa laite ja alkuperäisen ostokuitin kopio huolellisesti. Kuitti tarvitaan ostotodistukseksi takuukorjauksia varten. Kirjoita seurantanumero selkeästi paketin ulkopintaan. Lähetä laite rahdikulut maksettuna mihin tahansa Garminin takuuhoitokeskukseen.

Verkkohuutokauppaostokset: verkkohuutokaupoista ostetut tuotteet eivät ole Garminin takuun osohyvitysten tai muiden erikoistarjousten piirissä. Verkkohuutokauppojen vahvistukset eivät käy takuukuitista. Takuupalvelun saamisen ehtona on vähittäismyyjältä saatu alkuperäinen ostokuiti tai sen

kopio. Garmin ei korvaa verkkohuutokaupasta hankituista pakkauksista puuttuvia osia.

Kansainväliset ostot: Yhdysvaltain ulkopuolella kansainvälisiltä jälleenmyyjiltä ostettuja järjestelmiä varten voi maasta riippuen olla erillinen takuu. Mahdollisen takuun myöntää paikallinen makohtainen jakelija, joka tarjoaa paikallista huoltoa laitteelle. Jakelijan takuut ovat voimassa ainoastaan aiotulla jakelualueella. Yhdysvalloista tai Kanadasta ostetut laitteet on palautettava Garminin huoltokeskukseen Iossessa-Britanniassa, Yhdysvalloissa, Kanadassa tai Taiwanissa.

Viktig sikkerhets- og produktinformasjon

⚠ ADVARSEL

Hvis du unnlater å unngå potensielt farlige situasjoner, kan det føre til ulykke eller kollisjon med dødsfall eller alvorlig personskade.

Advarsler om installering og bruk

- Når du installerer enheten i et kjøretøy, må du plassere den på en sikker måte, slik at den ikke hindrer førerens sight eller forstyrrer kjøretøyets kontrollør, for eksempel rattet, pedalene eller girsipaken. Ikke plasser enheten foran eller over en kollisjonspute. (Se tegning.)



- Det kan hende at frontrutebraketten ikke holder seg på plass på frontruten under alle omstendigheter. Ikke plasser braketten der den kan distrahere føreren hvis den skulle løse. Hold frontruten ren for å sikre at braketten ikke løser fra frontruten.
- Bruk alltid sunn fornuft, og bruk kjøretøyet på en sikker måte. **Ikke la deg distrahere av enheten mens du kjører, og vær obs på alle kjøreforhold.** Begrens tiden du bruker på å se på skjermen på enheten mens du kjører.
- Ikke legg inn bestemmelsessteder, endre innstillinger eller bruk funksjoner som krever utstrakt bruk av enhetens kontrollør, mens du kjører. Sving inn til siden på en forsvarlig og lovlig måte før du betjener enheten.



- Når du navigerer, må du sammenligne informasjon som vises på enheten, nøye med alle tilgjengelige navigeringskilder, inkludert veiskilt, veispeiringer, veiforhold, koer, værforhold og andre faktorer som kan påvirke sikkerheten mens du kjører. For sikkerhets skyld må alltid eventuelle uoverensstemmelser oppklares før reisen fortsetter. Følg veiskilt, og ta hensyn til veiforhold.
- Enheten er laget for å gi forslag til kjøreruter. Den erstatter ikke førerens behov for å følge med på veien eller sunn fornuft. **Ikke følg forslag til kjøreruter hvis det foreslås en risikabel eller ulovlig manøver eller hvis det vil sette kjøretøyet i en risikabel situasjon.**

Batteriadvarsler

GPS-enheten har batterier som brukeren kan bytte ut. Hvis disse retningslinjene ikke overholdes, kan levetiden til batteriene forkortes, eller det kan oppstå fare for skade på enheten, brann, kjemiske brannår, elektrolyttekkasje og/eller personskaider.

- Ikke la enheten ligge ved en varmekilde eller et sted med høy temperatur, for eksempel i solen i en bil uten tilsyn. Ta enheten ut av bilen, eller legg den i hankerommet, slik at den ikke utsettes for direkte sollys. Slik unngår du at den blir skadet.
- Ikke ta ut batteriene med en skarp gjenstand.
- Enheten eller batteriet må ikke punkteres eller brennes.
- Oppbevar batteriene utiilgjengelig for barn.
- Ikke ta batteriene fra hverandre, stikk hull på dem eller påfør dem skader.
- Bytt bare ut batteriet med riktig type batteri. Bruk av et annet batteri medfører fare for brann eller eksplosjon.
- Utbyttbare knappecellebatterier kan inneholde perkloratmateriale. Spesiell håndtering kan være påkrevd. Se www.dtsc.ca.gov/hazardouswaste/perchlorate.
- Kontakt den lokale avfallsstasjonen for å kassere enheten/batteriet i henhold til lokale lover og regler.
- I tillegg kan GPS-enheten bruke interne ikke-utbyttbare batterier til ulike formål, for eksempel sanntidsklokken. Ikke ta ut eller prøv å ta ut det ikke-utbyttbare batteriet.

MERKNAD

Juridiske begrensninger ved montering på frontruten

Kontroller lokale lover og forskrifter der du ferdes, for du monterer sugekoppbraketten på frontruten. I enkelte land/stater kan det være ulovlig å ha sugekoppbrakett på

frontruten mens du kjører. Det kan også hende at det bare er lov å plassere sugekoppbraketten på bestemte steder på frontruten. I enkelte land/stater kan det være ulovlig å plassere gjenstander på frontruten slik at det hindrer førerens sikt. **DET ER BRUKERENS ANSVAR Å MONTERE DENNE GARMIN-ENHETEN I SAMSVAR MED ALLE GJELDENE LOVER OG FORSKRIFTER.** Du kan om nødvendig bruke andre alternativer for montering av enheten, for eksempel på dashbordet eller ved hjelp av brakett. Garmin-enheten skal alltid monteres på et sted som ikke hindrer førerens sikt på veien. Garmin påtar seg intet ansvar for bøter, straff eller skader som skyldes manglende overholdelse av delstatslover, lokale lover eller forskrifter som gjelder for bruk av Garmin-enheten.

Kartdatainformasjon

Garmin bruker en kombinasjon av offentlige og private datakilder. Så å si alle datakilder inneholder til en viss grad uriktige eller ufullstendige data. I noen land er fullstendig og nøyaktig kartinformasjon enten ikke tilgjengelig eller uforholdsmessig dyr.

Samsvarserklæring

Garmin erklærer herved at dette produktet samsvarer med hovedkravene og andre relevante bestemmelser i direktivet 1999/5/EF. Hvis du vil lese den fullstendige samsvarserklæringen, kan du gå til Garmins webområde for Garmin-produktet ditt: www.garmin.com/declaration-of-conformity.

Begrenset garanti

Dette Garmin-produktet garanteres å være feilfritt med hensyn til materiell og utførelse i ett år fra kjøpsdatoen. I denne perioden vil Garmin, etter eget valg, reparere eller skifte ut enhver komponent som ikke fungerer ved normal bruk. Slike reparasjoner eller utskiftings utføres kostnadsfritt for kunden, både når det gjelder deler og arbeid, forutsatt at kunden selv dekker eventuelle transportkostnader. Denne garantien gjelder ikke: (i) kosmetiske skader, for eksempel riper, hakk og bulker; (ii) forbruksdeler, for eksempel batterier, med mindre produktet har blitt skadet på grunn av en defekt i materialet eller utførelsen; (iii) skade som skyldes uhell, misbruk, vann, flom, brann eller andre naturhendelser eller eksterne årsaker; (iv) skade som skyldes service som er utført av personer som ikke er autorisert serviceleverandører for Garmin, eller (v) skade på et produkt som har blitt endret uten skriftlig tillatelse fra Garmin. I tillegg forbeholder Garmin seg retten til å nekte garantikrav mot produkter eller tjenester som er innhentet og/eller som brukes i strid med





lovene i et hvilket som helst land.

Dette produktet er bare beregnet på å brukes som en reisehjelp, og skal ikke brukes til eventuelle formål som krever nøyaktig måling av retning, distanse, sted eller topografi. Garmin gir ingen garantier for nøyaktigheten eller fullstendigheten til kartdataene i dette produktet.

DE GARANTIER OG RETTSMIDLER SOM ER NEDFELT HER, ER EKSKLUSIVE OG ERSTATTER ALLE ANDRE GARANTIER, UTTRYKKELIGE, UNDERFORSTÅTTE ELLER LOVPÅLAGTE, INKLUDERT ETHVERT ERSTATNINGSANSVAR SOM OPPSTÅR SOM ET RESULTAT AV GARANTIER OM SALGBARHET ELLER EGNETHET FOR ET BESTEMT FORMÅL, LOVPÅLAGTE ELLER ANDRE. DENNE GARANTIEEN GIR DEG SPESIFIKKE JURIDISKE RETTIGHETER, SOM KAN VARIERE FRA LAND TIL LAND.

UNDER INGEN OMSTENDIGHETER SKAL GARMIN HOLDES ERSTATNINGSANSVARLIG FOR EVENTUELLE TILFELDIGE, SPESIELLE ELLER INDIREKTE SKADER ELLER FØLGESKADER SOM SKYLDES BRUK, FEILAKTIG BRUK ELLER MANGLENDE EVNE TIL Å BRUKE PRODUKTET ELLER PRODUKTFEIL. NOEN STATER/LAND TILLATER IKKE ANSVARFRASKRIVELSE VED TILFELDIGE SKADER OG FØLGESKADER, OG DET ER DERFOR MULIG AT BEGRENSNINGENE OVENFOR IKKE GJELDER FOR DEG.

Garmin forbeholder seg retten til, etter egen vurdering, å reparere eller erstatte (med et nytt eller nylig reparert produkt) enheten eller programvaren, eller tilby full refusjon av kjøpesummen. DETTE RETTSMIDDELET ER DITT ENESTE RETTSMIDDEL VED EVENTUELLE GARANTIBRUDD.

Hvis du ønsker garantiservice, kan du kontakte din nærmeste autoriserte Garmin-forhandler eller ringe Garmins produktsupport for å få instruksjoner om frakt og et RMA-sporingsnummer. Pakk inn enheten godt, og legg ved en kopi av kvitteringen, som kreves som kjøpsbevis for å kunne motta garantiservice. Skriv sporingsnummeret tydelig på utsiden av pakken. Send enheten med betalt porto til et hvilket som helst Garmin-verksted som tilbyr garantiservice.

Kjøp på Internett-auksjoner: Produkter som er kjøpt gjennom Internett-auksjoner, kvalifiserer ikke til rabatter eller andre spesialtilbud fra Garmins garanti dekning. Bekreftelser fra auksjoner på Internett godtas ikke som dokumentasjon i garantisaker. Det kreves en original kvittering eller en kopi

av kvitteringen fra det opprinnelige utsalgsstedet for at en reparasjon skal dekkes av garantien. Garmin vil ikke erstatte manglende komponenter fra en pakke som er kjøpt via en auksjon på Internett.

Internasjonale kjøp: En separat garanti kan gis av internasjonale distributører for enheter som er kjøpt utenfor USA, avhengig av landet. Hvis aktuelt, gis denne garantien av den lokale distributøren, og denne distributøren utfører lokal service på enheten. Distributørgarantier er bare gyldige i området for tiltenkt distribusjon. Enheter som er kjøpt i USA eller Canada, må returneres til Garmin-servicesenteret i Storbritannia, USA, Canada eller Taiwan.

Viktig sikkerhets- og produktinformasjon



VARNING

Om du inte undviker följande farliga situationer kan det resultera i en olycka eller kollision som kan sluta med dödsfall eller allvarlig personskada.

Varningar vid installation och användning

- När du installerar enheten i ett fordon måste enheten placeras på ett säkert sätt. Den får inte blockera förarens sikt eller förhindra användningen av fordonets instrument, som ratt, pedaler och växelspak. Enheten får ej placeras framför eller ovanför krockkuddar. (Se illustration.)



Får inte monteras framför det ställe där fordonets krockkudde utlöses.

- Fästet på vindrutan kan under vissa omständigheter lossna. Placera inte fästet där det skulle distrahera föraren om det lossnade. Håll vindrutan ren så bidrar det till att fästet sitter kvar på vindrutan.
- Använd alltid ditt bästa omdöme och manövrera fordonet på ett säkert sätt. **Låt inte enheten distrahera dig under tiden du kör och var alltid aktsam på alla körförhållanden.** Minimera den tid du tittar på enhetens skärm under tiden du kör.
- Du ska inte lägga in mål, ändra inställningar eller använda funktioner som kräver långvarig användning av enhetens kontroller under tiden du kör. Kör av på ett säkert och lagligt sätt innan du försöker dig på sådana åtgärder.





- När du navigerar ska du noggrant jämföra information som enheten visar med alla tillgängliga navigeringskällor inklusive vägskytlor, avstängda vägar, vägförhållanden, trafikstockning, väderleksförhållanden och andra faktorer som kan påverka säkerheten under körning. Åtgärda alltid för säkerhets skull alla avvikelser innan du fortsätter navigeringen och uppmärksamma alla vägskytlor och vägförhållanden.
- Enheten är utformad för att ge ruttförslag. Den ersätter inte förarens uppmärksamhet och goda omdöme. **Följ inte ruttförslag om de medför en osäker eller olaglig manöver eller skulle placera fordonet i en situation som inte är säker.**

Batterivarningar

I din GPS-enhet används batterier som du kan byta. Om dessa riktlinjer inte följs kan batteriernas livslängd förkortas eller så kan de orsaka skada på enheten, brand, kemisk brännskada, elektrolytläckage och/eller personskada.

- Utsätt inte enheten för varma källor och lämna den inte på en varm plats, t.ex. i en bil parkerad i solen. För att förhindra att skador uppstår ska enheten tas med från bilen eller skyddas från direkt solljus, till exempel genom att läggas i handskfacket.
- Använd inte ett vasst föremål när du tar bort batteriet.
- Enheten eller batteriet får inte punkteras eller utsätts för eld.
- Håll batterierna utom räckhåll för barn.
- Du får inte ta isär, punktera eller skada batterierna.
- Använd endast rätt sorts batteri vid byte. Om du använder ett annat batteri finns risk för brand eller explosion.
- Utbytbara knappcellsbatterier kan innehålla perkloratmaterial. Särskild hantering kan gälla. Se www.dtsc.ca.gov/hazardouswaste/perchlorate.
- Kontakta lokala avfallsmyndigheter för information om var du kan kasta enheten/batteriet i enlighet med tillämpliga lokala lagar och bestämmelser.
- Vidare kan GPS-enheten ha ett internt batteri som du inte kan byta, som t.ex. används för realtidsklockan. Försök inte ta bort ett batteri som inte går att byta ut av användaren.

OBS!

Lagliga begränsningar för montering på vindrutan

Innan du använder sugkoppsfästet på vindrutan bör du kontrollera vilka regler som finns för det där du använder enheten. I vissa områden är det förbjudet att använda

sugkoppsfästen på vindrutan på fordon under färd, i vissa områden är sugkoppsfästen endast tillåtna på vissa delar av vindrutan och i vissa andra områden finns det begränsningar för placering av objekt på vindrutan som skymmer sikten. **DET ÄR DITT ANSVÄR ATT MONTERA GARMIN-ENHETEN PÅ ETT SÄTT SOM FÖLJER ALLA TILLÄMPBARA LAGAR OCH REGLER.** Om det behövs kan du använda andra Garmin-fästordningar för montering på instrumentbrädan eller ett friktionsfäste. Du måste alltid montera Garmin-enheten på en plats där den inte skymmer sikten. Garmin påtar sig inget ansvar för några böter, straffavgifter eller skador som kan uppstå på grund eventuella lagar, regler eller förordningar som gäller för användandet av Garmin-enheten.

Information om kartdata

Garmin använder en kombination av privata datakällor och datakällor från myndigheter. Så gott som alla datakällor innehåller en del felaktiga eller ofullständiga data. I vissa länder är fullständig och exakt kartinformation inte tillgänglig eller överkomligt dyr.

Överensstämmelseförklaring

Härmed intygar Garmin att den här produkten uppfyller de grundläggande kraven och andra tillämpliga föreskrifter i direktiv 1999/5/EG. Den fullständiga överensstämmelseförklaringen för din Garmin-produkt finns på Garmins webbplats: www.garmin.com/declaration-of-conformity.

Begränsad garanti

Den här Garmin-produkten garanteras vara fri från defekter i material och utförande i ett år från inköpsdatumet. Under denna tid kommer Garmin efter eget gottfinnande att reparera eller ersätta komponenter som inte fungerar under normal användning. Sådana reparationer eller ersättningar görs utan någon avgift för kunden vad gäller delar eller arbete, förutsatt att kunden står för alla transportkostnader. Den här garantin gäller **inte** för: (i) kosmetiska skador, t.ex. repor, hack och bulor, (ii) förbrukningsdelar, t.ex. batterier, såvida inte produktskadan uppstått p.g.a. defekter i material eller arbete, (iii) skada orsakad av olycka, missbruk, vatten, översvämning, brand eller andra naturliga händelser eller yttre orsaker, (iv) skada orsakad av service utförd av någon som inte är behörig serviceleverantör åt Garmin eller (v) skada på en produkt som har modifierats eller ändrats utan skriftligt tillstånd från Garmin. Garmin förbehåller sig dessutom rätten att avslå garantianspråk avseende produkter eller tjänster som anskaffats och/eller använts på något sätt som strider mot



något lands lagar.

Denna produkt är endast avsedd att användas som hjälp vid resa och får inte användas till något ändamål som kräver exakt mätning, av riktning, distans, plats eller topografi. Garmin garanterar inte exaktitet eller fullständighet för kartdata i denna produkt.

GARANTIERN OCH GOTTGÖRELSERNA SOM ANGES HÄR GÄLLER MED ENSAMRÄTT OCH I STÄLLET FÖR ALLA ANDRA GARANTIER, UTTRYCKLIGA, UNDERFÖRSTÅDDA ELLER LAGSTIFTADE, INKLUSIVE ALL ANSVARSSKYLDIGHET SOM HÄRRÖR FRÅN NÅGON GARANTI OM SÄLJBARHET ELLER LÄMPLIGHET FÖR ETT VISST ANDAMÅL, LAGSTIFTAD ELLER ANNAN. DENNA GARANTI GER DIG SPECIFIKA LAGLIGA RÄTTIGHETER SOM KAN VARIERA FRÅN STAT TILL STAT.

UNDER INGA OMSTÄNDIGHETER SKA GARMIN VARA ANSVARSSKYLDIGT FÖR NÅGRA TILFÄLLIGA, SPECIELLA, INDIKRETA SKADOR ELLER FÖLJDSKADOR, VÄRE SIG DE ORSAKAS AV ANVÄNDNING, MISSBRUK ELLER OFÖRMÅGA ATT ANVÄNDA DENNA PRODUKT ELLER AV DEFEKTER I PRODUKTEN. VISSA STATER TILLÅTER INTE BEGRÄNSNING AV TILFÄLLIGA SKADOR ELLER FÖLJDSKADOR, SÅ OVANSTÅENDE BEGRÄNSNINGAR KANSKE INTE GÄLLER DIG.

Garmin har efter eget gottfinnande ensamrätt att reparera eller ersätta (med en ny eller nyrenoverad ersättningsprodukt) enheten eller programvaran eller erbjuda full återbetalning av inköpspriset. DENNA KOMPENSATION ÄR DIN ENDA KOMPENSATION FÖR EN ÖVERTRÄDELSE AV GARANTIN.

Erhåll garantiservice genom att kontakta din lokala, Garmin- auktoriserade återförsäljare eller ring till Garmin Produktsupport för anvisningar angående frakt och ett RMA-nummer. Förpacka enheten noga med en kopia av originalkvittot. Kvittot krävs som inköpsbevis för garantireparationer. Skriv RMA-numret tydligt på paketets utsida. Skicka enheten med frakten betald till valfritt Garmin garantiserviceställe.

Inköp via online-auktioner: Produkter som inköps via online-auktioner är inte kvalificerade för rabatter eller andra specialerbjudanden från Garmin-garanti. Bekräftelse på online-auktion godkänns inte som garantiverifikation. Om du vill ha garantiservice måste du ha det ursprungliga inköpskvittot, eller en kopia av den,

från ursprungsåterförsäljaren. Garmin ersätter inte saknade komponenter från en förpackning som köpts via en online-auktion.

Internationella inköp: En separat garanti kan tillhandahållas av internationella distributörer för enheter som inköpts utanför USA beroende på land. Om tillämpligt tillhandahålls denna garanti av den lokala, inhemska distributören och denna distributör tillhandahåller service lokalt för din enhet. Distributörsgarantier är endast giltiga i det avsedda distributionsområdet. Enheter som inköpts i USA eller Kanada måste returneras till Garmins servicecenter i Storbritannien, USA, Kanada eller Taiwan för service.

Ważne informacje dotyczące bezpieczeństwa i produktu

⚠ OSTRZEŻENIE

Nieprzestrzeganie poniższych zaleceń może być źródłem zagrożeń prowadzących do wypadku lub kolizji, a co za tym idzie do śmierteli lub poważnych obrażeń ciała.

Ostrzeżenia dotyczące instalacji i obsługi urządzenia

- Urządzenie należy zamontować w samochodzie w bezpiecznym miejscu, aby nie ograniczało widoczności w czasie jazdy ani nie utrudniało dostępu do elementów służących do obsługi pojazdu, takich jak kierownica, pedały czy dźwignia zmiany biegów. Nie wolno umieszczać urządzenia w miejscach, w których są zamontowane poduszki powietrzne, ani nad nimi. (Patrz rysunek.)

Nie należy montować urządzenia w miejscu, w którym zasłania ono pole widzenia kierowcy.



Nie należy kłaść urządzenia luzem na desce rozdzielczej samochodu.

Nie należy montować urządzenia w obszarze działania poduszek powietrznych.

- Uchwyt samochodowy nie powinien być na stałe zamocowany na szybie przedniej pojazdu. Nie należy umieszczać uchwytu w miejscu, w którym — w razie jego wypadku — może spowodować rozproszenie uwagi kierowcy. Należy dbać o czystość szyby przedniej, aby





zapewnić prawidłową przyczepność uchwytu.

- Należy zawsze samemu oceniać sytuację i bezpiecznie kierować pojazdem. **Podczas jazdy należy zawsze koncentrować się na bieżącej sytuacji na drodze, uważając, aby nie dopuścić do rozproszenia swojej uwagi przez komunikaty urządzenia.** Czas obserwacji ekranu urządzenia podczas jazdy należy ograniczyć do minimum.
- Podczas jazdy nie należy wprowadzać nowych pozycji, zmieniać ustawień ani korzystać z funkcji urządzenia, których obsługa wymaga poświęcenia dużej ilości czasu. Przed przystąpieniem do wykonywania takich czynności należy zatrzymać samochód w sposób bezpieczny i zgodny z przepisami.
- Podczas podróży należy dokładnie porównywać informacje pokazywane na wyświetlaczu ze wszystkimi innymi dostępnymi źródłami informacji, w tym ze znakami drogowymi, znakami zamkniętych dróg, warunkami pogodowymi i innymi czynnikami mającymi wpływ na bezpieczną jazdę. Ze względów bezpieczeństwa przed kontynuowaniem jazdy z użyciem urządzenia należy rozstrzygnąć wszelkie wątpliwości oraz stosować się do znaków i warunków na drodze.
- Urządzenie ma za zadanie przekazywanie wskazówek dotyczących trasy przejazdu. Nie zwalnia to jednak kierowcy z obowiązku zachowania pełnej koncentracji i rozważli. **Nie kierować się wskazówkami dotyczącymi trasy, jeśli proponują one niebezpieczny lub niedozwolony prawem manewr albo stawiają pojazd w niebezpiecznej sytuacji.**

Ostrzeżenia dotyczące baterii

Twoje urządzenie GPS działa z bateriami, które mogą być wymieniane przez użytkownika. Nieprzestrzeganie poniższych zaleceń może doprowadzić do skrócenia czasu sprawnego działania baterii, a nawet grozić uszkodzeniem urządzenia, pożarem, oparzeniem substancjami chemicznymi, wyciekami elektrolitu i/lub zranieniem.

- Urządzenia nie należy pozostawiać w pobliżu źródeł ciepła ani w miejscach narażonych na działanie wysokiej temperatury, np. w samochodzie zaparkowanym na słońcu. Aby uniknąć ryzyka uszkodzenia urządzenia, należy je wyjąć z samochodu albo ukryć w miejscu nienarażonym na bezpośrednie działanie promieni słonecznych, np. w schowku w desce rozdzielczej.
- Baterii nie wolno wyciągać przy użyciu ostro

zakończonego przedmiotu.

- Nie wolno przedziurawiać urządzenia i baterii ani wrzucać ich do ognia.
- Baterie należy przechowywać w miejscu niedostępnym dla dzieci.
- Nie wolno rozbiierać baterii na części, przedziurawiać ani w jakikolwiek inny sposób naruszać integralności ich budowy.
- Baterię oryginalną można zastąpić wyłącznie baterią zamienną odpowiedniego typu. Użycie innej baterii wiąże się z niebezpieczeństwem pożaru bądź eksplozji.
- Wymienne baterie pastylkowe mogą zawierać nadchloran. Kłóczy się z niebezpiecznym sposobem postępowania. Patrz strona www.dtc.ca.gov/hazardouswaste/perchlorate.
- Zużyte urządzenie/baterię nienadającą się do dalszego użytku należy przekazać do punktu utylizacji i powrotnego przetwarzania odpadów zgodnie z prawem i przepisami obowiązującymi na danym obszarze.
- Ponadto urządzenie GPS może zawierać wewnętrzną, niewymienialną przez użytkownika baterię, służącą np. do wyświetlania zegara czasu rzeczywistego
Podejmowanie jakichkolwiek prób wymontowania tej baterii jest zabronione.

UWAGA

Ograniczenia prawne w zakresie montażu urządzenia na szybie przedniej samochodu

Przed przytwierdzeniem do szyby przedniej samochodu uchwytu montażowego z przysawką należy zapoznać się ze wszystkimi regulującymi tę kwestię przepisami, które obowiązują w miejscu odbywania podróży. Niektóre przepisy krajowe zakazują jazdy samochodem, do którego szyby przedniej przytwierdzono uchwyt montażowy z przysawką. Inne przepisy krajowe jasno precyzują, w których miejscach na szybie przedniej można zamontować taki uchwyt. W wielu krajach prawo przewiduje określone ograniczenia w zakresie przytwierdzania przedmiotów do szyby przedniej samochodu w sposób, który mógłby utrudnić kierowcy obserwację drogi. **TO UŻYTKOWNIK MA OBOWIĄZEK ZAPEWNIENIA ZGODNOŚCI SPOSOBU MONTAŻU URZĄDZENIA MARKI GARMIN ZE WSZYSTKIMI OBOWIĄZUJĄCYMI PRZEPISAMI I ROZPORZĄDZENIAMI.** Czasami może być konieczne wykorzystanie dostępnych dla urządzeń marki Garmin akcesoriów do montażu na desce rozdzielczej samochodu bądź uchwytu specjalnego, pozbawionego przysawki.





Niezależnie od obowiązujących regulacji prawnych urządzenie marki Garmin należy zawsze montować w miejscu, w którym nie utrudni ono kierowcy obserwacji drogi. Firma Garmin nie ponosi jakiegokolwiek odpowiedzialności za jakiegokolwiek szkody powstałe czy mandaty/kary nałożone na użytkownika w wyniku niezamierzonej jakiegokolwiek krajowych lub lokalnych przepisów bądź rozporządzeń mających zastosowanie do urządzenia marki Garmin.

Dane kartograficzne

Firma Garmin wykorzystuje różne rządowe i prywatne źródła danych. Praktycznie wszystkie źródła danych zawierają pewne niedokładne lub niepełne dane. W niektórych krajach pełne i dokładne dane kartograficzne nie są dostępne lub ich cena jest zaporowa.

Deklaracja zgodności

Firma Garmin niniejszym deklaruje, że ten produkt spełnia zasadnicze wymagania dyrektywy 1999/5/WE i inne określone w niej warunki. Treść deklaracji zgodności można znaleźć w sekcji poświęconej produktowi na stronie internetowej firmy Garmin pod adresem: www.garmin.com/declaration-of-conformity.

Ograniczona gwarancja

Firma Garmin gwarantuje, że jej produkt będzie pozbawiony jakichkolwiek usterek materiałowych lub funkcjonalnych przez okres roku począwszy od dnia zakupu. W przeciągu tego czasu firma Garmin w ramach wyłączności zobowiązuje się do naprawy lub wymiany elementów, które uległy awarii w trakcie normalnego użytkowania. W przypadku tego typu naprawy lub wymiany klient będzie zwolniony od opłat za części i robociznę, jednakże z zastrzeżeniem, że ponosi odpowiedzialność za koszty transportu. Niniejsza gwarancja nie obejmuje: (i) powierzchniowych uszkodzeń, takich jak zadrapania, nacięcia lub wgniecenia; (ii) części podlegających zużyciu, takich jak baterie, chyba że uszkodzenie produktu nastąpiło wskutek wady materiałowej lub produkcyjnej; (iii) uszkodzeń powstałych wskutek wypadku, nadużycia, niewłaściwego użycia, zalania wodą, powodzi, pożaru lub innych zjawisk pogodowych bądź przyczyn zewnętrznych; (iv) uszkodzeń powstałych na skutek wykonania naprawy przez nieautoryzowany serwis; (v) uszkodzeń produktu, który został zmodyfikowany lub zmieniony bez uzyskania pisemnej zgody od firmy Garmin. Ponadto firma Garmin zastrzega sobie prawo do odrzucenia zgłoszeń reklamacyjnych dotyczących produktów lub usług uzyskanych i/lub używanych wbrew prawu obowiązującym w dowolnym kraju. Ten produkt jest przeznaczony do wykorzystania wyłącznie

jako pomoc nawigacyjna i nie powinien być wykorzystywany do jakichkolwiek celów wymagających dokładnych pomiarów kierunku, odległości czy pozycji. Firma Garmin nie udziela żadnej gwarancji dotyczącej dokładności lub kompletności danych map dostarczonych w tym produkcie.

ZAWARTE W NIJIEJSZYM DOKUMENCIE GWARANCJE I ŚRODKI ZADOSĆCZYNIENIA SĄ WYŁĄCZNE ORAZ ZASTĘPUJĄ WSZELKIE INNE GWARANCJE WYRAŻNE, DOROZUMIANE, LUB USTAWOWE, W TYM ODPOWIEDZIALNOŚĆ WYNIKAJĄCA Z GWARANCJI PRZYDATNOŚCI HANDLOWEJ I PRZYDATNOŚCI DO KONKRETNEGO CELU, USTAWODAWSTWA LUB INNYCH ŹRÓDEŁ. NINIEJSZA GWARANCJA ZAPEWNIĄ UŻYTKOWNIKOWI OKREŚLONE PRAWA, KTÓRE MOGĄ SIĘ RÓŻNIC W ZALEŻNOŚCI OD REGIONU. W ŻADNYM PRZYPADKU FIRMA GARMIN NIE PONOSI ŻADNEJ ODPOWIEDZIALNOŚCI ZA JAKIEKOLWIEK SZKODY PRZYPADKOWE, SPECJALNE, POŚREDNIE LUB WYNIKOWE POWSTAŁE W WYNIKU PRAWDŁOWEGO LUB NIEPRAWDŁOWEGO UŻYTKOWANIA, BRAKU MOŻLIWOŚCI KORZYSTANIA Z PRODUKTU LUB USTEREK W PRODUKCJE. NIEKTÓRE PAŃSTWA NIE ZEZWALAJĄ NA WYKLUCZENIE SZKOD PRZYPADKOWYCH LUB WYNIKOWYCH ANI NA OGRANICZENIE WĄŻNOŚCI GWARANCJI DOROZUMIANYCH, TOTEŻ POWYŻSZE OGRANICZENIA MOGĄ NIE ZNAJDOWAĆ ZASTOSOWANIA W KONKRETNYM PRZYPADKU.

Firma Garmin zastrzega sobie prawa wyłączności do naprawy i wymiany urządzenia (na nowy lub odnowiony produkt) i oprogramowania lub do zaoferowania sumy równej pełnej kwocie zakupu według własnego uznania. W PRZYPADKU NARUSZENIA GWARANCJI STANOWI TO JEDYNY ŚRODEK ZADOSĆCZYNIENIA DLA UŻYTKOWNIKA.

W celu skorzystania z usług gwarancyjnych należy skontaktować się z lokalnym, autoryzowanym dealerem firmy Garmin lub skontaktować się telefonicznie z działem pomocy technicznej firmy Garmin w celu uzyskania informacji o wysyłce i numeru reklamacji RMA. Należy bezpiecznie zapakować urządzenie i dołączyć do niego kopię dowodu zakupu (np. paragonu), który jest niezbędny do uzyskania odpowiednich napraw gwarancyjnych. Na opakowaniu należy wyraźnie zapisać numer reklamacji. Następnie urządzenie należy wysłać z góry opłaconą przesyłką do dowolnego



serwisu gwarancyjnego firmy Garmin.

Zakupy na aukcjach internetowych: Produkty nabyte za pośrednictwem aukcji internetowych nie podlegają rabatom i nie są objęte ofertami specjalnymi z zakresu gwarancji firmy Garmin. Potwierdzenia transakcji na aukcjach internetowych nie stanowią podstawy dla udzielenia gwarancji. Aby skorzystać z naprawy gwarancyjnej, należy przedłożyć oryginalną lub kopię paragonu sprzedawcy wystawionego przez sprzedawcę. Firma Garmin nie wymienia brakujących części w urządzeniach nabytych drogą aukcji internetowych.

Zakupy międzynarodowe: Zależnie od kraju do urządzeń zakupionych poza terenem USA mogą być dołączane osobne gwarancje. W stosownych przypadkach gwarancji tych udziela lokalni dystrybutorzy krajowi i to na nich spoczywa obowiązek świadczenia usług serwisowych związanych z urządzeniem. Gwarancje udzielane przez dystrybutorów są ważne wyłącznie na obszarze, w którym prowadzą swoją działalność dystrybucyjną. Urządzenia zakupione w USA lub Kanadzie należy zwrócić do centrum serwisowego firmy Garmin w Wielkiej Brytanii, USA, Kanadzie lub Tajwanie w celu ich serwisowania.

Důležité bezpečnostní informace a informace o produktu

VAROVÁNÍ

Pokud se nevyhnete následujícím nebezpečným situacím, můžete se vystavit nebezpečí nehody nebo srážky, která může vést ke smrti nebo vážnému zranění.

Varování pro instalaci a obsluhu

• Instalujete-li zařízení ve vozidle, bezpečně ho umístěte tak, aby nepřekáželo řidiči ve výhledu na silnici nebo nenežasovalo do prvků pro řízení vozidla, jako je volant, pedály nebo řadič páka. Neumíst'ujte zařízení před ani nad airbagy. (Viz schéma.)

Nemontujte do míst, kde může blokovat řidičovo zorné pole.



Nemíst'ujte je nezabezpečeně na palubní desku vozidla.

Nemontujte je do zóny určené pro nafouknutí airbagů.

- Za žádných okolností nesmí držák na čelní sklo zůstat připojen k čelnímu sklu. Neumíst'ujte držák tam, kde

by mohl odvádět pozornost, pokud byste jej odstranili. Udržujte čelní sklo čisté, abyste zajistili, že bude držák na předním skle dobře držet.

- Vozidlo řiďte vždy podle svého nejlepšího úsudku a bezpečně. **Neodvolte, aby zařízení odpovídalo vaší pozornost a neustále se plně v'uje řízení.** Během řízení omezte čas sledování obrazovky zařízení na minimum.
- Během řízení do přístroje nezařazujte nové destinace, neměňte nastavení ani nepoužívejte jakékoli funkce, které vyžadují delší obsluhu zařízení. Předtím, než se pusťte do podobných úkonů, zaparkujte na bezpečném a povoleném místě.
- Během jízdy za pomoci navigace pečlivě srovnávejte informace zobrazené v zařízení se všemi ostatními zdroji navigace, včetně místního značení, uzávěrek cest, dopravní situace, zhušťování dopravy, aktuálního počasí a dalších faktorů, které by mohly ovlivnit bezpečnost řízení. Z bezpečnostních důvodů vždy před pokračováním v cestě vyřešte veškeré nesrovnalosti a podříďte se místnímu značení a dopravní situaci.
- Zařízení je sestaveno tak, aby navrhovalo možné trasy. Zařízení nemůže nahradit mltnost řidičovy pozornosti a zdravého úsudku. **Nesledujte návrhy tras, pokud tyto návrhy obsahují nebezpečný nebo nezákonný manév'r nebo by mohly uvést vozidlo do nebezpečné situace.**

Upozornění k používání baterii

Zařízení GPS používá baterie vyměnitelné uživatelem. Pokud byste se neřídili těmito pokyny, mohlo by dojít ke zkrácení životnosti baterii nebo k nebezpečí poškození zařízení, požáru, chemickému spálení, k vytečení elektrolytu nebo k úrazu.

- Nevystavujte zařízení působení tepleného zdroje a nenechávejte ho na místech s vysokou teplotou, například na slunci v opuštěném vozidle. Chcete-li se vyhnout poškození, odstraňte zařízení z vozidla a nenechávejte ho na místech vystaveným přímému slunečnímu záření, například na palubní desce.
- K vyjmutí baterii nepoužívejte ostré předměty.
- Zařízení nebo baterie nepropichujte nebo nespalujte.
- Baterie udržujte mimo dosah dětí.
- Baterie nerozebírejte, nepropichujte ani neničte.
- Baterii vyměňte pouze za odpovídající náhradní baterii. Použití jiné baterie představuje riziko požáru nebo výbuchu.
- Vyměnitelné knoflíkové baterie mohou obsahovat





chloristanový materiál. Může být vyžadována speciální manipulace. Další informace naleznete na adrese www.dtc.ca.gov/hazardouswaste/perchlorate.

- Kontaktujte místní středisko pro likvidaci odpadů, pokud chcete zařízení/baterii zlikvidovat v souladu s platnými místními zákony a předpisy.
- Kromě toho může zařízení GPS interní uživatelem nevyměnitelnou baterii používat pro různé účely, např. jako hodiny reálného času. Neodstraňujte nebo se nepokoušejte odstranit uživatelem nevyměnitelnou baterii.

UPOZORNĚNÍ

Legislativní omezení pro montáž na čelní sklo

Před připevněním přísavného držáku na čelní sklo si prostudujte státní a místní zákony a nařízení oblasti, kudy projedíte. Zákony v některých státech zakazují u motorových vozidel používat přísavné držáky na čelním skle vozidla. V jiných státech je umístění přísavného držáku specifikováno zákonem. V mnoha ostatních státech platí nařízení, která omezují umístění objektů na čelní sklo, pokud překážejí řidičovi ve výhledu. **JE ODPOVĚDNOSTI UŽIVATELE, ABY PŘI PŘÍPEVNĚNÍ ZAŘÍZENÍ DODRŽOVAL VŠECHNY PLATNÉ ZÁKONY A NAŘÍZENÍ.** Pokud je to vyžadováno, lze pro zařízení použít jiné možnosti upevnění společnosti Garmin na palubní desku. Zařízení Garmin připevněte vždy tak, aby řidičovi nepřekáželo ve výhledu. Společnost Garmin nenese žádnou odpovědnost za případné poplatky, pokuty či škody způsobené použitím zařízení Garmin v rozporu se státními či místními zákony a nařízeními vztahujícími se k používání tohoto zařízení.

Informace o mapových datech

Společnost Garmin využívá kombinaci vládních a soukromých datových zdrojů. V podstatě všechny zdroje dat obsahují určité nepřesné nebo neúplné údaje. Kompletní a přesné informace nejsou v některých zemích vůbec k dispozici nebo jsou nepřiměřeně nákladné.

Prohlášení o shodě

Společnost Garmin tímto prohlašuje, že výrobek odpovídá základním požadavkům a dalším relevantním ustanovením směrnice 1999/5/EC. Pro zobrazení úplného Prohlášení o shodě navštivte webovou stránku společnosti Garmin pro daný výrobek Garmin: www.garmin.com/declaration-of-conformity.

Omezená záruka

Na výrobek společnosti Garmin je poskytována záruka, že bude bez vad materiálu a zpracování po dobu jednoho roku

od data zakoupení. Společnost Garmin si vyhrazuje výhradní právo opravit nebo vyměnit jakoukoli součást, která při běžném používání selže. Náklady za práci a opravy a výměnu dílů nebudou účtovány zákazníkovi s výhradou, že zákazník bude zodpovědný za jakékoli přepravní náklady. Tato záruka se **nevztahuje** na: (i) kosmetické vady jako poškrábání, odfení a promáčknutí; (ii) spotřební součásti, jako baterie, pokud nedošlo k poškození v důsledku vady materiálu nebo zpracování; (iii) poškození způsobené nehodou, nedbalostí, nesprávným používáním, vodou, záplavou, ohněm nebo jinými přírodními živly a vnějšími vlivy; (iv) poškození způsobené provozováním služeb poskytovaných neautorizovaným pro společnost Garmin; nebo (v) poškození výrobku, který byl upraven nebo změněn bez písemného svolení společnosti Garmin. Společnost Garmin si navíc vyhrazuje právo odmítnout reklamační nároky na produkty nebo služby, které byly získány a/nebo jsou používány v rozporu se zákony jiné země.

Tento výrobek slouží jako cestovní pomůcka a nesmí se používat k jakýmkoli účelům vyžadujícím přesné měření směru, vzdálenosti, police nebo mistopisu. Společnost Garmin neposkytuje záruku na přesnost nebo úplnost mapových dat v tomto výrobku.

ZÁRUKY A NAHRADY UVEDENÉ V TOMTO DOKUMENTU JSOU VÝHRADNĚ A NAHRAZUJÍ VŠECHNY OSTATNÍ VÝSLOVNĚ PŘEDPOKLADANÉ NEBO ZÁKONNĚ ZÁRUKY, VČETNĚ JAKÉKOLI ODPOVĚDNOSTI VYPLYVAJÍCÍ Z OBCHODNÍCH ZÁRUK NEBO ZÁRUK VHDNOSTI PRO URČITÝ ÚČEL, ZÁKONNÝCH NEBO JINÝCH ZÁRUK. TATO ZÁRUKA VAM POSKYTUJE SPECIFICKÁ ZÁKONNÁ PRÁVA, KTERÁ SE MOHOU V RŮZNÝCH STÁTECH LIŠIT.

SPOLEČNOST GARMIN NENÍ V ŽÁDNÉM PŘÍPADĚ ODPOVĚDNÁ ZA JAKÉKOLI NAHODNÉ, ZVLÁŠTNĚ, NEPŘÍMÉ NEBO NÁSLEDNĚ ŠKODY ZPŮSOBENÉ POUŽÍVÁNÍM, NESPRÁVNÝM POUŽÍVÁNÍM NEBO NEMOŽNOSTI POUŽÍT TENTO VÝROBEK NEBO ŠKODY ZPŮSOBENÉ VADOU VÝROBKU. V NĚKTERÝCH STÁTECH NENÍ PVOLENO VYLouČENÍ ODPOVĚDNOSTI ZA NAHODNÉ NEBO NÁSLEDNĚ ŠKODY, V TAKOVÉM PŘÍPADĚ SE VÁS VYŠE UVEDENÉ OMEZENÍ ODPOVĚDNOSTI NETYKÁ. Společnost Garmin si ponechává vylučné právo podle vlastního uvážení opravit nebo nahradit (novými nebo renovovanými náhradami výrobků) zařízení nebo softwaru





nebo nabídnout plnou náhradu nákupní ceny. TENTO NÁROK BUDE VAŠIM JEDINÝM A VYLUCNÝM NÁROKEM PŘI JAKÉMKOLI PORUŠENÍ ZÁRUKY. Chcete-li uznat záruční opravu, obraťte se na místního autorizovaného prodejce výrobků Garmin nebo zavolejte na oddělení podpory produktů společnosti Garmin s žádostí o zaslání pokynů a reklamačního čísla RMA. Zařízení řádně zabalte a přiložte kopii původní účtenky, která je pro záruční opravu nutná jako doklad o zakoupení. Vnější stranu balíku viditelně označte číslem RMA. Uhradte náklady za přepravné a odešlete zařízení do jakéhokoli záručního servisního střediska společnosti Garmin.

Zakoupení v online aukci: U výrobků zakoupených prostřednictvím online aukce nevzniká podle záruky společnosti Garmin nárok na slevu nebo jinou speciální nabídku. Potvrzení z online aukce nejsou k ověření záruky přijímány. Chcete-li uznat záruční opravu, je nutný originál nebo kopie původní účtenky od původního prodejce výrobků. Společnost Garmin neposkytne náhradu za chybějící součásti z jakéhokoli balení zakoupeného prostřednictvím aukce online.

Zakoupení v jiném státě: Na zařízení zakoupená mimo území Spojených států může být poskytnuta samostatná záruka mezinárodními distributory v závislosti na zemi zakoupení. Pokud je to možné, je tato záruka poskytována místním vnitrostátním distributorem a tento distributor také zajišťuje servis zařízení. Záruky distributora jsou platné pouze na území předpokládané distribuce. Zařízení zakoupená ve Spojených státech a Kanadě musí být na servis vráceny servisnímu středisku společnosti Garmin ve Spojeném království, Spojených státech, Kanadě nebo Tchaj-wanu.

Pravila techniky bezpečnosti a svědění ob izdelii

⚠️ ВНИМАНИЕ!

Если следующие потенциально опасные для здоровья ситуации не будут предотвращены, они могут привести к несчастному случаю или аварии и, как следствие, к получению травм или летальному исходу.

Предупреждения относительно установки и использования

- При установке устройства в автомобиле разместите его аккуратно таким образом, чтобы оно не заслоняло обзор водителю и не создавало помех для работы органов управления автомобилем (руль, педали и рычаг переключения передач). Не располагайте устройство

перед подушками безопасности или над ними.
(См. схему)

Не устанавливайте устройство в тех местах, где оно будет закрывать обзор для водителя.



Не размещайте незакрепленное устройство на приборной панели.

Не устанавливайте устройство на пути раскрытия подушек безопасности.

- В некоторых случаях требуется снять крепление с лобового стекла. Не помещайте крепление в таком месте, где его снятие в случае необходимости может вызвать затруднения. Следите за тем, чтобы лобовое стекло было чистым, иначе крепление может упасть с него.
- Всегда полагайтесь на здравый смысл и аккуратно управляйте автомобилем. **Не отвлекайтесь на устройство во время движения и всегда внимательно следите за дорогой.** Сведите к минимуму время, затрачиваемое на наблюдение экрана устройства во время движения
- Во время движения не следует заниматься вводом данных о местах назначения, изменением настроек и использованием любых функций, требующих длительного использования элементов управления устройства. Прежде чем приступить к использованию таких функций, припаркуйтесь в безопасном месте в соответствии с правилами дорожного движения.
- Во время навигации необходимо внимательно сравнивать информацию на экране устройства с данными всех доступных источников навигационной информации, включая дорожные знаки, оповещения о закрытии дорог, особые дорожные условия, заторы, погодные условия и другие факторы, которые могут отразиться на безопасности движения. Для обеспечения безопасности следует прояснить все расхождения, прежде чем продолжать движение по маршруту; при движении следует соблюдать требования дорожных знаков и следить за дорожной ситуацией.
- Устройство предназначено для прокладки возможных маршрутов. Оно не способно заменить внимание водителя на дороге. **Не следуйте по маршрутам, предложенным устройством, если такие маршруты предполагают небезопасные или запрещенные маневры либо создание опасной ситуации для автомобиля.**





Предупреждения относительно элементов питания

В GPS-устройстве используются элементы питания, которые подлежат замене пользователем. Несоблюдение данных указаний может привести к сокращению срока службы элементов питания или стать потенциальной причиной повреждения устройства, возгорания, химического ожога, протекания электролита и/или травмирования.

- Не подвергайте устройство воздействию высоких температур, например, не оставляйте его в жаркой солнечный день в припаркованном автомобиле. Для предотвращения повреждений храните устройство вне зоны воздействия прямых солнечных лучей, например, в бардачке автомобиля.
- Не пользуйтесь острыми предметами для извлечения элементов питания.
- Не продлевайте в элементах питания и устройстве отверстий и не сжигайте их.
- Храните элементы питания в недоступном для детей месте.
- Не разбирайте элементы питания, не продлевайте в них отверстий и не наносите иных повреждений.
- Заменяйте элемент питания только элементом питания соответствующего типа. Использование других элементов питания может привести к возгоранию или взрыву.
- Заменяемые элементы питания таблеточного типа могут содержать перхлораты. При обращении с ними может потребоваться соблюдение особых правил. См. веб-сайт www.dsc.ca.gov/hazardouswaste/perchlorate.
- Обратитесь в местную службу по переработке отходов для утилизации элементов питания или устройства в соответствии с действующими местными законами и правилами.
- Также GPS-устройство может иметь встроенный элемент питания, не подлежащий самостоятельной замене пользователем, например, для питания часов реального времени. Не извлекайте и не пытайтесь извлекать элементы питания, не подлежащие самостоятельной замене пользователем.

ПРЕДУПРЕЖДЕНИЕ.

Законодательные ограничения относительно крепления устройства на лобовом стекле

Перед установкой крепления на присоске на лобовое стекло ознакомьтесь с требованиями федерального и местного законодательства и постановлений муниципальных органов вашего региона. Законы

некоторых регионов запрещают водителям на время управления автомобилем пользоваться креплениями с присоской на лобовом стекле. Законы других регионов разрешают устанавливать крепления на присоске только в определенных местах на лобовом стекле. В некоторых регионах введены ограничения на помещение различных объектов на лобовое стекло в тех местах, где это может заслонить обзор водителю. **ОТВЕТСТВЕННОСТЬ ЗА СОБЛЮЖДЕНИЕ ПРИМЕНИМЫХ ЗАКОНОВ И ПРЕДИСАННИЙ ОТНОСИТЕЛЬНО КРЕПЛЕНИЯ УСТРОЙСТВА GARMIN НЕСЕТ ПОЛЬЗОВАТЕЛЬ.** При необходимости можно использовать наборы Garmin для крепления на приборной панели или варианты крепления за счет силы трения. Всегда устанавливайте устройство Garmin таким образом, чтобы оно не заслоняло обзор водителю. Компания Garmin не несет ответственности за возможные штрафы, взыскания или ущерб вследствие нарушения федерального или местного законодательства либо предписаний в отношении использования устройства Garmin.

Картографические данные

Компания Garmin использует данные, получаемые как из правительственных, так и частных источников. Практически все источники данных содержат в некоторой степени неточную или неполную информацию. В некоторых странах полная и точная картографическая информация недоступна или чрезмерно дорога.

Заявление о соответствии

Компания Garmin заявляет, что данное устройство соответствует всем основным требованиям и другим применимым положениям директивы 1999/5/ЕС. Для просмотра полного текста заявления о соответствии см. веб-сайт Garmin для вашего устройства Garmin по адресу: www.garmin.com/declaration-of-conformity.

Ограниченная гарантия

На данное изделие компании Garmin предоставляется гарантия на отсутствие дефектов материалов и изготовления на срок один год с момента приобретения. В течение этого периода компания Garmin будет исключительно по своему усмотрению выполнять ремонт или замену компонентов, вышедших из строя при нормальной эксплуатации. При выполнении такого ремонта или замены пользователь не будет оплачивать стоимость деталей и работы при условии, что он оплатит любые транспортные расходы. Настоящая гарантия не распространяется на: (i) косметические дефекты, такие как царапины, засечки и вмятины; (ii) расходные материалы, например батареи, за исключением случаев, когда повреждение изделия вызвано дефектом материалов



или изготовления; (iii) повреждения, ставшие следствием аварии, несоблюдения инструкций, неправильного использования, попадания воды, наводнения, пожара и прочих природных бедствий и явлений или внешних факторов; (iv) повреждения, вызванные техническим обслуживанием, выполненным персоналом, не авторизованным компаниями Garmin; (v) повреждения изделия, которое было модифицировано или изменено без письменного разрешения компаний Garmin. Кроме того компания Garmin оставляет за собой право не принимать претензии по гарантии в отношении изделий или услуг, которые были приобретены и/или использовались в нарушение законодательства страны.

Данное изделие предназначено для использования в качестве вспомогательного средства для навигации и не должно использоваться с целью точного измерения направления, расстояния, местоположения или топографических величин. Компания Garmin не предоставляет никакой гарантии относительно точности или полноты картографических данных, содержащихся в данном изделии.

ОПИСАННЫЕ В НАСТОЯЩЕМ ДОКУМЕНТЕ ГАРАНТИИ И МЕРЫ ЗАЩИТЫ ЯВЛЯЮТСЯ ИСКЛЮЧИТЕЛЬНЫМИ И ЗАМЕНЯЮТ ВСЕ ДРУГИЕ ГАРАНТИИ, ЯВНЫЕ, ПОДРАЗУМЕВАЕМЫЕ ИЛИ ПРЕДУСМОТРЕННЫЕ ЗАКОНОМ, В ТОМ ЧИСЛЕ ЛЮБУЮ ОТВЕТСТВЕННОСТЬ ПО ЛЮБЫМ ГАРАНТИЯМ ТОВАРОПРИГОДНОСТИ ИЛИ ПРИГОДНОСТИ ДЛЯ КОНКРЕТНОЙ ЦЕЛИ, ПРЕДУСМОТРЕННЫМ ЗАКОНОМ ИЛИ ИНЫМИ ДОКУМЕНТАМИ. НАСТОЯЩАЯ ГАРАНТИЯ ПРЕДОСТАВЛЯЕТ ВАМ ОПРЕДЕЛЕННЫЕ ЮРИДИЧЕСКИЕ ПРАВА, КОТОРЫЕ МОГУТ ОТЛИЧАТЬСЯ В РАЗЛИЧНЫХ ШТАТАХ И ГОСУДАРСТВАХ.

КОМПАНИЯ GARMIN НИ ПРИ КАКИХ ОБСТОЯТЕЛЬСТВАХ НЕ НЕСЕТ ОТВЕТСТВЕННОСТИ ЗА ЛЮБЫЕ ПОБОЧНЫЕ, ФАКТИЧЕСКИЕ, НЕПРЯМЫЕ ИЛИ КОСВЕННЫЕ УБЫТКИ, НЕЗАВИСИМО ОТ ТОГО, ВЫЗВАНЫ ЛИ ОНИ ИСПОЛЬЗОВАНИЕМ, НЕПРАВИЛЬНЫМ ИСПОЛЬЗОВАНИЕМ ИЛИ НЕВОЗМОЖНОСТЬЮ ИСПОЛЬЗОВАТЬ ДАННОЕ ИЗДЕЛИЕ ЛИБО ЕГО ДЕФЕКТАМИ. В НЕКОТОРЫХ СТРАНАХ ЗАПРЕЩЕНО ИСКЛЮЧЕНИЕ ОТВЕТСТВЕННОСТИ ЗА ПОБОЧНЫЙ ИЛИ КОСВЕННЫЙ УЩЕРБ. В ТАКИХ СЛУЧАЯХ ВЫШЕПРИВЕДЕННЫЕ ОГРАНИЧЕНИЯ НЕ МОГУТ БЫТЬ ПРИМЕНЕНЫ.

Компания Garmin оставляет за собой исключительное право по своему усмотрению осуществлять ремонт или замену (на новое или восстановленное устройство) изделия или программного обеспечения либо предложить полное возмещение стоимости приобретения изделия. ТАКАЯ МЕРА ЯВЛЯЕТСЯ ЕДИНСТВЕННОЙ И ИСКЛЮЧИТЕЛЬНОЙ ДЛЯ КОМПЕНСАЦИИ ЛЮБОГО НАРУШЕНИЯ ГАРАНТИИ.

Для получения гарантийного обслуживания обратитесь к местному авторизованному дилеру Garmin или в службу поддержки Garmin для получения инструкций по транспортировке и контрольного номера RMA. Надежно упакуйте устройство и копию чека, которая необходима для подтверждения факта покупки при гарантийном ремонте. Разборчиво укажите контрольный номер снаружи на упаковке. Отправьте устройство за свой счет в любой центр гарантийного обслуживания Garmin.

Покупка на аукционе в Интернете. В отношении изделий, приобретенных на аукционах в Интернете, не действуют программы скидок и другие специальные предложения по гарантийному покрытию компании Garmin. Для подтверждения приобретения изделия в целях гарантийного обслуживания нельзя использовать подтверждения покупки на аукционе в Интернете. Для получения гарантийного обслуживания необходимо наличие оригинала или копии чека, предоставленного продавцом изделия. Компания Garmin не будет заменять отсутствующие компоненты в любых комплектах, приобретенных на аукционе в Интернете.

Приобретение за границей. Для устройств, приобретенных за пределами США, международными дистрибьюторами должна предоставляться отдельная гарантия в зависимости от страны. Если применимо, настоящая гарантия предоставляется местным дистрибьютором в пределах страны, и обслуживание устройства выполняется этим дистрибьютором. Гарантии дистрибьютора действуют только в указанных зонах распространения. Устройства, приобретенные в США или Канаде, должны быть возвращены для обслуживания в сервисный центр Garmin в Великобритании, США, Канаде или на Тайване.

Važne informacije o sigurnosti i proizvodu

⚠ UPOZORENJE

Ako ne izbjegnute sljedeće potencijalno opasne situacije, može doći do nesreće ili sudara koji će rezultirati smrću ili ozbiljnom ozljedom.



Upozorenja o instalaciji u rukovanju

- Prilikom ugradnje uređaja u vozilo pazite da ga postavite tako da ne zaklanja vozačev pogled na cestu i ne ometa kontrole za upravljanje vozilom poput volana, pedala ili ručice mjenjača stupnja prijenosa. Uređaj nemojte stavljati ispred ili iza nadzračnog jastuka (vidi dijagram).

Uređaj nemojte montirati na mjesto gdje će zaklanjati vozačevo vidno polje.



Uređaj pričvrstite prije postavljanja na ploču s instrumentima.

Uređaj nemojte montirati ispred područja predviđenog za zračni jastuk.

- Nosač za vjetrobransko staklo ne smije biti pričvršćen za staklo u svim uvjetima. Nosač nemojte postavljati na mjesta na kojima će predstavljati smetnju u slučaju odvajanja. Vjetrobransko staklo treba biti čisto kako bi nosač ostao pričvršćen za njega.
- Uvijek se vodite najboljom procjenom i vozilom upravljajte na siguran način. **Nemojte dopustiti da vam uređaj odvraća pažnju tijekom vožnje i pazite da uvijek budete potpuno svjesni svih uvjeta vožnje.** Na minimum svedite vrijeme gledanja u zaslon uređaja tijekom vožnje.
- Tijekom vožnje nemojte unositi odredišta, mijenjati postavke ili pristupati funkcijama koje zahtijevaju duže korištenje kontrola uređaja. Prije takvih operacija zaustavite automobil na siguran način sukladan zakonskim propisima.
- Tijekom navigacije pažljivo usporedite informacije prikazane na uređaju sa svim dostupnim izvorima navigacije, uključujući prometne znakove, završetke cesta, uvjete na cestama, gustoću prometa, vremenske uvjete i druge čimbenike koji mogu utjecati na sigurnost u vožnji. Iz sigurnosnih razloga obavezno riješite sve nejasnoće ili pitanja prije no što nastavite s navigacijom i poštuju postavljene prometne znakove i uvjete na cesti.
- Uređaj je dizajniran za pružanje prijedloga prilikom navigacije rutom. Ne predstavlja zamjenu za pozornost vozača i njegove procjene. **Nemojte slijediti prijedloge ruta ako sadrže nesigurne ili nedopuštene manevre ili bi doveli vozilo u nesigurnu situaciju.**

Upozorenja za bateriju

Vaš GPS uređaj koristi zamjenjive baterije. Ako ne pratite ove smjernice, mogli biste skratiti vijek trajanja baterija ili

riskirati oštećenje uređaja, požar, kemijske opeklina, curenje elektrolita, i/ili ozljede.

- Uređaj nemojte izlagati izvoru vrućine ili ga držati na visokim temperaturama, recimo na suncu u vozilu bez nadzora. Kako biste spriječili oštećenja, izvadite uređaj iz vozila ili ga maknite s izravnog sunca, npr. u suvozačev pretinac.
- Baterije nemojte vaditi upotrebom oštih predmeta.
- Nemojte bušiti niti pokušati zapaliti uređaj ili bateriju.
- Baterije držite izvan dohvata djece.
- Nemojte rastavljati, bušiti niti oštećivati baterije.
- Bateriju zamijenite samo odgovarajućom zamjenskom baterijom. Upotrebom druge baterije moglo bi doći do požara ili eksplozije.
- Zamjenjive baterije u obliku kovanića mogu sadržavati perklorat. Na njih se mogu primjenjivati posebni uvjeti rukovanja. Pogledajte www.dtsc.ca.gov/hazardouswaste/perchlorate.
- Obratite se lokalnoj jedinici za odlaganje otpada radi odlaganja uređaja/baterije u skladu s važećim lokalnim zakonima i propisima.
- Osim toga, GPS uređaj možda koristi internu, višenamjensku bateriju koja nije zamjenjiva, a koja između ostalog služi i za interni sat. Ne uklanjajte i ne pokušavajte ukloniti bateriju koja nije zamjenjiva.

OBAVIJEST

Zakonska ograničenja kod montiranja na vjetrobransko staklo

Prije korištenja vakuumskog nosača za vjetrobransko staklo provjerite državne i lokalne zakone i odredbe koje vrijede na mjestu vožnje. Zakoni nekih država vozačima ne dopuštaju korištenje vakuumskih nosača na vjetrobranskim staklima u motornim vozilima. Zakoni drugih država dopuštaju postavljanje vakuumskog nosača samo na određenim mjestima na vjetrobranskom staklu. Mnoge druge države uvele su ograničenja kod smještanja objekata na vjetrobransko staklo na mjesta gdje ometaju vozačev pogled. **ODGOVORNOST JE VOZAČA DA UREĐAJ TVRTKE GARMIN MONTIRA U SKLADU SA SVIM VAŽEĆIM ZAKONIMA I ODREDBAMA.** Gdje je to potrebno, trebaju se koristiti ostali mehanizmi za montiranje na ploču s instrumentima automobila koje nudi tvrtka Garmin. Uređaj tvrtke Garmin uvijek postavite na mjesto koje neće ometati vozačev pogled na cestu. Tvrtka Garmin ne preuzima





odgovornost za novčane naknade, kazne ili štete nastale kao rezultat primjene bilo kojeg državnog ili lokalnog zakona ili odredbe vezanih uz korištenje uređaja tvrtke Garmin.

Informacije o podacima karte

Garmin koristi kombinaciju državnih i privatnih izvora podataka. Gotovo svi izvori podataka sadrže neke netočne ili nepotpune podatke. U nekim državama potpune i precizne informacije na kartama nisu dostupne ili su vrlo skupe.

Izjava o usklađenosti

Tvrtka Garmin ovim izjavljuje da ovaj proizvod udovoljava osnovnim zahtjevima i drugim relevantnim odredbama Direktive 1999/5/EC. Kako biste pogledali cijelu Izjavu o usklađenosti, posjetite web-mjesto tvrtke Garmin za vaš Garmin proizvod: www.garmin.com/declaration-of-conformity.

Ograničeno jamstvo

Za ovaj proizvod tvrtke Garmin jamči se da neće imati udovoljava osnovnim zahtjevima i drugim relevantnim odredbama Direktive 1999/5/EC. Kako biste pogledali cijelu Izjavu o usklađenosti, posjetite web-mjesto tvrtke Garmin za vaš Garmin proizvod: www.garmin.com/declaration-of-conformity.

Tvrtka Garmin jamči se da neće imati pogrešaka u materijalu ili izradi do godinu dana od datuma kupnje. Unutar tog razdoblja Garmin će, po vlastitoj odluci, popraviti ili zamijeniti komponente koje nisu ispravno radile prilikom uobičajene upotrebe. Takvi popravci ili zamjene bit će besplatni za korisnika za dijelove ili rad, pod uvjetom da je korisnik odgovoran za troškove transporta. Ovo jamstvo ne vrijedi za: (i) kozmetička oštećenja kao što su ogrebotine, zarez i udubljenja; (ii) potrošne dijelove poput baterija, osim ako šteta nije uzrokovana manjkavim materijalima ili izradom; (iii) štetu uzrokovanu nesretnim slučajem, zlouporabom, nepravilnim korištenjem, vodom, poplavom, požarom ili drugim prirodnim nepogodama ili vanjskim uzrocima; (iv) štetu uzrokovanu servisiranjem od strane osobe koja nije ovlašten servisier tvrtke Garmin; ili (v) štetu na proizvodima koji su modificirani ili preinačeni bez pismenog dopuštenja tvrtke Garmin. Isto tako, Garmin zadržava pravo odbijanja jamstvenih zahtjeva za proizvode ili usluge dobivene i/ili korištene u suprotnosti sa zakonima bilo koje države.

Ovaj proizvod namijenjen je isključivo za upotrebu kao pomagalo u putovanjima i ne smije se koristiti za svrhu gdje je potrebna precizna mjerenja smjera, udaljenosti, lokacije ili topografije. Garmin ne jamči preciznosti i potpunost kartografskih podataka u ovom proizvodu.

OVdje NAVEDENA JAMSTVA I PRAVNI LIJEKOVI SU ISKLJUČIVI I SLUŽE UMJESTO SVIH DRUGIH JAMSTAVA IZRICITIH, IMPLICIRANIH ILI ZAKONSKIH, UKLJUČUJUĆI SVAKU ODGOVORNOST

KOJA PROISTIČE IZ BILO KAKVOG IMPLICIRANOG JAMSTVA U SMISLU PODOBNOSTI ZA PRODAJU ILI ZA BILO KOJU POSEBNU SVRHU, ZAKONSKIH ILI DRUGIH. OVO JAMSTVO DAJE VAM ODREĐENA ZAKONSKA PRAVA KOJA SE MOGU RAZLIKOVATI OVISNO O DRŽAVI. GARMIN NI U KOJEM SLUČAJU NEĆE SNOSITI ODGOVORNOST ZA BILO KAKVA SLUČAJNA, POSEBNA NEIZRAVNA ILI POSLJEDIČNA OŠTEĆENJA, BEZ OBZIRA JESU LI REZULTAT UPOTREBE, POGREŠNE UPOTREBE ILI NEPOUGOČNOSTI KORIŠTENJA OVOG PROIZVODA ILI MANIKAVOSTI PROIZVODA. NEKE DRŽAVE NE DOPUŠTAJU ISKLJUČIVANJE SLUČAJNE ILI POSLJEDIČNE ŠTETE TE SE GORNJA OGRANIČENJA MOŽDA NEĆE PRIMJENJIVATI NA VAŠ.

Garmin zadržava isključivo pravo popravka ili zamjene (novim ili obnovljenim zamjenskim proizvodom) uređaja ili softvera ili povrata punog iznosa kupnje po svom nahođenju. TAKAV PRAVNI LIJEK BIT ĆE SAMO VAŠ I JEDINI PRAVNI LIJEK U SLUČAJU NEPOŠTOVANJA JAMSTVA. Kako biste dobili uslugu obuhvaćenu jamstvom obratite se lokalnom ovlaštenom dobavljaču tvrtke Garmin ili nazovite službu za korisničku podršku tvrtke Garmin kako biste dobili upute o otpremi i RMA broj za praćenje. Pravilno zapakirajte uređaj i kopirajte originalni račun koji je potreban kao dokaz kupnje radi popravka obuhvaćenog jamstvom. Na vanjskoj strani pakiranja napisite broj za praćenje. Pošaljite uređaj, s unaprijed plaćenom uslugom transporta, bilo kojem servisu koji nude jamstvene usluge tvrtke Garmin.

Kupnja putem online aukcija: Proizvodi kupljeni na online aukcijama ne podliježu popustima ili drugim posebnim ponudama unutar jamstva tvrtke Garmin. Potvrde online aukcija ne prihvaćaju se kao potvrda jamstva. Za dobivanje jamstvene usluge potreban je izvornik ili kopija računa od ovlaštenog dobavljača. Garmin neće zamijeniti komponente koje nedostaju iz paketa kupljenih putem online aukcije.

Međunarodna kupovina: Međunarodni distributeri mogu dati zasebno jamstvo za uređaje koji su kupljeni izvan Sjedinjenih Američkih Država, ovisno o državi. Ako je primjenjivo, ovo jamstvo daje lokalni distributer i on osigurava i lokalno servisiranje vašeg uređaja. Jamstva distributera valjana su samo u području u namijenjene distribucije. Uređaji kupljeni u SAD-u ili Kanadi za servisiranje se moraju slati servisnom centru tvrtke Garmin u Velikoj Britaniji, SAD-u, Kanadi ili Tajvanu.



© 2010 Garmin Ltd. or its subsidiaries

Garmin International, Inc.
1200 East 151st Street, Olathe, Kansas 66062, USA

Garmin (Europe) Ltd.
Liberty House, Hounslow Business Park, Southampton, Hampshire,
SO40 9LR UK

Garmin Corporation
No. 68, Jangshu 2nd Road, Sijhih, Taipei County, Taiwan

www.garmin.com

January 2010

Part Number 190-00720-24 Rev. A

Printed in Taiwan

