

ALWAYS AT YOURCOMMAND

CHAINLIFT®/BELTLIFT™
Models 1022/1024/1042
GARAGE DOOR OPENERS

Installer:
Leave this manual
with homeowner.

Includes INTELLICODE® Remote Control
Safe-T-Beam® System must be installed to close door.

For use only with sectional doors. Your Residential Opener comes with a Rail Assembly which is standard for up to a 7 foot high door.

Homelink® and Car2U® compatible

For Answers and Assistance:

1.800.354.3643

or visit www.geniecompany.com

Homelink® is a registered trademark of Johnson Controls Technology Company.

Car 2U® is a registered trademark of Lear Corporation.

SAVE THIS MANUAL FOR FUTURE REFERENCE

SAFETY INFORMATION

OVERVIEW OF POTENTIAL HAZARDS READ THIS SAFETY INFORMATION

Garage doors are large, heavy objects that move with the help of springs under high tension and electric motors. Since moving objects, springs under tension, and electric motors can cause injuries, your safety and the safety of others depend on the owner or user of this system to read, understand and implement the information in this manual. If you have questions or do NOT understand the information presented, contact The Genie Company or an authorized Genie® Dealer.

The safety alert symbol and following signal words **DANGER**, **WARNING**, and **CAUTION** are used throughout this manual to call attention to and identify different levels of hazard and special instructions.

▲ This is the safety alert symbol. This symbol is placed next to signal words and messages to help you identify important safety information

The word:

- ▲ DANGER** indicates an imminently hazardous situation which, if NOT avoided, will result in death or serious injury.
- ▲ WARNING** indicates a potentially hazardous situation which, if NOT avoided, could result in death or serious injury.
- ▲ CAUTION** indicates a potentially hazardous situation which, if NOT avoided, may result in injury or property damage.

The word **NOTE** is used to indicate important steps to be followed, important considerations, or location of parts.

IMPORTANT SAFETY INSTRUCTIONS READ AND FOLLOW ALL INSTRUCTIONS SAVE THESE INSTRUCTIONS



POTENTIAL HAZARD	EFFECT	PREVENTION
 MOVING DOOR	▲ WARNING: Could result in Death or Serious Injury	Keep people clear of opening while door is moving. Do NOT allow children to play with the door operator. Do NOT operate a door that jams or one that has a broken spring.
 ELECTRICAL SHOCK	▲ WARNING: Could result in Death or Serious Injury	Turn OFF power before removing operator cover. When replacing cover, make sure wires are not pinched or near moving parts. Operator must be properly grounded.
 HIGH SPRING TENSION	▲ WARNING: Could result in Death or Serious Injury	Do NOT try to remove, install, repair or adjust springs or anything to which door spring parts are fastened, such as, wood blocks, steel brackets, cables or other like items. Installations, repairs and adjustments must be done by a trained door system technician using proper tools and instructions.

TABLE OF CONTENTS

SECTION	PAGE
SAFETY INFORMATION	2
OPENER FEATURES	3
SAFETY FEATURES	3
PRE-INSTALLATION CHECK LIST	4-5
RECOMMENDED TOOLS	6
PARTS IDENTIFICATION	6-7
KEY ILLUSTRATIONS	8
SAFETY INSTALLATION INFORMATION	9
INSTALLATION	
1 OPENER ASSEMBLY	9-11
2 INSTALLATION	12-14
3 WALL BUTTON INSTALLATION	15-16
4 SAFE-T-BEAM® SYSTEM INSTALLATION	17-18
5 CONNECTING TO POWER	19
ADJUSTMENTS	
6 LIMIT SWITCHES & FORCE ADJUSTMENT	20-22
KEYED EMERGENCY RELEASE	21
CONTACT REVERSE TEST	22
7 PROGRAMMING REMOTE CONTROLS	23
8 BATTERY/VISOR CLIP INSTALLATION	24
9 LIGHT BULB AND LENS INSTALLATION	24
SAFETY INSTRUCTIONS	25
MAINTENANCE & TROUBLESHOOTING	
10 ROUTINE MONTHLY MAINTENANCE	25
WIRING DIAGRAM	26
TROUBLESHOOTING GUIDE - OPENER	27
TROUBLESHOOTING GUIDE - POWER HEAD LED	28
TRANSMITTER COMPLIANCE STATEMENT	29
WARRANTY	30

OPENER FEATURES

INTELLICODE® Rolling Code Security System.

An electronic rolling code system that enhances the security of the door opener by continuously changing the access code each time the remote control is used. The door opener responds to each new code only once. An access code copied from a working system and tried again will not control the door opener.

Lighted Wall Button*

Operates door opener from inside garage.
(Refer to section 3)



and Car2U® compatible.

Follow the Homelink® or Car2U® instructions in your car owner's manual.

SAFETY FEATURES

Safe-T-Beam® Non-Contact Reversing System**.

Puts an invisible beam across the door opening. The door stops and reverses to the full open position if anything passes through the beam. Red or green LED indicator lights on the power head provide a self diagnostic code if an operational problem exists. (Refer to Section 10.)

Safe-T-Reverse® Contact Reversing System.

Automatically stops and reverses a closing door within 2 seconds of contact with an object. (Refer to Section 6.)

Safe-T-Stop® Timed Reversed System.

Automatically opens a closing door if it fails to close completely within 30 seconds.

ForceGuard™ Control.

Features adjustable open and close force settings. For maximum safety, these must be set to the minimum force required to fully open and close the door. (Refer to Section 6.)

Relay Monitoring System.

Automatically stops and reverses a closing door if the closing relay malfunctions.

Watch Dog™ Monitoring System.

Automatically stops and reverses a closing door if the Safe-T-Beam® System** notes an operational problem.

Automatic Lighting System.

One bulb lighting supplies up to 60 watts of light for safer evening exits and entries. Turns ON when door is activated and automatically turns OFF 3 minutes later.

Manual Emergency Release.

Manually releases door from door opener. Use during a power failure or other emergency to allow manual opening and closing of door. (Refer to Section 6.)

***Opener MUST be installed with the included Wall Button.**

****Safe-T-Beam® Safety Reverse System MUST be installed to close door.**

PRE-INSTALLATION CHECK LIST

FOR HELP-1.800.354.3643 OR WWW.GENIECOMPANY.COM

Things to consider if you are planning to "Do-it-yourself."

This opener is designed for use with SECTIONAL doors only.

In many cases you will be replacing an existing door opener with a new one, however, if this will be the first opener installed there are some pre-installation issues which need to be addressed. They are as follows:

The Genie Company recommends that you read and fully understand all information and instructions contained herein before choosing a "Do-it-yourself" installation. Any questions should be directed to The Genie Company or an authorized Genie® Dealer.

(The issue numbers below refer to the circled numbers in the illustrations on page 5.)

- 1** Check your ceiling where the power head of your new unit will be mounted. Plan how you will be mounting the power head. It is possible that ceiling joists may not be in the position needed with respect to the garage door opener. It may be necessary to add an additional bracket and fasteners (not included with your new door opener kit). (Refer to Section 2.)

- 2** Check the wall directly above the garage door. The door opener's header bracket must be securely fastened to this wall. Insure that the structure will provide a strong mounting location. (Refer to Section 2.)

- 3** Check to see if the mounting location for the Safe-T-Beam® System is clear from obstruction and has a wood surface available for attaching the mounting brackets. The brackets may be attached to concrete if necessary but extra tools and special fasteners (not supplied) will be required. (Refer to Section 4 and 5.)

NOTE: Mounting brackets must be installed within code specifications.

- 4** Is your sectional garage door made of aluminum, light-weight steel, fiberglass or glass panels? Additional support bracing must be added to these type doors. If this is the case, please contact the door manufacturer or authorized dealer so that they can furnish you with a "bracing kit." (Refer to Section 2.)

⚠ WARNING

To reduce the risk of injury to persons or damage to property - Use this opener only with sectional doors.

- 5** You need a properly grounded 110-120 Volt power supply available. The outlet should be no more than 3 feet from the power head once it is mounted. (Refer to Section 5.)

⚠ WARNING

DO NOT USE AN EXTENSION CORD!
DO NOT USE A PORTABLE GENERATOR! This product is designed to operate on standard house current.
DO NOT USE ALTERNATE POWER SUPPLIES.

- 6** To avoid damage to your door and/or opener, make sure you disable and/or remove any door locks, ropes, and/or cables (NOT door lift cables) prior to installing your opener. (Refer to Section 1.)

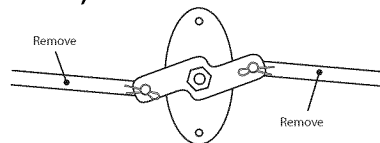

- 7** Insure that your door is properly balanced and moving freely. (Refer to Section 2.)

⚠ WARNING

If your door jams, binds, is improperly balanced or has a broken spring, have it repaired or adjusted by a trained door system technician. Door springs, cables, pulleys, brackets and associated hardware are under extreme tension and can cause serious injury or death.

- 8** (NOT SHOWN) If your garage does not have a separate entry door, you should consider an emergency release kit (GER-2) for installation on your garage door. (See emergency release kit installation notes on page 21.)

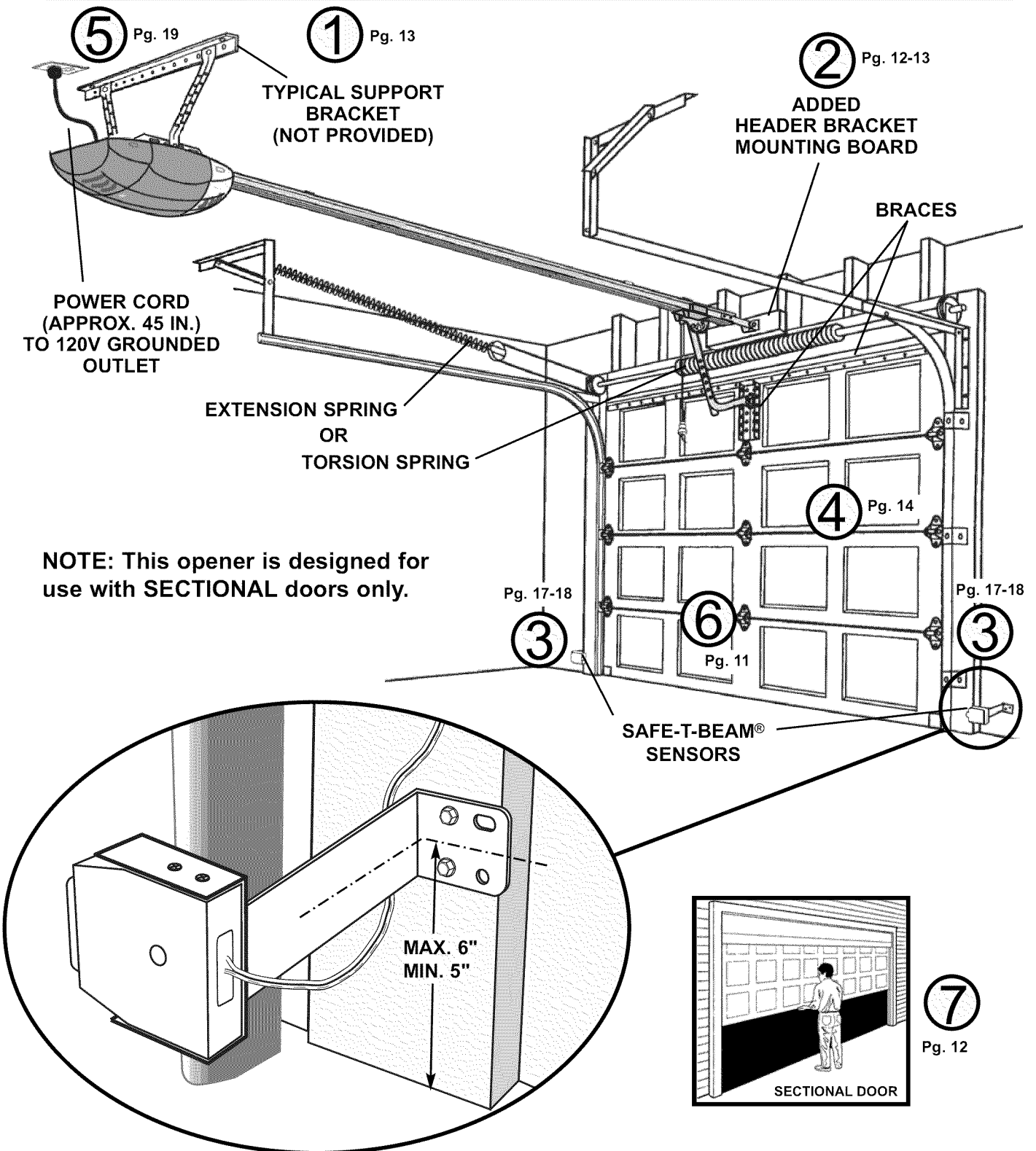

NOTE: This opener is designed for use with SECTIONAL doors only.

⚠ WARNING
 To reduce the risk of injury to persons or damage to property - Use this opener only with sectional doors.

RECOMMENDED TOOLS

FOR HELP-1.800.354.3643 OR WWW.GENIECOMPANY.COM

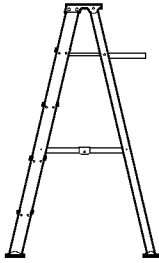

Step ladder

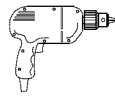

Drill



Safety Glasses

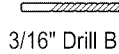

3/16" Drill Bit

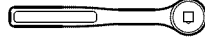

Ratchet

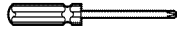

Phillips screwdriver



Pencil

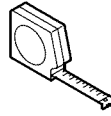

Tape measure

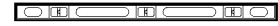

Carpenter's level



Adjustable wrench



Wire strippers

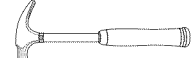

Hammer



1/4", 7/16", 3/8" and 1/2" Sockets

PARTS IDENTIFICATION - Not Shown Full Size

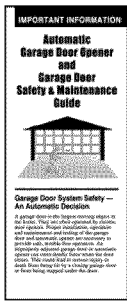

Safety Brochures

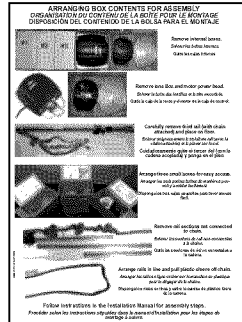
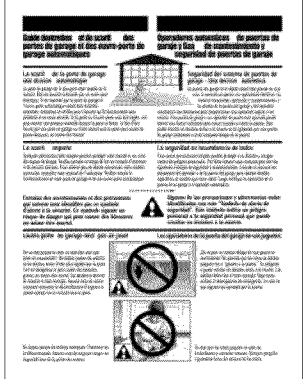

Box Contents Sheet



Entrapment Warning Label

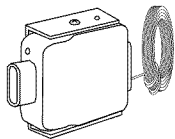

Safe-T-Beam® Source with wire (Red LED)

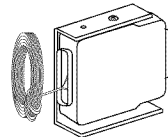

Safe-T-Beam® Sensor with wire (Green LED)

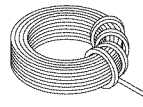

Wire



Header Bracket

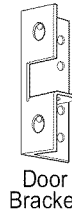

Door Bracket

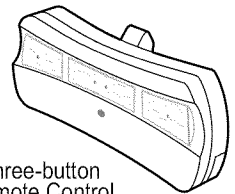

Three-button Remote Control

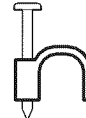

Insulated Staple

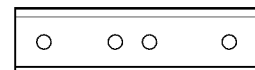

Rail Section Clamp

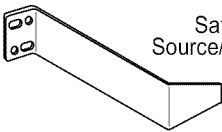

Safe-T-Beam® Source/Sensor Bracket

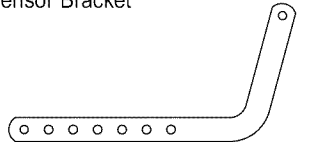

Door Arm

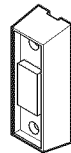

Wall Control Button

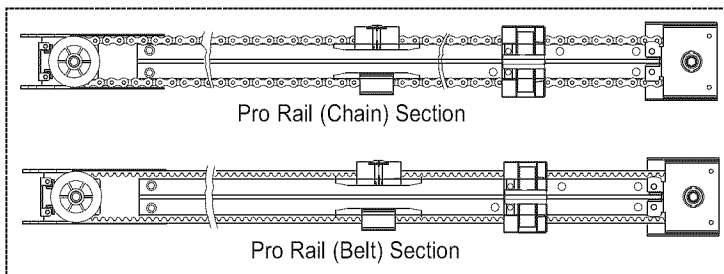

Pro Rail (Chain) Section

Pro Rail (Belt) Section

OR

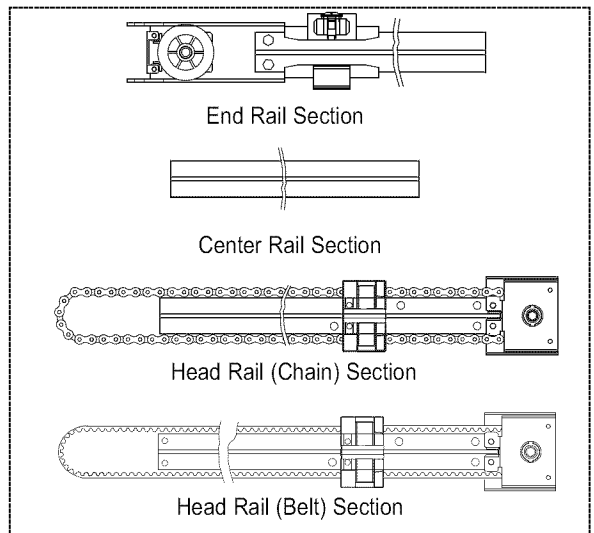

End Rail Section

Center Rail Section

Head Rail (Chain) Section

Head Rail (Belt) Section

FASTENERS - Shown Full size (See Parts List below for full description)

BAG NO.	DESCRIPTION	QUANTITY
0	RAIL SECTION CLAMP	2
	RAIL CLAMP BOLT – 5/16"-18 x 5/8"	8
	HEX FLANGE NUT – 5/16"-18	8
1	BOLT – 5/16"-18 x 1/2"	3
2	CLEVIS PIN, LONG – 5/16" x 3"	1
	COTTER PIN	1
	HEADER BRACKET	1
	LAG SCREW – 5/16" x 2"	2
3	HEX BOLT – 5/16"-18 x 3/4"	5
	HEX FLANGE NUT – 5/16"-18	5
	LAG SCREW – 5/16" x 2"	2
4	SELF DRILLING SCREW – 1/4"-20 x 3/4"	3
	DOOR BRACKET	1
5	HEX BOLT – 5/16"-18 x 3/4"	3
	SELF LOCKING NUT – 5/16"-18	1
	HEX FLANGE NUT – 5/16"-18	2
	CLEVIS PIN – 5/16" x 3/4"	1
	COTTER PIN	1
6	WALL CONTROL BUTTON ASSEMBLY	1
	PAN HEAD PHILLIPS SCREW – #4-24 x 1"	2
7	13 MM INSULATED STAPLE	30
8	Safe-T-Beam® SOURCE/SENSOR BRACKET	2
	PHILLIPS HEX SCREW – #10-16 x 1- 1/4"	4
	WIRE NUT (GREY)	4
NO NUMBER	REMOTE WITH BATTERY	1
NO BAG	Safe-T-Beam® SOURCE/SENSOR & WIRE SET	1
NO NUMBER	LIGHT COVER - WHITE	1
NO NUMBER	LIGHT COVER - COLOR	1

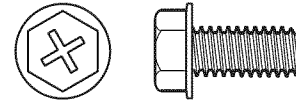

Rail Clamp Bolt - 5/16"-18 x 5/8"



#10-16 x 1-1/4" Phillips Hex Screw



#4-24 x 1" Pan Head Phillips Screw

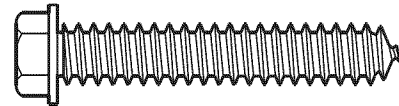

Lag screw - 5/16" x 2"



Wire Nut



Self Locking Nut
5/16"-18

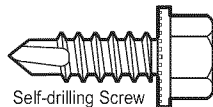

Self-drilling Screw
1/4"-20 x 3/4"



Clevis pin, long 5/16" x 3"



Clevis pin
5/16" x 3/4"



Cotter pin



Hex Flange Nut
5/16"-18

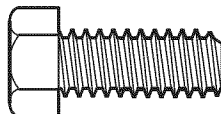

Hex Bolt - 5/16"-18 x 3/4"

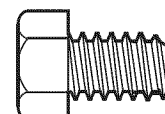

Hex Bolt - 5/16"-18 x 1/2"

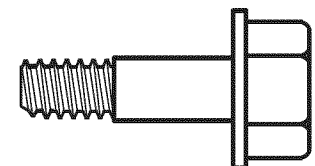

Shoulder Bolt
5/16"-18 x 1"



Hex Flange Nut
1/4"-20

MISSING ANY PARTS? Please call toll free - 1.800.354.3643
DO NOT RETURN TO POINT OF PURCHASE.
IMPORTANT! - Information needed when calling
 • Model number - (located on packaging)
 • Store, city, state, and date of purchase

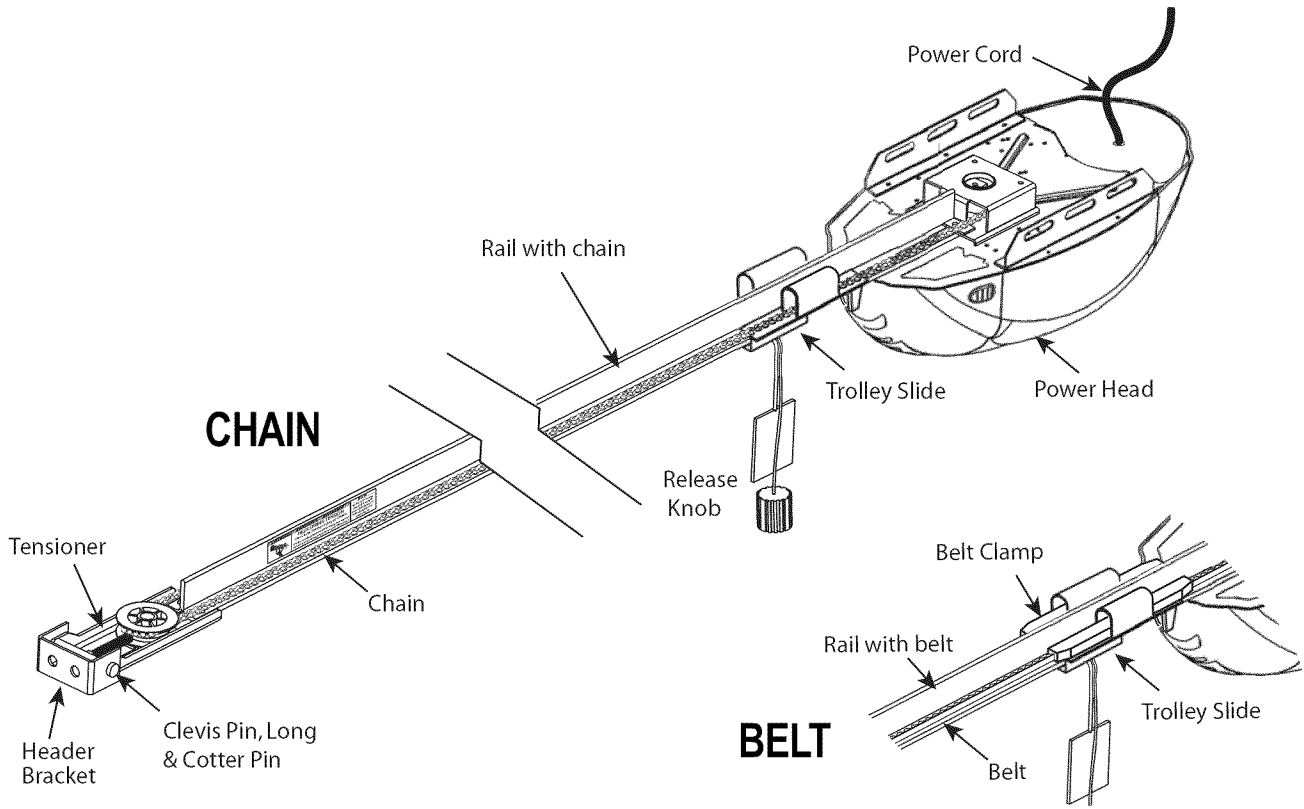

3-PIECE RAIL HARDWARE ASSEMBLED VIEW

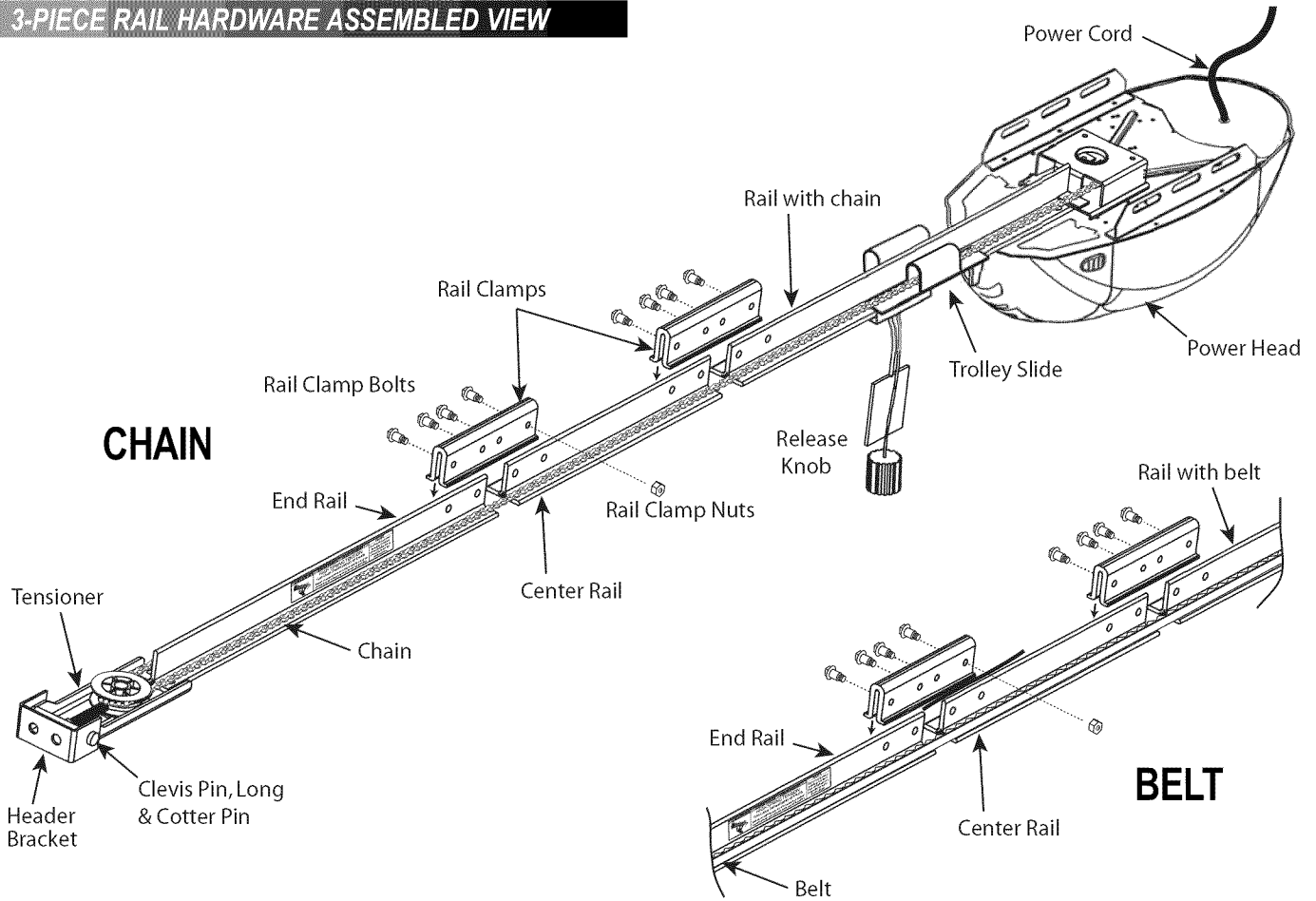

IMPORTANT INSTALLATION INSTRUCTIONS

⚠ WARNING: To reduce the risk of severe injury or death:

1. **READ AND FOLLOW ALL SAFETY, INSTALLATION AND OPERATION INSTRUCTIONS.** (If you have questions or do not understand an instruction, call The Genie Company or an authorized Genie® Dealer.)
2. Install only on a properly balanced **sectional** garage door. An improperly balanced door could cause severe injury. Have a trained door system technician make repairs or adjustments to cables, spring assemblies, and other hardware **before** installing the opener.
3. Remove all ropes and remove or make inoperative all locks connected to the garage door before installing opener.
4. Where possible, install the door opener **7 feet or more above** the floor. For products having an emergency release, mount the emergency release 6 feet above the floor.
5. **Do NOT** connect the opener to source of power until instructed to do so.
6. Locate the control button:
 - Within sight of door,
 - At minimum height of 5 feet so small children are not able to reach it, and
 - Away from all moving parts of the door.
7. Install the **Entrapment WARNING Label** next to the control button in a prominent location. Install the Emergency Release Tag on or next to the emergency release.
8. After installing the opener, the door **must reverse within 2 seconds** when it contacts a 1-1/2 inch high object (or a 2 x 4 board laid flat) on the floor.

1 OPENER ASSEMBLY

FOR HELP-1.800.354.3643 OR WWW.GENIECOMPANY.COM

RAIL ASSEMBLY: Use a clean, flat surface.

NOTE: For 1-piece rail—skip to POWER HEAD & RAIL ASSEMBLY.

⚠ WARNING

To reduce the risk of injury to persons or damage to property - Use this opener only with sectional doors.

⚠ CAUTION

Do NOT run until opener is fully assembled.

NOTE: Three (3) piece rail assemblies are for a 7 foot high door.

Clear a workspace area to unpack and organize box and contents for assembly.

1. There are 4 boxes inside the carton. Each box is numbered 1 - 4. *Note that some openers will contain the same parts and be packaged with fewer boxes. Carefully remove the three internal boxes (Labeled #1, 2, and 3) and place them on the floor for easy access (Fig. 1-1).* These boxes contain assembly parts and the contents are organized by assembly tasks. For quick reference inside the lid of each box there is a label illustrating the components inside.
2. **Remove the motor power head and place it on the floor for later use. Remove box #4 and place it on the floor for later use.**

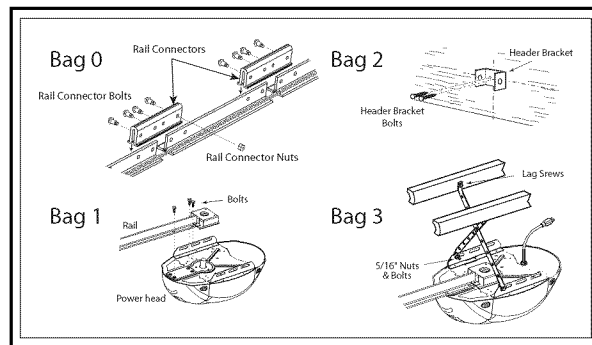
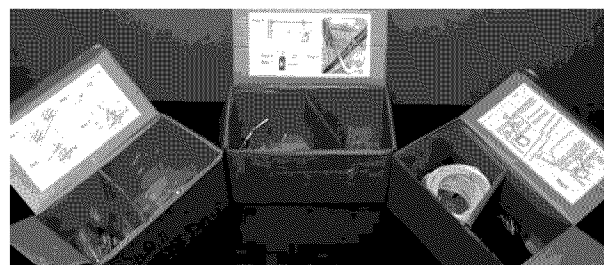
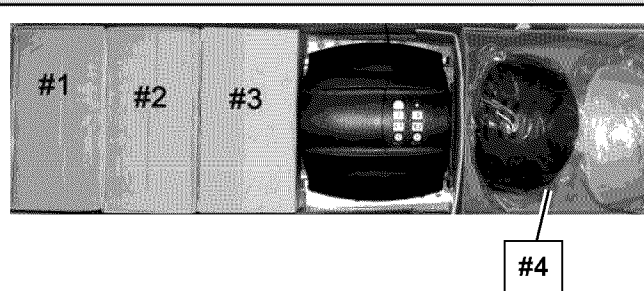

Box Label Example

FIG. 1-1 Internal boxes.

Rail Assembly for CHAIN DRIVE OPENER

NOTE: For split rail clamps, nuts, and bolts locate Bag 0 from Box 1.

3. Remove the two rail sections that are not connected to the chain and place them on floor (Fig. 1-2, A).
4. Carefully remove the third rail section with chain and plastic sleeve. Place rail section on floor and extend chain straight out (Fig. 1-2, B). Chain and rail should extend approximately 7 feet.
5. Remove wire ties and plastic bag from chain. Leave chain extended straight out on floor. Avoid kinks in the chain by careful handling and keeping chain flat on the floor.
6. Align the three rail sections by pulling the chain straight and wrapping it around the chain tensioner pulley (Fig. 1-3 & 1-4).
7. Attach the two rail clamps to the rail section joints with (4) bolts and nuts. After both rail clamps have been assembled to the rail sections, securely tighten the bolts and nuts.

Rail Assembly for BELT DRIVE OPENER

NOTE: For split rail clamps, nuts, and bolts locate Bag 0 from Box 1.

3. Remove the two rail sections that are not connected to the belt and place them on floor (Fig. 1-2, A).
4. Carefully remove the third rail section with belt. Place rail section on floor, remove ties on belt and extend belt straight out (Fig. 1-2, B). Avoid twists and kinks in the belt by careful handling and keeping belt flat on the floor. Belt and rail should extend approximately 7 feet.
5. Align the three rail sections by pulling the belt straight and wrapping it around the tensioner pulley (Fig. 1-3 & 1-4).
6. Attach the two rail clamps to the rail section joints with (4) bolts and nuts. After both rail clamps have been assembled to the rail sections, securely tighten the bolts and nuts.

CHAIN DRIVE RAILS

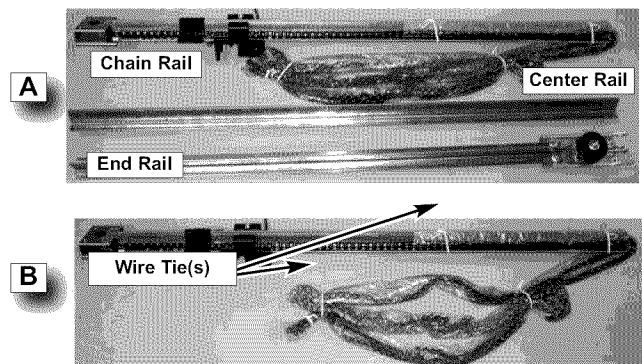

BELT DRIVE RAILS

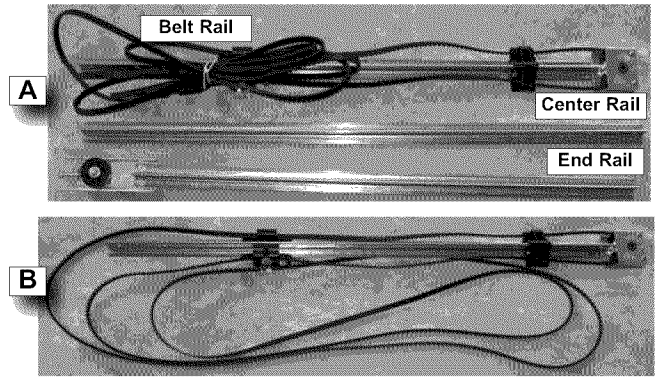

FIG. 1-2 Split Rail sections.

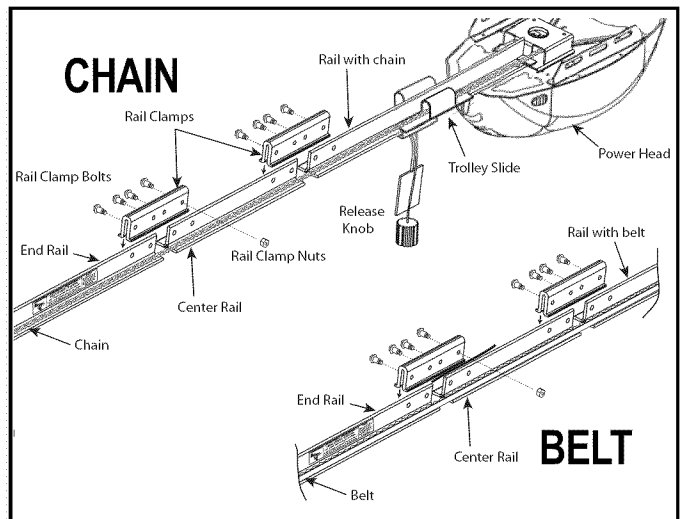

FIG. 1-3 Split Rail assembly.

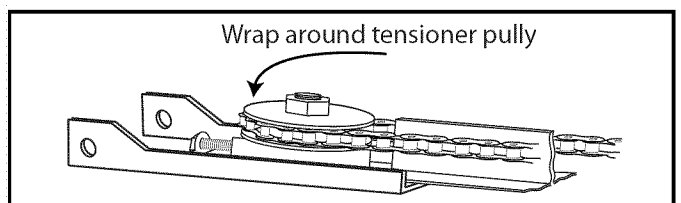

FIG. 1-4 Mount chain/belt to tensioner pulley.

POWER HEAD & RAIL ASSEMBLY

Assembly for CHAIN DRIVE OPENER

NOTE: Handle carefully! Drive chain can slide out of rail.

NOTE: For power head and rail assembly locate Bag 1 from Box 1.

1. Attach rail assembly to power head by aligning the sprocket onto the motor shaft. Use (3) bolts, 5/16"-18 x 1/2" (Fig. 1-5).
2. Tighten the chain by turning the adjustment nut clockwise. The chain adjustment nut is located in the Chain Pulley Bracket (opposite rail end from the power head) (Fig. 1-6).
3. Tighten chain until chain is approximately 1/8 inch above the base of the rail at midpoint on the rail (Fig. 1-6). Do NOT over tighten chain.

CAUTION

You should have removed all ropes and/or cables (NOT door lift cables) and disabled the door lock already. If you have not, remove all ropes and/or cables and disable garage door lock **NOW** before continuing with installation (Fig. 1-8).

Set assembled power head and rail aside. Begin with Section 2 INSTALLATION.

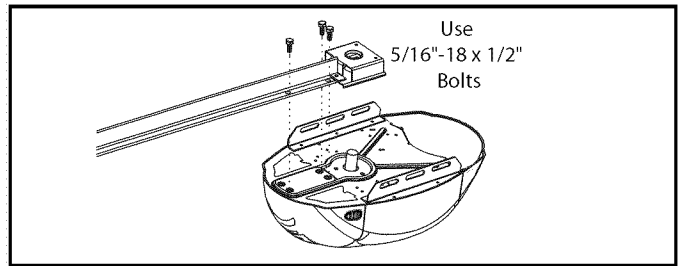

FIG. 1-5 Rail - Power head assembly.

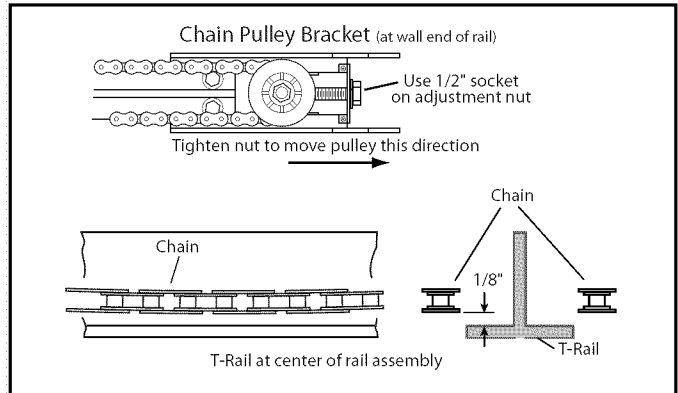

FIG. 1-6 Chain adjustment.

Assembly for BELT DRIVE OPENER

NOTE: For power head and rail assembly locate Bag 1 from Box 1.

1. Attach rail assembly to power head by aligning the sprocket onto the motor shaft. Use (3) bolts, 5/16"-18 x 1/2" (Fig. 1-5).
2. Tighten the belt by turning the adjustment nut clockwise. The belt adjustment nut is located in the Belt Pulley Bracket (opposite rail end from the power head) (Fig. 1-7).
3. Tighten belt until belt is approximately 1/8 inch above the base of the rail at midpoint on the rail (Fig. 1-7). Do NOT over tighten belt.

CAUTION

You should have removed all ropes and/or cables (NOT door lift cables) and disabled the door lock already. If you have not, remove all ropes and/or cables and disable garage door lock **NOW** before continuing with installation (Fig. 1-8).

Set assembled power head and rail aside. Begin with Section 2 INSTALLATION.

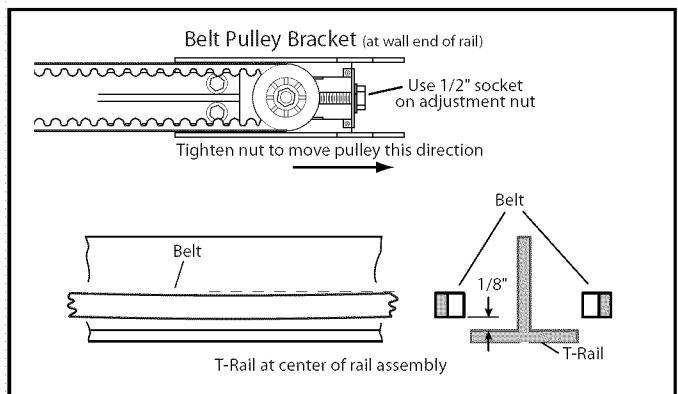

FIG. 1-7 Belt adjustment.

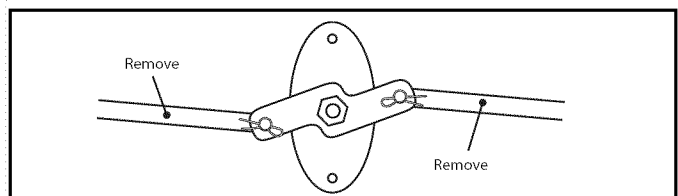

FIG. 1-8 Disable garage door lock.

HEADER AND DOOR MOUNTING BRACKETS:

⚠ WARNING

Header bracket must be fastened to garage framing. **Do NOT** fasten to drywall, particle board, plaster or other such materials.

1. Finding header bracket mounting location.

- Close garage door.
 - Use a pencil and level.
 - a) Mark center of garage door (*one-half overall width*) on the wall with 6" vertical line at top edge of door.
 - b) Continue this line on wall above door for about 12" (Fig. 2-1, a).
- Raise garage door until **top edge** of door reaches its maximum height (Fig. 2-2).
- With door at highest point.
 - Measure height from top edge of door to floor (Fig. 2-2).
- Close door again.
- Mark height measurement on wall above door (Fig. 2-1, c).
- Make your mark across vertical line made earlier.
- Add 2-1/2" to height mark just made on wall. This is location for header bracket (Fig. 2-1, d).

⚠ WARNING

Door springs are under high tension. If spring or its shaft is in the way, measure 2-1/2" above spring or shaft on the garage door centerline and mark this height as your location for header bracket.

Do NOT move door spring!

NOTE: If header bracket location needs to be above header for garage door opening, you need to add a "mounting surface." A 2" x 6" board securely attached (board and fasteners not included) to wall studs on either side of your mark is sufficient (Fig. 2-3).

NOTE: For header bracket and bolts locate Bag 2 from Box 1.

NOTE: The bolts supplied in Bag 2 are designed to be used on pressure treated lumber.

2. Mounting the header bracket.

- Hold header bracket against wall (Fig. 2-3).
- Position bracket as shown.
 - Place center on vertical line,
 - Bottom edge on final height line.
- Mark screw hole locations on wall.
- Drill 3/16" pilot holes at each screw hole mark.
 - Fasten header bracket with 2 lag screws (provided) (Fig. 2-3).

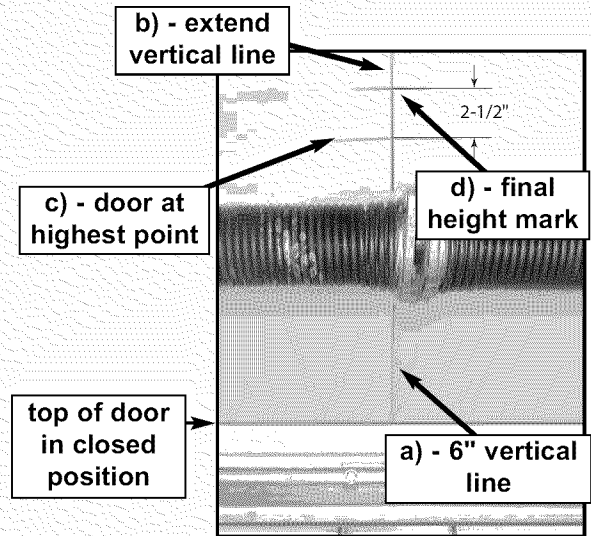

FIG. 2-1 Final height mark.

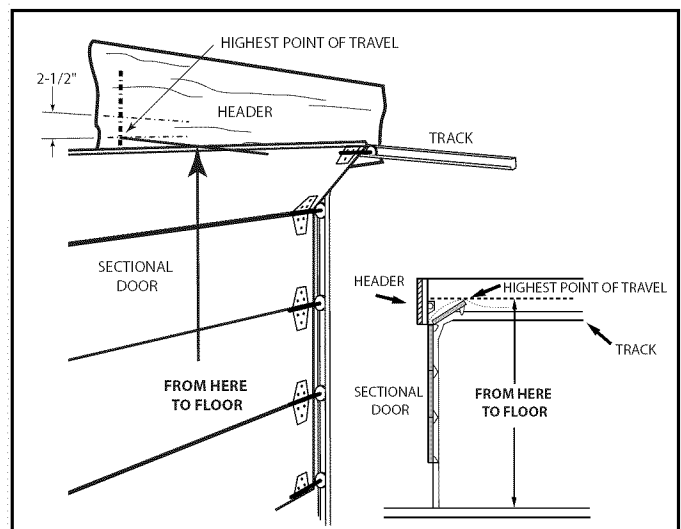

FIG. 2-2 Finding highest point of travel.

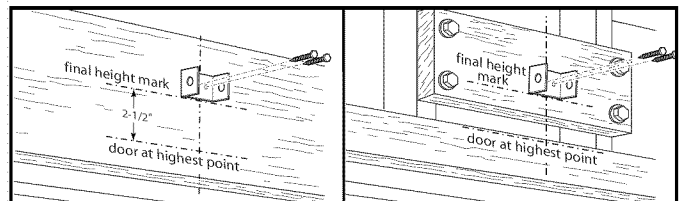

FIG. 2-3 Header bracket mounting (on header & above header).

MOUNTING THE OPENER:

1. Getting started.

- Position assembled rail on wall next to header bracket (**Fig. 2-4**).
- Place material on floor under power head to protect from scratching. (A box, stool, or similar device may be needed to clear a torsion spring.)

NOTE: For header bracket pins locate Bag 2 from Box 1.

2. Mounting the assembly.

- Attach rail to header bracket using clevis pin and cotter pin.
- Support power head on step-ladder to prevent interference with header mounted (torsion) spring (**Fig. 2-5**).

NOTE: Before final attachment to ceiling, insure that assembly is in proper alignment (**Fig. 2-4**).

NOTE: For nuts, bolts, and lag screws locate Bag 3 from Box 1.

- On finished ceilings, locate ceiling joists or trusses using a stud finder or similar device. Attach angle iron (not provided) to joists or trusses through finish material using (provided) lag screws (**Fig. 2-6**).
- On unfinished ceilings or open ceilings, straps may attach directly to joists or trusses. Depending on the garage construction, extra framing material (not provided) which may be required should be installed using appropriate construction techniques (**Fig. 2-6**).

NOTE: Refer to your local building codes for appropriate construction techniques.

- Attach mounting straps to ceiling using lag bolts (**Fig. 2-6**).
- Set height of power head to following (**Fig. 2-6**):
 - a) Rail must clear door at door's highest point of travel.
 - b) Be level or power head slightly below level.
- Securely tighten power head mounting bolts and nuts.
- Lower door.
- Check that rail clamp bolts and nuts are tight.
- **DO NOT PLUG OPENER IN YET!**

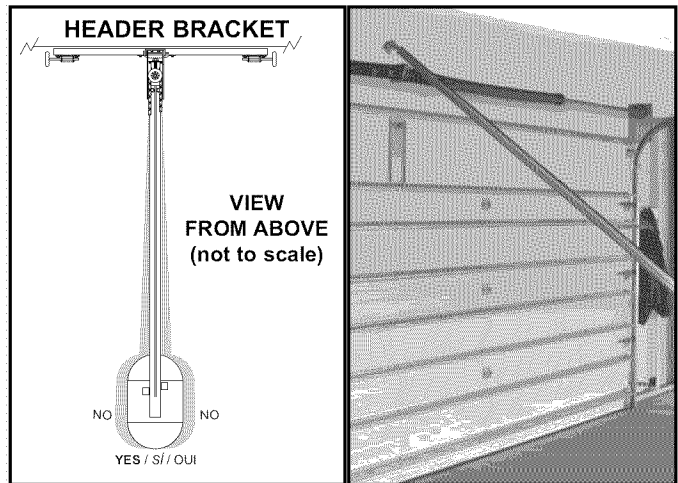

FIG. 2-4 Position assembly and align.

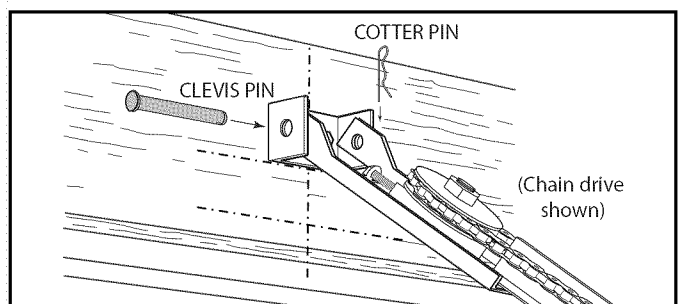

FIG. 2-5 Rail mounting to header bracket.

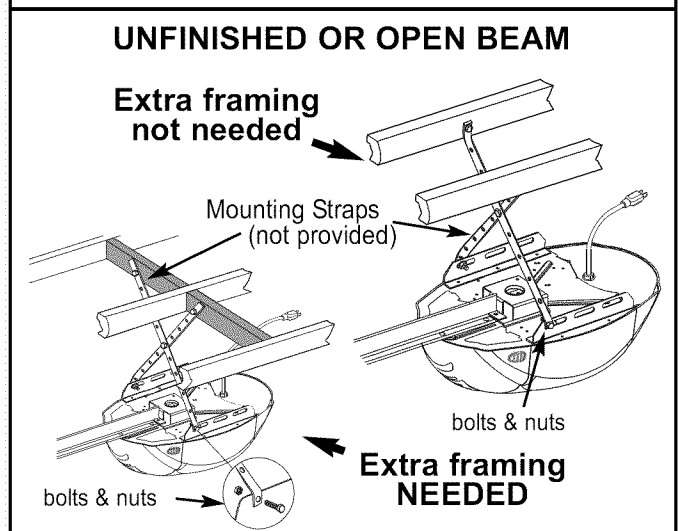
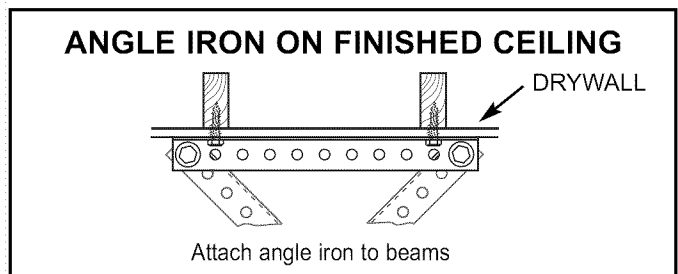

FIG. 2-6 Mounting the power head.

DOOR BRACKET:

⚠ CAUTION

Doors made of masonite, lightweight wood, fiberglass, and sheet metal must be properly braced before mounting door opener. Contact door manufacturer or distributor for a bracing kit. The Genie Company is not responsible for damage caused due to improperly braced door.

NOTE: For door bracket and bolts locate Bag 4 from Box 2.

1. Finding door bracket mounting location.

- Door bracket is mounted as high on door as possible along vertical centerline and **NO LOWER THAN** top set of rollers (**Fig. 2-7**).

2. Mounting the door bracket.

- Proper bracing should be verified at this point.
 - Align door bracket centered on your vertical centerline (**Fig. 2-8**).
 - Attach using **3 self-drilling screws** for sheet metal or other **light weight material**.
 - Use **lag screws** (not provided) for **solid wooden sectional doors**.

NOTE: For solid wood doors, carriage bolts WITHOUT SLOTTED HEADS (not included) may also be used for attaching door bracket.

INSTALL DOOR ARMS

NOTE: For door arm nuts and bolts, clevis and cotter pins locate Bag 5 from Box 2.

1. Attach the arms.

- Fasten short branch of curved door arm to door bracket using bolt and locking nut (**Fig. 2-9**).
- Fasten straight arm to carriage using clevis pin and cotter pin (**Fig. 2-9**).

2. Connecting the arms.

- Slide carriage back and forth to adjust arm length.
 - Position the straight arm **50°** down from the rail.
- With the arms arranged in this position, fasten arms together using bolts and nuts spaced as far apart as possible (**Fig. 2-9**).

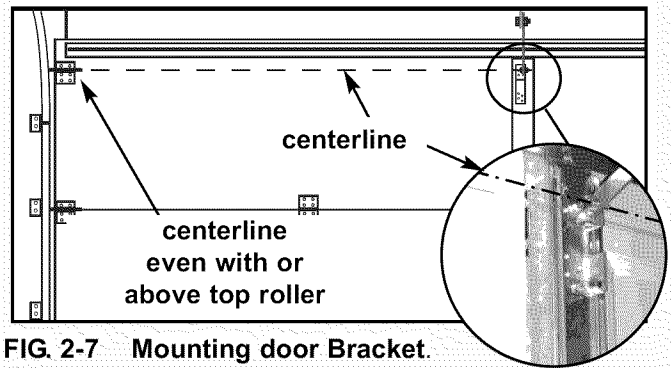

FIG. 2-7 Mounting door Bracket.

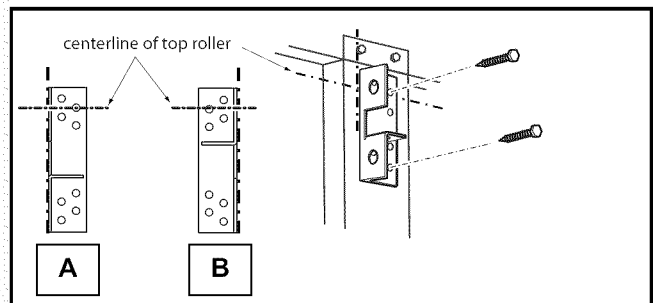

FIG. 2-8 Examples of door bracket positioning.

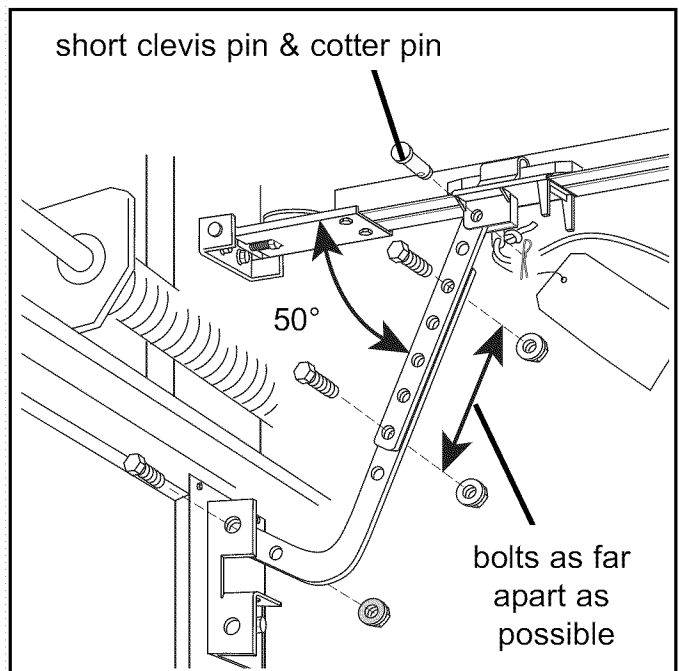

FIG. 2-9 Attaching door arms.

⚠ WARNING

Verify there is **NO** power to the opener before installing Wall Button wires and Wall Button.

⚠ CAUTION

Staples which are too tight can cut or pinch wires. Cut or pinched wires can cause the Wall button to stop working. When using the insulated staples, make sure you fasten them only as tightly as needed to hold the wire snugly.

⚠ WARNING

Use of any other wall control can cause the door to operate unexpectedly and the light not to work. Use only the included Wall Button.

NOTE: For Wall Button, wire and insulated staples locate Bags 6 and 7 from Box 2.

1. Wall Button location.

- Wall Button location should be in direct sight of door.
- It should be at least five feet (5') above floor to prevent small children from operating door.
- It must be away from any moving parts. (You should NOT be able to reach the garage door while standing at Wall Button.)
- Wall Button board screw connections are polarized, (+) positive and (-) negative.

2a. Wiring (If pre-wired).

- Locate Wall Button pre-wired wire ends (**Fig. 3-1**). (They should be located within the guidelines mentioned above.)
- Split and strip ends of wire (**Fig. 3-2**).
- Fasten wire to Wall Button board screws on back of Wall Button.
 - Striped wire to the + (plus) terminal.
 - White wire to the - (minus) terminal.

2b. Wiring (If NOT pre-wired).

- Pick a convenient location for mounting Wall Button using the guidelines mentioned above (**Fig. 3-1**).
- Run wire from Wall Button to power head (**Fig. 3-1**).
- Split and strip ends of wire (**Fig. 3-2**).
- Fasten wire to control board screws on back of Wall Button.
 - Striped wire to the + (plus) terminal.
 - White wire to the - (minus) terminal.

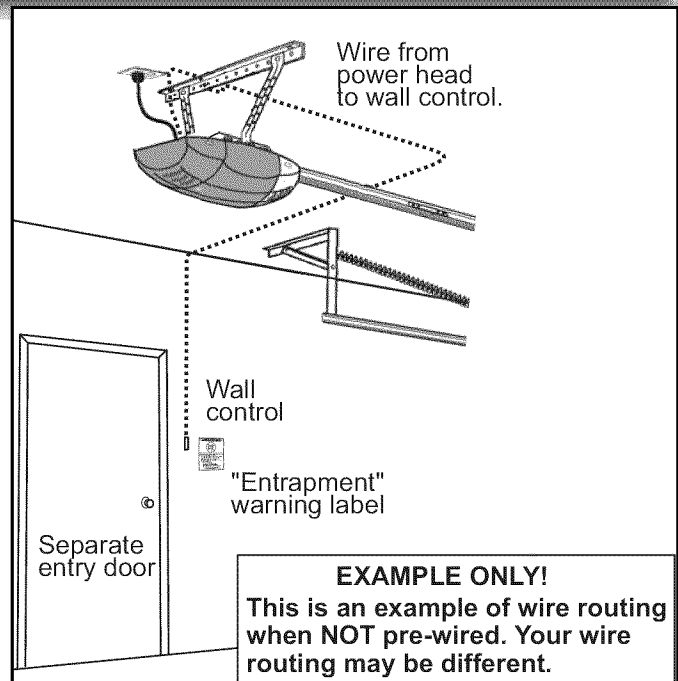
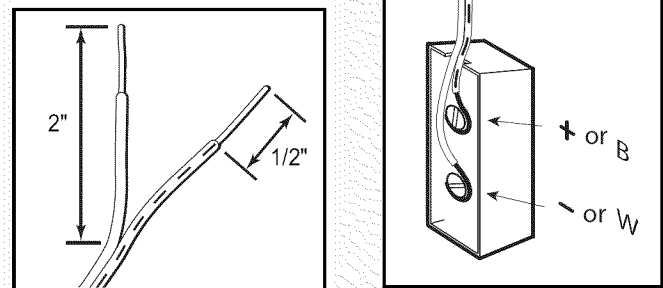
**FIG.3-1 Wall Button wire routing****FIG. 3-2 Splitting and stripping.**

3. Securely fasten wires.

- Securely fasten wires to ceiling and wall using insulated staples provided.
 - Use insulated staples.
 - Staples should be snug only.
- If rear cover is attached to power head, remove it.
- On power head:
 - Route Wall Button wires through wire guide.
 - Split and strip ends of wire (**Fig. 3-2 on previous page**).
 - Insert wire into terminal holes and lightly press in the orange locking clips above each terminal hole. (You can use a pencil or small screwdriver to comfortably press in locking clips.) The white wire into #1 terminal hole and striped wire into the #2 terminal hole.
 - Confirm wire lock by lightly tugging on the wire. The wire should remain in the terminal hole.
- **Do NOT install rear cover yet.**

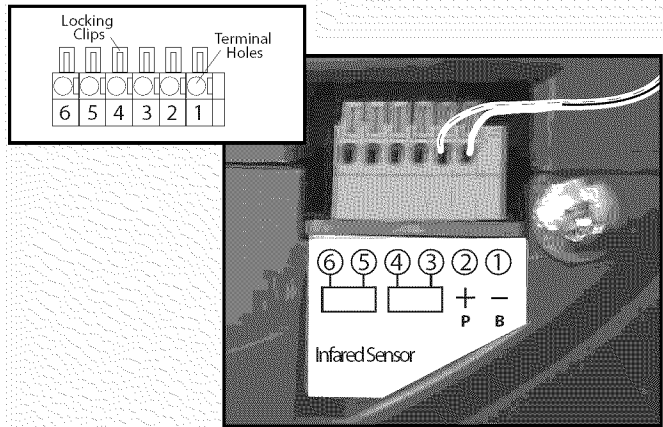

(Power Head With Rear Cover Removed)

FIG. 3-3 Insert wires.

4. Mounting.

- Fasten Wall Button to wall with 2 screws (provided) (**Fig. 3-4**).
- Remove protective backing from "Entrapment" warning label (**Fig. 3-5**). The "Entrapment" label is located in the center of this manual.
 - Stick label on wall near Wall Button.

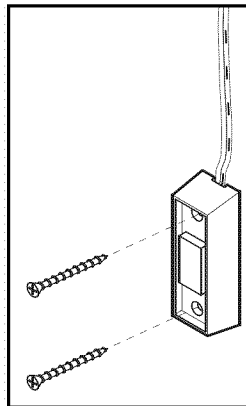

FIG. 3-4 Mounting Wall Button.



FIG. 3-5 Mounting Entrapment warning label.

⚠ WARNING

There should be no electrical power to the opener while installing Safe-T-Beam® wires. If you have plugged in the power cord—**UNPLUG IT NOW!**

NOTE: The opener will not close the door automatically unless the Safe-T-Beam® System is installed.

NOTE: For Sensors, screws, wire, and insulated staples locate items and Bag 8 from Box 3.

1. Mounting brackets.

- Mark both sides of garage door frame or wall no higher than 6" and no lower than 5" above floor (Fig. 4-1).
- Hold bracket against door frame or wall.
 - Check if brackets extend out from wall far enough, so tongue of bracket is beyond door, tracks or any door hardware.
 - If not:
 - a) Mounting bracket extensions are available through an authorized Genie® Dealer.
 - b) Blocks of wood, etc. may be substituted for extensions.
- Center bracket on your mark (Fig. 4-2).
- Fasten each with 2 screws (Fig. 4-2).

NOTE: Mounting brackets can be attached to the floor or concrete rim using concrete anchors (not provided).

2. Mounting Safe-T-Beam® Source (Red LED) and Sensor (Green LED).

- If garage has only one garage door.
 - Determine which side of garage receives most direct sunlight (Fig. 4-4).
 - Red LED should always be on sunny side whenever possible (Fig. 4-4).
- For multiple doors.
 - Preventing crossed signals is critical.
 - Place source and sensor modules on adjacent doors facing in opposite directions (Fig. 4-4).

NOTE: To help prevent interference from sun, Safe-T-Beam® sensor with Green LED may be placed further away from the door opening, though extended no further out from the wall, where it will spend more time in shadow.

- Slide source/sensor onto tongue of bracket until it clicks into place (Fig. 4-3).

3a. Wiring (If **NOT** pre-wired).

- Route wire from Safe-T-Beam® sensors to power head using method shown in (Fig. 4-5a).
- Securely fasten wires to wall and ceiling as you go (Fig. 4-6 on next page).
 - Use insulated staples.
 - Staples should be snug only.

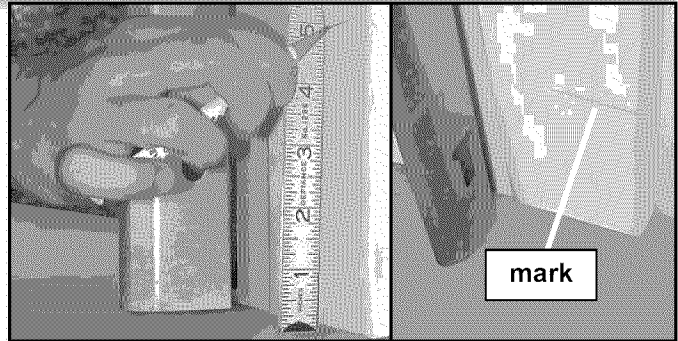

FIG. 4-1 Mark door frame.

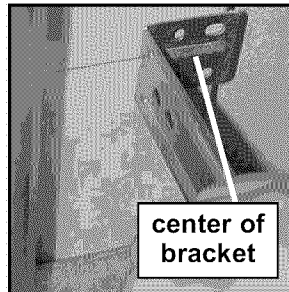

FIG. 4-2 Mounting brackets.

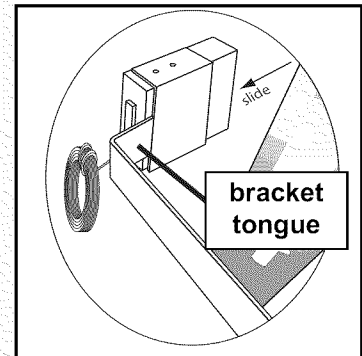

FIG. 4-3 Attach sensors to brackets.

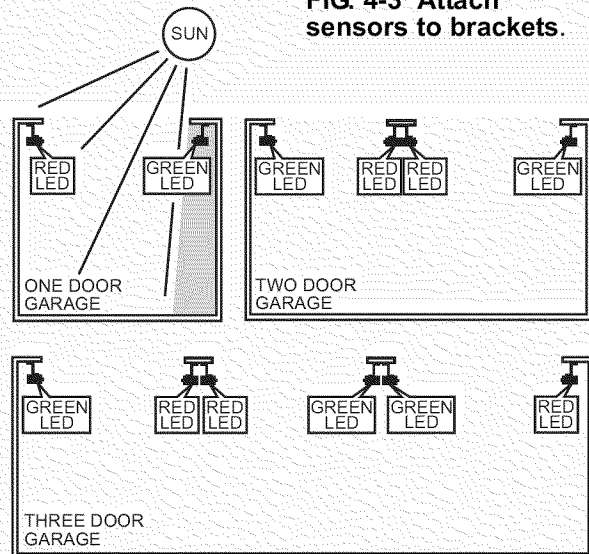

FIG. 4-4 Safe-T-Beam® source and sensor locations.

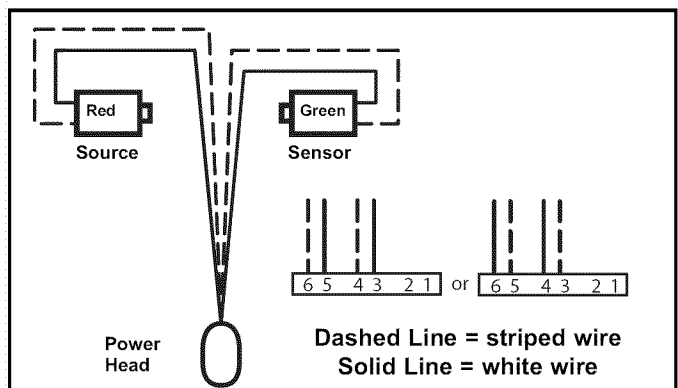

FIG. 4-5a Source and sensor wiring methods.

3b. Wiring (pre-wired).

- Route wire from wall to Safe-T-Beam® sensors (Fig. 4-5b).
- Splice pre-wiring to shortened sensor wire, match wire pairs *dash-to-dash* and *plain-to-plain*.
 - Trim sensor wire to approximately one foot (1 ft) from sensor.
 - Split and strip ends of sensor wires and pre-wired wires (Fig. 4-7).
 - Splice wires together with (provided) wire nuts.
- Route wire from ceiling to power head (Fig. 4-5b).
- Securely fasten wires where they exit wall and ceiling as you go.
 - Use insulated staples.
 - Staples should be snug only.

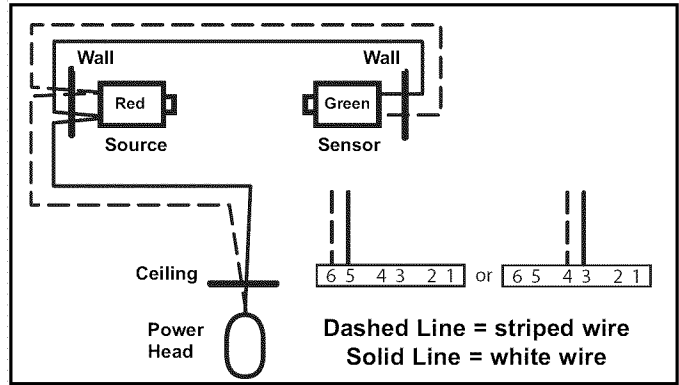

FIG. 4-5b Pre-Wired source and sensor wiring methods.

⚠ CAUTION

Staples which are too tight can cut or pinch wires. Cut or pinched wires can cause the Safe-T-Beam® System to stop working. When using the insulated staples, make sure you fasten them only as tightly as needed to hold the wire snugly.

4. Split and strip ends of sensor wires (Fig. 4-7).

NOTE: For rear cover locate Box 4.

5. Attach Safe-T-Beam® wire to power head wire terminal.

- Route Safe-T-Beam® wires through wire guide.
 - Insert wire into terminal holes and lightly press in the orange locking clips above each terminal hole. (You can use a pencil or small screwdriver to comfortably reach in and lightly press down locking clips.) Insert white wires to 'even' numbered terminal holes and striped wires into 'odd' terminal holes (Fig. 4-8).

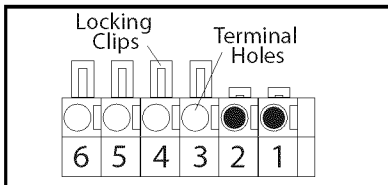

- Confirm wire lock by lightly tugging on the wire. The wire should remain in the terminal hole.
- Install rear cover. The rear cover is the same color as the power head clips and body (Fig. 4-9).
- Do not install the white (lamp) cover at this time.

NOTE: Safe-T-Beam® alignment check must be performed following connection to electrical power (see page 19). DO NOT PLUG IN YET!

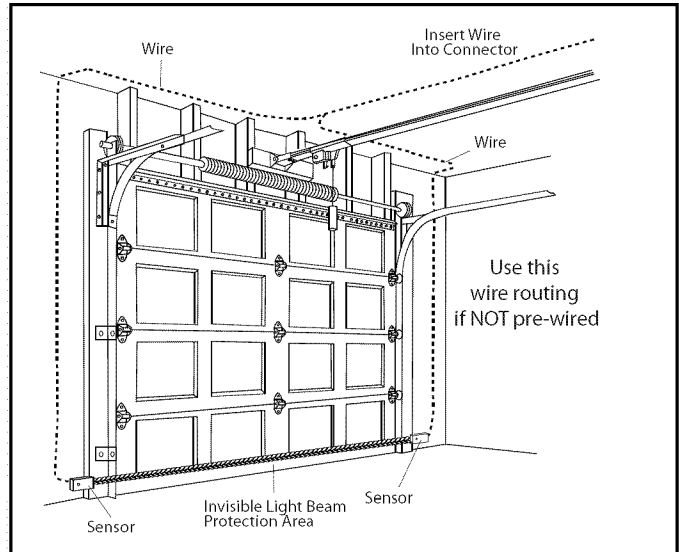

FIG. 4-6 Wire routing.

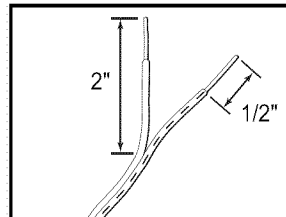
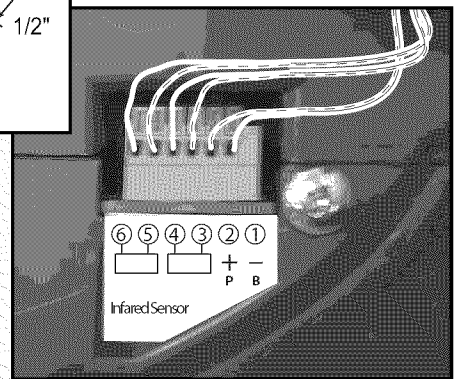
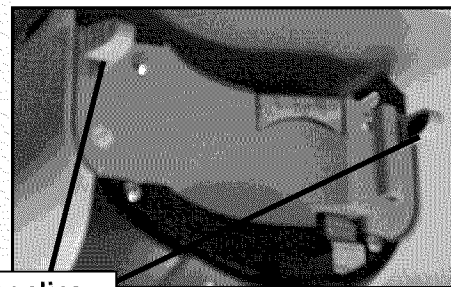

FIG. 4-7 Splitting and stripping.

FIG. 4-8 Insert wires.



(Power Head With Rear Cover Removed)



Cover clips

FIG. 4-9 Install rear cover.

⚠ WARNING

- To reduce the risk of electrical shock, this equipment has a grounded type plug that includes a third (*grounding*) pin. This plug will only fit a grounded type outlet. If you do not have a grounded outlet, contact a qualified licensed electrician to install one. **DO NOT** alter the plug in any way. The door opener must be properly grounded in order to prevent personal injury and damage to the components.
- DO NOT** remove motor cover. All work performed on motor must be done by a trained door system technician.

⚠ CAUTION

- Check local building codes** to make sure that you are not required to have your garage door opener permanently wired, with circuit breaker protection. If building codes require door opener to be permanently wired have a qualified licensed electrician connect power with permanent wiring.

WITH GROUNDED PLUG:

Plug the opener into a properly grounded electrical outlet (Fig. 5-1).

WITH PERMANENT WIRING:

Instructions for Electrician.

- Remove power from circuit.
- Remove rear cover and motor cover.
 - Remove four motor cover screws (Fig. 5-2).
- Remove existing power cord and strain relief from the 7/8" dia. hole and discard (Fig. 5-3).
- Connect permanent wiring to power head using 7/8" diameter hole.
 - White to white/black to black/ground to green.**
 - Use only UL recognized wire nuts.
- Wires inside the power head must be at least 6" in length.
- Replace motor cover and rear cover and re-energize the circuit.

NOTE: The Genie Company is not responsible for charges resulting from work performed by an independent electrician.

WITH POWER SUPPLIED:

Check Safe-T-Beam® alignment (Fig. 5-4).

- Insure that no part of door or its hardware is in path between lenses of **source** and **sensor**.
- Insure that tops of lenses are between 5" - 6" above the floor (Fig. 5-4). The brackets are flexible, and can be adjusted slightly if needed.
- Adjust the Red LED transmitter by aiming the unit directly at the Green LED receiver. Use the adjustment screw located on the top of the transmitter housing to make adjustments.
- The Red LED transmitter will blink if there is a misalignment. When the LED units are aligned the Red LED will remain ON continuously.
- After the alignment is finished tighten the adjustment screws on both sensors.

FIG. 5-1 Connect to power.

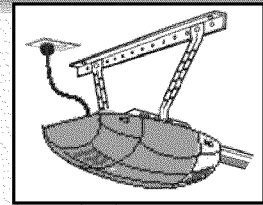

Motor Cover Screws

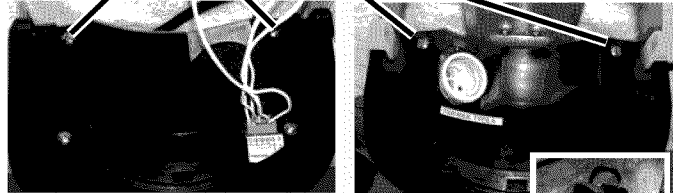

FIG. 5-2 Remove motor cover.

FIG. 5-3 Power cord strain relief.



⚠ CAUTION

- Do NOT use an extension cord.
- Do NOT use a portable generator. This product is designed to operate using standard household current.
- Do NOT use alternate power supplies.

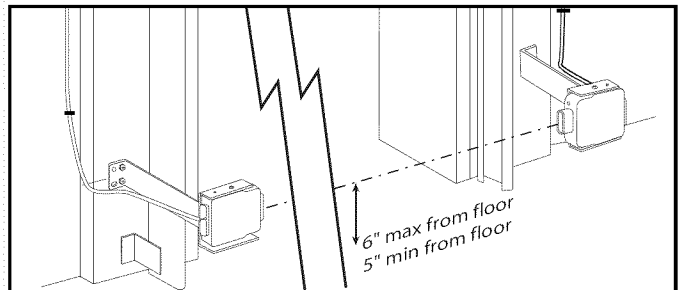

FIG. 5-4 Check Safe-T-Beam® alignment.

INFRARED PROTECTION FUNCTION

- When the garage door is opening, its movement will not be influenced if the Safe-T-Beam® is obstructed.
- If the Safe-T-Beam® is obstructed **before** the garage door fully closes, the door will not close.
- When the garage door is closing, if Safe-T-Beam® is cut off by people or obstacle, the garage door will reverse automatically to its fully opened position. (Meanwhile, the opener light will keep blinking until door moves to its fully opened position.)
- If the Safe-T-Beam® System fails, loses power, or is installed improperly, you will have to press and hold the Wall Button "close" button until the door reaches its fully closed position. The LED indicator light on the power head will be green and blink twice (Pattern: ☼☼ pause ☼☼ pause) to inform you to eliminate problem first. Otherwise, the door will reverse automatically to its fully opened position if you release the "close" button on the Wall Button during the closing movement.

⚠ WARNING

- Severe injury or death can result if the door closing force is set too high.
- Never increase the door closing force above the minimum required to move the door.
- Never adjust force to compensate for a sticking or binding door.
- Perform monthly CONTACT REVERSE TEST as described on page 22 and in **Section 10**.

SETTING & TESTING OPEN/CLOSE LIMITS

The OPEN (UP) and CLOSE (DOWN) door positions are controlled by making the adjustments on the panel located on the bottom of the power head. The adjustments that can be made are:

- Close Travel Limit,
- Open Travel Limit,
- Maximum Closing Force
- Maximum Opening Force
- Transmitter Programming





ENGAGE CHAIN/BELT CONNECTOR TO CARRIAGE

1. Press and hold the "Close Travel Limit"  button until the chain or belt connector advances and engages to the Carriage Assembly (FIG 6-2).





⚠ CAUTION

Failure to verify the engagement of the belt/chain connector will result in damage to rail components.

CLOSE TRAVEL LIMIT

1. Press and hold the "Close Travel Limit"  button until the door is fully closed.
2. You can quickly press and release the "Close Travel Limit"  button to move the door in small increments. You can also use the "Open Travel Limit"  button to move the door slightly in the UP direction.
3. Door is fully closed when the bottom edge of door presses firmly onto the ground.
4. Once the door is in the desired position, press and release the "Down SET Limit"  button. The LED indicator light will blink green once. This stores the closed position in memory.

OPEN TRAVEL LIMIT

1. Press and hold the "Open Travel Limit"  button to move the door to its fully opened position. This starts the opener moving in the UP direction.
2. Hold the "Open Travel Limit"  button until the door is in the fully opened position that you desire, then release this button.
3. You can quickly press and release the "Open Travel Limit"  button to move the door in small increments. You can also use the "Close Travel Limit"  button to move the door slightly in the DOWN direction.
4. Once the door is in the desired position, press and release the "Open SET Limit"  button. The LED indicator light will blink green twice. This stores the opened position in memory.

Limit Controls location on power head.

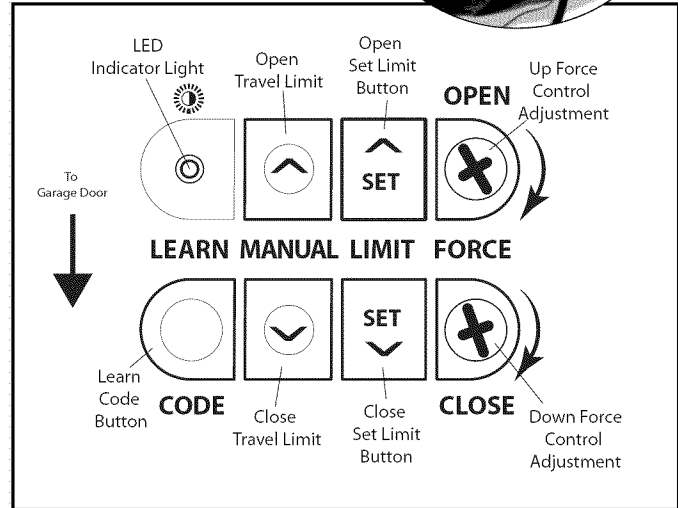
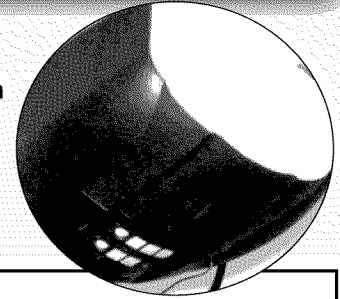

FIG. 6-1 Limit controls.

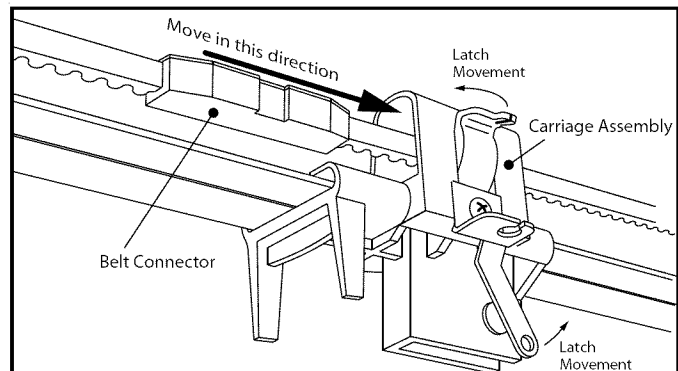
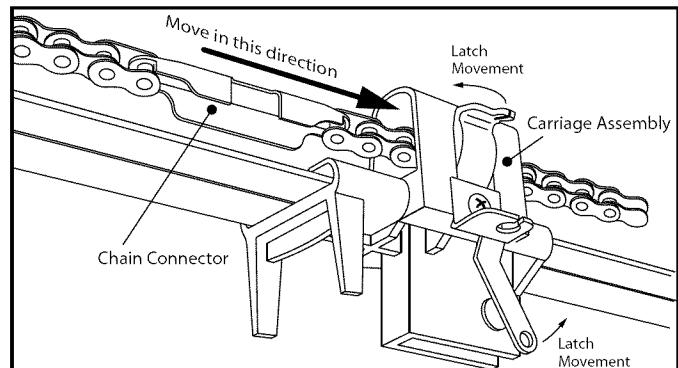

FIG. 6-2 Engage Chain/Belt Connector to Carriage.

⚠ CAUTION

Operation of the opener without the Chain or Belt Connector engaged to the Carriage Assembly will result in damage to rail components including the rail pulley.

CARRIAGE LOCK

The Carriage Lock can be manually engaged or disengaged.

- To disengage Carriage Lock
 - Pull handle towards **opener power head**.
- To engage Carriage Lock
 - Pull handle towards **door**.

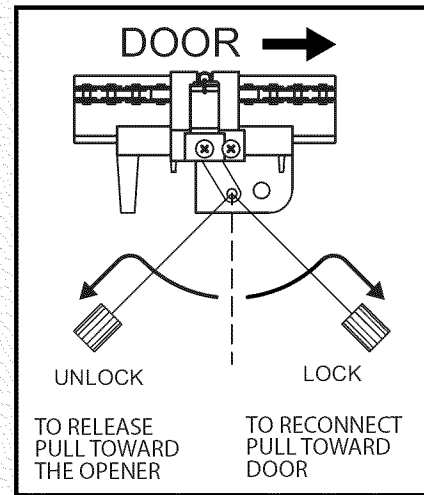

FIG. 6-3 Engage/Disengage Carriage Lock.

KEYED EMERGENCY RELEASE

Obtain standard emergency release kit and **remove S-hook from the cable end** that attaches to the opener carriage.

1. Attach the emergency release cable loop end to the opener carriage as shown (FIG 6-4).

Properly connecting the release cable to the carriage fitting will enable the correct carriage release action for the opener.

⚠ WARNING

Improper connection of the emergency release cable to the opener carriage will result in a failure of the emergency release.

2. Follow the remaining installation instructions for the standard emergency release kit.
3. Test for correct operation of emergency release kit.

Keyed Emergency Release Operation Instructions

- Place key in slot.
- Rotate and **hold** key while lifting garage door 1 to 2 inches.
- Release key and continue opening garage door.

NOTE: The next normal operation of the opener or fully closing garage door manually will re-engage the emergency release mechanism.

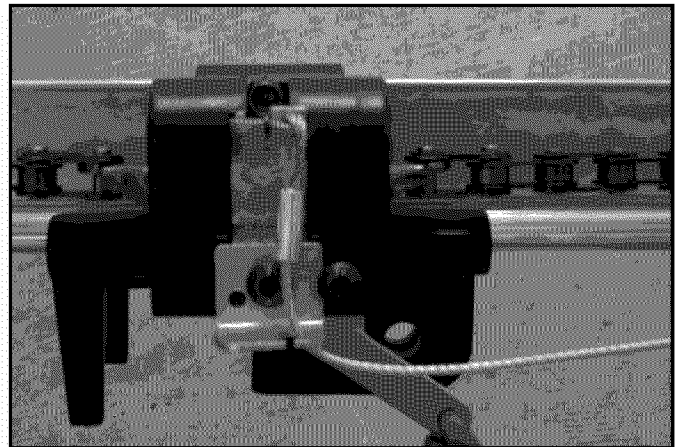







FIG. 6-4 Emergency release cable to carriage.

UP/DOWN FORCE

1. By turning the **Down Force Control**  clockwise, the **DOWN** force can be **increased**. By turning the **Down Force Control**  counter-clockwise, the **DOWN** force can be **decreased**. Set the **DOWN** force level at the minimum force required to close door without reversing.
2. Once the desired level is selected, this stores the maximum force level for the **DOWN** direction in memory.
3. By turning the **Up Force Control**  clockwise, the **UP** force can be **increased**. By turning the **Up Force Control**  counter-clockwise, the **UP** force can be **decreased**. Set the **UP** force level at the minimum force required to open door without stopping.
4. Once the desired level is selected, this stores the maximum force level for the **UP** direction in memory.

ERASE - OPEN/CLOSE TRAVEL LIMIT

1. Press and hold both of the "SET" buttons ( & ) together until the green indicator light blinks (about 5 seconds).
2. All close and open travel limit settings are erased. Then follow the steps above to reprogram close and open travel limits.

NOTE: The opener will not close the door automatically unless the Safe-T-Beam® System is installed.

CONTACT REVERSE TEST

The force adjustments and limit switch settings **MUST BE COMPLETED** before testing.

1. **Testing.**
 - Open garage door using Wall Button.
 - Place a 2" x 4" board (laid flat) under center of garage door opening (**Fig. 6-6**).
 - Close door using Wall Button.
 - When door contacts board, it must stop and reverse (within 2 seconds) to open position.
2. **Adjustment.**
 - If the door does not properly reverse.
 - Check to see if door has "close" limit programmed. It should not have reached its "close" limit before hitting board.
 - If the door **STOPS** but does not reverse, decrease "CLOSE FORCE" control  setting slightly (turn it counter-clockwise).
 - Test again. Repeat as necessary until door reverses upon contacting board.

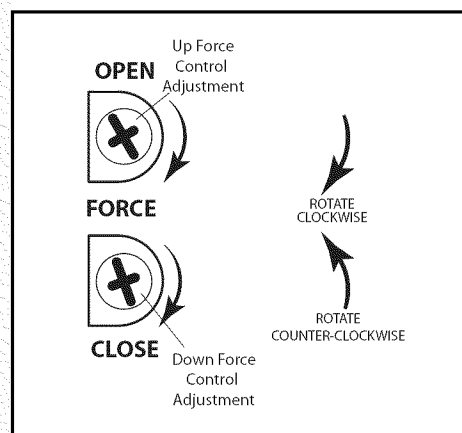

FIG. 6-5 Force Control Adjustment.

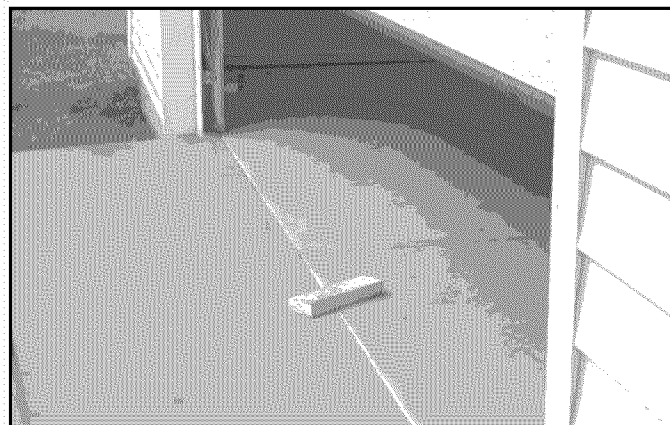

FIG. 6-6 2 x 4 under center of door opening.

7 PROGRAMMING REMOTE CONTROLS

⚠ WARNING

A moving door can cause serious injury or death.

1. Keep people clear of opening while door is moving.
2. Do NOT allow children to play with opener, including Wall Button, remote control, or Wireless Keypad.
3. During programming, the door opener could begin to run, so keep people and objects away from the moving door and its parts. To keep the door from moving, close the door and disconnect it from the Opener by pulling the Emergency Release.

NOTE: For remote control locate Box 3.

1a. Single Button Remote Programming.

NOTE: This opener can learn up to 7 transmitter buttons.

- Locate learn code button and indicator LED on the power head (next to force adjustment screws) (**Fig. 7-1**).
- Press and release learn code button.
 - Indicator LED will blink RED at a rate of twice per second.
- **Within 30 seconds**, push remote control button once.
 - Indicator LED will stop blinking and stay on.
- Press remote control button again.
 - Red LED will go out. Remote is now programmed.

1b. Multi Button Remote Programming.

NOTE: Each button on a multi-button remote is designed for use with 1 door. You cannot program 2 buttons to operate the same door, nor can you program 1 button to operate 2 doors. You can program a maximum of 7 different transmitters or wireless devices.

NOTE: Pushing two buttons simultaneously will erase programmed memory and limits must be reset.

- For each button.
 - Program each button separately using the **Single Button Remote Programming steps**.

2. Operating.

- Press remote button once.
 - Door will move.
- Press button again.
 - Door will stop.
- Press button again.
 - Door will move in opposite direction.

NOTE: The door will stop automatically at the fully open or fully closed position.

LOST OR STOLEN REMOTE

1. Clear memory.

- Press and hold learn code button (on power head) for 10 seconds or until the red blinking indicator LED goes out.
- Program remaining or new remote controls as done previously. *Your door opener will no longer recognize any signal received from the missing remote control, or any other which has not been reprogrammed.*



NOTE: To program a **Homelink®** and **Car2U®** device follow the **Homelink®** or **Car2U®** instructions in your car owner's manual.

FCC and IC CERTIFIED

This device complies with FCC Part 15 and RSS 210 of Industry Canada. This equipment has been tested and found to comply with the limits for a Class B digital device, pursuant to Part 15 of the FCC Rules. These limits are designed to provide reasonable protection against harmful interference in a residential installation. This equipment generates, uses and can radiate radio frequency energy and, if not installed and used in accordance with the instructions, may cause harmful interference to radio communications. However, there is no guarantee that interference will not occur in a particular installation. If this equipment does cause harmful interference to radio or television reception, which may be determined by turning the equipment OFF and ON, the user is encouraged to try to correct the interference by one or more of the following measures:

- Re-orient or relocate the receiver antenna.
- Increase the separation between the opener and receiver.
- Connect the opener into an outlet on a circuit different from that to which the receiver is connected.
- Consult your local dealer.

Limit controls location on power head.

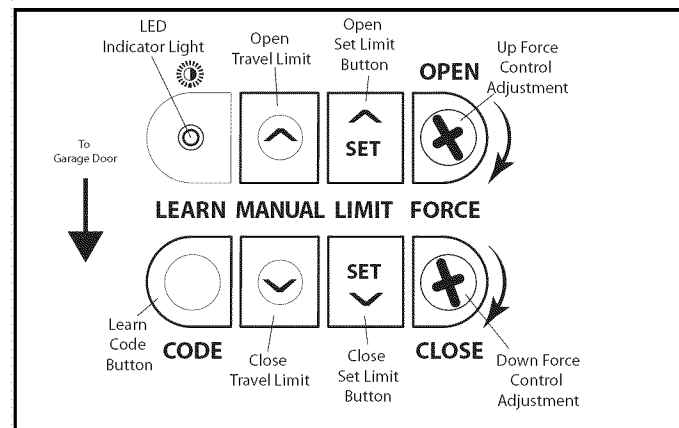
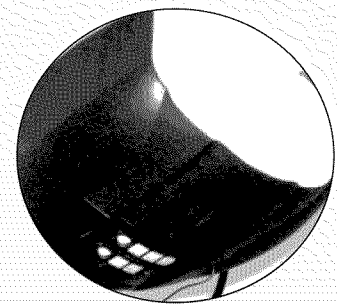

FIG. 7-1 Learn code button and LED

8

REMOTE CONTROL BATTERY REPLACEMENT AND VISOR CLIP INSTALLATION

1. Battery replacement.

- Use coin, ball-point pen or similar device.
 - Gently push straight in on battery cover lock tab as shown (Fig. 8-1).
- Flip open battery cover.
 - Remove old battery.
- Make sure new battery is facing proper direction (Match battery polarity with symbols inside battery cover) (Fig. 8-2).
 - Recommended replacement battery type: *Alkaline A23*, 12 volt.

NOTE: Batteries differ in care and maintenance. Follow the manufacturer's directions for battery maintenance, replacement, and use.

- Slip new battery into place.
 - Snap battery cover shut.
- Operate remote to make sure it is working properly. (No re-programming is needed.)

2. Visor clip.

- You will have to install the visor clip if you choose to attach your remote to the car visor.
- Slide visor clip into back of remote control.
 - It will snap into place (Fig. 8-3).

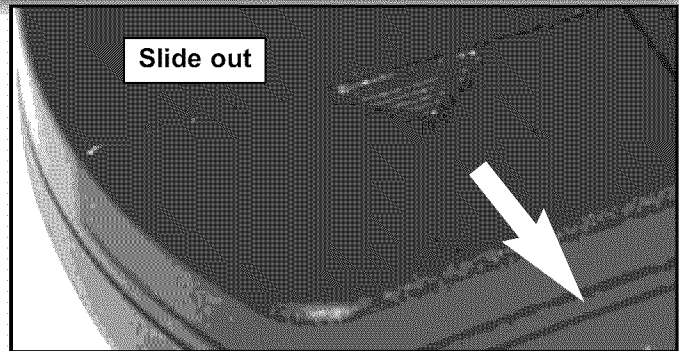

FIG. 8-1 Open battery cover.

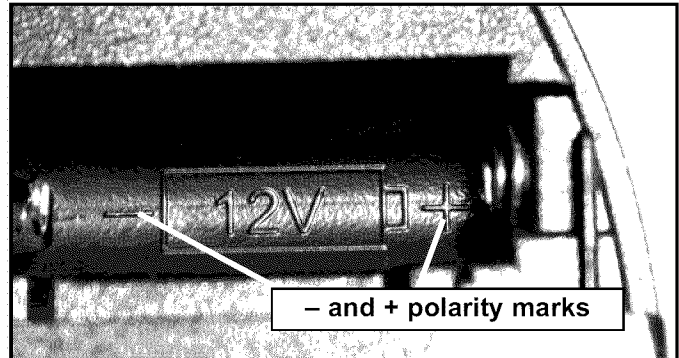

FIG. 8-2 Match battery polarity.

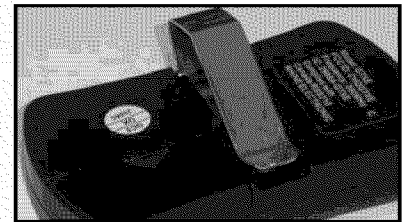

FIG. 8-3 Attach visor clip.

9

LIGHT BULB/LENS INSTALLATION

⚠ WARNING

For added safety and protection please unplug opener before installing light bulb.

NOTE: For lens cover locate Box 4.

1. Light bulb.

- Recommendations.
 - Do NOT use a short neck bulb.
 - Light bulb should be no more than 60 Watts.
 - Use a **heavy duty service** bulb for longer life.
- Screw bulb into socket.

2. Lens.

- Select the white (lamp) cover. Do NOT use the colored cover in this location.
- Line up lamp lens tabs on power head with corresponding slots in lens (Fig. 9-1).
- Slide lens onto power head. Make sure the tabs are fully engaged into lens slots (Fig. 9-2).
- Plug power cord back into electrical outlet.

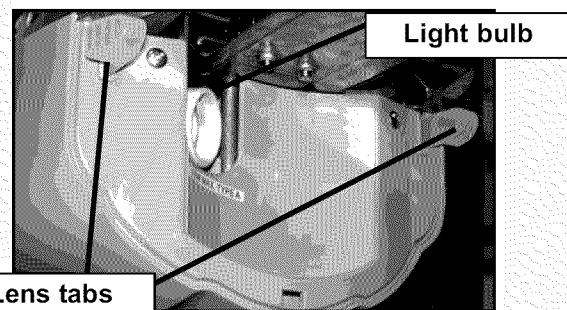

FIG. 9-1 Slide lens onto motor cover.

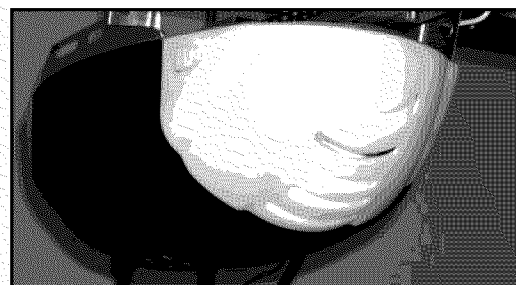

FIG. 9-2 Fasten lens.

IMPORTANT SAFETY INSTRUCTIONS

⚠ WARNING:

To reduce the risk of severe injury or death:

1. READ AND FOLLOW ALL INSTRUCTIONS.
2. Never let children operate or play with the door controls. Keep the remote control away from children.
3. Always keep the moving door in sight and away from people and objects until the door is completely closed. **NO ONE SHOULD CROSS THE PATH OF THE MOVING DOOR.**
4. **NEVER GO UNDER A STOPPED, PARTIALLY OPEN DOOR.**
5. Test opener monthly. The door **MUST** reverse on contact with a 1-1/2" high object (or a 2" x 4" board laid flat) at the center of the doorway on the floor. After adjusting either the force or the limit of travel, retest the door opener. Failure to adjust the opener properly may cause severe injury or death.
6. When possible, use the emergency release only when the door is closed. Use caution when using this release with the door open. Weak or broken springs are capable of increasing the rate of door closure and increasing the risk of severe injury or death.
7. **KEEP DOORS PROPERLY BALANCED.** See your garage door Owner's Manual. An improperly balanced door increases the risk of severe injury or death. Have a trained door system technician make repairs to cables, spring assemblies, and other hardware.
8. **SAVE THESE INSTRUCTIONS.**

If you have any questions, please do not hesitate to contact Genie® customer service at:
1.800.354.3643

10 MAINTENANCE

⚠ WARNING

- Garage door hardware (springs, cables, brackets, pulleys, etc.) are under extreme pressure and tension.
- **DO NOT** attempt to repair or adjust door springs or any hardware, and **DO NOT OPERATE** garage door **automatically or manually** if door is improperly balanced or springs are broken.
 - **CONTACT A TRAINED DOOR SYSTEM TECHNICIAN.**

ROUTINE MONTHLY MAINTENANCE

1. **Door balance.**
 - With the door closed, pull emergency release knob (Carriage Lock) towards the opener to release door from carriage assembly.
 - Raise door manually approximately 3'- 4' and release.
 - Door should remain stationary or move **very** slightly.
 - If door moves quickly, **CONTACT A TRAINED DOOR SYSTEM TECHNICIAN.**
 - Close the door.
 - Pull emergency release knob towards door to engage carriage.
 - Operate door using remote.
 - Door will re-attach itself to carriage assembly.

2. **Contact reverse.**

- Place a 2" x 4" board laid flat on floor.
 - In center of garage door opening.
- Close door by using wall button or remote control.
 - Door fails to reverse on contact with board (See section 7 "CONTACT REVERSE.")
 - Opener still fails
 - **CONTACT THE GENIE COMPANY OR AN AUTHORIZED GENIE® DEALER.**

3. **Safe-T-Beam® System.**

- Red LED blinks.
 - check alignment (See section 5).

⚠ WARNING

Use Wall Button supplied with opener. Any other Wall Button can cause the opener to operate unexpectedly.

Opener circuit wiring diagram. This wiring diagram is for reference only.

Diagrama del circuito del abrelatas. Este diagrama es sólo para referencia.

Schéma de câblage de l'ouvreur. Ce schéma de câblage est indiqué à titre de référence uniquement.

⚠ WARNING
⚠ ADVERTENCIA
⚠ AVERTISSEMENT

Opening Cover May Cause Electric Shock.

Abrir la tapa puede causar choques eléctricos.

L'ouverture du couvercle peut entraîner des chocs électriques.

Disconnect power from opener prior to removing cover.

Desconnecte la electricidad del abrepuertas antes de quitar la cubierta.

Coupez l'alimentation de l'ouvre-porte avant de retirer le couvercle.

POWER CORD

CORDON DE SECTEUR

CABLE ELÉCTRICO

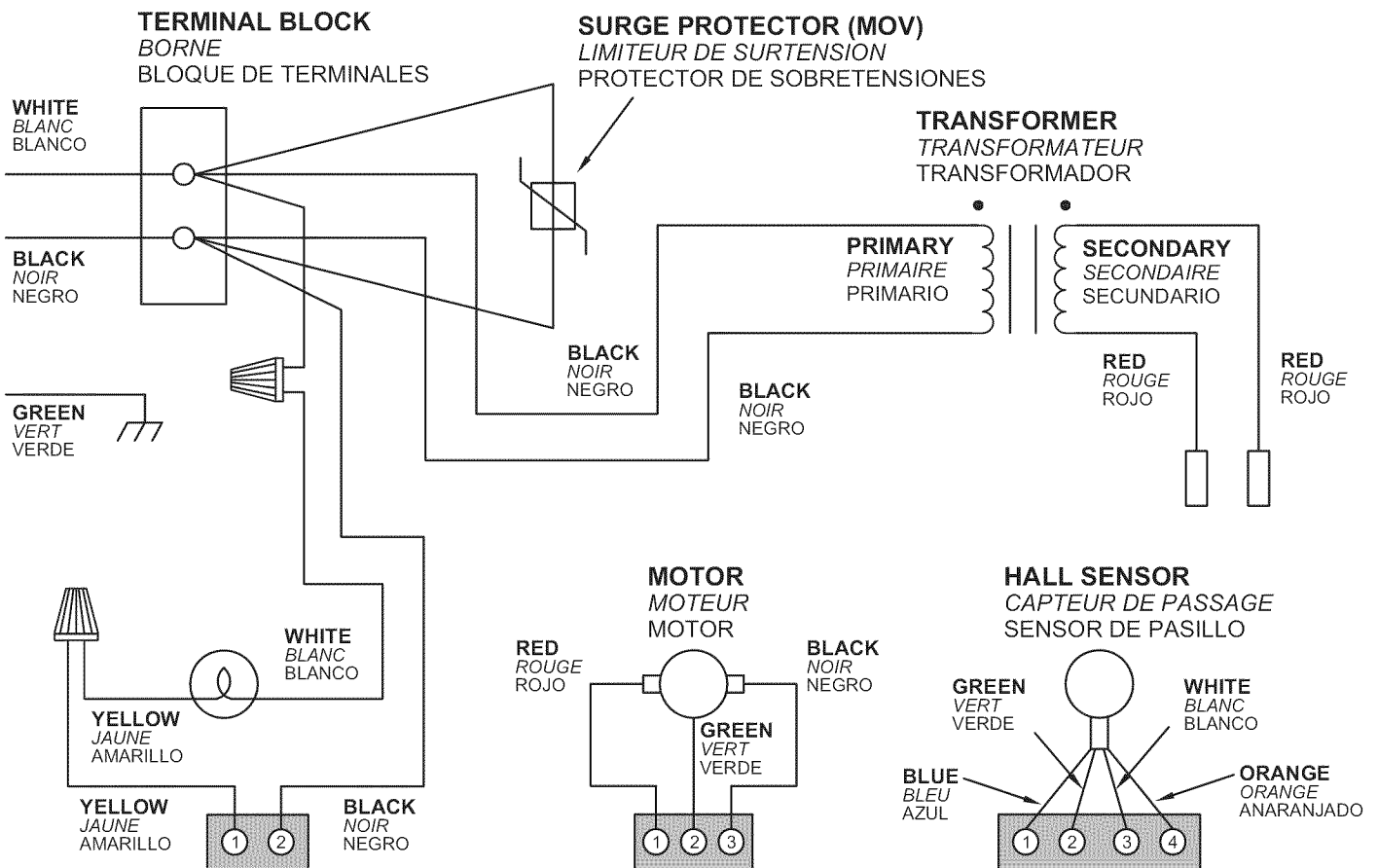

⚠ WARNING
⚠ ADVERTENCIA
⚠ AVERTISSEMENT

ELECTRICAL SHOCK
CHOQUE ELÉCTRICO
CHOC ÉLECTRIQUE

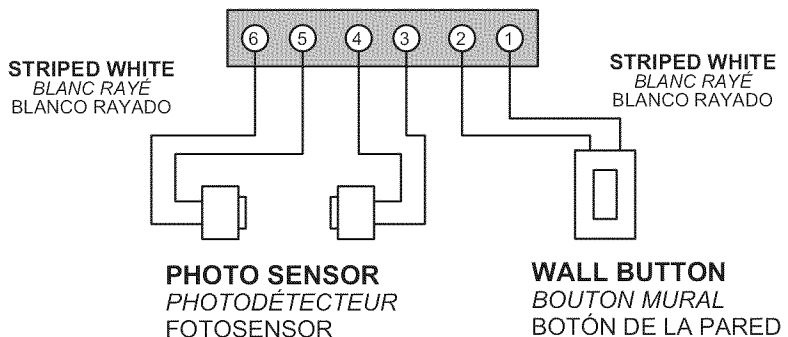

PROBLEM	WHAT TO DO
Opener does NOT run from Wall Button.	<ul style="list-style-type: none"> • Check power source. <ul style="list-style-type: none"> – Plug a lamp into outlet used for power head. If lamp works, power source is OK. – If not, check fuse or circuit breaker. • If power is OK. <ul style="list-style-type: none"> – Check connections at power head terminals and at Wall Button. • Check for reversed, broken, or cut wires. Staples can cut insulation and short wires. Repair or replace.
Opener runs, but door does NOT move.	<ul style="list-style-type: none"> • Make sure carriage is engaged to carriage slide. <ul style="list-style-type: none"> – Place carriage lever in lock position. • Check to make sure chain/belt is not broken or OFF its track. • Check FORCE ADJUSTMENT (See section 6). Door opener will NOT run more than 30 seconds each way if door does not move.
Opener works from Wall Button, but NOT from remote control.	<ul style="list-style-type: none"> • Program remote control code into receiver memory (See section 7). • Replace remote control battery (See section 8).
Remote control has less than 25 feet operating range or no operation.	<ul style="list-style-type: none"> • Relocate remote control inside car and or point remote control at garage door. • Replace battery (See section 8). • Reposition door opener antenna. • Red LED blinks while button is being pushed or LED does not come ON - battery is low, replace battery.
Safe-T-Beam® System malfunction. OR Door starts down, then STOPS and goes back up.	<ul style="list-style-type: none"> • If an operational problem exists, and opener will not run closed. The opener can be forced to close as follows (See section 5). Hold the wall control button down until door is completely closed. • Disconnect the Safe-T-Beam® System from the opener and contact an authorized Genie® Dealer or The Genie Company at 1-800-35-GENIE. • If a NEW installation, check Door Arm position, (See section 2). • Check Safe-T-Beam® system for beam obstruction or misalignment of lenses. Realign or replace Sensors. (See section 3) • Check if Safe-T-Beam® Red LED is flashing. • Check "CLOSE FORCE" adjustment (See section 6). • Check garage door for binding.
Door starts down, then STOPS before it is closed. OR Door will only open.	<ul style="list-style-type: none"> • Check CONTACT REVERSE (See section 6). • Check garage door for binding. • Wires shorted. Staples can cut insulation and short wires. Repair or replace. • Check "CLOSE FORCE" adjustment (See section 6).
Door starts up, but STOPS before it's completely open.	<ul style="list-style-type: none"> • Be sure door, opener, and springs are in good repair, properly lubricated and balanced (See maintenance section). • Check "OPEN" limit setting (See section 6). • Check "OPEN FORCE" adjustment (See section 6). • ▲ WARNING: If you suspect a problem with the garage door hardware or springs, contact an authorized Genie® Dealer or a trained door system technician, or contact The Genie Company at 1-800-35-GENIE.
Door will only run in close direction.	<ul style="list-style-type: none"> • Check door balance, condition, and door spring. • Check "OPEN FORCE" adjustment (See section 6). • ▲ WARNING: If you suspect a problem with the garage door hardware or springs, contact an authorized Genie® Dealer or a trained door system technician, or contact The Genie Company at 1-800-35-GENIE.
Door opener starts for no reason.	<ul style="list-style-type: none"> • Was a remote control lost or stolen? Erase all remote control codes from receiver memory and reprogram (See section 7). • Button stuck on wall control or remote. • Check CLOSE limit switch setting (See section 6). • Wires shorted. Staples can cut insulation and short wires. Repair or replace.
Noisy operation.	<ul style="list-style-type: none"> • Be sure all fasteners are tight. • Be sure door and opener are in good repair, properly lubricated and balanced (See monthly maintenance section).

Power head LED		Possible Problem	Solution
Red LED showing	Green LED showing		
OFF	OFF	Normal operation	None required
Continuous ON		<ul style="list-style-type: none"> Programming incomplete 	<ul style="list-style-type: none"> Complete programming
1 BLINK, Pause (Repeat)		<ul style="list-style-type: none"> Transmitter has not learned 	<ul style="list-style-type: none"> Push button to program
	1 BLINK, Pause (Repeat)	<ul style="list-style-type: none"> Programming incomplete Safe-T-Beam® sensor obstruction going down Door obstruction going down Door obstruction going up 	<ul style="list-style-type: none"> Set DOWN LIMIT programming Check for obstruction, remove Check for obstruction, remove. <ul style="list-style-type: none"> – Check door spring – Contact The Genie Company at 1-800-35-GENIE
	2 BLINKS, Pause (Repeat)	<ul style="list-style-type: none"> Programming incomplete Wire to power head or wire connection at power head is bad. Sensors out of alignment Continuous obstruction 	<ul style="list-style-type: none"> Set UP LIMIT programming Check power head wiring, check connections, <ul style="list-style-type: none"> – Replace or repair Check Source & Sensor alignment Check for obstruction
	3 BLINKS, Pause (Repeat)	<ul style="list-style-type: none"> Limits set backwards 	<ul style="list-style-type: none"> Clear limits and reprogram (See section 6)
	4 BLINKS, Pause (Repeat)	<ul style="list-style-type: none"> Push button wire short Push button wires reversed in power head connector. 	<ul style="list-style-type: none"> Check push button and wiring. Staples can cut insulation and shorts wires. Repair or replace push button and/or wiring. <ul style="list-style-type: none"> – Contact The Genie Company at 1-800-35-GENIE Reverse wire placement in power head connector. (See section 3)
	5 BLINKS, Pause (Repeat)	<ul style="list-style-type: none"> Chain/belt is too tight Control system failure Thermal Protector activated 	<ul style="list-style-type: none"> Adjust chain/belt tension (See section 1). <ul style="list-style-type: none"> – Contact The Genie Company at 1-800-35-GENIE Contact Genie® authorized dealer for service Wait until Thermal Protector cools and resets. NOTE: The 5 BLINKS pattern will remain blinking until the next opener activation. If the Thermal Protector does not reset. <ul style="list-style-type: none"> – Contact Genie® authorized dealer for service.

TRANSMITTER COMPLIANCE STATEMENT

Transmitters comply with all United States and Canadian legal requirements as of the date of manufacture. No warranty is made that they comply with all legal requirements of any other jurisdiction. If transmitters are to be used in another country, the importer must determine compliance with any local laws and regulations which may differ from United States and Canadian requirements prior to use.

Los transmisores cumplen con todas las reglamentaciones legales de los Estados Unidos y del Canadá, en la fecha de fabricación. Ninguna garantía se da que cumplan con todas las reglamentaciones legales de ninguna otra jurisdicción. Si los transmisores se van a utilizar en otro país, el importador debe determinar si cumplen con las reglamentaciones y leyes locales que puedan ser diferentes a las reglamentaciones de los Estados Unidos y del Canadá, antes de usar los mismos.

Les émetteurs sont conformes à la réglementation américaine et canadienne à compter de leur date de fabrication. Aucune garantie n'est stipulée indiquant qu'ils sont conformes à toutes les prescriptions juridiques d'autres autorités. Si les émetteurs sont utilisés dans d'autres pays, il incombe à l'importateur d'en déterminer leur conformité aux lois et règles locales pouvant différer de celles des États-Unis et du Canada avant toute utilisation desdits émetteurs.

Sendegeräte entsprechen allen gesetzlichen Bestimmungen in den USA und Kanada zum Zeitpunkt der Herstellung. Wir übernehmen keine Gewährleistung für die Einhaltung aller gesetzlichen Bestimmungen in anderen Ländern. Sollen Sendegeräte in anderen Ländern eingesetzt werden, so muss der Importeur vor dem Gebrauch sicherstellen, dass die Sendegeräte auch solchen lokalen Bestimmungen entsprechen, welche von den Bestimmungen der USA und Kanadas abweichen.

截止于制造日期, 传动装置符合美国和加拿大的所有法律要求。不提供传动装置符合任何其他司法地区所有法律要求之担保。如果传动装置需在任何其他国家使用, 进口商必须在使用之前确定装置符合与美国和加拿大要求不同之所有地方法规条例。

トランスミッターは、製造日付けのアメリカ合衆国及びカナダの法的条件に準拠します。しかしながら、トランスミッターがアメリカ合衆国及びカナダ以外の国の法的条件に準拠するか否かは一切保証できません。トランスミッターがアメリカ合衆国及びカナダ以外の国で使用される場合、同製品の使用に先立つ法規制がこれらの国々と異なることがあるため、輸入者は同製品が輸入国の法規制に準拠することを確認しなければなりません。

트랜스미터들은 미국과 캐나다 전역에서 제조 날짜를 명기해야 하는 요구사항에 따라야 합니다. 기타 다른 관할권의 모든 법적 요구 사항에 따라야 하는 책임은 없습니다. 만일 트랜스미터들이 기타 다른 지역에서 사용될 경우 수입업자는 사용하기에 앞서 미국과 캐나다와의 요구사항과는 다를지도 모르는 그 지역의 법과 조례에 따라야 할지의 여부를 결정해야 합니다.



**CHAINLIFT™ MODEL 1022
CHAINLIFT™/BELTLIFT™ MODEL 1024
BELTLIFT™ MODEL 1042
LIMITED WARRANTY**

GMI Holdings, Inc. d/b/a The Genie Company ("Seller") warrants to the original purchaser of the below identified ChainLift™ opener Model 1022 or ChainLift™/BeltLift™ opener Model 1024 or BeltLift™ opener Model 1042 ("Product"), subject to all of the terms and conditions hereof, that the Product and all components thereof will be free from defects in materials and workmanship for the following period(s) of time, measured from the date of purchase:

MOTOR - Seller warrants the motor for a period of FIVE (5) YEARS.

PARTS - Seller warrants all other parts and components for a period of ONE (1) YEAR.

Seller's obligation under this warranty is specifically limited to repairing or replacing, at its option, the Product or any part thereof which is determined by Seller to be defective during the applicable warranty period. Any labor charges are excluded and will be the responsibility of the purchaser.

This warranty gives you specific legal rights, and you may also have other rights which vary from state to state. This warranty is made to the original purchaser of the Product only, and is not transferable or assignable. This warranty applies only to Product installed in a residential or other non-commercial application. It does not cover any Product installed in commercial or industrial building applications. This warranty does not apply to any unauthorized or improper installation, alteration or repair of the Product, or to any Product or component which has been damaged or deteriorated due to misuse, neglect, accident, failure to provide necessary maintenance, normal wear and tear, or acts of God or any other cause beyond the reasonable control of Seller, and does not cover batteries, missing or damaged parts from clearance or open box sales, or repairs or maintenance to door components.

ALL EXPRESS AND IMPLIED WARRANTIES FOR THE PRODUCT, INCLUDING BUT NOT LIMITED TO ANY IMPLIED WARRANTIES OF MERCHANTABILITY AND FITNESS FOR A PARTICULAR PURPOSE, ARE LIMITED IN TIME TO THE APPLICABLE WARRANTY PERIOD REFLECTED ABOVE. NO WARRANTIES, WHETHER EXPRESS OR IMPLIED, WILL APPLY AFTER THE LIMITED WARRANTY PERIOD HAS EXPIRED. Some states do not allow limitations on how long an implied warranty lasts, so the above limitation may not apply to you.

IN NO EVENT SHALL GMI HOLDINGS, INC. OR OVERHEAD DOOR CORPORATION BE RESPONSIBLE FOR, OR LIABLE TO ANYONE FOR, SPECIAL, INDIRECT, COLLATERAL, PUNITIVE, INCIDENTAL OR CONSEQUENTIAL DAMAGES, even if Seller has been advised of the possibility of such damages. Such excluded damages include, but are not limited to, loss of use, cost of any substitute product, or other similar indirect financial loss. Some states do not allow the exclusion or limitation of incidental or consequential damages, so the above limitation or exclusion may not apply to you.

Claims under this warranty must be made promptly after discovery and within the applicable warranty period. To obtain warranty service, you must provide proof of the date and location of purchase. Call Genie® Customer Service toll free at 1-800-354-3643 to speak with a trained representative. Upon determination by Seller that the Product or any part thereof is defective during the applicable warranty period (which may require purchaser to return the Product to Seller at purchaser's expense), Seller will supply the purchaser with replacement parts or, at its option, a replacement Product. Seller may use new or reconditioned parts, or a new or reconditioned Product of the same or similar design.

There are no established informal dispute resolution procedures of the type described in the Magnuson-Moss Warranty Act.

PURCHASER: _____

INSTALLATION ADDRESS: _____

DATE PURCHASED: _____ SERIAL NUMBER: _____

OPENER MODEL: _____

REMOTE CONTROL MODEL: _____

DEALER NAME: _____

DEALER ADDRESS: _____

This page left blank.

LED de la tête motorisée		Problème possible	Solution
LED rouge allumée	LED verte allumée		
Éteint	Éteint	Fonctionnement normal	Aucun
Allumée en continu		<ul style="list-style-type: none"> • Programmation incomplète 	<ul style="list-style-type: none"> • Programmation terminée
1 CLIGNOTE-MENTS, Pause (Répéter)		<ul style="list-style-type: none"> • L'émetteur n'a pas été programmé 	<ul style="list-style-type: none"> • Appuyer sur le bouton pour programmer
	1 CLIGNOTE-MENTS, Pause (Répéter)	<ul style="list-style-type: none"> • Programmation incomplète • Obstruction du capteur Safe-T-Beam® à la descente • Obstruction de la porte à la descente • Obstruction de la porte à la montée 	<ul style="list-style-type: none"> • Régler la programmation de LIMITE VERS LE BAS • Vérifier la présence d'obstruction; enlever • Vérifier la présence d'obstruction; enlever <ul style="list-style-type: none"> – Vérifier le ressort de la porte – Contacter The Genie Company au 1-800-35-GENIE
	2 CLIGNOTE-MENTS, Pause (Répéter)	<ul style="list-style-type: none"> • Programmation incomplète • Fil/connexion de fil à la tête motorisée incorrects. • Capteurs non alignés • Obstruction continue 	<ul style="list-style-type: none"> • Régler la programmation de la limite vers le haut • Vérifier le câblage à la tête motorisée, les connexions <ul style="list-style-type: none"> – Remplacer ou réparer • Vérifier l'alignement source et capteur. • Vérifier la présence d'obstruction.
	3 CLIGNOTE-MENTS, Pause (Répéter)	<ul style="list-style-type: none"> • Limites réglées à l'envers. 	<ul style="list-style-type: none"> • Effacer les limites et reprogrammer (voir la section 6)
	4 CLIGNOTE-MENTS, Pause (Répéter)	<ul style="list-style-type: none"> • El alambre del pulsador brevemente • El pulsador alambra invertido en el conector de cabeza de poder. 	<ul style="list-style-type: none"> • Vérifier le bouton et le câblage. Les agrafes peuvent traverser l'isolant et court-circuiter les fils. Réparer ou remplacer le bouton et/ou le câblage. <ul style="list-style-type: none"> – Contacter The Genie Company au 1-800-35-GENIE. • Inverser l'emplacement du fil dans la tête motorisée. (Voir la section 3)
	5 CLIGNOTE-MENTS, Pause (Répéter)	<ul style="list-style-type: none"> • La chaîne est trop serrée • Défaillance du système de commande • Protecteur thermique activé 	<ul style="list-style-type: none"> • Régler la tension de la chaîne (voir la section 1). <ul style="list-style-type: none"> – Contacter The Genie Company au 1-800-35-GENIE. • Contacter le revendeur agréé pour toute réparation/maintenance. • Attendre que le protecteur thermique refroidisse et se remette à zéro. <p>REMARQUE: Le modèle à 5 clignotements continue de clignoter jusqu'à la prochaine activation de l'ouvreur. Si le protecteur thermique ne démarre pas automatiquement.</p> <ul style="list-style-type: none"> – Contacter le revendeur agréé pour toute réparation/maintenance.

GUÍA DE INVESTIGACIÓN DE AVERÍAS – DIODO LUMINISCENTE (LED) DE LA CAJA DE CONTROL

Diodo luminiscente (LED) de la caja de control		Posible problema	Solución
Mostrando el LED rojo	Mostrando el LED verde		
APAGADO	APAGADO	Operación normal	Ninguno se necesita
CENCENDIDO continuo		<ul style="list-style-type: none"> Programación incompleta 	<ul style="list-style-type: none"> Programación completa
1 PARPADEO, Pausa (Repita)		<ul style="list-style-type: none"> Transmisor no ha sido programado 	<ul style="list-style-type: none"> Botón pulsador a programar
	1 PARPADEO, Pausa (Repita)	<ul style="list-style-type: none"> Programación incompleta Yendo hacia abajo obstrucción del detector del sistema de haz luminoso de seguridad (Safe-T-Beam®) Yendo hacia abajo obstrucción de la puerta Yendo hacia arriba obstrucción de la puerta 	<ul style="list-style-type: none"> Fije la programación del LÍMITE DE BAJAR Verifique la obstrucción, quite Verifique la obstrucción, quite. <ul style="list-style-type: none"> Verifique el resorte de la puerta Comuníquese con la Compañía Genie al 1-800-35-GENIE
	2 PARPADEOS, Pausa (Repita)	<ul style="list-style-type: none"> Programación incompleta Alambre a la caja de control o la conexión de alambre a la caja de control está mal. Detectores fuera de alineamiento Obstrucción continua 	<ul style="list-style-type: none"> Fije la programación del LÍMITE DE LEVANTAR Verifique el alambrado de la caja de control, verifique las conexiones, <ul style="list-style-type: none"> Cambie o repare Verifique la alineación de la fuente y detector Verifique si hay obstrucción
	3 PARPADEOS, Pausa (Repita)	<ul style="list-style-type: none"> Límites fijados al revés 	<ul style="list-style-type: none"> Borre los límites y re-programe (Vea la sección 6)
	4 PARPADEOS, Pausa (Repita)	<ul style="list-style-type: none"> El alambre del pulsador brevemente El pulsador alambra invertido en el conector de cabeza de poder. 	<ul style="list-style-type: none"> Verifique el botón pulsador y alambrado. Las grapas pueden cortar el aislamiento y hacer cortocircuito en los cables. Repare o cambie el botón pulsador y /o el alambrado. <ul style="list-style-type: none"> Comuníquese con la Compañía Genie al 1-800-35-GENIE Colocación del alambre inverso en el conector de la caja de control. (Vea la sección 3)
	5 PARPADEOS, Pausa (Repita)	<ul style="list-style-type: none"> Cadena demasiado tensa Falla del sistema de control Activado el protector térmico 	<ul style="list-style-type: none"> Ajuste la tensión de la cadena (Vea la sección 1). <ul style="list-style-type: none"> Comuníquese con la Compañía Genie al 1-800-35-GENIE Comuníquese con el agente autorizado de fábrica para servicio. Espere hasta que el protector térmico se enfríe y reposicione o reajuste. <p>NOTA: El patrón de 5 PARPADEOS permanecerá parpadeando hasta la activación del siguiente abridor.</p> Si el protector térmico no se reposiciona o reajusta. <ul style="list-style-type: none"> Comuníquese con el agente autorizado de fábrica para el servicio.

PROBLÈME	QUE FAUT-IL FAIRE?
L'ouvreur ne répond pas à la commande murale	<ul style="list-style-type: none"> • Vérifier la source d'alimentation <ul style="list-style-type: none"> – Brancher une lampe dans la prise utilisée pour la tête motorisée. Si la lampe s'allume, il n'y a pas de problème d'alimentation – Dans le cas contraire, vérifier le fusible ou le disjoncteur • S'il n'y a pas de problème d'alimentation <ul style="list-style-type: none"> – Vérifier les raccords aux bornes de la tête motorisée – Vérifier les raccords à la commande murale • Inspecter pour détecter tout fil coupé. Les agrafes peuvent traverser l'isolant et court-circuiter les fils. Réparation ou remplacement
L'ouvreur de la porte s'actionne sans raison	<ul style="list-style-type: none"> • Une télécommande a-t-elle été perdue ou volée? Effacer tous les codes de la télécommande enregistrés dans le récepteur et reprogrammer (voir la section 7) • Le bouton de la commande murale ou télécommande est bloqué. • Vérifier le réglage de fin de course de fermeture (voir la section 6). • Fils court-circuités Les agrafes peuvent traverser l'isolant et court-circuiter les fils. Réparation ou remplacement
La porte commence à descendre mais s'arrête avant d'être fermée	<ul style="list-style-type: none"> • Vérifier l'INVERSION AU CONTACT (voir la section 6) • Vérifier si la porte coince • Fils court-circuités. Les agrafes peuvent traverser l'isolant et court-circuiter les fils. Réparation ou remplacement
La porte commence à descendre, s'arrête et remonte	<ul style="list-style-type: none"> • Dans le cas d'une nouvelle installation, vérifier la position du bras de la porte (voir la section 2) • Contrôler le fonctionnement du système Safe-T-Beam® pour détecter toute obstruction ou mauvais alignement des lentilles (voir la section 3) • Vérifier si la diode LED rouge du Safe-T-Beam® clignote • Vérifier le réglage de la force de fermeture (voir la section 6) • Vérifier si la porte de garage coince.
La porte ne fonctionne qu'en mode de fermeture.	<ul style="list-style-type: none"> • Vérifier l'état et le ressort de la porte • Vérifier le réglage de la force d'ouverture (voir la section 6) • ⚠ AVERTISSEMENT: Si vous suspectez un problème avec la quincaillerie ou les ressorts de la porte du garage, contactez un revendeur agréé Genie ou le service clientèle Génie au 1-800-35-GENIE
La porte ne fonctionne qu'en mode d'ouverture.	<ul style="list-style-type: none"> • Vérifier le réglage de la force de fermeture (voir la section 6)
La porte commence à monter mais s'arrête avant d'être ouverte	<ul style="list-style-type: none"> • Veiller à ce que la porte, l'ouvreur et les ressorts soient en bon état, bien lubrifiés et que la porte est équilibrée (voir la section sur la maintenance) • Vérifier le réglage de fin de course d'ouverture (voir la section 6) • Vérifier le réglage de la force d'ouverture (voir la section 6) • ⚠ AVERTISSEMENT: Si vous suspectez un problème avec la quincaillerie ou les ressorts de la porte du garage, contactez un revendeur agréé Genie ou le service clientèle Génie au 1-800-35-GENIE
L'ouvreur fonctionne mais la porte ne bouge pas	<ul style="list-style-type: none"> • Veiller à ce que le chariot soit engagé dans le coulisseau <ul style="list-style-type: none"> – Placer le levier du chariot en position de verrouillage. • Vérifier afin de garantir que la chaîne n'est pas brisée ou se trouve HORS piste • Vérifier le réglage de la force (voir la section 6). l'ouvreur NE fonctionnera PAS plus de 30 secondes dans un sens ou dans l'autre si la porte ne bouge pas
La télécommande a une portée opérationnelle inférieure à 25 pi (7,6 m) ou ne fonctionne pas	<ul style="list-style-type: none"> • Replacer la télécommande à l'intérieur de la voiture ou pointer la télécommande sur la porte du garage • Remplacer la pile (voir la section 8) • Repositionner l'antenne de l'ouvreur de la porte • La diode LED rouge clignote quand on appuie sur le bouton ou la LED ne s'allume pas - la pile est faible. La remplacer
L'ouvreur fonctionne avec la commande murale mais pas avec la télécommande	<ul style="list-style-type: none"> • Programmer le code de la télécommande dans la mémoire du récepteur. (Voir la section 7) • Remplacer la pile de la télécommande par une bonne pile. (Voir la section 8)
Fonctionnement bruyant	<ul style="list-style-type: none"> • Veiller à ce que toutes les attaches soient bien serrées • Veiller à ce que la porte et l'ouvreur soient en bon état, bien lubrifiés et que la porte est équilibrée (voir la section sur la maintenance mensuelle)
Mauvais fonctionnement du système Safe-T-Beam®	<ul style="list-style-type: none"> • En cas de problème avec le fonctionnement, l'ouvreur ne pourra pas effectuer la commande de fermeture. Vous pouvez cependant forcer l'ouvreur à fermer la porte en 5). Maintenant le bouton de la commande murale enfoncé jusqu'à ce que la porte soit complètement fermée • Remplacer les capteurs du système Safe-T-Beam® • Débrancher le système Safe-T-Beam® de l'ouvreur et appeler le service de réparation

PROBLEMA	QUÉ HACER
El abridor NO funciona desde el control de pared	<ul style="list-style-type: none"> • Verifique la fuente de potencia eléctrica <ul style="list-style-type: none"> – Conecte una lámpara en el enchufe usado para la caja de control. Si la lámpara funciona, la corriente está bien – Si no, verifique el fusible o el interruptor automático • Si la corriente esta bien <ul style="list-style-type: none"> – Verifique las conexiones en los terminales de la caja de control – Verifique las conexiones en el control de pared • Verifique si hay alambres rotos o cortados. Las grapas pueden cortar el aislamiento y hacer cortocircuitos. Repare o cambie
El abridor de puertas arranca sin razón	<ul style="list-style-type: none"> • ¿Fue un control remoto perdido o robado? Borre todos los códigos de control de la memoria del receptor y re-programe (Vea la sección 7) • El botón se traba en el control de pared o remoto • Verifique el ajuste del interruptor limitador de CERRAR (Vea la sección 6) • Alambres en cortocircuito. Las grapas con aislamiento pueden cortar el aislamiento y hacer cortocircuito. Repare o cambie
La puerta empieza a bajar, luego se PARA antes de que esté cerrada	<ul style="list-style-type: none"> • Verifique si la puerta del garaje se traba • Verifique el CONTACTO INVERSO (Vea la sección 6) • Alambres en cortocircuito. Las grapas con aislamiento pueden cortar el aislamiento y hacen cortocircuito. Repare o cambie
La puerta empieza a bajar, luego se PARA y sube nuevamente	<ul style="list-style-type: none"> • Si es una instalación NUEVA, verifique la posición del brazo de la puerta (Vea la sección 2) • Verifique si el sistema del Safe-T-Beam® tiene mala alineación de lentes u obstrucción (Vea la sección 3) • Verifique si el LED rojo del Safe-T-Beam® está parpadeando • Verifique el ajuste de la "FUERZA DE CERRAR" (Vea la sección 6) • Verifique si la puerta del garaje se traba
La puerta solamente correrá en la dirección de cierre.	<ul style="list-style-type: none"> • Verifique el ajuste de la "FUERZA DE ABRIR" (Vea la sección 6) • Verifique la condición de la puerta y resorte • ▲ ADVERTENCIA: Si sospecha un problema con el herraje de la puerta del garaje o resortes, comuníquese con un Agente autorizado de Genie o con un técnico entrenado del sistema de la puerta, o comuníquese con la Compañía Genie al 1-800-35-GENIE
La puerta solamente abrirá.	<ul style="list-style-type: none"> • Verifique el ajuste de la "FUERZA DE CERRAR" (Vea la sección 6)
La puerta empieza a levantarse pero se PARA antes de que esté totalmente abierta	<ul style="list-style-type: none"> • Asegúrese de que la puerta, el abridor y los resortes estén bien, correctamente lubricados y equilibrados (Vea la sección de mantenimiento) • Verifique el ajuste del límite de "ABRIR" (Vea la sección 6) • Verifique el ajuste de la "FUERZA DE ABRIR" (Vea la sección 6) • ▲ ADVERTENCIA: Si sospecha un problema con el herraje de la puerta del garaje o resortes, comuníquese con un Agente autorizado de Genie o con un técnico entrenado del sistema de la puerta, o comuníquese con la Compañía Genie al 1-800-35-GENIE
El abridor funciona pero la puerta NO se mueve	<ul style="list-style-type: none"> • Asegúrese de que el corredizo esté enganchado en el deslizador del corredizo <ul style="list-style-type: none"> – Ponga la palanca del corredizo en la posición bloqueada • Verifique para estar seguro de que la cadena no esté rota o FUERA de su riel o piñón. • Verifique el AJUSTE DE FUERZA (Vea la sección 6). El abridor NO funciona por más de 30 segundos en cada dirección si la puerta no se mueve
El control remoto tiene menos de 25 pies de alcance de funcionamiento o no funciona	<ul style="list-style-type: none"> • Re-localice el control remoto dentro del automóvil o apunte el control remoto a la puerta del garaje • Cambie la batería (Vea la sección 8) • Re-posicione la antena del abridor de puertas • El LED rojo parpadea mientras el botón está siendo empujado o el LED no se enciende <ul style="list-style-type: none"> – la batería está baja, cambie la batería
El abridor funciona desde el control de pared, pero NO funciona desde el control remoto	<ul style="list-style-type: none"> • Programe el código del control remoto en la memoria del receptor (Vea la sección 7) • Cambie la batería del control remoto por una buena. (Vea la sección 8)
Funcionamiento ruidoso	<ul style="list-style-type: none"> • Asegúrese de que todos los sujetadores estén apretados • Asegúrese de que la puerta y el abridor estén en buenas condiciones, bien lubricados y equilibrados (Vea la sección de mantenimiento mensual)
Mal funcionamiento del sistema del Safe-T-Beam®	<ul style="list-style-type: none"> • Si existe algún problema operacional y el abridor no funciona cerrando. Puede forzarse que el abridor cierre como sigue (Vea la sección 5). Sostenga el botón de control de pared hacia abajo hasta que la puerta cierre totalmente • Verifique la alineación del sistema del Safe-T-Beam® • Cambie los detectores del sistema del Safe-T-Beam® • Desconecte el sistema del Safe-T-Beam® del abridor y llame al servicio de reparación

⚠ ADVERTENCIA

- El herraje de la puerta del garaje (resortes, cables, soportes, poleas, etc.) están bajo tensión y presión extrema.
- **NO** intente reparar o ajustar los resortes de la puerta o cualquier herraje, y **NO HAGA FUNCIONAR** la puerta del garaje automática o manualmente si la puerta está mal equilibrada o tiene resortes rotos.
 - **COMUNÍQUESE CON UN TÉCNICO ENTRENADO DEL SISTEMA DE LA PUERTA.**

MANTENIMIENTO MENSUAL DE RUTINA**1. Equilibrio de la puerta.**

- Con la puerta cerrada, tire la perilla de desenganche de emergencia (Bloqueo del corredizo) hacia el abridor para desenganchar la puerta del conjunto del corredizo.
- Levante la puerta manualmente de 3' a 4' y suelte.
 - La puerta debe permanecer estacionaria o moverse **muy** ligeramente.
 - Si la puerta se mueve rápidamente, **MANDE DARLE SERVICIO POR UN PROFESIONAL.**
- Cierre la puerta.
- Tire de la perilla de desenganche de emergencia hacia la puerta para engranar el corredizo.
 - Haga funcionar la puerta usando el remoto.
 - La puerta se re-acoplará sola al conjunto del corredizo.

2. Contacto inverso.

- Ponga un larguero de 2" x 4" de plano en el piso.
 - En el centro del vano de la puerta del garaje.
 - Cierre la puerta usando el botón de pared o el control remoto.
 - La puerta falla en invertir el recorrido al entrar en contacto con el larguero (Vea la sección **7**)
 - Todavía falla el abridor
- COMUNÍQUESE CON LA COMPAÑÍA GENIE O CON UN AGENTE AUTORIZADO DE GENIE.**

3. Sistema de haz luminoso de seguridad (Safe-T-Beam®)

- Diodo luminiscente (LED) rojo parpadea.
 - verifique la alineación (Vea la sección **5**).

⚠ PRECAUCIÓN MISE EN GARDE

Use el control de pared suministrado con el abridor. Cualquier otro control de pared puede hacer que el abridor funcione inesperadamente.

Utiliser la commande murale fournie avec l'ouvreur. Toute autre commande murale risque d'entraîner un fonctionnement inattendu de l'ouvreur

⚠ AVERTISSEMENT

- La quincaillería de la puerta de garaje (ressorts, câbles, supports, poulies, etc.) sont sous des pressions et des tensions extrêmes.
- **NE PAS** essayer de réparer ou d'ajuster les ressorts ou toute autre quincaillerie et **NE PAS FAIRE FONCTIONNER** la porte de garage automatiquement ou manuellement si elle est déséquilibrée ou si les ressorts sont brisés.
 - **CONTACTER UN TECHNICIEN PROFESSIONNEL POUR LA RÉPARATION.**

MAINTENANCE DE ROUTINE MENSUELLE**1. Équilibre de la porte.**

- Avec la porte fermée, tirer le bouton d'enclenchement d'urgence (verrouillage du chariot) vers l'ouvre-porte pour dégager la porte du chariot.
- Lever la porte manuellement entre 90 et 120 cm et relâcher.
 - La porte doit rester stationnaire ou se déplacer légèrement.
 - Si la porte se déplace rapidement, **DEMANDER À UN PROFESSIONNEL DE SE CHARGER DE LA RÉPARATION.**
- Fermer la porte.
- Tirer le bouton de déclenchement d'urgence vers la porter pour engager le chariot.
 - Actionner la porte à l'aide de la télécommande.
 - La porte se refixe au chariot.

2. Inversion au contact.

- Placer une colombe de 5 sur 10 cm à plat sur le sol.
 - Au centre de l'ouverture de la porte du garage.
 - Fermer la porte à l'aide du bouton mural ou de la commande murale.
 - La porte ne repart pas en arrière au contact avec la colombe (voir la section **7** INVERSION AU CONTACT).
 - l'ouvreur ne fonctionne toujours pas,
- CONTACTER THE GENIE COMPANY OU UN REVENDEUR GENIE AGRÉÉ.**

3. Systèmes Safe-T-Beam®.

- La diode rouge clignote.
 - Vérifier l'alignement (voir la section **5**).

INSTRUCCIONES DE SEGURIDAD IMPORTANTES

⚠ ADVERTENCIA:

Para reducir el riesgo de lesiones graves o la muerte:

1. LEA Y SIGA TODAS LAS INSTRUCCIONES.
2. Nunca deje que los niños hagan funcionar o jueguen con los controles de la puerta. Mantenga el control remoto alejado de los niños.
3. Siempre mantenga la puerta en movimiento a la vista y alejada de las personas y objetos hasta que la puerta esté totalmente cerrada. **NADIE DEBE CRUZAR LA TRAYECTORIA DE LA PUERTA EN MOVIMIENTO.**
4. **NUNCA VAYA DEBAJO DE UNA PUERTA DETENIDA, PARCIALMENTE ABIERTA.**
5. Pruebe el abridor mensualmente. La puerta **DEBE** invertir el recorrido al tocar un objeto de 1-1/2" (o larguero de 2" x 4", puesto plano) en el centro del vano, en el piso. Después de ajustar la fuerza o el límite del recorrido, vuelva a probar el abridor de puertas. La falla de ajustar correctamente el abridor puede causar lesiones graves o la muerte.
6. Cuando sea posible, use el desenganche de emergencia sólo estando cerrada la puerta. Tenga cuidado al usar el desenganche con la puerta abierta. Los resortes débiles o rotos son capaces de aumentar la velocidad del cierre y aumentar el riesgo de lesiones graves o la muerte.
7. **MANTENGA LAS PUERTAS CORRECTAMENTE EQUILIBRADAS.** Vea su Manual del propietario de la puerta. Una puerta incorrectamente equilibrada aumenta el riesgo de lesiones graves o la muerte. Mande hacer reparaciones con un técnico profesional de servicio a los cables, conjunto de resortes y otros herrajes.
8. **GUARDE ESTAS INSTRUCCIONES.**

Si tiene alguna pregunta, por favor no tenga reparo en comunicarse con el servicio al cliente llamando al: **1.800.354.3643**

IMPORTANTES CONSIGNES DE SÉCURITÉ

⚠ AVERTISSEMENT:

Pour réduire les risques de blessures graves ou de mort:

1. LIRE ET RESPECTER TOUTES LES INSTRUCTIONS.
2. Ne jamais permettre aux enfants d'actionner ou de jouer avec les commandes de la porte. Garder les télécommandes hors de la portée des enfants.
3. Toujours garder en vue la porte en mouvement et tenir à l'écart toute personne ou objet jusqu'à ce que la porte soit totalement fermée. **NE JAMAIS PASSER SOUS LA PORTE EN MOUVEMENT.**
4. **NE JAMAIS PASSER SOUS UNE PORTE À L'ARRÊT, PARTIELLEMENT OUVERTE.**
5. Tester l'ouvreur tous les mois. La porte de garage **DOIT** inverser sa course au contact d'un objet de 1 1/2 po (4 cm) (colombe de 2 sur 4) posé à plat sur le sol au centre de l'ouverture de la porte. Après avoir réglé la force ou la limite de la course, retester l'ouvre-porte de garage. Un mauvais réglage de l'ouvre-porte peut entraîner des blessures graves voire la mort.
6. Utiliser, dans la mesure du possible le déclenchement d'urgence uniquement lorsque la porte est fermée. Utiliser le déclenchement avec prudence lorsque la porte est ouverte. Des ressorts faibles ou brisés peuvent faire descendre la porte rapidement ce qui peut entraîner des blessures graves voire la mort.
7. **VEILLER À CE QUE LA PORTE SOIT CORRECTEMENT ÉQUILIBRÉE.** Consulter le manuel du propriétaire de la porte de garage. Une porte déséquilibrée pourrait entraîner de graves blessures voire la mort. Demander à un technicien professionnel de se charger des réparations des câbles, des ressorts et de toute autre quincaillerie.
8. **CONSERVER CES INSTRUCTIONS.**

N'hésitez pas à adresser vos questions au service clientèle au numéro suivant:
1.800.354.3643

8

CAMBIO DE BATERÍA DEL CONTROL REMOTO E INSTALACIÓN DEL SUJETADOR DE VISERA REEMPLACEMENT DE LA PILE DE LA TÉLÉCOMMANDE ET INSTALLATION DU CLIP DU VISEUR

1. Cambio de batería.

- Use una moneda, bolígrafo o dispositivo similar.
 - Suavemente empuje recto en la lengüeta de traba de la tapa como se muestra (Fig. 8-1).
- Abra dando vuelta la tapa de la batería.
 - Quite la batería vieja.
- Asegúrese de que la batería nueva esté en la dirección correcta (Haga coincidir la polaridad con los símbolos adentro de la tapa de la batería) (Fig. 8-2).
 - Tipo de batería de reemplazo recomendada: **A23** Alcalina, de 12 voltios.

NOTA: Las baterías son diferentes en cuanto a cuidado y mantenimiento. Siga las instrucciones del fabricante para el mantenimiento, reemplazo y uso de la batería.

- Resbale la batería nueva en el lugar.
 - Cierre con un clic la tapa de la batería.
- Haga funcionar el remoto para asegurarse de que esté funcionando bien. (No se necesita re-programar.)

2. Sujetador de visera.

- Usted debe instalar el sujetador de visera si escoge llevar su remoto acoplado al sujetador del automóvil.
- Resbale el sujetador de visera en la parte posterior del control remoto.
 - Hará un clic en el lugar (Fig. 8-3).

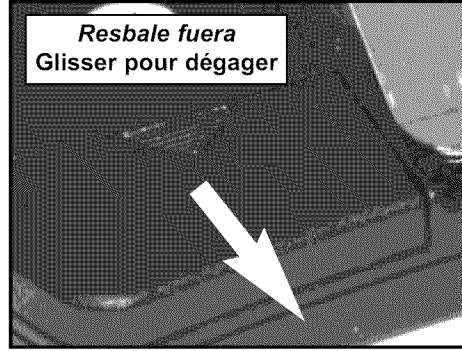

FIG. 8-1 **Abra la tapa de la batería**
Ouvrir le couvercle de la pile.

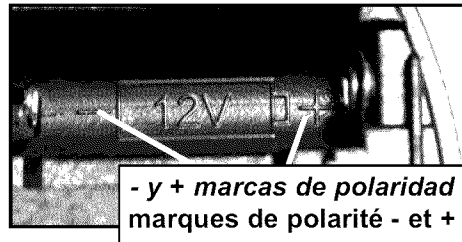

FIG. 8-2 **Haga coincidir la polaridad de la batería.**
Faire correspondre la polarité de la pile.

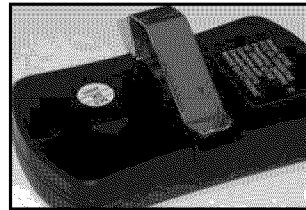

FIG. 8-3 **Acople el sujetador de visera.**
Fixer le clip du viseur.

1. Remplacement de la pile.

- Utiliser une pièce, un stylo à bille ou objet de ce type.
 - Enfoncer avec précaution la languette de verrouillage du couvercle de la pile tel qu'indiqué (Fig. 8-1).
- Ouvrir le couvercle du compartiment des piles.
 - Enlever l'ancienne pile.
- Veiller à ce que la nouvelle pile se trouve dans la bonne direction (Faire correspondre la polarité des piles en respectant les symboles indiqués à l'intérieur du couvercle de la pile) (Fig. 8-2).
 - Type de pile de remplacement recommandé: Alcaline **A23**, 12 V.

REMARQUE : L'entretien diffère selon les batteries. Suivez les instructions du fabricant concernant l'entretien, le remplacement et l'utilisation de la batterie.

- Placer une nouvelle pile.
 - Refermer le capot de la pile.
- Faire fonctionner la télécommande afin d'en confirmer le bon fonctionnement. (Aucune reprogrammation n'est requise).

2. Clip du viseur.

- Vous devez installer le clip du viseur si vous décidez de porter votre télécommande attachée au viseur de la voiture.
- Replacer le viseur en le glissant dans la télécommande.
 - Il s'enclenche (Fig. 8-3).

9

INSTALACIÓN DE LA BOMBILLA / LENTE INSTALLATION DE L'AMPOULE ET DE LA LENTILLE DE L'ÉCLAIRAGE

NOTA: Para la tapa de la lente localice la Caja 4.

1. Bombilla.

- Recomendaciones.
 - NO use una bombilla de cuello corto.
 - La bombilla no debe tener más de 60 vatios.
 - Use una bombilla de servicio pesado para larga duración.
- Atornille la bombilla en el casquillo.

2. Lente.

- Seleccione la tapa blanca (lámpara). NO use la tapa coloreada en este lugar.
- Alinee las lengüetas de la lámpara en la caja de control con las ranuras correspondientes en la lente (Fig. 9-1).
- Resbale la lente en la caja de control. Asegúrese de que las lengüetas estén bien metidas en las ranuras. (Fig. 9-2).
- Conecte el cordón eléctrico otra vez en el tomacorriente.

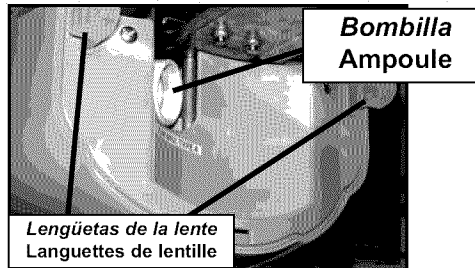

FIG. 9-1 **Resbale la lente en la tapa del motor.**
Faire glisser les lentilles dans le capot du moteur.

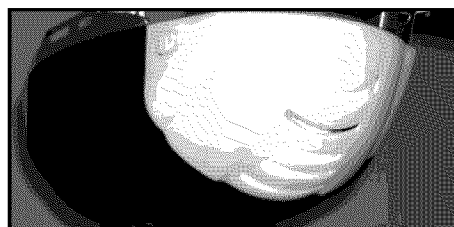

FIG. 9-2 **Apriete la lente.**
Fixer la lentille.

REMARQUE: Pour le couvercle de la lentille, localiser la Boîte 4.

1. Ampoule.

- Recomendaciones.
 - Ne pas utiliser d'ampoule à col court.
 - L'ampoule ne doit pas être supérieure à 60 Watts.
 - Utiliser une ampoule grande capacité pour longue vie utile.
- Visser l'ampoule dans la douille.

2. Lentille.

- Sélectionner le couvercle blanc (lampe). NE PAS utiliser le couvercle en couleurs ici.
- Aligner les languettes de la lentille de la lampe sur la tête motorisée aux fentes correspondantes dans la lentille (Fig. 9-1).
- Placer la lentille sur la tête motorisée. S'assurer que les languettes sont totalement engagées dans les fentes de la lentille (Fig. 9-2).
- Brancher le cordon d'alimentation dans une prise électrique.

CERTIFICADO POR FCC e IC

Este dispositivo cumple con la Parte 15 de la FCC y RSS 210 de Industry Canada. Este equipo ha sido probado y se encontró que cumple con los límites de dispositivo digital para la Clase B, de acuerdo a la Parte 15 de las Reglas de la FCC Rules. Estos límites están diseñados para que proporcionen protección razonable contra interferencias dañinas en una instalación residencial. Este equipo genera, usa y puede radiar energía de frecuencia radial y, si no se instala y utiliza de acuerdo con las instrucciones, puede causar interferencias dañinas a las comunicaciones radiales. Sin embargo, no hay garantía de que la interferencia no ocurrirá en una instalación particular. Si este equipo causa interferencias dañinas a la recepción radial o de televisión, la que se puede determinar APAGANDO Y ENCENDIENDO el equipo, se alienta al usuario tratar de corregir la interferencia por una o más de las siguientes medidas.

- Re-orienta o re-localice la antena del receptor.
- Aumente la separación entre el abridor y el receptor.
- Conecte el abridor en un tomacorriente de un circuito diferente al que está conectado el receptor.
- Consulte con su agente local.

CONFORME A LA REGLEMENTATION DE LA FCC ET DE L'IC

Cet appareil est conforme à la Section 15 de la Commission fédérale de communication (FCC) et à RSS 210 de l'Industrie Canada. Cet appareil a été soumis à des essais et a été jugé conforme aux limites d'un appareil numérique de classe B, en vertu de la partie 15 des réglementations de la FCC. Ces limites sont conçues pour assurer une protection raisonnable contre les parasites nuisibles dans une installation résidentielle. Cet équipement génère, utilise et peut rayonner de l'énergie radio-fréquence et, s'il n'est pas installé et utilisé conformément aux instructions, il peut causer des parasites nuisibles aux communications radio. Toutefois, il est possible que des parasites se produisent dans une installation particulière. Si cet appareil cause des interférences préjudiciables à la réception radio ou télévision, ce qui peut être déterminé en mettant l'appareil sur marche/arrêt, l'utilisateur devrait essayer de corriger l'interférence selon l'une ou plusieurs des mesures suivantes:

- Réorienter ou repositionner l'antenne récepteur.
- Augmenter la distance séparant l'ouvreur du récepteur.
- Connecter l'ouvreur dans la prise d'un circuit différent de celui du récepteur.
- Contacter le revendeur local.

REMOTO PERDIDO O ROBADO

1. Borre la memoria.

- Oprima y sostenga el botón del código de programar (en la caja de control) por 10 segundos o hasta que el LED indicador rojo parpadeando se apague.
- Programe los controles remotos nuevos o restantes como hizo previamente. *Su abridor de puertas ya no reconocerá ninguna señal recibida de un control remoto que falte, o de cualquier otro que no haya sido re-programado.*

TÉLÉCOMMANDE PERDUE OU VOLÉE

1. Effacer la mémoire.

- Appuyer sur le bouton de programmation sur la tête motorisée pendant 10 secondes ou jusqu'à ce que la LED rouge clignotante s'éteigne.
- Programmer les nouvelles télécommandes ou celles qui sont toujours en votre possession selon les instructions stipulées dans ce manuel. Votre l'ouvreur ne reconnaît plus les signaux perçus de la télécommande disparue ou de toute autre qui n'aurait pas été reprogrammée.

⚠ ADVERTENCIA

Una puerta en movimiento puede causar lesiones graves o la muerte.

1. Mantenga a las personas alejadas del vano de la puerta en movimiento.
2. NO permita que los niños jueguen con el techado numérico.
3. Durante la programación, el abridor de puertas puede empezar a funcionar, entonces manténgase alejado de la puerta en movimiento y sus piezas. Para impedir que la puerta se mueva, cierre la puerta y desconéctela del abridor estirando el desenganche de emergencia.

NOTA: Para el control remoto localice la Caja 4.

1a. Programación del remoto de un solo botón.

NOTA: Este abridor puede programar hasta 7 controles remotos de botón sencillo.

- Localice el botón del código de programar y el indicador LED en la caja de control (próximo a los tornillos de ajuste de fuerza) (Fig. 7-1).
- Oprima y suelte el botón del código de programar.
 - El Indicador LED parpadeará ROJO a razón de 2 veces por segundo.
- **Dentro de 30 segundos**, empuje una vez el botón de control remoto.
 - El indicador LED dejará de parpadear y quedará encendido.
- Oprima otra vez el botón del control remoto.
 - El LED rojo se apagará. El remoto ahora está programado.

1b. Programación remota de botones múltiples.

NOTA: Cada botón en un remoto de botones múltiples está diseñado para uso con 1 puerta. Usted no puede programar 2 botones para operar la misma puerta, ni puede programar 1 botón para operar 2 puertas. Puede programar un máximo de 7 transmisores diferentes o dispositivos inalámbricos.

NOTA: Presionando 2 botones simultáneamente borrará la memoria programada y se deben volver a fijar los límites.

- Para cada botón.
 - Programe cada botón separadamente usando los pasos de programación del remoto de botón sencillo.

2. Funcionamiento

- Oprima una vez el botón remoto.
 - La puerta se moverá.
- Oprima otra vez el botón.
 - La puerta se parará.
- Oprima otra vez el botón.
 - La puerta se moverá en dirección opuesta.

NOTA: La puerta se detendrá automáticamente en la posición totalmente abierta o totalmente cerrada.



NOTA: Para programar un dispositivo HomeLink® y Car2U® siga las instrucciones de HomeLink® o Car2U® en el manual del propietario de su automóvil.

REMARQUE: Pour programmer les dispositifs HomeLink® ou Car2U®, procédez selon les instructions stipulées dans le manuel du propriétaire de votre voiture.

El límite controla la ubicación en la cabeza del poder.

La limite contrôle l'emplacement sur la tête de pouvoir.

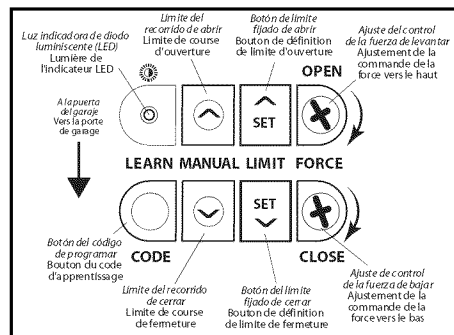
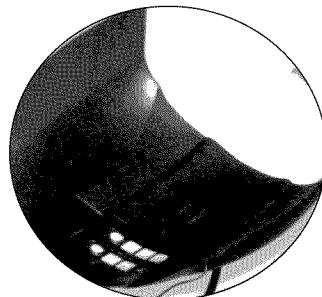

FIG. 7-1 Botón del código de programar y del LED
Bouton de programmation du code et LED

⚠ AVERTISSEMENT

Toute porte en mouvement peut entraîner de graves blessures voire la mort.

1. Ne laissez personne se tenir dans l'ouverture de la porte pendant qu'elle est en mouvement.
2. NE PAS permettre aux enfants de jouer avec le pavé sans fil.
3. Au cours de la programmation, l'ouvre-porte risque de fonctionner et c'est la raison pour laquelle vous devez toujours vous tenir à l'écart de la porte ou de ses pièces en mouvement. Pour éviter que la porte ne s'actionne, la fermer et déconnecter l'ouvre-porte en tirant sur le déclenchement d'urgence.

REMARQUE: Pour la télécommande, localiser la Boîte 4.

1a. Programación de la télécommande a un seul bouton.

REMARQUE: Vous pouvez programmer jusqu'à 7 télécommandes à un bouton.

- Localizar el botón de programación del código y el indicador LED en la tête motorisée (près des vis de réglage de la force) (Fig. 7-1).
- Appuyer et relâcher le bouton de programmation du code.
 - La LED de l'indicateur clignote en ROUGE deux fois par seconde.
- **En 30 secondes**, appuyer une fois sur le bouton de la télécommande.
 - La LED de l'indicateur cesse de clignoter et demeure allumée en continu.
- Appuyer à nouveau sur le bouton de la commande.
 - La LED rouge s'éteint. La télécommande est maintenant programmée.

1b. Programación de la télécommande a plusieurs boutons.

REMARQUE: Chaque bouton d'une télécommande à plusieurs boutons correspond à une (1) porte. Il est impossible de programmer deux boutons pour une seule porte ou un seul bouton pour deux portes. Vous pouvez programmer un maximum de 7 émetteurs ou dispositifs sans fil différents.

REMARQUE: Appuyer sur deux boutons en même temps pour effacer une mémoire; les limites doivent être reprogrammées.

- Pour chaque bouton.
 - Programmer chacun des boutons avec étapes de programmation de la télécommande à un seul bouton.

2. Fonctionnement.

- Appuyer une fois sur le bouton de la commande.
 - La porte se déplace.
- Appuyer à nouveau sur le bouton.
 - La porte s'arrête.
- Appuyer à nouveau sur le bouton.
 - La porte doit se déplacer dans le sens inverse.

REMARQUE: La porte s'arrête automatiquement en position totalement ouverte ou totalement fermée.

FUERZA DE LEVANTAR / BAJAR

1. Girando en sentido dextrorso el Control de fuerza de bajar, la fuerza de **BAJAR** se puede aumentar. Girando en sentido sinistrorso el control de fuerza de bajar, la fuerza de **BAJAR** se puede disminuir. Fije el nivel de fuerza de **BAJAR** a la fuerza mínima necesaria para cerrar la puerta sin invertir el recorrido.
2. Una vez que se haya seleccionado el nivel deseado, este nivel de la fuerza máxima se guarda en la memoria para la dirección de **BAJAR**.
3. Girando en sentido dextrorso el control de fuerza de **LEVANTAR** se puede aumentar. Girando en sentido sinistrorso el control de fuerza de levantar, la fuerza de **LEVANTAR** se puede disminuir. Fije el nivel de la fuerza de **LEVANTAR** al nivel de fuerza mínima necesaria para abrir la puerta sin parar.
4. Una vez que se haya seleccionado el nivel de fuerza deseada, este nivel de la máxima fuerza se guarda en la memoria para la dirección de **LEVANTAR**.

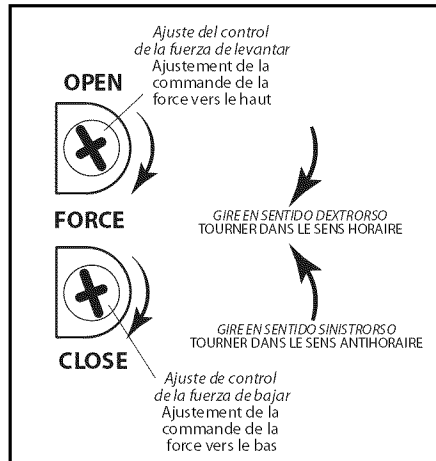

FIG. 6-5 **Ajuste de la fuerza de control. Réglage de commande de la force.**

BORRAR – LÍMITE DEL RECORRIDO DE ABRIR/ CERRAR

1. Oprima y sostenga ambos botones de "FIJAR" (y) juntos hasta que la luz indicadora verde parpadee (unos 5 segundos).
2. Todos los límites fijados de los recorridos de abrir y cerrar están borrados. Luego siga los pasos de arriba para reprogramar los límites de recorrido de abrir y cerrar.

NOTA: El abridor no cerrará la puerta automáticamente a menos que el sistema del Safe-T-Beam® esté instalado.

PRUEBA DE CONTACTO INVERSO

Los ajustes de fuerza y fijaciones de interruptores limitadores **SE DEBEN COMPLETAR** antes de la prueba.

1. **Prueba.**
 - Abra la puerta del garaje usando el control de pared.
 - Ponga un larguero de 2" x 4" (de plano) debajo del centro del vano de la puerta (Fig. 6-6).
 - Cierre la puerta usando el control de pared.
 - Cuando la puerta toque el larguero, debe pararse e invertir su recorrido (dentro de 2 segundos) a la posición abierta.
2. **Ajuste.**
 - Si la puerta no invierte su recorrido correctamente.
 - Verifique para ver si la puerta tiene programado el límite de "cerrar". No debe haber alcanzado el límite de "cerrar" antes de tocar el larguero.
 - Si la puerta se PARA pero no regresa, disminuya ligeramente el control de la "FUERZA DE CERRAR" (girando en sentido sinistrorso).
 - Pruebe otra vez. Repita si es necesario.

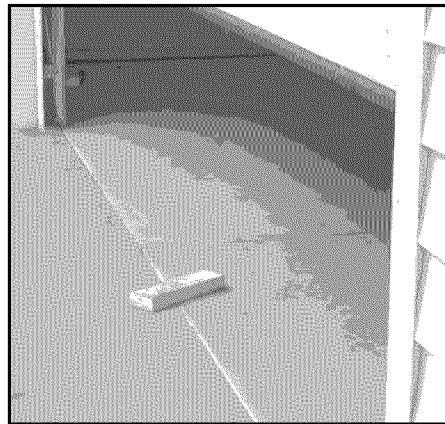

FIG. 6-6 **2 x 4 debajo del centro del vano de la puerta. Colombe de 5 x 10 cm sous le centre de l'ouverture de la porte.**

FORCE HAUT/BAS

1. En tournant la commande de force vers le bas dans le sens horaire, la force vers le **BAS** peut être augmentée. En tournant la commande de force vers le bas dans le sens antihoraire, la force vers le **BAS** peut être réduite. Régler la force vers le **BAS** à une force minimale requise pour fermer complètement la porte sans inversion.
2. Après avoir sélectionné le niveau, le niveau de force maximale est enregistré pour la direction vers le **BAS** en mémoire.
3. En tournant la commande de force vers le haut dans le sens horaire, la force vers le **HAUT** peut être augmentée. En tournant la commande de force vers le haut dans le sens antihoraire, la force vers le **HAUT** peut être réduite. Régler la force vers le **HAUT** à une force minimale requise pour ouvrir complètement la porte sans arrêt.
4. Après avoir sélectionné le niveau, le niveau de force maximale est enregistré pour la direction vers le **HAUT** en mémoire.

EFFACER - LIMITE DE COURSE D'OUVERTURE/FERMETURE

1. Appuyer sur les deux boutons RÉGLER ensemble et les maintenir enfoncés jusqu'à ce que le voyant vert clignote (environ 5 secondes).
2. Tous les réglages de limite de course de fermeture et d'ouverture sont effacés. Procéder ensuite selon les étapes ci-dessous pour reprogrammer les limites de course de fermeture et d'ouverture.

REMARQUE: l'ouvreur ne fermera la porte automatiquement que si le système Safe-T-Beam® System est installé.

TEST D'INVERSION AU CONTACT

Les réglages de la force et ceux de limite de fin de course **DOIVENT ETRE TERMINÉS** avant de passer au test.

1. **Test.**
 - Ouvrir la porte de garage à l'aide de la commande murale.
 - Placer une colombe de 5 x 10 cm (posée à plat) sous le centre de l'ouverture de la porte de garage (Fig. 6-6).
 - Fermer la porte à l'aide de la commande murale.
 - Lorsque la porte touche la colombe, elle devrait s'arrêter et remonter (sens inverse) dans les 2 secondes pour se retrouver en position ouverte.
2. **Réglage**
 - Si la porte ne s'inverse pas correctement.
 - Vérifier que la porte est programmée pour la limite de fermeture. Elle ne devrait pas avoir atteint la limite de fin de course de fermeture avant d'entrer en contact avec la colombe.
 - Si la porte s'arrête mais ne repart pas en arrière, il faut légèrement réduire la force de fermeture (la tourner dans le sens antihoraire).
 - Retester. Répéter plusieurs fois si nécessaire.

BLOQUEO DEL CORREDIZO

El bloqueo del corredizo se puede enganchar o desenganchar manualmente.

- Para desenganchar el bloqueo del corredizo
– Estire la manija hacia el abridor.
- Para enganchar el bloqueo del corredizo
– Estire la manija hacia la puerta.

PICAPORTE DE PESTILLO CON LLAVE

Saque el juego de picaporte de pestillo y quite el gancho S del extremo del cable que se sujeta al corredizo del abrepuertas.

1. Sujete el lazo de la cuerda de liberación de emergencia al corredizo del abrepuertas, como se muestra. Conectar adecuadamente la cuerda de liberación al aditamento del corredizo permitirá que la acción de liberación del corredizo se ejecute correctamente.

⚠ ADVERTENCIA

La conexión inadecuada de la cuerda de liberación de emergencia al corredizo del abrepuertas, ocasionará que falle el picaporte de pestillo.

2. Siga el resto de las instrucciones para la instalación del juego estándar de picaporte de pestillo.
3. Pruebe que funcione correctamente juego de picaporte de pestillo.

Instrucciones de operación del picaporte de pestillo con llave.

- Coloque la llave en la ranura.
- Gire y sostenga la llave mientras levanta la puerta de garaje de 1 a 2 pulgadas (2,5 a 5,1 cm).
- Saque la llave y continúe abriendo la puerta de garaje.

NOTA: La siguiente operación normal del abrepuertas o cerrar completamente la puerta de garaje manualmente, volverá a enganchar el mecanismo de liberación de emergencia.

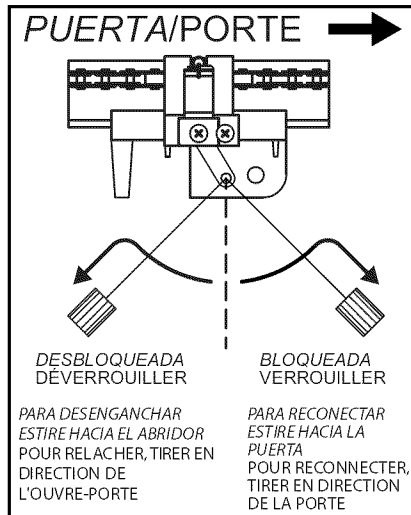

FIG. 6-3 **Engranar/ Desenganchar bloqueo del corredizo. Engager/Désengager le verrouillage du chariot.**

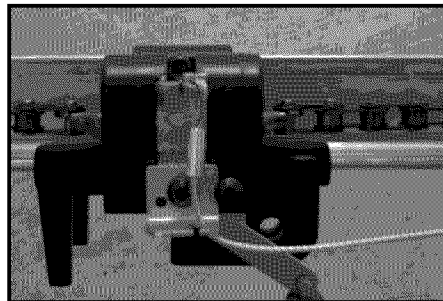

FIG. 6-4 **Cuerda de liberación de emergencia al corredizo. Câble de déverrouillage de secours raccordé au chariot.**

VERROUILLAGE DU CHARIOT

Le verrouillage de chariot peut être manuellement engagé ou désengagé.

- Pour désengager le verrouillage de chariot
– Tirer la poignée vers l'ouvre-porte.
- Pour engager le verrouillage de chariot
– Tirer la poignée vers la porte.

DÉVERROUILLAGE DE SECOURS À CLÉ

Obtenez le nécessaire de déverrouillage de secours standard et retirez le crochet en S de l'extrémité du câble reliée au chariot de l'ouvre-porte.

1. Attachez la boucle à l'extrémité du câble de déverrouillage de secours au chariot de l'ouvre-porte, comme illustré. Bien raccorder le câble de déverrouillage au raccord de chariot permet le bon fonctionnement du déverrouillage du chariot de l'ouvre-porte.

⚠ AVERTISSEMENT

Un raccordement inapproprié du câble de déverrouillage de secours au chariot de l'ouvre-porte engendrera la défaillance du déverrouillage de secours.

2. Suivez les instructions d'installation restantes pour le nécessaire de déverrouillage de secours standard.
3. Testez le bon fonctionnement du nécessaire de déverrouillage de secours.

Instructions d'utilisation du déverrouillage de secours à clé.

- Insérez la clé dans la fente.
- Faites tourner la clé et maintenez-la tout en levant la porte du garage de 2,5 à 5,1 cm (1 à 2 po).
- Relâchez la clé et continuez à ouvrir la porte du garage.

NOTA: La siguiente operación normal del abrepuertas o cerrar completamente la puerta de garaje manualmente, volverá a enganchar el mecanismo de liberación de emergencia.

ADVERTENCIA

- Lesiones graves o la muerte pueden resultar si la fuerza de cerrar la puerta se fija demasiado alta.
- Nunca aumente la fuerza de cerrar la puerta arriba del mínimo necesario para mover la puerta.
- Nunca ajuste la fuerza para compensar un roce o traba de la puerta.
- Una vez por mes haga una PRUEBA DE CONTACTO INVERSO como se describe en la página siguiente de la Sección 10.

FIJAR Y PROBAR LOS LÍMITES DE ABRIR/CERRAR

Las posiciones de ABRIR (LEVANTAR) y CERRAR (BAJAR) están controladas haciendo los ajustes en el panel localizado en la parte inferior de la caja de control. Los ajustes que se pueden hacer son:

- Límite del recorrido de cerrar,
- Límite del recorrido de abrir,
- Máxima fuerza de cerrar,
- Máxima fuerza de abrir, y
- Programación del transmisor.

ENGRANE LA CADENA AL CORREDIZO

1. Oprima y sostenga el botón del "Límite del recorrido de cerrar" hasta que la cadena avance y engrane en el corredizo (Fig. 6-2).

LÍMITE DEL RECORRIDO DE CERRAR

1. Presione y sostenga el botón "Límite del recorrido de cerrar" hasta que la puerta es completamente cerrada.
2. Usted puede presionar y lanzar rápidamente el botón "Límite del recorrido de cerrar" para mover la puerta en incrementos pequeños. Usted puede también utilizar "Límite del recorrido de abrir" para mover la puerta vemente en la dirección **ASCENDENTE**.
3. La puerta es completamente cerrada cuando el borde inferior de la puerta presiona firmemente sobre la tierra.
4. Una vez que la puerta esté en la posición deseada, presione y lance el botón "Límite del recorrido de cerrar". La luz de la luz de indicador del LED centelleo verde una vez. Esto almacena la posición cerrada en memoria.

LÍMITE DEL RECORRIDO DE ABRIR

1. Oprima y sostenga el botón del "Límite del recorrido de abrir" para mover la puerta a su posición totalmente abierta. Esto comienza el abridor moviendo en la dirección de **LEVANTAR**.
2. Sostenga el botón del "Límite del recorrido de abrir" hasta que la puerta esté en la posición totalmente abierta que usted desee, luego suelte este botón.
3. Puede oprimir rápidamente y soltar el botón del "Límite del recorrido de abrir" para mover la puerta en pequeños incrementos. También puede usar el botón del "Límite del recorrido de cerrar" para mover la puerta ligeramente en la dirección de **BAJAR**.
4. Una vez que la puerta esté en la posición deseada, oprima y suelte el botón de "Límite FIJADO de abrir". La luz indicadora LED parpadeará verde dos veces. Esto guarda la posición abierta en la memoria.

El límite controla la ubicación en la cabeza del poder.

La limite contrôle l'emplacement sur la tête de pouvoir.

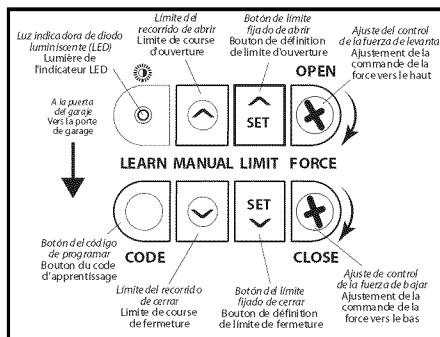
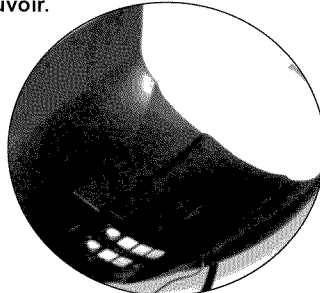

FIG. 6-1 **Controles de límites.**
Commandes de limite.

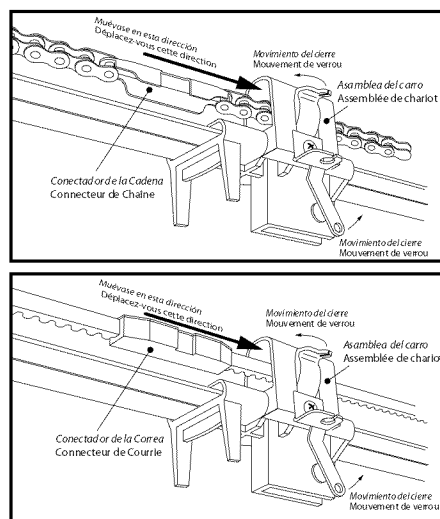

FIG. 6-2 **Engrana la cadena al corredizo.**
Engager la chaîne au chariot.

ADVERTENCIA
AVERTISSEMENT

La operación del abrelatas sin el conector de la cadena o de la correa dedicado a la asamblea del carro dará lugar a daño a los componentes del carril incluyendo la polea del carril.

Le fonctionnement de l'ouvreur sans connecteur de chaîne ou de ceinture engagé à l'Assemblée de chariot aura comme conséquence les dommages aux composants de rail comprenant la poulie de rail.

AVERTISSEMENT

- Si les forces de fermeture de la porte sont trop élevées, de graves blessures voire la mort peuvent en résulter.
- Ne jamais augmenter la force de fermeture de la porte au-delà de la force minimale requise déplacer la porte.
- Ne jamais régler la force pour compenser une porte qui se coince.
- Une fois par mois, effectuer un TEST D'INVERSION AU CONTACT (voir la description en page suivante et dans la section 10).

RÉGLAGE ET TEST DES LIMITES D'OUVERTURE/FERMETURE

Les positions OUVERTURE (HAUT) ET FERMETURE (BAS) des portes sont contrôlées en effectuant les réglages sur le panneau situé sur la partie inférieure de la tête motorisée. Les réglages pouvant être effectués sont les suivants:

- Limite de course de fermeture
- Limite de course d'ouverture,
- Force de fermeture maximum,
- Force d'ouverture maximum, et
- Programmation de l'émetteur.

ENGAGER LA CHAÎNE AU CHARIOT

1. Appuyer sur le bouton de limite de course de fermeture et le maintenir enfoncé jusqu'à ce que la chaîne avance et engage le chariot (Fig. 6-2).

LIMITE DE COURSE FIN

1. Appuyez sur et tenez le bouton "limite étroite de voyage" jusqu'à ce que la porte soit entièrement fermée.
2. Vous pouvez rapidement appuyer sur et libérer le bouton "limite étroite de course" pour déplacer la porte dans de petits incréments. Vous pouvez également utiliser le bouton "ouvrez de course limite" pour déplacer la porte légèrement la direction **HAUTE**.
3. La porte est entièrement fermée quand le rebord inférieur de la porte serre fermement sur la terre.
4. Une fois que la porte est en position désirée, appuyez sur et libérez le bouton "limite DÉPOSÉE". La lumière du voyant de signalisation de LED clignotera le vert une fois. Ceci stocke la position fermée dans la mémoire.

LIMITE DE COURSE D'OUVERTURE

1. Appuyer sur le bouton de limite de course d'ouverture et le maintenir enfoncé pour déplacer la porte en position entièrement ouverte. L'ouvre-porte commence à déplacer la porte dans la direction vers le **HAUT**.
2. Maintenir le bouton de limite de course d'ouverture enfoncé jusqu'à ce que la porte soit en position totalement ouverte et relâcher ensuite ce bouton.
3. Vous pouvez appuyer rapidement et relâcher le bouton de limite de course d'ouverture pour déplacer la porte par petits incréments. Vous pouvez également utiliser le bouton de limite de course de fermeture pour déplacer la porte légèrement vers le **BAS**.
4. Lorsque la porte se trouve dans la position souhaitée, appuyer sur le bouton de définition de limite d'ouverture et relâcher le bouton. L'indicateur LED clignote en vert deux fois. La position ouverte est mémorisée.

CON SUMINISTRO DE CORRIENTE:

Verifique la alineación del Safe-T-Beam® (Fig. 5-4).

- Asegúrese de que ninguna parte de la puerta o herrajes estén en la trayectoria entre las lentes de la fuente y el detector.
- Asegúrese de que los topes de las lentes estén entre 5" y 6" arriba del piso (Fig. 5-4). Los soportes son flexibles y se pueden ajustar ligeramente si es necesario.
- Ajuste el transmisor con LED rojo apuntando la unidad directamente al receptor con LED verde. Use el tornillo de ajuste localizado en el tope de la cubierta del transmisor para hacer ajustes.
- El transmisor con LED rojo parpadeará si hay una mala alineación. Cuando las unidades LED estén alineadas, el LED rojo permanecerá ENCENDIDO continuamente.
- Después de terminar la alineación apriete los tornillos de ajuste en ambos detectores.

SOUS TENSION:

Vérifier l'alignement du Safe-T-Beam® (Fig. 5-4).

- S'assurer qu'aucune partie de la porte ou quincaillerie ne se trouve dans le faisceau entre les lentilles de la source et détecteur.
- S'assurer que la partie supérieure des lentilles se trouve entre 12,5 et 15 cm au-dessus du sol (Fig. 5-4). La flexibilité des supports permet de les ajuster en les courbant légèrement, le cas échéant.
- Ajuster l'émetteur LED rouge en pointant directement l'unité vers le récepteur LED verte. Utiliser la vis de réglage située en haut du boîtier de l'émetteur pour régler.
- L'émetteur LED rouge clignote en cas de mauvais alignement. Lorsque les unités LED sont alignées, la LED rouge est allumée en continu.
- Après avoir effectué l'alignement, resserrer les vis de réglage sur les deux capteurs.

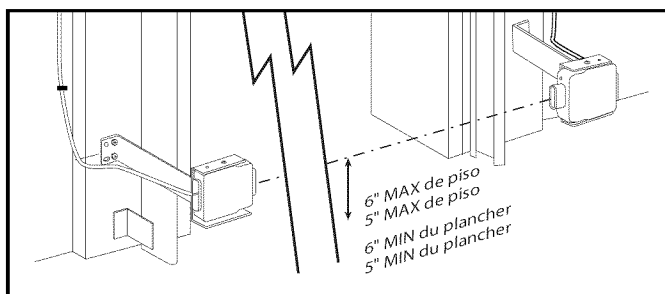

FIG. 5-4 Verifique la alineación del Safe-T-Beam®.
Vérifier l'alignement de Safe-T-Beam®.

FUNCIÓN DE PROTECCIÓN INFRARROJA

1. Cuando la puerta del garaje se esté abriendo, su movimiento no estará influenciado si el haz luminoso de seguridad (Safe-T-Beam®) está obstruido.
2. Si el Safe-T-Beam® está obstruido antes de que cierre la puerta del garaje, la puerta no cerrará.
3. Cuando la puerta del garaje está cerrando, si el Safe-T-Beam® está cortado por personas o un obstáculo, la puerta del garaje automáticamente invierte el recorrido a la posición totalmente abierta. (Mientras tanto la luz del abridor seguirá parpadeando hasta que la puerta se mueva a la posición toda abierta.)
4. Si el sistema del Safe-T-Beam® falla, pierde corriente o está instalado incorrectamente, usted deberá oprimir y sostener el botón de control de pared "cerrar" hasta que la puerta alcance la posición toda cerrada. La luz indicadora LED en la caja de control estará verde y parpadeará dos veces (Patrón: pausa pausa) para informarle que primero elimine el problema.
De lo contrario, la puerta automáticamente invertirá el recorrido a la posición totalmente abierta si usted suelta el botón de "cerrar" en el control de pared durante el movimiento de cerrar.

FONCTION DE LA PROTECTION INFRAROUGE

1. Lorsque la porte de garage s'ouvre, son mouvement ne sera pas impacté si le faisceau de sécurité est obstrué.
2. Si le faisceau de sécurité est obstrué avant que la porte de garage se ferme, la porte ne se fermera pas.
3. Lorsque la porte de garage se ferme, si le faisceau lumineux est interrompu par des personnes ou des obstacles, la porte de garage s'inverse automatiquement pour revenir en position totalement ouverte. (Entre temps, la lumière de l'ouvre-porte continue de clignoter jusqu'à ce que la porte se déplace pour se trouver en position totalement ouverte.)
4. Si le système Safe-T-Beam® échoue, perd de la puissance ou est installé incorrectement, vous devez appuyer sur le bouton de fermeture de la commande murale et le maintenir enfoncé jusqu'à ce que la porte atteigne sa position totalement fermée. L'indicateur LED s'allume sur la tête motorisée, sera vert et clignotera deux fois (Modèle: pause pause) vous informant que vous devez d'abord solutionner le problème.
Sinon, la porte inverse sa course automatiquement pour revenir en position totalement ouverte si vous relâchez le bouton de fermeture sur la commande murale pendant le mouvement de fermeture.

5 CONECTANDO A LA POTENCIA ELÉCTRICA BRANCHEMENT À L'ALIMENTATION

⚠️ ADVERTENCIA

- Para reducir el riesgo de choques eléctricos este equipo tiene un enchufe a tierra que incluye una tercera espiga (a tierra). Este enchufe sólo conecta en un tomacorriente con conexión a tierra. Si no tiene un tomacorriente con conexión a tierra, comuníquese con un electricista licenciado competente para instalar uno. NO altere el enchufe de ningún modo. El abridor de puertas debe estar conectado a tierra correctamente para impedir lesiones a las personas y daños a los componentes.
- NO quite la tapa del motor. Todo el trabajo realizado en el motor debe hacerlo un técnico entrenado del servicio profesional.

⚠️ PRECAUCIÓN

- Verifique los códigos de construcción locales para asegurarse de que no requiere que su abridor de puertas de garage esté alambrado permanentemente, con protección de interruptor automático. Si los códigos de edificación exigen que el abridor esté alambrado permanentemente, mande hacer la conexión del alambrado permanente con un electricista licenciado competente.

CON ENCHUFE A TIERRA:

Conecte el abridor en un tomacorriente eléctrico con buena conexión a tierra (Fig. 5-1).

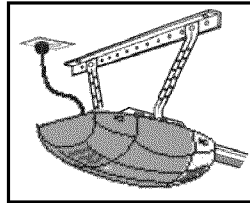
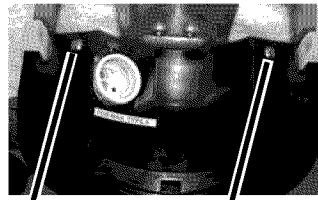

FIG. 5-1 **Conecte la energía eléctrica.**
Branchement à l'alimentation.



Tornillos de la tapa del motor
Vis du capot du moteur



FIG. 5-2 **Quite la tapa del motor.**
Enlever le capot du moteur.

CON ALAMBRADO PERMANENTE:

Instrucciones para el electricista.

- Apague la energía eléctrica del circuito.
- Quite la tapa posterior y la tapa del motor.
 - Quite los 4 tornillos de la tapa del motor (Fig. 5-2).
- Quite el cordón eléctrico existente y la protección contra tirones del agujero de 7/8" de diámetro y deséchelo (Fig. 5-3).
- Conecte el alambrado permanente a la caja de control usando el agujero de 7/8" de diámetro.
 - **Blanco al blanco/negro al negro/tierra al verde.**
 - Use sólo tuercas para alambre reconocidas por UL.
- Los alambres dentro de la caja de control deben tener por lo menos 6" de longitud.
- Vuelva a instalar la tapa del motor y la tapa posterior y vuelva a energizar el circuito.

NOTA: La Compañía Genie no es responsable de los cambios resultantes del trabajo realizado por un electricista independiente.



FIG. 5-3 **Protección contra tirones del cable eléctrico.**
Détendeur du cordon d'alimentation.

⚠️ PRECAUCIÓN

- NO use un cordón de extensión.
- NO use un generador portátil. Este producto está diseñado para que funcione usando corriente eléctrica doméstica.
- NO use suministros de energía alternos.

⚠️ MISE EN GARDE

- NE PAS utiliser de rallonge.
- NE PAS utiliser de générateur portable. Ce produit est conçu pour fonctionner sur un courant de maison standard.
- NE PAS utiliser d'alimentation alternative.

⚠️ AVERTISSEMENT

- Pour réduire le risque de choc électrique, cet équipement est muni d'une fiche à trois broches mise à la terre. Cette fiche ne convient qu'aux prises de courant avec mise à la terre. Si votre prise n'est pas mise à la terre, contacter un électricien qualifié pour en installer une. NE PAS modifier la fiche. L'ouvreur de la porte doit être correctement mis à la terre afin d'éviter toutes blessures et tous dommages aux composants.
- NE PAS retirer le capot du moteur. Tout travail sur le moteur doit être effectué par un technicien de service professionnel correctement formé.

⚠️ MISE EN GARDE

- Vérifier les codes du bâtiment locaux afin de confirmer que les fils de votre l'ouvreur de porte de garage ne doivent pas être branchés en permanence avec une protection au disjoncteur. Si les codes du bâtiment requièrent que l'ouvreur soit câblé en permanence, demander à un électricien qualifié d'effectuer une connexion permanente à l'alimentation.

AVEC UNE FICHE MISE À LA TERRE:

Brancher l'ouvreur dans une prise électrique correctement mise à la terre (Fig. 5-1).

AVEC UN CABLAGE PERMANENT:

Instrucciones reservadas a los electricistas.

- Couper l'alimentation au circuit.
- Enlever le couvercle arrière et le capot du moteur.
 - Enlever les quatre vis du capot du moteur (Fig. 5-2).
- Enlever le cordon d'alimentation et le détendeur existants du trou au diamètre 7/8 po et jeter (Fig. 5-3).
- Connecter le câblage permanent à la têtes motorisée avec le trou au diamètre 7/8 po.
 - **Blanc à blanc/noir à noir/mise à la terre à vert.**
 - Utiliser uniquement des écrous à câbles agréés par UL.
- La longueur des fils à l'intérieur de la tête motorisée doit être de 15 cm (6 po) minimum.
- Replacer le capot du moteur et le capot arrière et remettre le circuit sous tension.

REMARQUE: La société The Genie Company n'est pas responsable des frais occasionnés de travaux effectués par un électricien indépendant.

3b. Alambrado (pre-alambrado).

- Corra el alambre de la pared a los detectores del Safe-T-Beam® (Fig. 4-5b).
- Empalme el pre-alambrado para acortar el alambre del detector, haciendo coincidir los pares de alambre raya con raya y liso con liso.
 - Recorte el alambre del detector aproximadamente 1 pie (1 pie) del detector.
 - Parta y pele los extremos de los alambres del detector y alambres pre-alambrados (Fig. 4-7)
 - Empalme los alambres juntos con las tuercas para alambre (provisitas).
- Corra el alambre del cielo raso a la caja de control (Fig. 4-5b).
- Sujete seguros los alambres donde salen de la pared y cielo raso a medida que avance.
 - Use grapas con aislamiento.
 - Las grapas deben estar sólo ajustadas.



PRECAUCIÓN

Las grapas que estén demasiado apretadas pueden cortar lo pinchar los alambres. Los alambres cortados o punchados pueden hacer que el sistema del Safe-T-Beam® deje de funcionar. Cuando use grapas con aislamiento, asegúrese de ajustarlas sólo lo necesario para sostener bien el alambre.

4. Parta y pele los extremos de los alambres del detector (Fig. 4-7).

NOTA: Para la tapa posterior localice la Boisa 4.

5. Acople el alambre del Safe-T-Beam® al alambre terminal de la caja de control.

- Corra los alambres del Safe-T-Beam® a través de la guía de alambres.
 - Inserte el alambre en los agujeros terminales y oprima ligeramente en las pinzas de bloqueo anaranjadas arriba de cada agujero terminal. (Usted puede usar un lápiz o destornillador pequeño para alcanzar cómodamente y apretar ligeramente hacia abajo las pinzas de bloqueo.) Inserte los alambres blancos en los agujeros terminales 'pares' y los alambres estriados en los agujeros terminales 'nones' (Fig. 4-8).

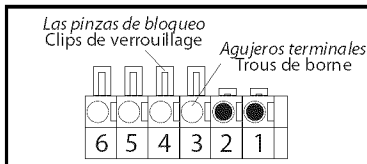

- Confirme la traba del alambre tirando ligeramente del alambre. El alambre debe quedar en el agujero del terminal.
- Instale la tapa posterior. La tapa posterior es del mismo color que las pinzas de la caja de control y del cuerpo (Fig. 4-9).
- No instale la tapa (lámpara) blanca en este momento.

NOTA: Se debe verificar la alineación del Safe-T-Beam® antes de realizar la conexión al suministro eléctrico (vea la página 19). NO ENCHUFE TODAVÍA.

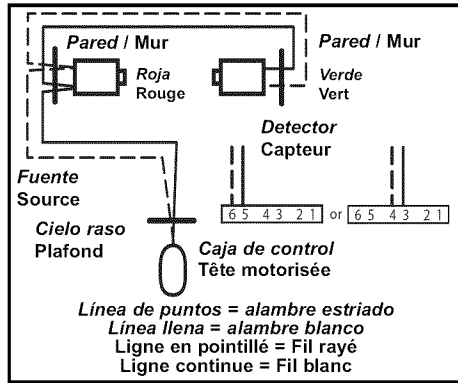

FIG. 4-5b Métodos del detector y fuente pre-alambrados. Méthodes de câblage du capteur et de source pré-câblés.

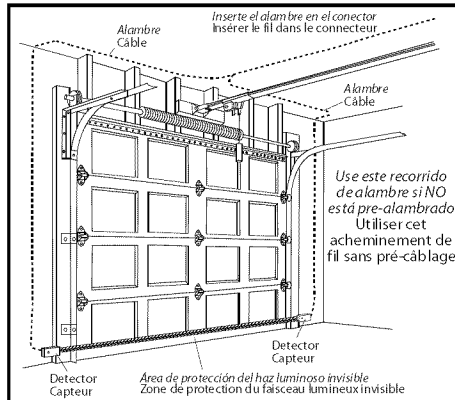

FIG. 4-6 Recorrido del alambre. Achèvement de fil.

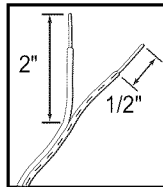
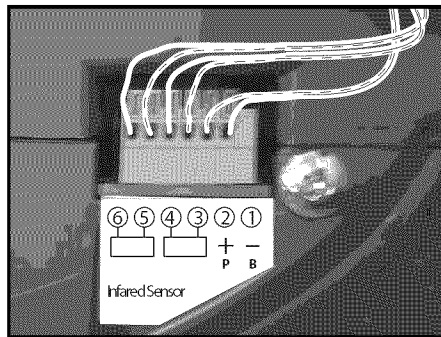

FIG. 4-7 Partiendo y pelando. Division et dénudage.

FIG. 4-8 Inserte los alambres. Insérer les fils.



(Caja de control con la tapa posterior no se muestra) (Tête motorisée avec couvercle arrière pas illustrée)

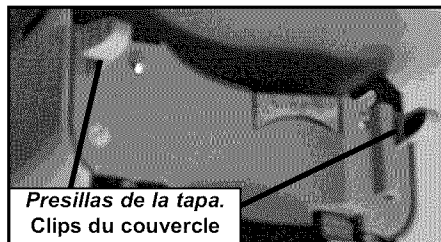
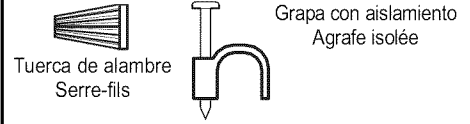

FIG. 4-9 Instale la tapa posterior. Installer le couvercle arrière.

3b. Câblage (pré-câblé).

- Achémener el fil du mur aux capteurs Safe-T-Beam® (Fig. 4-5b).
- Connecter le pré-câblage au fil du capteur raccourci, faire correspondre les paires de fil pointillé à pointillé et plein à plein.
 - Ajuster le fil du capteur à environ 30 cm (un pied) du capteur.
 - Séparer et dénuder les extrémités des fils de capteurs et les fils pré-câblés (Fig. 4-7).
 - Effectuer le raccordement des fils à l'aide des écrous à câble (fournis).
- Achémener el fil du plafond à la tête motorisée (Fig. 4-5b).
- Bien fixer les fils où ils sortent du mur et du plafond au fur et à mesure.
 - Utiliser les agrafes isolées.
 - Ne pas serrer les agrafes avec excès.



MISE EN GARDE

Des agrafes trop serrées peuvent pincer ou couper les fils. Les fils coupés ou pincés peuvent arrêter le système Safe-T-Beam®. Lors de l'utilisation d'agrafes isolées, veiller à attacher les fils suffisamment fort mais sans excès.

4. Séparer et dénuder l'extrémité des fils du capteur (Fig. 4-7).

REMARQUE: Pour le couvercle arrière, localiser la Boîte 4.

5. Fixer le fil Safe-T-Beam® à la borne des fils de la tête motorisée.

- Achémener les fils Safe-T-Beam® par le guide de fil.
 - Introduire le fil dans les trous de la borne et appuyer légèrement sur les clips de verrouillage orange au-dessus de chaque trou de la borne. (Vous pouvez utiliser un crayon ou un petit tournevis pour atteindre et enfoncer légèrement les clips de verrouillage). Introduire les fils blancs dans les trous de la borne pairs et fils rayés dans les trous de borne impairs (Fig. 4-8).

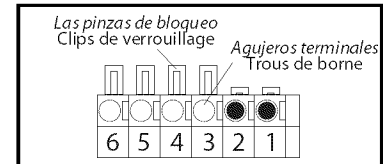

- Confirmer le blocage du fil en tirant légèrement sur le fil. Le fil doit rester en place dans le trou de la borne.
- Installer le couvercle arrière. Le couvercle arrière a la même couleur que les clips et le corps de la tête motorisée (Fig. 4-9).
- Ne pas installer le couvercle blanc (lampe) pour le moment.

REMARQUE: La vérification de l'alignement de Safe-T-Beam® doit être effectuée en suivant les connexions à l'alimentation électrique (se reporter à la page 19). NE PAS BRANCHER!

2. Montaje de la fuente del Safe-T-Beam® (diode luminiscente (LED) rojo) y del detector (LED verde).

- Si el garaje es un garaje de una sola puerta.
 - Determine cuál lado del garaje recibe más luz solar directa (**Fig. 4-4**).
 - El LED rojo siempre debe estar en el lado asoleado, siempre que sea posible (**Fig. 4-4**).
- Para puertas múltiples.
 - Impedir las señales cruzadas es crítico.
 - Ponga los módulos de la fuente y detector en las puertas adyacentes mirando en direcciones opuestas (**Fig. 4-4**).

NOTA: Para ayudar a impedir la interferencia del sol, el detector del Safe-T-Beam® con LED verde se puede colocar más alejado del vano de la puerta, donde estará más tiempo en la sombra.

- Resbale la fuente/detector en la lengüeta del soporte hasta que haga clic en el lugar (**Fig. 4-3**).

3a. Alambrado (Si NO está pre-alambrado).

- Corra el alambre de los detectores del Safe-T-Beam® a la caja de control usando el método que se muestra (**Fig. 4-5a**).
- Sujete en forma segura los alambres a la pared y al cielo raso a medida que avance (**Fig. 4-6 en la página siguiente**).
- Use grapas con aislamiento.
- Las grapas deben apretarse sólo ajustadas.

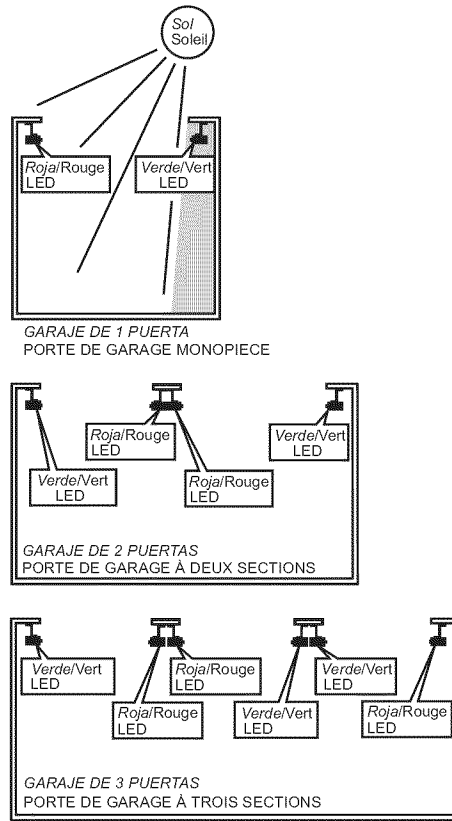

FIG. 4-4 Lugares del detector y fuente del Safe-T-Beam®.
Emplacements du capteur et de la source Safe-T-Beam®.

2. Fixation des modules de la source (diode rouge) et du capteur (diode verte) de Safe-T-Beam®.

- Si le garage est muni d'une seule porte.
 - Déterminer quel côté du garage reçoit le plus de lumière directe (**Fig. 4-4**).
 - Dans la mesure du possible, installer la DEL rouge du côté ensoleillé (**Fig. 4-4**).
- Si le garage est muni de plusieurs portes.
 - Les signaux ne doivent absolument pas se croiser.
 - Installer les modules de la source et du détecteur sur les portes adjacentes en les dirigeant à l'opposé (**Fig. 4-4**).

REMARQUE: Pour éviter toute interférence du soleil, vous pouvez éloigner le capteur Safe-T-Beam® (DEL verte) de l'ouverture de la porte où ils pourraient bénéficier de plus d'ombre.

- Glisser la source/le capteur sur la languette du support jusqu'à enclenchement (**Fig. 4-3**).

3a. Câblage (Sans pré-câblage).

- Acheminer le fil depuis les capteurs Safe-T-Beam® jusqu'à la tête motorisée selon l'une des méthodes indiquées (**Fig. 4-5**).
- Bien fixer les fils au mur et au plafond au fur et à mesure (**Fig. 4-6 sur la page suivante**).
- Utiliser les agrafes isolées.
- Ne pas serrer les agrafes avec excès.

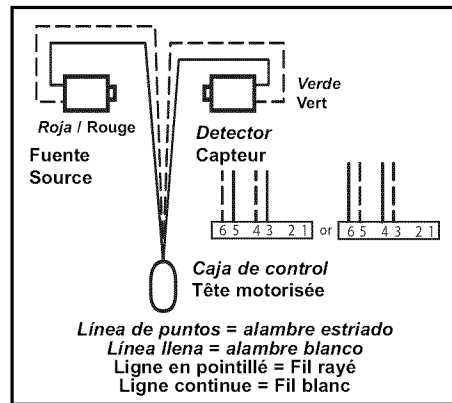

FIG. 4-5a Métodos de alambrado del detector y fuente.
Méthodes de câblage source et capteur.

4 INSTALACIÓN DEL SISTEMA DEL Safe-T-Beam® INSTALLATION DU SYSTÈME Safe-T-Beam®

⚠ ADVERTENCIA

No debe haber alimentación eléctrica al abridor mientras se instalan los alambres del haz luminoso de seguridad (Safe-T-Beam®). Si usted conectó el cordón eléctrico — **DESCONÉCTELO AHORA.**

NOTA: El abridor no cerrará automáticamente la puerta a menos que esté instalado el sistema del Safe-T-Beam®.

NOTA: Para detectores, tornillos, alambre y grapas con aislamiento localice los artículos en la Bolsa 8 de la Caja 3.

1. Soportes de montaje.

- Marque ambos lados del marco de la puerta del garaje o pared no más de 6" y no menos de 5" arriba del piso (**Fig. 4-1**).
- Sostenga el soporte contra el marco de la puerta o pared.
 - Verifique si los soportes sobresalen fuera de la pared lo suficiente para que la lengüeta del soporte esté más allá de la puerta, carriles y otros herrajes.
 - Si no es así:
 - a) Las extensiones de montaje de soporte se ofrecen a través de un agente autorizado de Genie.
 - b) Bloques de madera, etc. se pueden substituir para extensiones.
- Centre el soporte en su marca (**Fig. 4-2**).
- Apriete cada uno con 2 tornillos (**Fig. 4-2**).

NOTA: Los soportes de montaje se pueden acoplar al piso u hormigón usando anclajes para hormigón (no se proveen).

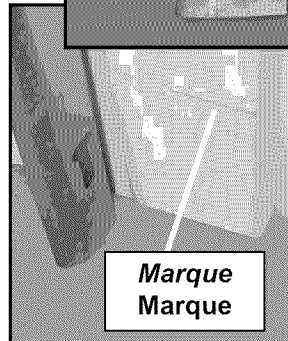
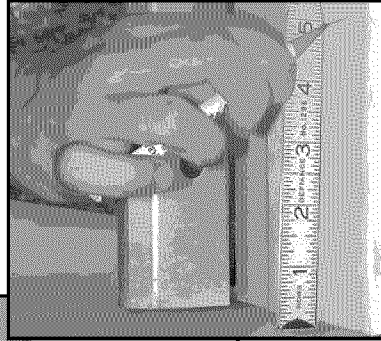

**Marque
Marque**

FIG. 4-1 *Marque el marco de la puerta.
Tracer les repères sur
l'encadrement de la porte.*

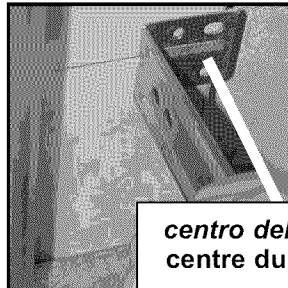

**centro del soporte
centre du support**

FIG. 4-2 *Soportes de montaje.
Supports de montage*

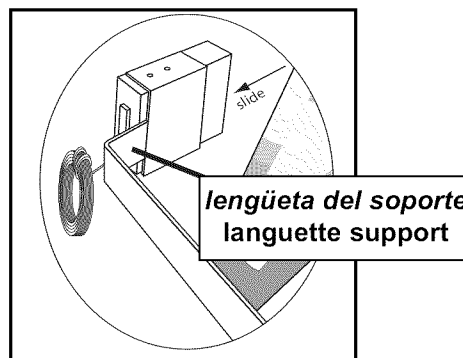

**lengüeta del soporte
languette support**

FIG. 4-3 *Acople los detectores a los
soportes.
Fixation des capteurs aux
supports.*

⚠ AVERTISSEMENT

Le courant d'alimentation à l'ouvreuse doit être coupé pendant l'installation des fils du Safe-T-Beam®. Si vous avez branché le cordon d'alimentation — **LE DÉBRANCHER MAINTENANT!**

REMARQUE: l'ouvreuse ne fermera la porte automatiquement que si le système Safe-T-Beam® System est installé.

REMARQUE: Pour les capteurs, vis, fil et les agrafes isolées, localiser les articles et le Sac 8 de la Boîte 3.

1. Supports de montage.

- Tracer un repère sur les deux côtés de la charpente de la porte de garage ou sur le mur à une hauteur de 15 cm maximum et de 12,5 cm minimum au-dessus du sol (**Fig. 4-1**).
- Placer le support contre la charpente de la porte ou contre le mur.
 - S'assurer que le support sort suffisamment du mur pour que la languette dépasse la porte, les rails et toute autre ferrure de la porte.
 - Dans le cas contraire:
 - a) Des extensions de support de montage sont disponibles auprès d'un revendeur Genie agréé.
 - b) Des blocs en bois etc. peuvent servir d'extensions.
- Centrer le support sur le repère (**Fig. 4-2**).
- Les fixer à l'aide de 2 vis (**Fig. 4-2**).

REMARQUE: Les supports de montage peuvent être fixés au sol ou à une maçonnerie à l'aide de chevilles pour béton (non-fournies).

3. Sujete bien los alambres.

- Sujete bien los alambres al cielo raso y a la pared usando las grapas con aislamiento provistas.
 - Use las grapas con aislamiento.
 - Las grapas se deben apretar bien ajustadas.
- Si está acoplada la tapa posterior a la caja de control, quitela.
- En la caja de control:
 - Corra los alambres del control de pared a través de la guía de alambre.
 - Parta y pele los extremos de alambres (Fig. 3-2 en la página anterior).
 - Inserte el alambre en los agujeros terminales y oprima ligeramente en las pinzas de bloqueo anaranjadas arriba de cada agujero terminal. (Puede usar un lápiz o destornillador pequeño para apretar cómodamente en las pinzas de bloqueo.) El alambre blanco en el agujero terminal No. 2 y el alambre rayado en el agujero terminal No. 1.
 - Confirme la traba del alambre tirando ligeramente del alambre. El alambre debe quedar en el agujero terminal.
- **NO instale todavía la tapa posterior.**

4. Montaje.

- Sujete el control de pared a la pared con 2 tornillos (provistos) (Fig. 3-4).
- Quite la forro protector de la etiqueta de advertencia de "Atrapamiento" (Fig. 3-5). Esta etiqueta está localizada en el centro de este manual.
 - Pegue la etiqueta en la pared cerca del control de pared.

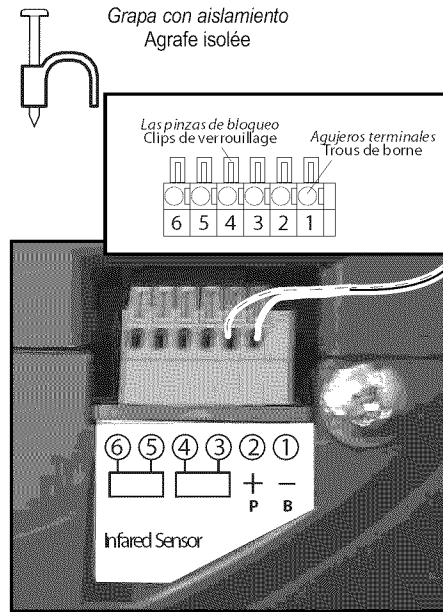

(Caja de control con la tapa posterior no se muestra) (Tête motorisée avec couvercle arrière pas illustrée)

FIG. 3-3 Inserte los alambres. Insérer des fils.

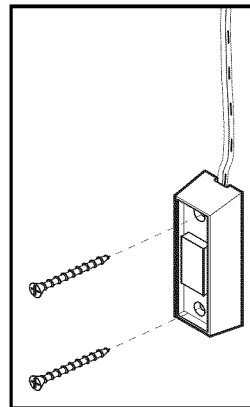

FIG. 3-4 Montaje del control de pared. Montage de la commande murale.

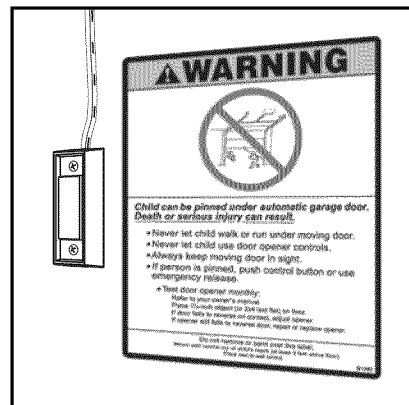

FIG. 3-5 Montaje de la etiqueta de advertencia de Atrapamiento. Apposition de l'étiquette d'avertissement de risque de coincage

3. Bien serrer les fils.

- Bien fixer les fils au plafond et au mur à l'aide des agrafes isolées fournies.
 - Utiliser les agrafes isolées.
 - Ne pas serrer les agrafes avec excès.
- Si le couvercle arrière est fixé à la tête motorisée, l'enlever.
- Sur la tête motorisée:
 - Acheminer les fils de la commande murale par le guide de fil.
 - Séparer et dénuder l'extrémité des fils (Fig. 3-2 sur la page précédente).
 - Introduire le fil dans les trous de la borne et appuyer légèrement sur les clips de verrouillage orange au-dessus de chaque trou de la borne. (Vous pouvez utiliser un crayon ou un petit tournevis pour enfoncer les clips de verrouillage). Le fil blanc dans le trou du terminal 2 et le fil rayé dans le trou du terminal 1.
 - Confirmer le blocage du fil en tirant légèrement sur le fil. Le fil doit rester dans le trou de la borne.
- **NE PAS replacer le couvercle arrière maintenant.**

4. Montage.

- Fixer la commande murale au mur avec 2 vis (fournies) (Fig. 3-4).
- Enlever la feuille protectrice de l'étiquette d'avertissement de risque de coincage (Fig. 3-5). L'étiquette d'avertissement de coincage figure au milieu de ce manuel.
 - Coller l'étiquette au mur près de la commande murale.

⚠ ADVERTENCIA

Verifique que el abridor NO esté energizado antes de instalar los alambres de control de pared y el control de pared.

⚠ PRECAUCIÓN

Las grapas que estén muy apretadas pueden cortar o pinchar los alambres. Los alambres cortados o pinchados pueden hacer que el control de pared deje de funcionar. Cuando use grapas con aislamiento, asegúrese de apretarlas sólo lo necesario para sostener el alambre ajustado.

⚠ ADVERTENCIA

El uso de cualquier otro control de pared puede hacer que la puerta deje de funcionar inesperadamente y que la luz no funcione. Use solamente el control de pared que se incluye.

NOTA: Para el control de pared, alambres y grapas con aislamiento localice las Bolsas 6 y 7 de la Caja 2.

1. Lugar del control de pared.

- El lugar del control de pared debe estar en la visual directa de la puerta.
- Debe estar por lo menos 5 pies (5') arriba del piso para impedir que los niños pequeños hagan funcionar la puerta.
- Debe estar alejado de cualquier pieza móvil. (NO debe ser posible alcanzar la puerta del garaje estando en el control de pared.)
- Las conexiones de tornillo del tablero de control de pared están polarizadas, (+) positiva y (-) negativa.

2a. Alambrado (Si está pre-alambrado).

- Localice los extremos de alambres pre-alambrados del control de pared (**Fig. 3-1**). (Estos se deben localizar dentro de las directivas mencionadas arriba.)
- Parta y pele los extremos de alambres (**Fig. 3-2**).
- Sujete el alambre a los tornillos del tablero de control de pared en la parte posterior del control de pared.
 - Alambre rayado al terminal + (positivo).
 - Alambre blanco al terminal - (negativo).

2b. Alambrado (Si NO está pre-alambrado).

- Escoja un lugar conveniente para el montaje del control de pared usando las directivas mencionadas arriba. (**Fig. 3-1**).
- Corra el alambre del control de pared a la caja de control (**Fig. 3-1**).
- Parta y pele los extremos de alambres (**Fig. 3-2**).
- Sujete el alambre a los tornillos del tablero de control en la parte posterior del botón de control de pared.
 - Alambre rayado al terminal + (positivo).
 - Alambre blanco al terminal - (negativo).

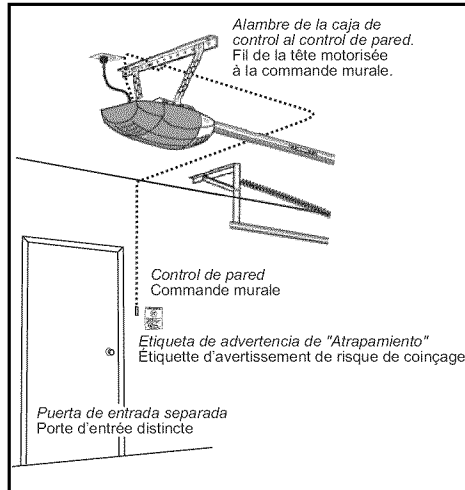

EJEMPLO SOLAMENTE!
Este es un ejemplo del recorrido del alambre corrido cuando NO está pre-alambrado. El recorrido de su alambre puede ser diferente.

EXEMPLE UNIQUEMENT!

Il s'agit d'un exemple d'acheminement de fil lorsqu'il N'EST PAS pré-câblé. L'acheminement de votre fil peut être différent.

FIG. 3-1 Recorrido de alambre del control de pared. Division et dénudage.

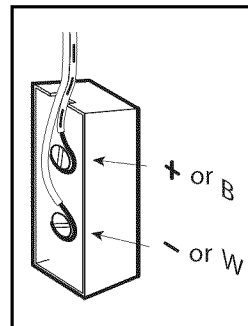
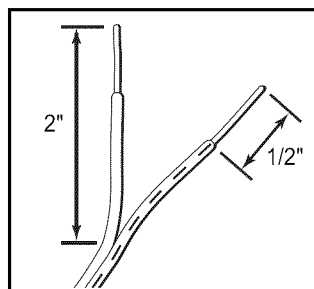

FIG. 3-2 Partiendo y pelando. Division et dénudage.

⚠ AVERTISSEMENT

Vérifier que l'ouvreur N'EST PAS sous tension avant d'installer les fils des commandes murales et la commande murale.

⚠ MISE EN GARDE

Des agrafes trop serrées peuvent pincer ou couper les fils. Les fils coupés ou pincés peuvent interrompre le fonctionnement des commandes murales. Lors de l'utilisation d'agrafes isolées, veiller à attacher les fils suffisamment fort mais sans excès.

⚠ AVERTISSEMENT

L'utilisation de toute autre commande murale risque d'entraîner un fonctionnement inattendu de la porte et nuire au fonctionnement de l'éclairage. Utiliser uniquement la commande murale fournie.

REMARQUE: Pour la commande murale, le fil et les agrafes isolées, localiser les Sacs 6 et 7 de la Boîte 2.

1. Emplacement de la commande murale.

- L'emplacement de la commande murale doit se trouver à la vue de la porte.
- Elle doit être à une hauteur minimale de 1,5 m au-dessus du sol afin que les jeunes enfants ne puissent pas l'atteindre.
- Elle doit également être à l'écart de toutes pièces en mouvement. (Debout devant la commande murale, vous ne devriez pas être en mesure de toucher la porte de garage).
- Les connexions vissées de la carte de la commande murale sont polarisées, (+) positive et (-) négative.

2a. Câblage (si pré-câblé).

- Localiser les extrémités des fils pré-câblés de la commande murale (**Fig. 3-1**). (Elles doivent se trouver dans les tolérances susmentionnées).
- Séparer et dénuder les extrémités des fils (**Fig. 3-2**).
- Fixer le fil aux vis de la carte de la commande murale au dos de la commande murale.
 - Fil rayé à la borne + (positive).
 - Fil blanc à la borne - (négative).

2b. Câblage (Si NON pré-câblé).

- Sélectionner un emplacement pratique pour le montage de la commande murale en procédant selon les instructions susmentionnées (**Fig. 3-1**).
- Acheminer le fil de la commande murale à la tête motorisée.
- Séparer et dénuder l'extrémité des fils (**Fig. 3-2**).
- Fixer le fil aux vis de la carte de la commande au dos du bouton de la commande murale.
 - Fil rayé à la borne + (positive).
 - Fil blanc à la borne - (négative).

SOPORTE DE LA PUERTA:

⚠ PRECAUCIÓN

Las puertas fabricadas de masonita, madera ligera, fibra de vidrio y chapa metálica se deben arriostrar correctamente antes de hacer funcionar el abridor. Comuníquese con el fabricante de la puerta o distribuidor para obtener un kit de riostras. La Compañía no es responsable por daños causados por una puerta arriostrada incorrectamente.

NOTA: Para el soporte de la puerta y pernos, localice la Bolsa 4 de la Caja 2.

1. Encuentre el lugar de montaje del soporte de la puerta.
 - El soporte de la puerta está montado en la puerta tan alto como sea posible a lo largo de la línea central vertical y **NO MÁS BAJO** que el juego de rodillos superior (Fig. 2-7).
2. Montaje del soporte de la puerta.
 - Las riostras correctas deben verificarse ahora.
 - Alinee el soporte de la puerta centrado en su línea central vertical (Fig. 2-8).
 - Acople usando 3 tornillos de perforación para chapa metálica u otro material de peso ligero.
 - Use pijas (no se proveen) para puertas en secciones de madera sólida.

NOTA: Para puertas de madera sólida, pernos de carruaje SIN CABEZAS RANURADAS (no se incluyen) también se pueden usar para acoplar el soporte de la puerta.

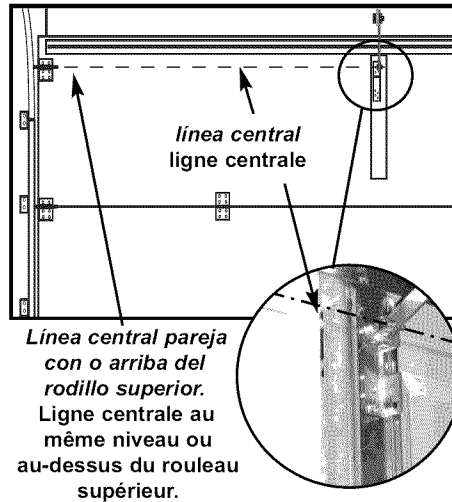

Línea central pareja con o arriba del rodillo superior.
Ligne centrale au même niveau ou au-dessus du rouleau supérieur.

FIG. 2-7 **Montaje del soporte de la puerta.**
Montage du support de porte.

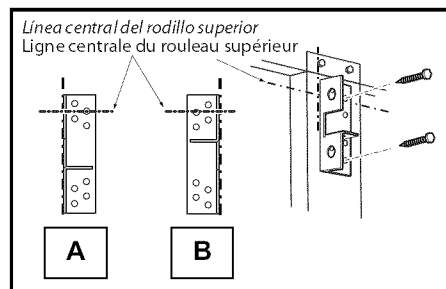

FIG. 2-8 **Ejemplos de colocación del soporte de la puerta.**
Exemples de positionnement des supports de porte.

SUPPORT DE PORTE:

⚠ MISE EN GARDE

Les portes en panneau dur, bois léger, fibre de verre et en tôle doivent être correctement renforcées avant l'installation de l'ouvreur de porte. Contacter le fabricant ou le distributeur de la porte à propos du kit de renforcement. The Genie Company n'est pas responsable des dommages qui pourraient résulter d'un renforcement de porte inadéquat.

REMARQUE: Pour le support de la porte et les boulons, localiser le Sac 4 de la Boîte 2.

1. Repérage de l'emplacement du montage du support de porte.
 - Le support de porte est installé sur la porte le plus haut possible le long de la ligne centrale vertical et **PAS PLUS BAS** que les rouleaux supérieurs (Fig. 2-7).
2. Montage du support de porte.
 - Vérifier maintenant que le renforcement est correct.
 - Aligner le support de la porte centré sur votre ligne centrale verticale (Fig. 2-8).
 - Fixer à l'aide de trois vis auto-taraudeuse pour la tôle ou autre matériau léger.
 - Utiliser des vis tire-fond (non fournis) pour les portes en bois plein à section.

REMARQUE: Pour les portes en bois plein, des boulons mécaniques SANS TÊTE FENDUE (pas inclus) doivent être utilisés pour fixer le support de porte.

INSTALE LOS BRAZOS DE LA PUERTA

NOTA: Para los brazos de la puerta, tuercas y pernos, pasador de horquilla y chavetas de 2 patas localice la Bolsa 5 de la Caja 2.

1. Acople los brazos.
 - Sujete la derivación corta del brazo curvo de la puerta al soporte de la puerta con el perno y la tuerca de cierre (Fig. 2-9).
 - Sujete el brazo recto al corredizo usando el pasador de horquilla y pasador de 2 patas (Fig. 2-9).
2. Conectando los brazos.
 - Resbale el corredizo atrás y adelante para ajustar el largo del brazo.
 - Posicione el brazo recto 50° hacia abajo de la baranda.
 - Con los brazos dispuestos en esta posición, sujete los brazos juntos usando pernos y tuercas tan espaciados como sea posible (Fig. 2-9).

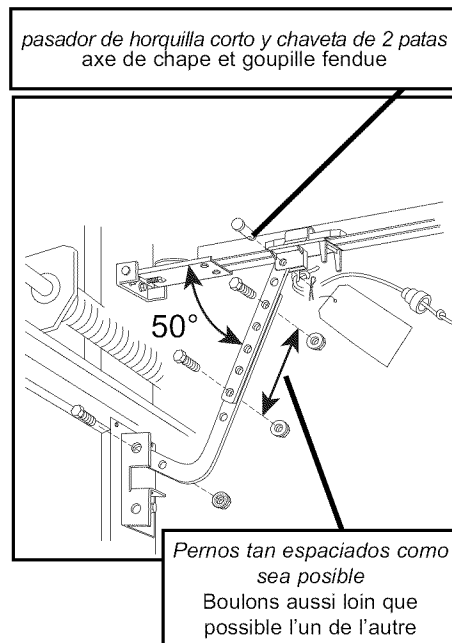

FIG. 2-9 **Acoplando los brazos de la puerta.**
Fixation des bras de la porte.

INSTALLER LES BRAS DE LA PORTE

REMARQUE: Pour les boulons et les écrous, l'axe de chape et les goupilles fendues du bras de la porte, localiser le Sac 5 de la Boîte 2.

1. Fixer les bras.
 - Fixez la partie courte du bras de porte incurvé au support de porte à l'aide d'un boulon et d'un écrou de blocage (Fig. 2-9).
 - Fixer le bras droit au chariot à l'aide de l'axe de chape et de la goupille fendue (Fig. 2-9).
2. Connexion des bras.
 - Faire glisser le chariot en avant et en arrière pour régler la longueur du bras.
 - Disposer le bras droit 50° en bas de la barre.
 - Placer les boulons disposés ainsi, resserrer les bras ensemble à l'aide des boulons et des écrous aussi loin que possible l'un de l'autre (Fig. 2-9).

MONTAJE DEL ABRIDOR:

1. Cómo empezar.

- Coloque el riel montado en la pared próximo al soporte del travesaño (Fig. 2-4).
- Coloque el material en el piso debajo de la caja de control para proteger contra rasguños. (Una caja, taburete o dispositivo similar se puede necesitar para quitar un resorte de torsión.)

NOTA: Para pasadores del soporte del travesaño localice la Bolsa 2 de la Caja 1.

2. Montaje del conjunto.

- Acople el riel al soporte del travesaño usando el pasador de horquilla y la chaveta de 2 patas.
- Soporte la caja de control en la escalera de tijera para impedir la interferencia con el resorte montado en el travesaño (Fig. 2-5).

NOTA: Antes del acople final al cielo raso, asegúrese de que el conjunto esté bien alineado (Fig. 2-4).

NOTA: Para las abrazaderas de montaje localice la Bolsa 4. Para tuercas, pernos y pijas, localice la Bolsa 3 de la Caja 1.

- En cielo rasos terminados, localice las viguetas o vigas de celosía usando un buscador de montantes o dispositivo similar. Acople el ángulo de hierro (no provisto) a las viguetas o vigas de celosía a través del material usando los pijas (provistos) (Fig. 2-6).
- En cielo rasos no terminados o abiertos, las abrazaderas se deben acoplar directamente a las viguetas o vigas de celosía. Dependiendo de la construcción del garaje, es posible que se requiera material adicional de montura (no provisto), el cual debe ser instalado de acuerdo a las técnicas de construcción apropiadas (Fig. 2-6).

NOTA: Refiérase a sus códigos de construcción locales para ver las técnicas de construcción apropiadas.

- Acople las abrazaderas de montaje al cielo raso usando los pijas (Fig. 2-6).
- Ponga la caja de control a lo siguiente: (Fig. 2-6).
 - a) El riel debe pasar la puerta en el punto más alto del recorrido de la puerta.
 - b) Estar a nivel o la caja de control ligeramente debajo del nivel.
- Apriete bien los pernos y tuercas de montaje de la caja de control.
- Baje la puerta.
- Verifique que los pernos y tuercas de la abrazadera del riel estén apretados.
- ¡NO ENCHUFE EL ABREPUERTAS TODAVÍA!

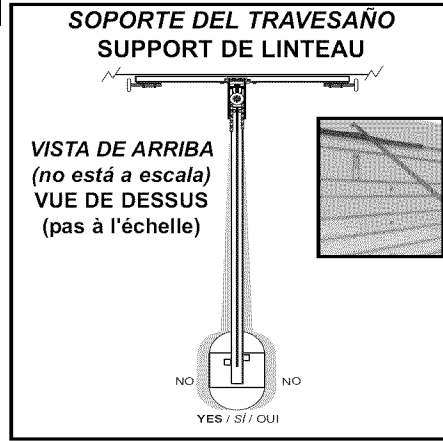

FIG. 2-4 Coloque el conjunto y alinee. Placer le montage et aligner.

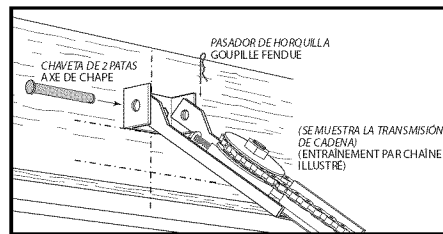

FIG. 2-5 Montaje de riel al soporte del travesaño. Montage du rail sur le support de linteau.

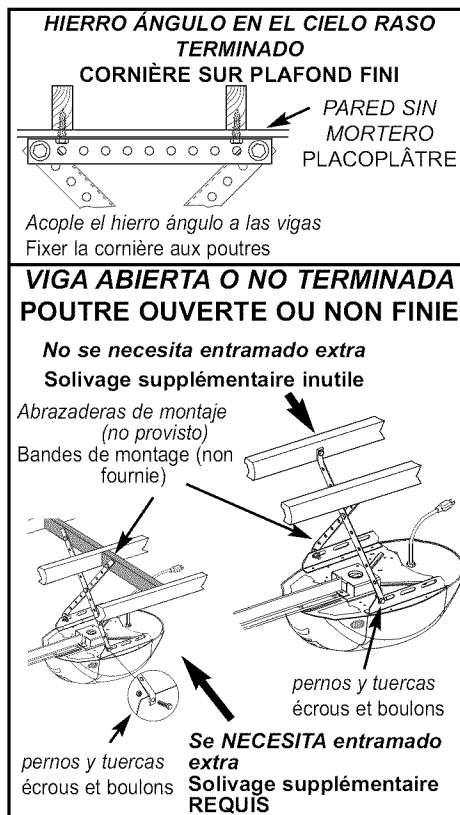

FIG. 2-6 Montaje de la caja de control. Montage de la tête motorisée.

MONTAGE DE L'OUVREUR:

1. Début des opérations.

- Placer le rail assemblé sur le mur près du support de linteau (Fig. 2-4).
- Placer le matériau sur le sol sous la tête motorisée pour ne pas rayer. (Une boîte, un marche-pied ou quelque chose de ce type peut être nécessaire pour dégager un ressort de torsion.)

REMARQUE: Pour les broches de support de linteau, localiser le Sac 2 de la Boîte 1.

2. Montage de l'ensemble.

- Fixer le rail au support du linteau à l'aide de l'axe de chape et goupille fendue.
- Placer la tête motorisée sur le marche-pied pour éviter toute interférence avec le ressort installé sur le linteau (Fig. 2-5).

REMARQUE: Avant d'effectuer la fixation finale au plafond, veiller à ce que le montage soit correctement aligné (Fig. 2-4).

REMARQUE: Pour les bandes de montage, localiser la Boîte 4. Pour les écrous, les boulons et les vis tire-fond, localiser le Sac 3 de la Boîte 1.

- Sur les plafonds finis, localiser les solives et les fermes à l'aide d'un localisateur de montants ou dispositif de ce genre. Attacher la cornière (non fournie) aux solives ou fermes par les matériaux de finition à l'aide des vis tire-fond (fournies) (Fig. 2-6).
- Sur les plafonds non finis ou ouverts, les bandes peuvent être attachées directement sur les solives ou les fermes. Selon la construction du garage, un matériau d'armature supplémentaire éventuellement requis (non fourni) doit être installé conformément aux techniques de construction appropriées (Fig. 2-6).

REMARQUE: Se reporter aux codes de construction locaux pour les techniques de construction appropriées.

- Fixer les bandes de montage au plafond à l'aide des boulons tire-fond (Fig. 2-6).
- Définir la hauteur de la tête motorisée comme suit: (Fig. 2-6).
 - a) Le rail doit passer la porte au point le plus haut de sa course.
 - b) Être à niveau ou la tête motorisée légèrement en dessous du niveau.
- Bien serrer les boulons et les écrous de la tête motorisée.
- Abaisser la porte.
- Vérifier que les boulons et les écrous situés de rail sont bien serrés.
- **NE BRANCHEZ PAS ENCORE L'OUVRE-PORTE!**

SOPORTES DE MONTAJE DE LA PUERTA Y DEL TRAVESAÑO:

⚠ PRECAUCIÓN

El soporte del travesaño se debe sujetar al entramado del garaje. NO sujete a una pared sin mortero, de madera amalgamada, de revoque u otros materiales similares.

1. Encuentre el lugar de montar el soporte del travesaño.

- Cierre la puerta del garaje.
 - Use un lápiz y nivel.
 - a) Marque el centro de la puerta del garaje (la mitad del ancho total) en la pared con una línea vertical de 6" en el tope del borde de la puerta.
 - b) Continúe esta línea en la pared arriba de la puerta unas 12" (Fig. 2-1, a).
- Levante la puerta del garaje hasta que el borde superior alcance la altura máxima (Fig. 2-2).
- Con la puerta en el punto más alto.
 - Mida la altura del borde superior de la puerta al piso (Fig. 2-2).
- Cierre la puerta otra vez.
- Marque la altura medida en la pared arriba de la puerta (Fig. 2-1, c).
 - Haga su marca a través de la línea vertical marcada anteriormente.
- Suma 2-1/2" a la altura marcada recién hecha en la pared. Este es el lugar para el soporte del travesaño (Fig. 2-1, d).

⚠ ADVERTENCIA

Los resortes de puerta están a alta tensión. Si el resorte o su eje está en el camino, mida 2-1/2" arriba del resorte o eje en la línea central de la puerta del garaje y marque esta altura como el lugar para el soporte del travesaño.

NO cambie el resorte de la puerta.

NOTA: Si el lugar del soporte del travesaño necesita estar arriba del cabezal para la abertura de la puerta del garaje, usted necesita agregar una "superficie de montaje". Un larguero de 2" x 6" bien sujetado (larguero y herrajes no se incluyen) a los montantes de pared en cualquiera de los lados de su marca será suficiente (Fig. 2-3).

NOTA: Para el soporte del travesaño y pernos localice la Bolsa 2 de la Caja 1.

NOTA: Los pernos suministrados en la Bolsa 2 están diseñados para usar en maderas tratadas a presión.

2. Montaje del soporte del travesaño.

- Sostenga el soporte del travesaño contra la pared (Fig. 2-3).
- Coloque el soporte como se muestra.
 - Ponga el borde izquierdo en la línea vertical.
 - El borde inferior en la línea de altura final.
- Marque los lugares de agujero de tornillo en la pared.
- Perfore agujeros auxiliares de 3/16" en cada marca de agujero de tornillo.
 - Sujete el soporte del travesaño con 2 pijas (provistos) (Fig. 2-3).

b) – extienda la línea vertical
b) – étendre la ligne verticale

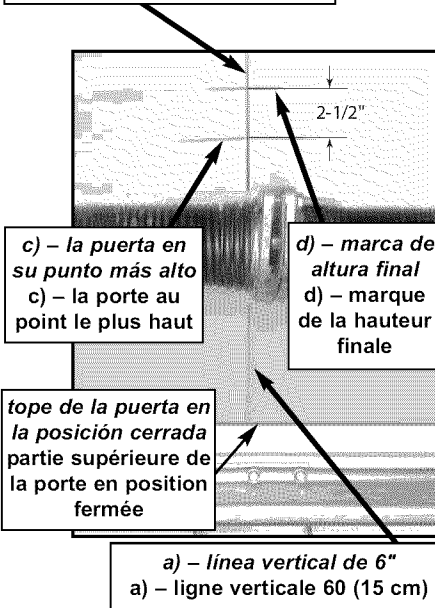

FIG. 2-1 **Marca de altura final.**
Marque de la hauteur finale.

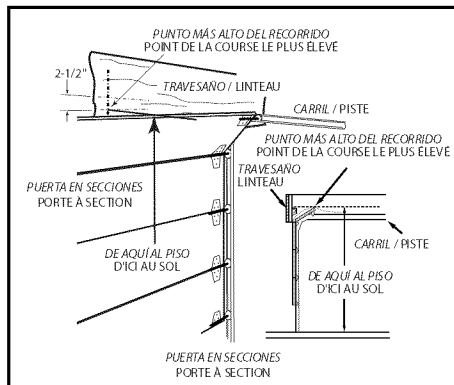

FIG. 2-2 **Encontrando el punto más alto del recorrido.**
Repérage du point le plus élevé de la course.

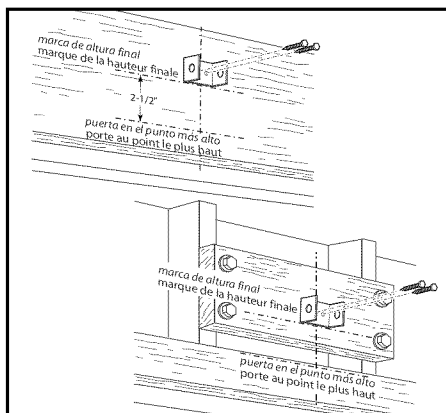

FIG. 2-3 **Montaje del soporte del travesaño (en el travesaño y arriba del travesaño).**
Montage du support de porte (sur le linteau et au-dessus du linteau).

SUPPORTS DE MONTAGE DE LINTEAU ET PORTE:

⚠ MISE EN GARDE

Le support de linteau doit être monté au solivage du garage. Ne pas fixer au placoplâtre, aggloméré, plâtre ou autres matériaux de ce type.

1. Repérage de l'emplacement du montage du support de linteau.

- Fermer la porte de garage.
 - Utiliser un crayon et un niveau.
 - a) Marquer le centre de la porte du garage (moitié de la largeur totale) sur le mur en traçant une ligne verticale de 15 cm sur le bord supérieur de la porte.
 - b) Poursuivre le traçage de cette ligne sur le mur au-dessus de la porte sur 30 cm (Fig. 2-1, a).
- Lever la porte du garage jusqu'à ce que le bord supérieur atteigne sa hauteur maximum (Fig. 2-2).
- Avec la porte au point le plus haut.
 - Mesurer la hauteur du bord supérieur de la porte au sol (Fig. 2-2).
- Refermer la porte.
- Tracer un trait pour indiquer la hauteur sur le mur au-dessus de la porte (Fig. 2-1, c).
 - Marquer votre repère sur la ligne verticale tracée auparavant.
- Ajouter 6,4 cm au repère qui vient d'être tracé sur le mur. Cette marque servira au support de linteau (Fig. 2-1, d).

⚠ AVERTISSEMENT

Les ressorts de la porte sont sous tension. Si un ressort ou son axe gêne, mesurer 6,4 cm au-dessus du ressort ou de l'axe et marquer sa hauteur comme emplacement pour le support de linteau.

NE PAS déplacer le ressort de la porte!

REMARQUE: Si l'emplacement du support de linteau doit se trouver au-dessus du linteau pour l'ouverture de la porte, vous devez ajouter une surface de montage. Une colombe de 5 x 15 cm (2 x 6 po) bien fixée (la colombe et les attaches ne sont pas incluses) le long des goujons du mur sur l'un des côtés de votre marque suffit (Fig. 2-3).

REMARQUE: Pour le support de linteau et les boulons, localiser le Sac 2 de la Boîte 1.

REMARQUE: Les boulons fournis dans le Sac 2 sont destinés au bois traité sous pression.

2. Montage du support de linteau.

- Placer le support de linteau sur le mur (Fig. 2-3).
- Placer le support tel qu'illustré.
 - Placer le centre sur la ligne verticale.
 - Bord inférieur sur la ligne de la hauteur finale.
- Tracer un trait pour les emplacements des trous de vis sur le mur.
- Percer des trous guide de 3/16 po sur chacun des repères de trou.
 - Fixer le support de linteau à l'aide de 2 vis tire-fond (fournies) (Fig. 2-3).

CAJA DE CONTROL Y CONJUNTO DEL RIEL

Ensamblado para ABREPUERTAS CON TRANSMISIÓN DE CADENA

NOTA: Maneje cuidadosamente. La cadena motriz puede deslizarse fuera del riel.

NOTA: Para la caja de control y conjunto del riel localice la Bolsa 1 de la Caja 1.

1. Acople el conjunto del riel a la caja de control alineando el piñón en el eje del motor. Use (3) pernos de 5/16"-18 x 1/2" (Fig. 1-5).
2. Apriete la cadena girando en sentido dextrorso la tuerca de ajuste. La tuerca de ajuste de la cadena está localizada opuesta a la caja de control en el otro extremo del riel (Fig. 1-6).
3. Tense la cadena hasta que la cadena esté aproximadamente 1/8 de pulgada encima de la base del riel en el punto medio del riel (Fig. 1-6).

NO apriete excesivamente la cadena.

RECORDAR: Usted debe haber quitado todas las cuerdas, y/o cables y deshabilitado ya la cerradura de la puerta. Si no lo hizo, quite todas las cuerdas y/o cables y deshabilite la cerradura de la puerta del garage AHORA antes de proseguir con la instalación (Fig. 1-8).

Ponga a un costado la caja de control montada y el riel. Comience con la Sección 2 INSTALACIÓN.

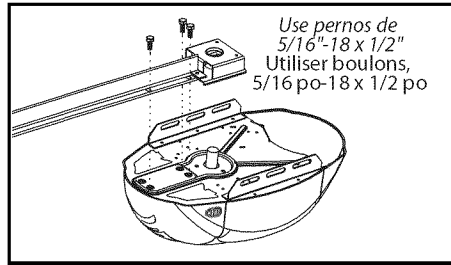

FIG. 1-5 Riel – Conjunto de la caja de control.
Montaje rail – tête motorisée.

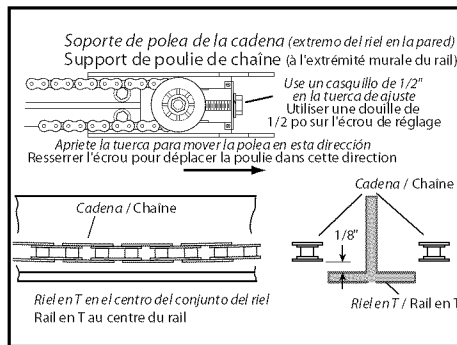

FIG. 1-6 Ajuste de la cadena.
Réglage de la chaîne.

Ensamblado para ABREPUERTAS CON TRANSMISIÓN DE CORREA

NOTA: Para la caja de control y conjunto del riel localice la Bolsa 1 de la Caja 1.

1. Acople el conjunto del riel a la caja de control alineando el piñón en el eje del motor. Use (3) pernos de 5/16"-18 x 1/2" (Fig. 1-5).
2. Apriete la correa girando la tuerca de ajuste hacia la derecha. La tuerca de ajuste de la correa está localizada al lado opuesto de la caja de motor en el otro extremo del riel (Fig. 1-7).
3. Apriete la correa hasta que esta esté a aproximadamente a 1/8 in (0,32 cm) arriba de la base del riel y en un punto medio del mismo (Fig. 1-7).

No apriete la correa demasiado.

RECORDAR: Ya usted deberá haber quitado todas las cuerdas y/o cables (NO los cables de levantamiento) e inutilizado la cerradura de la puerta. Si no lo hizo, quite todas las cuerdas y/o cables y deshabilite la cerradura de la puerta del garage AHORA antes de proseguir con la instalación (Fig. 1-8).

Ponga a un costado la caja de control montada y el riel. Comience con la Sección 2 INSTALACIÓN.

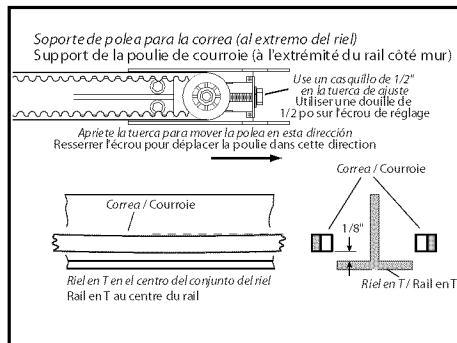

FIG. 1-7 Ajuste de la Correa.
Réglage de la Courroie.

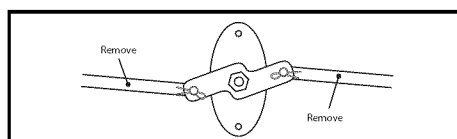

FIG. 1-8 Deshabilite el cerradura de la puerta del garage.
Désactiver le verrou de la porte de garage.

MONTAGE TÊTE MOTORISÉ ET RAIL

Ensemble pour OUVRE-PORTE À CHÂÎNE

REMARQUE: Manipuler avec soin! La chaîne d'entraînement peut glisser hors des rails.

REMARQUE: Pour le montage rail/tête motorisée, localiser le Sac 1 de la Boîte 1.

1. Fixer le rail à la tête motorisée en alignant le pignon sur l'arbre du moteur. Utiliser (3) boulons, 5/16 po-18 x 1/2 po (Fig. 1-5).
 2. Resserer la chaîne en tournant l'écrou de réglage dans le sens horaire. L'écrou de réglage de la chaîne est situé à l'opposé de la tête motorisée à l'autre extrémité du rail (Fig. 1-6).
 3. Resserer la chaîne jusqu'à ce que la chaîne soit 1/8 po au-dessus de la base du rail au milieu du rail (Fig. 1-6).
- NE PAS serrer la chaîne avec excès.

RAPPEL: Vous devez avoir enlevé toutes les cordes et/ou câbles et désactivé le verrou de la porte. Si ce n'est pas le cas, enlever toutes les cordes et/ou câbles et désactiver le verrou de la porte du garage MAINTENANT avant de poursuivre l'installation (Fig. 1-8).

Mette la tête motorisée et le rail assemblés de côté.
Commencer par la section 2 INSTALLATION.

Ensemble pour OUVRE-PORTE À COURROIE

REMARQUE: Pour le montage rail/tête motorisée, localiser le Sac 1 de la Boîte 1.

1. Fixer le rail à la tête motorisée en alignant le pignon sur l'arbre du moteur. Utiliser (3) boulons, 5/16 po-18 x 1/2 po (Fig. 1-5).
 2. Tendez la courroie en tournant l'écrou de réglage vers la droite. L'écrou de réglage de la courroie se situe à l'opposé de l'ensemble moteur, à l'autre extrémité du rail (Fig. 1-7).
 3. Resserer la chaîne jusqu'à ce que la chaîne soit 1/8 po au-dessus de la base du rail au milieu du rail (Fig. 1-7).
- Ne tendez pas excessivement la courroie.

RAPPEL: Vous devez déjà avoir retiré toutes les cordes et tous les câbles (PAS les câbles de levage de la porte), et désactivé le verrouillage de la porte. Si ce n'est pas le cas, enlever toutes les cordes et/ou câbles et désactiver le verrou de la porte du garage MAINTENANT avant de poursuivre l'installation (Fig. 1-8).

Mette la tête motorisée et le rail assemblés de côté.
Commencer par la section 2 INSTALLATION.

Ensamblaje del riel para ABREPUERTA CON TRANSMISIÓN DE CADENA

NOTA: Para grapas de riel partido, tuercas y pernos, localice la Bolsa 0 de la Caja 1.

- Quite las dos secciones de riel que no están conectadas a la cadena y póngalas en el piso (Fig. 1-2, A).
- Cuidadosamente quite la tercera sección de riel con cadena y camisa de plástico.onga la sección de riel en el piso y extienda la cadena recta fuera. (Fig. 1-2, B). La cadena y riel deben extenderse aproximadamente 7 pies.
- Quite los lazos de atar hilos y bolsa de plástico de la cadena. Deje la cadena extendida recta y en el piso. Evite cocas en la cadena manejando cuidadosamente y manteniendo la cadena plana en el piso.
- Alinee las tres secciones de riel estirando recta la cadena y envolviendo alrededor de la cadena la polea tensora (Fig. 1-3 & 1-4).
- Acople las dos grapas de riel a las secciones de unión del riel con (4) pernos y tuercas. Después de montar ambas grapas del riel a las secciones de riel, sujete apretando bien los pernos y tuercas.

**RIELES PARA LA TRANSMISIÓN DE CADENA
RAILS D'ENTRAÎNEMENT AVEC CHAÎNE**

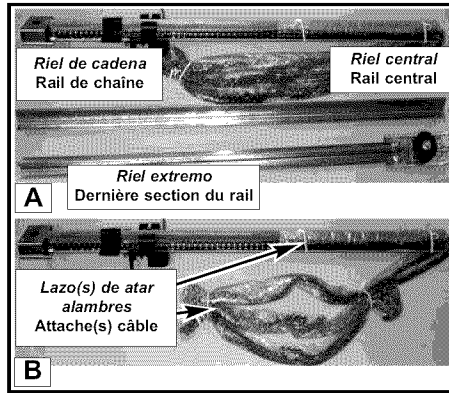

**RIELES PARA LA TRANSMISIÓN DE CORREA
RAILS D'ENTRAÎNEMENT AVEC COURROIE**

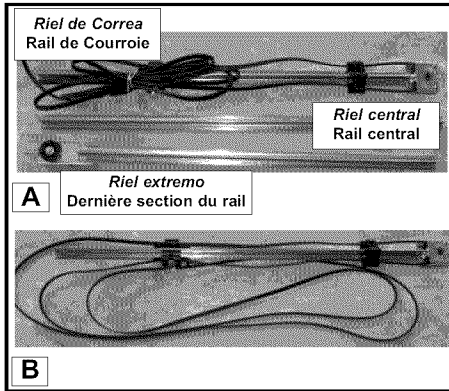

FIG. 1-2 Secciones partidas de riel.
Sections du rail divisé.

Ensemble de rail pour OUVRE-PORTE À CHAÎNE

REMARQUE: Pour les pinces, les écrous et les boulons de rail divisé, utiliser le Sac 0 et la Boîte 1.

- Enlever les deux sections de rail qui ne sont pas connectés à la chaîne et les poser sur le sol (Fig. 1-2, A).
- Enlever soigneusement le troisième rail avec la chaîne et le manchon en plastique. Placer la section du rail sur le sol et étendre la chaîne. (Fig. 1-2, B). La chaîne et le rail doivent s'étendre à environ 7 pi (2,13 m).
- Enlever les attaches de fil et le sac en plastique de la chaîne. Laisser la chaîne étendue toute droite sur le sol. Supprimer les entortillements dans la chaîne en main tenant la chaîne à plat sur le sol.
- Aligner les trois sections de rail en tirant sur la chaîne pour la raidir et l'enrouler autour de la poulie du tendeur de chaîne (Fig. 1-3 & 1-4).
- Fixer les deux pinces de rail aux articulations de section de rail avec (4) boulons et écrous. Après avoir assemblé les deux pinces de rail aux sections de rail, bien resserrer les boulons et les écrous.

Ensamblaje del riel para ABREPUERTA CON TRANSMISIÓN DE CORREA

NOTA: Para grapas de riel partido, tuercas y pernos, localice la Bolsa 0 de la Caja 1.

- Quite las dos secciones que no están conectadas a la correa y colóquelas en el piso (Fig. 1-2, A).
- Con cuidado quite la tercera sección del riel con la correa y colóquela en el piso. Quite los amarres de la correa y extiéndala. (Fig. 1-2, B). Para evitar que la correa se retuerza o se de vuelta, con cuidado trate de mantenerla plana en el piso. La correa y el riel deben extenderse aproximadamente 7 pies (2,1 m).
- Alinee las tres secciones de rieles jalando la correa y enrollándola alrededor de la polea tensora (Fig. 1-3 & 1-4).
- Sujete las dos abrazaderas a las uniones de las secciones del riel con (4) pernos y roscas. Una vez que ambas abrazaderas han sido ensambladas a las secciones de los rieles, apriete bien los pernos y las roscas.

Ensemble de rail pour OUVRE-PORTE À COURROIE

REMARQUE: Pour les pinces, les écrous et les boulons de rail divisé, utiliser le Sac 0 et la Boîte 1.

- Retirez les deux sections de rail qui ne sont pas raccordées à la courroie et placez-les sur le sol (Fig. 1-2, A).
- Enlevez la troisième section de rail avec courroie avec précaution. Placez la section de rail sur le sol, retirez les attaches de la courroie et étalez celle-ci (Fig. 1-2, B). Évitez de tordre ou de plier la courroie en la manipulant avec soin et en la maintenant à plat sur le sol. La courroie et le rail doivent s'étendre sur environ 2,1 m (7 pi).
- Alignez les trois sections de rail en tirant sur la courroie et en l'enroulant autour de la poulie de tendeur (Fig. 1-3 & 1-4).
- Fixez les deux pinces à rail sur les joints de section de rail à l'aide de (4) boulons et écrous. Une fois les deux pinces à rail montées sur les sections de rail, serrez bien les boulons et les écrous.

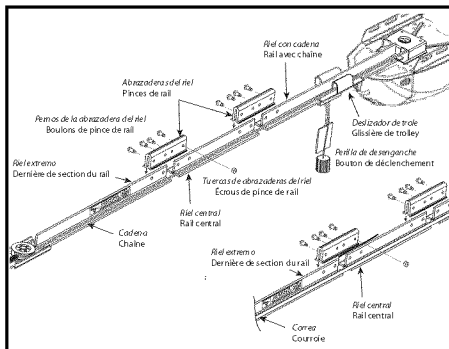

FIG. 1-3 Conjunto del riel partido.
Montage du rail divisé.

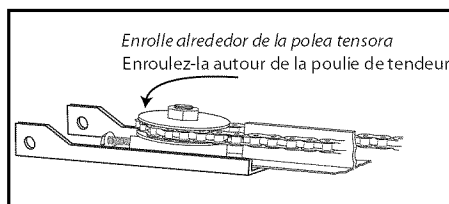

FIG. 1-4 Monte la cadena / correa a la polea tensora.
Montez la chaîne/courroie sur la poulie de tendeur.

1

CONJUNTO DEL ABRIDOR L'OUVREUR

MONTAJE DEL RIEL: Use una superficie limpia y plana.

NOTA: Para el riel de 1 pieza — salte a la CAJA DE CONTROL Y CONJUNTO DEL RIEL en la página siguiente.

⚠ ADVERTENCIA

Para reducir el riesgo de lesión a las personas o daños a la propiedad - Use este abridor solamente con puertas en secciones.

⚠ PRECAUCIÓN

NO haga funcionar el abridor hasta que esté totalmente montado.

NOTA: Los conjuntos de riel de (3) piezas son para puertas de 7 pies (2,13 m). de altura.

Despeje un área de trabajo para desembalar y organizar la caja y el contenido para montar.

- Hay 4 cajas dentro del cartón. Cada caja está numerada de 1 a 4. Note que algunos abridores contienen las mismas piezas y pueden estar embaladas con menos cajas. **Cuidadosamente quite las 3 cajas internas (Etiquetadas No.1, 2 y 3) y póngalas en el piso para tener acceso fácil (Fig. 1-1).**

Estas cajas contienen las piezas montadas y el contenido está organizado por tareas de montaje. Para referencia rápida dentro de la tapa de cada caja hay una etiqueta que ilustra los componentes de adentro.

- Quite el motor de la caja de control y póngalo en el piso para usarlo más adelante. Quite la caja No.4 y póngala en el piso para usarla más adelante.

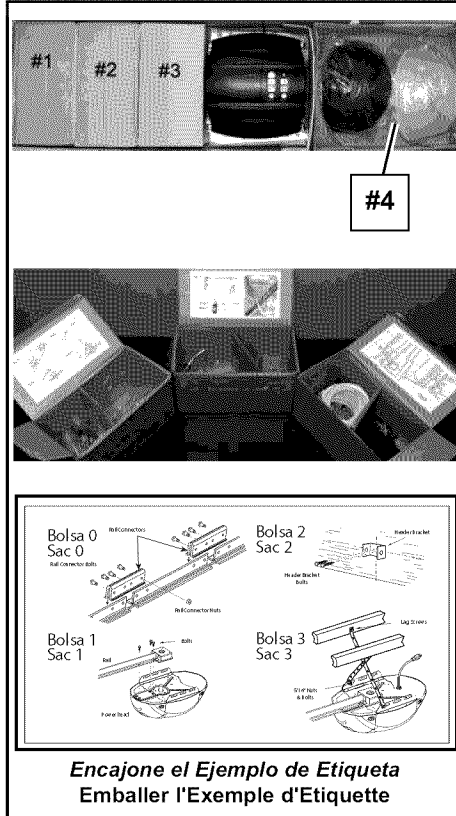

**Encajone el Ejemplo de Etiqueta
Emballer l'Exemple d'Etiquette**

**FIG. 1-1 Cajas internas.
Boîtes internes.**

ASSEMBLAGE DU RAIL: Utiliser une surface propre et plane.

REMARQUE: Pour un rail monopiece - passer à la section MONTAGE TÊTE MOTORISÉE ET RAIL en page suivante.

⚠ AVERTISSEMENT

Pour diminuer le risque de blessures corporelles ou d'endommagement matériel - Utiliser cet l'ouvreur uniquement avec les portes à section.

⚠ MISE EN GARDE

Ne pas actionner jusqu'à ce que l'assemblage de l'ouvreur soit complet.

REMARQUE: Les assemblages de rail à 3 pièces sont destinés à des portes d'une hauteur de 7 pi (2,13 m).

Dégager une zone de travail pour déballer et organiser la boîte et le contenu pour procéder au montage.

- Vous trouverez 4 boîtes dans l'emballage. Les boîtes sont numérotées de 1 à 4. Certains l'ouvreurs contiennent les mêmes pièces qui sont emballés dans moins de boîtes. **Déballez soigneusement les trois boîtes internes (étiquetées 1, 2 et 3) et les placer sur le sol (Fig. 1-1).**

Ces boîtes contiennent des pièces et le contenu qui sont organisés par tâches de montage. À l'intérieur du couvercle de chaque boîte se trouve une étiquette illustrant les composants contenus et servant de référence rapide.

- Enlever la tête motorisée du moteur et la poser sur le sol (elle sera utilisée ultérieurement). Enlever la boîte 4 et la poser sur le sol pour une utilisation ultérieure.

INSTRUCCIONES DE INSTALACIÓN IMPORTANTES

⚠ **ADVERTENCIA: Para reducir el riesgo de lesión grave o la muerte:**

- 1. LEA Y SIGA TODAS LAS INSTRUCCIONES DE SEGURIDAD, INSTALACIÓN Y FUNCIONAMIENTO.** (Si tiene alguna pregunta o no entiende la instrucción llame a The Genie Company o un Agente autorizado de Genie®.)
- Instale solamente en una puerta de garaje en **secciones** y equilibrada correctamente. Una puerta equilibrada incorrectamente puede causar lesiones graves. Mandé hacer las reparaciones con un técnico entrenado del sistema de la puerta, a los cables, conjunto de rrrtes y otros herrajes **antes** de instalar el abridor.
- Quite todas las cuerdas y quite o deshabilite todas las cerraduras conectadas de la puerta del garaje antes de la instalación del abridor.
- Cuando sea posible, instale el abridor de puertas a 7 pies o más arriba del piso. Para productos que tengan un desenganche de emergencia, monte el desenganche de emergencia a 6 pies arriba del piso.
- NO conecte** el abridor a la fuente de potencia hasta que se le instruya conectarlo.
- Localice el botón de control:
 - En la visual de la puerta,
 - A una altura mínima de 5 pies de manera que los niños pequeños no puedan alcanzarlo, y
 - Alejado de todas las piezas móviles de la puerta.
- Instale la etiqueta de **ADVERTENCIA de atrapamiento** próxima al botón de control en un lugar prominente. Coloque la etiqueta en o junto al picaporte de pestillo.
- Después de instalar el abridor, la puerta **debe invertir** su recorrido al entrar en contacto con un objeto de 1-1/2 pulgada de altura (o un larguero de 2 x 4 puesto de plano sobre el piso).

IMPORTANTES INSTRUCTIONS D'INSTALLATION

⚠ **AVERTISSEMENT: Pour réduire les risques de blessures graves ou de mort:**

- LIRE ET SUIVRE ATTENTIVEMENT TOUTES LES INSTRUCTIONS D'INSTALLATION, DE FONCTIONNEMENT ET TOUTES LES CONSIGNES DE SÉCURITÉ.** (Si vous avez des questions ou si vous ne comprenez pas les instructions ci-inclues, veuillez contacter The Genie Company ou votre distributeur Genie® local).
- Installer uniquement sur une porte de **garage à section** correctement équilibrée. Une porte mal équilibrée pourrait entraîner de graves blessures. Demander à un revendeur agréé Genie de se charger des réparations des câbles, des ressorts et de toute autre quincaillerie **avant** l'installation de l'ouvreur.
- Enlever toutes les cordes puis enlever ou désactiver tous les verrous de la porte avant d'installer l'ouvreur de la porte de garage.
- Dans la mesure du possible, installer l'ouvreur de la porte à **7 pi (2,13 m) ou plus** au-dessus du sol. Pour les produits dotés d'un déclenchement d'urgence, installer le déclenchement d'urgence à une hauteur de 6 pi (1,83 m) au-dessus du sol.
- NE PAS** raccorder l'ouvreur à la source d'alimentation avant l'étape en donnant l'instruction.
- Placer le bouton de la commande:
 - En vue de la porte.
 - À une hauteur minimale de 1,5 m afin que les jeunes enfants ne puissent pas l'atteindre, et
 - Loin de toutes pièces mobiles de la porte.
- Placer l'étiquette **d'AVERTISSEMENT de risque** de coinçage à proximité du bouton de la commande. Installez l'étiquette de déverrouillage de secours sur ou près du dispositif de déverrouillage de secours.
- Après avoir installé l'ouvre porte, la porte de garage **doit inverser** sa course au contact d'un objet de 1 1/2 po (4 cm) (colombe de 2 sur 4) posé à plat sur le sol.

**VISTA DEL MONTAJE DE HERRAJES DEL RIEL DE 1 PIEZA
VUE DE LA QUINCAILLERIE DU RAIL À 1 PIÈCE ASSEMBLÉE**

**Cadena
Chaîne**

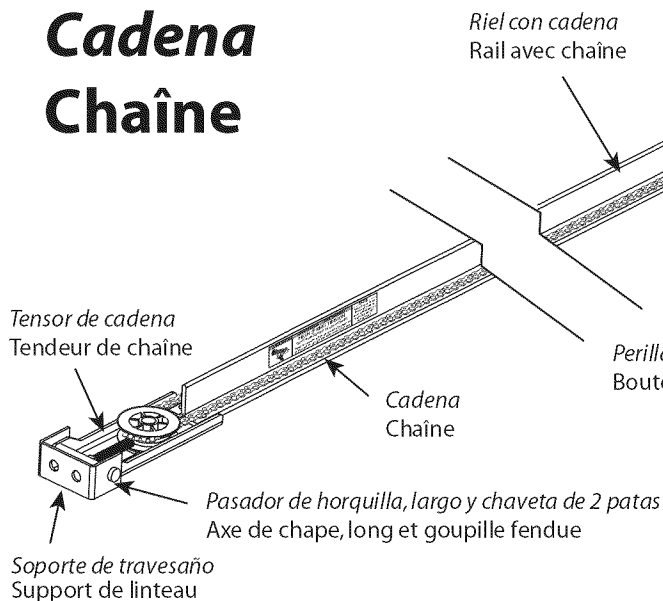

**Correa
Courroie**

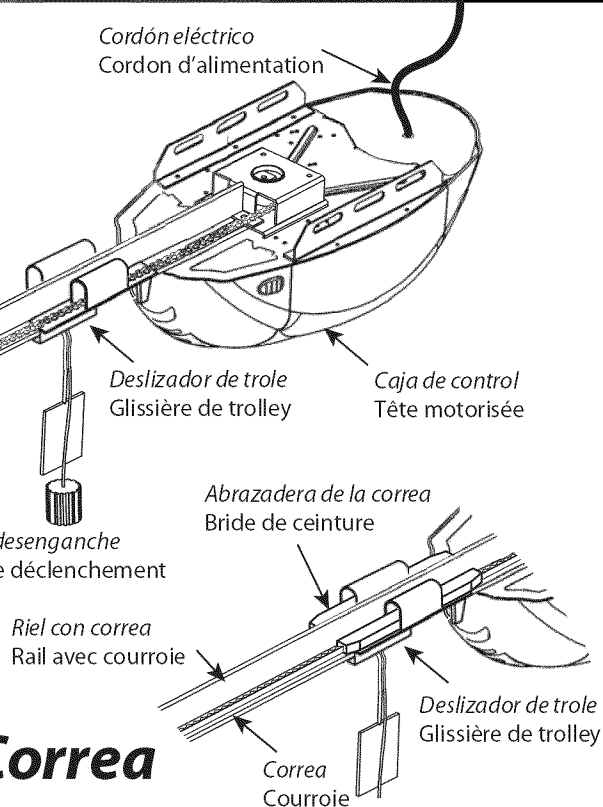

**VISTA DEL MONTAJE DE HERRAJES DE RIEL DE 3 PIEZAS
VUE DE LA QUINCAILLERIE DU RAIL À 3 PIÈCES ASSEMBLÉE**

**Cadena
Chaîne**

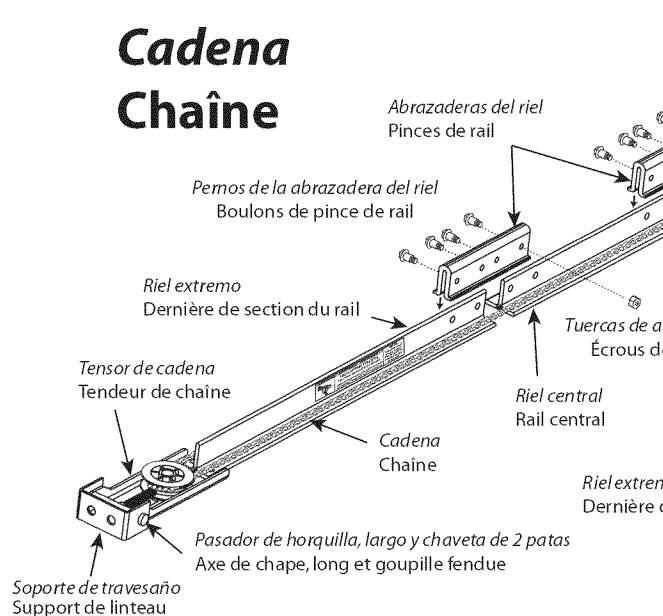

**Correa
Courroie**

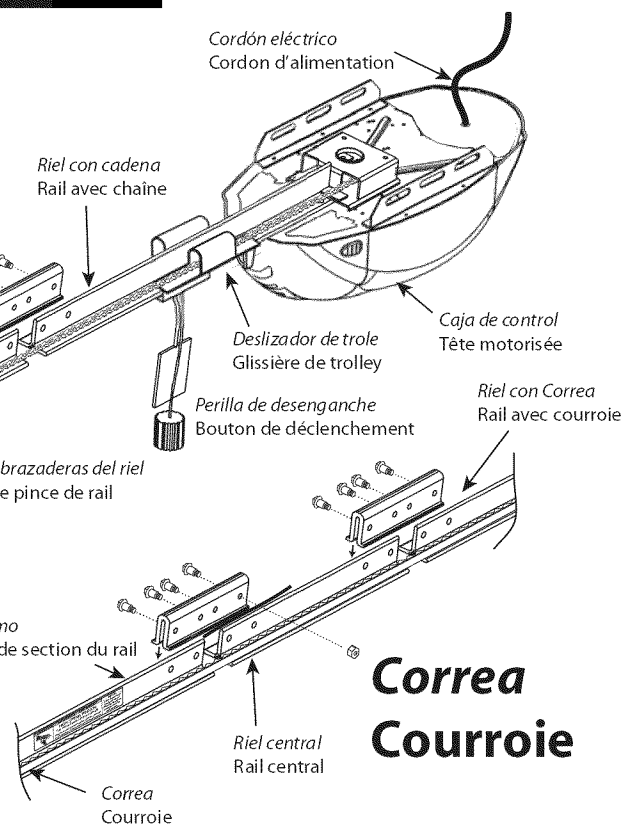

SUJETADORES – Mostrados en tamaño natural (Vea la lista de piezas de abajo con la descripción completa.)
FIXATIONS - Illustré à la taille actuelle (se reporter à la nomenclature des pièces pour la description).

No. DE BOLSA NO. SAC	DESCRIPCIÓN DESCRIPTION	CANTIDAD QUANTITÉ
0	GRAPA DE SECCIÓN DE RIEL PINCE POUR SECTION DE RAIL	2
	PERNO DE GRAPA DE RIEL - 5/16"-18 X 5/8" BOULON DE PINCE DE RAIL - 5/16 PO-18 X 5/8 PO	8
	TUERCA DE REBORDE HEXAGONAL - 5/16"-18 ÉCROU À COLLET - 5/16 po-18	8
1	PERNO - 5/16"-18 x 1/2" BOULON - 5/16 po-18 x 1/2 po	3
2	PASADOR DE HORQUILLA, LARGO - 5/16" x 3" AXE DE CHAPE, LONG - 5/16 po x 3 po	1
	CHAVETA DE 2 PATAS GOUPILLE FENDUE	1
	SOPORTE DEL TRAVESAÑO SUPPORT DE LINTEAU	1
	PIJA - 5/16" x 2" VIS TIRE-FOND - 5/16" po x 2 po	2
3	PERNO HEXAGONAL - 5/16"-18 x 3/4" BOULON À TÊTE HEXAGONALE - 5/16 po-18 x 3/4 po	5
	TUERCA DE REBORDE HEXAGONAL - 5/16"-18 ÉCROU HEXAGONAL À EMBASE - 5/16 po - 18	5
	PIJA - 5/16" x 2" VIS TIRE-FOND - 5/16 po x 2 po	2
4	TORNILLO DE PERFORACIÓN - 1/4"-20 x 3/4" VIS AUTOTARAUEUSE - 1/4 po-20 x 3/4 po	3
	SOPORTE DE LA PUERTA SUPPORT DE PORTE	1
5	PERNO HEXAGONAL - 5/16"-18 x 3/4" BOULON À TÊTE HEXAGONALE - 5/16 po -18 x 3/4 po	3
	TUERCA AUTOBLOCANTE - 5/16"-18 ÉCROU AUTOSERREUR - 5/16 po-18	1
	TUERCA DE REBORDE HEXAGONAL - 5/16"-18 ÉCROU HEXAGONAL À EMBASE - 5/16 po - 18	2
	PASADOR DE HORQUILLA - 5/16" x 3/4" AXE DE CHAPE - 5/16 po x 3/4 po	1
6	CHAVETA DE 2 PATAS GOUPILLE FENDUE	1
	CONJUNTO DE BOTÓN DE CONTROL DE PARED BOUON DE LA COMMANDE MURALE	1
7	TORNILLO CABEZA TRONCOCÓNICA - #4-24 x 1" VIS PHILLIPS À TÊTE CYLINDRIQUE - no. 4-24 x 1 po	2
	GRAPA CON AISLAMIENTO DE 13 MM AGRAFE ISOLÉE 13 MM	30
8	SOPORTE DE FUENTE/DETECTOR Safe-T-Beam® SUPPORT SOURCE/CAPTEUR Safe-T-Beam®	2
	TORNILLO CABEZA HEXAGONAL PHILLIPS - #10-16 x 1-1/4" VIS PHILLIPS À TÊTE HEXAGONALE - no. 10-16 x 1-1/4 po	4
	TUERCA DE ALAMBRE (GRIS) ÉCROU DE FIL (GRIS)	4
SIN NÚMERO SANS NÚMERO	REMOTO CON BATERÍA TÉLECOMMANDE A/C PILE	1
SIN BOLSA SANS SAC	JUEGO DE ALAMBRE Y FUENTE / DETECTOR DEL Safe-T-Beam® CAPTEUR SOURCE/CAPTEUR Safe-T-Beam® ET ENS. FIL	1
SIN NÚMERO SANS NÚMERO	CUBIERTA DE LUZ - BLANCA COUVERCLE DE LUMIÈRE - BLANC	1
SIN NÚMERO SANS NÚMERO	CUBIERTA DE LUZ - DE COLOR COUVERCLE DE LUMIÈRE - COULEUR	1

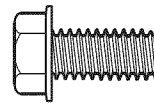

Perno de grapa de riel - 5/16"-18 x 5/8"
Boulon de pince de rail
5/16 po-18 x 5/8 po

Tornillo Phillips de cabeza hexagonal
#10-16 x 1-1/4"
Vis Phillips à tête hexagonale
no 10-16 x - 1-1/4 po

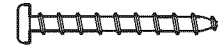

Tornillo Phillips de cabeza troncocónica #4-24 x 1"
Vis Phillips à tête cylindrique - no. 4-24 x 1 po

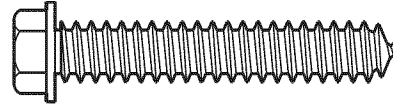

Pija - 5/16" x 2"
Vis tire-fond - 5/16 po x 2 po



Tuerca de alambre
Serre-fils

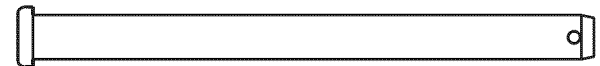

Pasador de horquilla, largo - 5/16" x 3"
Axe de chape, long 5/16 po x 3 po



Pasador de horquilla 5/16" x 3/4"
Axe de chape, 5/16 po x 3/4 po



Chaveta de 2 patas
Goupille fendue

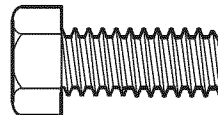

Perno de cabeza hexagonal - 5/16"-18 x 3/4"
Boulon à tête hexagonale - 5/16-18 x 3/4 po

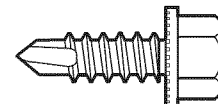

Tornillo de perforación - 1/4"-20 x 3/4"
Vis autotaraueuse - 1/4 po-20 x 3/4 po



Tuerca autoblocante - 5/16"-18
Écrou autoserreur - 5/16 po-18

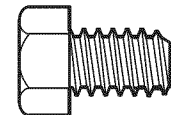

Perno de cabeza hexagonal
5/16"-18 x 1/2"
Boulon à tête hexagonale
5/16-18 x 1/2 po



Tuerca de reborde hexagonal
5/16"-18
Écrou à collet à tête hexagonale
5/16 po-18



Tuerca de reborde hexagonal
1/4"-20
Écrous à collet à tête hexagonale
1/4 po-20

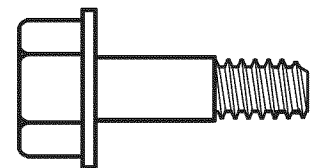

Cáncamo de - 5/16"-18 x 1"
Boulon à épaulement - 5/16 po-18 x 1 po

¿FALTA ALGUNA PIEZA?

Por favor llame gratis, con pago a destino, al: - 1.800.354.3643
 NO DEVUELVA AL LUGAR DONDE COMPRÓ.
 IMPORTANTEE! - Información necesaria al llamar:
 • Número de modelo - (localizado en el empaque)
 • Tienda, ciudad, estado y fecha de compra.

PIÈCES MANQUANTES?

Contactez-nous gratuitement au numéro suivant: 1.800.354.3643
 NE PAS RENVOYER CE PRODUIT AU LIEU OÙ IL A ÉTÉ ACHETÉ.
 IMPORTANT! - Information requise lors de l'appel
 • No modèle - (vous le trouverez sur l'emballage)
 • Magasin, ville, province et date de l'achat

HERRAMIENTAS RECOMENDADAS OUTILS RECOMMANDÉS

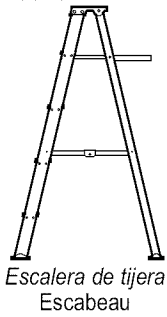

Taladro
Perceuse

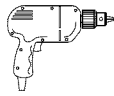

Mecha o barrena de 3/16"
Foret de 3/16 po

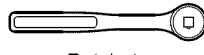

Ratchet
Llave de casquillos

Lápiz
Crayon

Cinta métrica
Ruban

Nivel de carpintero
Niveau de menuisier

Llave ajustable
Clé réglable



Pelador de alambres
Pincas à dénuder les fils

Gafas de seguridad
Lunettes de sécurité

Casquillos de 1/4", 7/16", 3/8" y 1/2"
Douilles de 1/4 po, 7/16 po, 3/8 po et 1/2 po

Destornilladores Phillips
Tournevis à tête Phillips



Martillo
Marteau

IDENTIFICACIÓN DE PIEZAS – No se muestra en tamaño natural IDENTIFICATION DES PIÈCES – Illustrées en taille réduite.

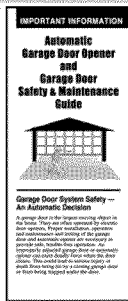

Folletos de seguridad
Brochures sur la sécurité

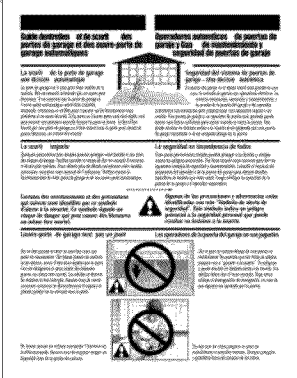

Hoja del contenido de la caja
Fiche sur le contenu de la boîte

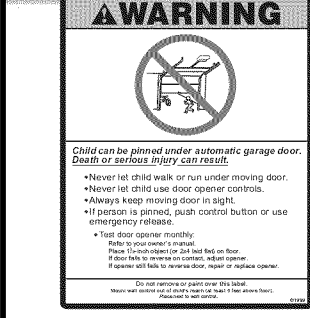
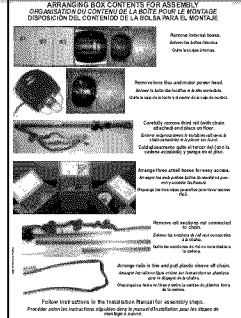

Rótulo de advertencia de atrapamiento
Etiquette d'avertissement de risque de coincage

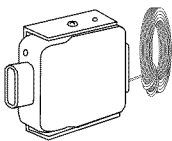

Fuente del Safe-T-Beam®
con alambre (LED rojo)
Source Safe-T-Beam®
avec fil (LED rouge)

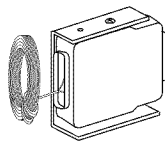

Detector Safe-T-Beam®
con alambre (LED verde)
Détecteur Safe-T-Beam®
avec fil (LED verte)

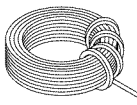

Alambre
Câble

Soporte del travesaño
Support de linteau

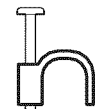

Grapa con aislamiento
Agrafes isolées

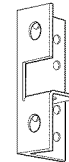

Soporte de la
puerta
Support de
porte

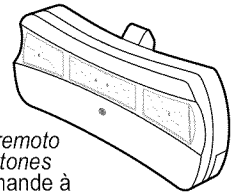

Control remoto
de 3 botones
Télécommande à
trois boutons

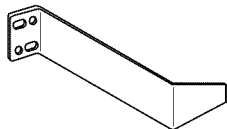

Brazo de la puerta
Bras de la porte

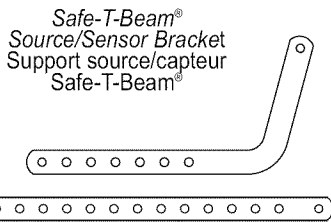

Safe-T-Beam®
Source/Sensor Bracket
Support source/capteur
Safe-T-Beam®

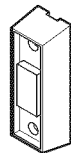

Botón de control de
pared
Bouton de la
commande mural

Grapa de sección de riel
Pince de section du rail

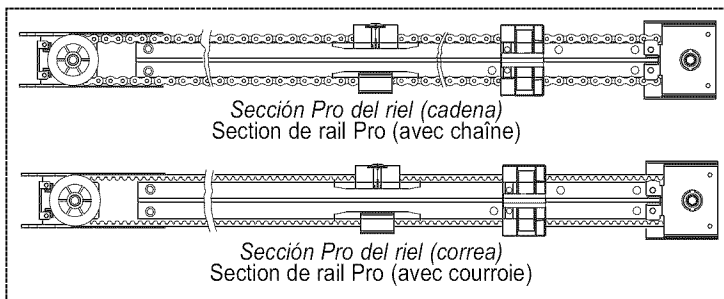

Sección Pro del riel (cadena)
Section de rail Pro (avec chaîne)

Sección Pro del riel (correa)
Section de rail Pro (avec courroie)

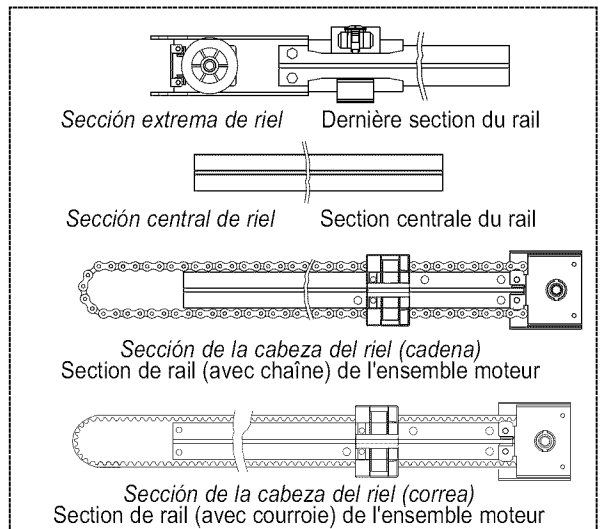

Sección extrema de riel
Dernière section du rail

Sección central de riel
Section centrale du rail

Sección de la cabeza del riel (cadena)
Section de rail (avec chaîne) de l'ensemble moteur

Sección de la cabeza del riel (correa)
Section de rail (avec courroie) de l'ensemble moteur

INSTALACIÓN DE PUERTA EN SECCIONES TÍPICA
INSTALLATION TYPE D'UNE PORTE À SECTIONS

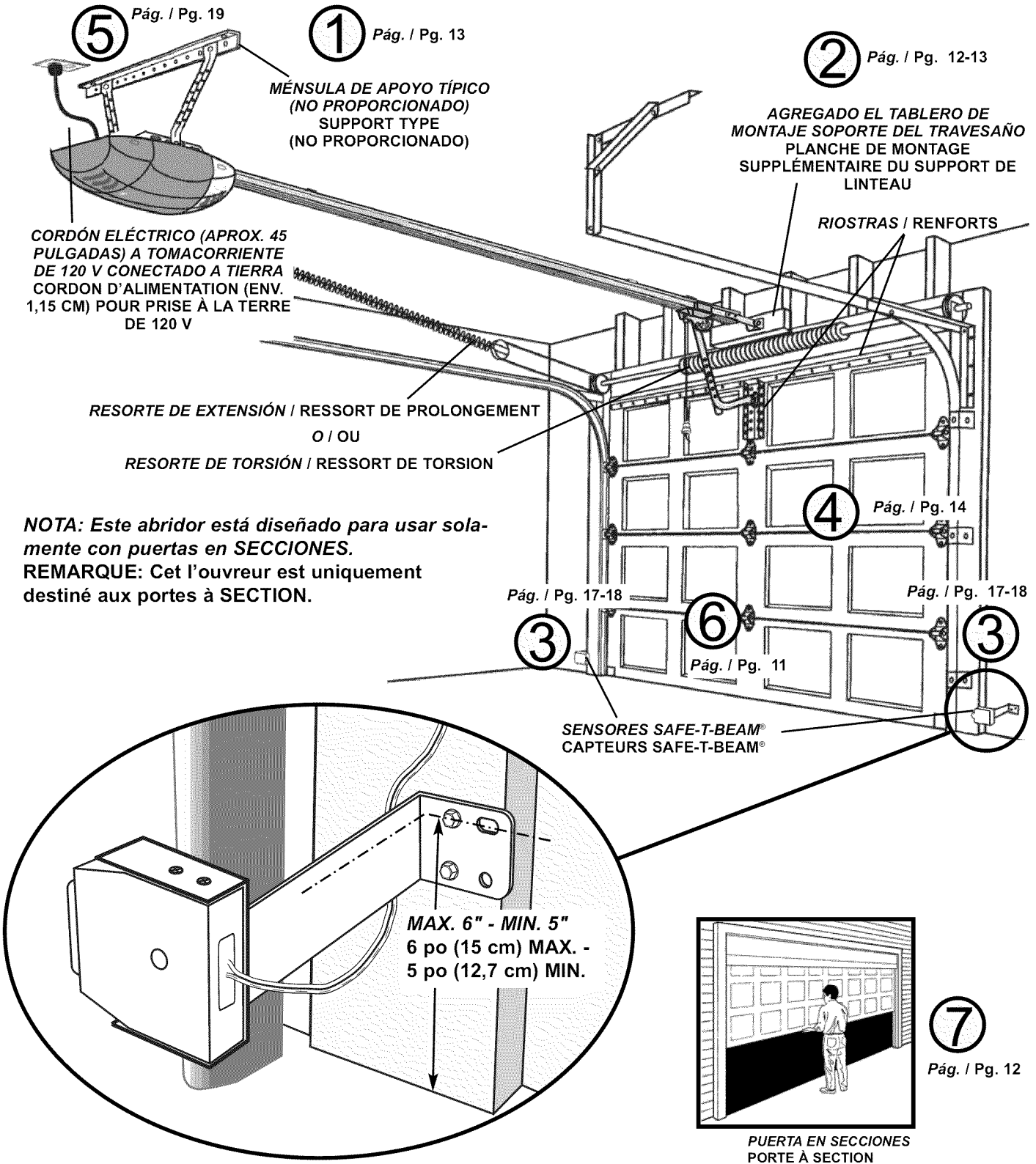

NOTA: Este abridor está diseñado para usar solamente con puertas en SECCIONES.
REMARQUE: Cet l'ouvreur est uniquement destiné aux portes à SECTION.

⚠ ADVERTENCIA
 Para reducir el riesgo de lesión a las personas o daños a la propiedad - Use este abridor solamente con puertas en secciones.

⚠ AVERTISSEMENT
 Pour diminuer le risque de blessures corporelles ou d'endommagement matériel - Utiliser cet l'ouvreur uniquement avec les portes à section.

LISTE DE CONTROLE D'INSTALLATION PRÉ-INSTALLATION

Si vous avez l'intention d'effectuer vous-même l'installation, vous devez tenir compte des points suivants.

Cet l'ouvreur est destiné uniquement à des portes à sections.

Dans la plupart des cas, vous allez remplacer un l'ouvreur de porte et en installer un neuf. Toutefois, s'il s'agit d'une première installation et que vous n'échangez pas d'ouvreur, vous devez d'abord adresser les questions suivantes relatives à la pré-installation. Elles sont les suivantes:

The Genie Company recommande de lire et de bien comprendre toutes les informations et instructions contenues dans ce guide avant de procéder vous-même à l'installation. Veuillez adresser vos questions à The Genie Company ou un revendeur Genie agréé.

(Les questions numérotées ci-dessous font référence aux numéros encadrés des illustrations en page 5).

1 Vérifier l'état du plafond sur lequel la tête motorisée de votre nouvelle unité doit être installée. Planifier bien l'installation de la tête motorisée. Il est possible que les poutrelles ne soient pas placées dans la position convenant à l'ouvreur de la porte de garage. Il sera parfois nécessaire d'ajouter des supports et des attaches supplémentaires (pas inclus dans votre nouveau kit de l'ouvreur de porte). (Se reporter à la section 2).

2 Vérifier l'état du mur situé au-dessus de la porte de garage. Le support de linteau de l'ouvreur de la porte doit être bien fixée à ce mur. Veiller à ce que la structure offre un puissant emplacement de montage. (Se reporter à la section 2).

3 Veiller à ce que l'emplacement d'installation du système Safe-T-Beam® ne comporte aucune obstruction et soit doté d'une surface en bois requise à la fixation des support de montage. Les supports peuvent aussi être fixés sur du béton si besoin mais des outils supplémentaires et des attaches spéciales (non fournis) seront requis. (Se reporter aux sections 4 et 5).

REMARQUE: Les supports de fixation doivent être installés selon les spécifications de code.

4 Votre porte de garage a-t-elle des plaques en acier léger, aluminium, fibre de verre ou verre ? Ces types de porte requièrent un renforcement supplémentaire. Si c'est le cas, contacter le distributeur agréé ou le fabricant de porte afin d'obtenir le kit approprié pour le renforcement. (Se reporter à la section 2).

⚠ AVERTISSEMENT

Pour diminuer le risque de blessures corporelles ou d'endommagement matériel - Utiliser cet l'ouvreur uniquement avec les portes à section.

5 Une alimentation de 110-120 V doit être disponible. La prise doit se trouver à une distance maximum de 90 cm de la tête motorisée une fois installée (se reporter à la section 5).

⚠ AVERTISSEMENT

NE PAS UTILISER DE RALLONGE!
NE PAS UTILISER DE GÉNÉRATEUR PORTABLE! Ce produit est conçu pour fonctionner sur un courant de maison standard.
NE PAS UTILISER D'ALIMENTATION ALTERNATIVE.

6 Pour éviter d'endommager la porte et/ou l'ouvreur, veiller à désactiver et/ou débloquer tous les verrous de porte, cordes et/ou câbles (PAS les câbles de levage de la porte) avant d'installer votre l'ouvreur. (Se reporter à la section 1).

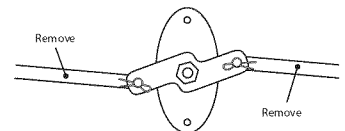

7 Assurer que votre porte est convenablement équilibrée et déplaçant librement. (Se référer à Section 2.)

⚠ AVERTISSEMENT

Si la porte coince ou est déséquilibrée, si un ressort est cassé, demander à un professionnel d'effectuer la réparation ou le réglage. Les ressorts, les câbles, les poulies et les supports de la porte et la quincaillerie associée subissent des tensions extrêmes et peuvent entraîner des blessures voire la mort.

8 (NON INDIQUÉ) Si votre garage n'est pas doté d'une porte d'entrée distincte, il est recommandé d'inclure le kit de déclenchement d'urgence (GER-2) pour installation sur votre porte de garage. (Consultez les notes d'installation du nécessaire de déverrouillage de secours à la page 21.)

LISTA DE VERIFICACIÓN DE PRE-INSTALACIÓN

Cosas que considerar si usted está planeando "Hacerlo usted mismo o bricolaje."

Este abridor está diseñado para usar solamente con puertas en SECCIONES.

En muchos casos estará reemplazando un abridor de puertas existente con uno nuevo; sin embargo, si este es el primer abridor instalado hay algunos asuntos de pre-instalación que necesitan ser tenidos en cuenta. Estos son los siguientes

La Compañía Genie recomienda que usted lea y entienda plenamente toda la información e instrucciones contenidas aquí antes de decidir hacer una instalación "de bricolaje o que hará usted mismo" Cualquier pregunta debe ser dirigida a la Compañía Genie o a un Agente autorizado de Genie.

(Los números de asuntos de abajo se refieren a los números con círculo en las ilustraciones en la página 5.)

1 Verifique su cielo raso donde la caja de control de su nueva unidad irá montada. Planee ahora cómo montará la caja de control. Es posible que las viguetas del cielo raso no estén en la posición donde se necesita con respecto al abridor de la puerta del garaje. Puede que sea necesario agregar un soporte adicional y sujetadores (no se incluyen con su nuevo juego del abridor del garaje). (Refiérase a la Sección 2.)

2 Verifique la pared directamente arriba de la puerta del garaje. El soporte del travesaño del abridor se debe estar sujetado en forma segura a esta pared. Asegúrese de que la estructura proveerá un lugar de montaje fuerte. (Refiérase a la Sección 2.)

3 Verifique para ver si el lugar de montaje para el sistema del Safe-T-Beam® está libre de obstrucciones y que tenga una superficie de madera disponible para acoplar los soportes de montaje. Los soportes se pueden acoplar al hormigón, si fuere necesario, pero se necesitarán herramientas extras y sujetadores especiales (no suministrados). (Refiérase a las Secciones 4 y 5.)

NOTA: Los soportes de montaje se deben instalar cumpliendo las especificaciones del código.

4 ¿Es la puerta de su garaje en secciones y fabricada de aluminio, acero de peso ligero, fibra de vidrio o paneles de vidrio? Riostras de apoyo adicional se deben agregar a estos tipos de puertas. Si ese es el caso, por favor comuníquese con el fabricante de la puerta o con el agente autorizado de manera que pueda suministrarle el "juego de riostras." (Refiérase a la Sección 2.)

⚠ ADVERTENCIA

Para reducir el riesgo de lesiones a las personas o daños a la propiedad - Use este abridor solamente con puertas en secciones.

5 Usted necesita un suministro de corriente de 110 a 120 voltios. El tomacorriente no debe estar más de 3 pies de la caja de control, una vez instalado. (Refiérase a la Sección 5.)

⚠ ADVERTENCIA

NO USE UN CORDÓN DE EXTENSIÓN!
NO USE UN GENERADOR PORTÁTIL! Este producto está diseñado para que funcione con corriente eléctrica doméstica estándar.
NO USE SUMINISTROS ELÉCTRICOS ALTERNOS

6 Para evitar daños a su puerta y/ o a su abridor, asegúrese de deshabilitar y/ o quitar cualquier cerradura de puerta, cuerdas y/ o cables (NO los cables de levantamiento) antes de instalar su abridor. (Refiérase a la Sección 1.)

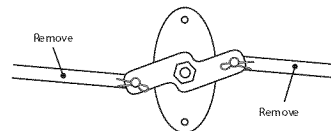

7 Asegure que su puerta es equilibrada apropiadamente y moviendo libremente. (Refiérase a la Sección 2.)

⚠ ADVERTENCIA

Si su puerta se traba, se agarrota; está equilibrada incorrectamente o tiene algún resorte roto, mande repararla o ajustarla por un técnico entrenado del sistema de la puerta. Los resortes de puertas, cables, poleas, soportes y herrajes asociados están bajo intensa tensión y pueden causar lesiones graves o la muerte.

8 (NO SE MUESTRA) Si su garaje no tiene una puerta de entrada separada, usted debe considerar un juego de salida de emergencia (GER-2) para instalación en la puerta de su garaje. (Vea la nota sobre la instalación del juego de picaporte de pestillo en la página 21.)

CARACTERÍSTICAS DEL ABRIDOR

Sistema de seguridad de código cambiante INTELLICODE®.

Un sistema de código cambiante electrónico que realiza la seguridad del abridor de puertas cambiando continuamente el código de acceso cada vez que se use el control remoto. El abridor de puertas responde a cada código nuevo sólo una vez. Un código de acceso copiado de un sistema que esté funcionando y se trate otra vez no controlará el abridor de la puerta.

Botón de pared iluminado*.

Hace funcionar el abridor de puertas de dentro del garaje. (Refiérase a la Sección 3)



y compatible con Car2U®.

Siga las instrucciones de Homelink® o Car2U® en el manual del propietario de su automóvil.

CARACTERÍSTICAS DE SEGURIDAD

Sistema inverso sin contacto del Safe-T-Beam®**.

Pone un haz invisible a través del vano de la puerta al abrirse. La puerta se para e invierte su recorrido a la posición toda abierta si algo interrumpe el haz luminoso. El indicador de diodo luminoso (LED) rojo o verde que se enciende en la caja de control provee un código autodiagnóstico si existe un problema operacional. (Refiérase a la Sección 10.)

Sistema de contacto inverso del Safe-T-Reverse®.

Automáticamente se para e invierte el recorrido de la puerta cerrándose dentro de los 2 segundos del contacto con un objeto. (Refiérase a la Sección 6.)

Sistema inverso cronometrado del Safe-T-Stop®.

Automáticamente abre una puerta cerrándose si no se cierra totalmente dentro de los 30 segundos.

Control Force Guard™.

Cuenta con posiciones de ajuste de la fuerza de abrir y cerrar. Para máxima seguridad, estas se deben fijar a la mínima fuerza necesaria para abrir y cerrar totalmente la puerta. (Refiérase a la Sección 6.)

Sistema monitor de relé.

Automáticamente se para e invierte el recorrido de una puerta cerrándose si el relé de cerrar falla.

Sistema monitor Watch Dog™.

Automáticamente para e invierte el recorrido de una puerta cerrándose si el sistema del Safe-T-Beam®** tiene algún problema operacional.

Sistema de iluminación automática.

Una bombilla suministra hasta 60 vatios de luz para entradas y salidas más seguras de noche. Se ENCIENDE al activarse la puerta y automáticamente se apaga después de 3 minutos.

Desenganche de emergencia manual.

Manualmente desengancha la puerta del abridor de puerta. Use durante una falla de corriente o de otra emergencia para permitir abrir y cerrar manualmente la puerta. (Refiérase a la Sección 6.)

****El sistema inverso de seguridad del Safe-T-Beam® DEBE instalarse para poder cerrar la puerta.**

****Le système d'inversion de sécurité Safe-T-Beam® DOIT être installé pour pouvoir fermer la porte.**

ÍNDICE

SECCIÓN	PÁGINA
INFORMACIÓN DE SEGURIDAD	2
CARACTERÍSTICAS DEL ABRIDOR	3
CARACTERÍSTICAS DE SEGURIDAD	3
LISTA VERIFICACIÓN DE PRE-INSTALACIÓN	4-6
HERRAMIENTAS RECOMENDADAS	7
IDENTIFICACIÓN DE PIEZAS	7-8
ILUSTRACIONES IMPORTANTES	9
INFORMACIÓN DE SEGURIDAD PARA LA INSTALACIÓN	10
INSTALACIÓN	
1 MONTAJE DEL ABRIDOR	11-13
2 INSTALACIÓN	14-16
3 INSTALACIÓN DEL CONTROL DE PARED	17-18
4 INSTALACIÓN DEL SIST. Safe-T-Beam®	19-21
5 CONECTANDO LA POTENCIA	22-23
AJUSTES	
6 LÍMITES DE LA PUERTA	24-26
PICAPORTE DE PESTILLO CON LLAVE	25
PRUEBA DE CONTACTO INVERSO	26
7 PROGRAMACIÓN DE CONTROLES REMOTOS	27-28
8 INSTALACIÓN DEL SUJETADOR DE VISERA/ BATERÍA	29
9 INSTALACIÓN DE LA LENTE Y BOMBILLA	29-30
INSTRUCCIONES DE SEGURIDAD	31
MANTENIMIENTO E INVESTIGACIÓN DE AVERÍAS	
10 MANTENIMIENTO MENSUAL DE RUTINA	29
DIAGRAMA DE ALAMBRADO	30
GUÍA DE INVEST. DE AVERÍAS - ABRIDOR	31
GUÍA DE INVEST. DE AVERÍAS - LED CAJA DE CONTROL	33

TABLE DES MATIÈRES

SECTION	PAGE
INFORMATIONS RELATIVES À LA SÉCURITÉ	2
CARACTÉRISTIQUES DE L'OUVREUR	3
CARACTÉRISTIQUES DE SÉCURITÉ	3
LISTE DE VÉRIFICATION AVANT INSTALLATION	5-6
OUTILS RECOMMANDÉS	7
IDENTIFICATION DES PIÈCES	7-8
ILLUSTRATIONS IMPORTANTES	9
INFORMATION SUR UNE INSTALLATION SÉCURITAIRE	10
INSTALLATION	
1 L'OUVREUR	11-13
2 INSTALLATION	14-16
3 INSTALLATION DE LA COMMANDE MURALE	17-18
4 INSTALLATION DU SYSTÈME Safe-T-Beam®	19-21
5 BRANCHER L'OUVREUR	22-23
RÉGLAGES	
6 LIMITES DE PORTE	24-26
DÉVERROUILLAGE DE SECOURS À CLÉ	25
TEST D'INVERSION AU CONTACT	26
7 PROGRAMMATION DES TÉLÉCOMMANDES	27-28
8 INSTALLATION DE LA PILE/CLIP VISIÈRE	29
9 POSE DE L'AMPOULE ET DE LA LENTILLE	29
CONSIGNES DE SÉCURITÉ	30
MAINTENANCE ET DÉPANNAGE	
10 MAINTENANCE DE ROUTINE MENSUELLE	31
SCHEMA DE CABLAGE	33
GUIDE DE DÉPANNAGE - L'OUVREUR	35
GUIDE DE DÉPANNAGE - LED TÊTE MOTORISÉE	34

CARACTÉRISTIQUES DE L'OUVREUR

Système de sécurité avec code modifiable INTELLICODE®.

Ce système électronique avec code modifiable optimise la sécurité de l'ouvreur de la porte en changeant constamment le code d'accès chaque fois que la télécommande est utilisée. L'ouvreur de la porte ne répond qu'une seule fois au nouveau code. Un code d'accès recopié d'un système en marche et répété n'actionnera pas l'ouvreur de la porte.

Bouton mural lumineux*.

Actionne l'ouvreur de la porte de l'intérieur du garage. (Se reporter à la section 3)



et compatible avec Car2U®.

Respecter les instructions de Homelink® ou Car2U® stipulées dans le manuel du propriétaire de votre voiture.

CARACTÉRISTIQUES DE SÉCURITÉ

Système de sécurité d'inversion Safe-T-Beam® sans contact**.

Émet un faisceau invisible en travers de l'ouverture de la porte. La porte s'arrête et inverse sa course pour revenir en position totalement ouverte si quelque chose traverse le faisceau. Les DEL rouge ou verte s'allument sur la tête motorisée fournissant un code d'auto-diagnostic en cas de problèmes de fonctionnement. (Se reporter à la section 10.)

Système de sécurité d'inversion au contact Safe-T-Reverse®.

Arrête et inverse automatiquement la course d'une porte dans les 2 secondes suivant un contact avec un objet. (Se reporter à la section 6.)

Système d'inversion minutée Safe-T-Stop®.

Ouvre automatiquement la porte qui se ferme si cette dernière ne se ferme pas complètement dans les 30 secondes.

Commande Force Guard™.

Permet de régler les forces d'ouverture et de fermeture. Pour optimiser la sécurité, elles doivent être réglées à la force minimale requise pour ouvrir et fermer complètement la porte. (Se reporter à la section 6.)

Système de surveillance à relais.

Arrête et inverse automatiquement la course d'une porte qui se ferme en cas de mauvais fonctionnement du relais de la fermeture.

Système de surveillance Watch Dog™.

Arrête et inverse automatiquement la course d'une porte qui se ferme en cas de mauvais fonctionnement du système Safe-T-Beam®**.

Système d'éclairage automatique.

Un éclairage à une ampoule fournit jusqu'à 60 watts d'éclairage pour rendre les entrées et les sorties plus sécuritaires le soir. S'allume lorsque la porte est actionnée et s'éteint automatiquement après 3 minutes.

Déclenchement manuel d'urgence.

Dégage manuellement la porte de l'ouvreur. Vous l'utilisez en cas de panne de courant ou toute autre urgence pour ouvrir ou fermer manuellement la porte. (Se reporter à la section 6.)

***El abridor DEBE instalarse con el control de pared que se incluye.**
***l'ouvreur DOIT être installé avec la command murale incluse.**

VISTA PANORÁMICA DE PELIGROS POTENCIALES

SOMMAIRE DES DANGERS POTENTIELS

Las puertas de garaje son objetos grandes y pesados y se mueven con la ayuda de resortes bajo alta tensión y de motores eléctricos. Puesto que los objetos en movimiento, resortes bajo tensión y motores eléctricos pueden causar lesiones, su seguridad y la seguridad de terceros depende del propietario o usuario de este sistema, que lea, entienda y cumpla con la información contenida en este manual. Si tiene alguna pregunta o no entiende la información presentada, comuníquese con la Compañía Genie® o con un Agente autorizado de Genie.

Les portes de garage sont de gros objets lourds qui fonctionnent à l'aide de ressorts soumis à une haute tension et de moteurs électriques. Dans la mesure où les objets en mouvement, les ressorts sous tension et les moteurs électriques peuvent entraîner des blessures, votre sécurité et celle des autres exigent que le propriétaire ou l'utilisateur de ce système prennent connaissance des informations stipulées dans ce manuel et les appliquent. Si vous avez des questions ou si vous ne comprenez pas les informations ci-incluses, veuillez contacter The Genie Company ou votre distributeur Genie® local.

En esta sección y las siguientes, las palabras **PELIGRO**, **ADVERTENCIA** y **PRECAUCIÓN** se usan para dar énfasis a la importancia de la información de seguridad.

Dans cette section et les suivantes, les mots **DANGER**, **AVERTISSEMENT** et **MISE EN GARDE** sont utilisés pour faire ressortir d'importantes informations relatives à la sécurité.

La palabra:

▲ **PELIGRO** indica una situación inminentemente peligrosa que, si no se evita, puede resultar en la muerte o lesión grave.

▲ **ADVERTENCIA** indica una situación potencialmente peligrosa que, si no se evita, podría resultar en la muerte o lesión grave.

▲ **PRECAUCIÓN** indica una situación potencialmente peligrosa que, si no se evita, puede resultar en lesión o daños a la propiedad.

La palabra **NOTA** se utiliza para indicar pasos importantes que se deben seguir, consideraciones importantes o lugar de las piezas.



Le terme:

▲ **DANGER** signale une situation dangereuse imminente qui, si elle n'est pas évitée, risque d'entraîner des blessures graves, voire mortelles.

▲ **AVERTISSEMENT** signale une situation potentiellement dangereuse qui, si elle n'est pas évitée, risque d'entraîner la mort ou des blessures graves.

▲ **MISE EN GARDE** signale une situation potentiellement dangereuse qui, si elle n'est pas évitée, risque d'entraîner des blessures ou des dommages matériels.

Le terme **REMARQUE** est utilisé pour signaler les étapes importantes à suivre, d'importants éléments à prendre en considération ou l'emplacement de pièces.

PELIGRO POTENCIAL DANGER POTENTIEL	EFEECTO EFFET	PREVENCIÓN PRÉVENTION
 <p>PUERTA EN MOVIMIENTO PORTE EN MOUVEMENT</p>	<p>ADVERTENCIA: <i>Puede causar lesión grave o la muerte.</i></p> <p>AVERTISSEMENT: <i>Peut entraîner de graves blessures voire la mort.</i></p>	<p><i>Mantenga a las personas fuera del vano de la puerta estando la puerta en movimiento.</i></p> <p>NO permita que los niños jueguen con el abridor de la puerta.</p> <p>NO haga funcionar la puerta que se trabe o tenga roto algún resorte.</p> <p>Ne laissez personne se tenir dans l'ouverture de la porte pendant qu'elle est en mouvement.</p> <p>NE PAS permettre aux enfants de jouer avec l'ouvreur de la porte.</p> <p>NE PAS faire fonctionner une porte qui bloque ou dont le ressort est cassé.</p>
 <p>CHOQUE ELÉCTRICO CHOC ÉLECTRIQUE</p>	<p>ADVERTENCIA: <i>Puede causar lesión grave o la muerte.</i></p> <p>AVERTISSEMENT: <i>Peut entraîner de graves blessures voire la mort.</i></p>	<p>APAGUE la corriente eléctrica antes de quitar la tapa del abridor.</p> <p>Al volver a instalar la tapa, asegúrese de que los alambres no se pinchen o estén cerca de piezas móviles.</p> <p>El abridor debe estar bien conectado a tierra.</p> <p>Mettez hors tension avant d'enlever le couvercle de l'ouvreur.</p> <p>En refermant le couvercle, s'assurer que les fils ne sont ni coincés ni près des pièces mobiles.</p> <p>l'ouvreur doit être correctement mis à la terre.</p>
 <p>ALTA TENSIÓN DEL RESORTE TENSION ÉLEVÉE DU RESSORT</p>	<p>ADVERTENCIA: <i>Puede causar lesión grave o la muerte.</i></p> <p>AVERTISSEMENT: <i>Peut entraîner de graves blessures voire la mort.</i></p>	<p>NO trate de quitar, reparar o ajustar los resortes o cualquier pieza a la que esté conectado un resorte, tal como bloques de madera, soportes de acero, cables u otras partes.</p> <p>Las reparaciones y ajustes deben ser realizados por técnicos entrenado del sistema de la puerta utilizando las instrucciones y herramientas correctas.</p> <p>NE PAS essayer d'enlever, réparer ou ajuster les ressorts ou toute autre pièce à laquelle le ressort de la porte est attaché, y compris blocs de bois, supports en acier, câbles ou autres articles semblables.</p> <p>Les réparations et les réglages doivent être effectués par un professionnel des systèmes de porte qui se sert d'outils appropriés et qui respecte les instructions.</p>

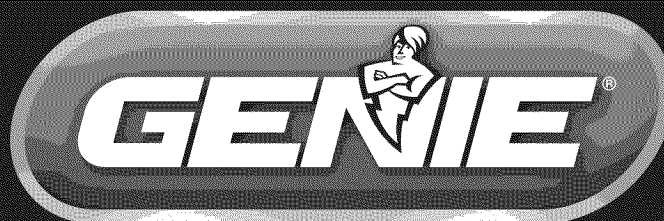
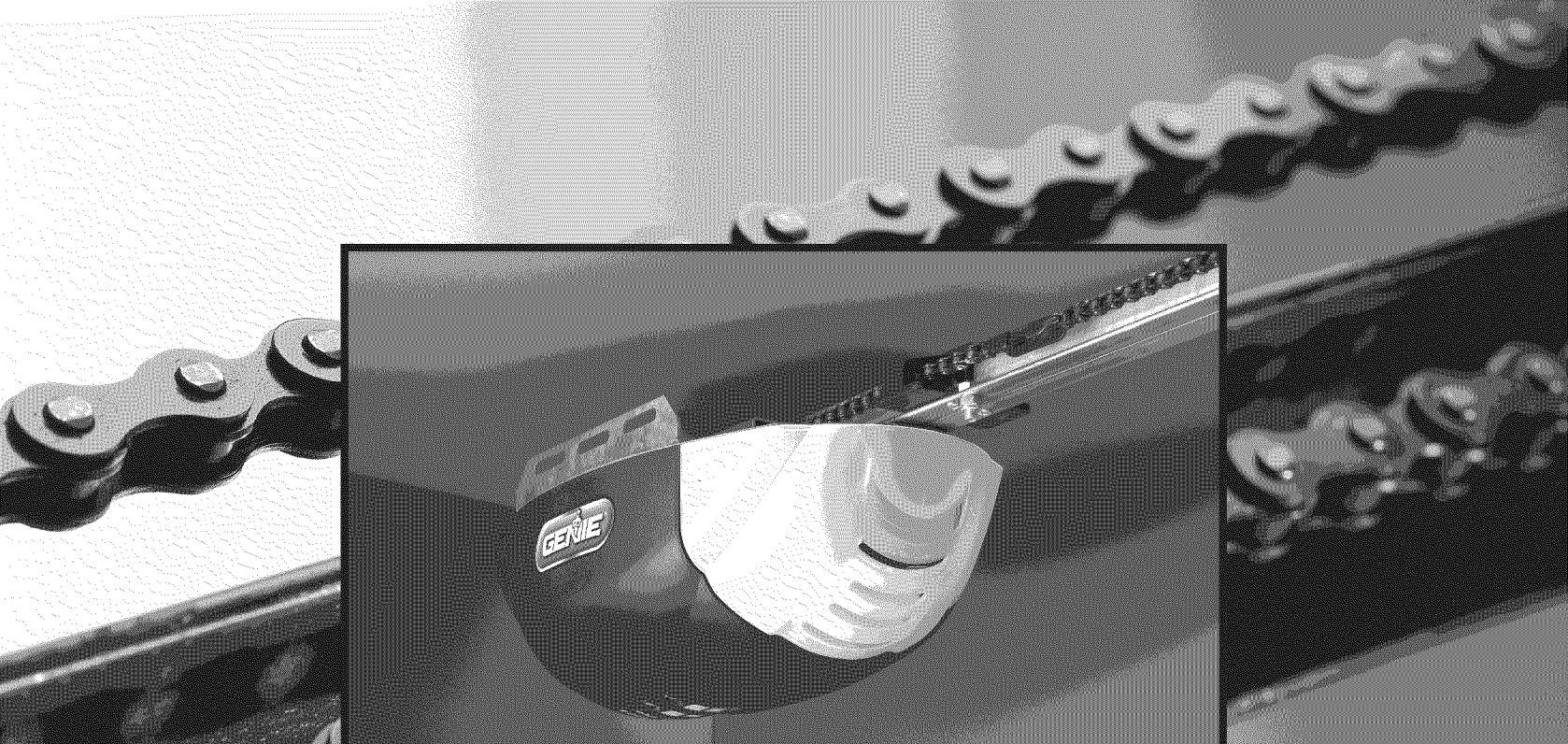

ALWAYS AT YOUR COMMAND

CHAINLIFT®/BELTLIFT™ Modeles/Modelo 1022/1024/1042

OUVRE-PORTE DE GARAGE
OPERADOR DE PUERTAS DE GARAJE

Inclut la télécommande Intellicode®
Incluye el control remoto Intellicode®

Le système Safe-T-Beam® doit être installé pour pouvoir fermer la porte.
Uniquement pour les portes à sections. Votre l'ouvreur résidentiel est muni d'un montage de rails
standard pouvant s'installer sur des portes mesurant 7 pi (2,31 m) maximum.

*El sistema de haz luminoso de seguridad (Safe-T-Beam®) debe estar instalado para cerrar la puerta
Para uso solamente con puertas seccionales. Su abridor residencial viene con un conjunto de riel
que es estandar para puertas hasta de 7 pies de altura.*

Compatible avec Homelink® et Car2U®
Compatible con Homelink® and Car2U®

Installateur: Laissez ce manuel au propriétaire.

Instalador: Deje este manual con el dueño.

CONSERVER CE GUIDE À TITRE DE RÉFÉRENCE ULTERIEURE
GUARDE ESTE MANUAL PARA REFERENCIA FUTURA

Homelink® est une marque commerciale de Johnson Controls Technology Company
Car2U® est une marque de Lear Corporation

Homelink® es una marca registrada de Johnson Controls Technology Company
Car2U® es una marca de fabrica de Lear Corporation

PN# 3642036534, 5/08/2008

Pout totes questions et assitance:
Para preguntas y asistencia:

1.800.354.3643

ou visitez note site www.geniecompany.com
o visite www.geniecompany.com