



# HOW IT WORKS.

VERSION 6.1

# CONTENTS

## 1. GENERAL

1.1	Welcome	1
1.2	Use of the manual	1
1.3	Service and technical support	1

## 2 SAFETY

2.1	EnergyPak battery & charger	2
2.2	Luggage carrier	2
2.3	Bike usage	2
2.4	Transportation	2

## 3 OVERVIEW E-PARTS

3.1	Explanation	3
3.2	EnergyPak & Charger	4
3.3	SyncDrive	8
3.4	RideControl	8

## 4 BIKE USAGE

4.1	Maintenance	13
4.2	Range	13
4.3	Shifting recommendations	13
4.4	Keys	13

## 5 TROUBLESHOOTING

5.1	Error indication	14
5.2	EVO display	14
5.3	Charge display	14

## 6 FREQUENTLY ASKED QUESTIONS

6.1	Ridecontrol - display	15
6.2	EnergyPak	15
6.3	SyncDrive motor	16
6.4	Miscellaneous	16

## 7 LEGAL DOCUMENTATION

7.1	Warranty	17
7.2	Exclusions	18
7.3	Conformity	18
7.4	FCC	18
7.5	IC	19

# 1. GENERAL

## 1.1 WELCOME

Welcome and congratulations on your purchase of a new Giant E-bike, the fun of pedalling is only moments away.

### Ride Life, Ride Giant

Nothing makes us happier than seeing people out riding bikes. Since 1972 Giant has manufactured quality bikes for every type of terrain and rider imaginable. Giant bicycles have allowed millions of cyclists just like you the opportunity to live happier, healthier lives because of the joy, exercise and sheer exhilaration that riding a bicycle brings. And it is this commitment to sharing the joy of the ride that inspires us to continually offer the world's most innovative bicycles.

## 1.2 USE OF THE MANUAL

Read this manual carefully before you start riding on your new Giant E-bike. Safety instructions are very important and should not be overlooked. By doing so you will have a better understanding of the general operation of the various bike parts. Some frequently asked questions will be covered as well. Obviously, legal documentation is included in this manual at your service. So, take a moment to read this manual before you start riding.

## 1.3 SERVICE AND TECHNICAL SUPPORT



This manual is not intended to be an extensive reference book about service, maintenance and/or repairs. Please consult your dealer for service and technical support. You can find more information about our products or find a dealer via our global website([www.giant-bicycles.com/](http://www.giant-bicycles.com/)).



## 2 SAFETY

### 2.1 ENERGYPAK BATTERY & CHARGER



DANGER

- Keep the EnergyPak battery & charger away from water and open fire.
- Do not use the battery & charger for other purposes.
- Do not connect positive and negative terminals;
- Keep the battery away from children and pets.
- Do not subject the battery & charger to shocks (e.g. by dropping).
- Do not cover the battery & charger or place objects on top of it.
- Stop the charging procedure immediately if you notice a strange smell or smoke.
- In the unlikely case that the battery is on fire, do NOT try to put it out with water. Use sand instead and call emergency services immediately.

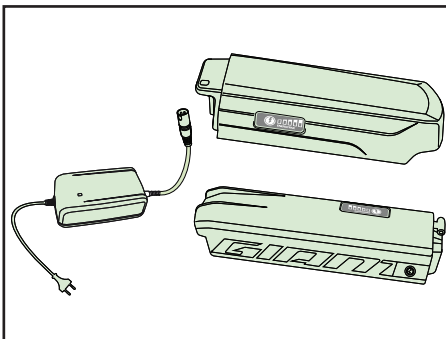

CAUTION

Avoid contact with battery and charger during charging operation. The charger heats up. Please read/note additional information on the rear of the battery case.

### 2.2 LUGGAGE CARRIER

Some type of bikes have the battery holder and luggage carrier combined. Please ensure that luggage is securely fixed to avoid that it can cause damage to the battery and/or holder.

Maximum rear carrier load including EnergyPak:  
22 kG.

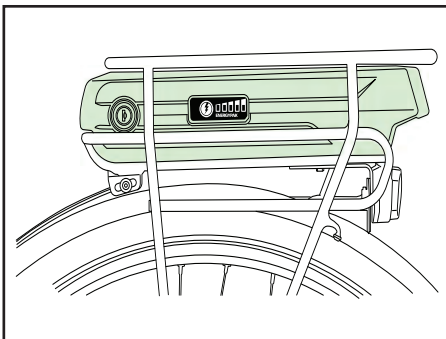

### 2.3 BIKE USAGE

Before using the E-bike on the open road, ride the bike in a secure area to get acquainted with riding a bike with electric pedalling support. Try all settings on the bike and get familiar with the results.

### 2.4 TRANSPORTATION

Batteries are not designed to be on the bike during transportation by car. Batteries must be taken off the bike(s) and transported inside the car.

CAUTION



## 3 OVERVIEW E-PARTS

### 3.1 EXPLANATION

Giant E-bikes are equipped with parts that work together to make a smooth and powerful assisted E-bike.

#### **ENERGYPAK**

Giant's integrated Lithium-ion battery packs are unique because they have the highest energy density in the market. There are brands with a higher capacity, but if we consider weight and size, Giant EnergyPaks produce the best performance in an integrated package. Furthermore, this EnergyPak charges twice as fast compared to earlier battery systems and provides a superb maximum range. The batteries are thoroughly tested in Giant factories to ensure reliability. Giant E-bikes are equipped with 300Wh, 400Wh or 500Wh EnergyPaks.

#### **SYNCDRIVE** Powered by YAMAHA

Innovation, manufacturing expertise and a motor system powered by Yamaha all combine to help extend any rider's abilities. The new SyncDrive motor delivers smooth pedaling power that's sonically tuned for quiet performance. The SyncDrive motor is widely acclaimed for its performance and reliability. The small mid-drive motor delivers a massive maximum 80Nm (Newton Meters) of torque, and gives you the option of using a double chainring crankset so you can choose an easier gear, which requires less energy from the rider and battery.

#### **RIDECONTROL**

The handlebar-mounted command center provides easy-to-operate controls with a more ergonomic button that controls the display and support levels in a comfortable way. The RideControl display has a central position and is multi-adjustable. It provides riders with the following important information:

- Battery level indicator
- Support level indicator
- General indicators like speed, distance etc.

#### **ECO**

The lowest power assist level can be used for riding urban and suburban roads when minimal assistance is needed. Eco level requires less battery capacity and helps you cover a greater distances.

#### **NORMAL**

This support level is good for hills and country roads. It helps riders complete longer distances with less effort and fatigue.

#### **POWER**

The Power level gives you the highest power boost to climb steep hills. It's the perfect choice when you're riding the most challenging mountains and terrain.

## 3.2 ENERGYPAK & CHARGER

### 3.2.1 Overview

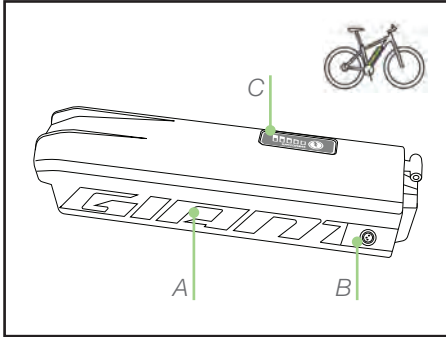

- A EnergyPak
- B Charging socket
- C Energy Level check (button)

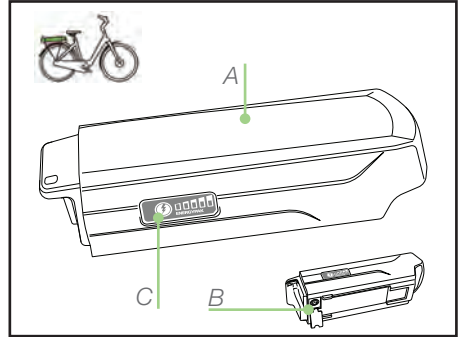

- A EnergyPak
- B Charging socket
- C Energy Level check (button)

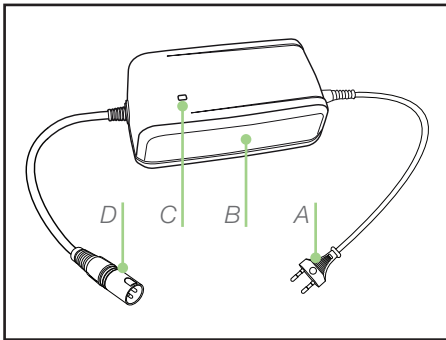

- A AC socket (110~230V) (type will vary)
- B Charger
- C Charging indicator
- D Charging socket

### 3.2.2 General remarks



- Stop the charging procedure immediately if you notice a strange smell or smoke. Take the EnergyPak to an Authorised Giant Dealer for service or replacement.
- In the unlikely case that the EnergyPak is on fire, do NOT try to put it out with water. Use sand instead to cover the fire and call emergency services as soon as possible.

### 3.2.3 New EnergyPak

A new EnergyPak is shipped in a protective 'hibernate' state. Such an EnergyPak needs to be activated before it can be used;

- A 'hibernate' EnergyPak can be recognized by pushing the energy level check button. The LED's of the EnergyPak will not react.
- Plug an active charger in the EnergyPak.
- Unplug the charger from the EnergyPak.
- The EnergyPak is now out of 'hibernate' state. Pushing the energy level check button will result in lighting up LED's.
- The EnergyPak is ready for usage.

It is not possible for an EnergyPak to go back to 'hibernate' state once it is awoken. Usually, the dealer will charge the EnergyPak and therefore undo 'hibernate' state.

### 3.2.4 Charging



- Charging the EnergyPak battery should be at room temperature ( $\pm 20^{\circ}\text{C}/68^{\circ}\text{F}$ ). Charging below  $0^{\circ}\text{C}$  or above  $40^{\circ}\text{C}$  ( $32^{\circ}\text{F}\sim 104^{\circ}\text{F}$ ) can lead to insufficient charging and can be harmful to the battery life cycle.
- During charging:
  - Charger LED will be continuously red.
  - EnergyPak LED's that are continuously red show charge level.
  - EnergyPak LED's that blink show charging is in progress.
- Charging is completed:
  - When charger's LED turns green.
  - All EnergyPak's LED's are red and then switch off.

### Integrated downtube EnergyPak outside the bike

1. Insert the key and unlock the EnergyPak, pull the EnergyPak battery backwards at the top.
2. Lift out the EnergyPak.
3. Connect the charger to the EnergyPak.
4. Connect the charger to an AC outlet.
5. Charging operation can be discontinued at any given time.
6. Disconnect the charger first from the outlet and then from the EnergyPak.

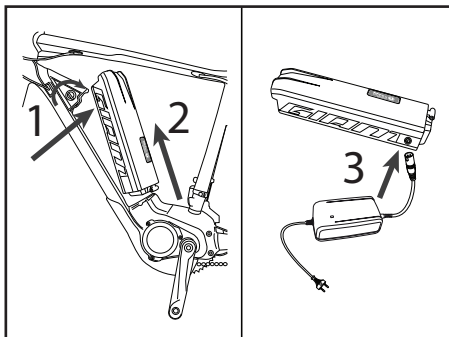

7. Reinstall the EnergyPak and make sure the slots are aligned correctly at the bottom.
8. Push the top of the EnergyPak and make sure the EnergyPak is secured properly. A 'click' can be noticed while doing so.
9. Pull out the key.
10. The bike is ready for usage.

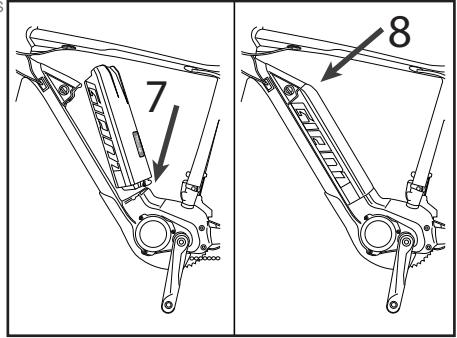

### Integrated downtube EnergyPak inside the bike

1. Connect the charger to the EnergyPak.
2. Connect the charger to an AC outlet.
3. Charging operation can be discontinued at any given time.
4. Disconnect the charger first from the outlet and then from the EnergyPak.
5. The bike is ready for usage.

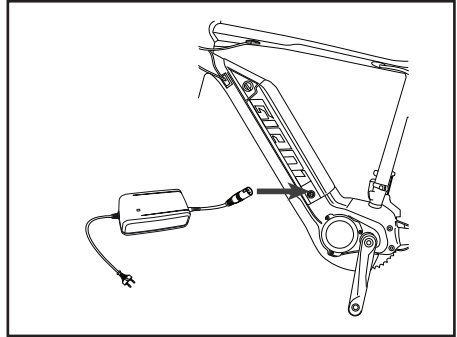

### Rear rack EnergyPak outside the bike

1. Insert the key and unlock the EnergyPak, hold the grip and pull the EnergyPak backwards.
2. Slide out the EnergyPak.
3. Connect the charger to the EnergyPak.
4. Connect the charger to an AC outlet.
5. Charging operation can be discontinued at any given time.
6. Disconnect the charger first from the outlet and then from the EnergyPak.
7. Reinstall the EnergyPak and make sure the slots are aligned correctly in the bottom.
8. Push the EnergyPak forwards and make sure the EnergyPak is secured properly. A 'click' can be noticed.
9. Pull out the key.
10. The bike is ready for usage.

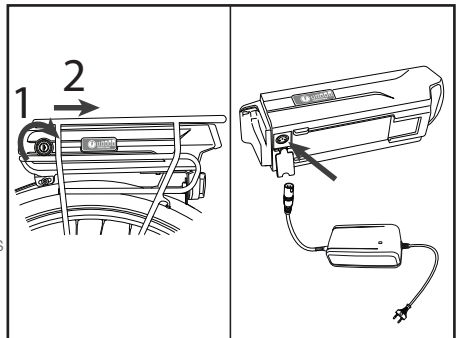



### 3.2.5 Usage

If only 3% of the EnergyPak power is left, the EnergyPak will automatically switch assistance to ECO mode in order to save energy.

If only 1% of the EnergyPak power is left, assistance will automatically stop. Power assist level indication bar will blink 3 times. Lights can still be used for approximately 2 hours.

Power in the EnergyPak can be checked by pushing the Energy Level check button.

Discharge the EnergyPak completely by riding the bicycle after 15 normal charges or at least every 3 months totally before charging the EnergyPak again. This will increase the lifespan of the EnergyPak.

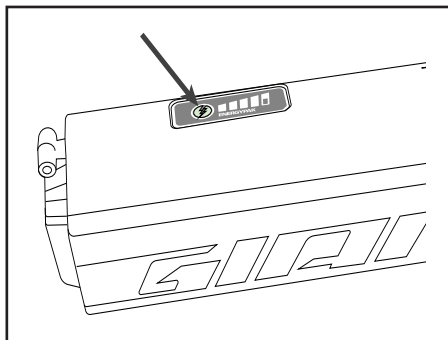

#### Charge table (200V-240V)

	Charge time in hours		
	300Wh 8,8Ah	400Wh 11,3Ah	500Wh 13,8Ah
80% charge	1:45h	2:00h	2:45h
100% charge	3:30h	4:30h	5:00h

#### Charge table (110V)

	Charge time in hours		
	300Wh 8,8Ah	400Wh 11,3Ah	500Wh 13,8Ah
80% charge	2:20 h	3:00 h	3:40 h
100% charge	4:40 h	6:00 h	7:20 h

### 3.2.6 Storage

If the bike is not used for a longer period (one month or more) the EnergyPak is best stored:

- At 60% of its capacity (3 out of 5 charging LED's).
- Separate from the bike.
- At temperatures between 0°C and 40°C.
- Checked every month to see if at least one LED is still blinking. Charge when needed.

Charging the EnergyPak should be done at a minimum of every 3 months. Negligence to this could void the warranty of the EnergyPak.

### 3.3 SYNCDRIVE

The SyncDrive motor is responsible for the pedalling assistance of your E-bike. Information from internal sensors and the speed sensor are being processed to give a smooth and natural ride.

#### SyncDrive Central

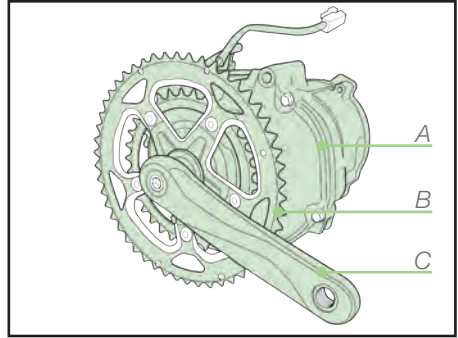

- A Motor
- B Chainwheel
- C Crank

### 3.4 RIDECONTROL

#### 3.4.1 Overview

##### Remote Controller

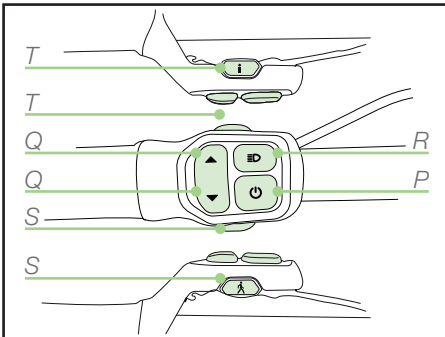

- P On/off
- Q Assistance level (up/down)
- R Lights
- S Walk assist
- T General indication

## EVO display

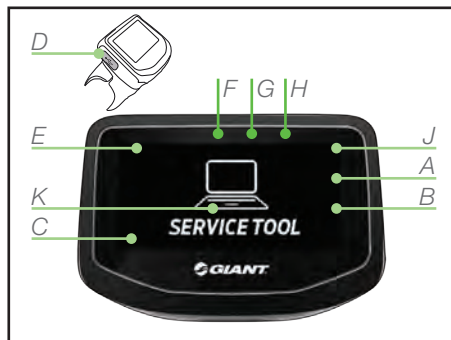

- A Speed
- B Units (Km/h or mph)
- C Indication settings:
  - Trip time, distance, average speed, top speed, ODO (total distance), remaining range, cadence
- D External charge plug (Micro USB)
- E Power assist indication
- F Bluetooth connection
- G Lighting indicator
- H EnergyPak charge indicator (bar)
- J EnergyPak charge indicator (%)
- K Service indicator

## Charge display

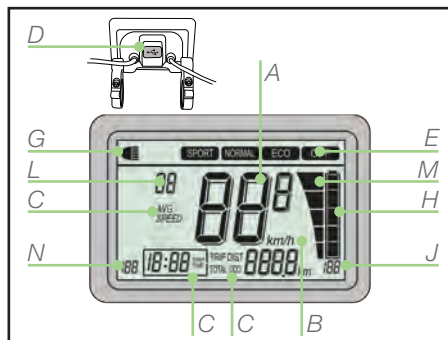

- A Speed
- B Units (Km/h or mph)
- C Indication settings:
  - Trip time, distance, average speed, ODO (total distance)
- D External charge plug (Micro USB)
- E Power assist indication
- G Lighting indicator
- H EnergyPak charge indicator (bar)
- J EnergyPak charge indicator (%)
- L Error code indicator
- M Power indicator
- N Remaining range

### 3.4.2 Settings

#### On:

Press the ON/OFF button (P) to switch on the system;

#### Off:

Press the ON/OFF button (P) for at least three seconds and release the button to switch off the system;

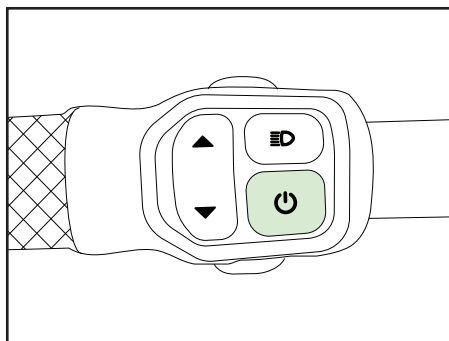

### Power assist:

Press the Assistance level button (Q) up or down to choose the correct Power assist level (E).

- **POWER / SPORT** : Highest power assistance. Gives the smallest range.
- **NORMAL** : Normal power assistance.
- **ECO** : Low power assist. Gives the maximum range. This is the default position when switching on the bike.
- **OFF**: For riding without power assist but with bicycle computer and light functions.

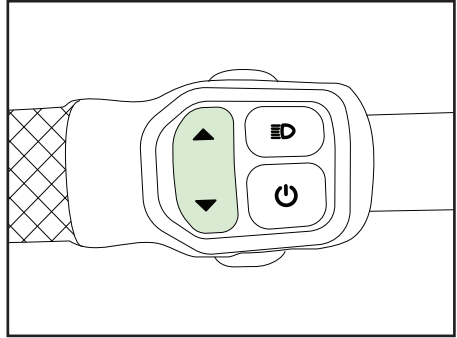

### Walk assist:

Walk assist is used to help you while walking with the bike. It works up to a speed of 6km/h / 4mph. Walk assist is at its most powerful in the lowest gear, which means the smallest chain wheel up front and the biggest sprocket on the rear.

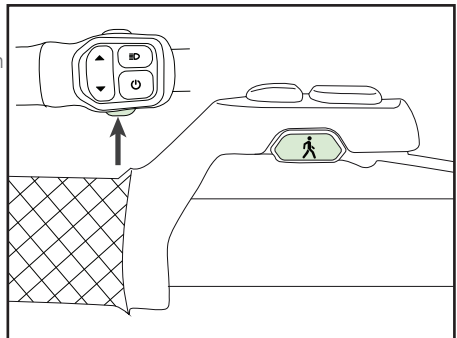

### Lighting

Press the Light button (R) to switch the lights on/off. The EnergyPak supplies power to the lights. The lights will stay on when the bicycle is standing still.

- For **EVO** display:
  - When the bike is switched on, lights will be switched on. Backlight is on as well.
  - Press light button to dim backlight. Lights are still on.
  - Press light button again to switch off light and dim backlight.
  - For S-pedalecs (high speed E-bikes) this button switches between low beam and high beam.

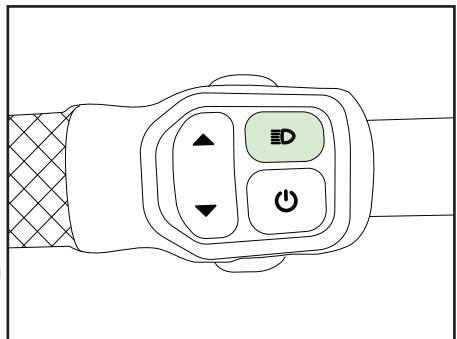

- For **CHARGE** display:
  - When the bike is switched on, the display shows its initial settings without backlight.
  - When lights are switched on on a bike with **CHARGE** display, the intensity of the LEDs will be dimmed for better visibility in darkness.

## General indications

Press General indication button (T) to switch the following display indications:

- For **EVO** display:

- Trip time, distance, average speed, top speed, ODO (total distance), remaining range, cadence.

The display will startup in the position it was switched off.

In case the power assist mode is in 'OFF', the remaining range will show '999'.

- For **Charge** display:

- Speed <-> average speed
- Trip distance / ODO (total distance)

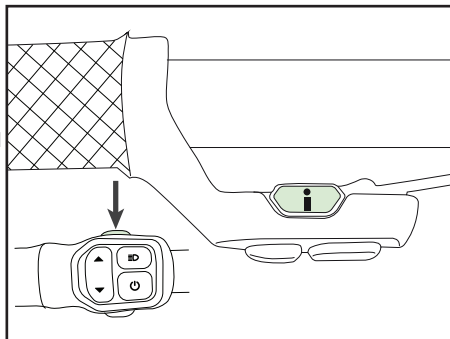

### 3.4.3 Reset settings

Press both Assistance buttons 'up' and 'down' (Q) simultaneously for THREE seconds to reset trip distance, trip time and average speed. This reset can only be done when one of these settings is shown on the display.

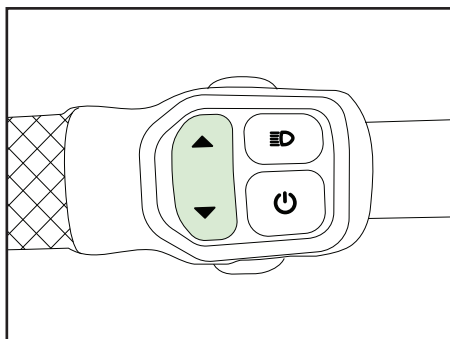

### 3.4.4 Switch (Km/h<->Mph)

Press the Settings button (T) for 5 seconds to switch between Km/h and Mph indication.

For EVO displays, Both kilometers and miles units will be displayed.

For Charge display, only 'km/h' and 'Km' is displayed. Both units 'm' and 'mph' will not be displayed.

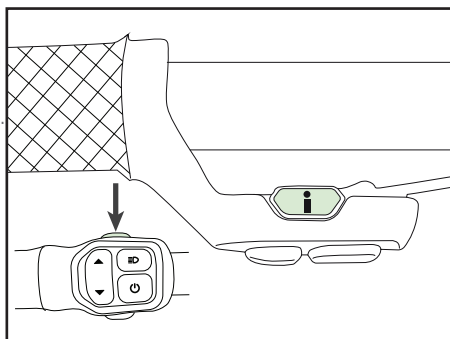

### 3.4.5 Position adjustment

- For **EVO** display:

Loosen bolts (D) crosswise.

Adjust the angle of the aluminium housing.

Tighten the bolts clockwise and crosswise. Do not overtighten.

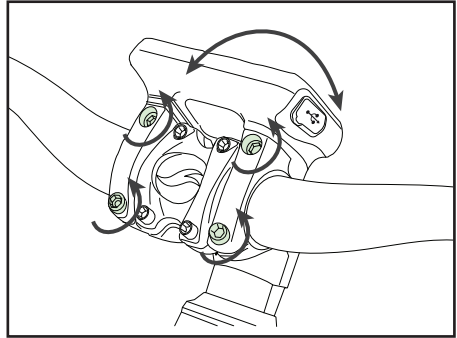

- For **CHARGE** display:

Loosen bolts (D). Adjust the angle of the LCD mount.

Tighten the bolts. Do not overtighten. Allowing the display to rotate a little will prevent substantial damage in case of a crash.

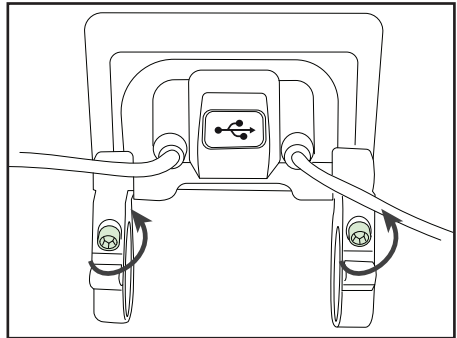

- For **Remote control**:

Unscrew the grip bolt a few turns counter clockwise.

Adjust the angle of the remote control.

Tighten the bolt.

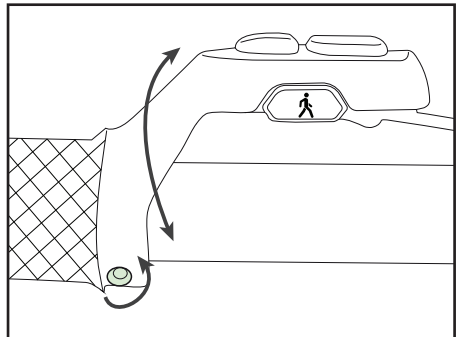

## 4 BIKE USAGE

### 4.1 MAINTENANCE

Giant Hybrid E-bikes use plastic shells to cover the electric parts, so it is forbidden to use excessive water to wash the plastic. Use a soft cloth with a neutral solution to wipe the dirt off the plastic shells. After that, wipe it dry with a clean soft cloth.

**CAUTION** Do not use high-pressure water or air hoses for cleaning. It can force water into electric components, which may cause malfunctioning.

**CAUTION** Do not wash plastic components with excessive water. When the internal electrical parts are infected with water, the insulator may corrode which leads to power-drain or other problems

**i** Do not use soap solutions to wash the plastic components. Non-neutral solutions may cause color-change, distortion, scratching etcetera.

#### Avoid leaving the bike outdoors

When not riding, keep the bike in a location where it will be protected from snow, rain, sun etc. Snow and rain can cause the bike to corrode. The ultraviolet from the sun can fade the paint or crack any rubber or plastic on the bike.

### 4.2 RANGE

The range on one charge strongly depends on several circumstances, such as (but not only):

- Weather conditions such as ambient temperature and wind;
- Road conditions such as elevation and road surface;
- Bike conditions such as tire pressure and maintenance level;
- Bike usage such as acceleration and shifting;
- Rider and luggage weight;
- Charge and discharge cycles.

### 4.3 SHIFTING RECOMMENDATIONS

For better range, Giant advises to shift according to the speed. For low speeds and setting off, low gearing is best. The higher the speed, the higher the gear can be chosen. For smooth support and optimum range, it is best to release pedal pressure while shifting gears.

- High speed, high gear.
- Low speed, low gear.
- Release power during shifting.

### 4.4 KEYS

The bike comes standard with two keys that are used for the battery lock. Some bike come standard with a ring lock as well. For those bikes the keys fit both locks. A qualified locksmith can duplicate the keys. For bikes without bike lock, onboard charging can lead to the battery lock key being unused for a long period. This key is needed for maintenance and repair however. Be aware of this when storing the key.

- Keep non-used key(s) in a safe place for repairs and emergencies.
- Make sure to have always at least one spare key.
- Always bring the key when going to the dealer for maintenance or repairs.

# 5 TROUBLESHOOTING

## 5.1 ERROR INDICATION

An error notification will be shown on the display in case a problem is detected in the system. In the majority of cases there is no reason for immediate concern, however it is recommended to visit your Giant dealer to have it checked. For removing all error codes from display, visiting your Giant dealer is required.

## 5.2 EVO DISPLAY

In case of a system error the EVO display can show various error messages in following sequence;

1. 'system message' for 2 seconds.
2. One of these root causes:
  - 'SyncDrive error'
  - 'RideControl error'
  - 'Bluetooth error'
  - 'EnergyPak error'
  - 'Speed sensor error'
3. Only in case of 'SyncDrive error', 'no power support' will be shown and power assist will stop. (When EnergyPak is empty, power assistance will stop as well)
4. 'Your E-bike needs servicing'
5. Service indication pictogram shows in normal screen until dealer is visited for servicing.



## 5.3 CHARGE DISPLAY

In case of an error, 'EnergyPak indicator (%)' (J), 'EnergyPak indicator (bar)'(H) and 'Error code indicator' (L). If error code 'A1' is indicated or when EnergyPak is empty, power assistance will stop. For all other error codes power assistance will continue.

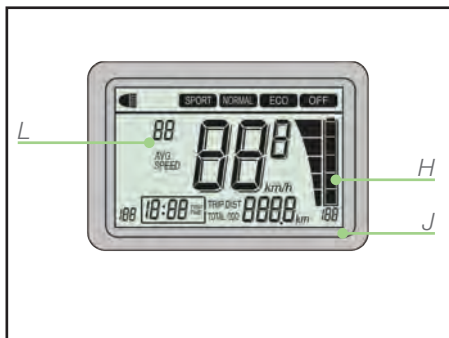



## 6 FREQUENTLY ASKED QUESTIONS

### 6.1 RIDECONTROL - DISPLAY

My Charge display can be rotated over the handlebar. Giant should have tightened this better.

- The Charge display should not be overtightened. It should be able to rotate a little in case of rude contact.

Can I upgrade my Charge display with an EVO display?

- Giant E-parts are mostly interchangeable. Swapping a Charge display for an EVO version is possible.

There is an error code on my screen. What should I do now?

- The error code shows something irregular has happened. It is best to contact your dealer shortly. It will not harm your bike if you continue using it.

An error code was displayed on my display, but now it is gone. What should I do?

- An error has occurred. The error is not persistent. There is no need to contact your dealer immediately and the error can be checked during your next routine service check.

### 6.2 ENERGYPAK

How do I know how much charge my EnergyPak has when it is not connected to the bike?

- By pushing the power button on the EnergyPak, LEDs will light up, indicating the remaining capacity.

Can I use the EnergyPak of another Giant E-bike?

- Yes, Giant EnergyPak are interchangeable.

There are EnergyPak with 300, 400 and 500Wh. Why is the housing not consequently bigger?

- For different capacities, Giant uses cells with different densities. This way, housing can be the same and fit a variety of bikes.

Can I retrofit a bigger capacity Giant EnergyPak in my bike?

- Yes, Giant EnergyPak are interchangeable.

How come the charge times are not even with the capacity?

- Charging an EnergyPak is not done in a straight line. Especially the last part takes a lot of time.

Should I always empty my EnergyPak completely before recharging?

- There is no need to do complete discharge every time. Complete discharge every 3 months is appreciated for refreshing EnergyPak management.

What happens if my EnergyPak gets empty while riding?

- Obviously, assistance will stop. At 3%, assistance will be less to improve range. At 1%, assistance will stop completely. Lights will still function for about 2 or 3 hours. Your bike can be ridden without assistance.

## 6.3 SYNCDRIVE MOTOR

If I simply rotate my pedals, I hardly get any assistance. How come?

- Giant's SyncDrive central motor has a torque sensor. The motor assists accordingly the applied force. More basic systems can use rotation sensor only.

I can feel sideways play on my cranks. Is this normal?

- That is ok. Giant SyncDrive Central motor by Yamaha has been designed with a sideways play in the bottom bracket axle with a maximum of 1 millimeter. This has been done for better durability under all conditions.

How come competition motors make a different sound?

- Giant uses different internal structure than some competitors. As a consequence, we have a slightly higher frequency and better torque value.

## 6.4 MISCELLANEOUS

What is the QR code on my bike for?

- The QR code can be used to register your bicycle on an anti-theft website.

What is the best way to clean my bike?

- The E-parts are best cleaned with a dry cloth. The rest of the bike should be treated as any other bike.

Can I mount wired lighting system on my bike?

- Yes, wiring and buttons are prepared for this. Be sure to use correct type of lighting (6V for example).

My partner rides the same bike as I do. My range is much bigger. How come?

- Range is depending on a lot of influences (tire pressure, engaged own power, gear). One of them may cause this difference.

## 7 LEGAL DOCUMENTATION

### 7.1 WARRANTY

Giant warrants for the original owner only the frame, rigid fork, or original component parts of each new Giant brand bicycle to be free from defects in material and workmanship for the following specified periods:

Warranty of two years for electrical equipments such as:

- RideControl display & buttons
- SyncDrive motor
- EnergyPak battery;
  - for 60% of its original nominal capacity at a maximum of 600 charges..
- Wiring;

For all other parts and components we refer to Giant's general user manual that been delivered with this E-bike as well. That user manual is leading in case of any issues. Text below and chapter 7.2 is just for reference.

#### REQUIRED ASSEMBLY WHEN PURCHASED.

This warranty applies only to bicycles and framesets purchased new from an Authorized Giant Dealer and assembled by that dealer at the time of purchase.

#### LIMITED REMEDY

Unless otherwise provided, the sole remedy under the above warranty, or any implied warranty, is limited to the replacement of defective parts with those of equal or greater value at the sole discretion of Giant. This warranty extends from the date of purchase, applies only to the original owner, and is not transferable. In no event shall Giant be responsible for any direct, incidental or consequential damages, including, without limitation, damages for personal injury, property damage, or economic losses, whether based on contract, warranty, negligence, product liability, or any other theory.

Giant makes no other warranties, express or implied. All implied warranties, including the warranties of merchantability and fitness for a particular purpose are limited in duration to that of the express warranties stated above.

Any claim against this warranty must be made through an Authorized Giant Dealer or distributor. The purchase receipt or other proof of the date of purchase is required before a warranty claim may be processed.

Claims made outside the country of purchase may be subject to fees and additional restrictions. Warranty duration and detail may differ by frame type and/or by country. This warranty gives you specific legal rights, and you may also have other rights which may vary from place to place. This warranty does not affect your statutory rights.

## 7.2 EXCLUSIONS

Normal wear and tear on parts such as tires, chains, brakes, cables and gearwheels in situations where there are no assembly or material defects.

- Bicycles serviced by other than an Authorized Giant dealer.
- Modifications from the original condition.
- Use of the bicycle for abnormal, competition and/or commercial activities or for purposes other than those for which the bicycle was designed.
- Damage caused by failing to follow the owner's manual.
- Paint finish and decal damage resulting from taking part in competitions, jumping, downhill and/ or training for such activities or events or as a result of exposing the bike to, or riding the bike in, severe conditions or climates.
- Labour charges for part replacement or changeover.

Except as is provided by this warranty and subject to all additional warranties Giant and its employees and agents shall not be liable for any loss or damage whatsoever (including incidental and consequential loss or damage caused by negligence or default) arising from or concerning any Giant bicycle.

## 7.3 CONFORMITY

**CE** Hybrid power bicycles with a maximum support speed of 45km/h fulfil the requirements of EU Directive 168/2013/EC for L1e-B category vehicles.

Hybrid power bicycles with a maximum support speed of 25km/h fulfil the requirements of EU Machinery Directive 2006/42/EC.

These bicycles also comply with the following non-harmonized standards:

- Bicycle standard: ISO 4210-2
- Electric bicycles: EN 15194

The declaration of conformity for your specific Giant E-bike can be found as an inlay in this user manual.

### Disclaimer

We strongly advise you not to remove or replace any original equipment or modify your cycle in any way that may change its design and/or operation. Such changes could seriously impair your cycle's handling, stability and other aspects of the cycle, making it unsafe to ride. Removing or modifying parts or using non-original equipment as replacements can also render your bike not in compliance with the applicable laws and regulations. To ensure safety, quality and reliability, use only original parts or Giant authorized replacements for repair and replacement.

## 7.4 FCC

This device complies with part 15 of the FCC Rules. Operation is subject to the following two conditions:

- (1) This device may not cause harmful interference, and
- (2) this device must accept any interference received, including interference that may cause undesired operation.

Please note that changes or modifications not expressly approved by the party responsible for compliance could void the user's authority to operate the equipment.

Note: This equipment has been tested and found to comply with the limits for a Class B digital device, pursuant to part 15 of the FCC Rules. These limits are designed to provide reasonable protection against harmful interference in a residential installation. This equipment generates, uses and can radiate radio frequency energy and, if not installed and used in accordance with the instructions, may cause harmful interference to radio communications. However, there is no guarantee that interference will not occur in a particular installation. If this equipment does cause harmful interference to radio or television reception, which can be determined by turning the equipment off and on, the user is encouraged to try to correct the interference by one or more of the following measures:

- Reorient or relocate the receiving antenna.
- Increase the separation between the equipment and receiver.
- Connect the equipment into an outlet on a circuit different from that to which the receiver is connected.
- Consult the dealer or an experienced radio/TV technician for help.

This equipment complies with radio frequency exposure limits set forth by the FCC for an uncontrolled environment.

This equipment should be installed and operated with a minimum distance of 5mm between the device and the user or bystanders.

This device must not be co-located or operating in conjunction with any other antenna or transmitter.

## 7.5 IC

This device complies with Industry Canada's licence-exempt RSSs. Operation is subject to the following two conditions:

- (1) This device may not cause interference; and
- (2) This device must accept any interference, including interference that may cause undesired operation of the device.

Le présent appareil est conforme aux CNR d'Industrie Canada applicables aux appareils radio exempts de licence. L'exploitation est autorisée aux deux conditions suivantes:

- (1) l'appareil ne doit pas produire de brouillage;
- (2) l'utilisateur de l'appareil doit accepter tout brouillage radioélectrique subi, même si le brouillage est susceptible d'empêcher le fonctionnement.

This equipment complies with radio frequency exposure limits set forth by the Innovation, Science and Economic Development Canada for an uncontrolled environment.

This equipment should be installed and operated with a minimum distance of 5mm between the device and the user or bystanders.

This device must not be co-located or operating in conjunction with any other antenna or transmitter.

Cet équipement est conforme aux limites d'exposition aux radiofréquences définies par la Innovation, Sciences et Développement économique Canada pour un environnement non contrôlé.

Cet équipement doit être installé et utilisé avec un minimum de 5mm de distance entre le dispositif et l'utilisateur ou des tiers.

Ce dispositif ne doit pas être utilisé à proximité d'une autre antenne ou d'un autre émetteur.



# 1. INHOUD

<b>1.</b>	<b>ALGEMEEN</b>	<b>1</b>
1.1	Welkom	1
1.2	Gebruik van de handleiding	1
1.3	Service en technische ondersteuning	1
<b>2</b>	<b>VEILIGHEID</b>	<b>2</b>
2.1	EnergyPak-accu en oplader	2
2.2	Bagagedrager	2
2.3	Gebruik van de fiets	2
2.4	Transport	2
<b>3</b>	<b>OVERZICHT E-ONDERDELEN</b>	<b>3</b>
3.1	Uitleg	3
3.2	EnergyPak en oplader	4
3.2.1	<i>Overzicht</i>	4
3.2.2	<i>Algemene opmerkingen</i>	4
3.2.3	<i>Nieuw EnergyPak</i>	4
3.2.4	<i>Opladen</i>	5
3.2.5	<i>Gebruik</i>	6
3.2.6	<i>Opslag</i>	7
3.3	SyncDrive	8
3.4	RideControl	9
3.4.1	<i>Overzicht</i>	9
3.4.2	<i>Instellingen</i>	10
3.4.3	<i>Instellingen resetten</i>	12
3.4.4	<i>Schakelen (km/h - mph)</i>	12
3.4.5	<i>Positie verstellen</i>	12
<b>4</b>	<b>GEBRUIK VAN DE FIETS</b>	<b>13</b>
4.1	Onderhoud	13
4.2	Actieradius	14
4.3	Aanbevelingen voor schakelen	14
4.4	Sleutels	14
<b>5</b>	<b>PROBLEMEN OPLOSSEN</b>	<b>15</b>
5.1	Foutindicator	15
5.2	EVO-display	15
5.3	Charge-display	15
<b>6</b>	<b>VEELGESTELDE VRAGEN</b>	<b>16</b>
6.1	RideControl - display	16
6.2	EnergyPak	16
6.3	SyncDrive-motor	17
6.4	Overig	17
<b>7</b>	<b>JURIDISCHE DOCUMENTATIE</b>	<b>18</b>
7.1	Garantie	18
7.2	Uitsluitingen	19
7.3	Conformiteit	19

# 1. ALGEMEEN

## 1.1 WELKOM

Welkom en gefeliciteerd met de aankoop van uw nieuwe Giant e-bike. Fietsplezier ligt binnen handbereik!

### Ride Life, Ride Giant

Niets maakt ons gelukkiger dan mensen te zien fietsen. Al sinds 1972 maakt Giant kwaliteitsfietsen voor elk denkbaar terrein en elke denkbare fietser. Dankzij de fietsen van Giant genieten miljoenen fietsers net als u van een gelukkiger en gezonder leven door het plezier, de lichaamsbeweging en de vreugde van het fietsen. Wij zetten ons in om de vreugde die een fietstocht brengt te delen. Hierdoor worden wij geïnspireerd om altijd 's werelds innovatiefste fietsen te maken.

## 1.2 GEBRUIK VAN DE HANDLEIDING

Lees deze handleiding zorgvuldig door voordat u de eerste rit op uw nieuwe Giant e-bike gaat maken. Veiligheidsinstructies zijn erg belangrijk en hiermee moet rekening worden gehouden. Door deze handleiding te lezen, begrijpt u de werking van de verschillende onderdelen van de fiets beter. Ook worden enkele veelgestelde vragen beantwoord. Deze handleiding bevat ook juridische informatie voor u. Neem daarom even de tijd om deze handleiding door te lezen voordat u op de fiets stapt.

## 1.3 SERVICE EN TECHNISCHE ONDERSTEUNING



Deze handleiding is niet bedoeld als naslagwerk voor service, onderhoud en/of reparaties. Neem voor service en technische ondersteuning contact op met uw dealer. Op onze website vindt u meer informatie over onze producten of kunt u een dealer zoeken ([www.giant-bicycles.com](http://www.giant-bicycles.com)).





## 2 VEILIGHEID

### 2.1 ENERGYPAK-ACCU EN OPLADER



DANGER

- Houd de EnergyPak-accu en oplader uit de buurt van water en open vuur.
- Gebruik de accu en oplader niet voor andere doeleinden.
- Verbind de positieve en negatieve klemmen niet met elkaar.
- Houd de accu uit de buurt van kinderen en huisdieren.
- Stel de accu en oplader niet bloot aan schokken (laat ze bijvoorbeeld niet vallen).
- Bedek de accu en lader niet en plaats er geen objecten op.
- Stop het opladen onmiddellijk als u een vreemde geur ruikt of rook ziet.
- In het onwaarschijnlijke geval dat de accu vlam vat, doof de brand dan NIET met water. Gebruik zand om de brand te doven en bel onmiddellijk de hulpdiensten.

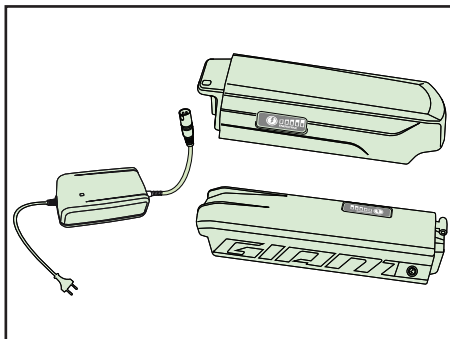

CAUTION

Raak de accu en oplader tijdens het opladen niet aan. De oplader wordt warm. Lees ook de informatie op de achterzijde van de accubehuizing.

### 2.2 BAGAGEDRAGER

Sommige typen fietsen hebben een gecombineerde accuhouder en bagagedrager. Zorg ervoor dat de bagage stevig is bevestigd om te voorkomen dat de accu en/of accuhouder beschadigen.

Maximale belasting bagagedrager, inclusief EnergyPak: 22 kg.

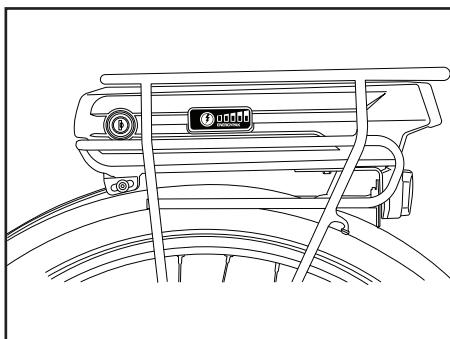

### 2.3 GEBRUIK VAN DE FIETS

Voordat u de e-bike op de openbare weg gebruikt, dient u de fiets uit te proberen op een veilige locatie zodat u vertrouwd raakt met een fiets met elektrische trapondersteuning. Probeer alle instellingen op de fiets uit om ze te ervaren.

### 2.4 TRANSPORT

CAUTION

Accu's zijn niet geschikt om op de fiets te blijven tijdens transport per auto. Haal de accu's van de fiets(en) en vervoer ze in de auto.



## 3 OVERZICHT E-ONDERDELEN

### 3.1 UITLEG

Giant e-bikes zijn voorzien van onderdelen die in combinatie functioneren en zo een soepele e-bike met krachtige ondersteuning vormen.

#### **ENERGYPAK**

Giant's geïntegreerde lithium-ion-accupacks zijn uniek, omdat ze de hoogste energiedichtheid op de markt hebben. Er zijn merken met een hogere capaciteit, maar als we gewicht en grootte meenemen, leveren de EnergyPaks van Giant in hun totaliteit de beste prestaties. Ook laadt dit EnergyPak tweemaal zo snel op als vorige accusystemen en biedt het een geweldige maximale actieradius. De accu's zijn grondig getest in de Giant-fabriek zodat ze gegarandeerd betrouwbaar zijn. Giant e-bikes zijn voorzien van EnergyPaks van 300 Wh, 400 Wh of 500 Wh.

#### **SYNCDRIVE** Powered by YAMAHA

Dankzij een combinatie van innovatie, productie-expertise en een motorsysteem van Yamaha worden de capaciteiten van elke fietser uitgebreid. De nieuwe SyncDrive-motor levert soepele trapondersteuning die sonisch is afgesteld voor een stille werking. De SyncDrive-motor wordt alom geprezen voor zijn prestaties en betrouwbaarheid. De kleine middenmotor levert een enorm groot koppel van 80 Nm (newtonmeter) en geeft u de optie een dubbel crankstel (twee kettingbladen) te gebruiken zodat u een lichtere versnelling kunt kiezen die zowel de fietser als de accu minder energie kost.

#### **RIDECONTROL**

Het paneel op het stuur beschikt over eenvoudige bedieningselementen met een ergonomischere knop waarmee het display en de ondersteuningsniveaus comfortabeler kunnen worden bediend. Het RideControl-display bevindt zich op een centrale positie en is in meerdere standen verstelbaar. Fietzers zien hier deze belangrijke informatie:

- Indicatie van het accuniveau
- Indicatie van het ondersteuningsniveau
- Algemene informatie, zoals snelheid, afstand enz.

#### **ECO**

Het laagste ondersteuningsniveau kan worden gebruikt in de stad, als u minimale ondersteuning nodig hebt. Het ECO-niveau verbruikt minder accucapaciteit zodat uw actieradius groter wordt.

#### **NORMAL**

Dit ondersteuningsniveau is goed voor het fietsen door heuvels en buiten de bebouwde kom. Fietzers kunnen langere afstanden afleggen met minder inspanning en vermoeidheid.

#### **POWER**

Dit niveau geeft u de krachtigste ondersteuning om steile heuvels te beklimmen. Het is de perfecte keuze voor als u door zeer heuvelachtige landschappen en ander uitdagend terrein fietst.

## 3.2 ENERGYPAK EN OPLADER

### 3.2.1 Overzicht

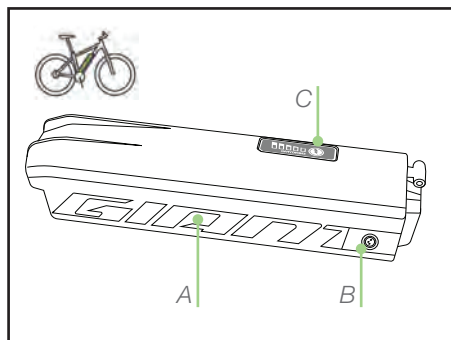

A EnergyPak  
 B Aansluiting voor oplader  
 C Controleknop voor energieniveau

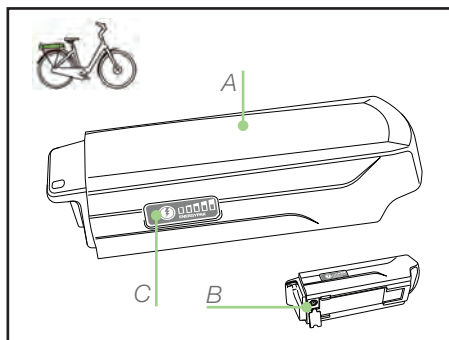

A EnergyPak  
 B Aansluiting voor oplader  
 C Controleknop voor energieniveau

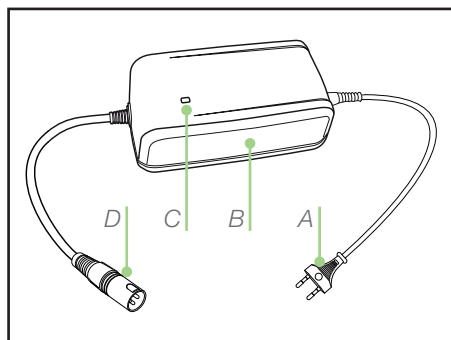

A Stopcontact (110~230 V) (aansluiting kan verschillen)  
 B Oplader  
 C Indicator opladen  
 D Aansluiting voor oplader

### 3.2.2 Algemene opmerkingen



- Stop het opladen onmiddellijk als u een vreemde geur ruikt of rook ziet. Breng het EnergyPak naar een erkende Giant-dealer voor service of vervanging.
- In het onwaarschijnlijke geval dat het EnergyPak vlam vat, doof de brand dan NIET met water. Gebruik zand om de brand te doven en bel onmiddellijk de hulpdiensten.

### 3.2.3 Nieuw EnergyPak

Een nieuw EnergyPak wordt in een beschermende 'slaapstand' verzonden. Een dergelijk EnergyPak moet worden geactiveerd voordat u het kunt gebruiken.

- U herkent een EnergyPak in de 'slaapstand' als u op de controleknop voor het energieniveau drukt. De ledlampjes van het EnergyPak reageren dan niet.
- Plug een actieve oplader in het EnergyPak.
- Koppel de oplader los van het EnergyPak.
- Nu is het EnergyPak uit de 'slaapstand' gehaald. Als u op de controleknop voor het energieniveau drukt, gaan de ledlampjes branden.
- Het EnergyPak is nu klaar voor gebruik.

Als een EnergyPak is geactiveerd, kan het niet meer in de 'slaapstand' worden gezet.

Normaal gesproken laadt de dealer het EnergyPak op en haalt het hiermee uit de 'slaapstand'.

### 3.2.4 Opladen



- Laad het EnergyPak op bij kamertemperatuur ( $\pm 20$  °C). Opladen bij temperaturen onder 0 °C of boven 40 °C kan ertoe leiden dat de accu niet voldoende wordt opgeladen en kan schadelijk zijn voor de levensduur van de accu.
- Tijdens het opladen:
  - De ledlampjes van de oplader brandt rood.
  - De ledlampjes van het EnergyPak die rood branden, geven het oplaadniveau weer.
  - De ledlampjes van het EnergyPak die knipperen, geven aan het EnergyPak wordt opgeladen.
- Opladen is voltooid:
  - Het ledlampje van de oplader brandt groen.
  - Alle ledlampjes van het EnergyPak branden rood. en gaan dan uit.

### EnergyPak geïntegreerd in de onderbuis buiten de fiets

1. Plaats de sleutel en ontgrendel het EnergyPak. Trek de bovenzijde van het EnergyPak naar achteren.
2. Haal het EnergyPak eruit.
3. Sluit de oplader op het EnergyPak aan.
4. Sluit de oplader op een stopcontact aan.
5. Het opladen kan op elk moment worden gestopt.
6. Haal de lader eerst uit het stopcontact en vervolgens uit het EnergyPak.

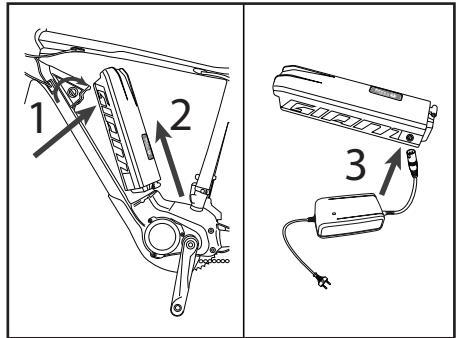

7. Plaats het EnergyPak terug en zorg ervoor dat de uitsparingen aan de onderzijde goed zijn uitgelijnd.
8. Duw de bovenzijde van het EnergyPak aan en controleer of het EnergyPak stevig vastzit. U hoort een klik als het EnergyPak juist is geplaatst.
9. Haal de sleutel eruit.
10. De fiets is nu klaar voor gebruik.

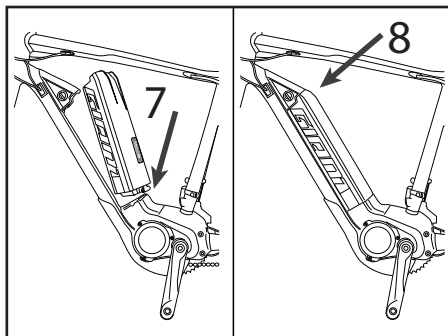

### EnergyPak geïntegreerd in de onderbuis in de fiets

1. Sluit de oplader op het EnergyPak aan.
2. Sluit de oplader op een stopcontact aan.
3. Het opladen kan op elk moment worden gestopt.
4. Haal de lader eerst uit het stopcontact en vervolgens uit het EnergyPak.
5. De fiets is nu klaar voor gebruik.

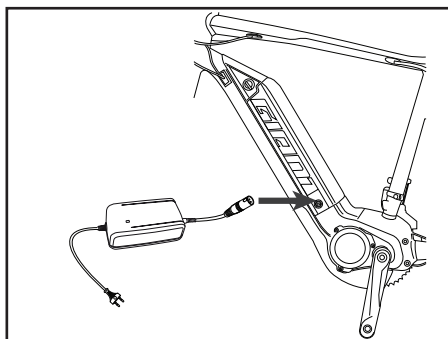

### EnergyPak in de bagagedrager buiten de fiets

1. Plaats de sleutel en ontgrendel het EnergyPak. Houd de handgreep vast en trek het EnergyPak naar achteren.
2. Schuif het EnergyPak eruit.
3. Sluit de oplader op het EnergyPak aan.
4. Sluit de oplader op een stopcontact aan.
5. Het opladen kan op elk moment worden gestopt.
6. Haal de lader eerst uit het stopcontact en vervolgens uit het EnergyPak.
7. Plaats het EnergyPak terug en zorg ervoor dat de uitsparingen in de onderzijde goed zijn uitgelijnd.
8. Duw het EnergyPak naar voren en controleer of het EnergyPak stevig vastzit. U hoort een klik als het EnergyPak juist is geplaatst.
9. Haal de sleutel eruit.
10. De fiets is nu klaar voor gebruik.

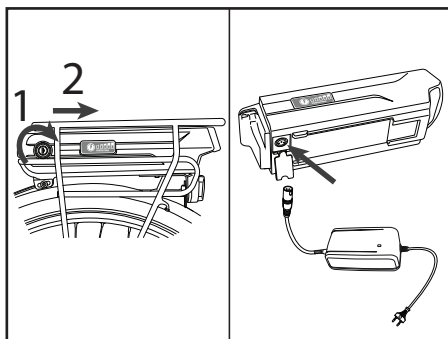

### 3.2.5 Gebruik

Als er nog 3% lading over is, schakelt het EnergyPak automatisch over op ondersteuning in de ECO-stand om energie te besparen.

Als het EnergyPak nog 1% lading over heeft, stopt de ondersteuning automatisch. De indicatiebalk van het ondersteuningsniveau knippert drie keer. De verlichting kan nog ongeveer 2 uur worden gebruikt.

U kunt de lading van het EnergyPak controleren door op de controleknop voor het energieniveau te drukken. Na elke 15 keer opladen, of minstens eenmaal per drie maanden, dient u het EnergyPak volledig te ontladen (tijdens het maken van een rit op de fiets) voordat u het EnergyPak opnieuw oplaadt. Dit vergroot de levensduur van het EnergyPak.

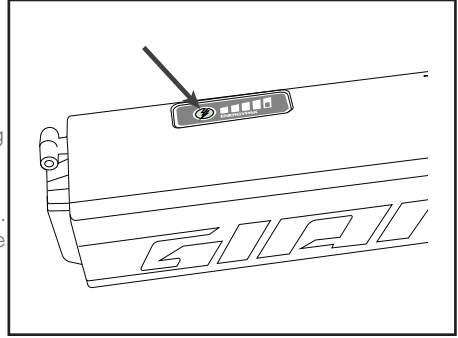

#### Tablet met oplaadinformatie (200V-240V)

	Oplaadtijd in uren		
	300 Wh, 8,8 Ah	400 Wh 11,3 Ah	500 Wh 13,8 Ah
<i>Lading 80%</i>	1:45 uur	2:00 uur	2:45 uur
<i>Lading 100%</i>	3:30 uur	4:30 uur	5:00 uur

#### Tablet met oplaadinformatie (110V)

	Oplaadtijd in uren		
	300 Wh, 8,8 Ah	400 Wh 11,3 Ah	500 Wh 13,8 Ah
<i>Lading 80%</i>	2:20 uur	3:00 uur	3:40 uur
<i>Lading 100%</i>	4:40 uur	6:00 uur	7:20 uur

### 3.2.6 Opslag

Als de fiets gedurende een langere periode (meer dan een maand) niet wordt gebruikt, kan het EnergyPak het best als volgt worden opgeslagen:

- Bij 60% van de capaciteit (3 van de 5 ledlampjes voor opladen).
- Afzonderlijk van de fiets.
- Bij een temperatuur tussen 0 °C en 40 °C.

Controleer maandelijks of er nog minstens 1 ledlampje knippert. Laad het EnergyPak zo nodig op. Laad het EnergyPak minstens eenmaal per 3 maanden op. Als u dit niet doet, kan de garantie van het EnergyPak vervallen.

### 3.3 SYNCDRIVE

De SyncDrive-motor zorgt voor de trapondersteuning van uw e-bike.

Informatie van interne sensoren en de snelheids-sensor wordt verwerkt voor een soepele en natuurlijk fietsrit.

#### SyncDrive Central

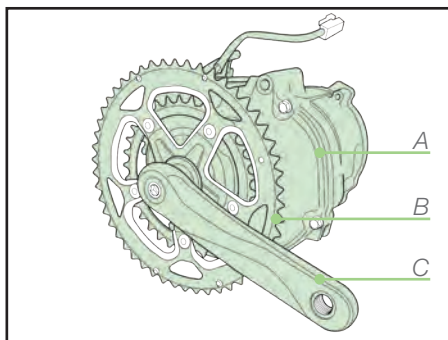

- A Motor
- B Kettingwiel
- C Trapas

### 3.4 RIDECONTROL

#### 3.4.1 Overzicht

##### Afstandsbediening

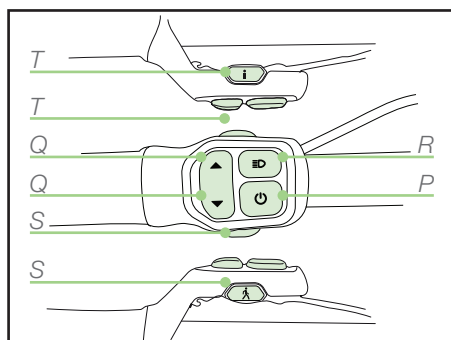

- P Aan/uit-knop
- Q Ondersteuningsniveau (omhoog/omlaag)
- R Verlichting
- S Loopondersteuning
- T Algemene weergave

## EVO-display

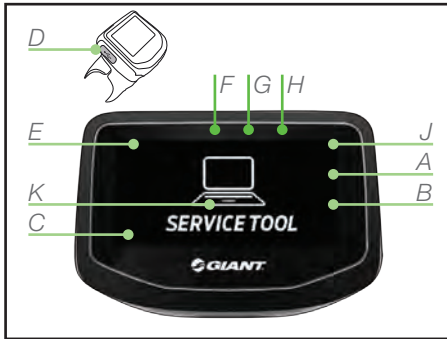

- A Snelheid
- B Eenheden (km/h of mph)
- C Algemene informatie:  
Rittijd, afstand, gemiddelde snelheid, topsnelheid, ODO (totale afstand), resterende actieradius, cadans
- D Externe oplaadaansluiting (micro-USB)
- E Indicatie trapondersteuning
- F Bluetooth-verbinding
- G Indicator verlichting
- H Indicatiebalk EnergyPak
- J Indicatie EnergyPak (%)
- K Service-indicator

## Charge-display

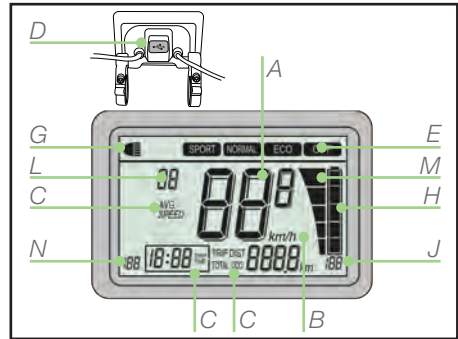

- A Snelheid
- B Eenheden (km/h of mph)
- C Algemene informatie:  
Rittijd, afstand, gemiddelde snelheid, ODO (totale afstand)
- D Externe oplaadaansluiting (micro-USB)
- E Indicatie trapondersteuning
- G Indicator verlichting
- H Indicatiebalk EnergyPak
- J Indicatie EnergyPak (%)
- L Indicator foutcode
- M Vermogensweergave
- N Resterende actieradius

## 3.4.2 Instellingen

### Aan:

Druk op de aan/uit-knop (P) om het systeem in te schakelen.

### Uit:

Druk minstens drie seconden op de aan/uit-knop (P) en laat de knop los om het systeem uit te schakelen.

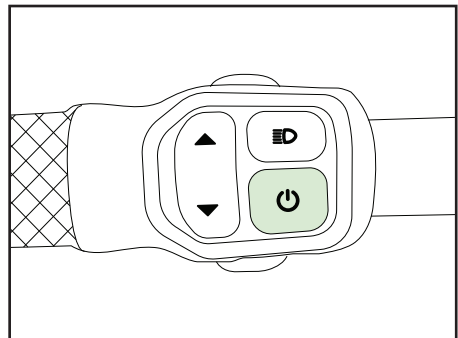



### Trapondersteuning:

Druk de knop voor het ondersteuningsniveau (Q) omhoog of omlaag om de juiste ondersteuning (E) te kiezen.

- **POWER/SPORT:** De maximale ondersteuning. Biedt de kleinste actieradius.
- **NORMAL:** Normale ondersteuning.
- **ECO:** De minste ondersteuning. Biedt de maximale actieradius.  
Dit is de standaardinstelling als u de fiets inschakelt.
- **UIT:** Voor fietsen zonder trapondersteuning, maar met fietscomputer en verlichting.

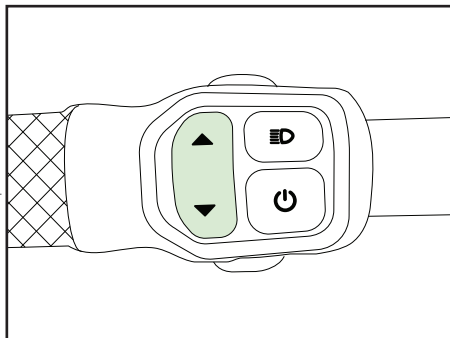

### Loopondersteuning:

Loopondersteuning wordt gebruikt bij het wandelen met de fiets aan de hand. Loopondersteuning werkt tot 6Km/u. Loopondersteuning is het meest krachtig in de lichtste versnelling, dat wil zeggen; Het kleinste tandwiel aan de voorzijde en het grootste tandwiel aan de achterzijde.

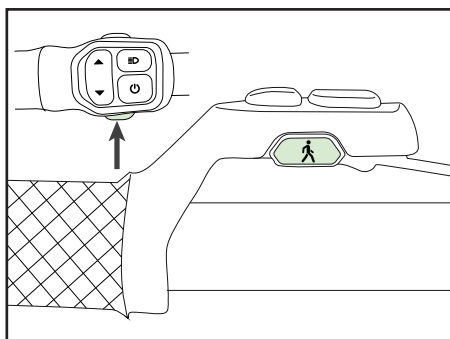

### Verlichting

Druk op de knop voor verlichting (R) om de verlichting in of uit te schakelen. Het EnergyPak levert stroom voor de verlichting.

De verlichting blijft branden als de fiets stilstaat.

- Voor **EVO**-display:

- Als de fiets wordt ingeschakeld, wordt de verlichting ook ingeschakeld. Het achterlicht brandt ook.
- Druk op de knop voor verlichting om het achterlicht te dimmen. De verlichting brandt nog steeds.
- Druk opnieuw op de knop voor verlichting om de verlichting uit te schakelen en het achterlicht te dimmen.
- Bij speed-pedeles (highspeed e-bikes) schakelt u met deze knop tussen dimlicht en grootlicht.

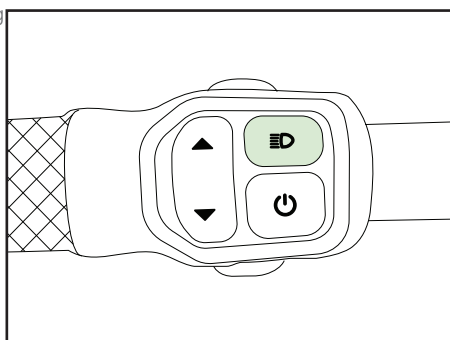

- Voor **Charge**-display:

- Als de fiets wordt ingeschakeld, toont het display de oorspronkelijke instellingen zonder achterlicht.
- Als de verlichting wordt ingeschakeld op een fiets met een **CHARGE**-display, worden de ledlampjes gedimd voor betere zichtbaarheid in het donker.

### Algemene weergave

Druk op de knop voor Algemene weergave (T) om te schakelen tussen de volgende weergegeven informatie:

- Voor **EVO**-display:

- Rittijd, afstand, gemiddelde snelheid, topsnelheid, ODO (totale afstand), resterende actieradius, cadans.

Het display wordt opgestart in de stand waarin het werd uitgeschakeld.

Als de ondersteuning op 'OFF' is ingesteld, wordt '999' weergegeven voor de resterende actieradius.

- Voor **Charge**-display:

- Snelheid - gemiddelde snelheid
- Ritafstand - ODO (totale afstand)

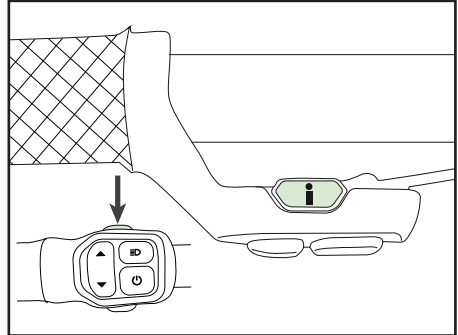

### 3.4.3 Instellingen resetten

Druk gedurende DRIE seconden beide knoppen voor het ondersteuningsniveau 'omhoog' en 'omlaag' (Q) ingedrukt om de tripafstand, triptijd en gemiddelde snelheid te resetten. Dit resetten kan alleen als een van deze instellingen op het display wordt weergegeven.

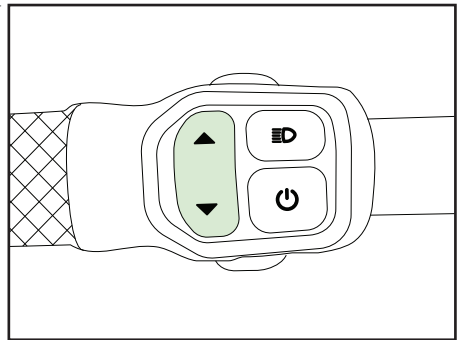

### 3.4.4 Schakelen (km/h - mph)

Druk 5 seconden op de knop voor instellingen (T) om te schakelen tussen km/h en mph.

Op het EVO-display worden zowel kilometers als mijlen weergegeven.

Op het Charge-display, wordt alleen 'km/h' en 'km' weergegeven. De eenheden 'm' en 'mph' worden niet weergegeven.

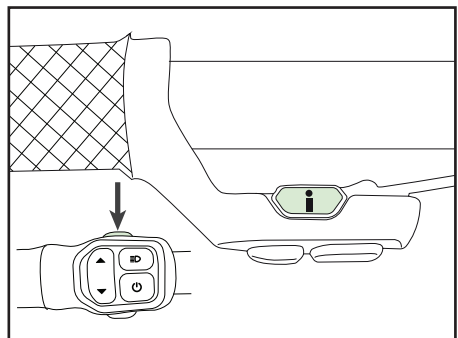

### 3.4.5 Positie verstellen

- Voor **EVO**-display:

Draai de bouten (D) kruislings los.

Verstel de hoek van de aluminium behuizing.

Draai de bouten rechtsom en kruislings vast. Draai ze niet te vast aan.

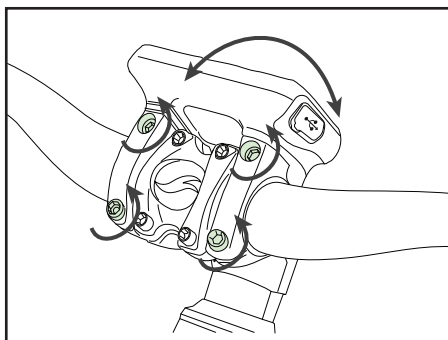

- Voor **Charge**-display:

Draai de bouten (D) los. Verstel de hoek van de LCD-bevestiging.

Draai de bouten vast. Draai ze niet te vast aan. Als het display nog iets kan draaien, wordt ernstige schade bij een aanrijding voorkomen.

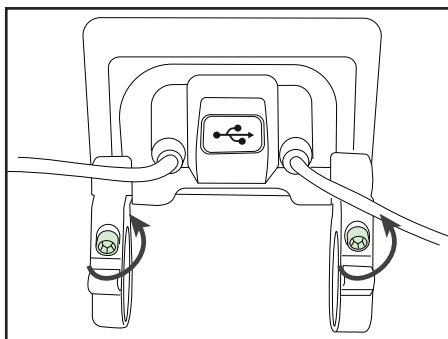

- Voor **afstandsbediening**:

Draai de bout van de greep enkele slagen rechtsom.

Verstel de hoek van de afstandsbediening.

Draai de bout vast.

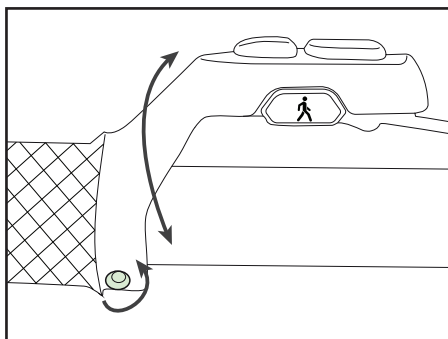

## 4 GEBRUIK VAN DE FIETS

### 4.1 ONDERHOUD

Bij Giant Hybrid e-bikes wordt gebruikgemaakt van kunststof afdekkingen om elektrische onderdelen te beschermen. Gebruik daarom geen grote hoeveelheden water om het kunststof te wassen. Gebruik een zachte doek met een neutraal reinigingsmiddel om vuil van de kunststof afdekkingen te verwijderen. Droog goed na met een schone, droge doek.

#### CAUTION

Gebruik geen hogedrukreiniger of luchtslangen voor het schoonmaken. Hierdoor kan water de elektrische onderdelen binnendringen, wat storingen kan veroorzaken.

#### CAUTION

Was de kunststof afdekkingen niet met grote hoeveelheden water. Als de elektrische onderdelen hierin met water in aanraking komen, kan het isolatiemateriaal gaan roesten, met verlies van vermogen of andere problemen tot gevolg.



Gebruik geen zeepoplossingen om de kunststof afdekkingen te wassen. Niet-neutrale oplossingen kunnen kleurveranderingen, vervormingen, krassen en dergelijk veroorzaken.

#### Laat de fiets niet onnodig buiten staan

Wanneer u niet fietst, berg uw fiets dan op waar deze beschermd is tegen sneeuw, regen, zon enzovoort. Door sneeuw en regen kan uw fiets gaan roesten. De ultraviolette straling van de zon kan kleuren doen vervagen en er kunnen barstjes ontstaan in de rubberen en kunststof onderdelen van de fiets.

### 4.2 ACTIERADIUS

De actieradius op één lading hangt af van diverse omstandigheden, zoals:

- De weersomstandigheden, zoals temperatuur en windsnelheid.
- Toestand van de weg, zoals hellingen en het soort wegdek.
- Toestand van de fiets, zoals bandenspanning en mate van onderhoud.
- Gebruik van de fiets, zoals versnellen en schakelen.
- Gewicht van de fietser en de bagage.
- Aantal laad- en ontladcycli.

### 4.3 AANBEVELINGEN VOOR SCHAKELLEN

Voor een grotere actieradius raadt Giant aan om te schakelen volgens de snelheid. Voor wegfietsen en fietsen met lage snelheden is een lage versnelling het beste. Hoe hoger de snelheid, hoe hoger de versnelling die u kunt kiezen. Voor soepele ondersteuning en een optimale actieradius kunt u het beste geen druk uitoefenen op de pedalen tijdens het schakelen.

- Hoge snelheid, hoge versnelling.
- Lage snelheid, lage versnelling.
- Zet tijdens het schakelen geen kracht.

### 4.4 SLEUTELS

De fiets wordt standaard geleverd met twee sleutels die worden gebruikt voor het accuslot. Bij sommige fietsen wordt standaard ook een ringslot meegeleverd. In dit geval passen de sleutels op beide sloten. Een gekwalificeerde slotenmaker kan de sleutels kopiëren. Bij fietsen zonder fietsslot kan het in de fiets opladen betekenen dat de sleutel voor het accuslot langere tijd niet wordt gebruikt. Deze sleutel is echter nodig voor onderhoud en reparaties. Denk hieraan als u de sleutel opbergt.

- Bewaar niet-gebruikte sleutels op een veilige plaats voor reparaties en noodgevallen.
- Zorg ervoor dat u altijd ten minste één reservesleutel hebt.
- Neem de sleutel altijd mee als u naar de dealer gaat voor onderhoud of reparaties.



# 5 PROBLEMEN OPLOSSEN

## 5.1 FOUTINDICATOR

Er wordt een foutmelding op het display weergegeven als er een probleem in het systeem wordt gedetecteerd. In de meeste gevallen is dit geen reden voor bezorgdheid, maar het wordt wel aangeraden om naar uw Giant-dealer te gaan voor controle. U dient naar uw Giant-dealer te gaan om alle foutcodes van het display te verwijderen.

## 5.2 EVO-DISPLAY

Bij een systeemfout kunnen er op het EVO-display verschillende foutmeldingen worden weergegeven in de volgende volgorde:

1. 2 seconden 'system message'
2. Eén van deze hoofdoorzaken:
  - 'SyncDrive error'
  - 'RideControl error'
  - 'Bluetooth error'
  - 'EnergyPak error'
  - 'Speed sensor error'
3. Alleen bij een 'SyncDrive error' wordt 'no power support' weergegeven en stopt de ondersteuning. (Als het EnergyPak leeg is, stopt de trapondersteuning ook)
4. 'Your E-bike needs servicing'
5. De service-indicator wordt in het normale scherm weergegeven totdat u naar de dealer gaat voor service.



## 5.3 CHARGE-DISPLAY

Bij een fout knipperen de 'Indicatie EnergyPak (%)' (J), de 'Indicatiebalk EnergyPak' (H) en de 'Indicator foutcode' (L) drie keer. De 'Indicator foutcode' (L) geeft de hoofdoorzaak weer.

Als foutcode 'A1' wordt weergegeven of als het EnergyPak leeg is, stopt de trapondersteuning door.

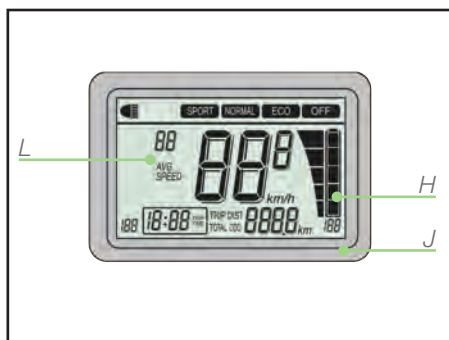

## 6 VEELGESTELDE VRAGEN

### 6.1 RIDECONTROL - DISPLAY

Mijn Charge-display kan over het stuur heen en weer draaien. Giant had het display beter moeten vastzetten.

- Het Charge-display mag niet te stevig worden vastgezet. Het moet een beetje kunnen draaien om schade te voorkomen bij hard contact.

Kan ik mijn Charge-display upgraden naar een EVO-display?

- De e-onderdelen van Giant zijn grotendeels onderling verwisselbaar. U kunt een Charge-display vervangen door een EVO-display.

Mijn display geeft een foutcode weer. Wat moet ik nu doen?

- De foutcode betekent dat er iets ongewoons is gebeurd. U kunt het beste contact opnemen met uw dealer. Het kan geen kwaad als u de fiets blijft gebruiken.

Er werd een foutcode weergegeven op mijn display, maar deze is nu weg. Wat moet ik doen?

- Er is een fout opgetreden. De fout is voorbijgegaan. U hoeft niet direct contact op te nemen met uw dealer en u kunt de fout tijdens uw volgende onderhoudsbeurt laten controleren.

### 6.2 ENERGYPAK

Hoe weet ik de lading van mijn EnergyPak als dit niet met de fiets is verbonden?

- Druk op de controleknop voor het energieniveau. De ledlampjes gaan branden en geven de resterende accucapaciteit weer.

Kan ik het EnergyPak op een andere Giant e-bike gebruiken?

- Ja, de EnergyPaks van Giant zijn onderling verwisselbaar.

Er zijn EnergyPaks van 300, 400 en 500 Wh. Waarom is de behuizing van alle EnergyPaks dan gelijk?

- Giant gebruikt cellen met verschillende dichtheden voor de verschillende capaciteiten. Zo kan dezelfde behuizing worden gebruikt en past het EnergyPak op verschillende fietsen.

Kan ik alsnog een EnergyPak met een grotere capaciteit op mijn fiets gebruiken?

- Ja, de EnergyPaks van Giant zijn onderling verwisselbaar.

Waarom zijn de oplaadtijden niet evenredig met de capaciteit?

- Het opladen van een EnergyPak gebeurt niet lineair. Met name het laatste gedeelte duurt lang.

Moet ik mijn EnergyPak altijd volledig ontladen voordat ik het opnieuw oplaad?

- U hoeft niet elke keer volledig te ontladen. Wij raden aan om het EnergyPak elke drie maanden volledig te ontladen om de levensduur te verlengen.

Wat gebeurt er als mijn EnergyPak leeg raakt tijdens het fietsen?

- De trapondersteuning stopt dan. Bij 3% wordt de ondersteuning verminderd om de actieradius te vergroten. Bij 1% stopt de ondersteuning volledig. De verlichting blijft nog ongeveer 2 tot 3 uur werken. U kunt de fiets zonder trapondersteuning blijven gebruiken.

## 6.3 SYNC-DRIVE-MOTOR

Als ik gewoon mijn pedalen ronddraai, krijg ik bijna geen ondersteuning. Hoe komt dat?

- De SyncDrive-middenmotor heeft een koppelsensor. De motor ondersteunt evenredig met de toegepaste kracht. Eenvoudigere systemen gebruiken alleen een draaisensor.

Ik voel zijwaartse speling op mijn trapassen. Is dit normaal?

- Dat geeft niet. De SyncDrive-middenmotor van Yamaha is ontworpen met een maximale speling van 1 mm in de onderste trapas. Dit geeft meer duurzaamheid onder alle omstandigheden.

Waarom maken motoren van een concurrent een ander geluid?

- Giant gebruikt andere interne structuren dan sommige concurrenten. Dit betekent dat wij een iets hogere frequentie en een beter koppel hebben.

## 6.4 OVERIG

Waarvoor is de QR-code op mijn fiets?

- U kunt de QR-code gebruiken om uw fiets te registreren op een antidiefstal-website.

Hoe kan ik mijn fiets het beste schoonmaken?

- De e-onderdelen kunt u het beste schoonmaken met een droge doek. De rest van de fiets kunt u schoonmaken als een gewone fiets.

Kan ik een bekabeld verlichtingssysteem op mijn fiets monteren?

- Ja, de kabels en knoppen zijn hierop ingesteld. Gebruik het juiste type verlichting (bijvoorbeeld 6 V).

Mijn partner rijdt op dezelfde fiets als ik. Mijn actieradius is veel groter. Hoe komt dat?

- De actieradius is afhankelijk van veel verschillende factoren (bandenspanning, eigen trapkracht, versnelling). Het verschil in actieradius kan door een van deze factoren worden veroorzaakt.

# 7 JURIDISCHE DOCUMENTATIE

## 7.1 GARANTIE

Giant garandeert de oorspronkelijk eigenaar dat alleen het frame, de vaste vork en de originele onderdelen van elke nieuwe Giant-fiets vrij zijn van gebreken in materiaal en vakmanschap gedurende de volgende aangegeven periodes:

Garantie van twee jaar voor elektronisch materieel zoals:

- RideControl-display en -knoppen
- SyncDrive-motor
- EnergyPak-accu
  - voor 60% van de oorspronkelijke nominale capaciteit bij maximaal 600 ladingen
- Bekabeling

Voor alle andere onderdelen verwijzen wij naar de algemene gebruikshandleiding van Giant die ook met deze e-bike is meegeleverd. Die gebruikershandleiding is leidend in geval van conflicten. De onderstaande tekst en hoofdstuk 7.2 dienen slechts ter referentie.

### VERPLICHTE MONTAGE BIJ AANKOOP

Deze garantie geldt alleen voor fietsen en framesets die zijn aangeschaft bij een erkende Giant-dealer en door deze dealer op het moment van aankoop in elkaar zijn gezet.

### BEPERKTE REMEDIE

Tenzij anders bepaald, is de enige remedie onder de bovenstaande garantie, of een andere impliciete garantie, beperkt tot de vervanging van defecte onderdelen door onderdelen van gelijke of grotere waarde naar eigen goeddunken van Giant. Deze garantie loopt vanaf de datum van aankoop, geldt alleen voor de oorspronkelijke eigenaar en is niet overdraagbaar. In geen geval is Giant aansprakelijk voor enige directe schade, incidentele schade of gevolgschade, inclusief, zonder beperking, schade door persoonlijk letsel, materiële schade of economische verliezen, hetzij op basis van contract, garantie, nalatigheid, productaansprakelijkheid, hetzij op basis van enig ander principe.

Giant geeft geen andere garanties, expliciet of impliciet. Alle impliciete garanties, met inbegrip van de garanties van verkoopbaarheid of geschiktheid voor een bepaald doel, zijn beperkt in duur tot die van de expliciete garanties die hierboven worden vermeld.

Elke aanspraak op deze garantie moet via een erkende Giant-dealer of distributeur worden gedaan. Het aankoopbewijs of een ander bewijs van de datum van aankoop is vereist voordat een garantieclaim kan worden verwerkt.

Claims die buiten het land van aankoop worden gemaakt, zijn mogelijk onderhevig aan toeslagen en aanvullende beperkingen. De garantieduur en -details kunnen per frametype en/of land verschillen. Deze garantie geeft u specifieke juridische rechten en mogelijk hebt u ook andere rechten die per locatie kunnen verschillen. Deze garantie heeft geen invloed op uw wettelijke rechten.



## 7.2 UITSLUITINGEN

Normale slijtage aan onderdelen zoals banden, kettingen, schijven, remmen, kabels en tandwielen, voor zover deze niet het gevolg zijn van gebreken in montage of materiaal.

- Fietsen die niet zijn onderhouden door een erkende Giant-dealer.
- Aanpassingen ten opzichte van de oorspronkelijke staat.
- Gebruik van de fiets voor abnormale doeleinden, wedstrijddeelname en/of commerciële doeleinden of voor andere doeleinden dan waarvoor de fiets is bestemd.
- Schade die is veroorzaakt door het niet opvolgen van de gebruikershandleiding.
- Schade aan lak of stickers als gevolg van wedstrijddeelname, fietscrossen, downhillfietsen en/of training voor dergelijke activiteiten of evenementen of als de fiets is blootgesteld aan of is gebruikt onder zware weersomstandigheden of andere omstandigheden.
- Arbeidskosten voor de vervanging of omschakeling van onderdelen.

Behalve zoals door deze garantie wordt verstrekt en onderworpen aan alle aanvullende garanties, zijn Giant en haar werknemers en functionarissen niet aansprakelijk voor enig verlies of enige schade (inclusief incidentele schade en gevolgschade of schade veroorzaakt door nalatigheid of gebreken) die is veroorzaakt door of met betrekking tot een Giant-fiets.

## 7.3 CONFORMITEIT

**CE** Giant elektrische fietsen met een maximale ondersteuningssnelheid van 45 km/uur vallen onder de eisen van de EU-richtlijn 168/2013/EG voor voertuigen van categorie L1e-B.

Giant elektrische fietsen met een maximale ondersteuningssnelheid van 25 km/uur vallen onder de eisen van de EU-machinerichtlijn 2006/42/EG.

Deze fietsen voldoen ook aan de volgende niet-geharmoniseerde normen:

- Fietsnorm: ISO 4210-2
- Elektrische fietsen: EN 15194

De verklaring van overeenstemming voor uw specifieke Giant E -bike vindt u als inzet in deze gebruikershandleiding.

Disclaimer

Wij adviseren u met klem originele onderdelen niet te verwijderen of te vervangen en uw fiets niet aan te passen, op welke wijze dan ook, om het ontwerp en/of de werking te veranderen. Dergelijke wijzigingen kunnen de hantering, stabiliteit en andere aspecten van uw fiets ernstig belemmeren, waardoor het fietsen erop onveilig wordt. Verwijdering of aanpassing van onderdelen of gebruik van niet-originele onderdelen ter vervanging kan er ook toe leiden dat uw fiets niet meer voldoet aan de toepasselijke wet- en regelgeving. Gebruik uitsluitend originele onderdelen of door Giant erkende onderdelen voor reparatie en vervanging om veiligheid, kwaliteit en betrouwbaarheid te garanderen.

# 1. TABLE DES MATIERES

<b>1. GÉNÉRALITÉS</b>	<b>1</b>	
1.1	Bienvenue	1
1.2	Utilisation du manuel	1
1.3	SAV et assistance technique	1
<b>2 SÉCURITÉ</b>	<b>2</b>	
2.1	Batterie chargeur EnergyPak	2
2.2	Porte-bagage	2
2.3	Utilisation du vélo	2
2.4	Transport	2
<b>3 VUE D'ENSEMBLES DES ÉLÉMENTS ÉLECTRIQUES</b>	<b>3</b>	
3.1	Explication	3
3.2	EnergyPak et chargeur	4
3.2.1	<i>Aperçu</i>	4
3.2.2	<i>Généralités</i>	4
3.2.3	<i>Nouveau EnergyPak</i>	5
3.2.4	<i>Charge</i>	5
3.2.5	<i>Utilisation</i>	7
3.2.6	<i>Rangement</i>	7
3.3	SyncDrive	8
3.4	RideControl	8
3.4.1	<i>Aperçu</i>	8
3.4.2	<i>Paramètres</i>	9
3.4.3	<i>Réinitialisation des paramètres</i>	11
3.4.4	<i>Sélection (Km/h&lt;-&gt;Mph)</i>	12
3.4.5	<i>Réglage du positionnement</i>	12
<b>4 UTILISATION DU VÉLO</b>	<b>13</b>	
4.1	Maintenance	13
4.2	Autonomie	13
4.3	Recommandations pour les changements de vitesse	14
4.4	Clés	14
<b>5 DÉPANNAGE</b>	<b>14</b>	
5.1	Indication des erreurs	14
5.2	Écran EVO	14
5.3	Écran Charge	15
<b>6 FOIRE AUX QUESTIONS</b>	<b>15</b>	
6.1	Ridecontrol - écran	15
6.2	EnergyPak	15
6.3	Moteur SyncDrive	16
6.4	Divers	16
<b>7 INFORMATIONS JURIDIQUES</b>	<b>17</b>	
7.1	Garantie	17
7.2	Exclusions de garantie	18
7.3	Conformité	18

# 1. GÉNÉRALITÉS

## 1.1 BIENVENUE

Bienvenue et félicitation pour l'achat de ce vélo électrique Giant. Le plaisir du pédalage sera à vous dans quelques instants.

### Ride Life, Ride Giant

Rien ne nous rend plus heureux que de voir des personnes sortir en vélo. Depuis 1972, Giant fabrique des vélos de qualité pour tous les types de terrains et d'utilisateurs imaginables. Nos équipements ont permis à des millions d'entre eux, tout comme vous, de vivre plus heureux et en meilleure santé grâce à la joie, à l'exercice et à l'euphorie pure qu'apporte le cyclisme. Et c'est notre engagement à faire partager cette joie qui nous inspire continuellement à offrir les vélos les plus innovants du monde.

## 1.2 UTILISATION DU MANUEL

Lisez ce manuel soigneusement avant de commencer à rouler avec votre nouveau vélo électrique Giant. Les instructions relatives à la sécurité sont aussi très importantes et ne doivent pas être négligées. Grâce au manuel, vous aurez une meilleure compréhension du fonctionnement général des différentes parties du vélo. Il répond également aux questions fréquemment posées. Bien sûr, il met à votre service une partie consacrée aux informations juridiques. Prenez donc un moment pour lire ce manuel avant de partir faire du vélo.

## 1.3 SAV ET ASSISTANCE TECHNIQUE



Ce manuel n'est pas conçu pour servir de guide de référence pour l'entretien, la maintenance et/ou les réparations. Veuillez consulter votre revendeur pour toutes les questions relatives à l'entretien et à l'assistance technique. Vous trouverez plus d'informations sur nos produits et pourrez trouver un revendeur sur notre site web international ([www.giant-bicycles.com/](http://www.giant-bicycles.com/)).



## 2 SÉCURITÉ

### 2.1 BATTERIE CHARGEUR ENERGYPAK



- Conservez la batterie chargeur EnergyPak à distance de l'eau et des feux à l'air libre.
- N'utilisez pas la batterie chargeur pour d'autres usages.
- N'inversez pas la polarité positive et négative des bornes.
- Conservez la batterie hors de portée des enfants.
- Ne soumettez pas la batterie chargeur à des chocs (par exemple, en la faisant tomber).
- Ne recouvrez pas la batterie chargeur et ne placez pas d'objet au-dessus.
- Arrêtez immédiatement la procédure de charge si vous remarquez une odeur bizarre ou de la fumée.
- Dans le cas peu probable où la batterie prendrait feu, ne tentez PAS d'éteindre l'incendie avec de l'eau. Utilisez plutôt du sable et contactez immédiatement les services d'urgence.

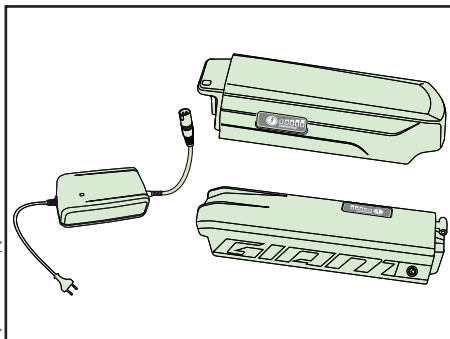

Évitez tout contact avec la batterie chargeur lors de l'opération de charge. Le chargeur produit de la chaleur.

Veuillez lire et tenir compte des informations supplémentaires figurant à l'arrière du boîtier de la batterie.

### 2.2 PORTE-BAGAGE

Certains types de vélos intègrent le support de batterie dans le porte-bagage. Vérifiez que votre bagage est fixé en toute sécurité pour éviter qu'il endommage la batterie et/ou le porte-bagage.

Poids maximum autorisé sur le porte-bagage, y compris l'EnergyPak : 22 kg.

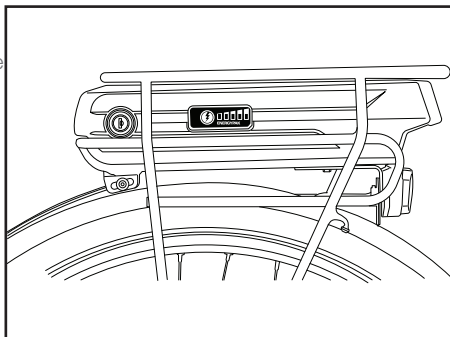

### 2.3 UTILISATION DU VÉLO

Avant d'utiliser le vélo électrique Giant sur une voie publique, essayez-le dans une zone sécurisée pour vous habituer au pédalage à assistance électrique. Essayez tous les réglages du vélo et familiarisez-vous avec son comportement.

### 2.4 TRANSPORT

Les batteries ne sont pas conçues pour rester sur le vélo quand vous transportez ce dernier en voiture. Elles doivent donc être retirées du vélo et transportées dans la voiture.

CAUTION



# 3 VUE D'ENSEMBLES DES ÉLÉMENTS

## ÉLECTRIQUES

### 3.1 EXPLICATION

Les vélos électriques Giant sont équipés d'éléments qui fonctionnent de concert pour assurer une assistance électrique homogène et puissante.

#### **ENERGYPAK**

Le pack de batterie au Lithium-Ion intégré de Giant est unique car il présente la plus haute densité d'énergie du marché. Il existe des marques dotées d'une plus grande capacité, mais si nous prenons en compte le poids et la taille, les EnergyPaks Giant produisent les meilleures performances dans des packs intégrés. De plus, l'EnergyPak charge deux fois plus vite que les premiers systèmes de batteries et fournit une très bonne autonomie maximale. Ces batteries sont testées de manière approfondie dans les usines Giant pour garantir leur fiabilité. Les vélos électriques Giant sont équipés d'EnergyPaks de 300, 400 ou 500 Wh.

#### **SYNCDRIVE** De YAMAHA

L'innovation, l'expertise de fabrication et le moteur conçu par Yamaha se sont alliés pour accroître les possibilités de chaque cycliste. Le nouveau moteur SyncDrive fournit une puissance de pédalage homogène réglée spécialement pour rester silencieuse. Le SyncDrive a été largement acclamé pour ses performances et sa fiabilité. Ce petit moteur d'entraînement central délivre un couple maximum très puissant de 80 Nm (Newton mètre) et vous donne la possibilité d'utiliser un double pédalier de manière à choisir la vitesse la plus adaptée et qui nécessite le moins d'effort de la part du cycliste et de la batterie.

#### **RIDECONTROL**

Le centre de commande fixé sur le guidon offre des commandes faciles à utiliser avec un bouton plus ergonomique qui commande l'affichage et les niveaux d'assistance de manière confortable. L'affichage RideControl en occupe la place centrale et est réglable de plusieurs manières. Il fournit au cycliste les informations importantes suivantes :

- Le niveau de la batterie
- Le niveau d'assistance
- Des indications générales comme la vitesse, la distance, etc.

#### **ECO**

Ce niveau d'assistance le plus bas sert à rouler en ville et sur des routes de banlieue, quand une assistance minimale est requise. Le niveau Eco requiert moins de capacité de batterie et vous permet de couvrir de plus grandes distances.

#### **NORMAL**

Ce niveau d'assistance est adapté aux routes vallonnées et de campagne. Il aide le cycliste à parcourir de plus longues distances avec moins d'effort et de fatigue.

#### **POWER**

Le niveau Power vous offre l'assistance la plus puissante pour l'ascension des pentes raides. C'est un choix parfait quand vous affrontez de la montagne et les terrains les plus difficiles.

## 3.2 ENERGYPAK ET CHARGEUR

### 3.2.1 Aperçu

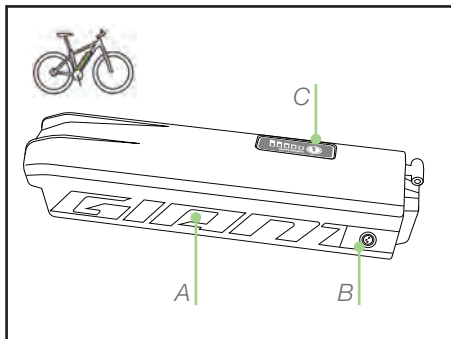

A EnergyPak  
B Prise de charge  
C Bouton de contrôle du niveau de charge

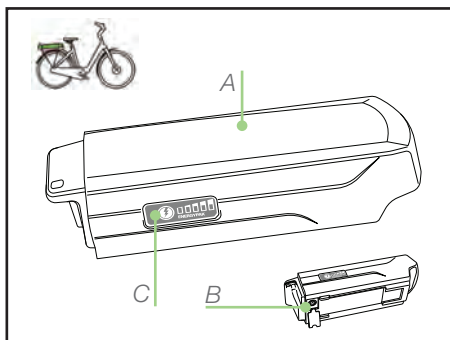

A EnergyPak  
B Prise de charge  
C Bouton de contrôle du niveau de charge

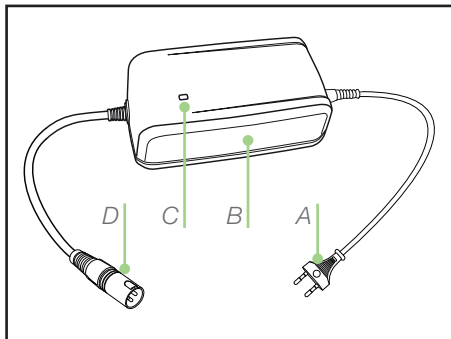

A Prise pour courant alternatif (110~230 V) (connecteur selon les pays)  
B Chargeur  
C Indicateur de charge  
D Prise de charge

### 3.2.2 Généralités



- Arrêtez immédiatement la charge si vous remarquez une odeur bizarre ou de la fumée. Apportez l'EnergyPak à un revendeur Giant agréé pour une réparation ou un remplacement.
- Dans le cas peu probable où la batterie EnergyPak prendrait feu, ne tentez PAS d'éteindre l'incendie avec de l'eau. Utilisez plutôt du sable pour couvrir le feu et contactez les services d'urgence dès que possible.

### 3.2.3 Nouveau EnergyPak

Le nouveau EnergyPak est expédié dans un état « d'hibernation » destiné à le protéger. Cet EnergyPak doit être activé avant de l'utiliser :

- Un EnergyPak « en hibernation » se reconnaît quand on presse le bouton de contrôle de la charge. Le voyant de l'EnergyPak ne réagit pas.
- Branchez un chargeur sous tension sur l'EnergyPak.
- Débranchez le chargeur.
- L'EnergyPak est sorti de son état « d'hibernation ». Une pression sur le bouton de contrôle de la charge entraînera l'allumage du voyant.
- L'EnergyPak est prêt à l'emploi.

Il est impossible de ramener un EnergyPak en état « d'hibernation » une fois qu'il en est sorti. Généralement, c'est le revendeur qui charge l'EnergyPak et qui le sort « d'hibernation ».

### 3.2.4 Charge



- La charge de la batterie de l'EnergyPak doit s'effectuer à température ambiante ( $\pm 20$  °C/68 °F). Une charge réalisée à une température inférieure à 0 °C ou supérieure à 40 °C (32 °F~104 °F) peut conduire être insuffisante et réduire le cycle de vie de la batterie.
- Lors de la charge :
  - Le voyant du chargeur restera en permanence allumé en rouge.
  - Les voyants allumés en permanence en rouge de l'EnergyPak indiquent le niveau de charge.
  - Les voyants clignotants de l'EnergyPak indiquent que la charge est en cours.
- La charge est terminée :
  - Quand le voyant du chargeur s'allume en vert.
  - Tous les voyants de l'EnergyPak sont au rouge puis éteignez.

### EnergyPak intégré à l'extérieur du tube diagonal du vélo

1. Insérez la clé et déverrouillez l'EnergyPak, puis tirez ce dernier vers l'arrière, au niveau supérieur.
2. Enlevez l'EnergyPak.
3. Branchez le chargeur à l'EnergyPak.
4. Branchez le chargeur à une prise de courant alternatif.
5. L'opération de charge peut être interrompue à un moment donné.
6. Débranchez d'abord le chargeur de la prise, puis de l'EnergyPak.

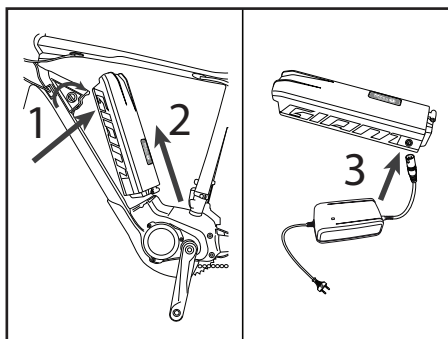

7. Réinstallez l'EnergyPak et vérifiez que les encoches sont alignées correctement à la base.
8. Pressez le haut de l'EnergyPak et vérifiez qu'il est fixé correctement. Vous entendrez un « clic » lors de cette opération.
9. Retirez la clé.
10. Le vélo est prêt à l'emploi.

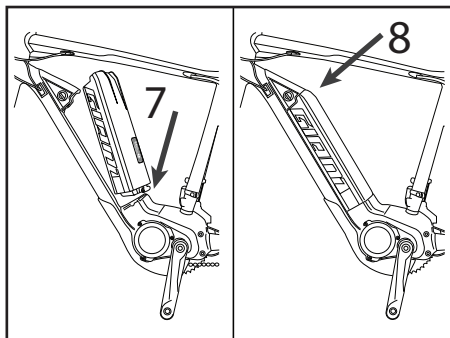

### EnergyPak intégré à l'intérieur du tube diagonal du vélo

1. Branchez le chargeur à l'EnergyPak.
2. Branchez le chargeur à une prise de courant alternatif.
3. L'opération de charge peut être interrompue à un moment donné.
4. Débranchez d'abord le chargeur de la prise, puis de l'EnergyPak.
5. Le vélo est prêt à l'emploi.

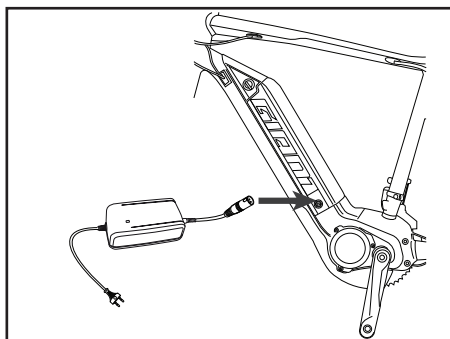

### EnergyPak situé à l'arrière du vélo

1. Insérez la clé et déverrouillez l'EnergyPak. Tenez la poignée et tirez l'EnergyPak vers l'arrière.
2. Faites glisser l'EnergyPak pour le sortir.
3. Branchez le chargeur à l'EnergyPak.
4. Branchez le chargeur à une prise de courant alternatif.
5. L'opération de charge peut être interrompue à un moment donné.
6. Débranchez d'abord le chargeur de la prise, puis de l'EnergyPak.
7. Réinstallez l'EnergyPak et vérifiez que les encoches sont alignées correctement à la base.
8. Pressez l'EnergyPak vers l'avant et vérifiez qu'il est fixé correctement. Vous entendrez un « clic ».
9. Retirez la clé.
10. Le vélo est prêt à l'emploi.

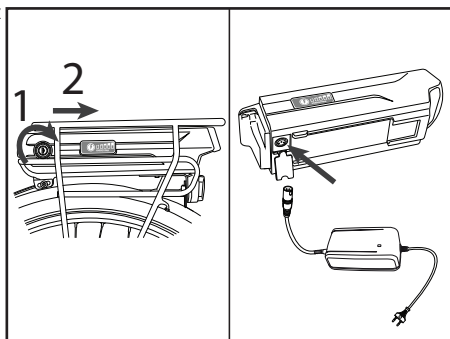



### 3.2.5 Utilisation

S'il ne reste que 3 % d'énergie dans l'EnergyPak, le niveau d'assistance passera automatique à Eco afin d'économiser l'énergie.

S'il ne reste que 1 % d'énergie dans l'EnergyPak, l'assistance s'arrêtera automatiquement. La barre d'indication de la puissance d'assistance clignotera 3 fois. Les lumières pourront encore restées allumées durant 2 heures.

Il est possible de vérifier le niveau d'énergie de l'EnergyPak en pressant le bouton de contrôle de la charge. Déchargez complètement l'EnergyPak en roulant après 15 charges normales ou au moins tous les trois mois, avant de le recharger. Cela augmentera la durée de vie de l'EnergyPak.

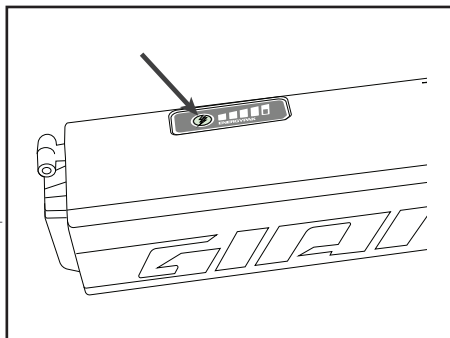

#### Tableau de charge (200V-240V)

	Durée de charge en heures		
	300 Wh, 8,8 Ah	400 Wh, 11,3 Ah	500 Wh, 13,8 Ah
80 % de charge	1 heure 45	2 heures	2 heures 45
100% de charge	3 heures 30	4 heures 30	5 heures

#### Tableau de charge (110V)

	Durée de charge en heures		
	300 Wh, 8,8 Ah	400 Wh, 11,3 Ah	500 Wh, 13,8 Ah
80 % de charge	2 heures 20	3 heures	3 heures 40
100% de charge	4 heures 40	6 heures	7 heures 20

### 3.2.6 Rangement

Si le vélo doit rester inutilisé pour une longue période (un mois ou plus), il convient de ranger l'EnergyPak de la façon suivante :

- À 60 % de sa capacité (3 voyants allumés sur 5).
- Séparément du vélo.
- À des températures comprises entre 0 et 40 °C.
- En vérifiant chaque mois s'il reste au moins un voyant en clignotement. Procédez à la charge lorsque cela est nécessaire.

Effectuez une charge de l'EnergyPak au moins une fois tous les 3 mois. Le non-respect de cette instruction peut annuler la garantie de l'EnergyPak.

### 3.3 SYNCDRIVE

Le moteur SyncDrive assure l'assistance au pédalage de votre vélo électrique.

Il traite des informations provenant de capteurs internes et du capteur de vitesse pour offrir un pédalage homogène et naturel.

#### SyncDrive Central

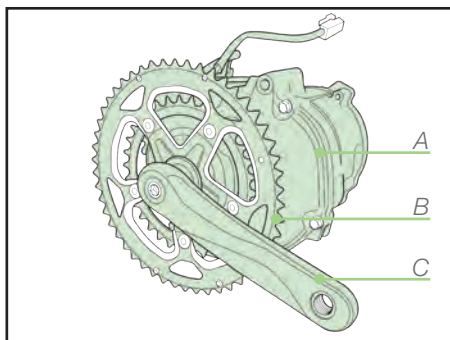

- A Moteur
- B Plateau de pédalier
- C Manivelle

### 3.4 RIDECONTROL

#### 3.4.1 Aperçu

##### Télécommande

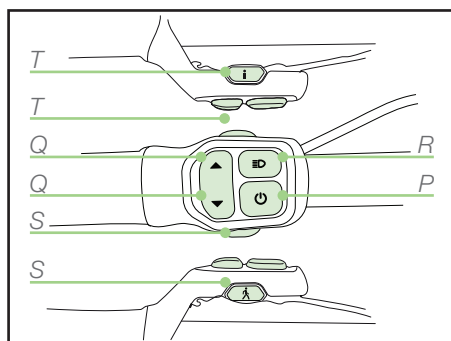

- P Marche/Arrêt
- Q Niveau d'assistance (plus/moins)
- R Éclairage
- S Assistance à la marche
- T Indication générale

## EVO-display

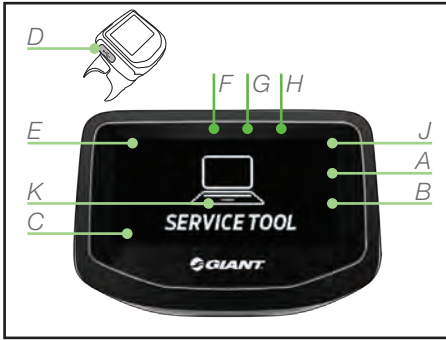

- A Vitesse
- B Unités (km/h ou mph)
- C Paramètres des indications :  
Durée du parcours, distance, vitesse moyenne, vitesse record, odomètre (distance totale), autonomie restante, cadence
- D Prise de charge externe (Micro USB)
- E Indication de l'assistance électrique
- F Connexion Bluetooth
- G Indicateur d'éclairage
- H Indicateur de charge de l'EnergyPak (barres)
- J Indicateur de charge de l'EnergyPak (%)
- K Indicateur d'entretien

## Charge-display

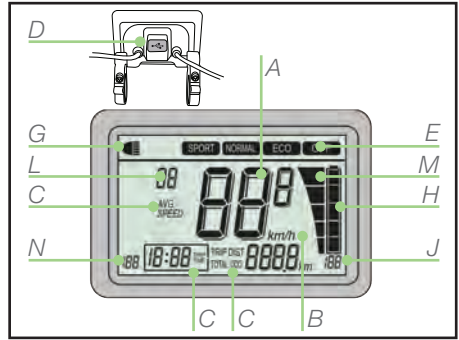

- A Vitesse
- B Unités (km/h ou mph)
- C Paramètres des indications :  
Durée du parcours, distance, vitesse moyenne, vitesse record, odomètre (distance totale)
- D Prise de charge externe (Micro USB)
- E Indication de l'assistance électrique
- G Indicateur d'éclairage
- H Indicateur de charge de l'EnergyPak (barres)
- J Indicateur de charge de l'EnergyPak (%)
- L Indicateur du mode d'erreur
- M Affichage de la puissance
- N Autonomie restante

## 3.4.2 Paramètres

### Marché :

Pressez le bouton ON/OFF (P) pour activer le système.

### Arrêt :

Pressez le bouton ON/OFF (P) durant au moins trois secondes et relâchez-le pour désactiver le système.

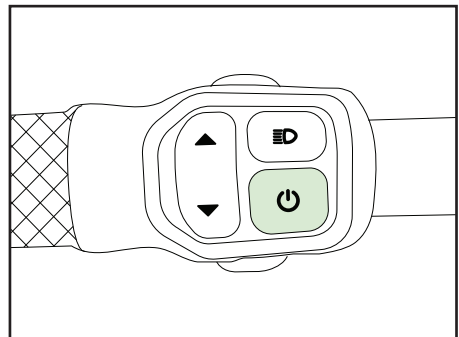

### Assistance électrique :

Pressez le bouton de niveau de l'assistance électrique (Q) vers le haut ou le bas pour choisir le niveau approprié d'assistance électrique (E).

- POWER / SPORT : Assistance électrique la plus élevée. Propose la plus petite autonomie.
- NORMAL : Assistance électrique normale.
- ECO : Assistance électrique faible. Propose la plus grande autonomie. C'est la position par défaut quand vous allumez le vélo.
- OFF : Pour faire du vélo sans assistance électrique, mais avec les fonctions d'éclairage et d'ordinateur.

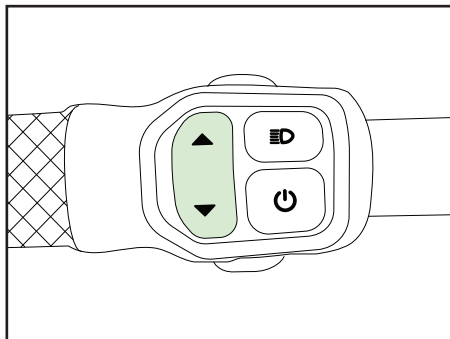

### Marche aider:

Marchez d'assistance est utilisée pour vous aider lors de la marche avec la moto. Il fonctionne jusqu'à une vitesse de 6 km / h / 4 mph. Marche aider est à son plus puissant dans le rapport le plus bas, ce qui signifie la roue de la chaîne la plus petite à l'avant et le plus grand pignon à l'arrière.

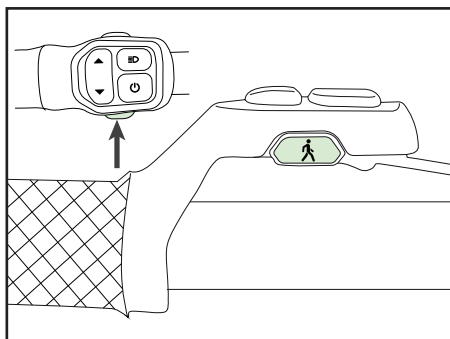

### Éclairage

Pressez le bouton d'éclairage (R) pour allumer ou éteindre l'éclairage. L'EnergyPak alimente l'éclairage en énergie.

L'éclairage reste toujours allumé quand le vélo est à l'arrêt.

- Pour l'écran **EVO** :

- Quand le vélo est allumé, l'éclairage s'allume également. Le rétroéclairage est aussi activé.
- Pressez le bouton d'éclairage pour régler l'intensité du rétroéclairage. L'éclairage est toujours allumé.
- Pressez de nouveau le bouton d'éclairage pour éteindre l'éclairage et régler l'intensité du rétroéclairage.
- Sur les modèles S-pedalecs (vélos électriques à grande vitesse), ce bouton permet de sélectionner le feu de route ou le feu de croisement.

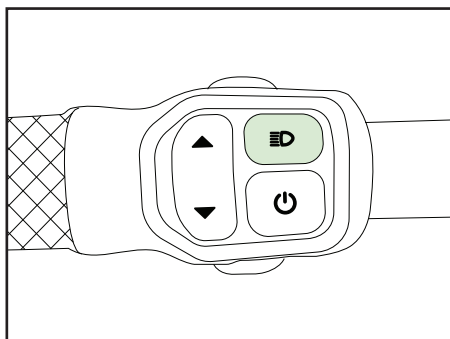

- Pour l'écran **CHARGE** :

- Quand le vélo est allumé, l'écran affiche ses paramètres initiaux sans rétroéclairage.
- Quand on allume l'éclairage sur un vélo équipé d'un écran **CHARGE**, l'intensité des diodes se réduit pour une meilleure visibilité dans l'obscurité.

### Indication générale

Pressez le bouton d'indication générale (T) pour faire défiler les indications suivantes.

- Pour l'écran **EVO** :

- Durée du parcours, distance, vitesse moyenne, vitesse record, odomètre (distance totale), autonomie restante, cadence.

L'écran affiche les indications qui s'affichaient quand il a été éteint.

Dans le cas où le niveau d'assistance était réglé sur 'OFF', l'autonomie restante affichera « 999 ».

- Pour l'écran **CHARGE** :

- Vitesse<-> vitesse moyenne
- Distance du parcours / odomètre (distance totale)

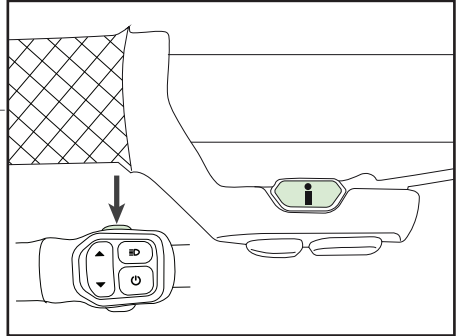

### 3.4.3 Réinitialisation des paramètres

Pressez simultanément les deux boutons « plus » et « moins » (Q) de l'assistance électrique pendant TROIS secondes pour remettre à zéro la distance du parcours, la durée du parcours et la vitesse moyenne. Cette réinitialisation est possible uniquement si l'un de ces paramètres est affiché à l'écran.

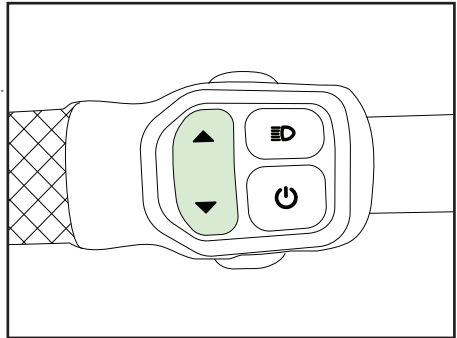

### 3.4.4 Sélection (Km/h<->Mph)

Pressez le bouton de paramétrage (T) pendant 5 secondes pour sélectionner l'indication km/h ou mph. Sur les écrans EVO, ces indications s'affichent en kilomètres et en miles.

L'écran Charge affiche uniquement les « km/h » et les « km ». Il n'affiche pas d'indications en miles et en « mph ».

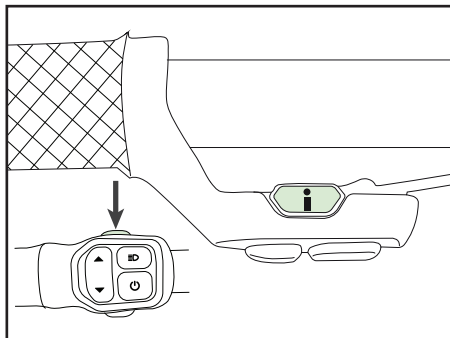

### 3.4.5 Réglage du positionnement

- Pour l'écran **EVO** :

Desserrez les écrous (D) en diagonale.

Réglez l'angle du boîtier en aluminium.

Serrez les écrous en sens horaire et en diagonale. Ne les serrez pas trop.

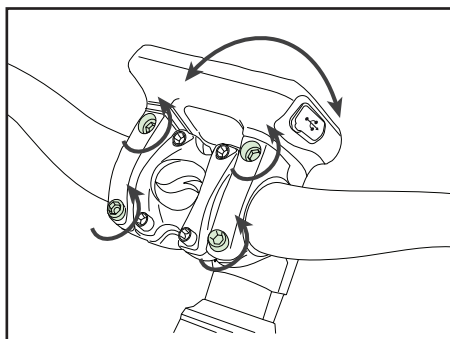

- Pour l'écran **CHARGE** :

Desserrez les écrous (D). Réglez l'angle de la fixation de l'écran.

Serrez les écrous. Ne les serrez pas trop. Laissez un peu de jeu de rotation à l'écran, ce qui évitera des dommages importants en cas de choc.

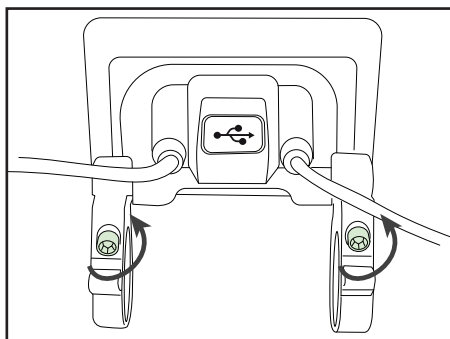

- Pour la **télécommande** :  
Dévissez l'écrou de fixation de quelques tours en sens horaire.  
Réglez l'angle de la télécommande.  
Serrez l'écrou.

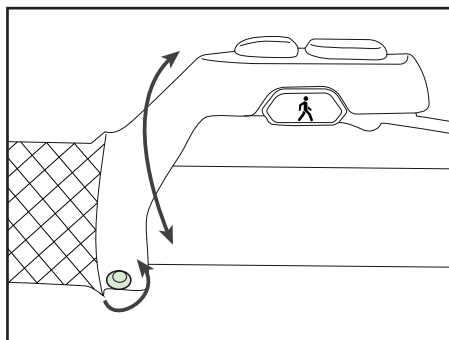

## 4 UTILISATION DU VÉLO

### 4.1 MAINTENANCE

Les vélos électriques Hybrid Giant sont équipés de capots en plastique pour protéger les éléments électriques. Il est donc interdit d'utiliser de l'eau en excès pour nettoyer ces éléments en plastique. Utilisez un chiffon humidifié avec une solution neutre pour retirer les salissures déposées sur ces pièces. Ensuite, essuyez-les avec un chiffon doux et propre.

#### CAUTION

N'utilisez pas de jet d'eau, sous pression ou non, pour le nettoyage. Il ferait rentrer de l'eau dans les éléments électriques, ce qui entraînerait des dysfonctionnements.

#### CAUTION

Ne lavez les pièces en plastiques avec de l'eau en excès. Si de l'eau pénètre dans les éléments électriques internes, l'isolation risque de se corroder, ce qui peut provoquer des fuites de courant ou d'autres problèmes.



N'utilisez pas de détergent pour laver les pièces en plastiques. Les solutions non neutres peuvent provoquer des décolorations, des déformations, des rayures, etc.

### Évitez de laisser votre vélo à l'extérieur.

Lorsque vous ne l'utilisez pas, rangez votre vélo à l'abri de la neige, de la pluie, du soleil, etc. La pluie et la neige peuvent corroder votre équipement. Les rayons UV du soleil peuvent décolorer la peinture du vélo ou faire craqueler les pièces en caoutchouc ou en plastique.

### 4.2 AUTONOMIE

L'autonomie de la charge dépend fortement de plusieurs facteurs, incluant notamment (mais sans s'y limiter) :

- Les conditions météorologiques, comme la température ambiante et le vent ;
- Les conditions du parcours, telles que les dénivelés et le revêtement routier ;
- L'état du vélo, incluant la pression des pneus et le niveau de maintenance ;
- L'utilisation du vélo, avec des accélérations et des changements de vitesse ;
- Le poids du cycliste et des bagages ;
- Les cycles de charge et de décharge.

## 4.3 RECOMMANDATIONS POUR LES CHANGEMENTS DE VITESSE

Pour une plus grande autonomie, Giant vous recommande de changer de pignon en fonction de votre vitesse. Pour une randonnée lente et les mises en route, un grand pignon est préférable. Plus vous roulez vite, plus vous devez choisir un petit pignon. Pour une assistance homogène et une autonomie optimale, il est recommandé de réduire la pression sur les pédales lors du changement de vitesse.

- Vitesse élevée, petit pignon.
- Vitesse lente, grand pignon.
- Réduire la pression lors du changement de vitesse.

## 4.4 CLÉS

Le vélo est livré en standard avec deux clés servant à verrouiller la batterie. Certains sont aussi livrés avec un cadenas. Sur ces vélos, les clés verrouillent les deux serrures. Un serrurier professionnel pourra dupliquer vos clés. Pour les vélos sans verrouillage à clé, la charge sur le vélo peut entraîner un blocage du verrou de la batterie durant un long moment. La clé est cependant utile pour la maintenance et la réparation. Pensez-y au moment de ranger vos clés.

- Conservez vos clés non utilisées à un endroit sûr en cas de réparation et d'urgence.
- Veillez à toujours avoir au moins une clé de secours.
- Apportez toujours vos clés au revendeur quand vous lui portez le vélo à des fins de maintenance ou de réparation.



# 5 DÉPANNAGE

## 5.1 INDICATION DES ERREURS

Une notification d'erreur s'affichera à l'écran si le système détecte un problème. Dans la plupart des cas, il n'y a pas lieu de s'inquiéter dans l'immédiat. Néanmoins, nous vous recommandons d'apporter votre vélo chez votre revendeur Giant pour un contrôle. Une visite chez votre revendeur Giant est de toute façon nécessaire pour effacer tous les codes d'erreur.

## 5.2 ÉCRAN EVO

En cas d'erreur du système, l'écran EVO peut afficher plusieurs messages d'erreur dans l'ordre suivant :

1. « system message » pendant 2 secondes.
2. Une de ces causes principales :
  - « SyncDrive error »
  - « RideControl error »
  - « Bluetooth error »
  - « EnergyPak error »
  - « Speed sensor error »
3. Dans le cas « SyncDrive error » uniquement, « no power support » s'affichera à l'écran et l'assistance électrique s'arrêtera. Si l'EnergyPak est déchargé, l'assistance électrique s'arrêtera également.
4. « Your E-bike needs servicing »
5. Le pictogramme d'indication d'entretien s'affiche sur l'écran normal jusqu'à ce que vous alliez chez le revendeur pour l'entretien.





## 5.3 ÉCRAN CHARGE

En cas d'erreur, l'indicateur de charge de l'EnergyPak (%), l'indicateur de charge de l'EnergyPak (barres) (H) et l'indicateur de code d'erreur clignoteront 3 fois. La cause de l'erreur sera affichée avec l'indicateur de code d'erreur (L).

Si le code d'erreur « A1 » s'affiche ou si l'EnergyPak est déchargé, l'assistance électrique s'arrêtera. L'assistance électrique se poursuivra avec tous les autres codes d'erreur.

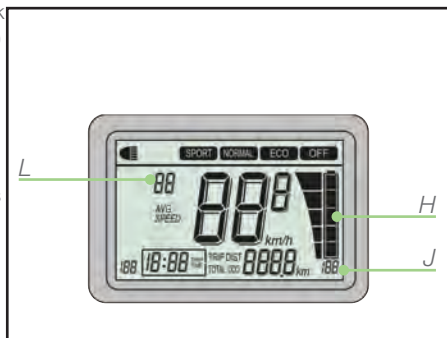

# 6 FOIRE AUX QUESTIONS

## 6.1 RIDECONTROL - ÉCRAN

Mon écran Charge peut tourner autour du guidon. Giant aurait dû le serrer davantage.

- L'écran Charge ne peut pas être trop serré. Il doit pouvoir se déplacer légèrement en cas de contact trop brusque.

Puis-je remplacer mon écran Charge avec un écran EVO ?

- Les équipements Giant sont presque tous interchangeables. Il est ainsi possible de remplacer un écran Display par une version EVO.

J'ai un code d'erreur à l'écran. Que dois-je faire maintenant ?

- Le code d'erreur indique qu'une irrégularité s'est produite. Il est préférable de contacter votre revendeur rapidement. Vous ne risquez toutefois pas d'endommager votre vélo si vous continuez de l'utiliser.

Un code d'erreur s'est affiché à l'écran, mais il n'y est plus. Que dois-je faire ?

- Une erreur s'est produite. Mais elle n'est pas persistante. Vous n'avez pas besoin de contacter votre revendeur immédiatement et celui-ci pourra vérifier cette erreur lors de la prochaine visite pour l'entretien de routine.

## 6.2 ENERGYPAK

Comment puis-je connaître le temps de charge de mon EnergyPak s'il n'est pas branché au vélo ?

- En pressant le bouton situé sur l'EnergyPak, les voyants qui s'allument indiquent la charge restante.

Puis-je utiliser l'EnergyPak d'un autre vélo électrique Giant ?

- Oui, les EnergyPaks Giant sont interchangeables.

Il existe des EnergyPaks de 300, 400 et 500 Wh. Pourquoi leurs boîtiers n'ont-ils pas des tailles en conséquence ?

- Pour produire différentes capacités, Giant utilise des cellules de densités différentes. De cette manière, le boîtier reste le même et s'adapte sur une grande gamme de vélos.

Puis-je équiper mon vélo d'un EnergyPak Giant de plus grande capacité par la suite ?

- Oui, les EnergyPaks Giant sont interchangeables.

Comment se fait-il que le temps de charge ne soit pas proportionnel à la capacité restante ?

- La charge de l'EnergyPak ne s'effectue pas selon une progression continue. La fin de charge prend notamment beaucoup de temps.

Faut-il toujours décharger complètement mon EnergyPak avant de le recharger ?

- Vous ne devez pas le décharger complètement à chaque fois. Une décharge complète tous les 3 mois est préférable pour maintenir la durée de vie optimale de l'EnergyPak.

Que se passe-t-il si mon EnergyPak se décharge totalement sur le trajet ?

- Vous vous en doutez, l'assistance électrique va s'arrêter. À 3 %, l'assistance se réduit pour améliorer l'autonomie. À 1 %, l'assistance s'arrêtera complètement. L'éclairage continuera de fonctionner pendant 2 ou 3 heures. Votre vélo roulera sans assistance.

## 6.3 MOTEUR SYNCDRIVE

Quand je tourne les pédales, je n'ai presque pas d'assistance. Comment cela se fait-il ?

- Le moteur central SyncDrive de Giant est équipé d'un capteur de couple. Il offre une assistance qui dépend de la force mise en œuvre. Les systèmes plus simples utilisent uniquement des capteurs de rotation.

Je sens un jeu latéral sur les manivelles. Est-ce normal ?

- Oui, c'est normal. Le moteur SyncDrive Giant de Yamaha a été fabriqué avec un jeu latéral dans l'axe du jeu de pédalier d'un maximum de 1 millimètre. Cela a été prévu pour une meilleure durabilité dans toutes les conditions.

Pourquoi les moteurs de la concurrence font-ils un son différent ?

- Giant utilise des composants internes différents de ceux des concurrents. Par conséquent, nos vélos offrent une cadence légèrement plus élevée et une meilleure valeur de couple.

## 6.4 DIVERS

À quoi sert le code QR figurant sur mon vélo ?

- Ce code QR sert à enregistrer votre vélo sur un site de lutte contre le vol.

Quel est le meilleur moyen de nettoyer mon vélo ?

- Il est préférable de nettoyer les éléments électriques avec un chiffon sec. Le reste du vélo peut être nettoyé comme tous les autres vélos.

Puis-je monter un système d'éclairage filaire sur mon vélo ?

- Oui, du câblage et des boutons ont été préparés pour cela. Soyez sûrs d'utiliser un type correct d'éclairage (à 6 V, par exemple).

Mon ami utilise le même vélo que moi, mais mon autonomie est beaucoup plus importante. Comment cela se fait-il ?

- L'autonomie dépend de nombreux facteurs (pression des pneus, puissance personnelle, vitesse). Un seul d'entre eux peut faire la différence.

# 7 INFORMATIONS JURIDIQUES

## 7.1 GARANTIE

Giant offre à l'acheteur initial une garantie couvrant les pièces et la main-d'œuvre uniquement pour les défauts touchant le cadre, la fourche et les pièces originales de chaque vélo neuf de la marque Giant, pour les durées suivantes :

Garantie de deux ans sur les éléments électriques comme :

- L'écran et les boutons RideControl
- Le moteur SyncDrive
- La batterie EnergyPak ;
  - pour 60 % de sa capacité nominale originale avec un maximum de 600 charges.
- Le câblage.

Pour tous les autres éléments et composants, nous nous référons au manuel utilisateur général Giant fourni avec ce vélo électrique. Le présent manuel utilisateur fait référence dans tous les cas problématiques. Le texte suivant et celui de la section 7.2 sont juste donnés à titre indicatif.

### ASSEMBLAGE REQUIS LORS DE L'ACHAT.

Cette garantie s'applique uniquement aux vélos et aux cadres achetés neufs auprès d'un revendeur Giant agréé et assemblés par celui-ci au moment de l'achat.

### RECOURS LIMITÉ

Sauf disposition contraire, le seul recours en vertu de la garantie ci-dessus, ou de toute garantie implicite, se limite au remplacement des pièces défectueuses par des pièces de valeur égale ou supérieure, à la seule discrétion de Giant. La présente garantie s'applique à partir de la date d'achat, uniquement au profit du propriétaire d'origine, et n'est pas transférable. Giant décline toute responsabilité relative à des dommages directs, indirects ou consécutifs, y compris, sans s'y limiter, les dommages pour des blessures, des dégâts matériels et des pertes économiques, que cette responsabilité soit fondée sur le contrat, la garantie, la négligence, la responsabilité du produit, ou sur tout autre motif.

Giant n'offre aucune autre garantie, expresse ou implicite. Toutes les garanties implicites, y compris les garanties de qualité marchande et d'adéquation à un usage particulier sont limitées en durée aux garanties mentionnées expressément ci-dessus.

Tout recours à cette garantie doit passer par un revendeur ou un distributeur Giant agréé. Le ticket de caisse ou un autre justificatif de la date d'achat est nécessaire avant de traiter une demande de garantie. Les recours en garantie effectués à l'extérieur du pays d'achat peuvent être soumis à des frais et restrictions supplémentaires. La durée et les détails de la garantie peuvent varier en fonction du type de cadre et/ou du pays. Cette garantie vous donne des droits légaux spécifiques, et vous pouvez également en avoir d'autres droits selon les pays. Cette garantie ne porte pas atteinte à vos droits statutaires.

## 7.2 EXCLUSIONS DE GARANTIE

Usure normale des pièces telles que les pneus, les chaînes, les freins, les câbles et les pignons dans des situations sans défaut d'assemblage ou matériel.

- Vélos entretenus par d'autres ateliers que ceux d'un revendeur Giant agréé.
- Modifications de l'état d'origine.
- Utilisation du vélo pour des activités anormales, des compétitions, à des usages commerciaux ou à des fins autres que celles pour lesquelles le vélo a été conçu.
- Dommages causés par le non-respect du manuel utilisateur.
- Dommages causés à la peinture et aux décors en participant à des compétitions, en réalisant des sauts, des descentes, ou en s'entraînant à ces activités, ou suite à l'exposition du vélo à des conditions sévères, climatiques ou autres.
- Coûts de main-d'œuvre pour le remplacement ou le changement de pièces.

À l'exception des dispositions prévues par la présente garantie et sous réserve de toutes les garanties supplémentaires, Giant, ses employés et ses agents déclinent toute responsabilité concernant toute perte ou tout dommage (y compris la perte ou les dommages accessoires et indirects causés par la négligence ou par un défaut) liés à un vélo Giant.

## 7.3 CONFORMITÉ

**CE** Les vélos à puissance hybride avec une assistance électrique maximale fournissant une vitesse de 45 km/h satisfont aux exigences de la directive européenne 168/2013/CE relative aux véhicules de la catégorie L1e-B.

Les vélos à puissance hybride avec une assistance électrique maximale fournissant une vitesse de 25 km/h satisfont aux exigences de la directive européenne Machines 2006/42/CE.

Ces vélos satisfont aussi aux normes suivantes non harmonisées :

- Vélos standard : ISO 4210-2
- Vélos électriques : EN 15194

Vous trouverez la déclaration de conformité de votre vélo électrique Giant spécifique inséré dans le présent manuel utilisateur.

### Avis de non-responsabilité

Nous vous conseillons vivement de ne pas retirer ou remplacer un équipement d'origine ou de modifier votre vélo d'une façon qui peut changer sa conception et/ou son fonctionnement. Les modifications de cette nature peuvent nuire gravement à la maniabilité, à la stabilité et à d'autres caractéristiques de votre vélo, en le rendant dangereux à conduire. Le retrait ou la modification de pièces, ainsi que l'utilisation d'équipements non originaux peuvent aussi annuler la conformité de votre vélo avec les lois et réglementations en vigueur. Pour garantir la sécurité, la qualité et la fiabilité de votre vélo, utilisez uniquement des pièces d'origine ou agréées par votre revendeur Giant pour les réparations et les remplacements.

# 1. CONTENUTO

<b>1. GENERALITÀ</b>	<b>1</b>
1.1 Benvenuti	1
1.2 Uso del manuale	1
1.3 Assistenza e supporto tecnico	1
<b>2 SICUREZZA</b>	<b>2</b>
2.1 Batteria e caricabatteria EnergyPak	2
2.2 Portabagagli	2
2.3 Utilizzo della bici	2
2.4 Trasporto	2
<b>3 PANORAMICA DELLE E-PART</b>	<b>3</b>
3.1 Spiegazione	3
3.2 EnergyPak e caricabatteria	4
3.2.1 <i>Panoramica</i>	4
3.2.2 <i>Note generali</i>	4
3.2.3 <i>Nuova EnergyPak</i>	5
3.2.4 <i>Carica</i>	5
3.2.5 <i>Utilizzo</i>	7
3.2.6 <i>Conservazione</i>	7
3.3 SyncDrive	8
3.4 RideControl	8
3.4.1 <i>Panoramica</i>	8
3.4.2 <i>Impostazioni</i>	9
3.4.3 <i>Reset impostazioni</i>	11
3.4.4 <i>Scambio (Km/h&lt;-&gt;Mph)</i>	12
3.4.5 <i>Regolazione della posizione</i>	12
<b>4 UTILIZZO DELLA BICI</b>	<b>13</b>
4.1 Manutenzione	13
4.2 Percorso	13
4.3 Consigli di cambiata	14
4.4 Chiavi	14
<b>5 RICERCA GUASTI</b>	<b>14</b>
5.1 Indicazione degli errori	14
5.2 Display EVO	14
5.3 Display di carica	15
<b>6 DOMANDE FREQUENTI</b>	<b>15</b>
6.1 Controllo andatura - display	15
6.2 EnergyPak	15
6.3 Motore SyncDrive	16
6.4 Varie	16
<b>7 DOCUMENTAZIONE LEGALE</b>	<b>17</b>
7.1 Garanzia	17
7.2 Esclusioni	18
7.3 Conformità	18

# 1. GENERALITÀ

## 1.1 BENVENUTI

Benvenuti e congratulazioni per aver acquistato una nuova Giant E-bike, ora la gioia della pedalata è a pochi minuti di distanza.

### In sella alla vita, in sella a Giant

Nulla ci rende più felici che vedere persone in giro in bicicletta. Dal 1972 Giant produce biciclette di qualità per ogni tipo di terreno e per ogni ciclista. I prodotti Giant hanno consentito a milioni di ciclisti come voi di vivere più felicemente e in modo più sano, grazie alla gioia, all'allenamento e alla grande euforia generati dallo stare in sella. Ed è questo impegno a condividere la gioia dell'andare in bici che ci ispira ad offrire continuamente le bici più innovative del mondo.

## 1.2 USO DEL MANUALE

Leggere attentamente questo manuale prima di salire sulla nuova Giant E-bike. Le istruzioni di sicurezza sono molto importanti e non vanno trascurate. Leggendo, acquisirete una migliore comprensione del funzionamento generale delle varie parti della bici. Verrà fornita risposta anche ad alcune domande frequenti. Ovviamente questo manuale comprende anche la documentazione legale necessaria. Quindi vi invitiamo a leggere questo manuale prima di salire in sella.

## 1.3 ASSISTENZA E SUPPORTO TECNICO



Questo manuale non è destinato a essere un'ampia guida di riferimento su assistenza, manutenzione e/o riparazione. Consultate il vostro distributore per supporto tecnico e assistenza. Ulteriori informazioni sui nostri prodotti e l'elenco dei distributori sono contenuti nel nostro sito web globale ([www.giant-bicycles.com/](http://www.giant-bicycles.com/)).



## 2 SICUREZZA

### 2.1 BATTERIA E CARICABATTERIA ENERGYPAK



- Tenere lontani la batteria e il caricabatteria EnergyPak da acqua e fiamme libere.
- Non usare la batteria e il caricabatteria per altri scopi.
- Non collegare fra loro i terminali positivo e negativo;
- Tenere la batteria lontana da bambini e animali.
- Non sottoporre la batteria e il caricabatteria a urti (es. facendoli cadere).
- Non coprire la batteria e il caricabatteria né porre oggetti su di essi.
- Interrompere immediatamente la ricarica se si notano odori strani o fumi.
- Nell'improbabile eventualità che la batteria prenda fuoco, NON cercare di estinguere il fuoco con l'acqua. Usare invece la sabbia e chiamare i soccorsi immediatamente.

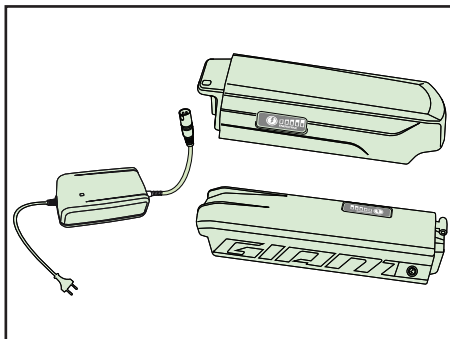

Evitare il contatto con la batteria e il caricabatteria durante le operazioni di carica. Il caricabatteria si scalda molto.

Leggere e considerare le informazioni aggiuntive presenti sul retro della batteria.

### 2.2 PORTABAGAGLI

Alcuni tipi di bicicletta presentano il porta-batteria e il portabagagli combinati insieme. Verificare che il bagaglio sia fissato saldamente per evitare danni alla batteria e/o al suo supporto.

Carico massimo posteriore compresa EnergyPak: 22 kG.

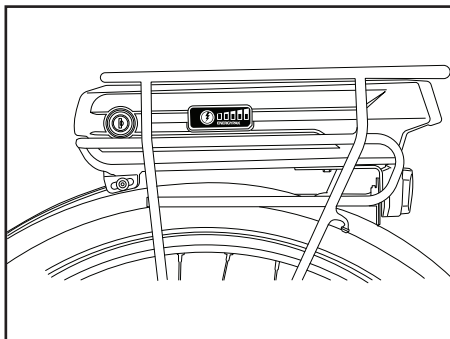

### 2.3 UTILIZZO DELLA BICI

Prima di usare l'E-bike su strada, provarla in un'area sicura per acquisire familiarità con l'uso di una bicicletta a pedalata assistita. Provare tutte le impostazioni della bici e acquisire familiarità con i risultati.

### 2.4 TRASPORTO

Non è previsto che le batterie siano sulla bicicletta durante il suo trasporto in auto. È necessario rimuovere le batterie dalla bici e trasportarle all'interno dell'auto.

CAUTION



## 3 PANORAMICA DELLE E-PART

### 3.1 SPIEGAZIONE

Le E-bike Giant sono dotate di parti che operano congiuntamente per rendere l'E-bike potente e naturale.

#### **ENERGYPAK**

Le batterie agli ioni di litio integrate di Giant sono esclusive in quanto dotate della più elevata densità di energia del mercato. Vi sono marchi con maggiore capacità, ma se consideriamo il peso e la dimensione, l'EnergyPak produce le migliori prestazioni in un gruppo integrato. Oltre a ciò, questa EnergyPak si ricarica a velocità doppia se confrontata con sistemi di batteria precedenti, fornendo una gamma massima superba. Le batterie sono accuratamente collaudate negli stabilimenti Giant per garantire affidabilità. Le E-bike Giant sono provviste di EnergyPak da 300 Wh, 400 Wh o 500 Wh.

#### **SYNCDRIVE** Powered by YAMAHA

Innovazione, esperienza di produzione e motorizzazione Yamaha, combinati insieme, contribuiscono a potenziare le capacità di ogni ciclista. Il nuovo motore SyncDrive fornisce una potenza morbida alla pedalata, ed è silenzioso per un funzionamento non rumoroso. Il motore SyncDrive è ampiamente riconosciuto per le sue prestazioni ed affidabilità. Il piccolo motore mid-drive eroga una potente coppia massima di 80 Nm (Newton metri) e fornisce la possibilità di usare una doppia guarnitura dell'ingranaggio per scegliere una marcia più comoda, che richieda meno energia del ciclista e della batteria.

#### **RIDECONTROL**

Il centro di comando montato sul manubrio fornisce dei controlli facili da usare con un pulsante più ergonomico che controlla i livelli di visualizzazione e supporto con la massima comodità. Il display RideControl è in posizione centrale ed è regolabile in più posizioni. Fornisce al ciclista le seguenti informazioni importanti:

- Indicatore livello batteria
- Indicatore livello di supporto
- Indicatori generali quali velocità, distanza ecc.

#### **ECO**

Il livello di assistenza alla minor potenza può essere utilizzato per circolare in aree urbane e suburbane quando l'assistenza richiesta è minima. Il livello Eco richiede minor capacità della batteria e vi aiuta a coprire distanze maggiori.

#### **NORMALE**

Questo livello di supporto va bene per le colline e le strade di campagna. Aiuta i ciclisti a coprire distanze maggiori con meno sforzo e fatica.

#### **POWER**

Il livello Power fornisce la massima assistenza per salire su colline ripide. È la scelta perfetta quando si affrontano le montagne e i terreni più difficili.



## 3.2 ENERGYPAK E CARICABATTERIA

### 3.2.1 Panoramica

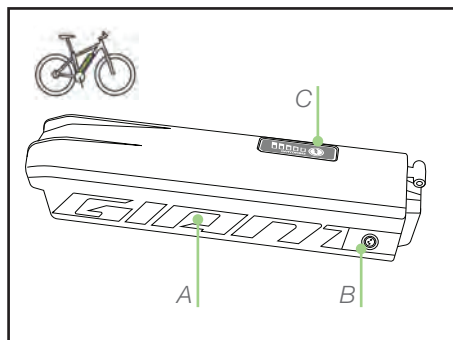

A EnergyPak  
B Presa di carica  
C Controllo livello energia (pulsante)

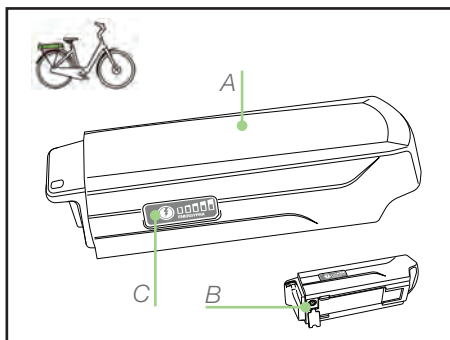

A EnergyPak  
B Presa di carica  
C Controllo livello energia (pulsante)

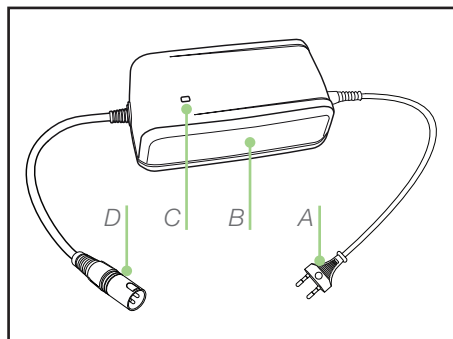

A Presa in CA (110~230 V) (il connettore può variare)  
B Caricabatteria  
C Indicatore di carica  
D Presa di carica

### 3.2.2 Note generali



- Interrompere immediatamente la ricarica se si notano odori strani o fumi. Portare l'EnergyPak a un distributore autorizzato Giant per assistenza o sostituzione.
- Nell'improbabile eventualità che la batteria EnergyPak prenda fuoco, NON cercare di estinguere il fuoco con l'acqua. Usare invece la sabbia per coprire il fuoco e chiamare i soccorsi il prima possibile.

### 3.2.3 Nuova EnergyPak

Una nuova EnergyPak viene fornita in uno stato protettivo di "ibernazione". Tale EnergyPak deve essere attivata prima di poter essere usata;

- Il fatto che una EnergyPak sia in ibernazione può essere riconosciuto dalla pressione del pulsante di controllo del livello di energia. I LED dell'EnergyPak non reagiranno.
- Collegare un caricabatterie attivo all'EnergyPak.
- Scollegare il caricabatterie dall'EnergyPak.
- Ora l'EnergyPak è uscita dall'ibernazione. La pressione del pulsante di controllo del livello di energia genererà l'accensione dei LED.
- Ora l'EnergyPak è pronta all'uso.

Una volta uscita dall'ibernazione, una batteria EnergyPak non può ritornarvi.

Normalmente il distributore carica l'EnergyPak, annullandone lo stato di ibernazione.

### 3.2.4 Carica



- La ricarica della batteria EnergyPak deve avere luogo a temperatura ambiente ( $\pm 20$  °C/68 °F). Una ricarica sotto i 0 °C o sopra i 40 °C (32 °F~104 °F) può causare una carica insufficiente ed essere dannosa per il ciclo di vita della batteria.
- Durante la carica:
  - Il LED del caricabatteria sarà rosso fisso.
  - I LED dell'EnergyPak accesi continuamente in rosso mostrano il livello di carica.
  - I LED dell'EnergyPak che lampeggiano mostrano che la carica è in corso.
- La carica è completa:
  - Quando i LED del caricabatteria diventano verdi.
  - Tutti i LED dell'EnergyPak sono rossi e poi spengono.

### EnergyPak integrata nel telaio, esterna alla bici

1. Inserire la chiave e sbloccare l'EnergyPak, tirare la batteria dell'EnergyPak all'indietro dalla sua sommità.
2. Sollevare l'EnergyPak.
3. Collegare il caricabatterie all'EnergyPak.
4. Collegare il caricabatterie a una presa in CA.
5. L'operazione di carica può essere interrotta in qualunque momento.
6. Scollegare per primo il caricabatteria dalla presa e poi dall'EnergyPak.

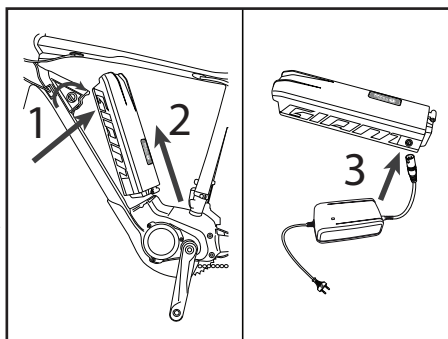

7. Reinstallare l'EnergyPak e verificare che le fessure siano correttamente allineate al fondo.
8. Premere la sommità dell'EnergyPak e verificare che si sia assestata saldamente. Mentre si fa ciò si dovrebbe avvertire un clic.
9. Estrarre la chiave.
10. Ora la bicicletta è pronta all'uso.

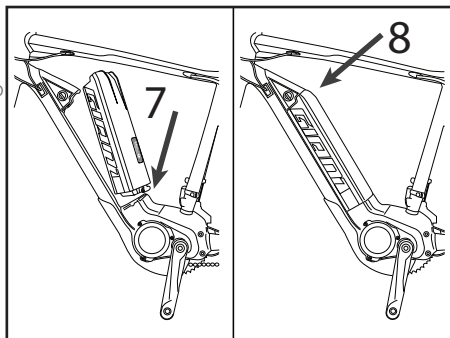

### EnergyPak integrata nel telaio, all'interno della bici

1. Collegare il caricabatterie all'EnergyPak.
2. Collegare il caricabatterie a una presa in CA.
3. L'operazione di carica può essere interrotta in qualunque momento.
4. Scollegare per primo il caricabatteria dalla presa e poi dall'EnergyPak.
5. Ora la bicicletta è pronta all'uso.

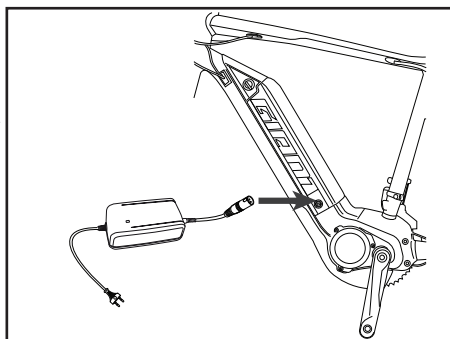

### EnergyPak su rack posteriore, esterna alla bici

1. Inserire la chiave e sbloccare l'EnergyPak, tenere la manopola e tirare l'EnergyPak all'indietro.
2. Fare scorrere l'EnergyPak verso l'esterno.
3. Collegare il caricabatterie all'EnergyPak.
4. Collegare il caricabatterie a una presa in CA.
5. L'operazione di carica può essere interrotta in qualunque momento.
6. Scollegare per primo il caricabatteria dalla presa e poi dall'EnergyPak.
7. Reinstallare l'EnergyPak e verificare che le fessure siano correttamente allineate sul fondo.
8. Premere l'EnergyPak verso la parte anteriore e verificare che si sia assestata saldamente. Si dovrebbe avvertire un clic.
9. Estrarre la chiave.
10. Ora la bicicletta è pronta all'uso.

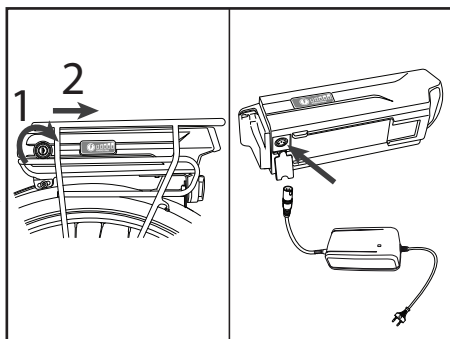

### 3.2.5 Utilizzo

Quando resta solo il 3% della potenza dell'EnergyPak, essa imposta automaticamente l'assistenza alla modalità ECO per risparmiare energia.

Quando resta solo l'1% della potenza dell'EnergyPak, l'assistenza viene bloccata automaticamente. La barra di indicazione del livello di pedalata assistita lampeggia 3 volte. È possibile continuare a usare le luci per circa 2 ore.

La carica dell'EnergyPak può essere controllata premendo il pulsante di controllo del livello di energia. Scaricare completamente la batteria EnergyPak usando la bicicletta dopo 15 ricariche normali o almeno una volta ogni 3 mesi prima di ricaricarla di nuovo. Questo aumenta la durata dell'EnergyPak.

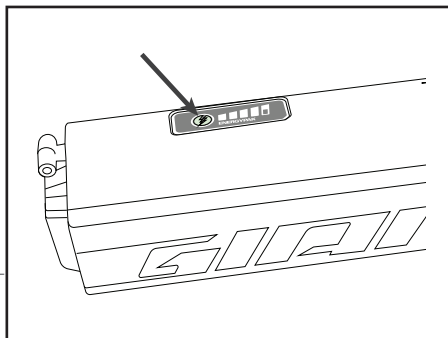

#### Tabella della ricarica (200V-240V)

	Durata della ricarica in ore		
	300Wh 8,8Ah	400Wh 11,3Ah	500Wh 13,8Ah
80% di carica	1:45h	2:00h	2:45h
100% di carica	3:30h	4:30h	5:00h

#### Tabella della ricarica (110V)

	Durata della ricarica in ore		
	300Wh 8,8Ah	400Wh 11,3Ah	500Wh 13,8Ah
80% di carica	2:20h	3:00h	3:40h
100% di carica	4:40h	6:00h	7:20h

### 3.2.6 Conservazione

Se la bicicletta non verrà usata per un lungo periodo (un mese o più) è opportuno conservare l'EnergyPak come segue:

- Al 60% della sua capacità (3 su 5 LED di carica).
- Separata dalla bicicletta.
- A temperature comprese fra 0°C e 40°C.
- Controllata ogni mese per verificare che almeno un LED stia ancora lampeggiando. All'occorrenza, ricaricare la batteria.

La ricarica dell'EnergyPak deve essere effettuata al massimo ogni 3 mesi. Il mancato rispetto di questa istruzione può invalidare la garanzia dell'EnergyPak.

### 3.3 SYNCDRIVE

Il motore SyncDrive è responsabile dell'assistenza alla pedalata dell'E-bike.

Esso elabora le informazioni dai sensori interni e dal sensore di velocità per erogare un andamento morbido e naturale.

#### SyncDrive Central

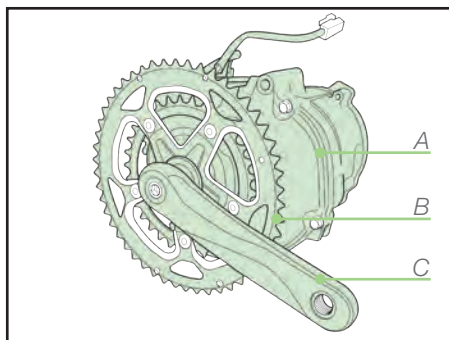

- A Motore
- B Ruota dentata
- C Manovella

### 3.4 RIDECONTROL

#### 3.4.1 Panoramica

##### Telecomando

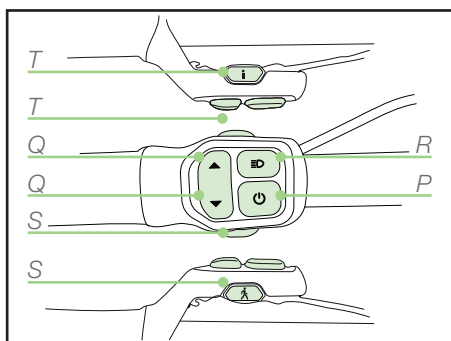

- P On/off
- Q Livello di assistenza (su/giù)
- R Luci
- S Assistente a piedi
- T Indicazione generale

## EVO-display

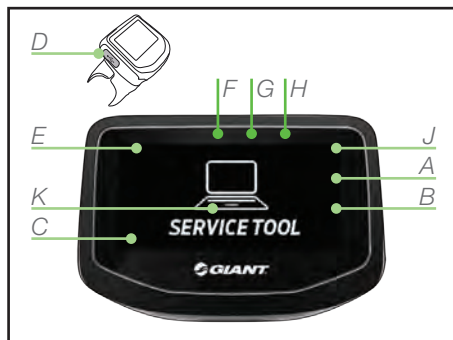

- A Velocità
- B Unità (Km/h o mph)
- C Impostazione indicazioni:  
Tempo di viaggio, distanza, velocità media,  
velocità massima, ODO (distanza totale),  
percorso rimanente, cadenza
- D Spina per carica esterna (Micro USB)
- E Indicazione pedalata assistita
- F Connessione Bluetooth
- G Indicatore luci
- H Indicatore carica EnergyPak (barra)
- K Indicatore di assistenza

## Charge-display

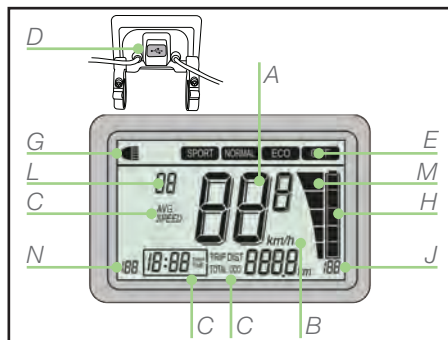

- A Velocità
- B Unità (Km/h o mph)
- C Impostazione indicazioni:  
Tempo di viaggio, distanza, velocità media,  
ODO (distanza totale)
- D Spina per carica esterna (Micro USB)
- E Indicazione pedalata assistita
- G Indicatore luci
- H Indicatore carica EnergyPak (barra)
- H Indicatore carica EnergyPak (%)
- L Indicatore codice errore
- M Display Potenza
- N Percorso rimanente

### 3.4.2 Impostazioni

#### On:

Premere il pulsante ON/OFF (P) per accendere il sistema;

#### Off:

Premere il pulsante ON/OFF (P) per almeno tre secondi e rilasciare il pulsante per spegnere il sistema;

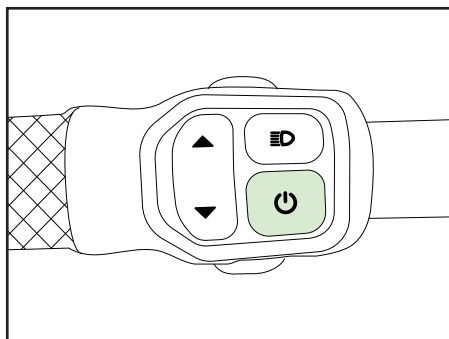

### Pedalata assistita:

Premere il pulsante Livello di assistenza (Q) verso l'alto o verso il basso per scegliere il livello corretto di Pedalata assistita (E).

- POWER / SPORT: Power assist massimo. Copre il percorso più breve.
- NORMALE: Power assist normale.
- ECO: Power assist basso. Copre il percorso più lungo.  
Questa è la posizione predefinita quando si accende la bicicletta.
- OFF: Per procedere senza pedalata assistita, usando però il computer della bici e le luci.

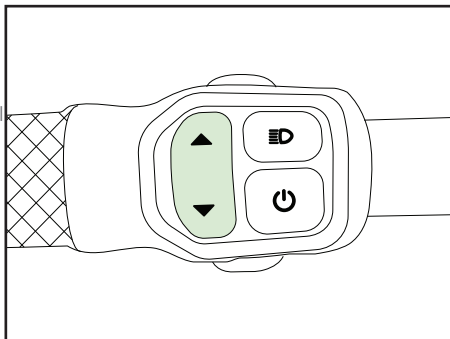

### Assistenza a piedi:

Assistenza a piedi

Bottone assistenza a piedi, si utilizza per aiutare il trasporto della bici mentre si cammina. Funziona fino ad una velocità di 6 Km/h / 4mph. E' più potente nella marcia più bassa, il che significa che la catena va' posizionata sulla corona più piccola anteriore e sulla più grande nella cassetta posteriore.

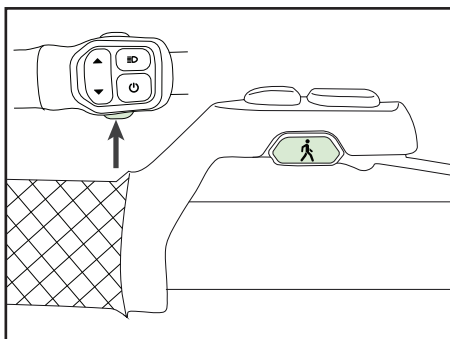

### Luci

Premere il pulsante Luci (R) per accendere/spegnere le luci. L'EnergyPak fornisce alimentazione alle luci. Le luci resteranno accese quando la bici è ferma.

- Per il display **EVO**:

- Quando la bici è accesa, le luci saranno accese. Anche la retroilluminazione è accesa.
- Premere il pulsante Luci per oscurare la retroilluminazione. Le luci sono ancora accese.
- Premere di nuovo il pulsante Luci per spegnere la luce e oscurare la retroilluminazione.
- Per S-pedalecs (E-bike ad alta velocità) questo pulsante commuta fra anabbaglianti e abbaglianti.

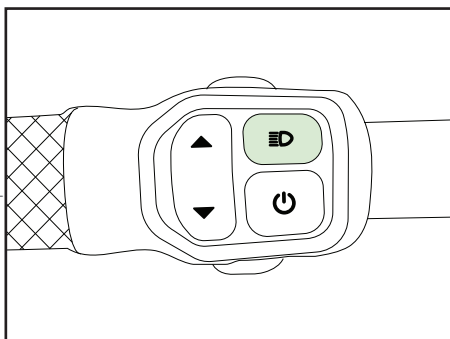

- Per il display **CHARGE**:

- All'accensione della bicicletta, il display mostra le proprie impostazioni iniziali senza retroilluminazione.
- Quando si accendono le luci in una bici con display **CHARGE**, l'intensità dei LED verrà oscurata per una migliore visibilità nell'oscurità.

### Indicazioni generale

Premere il pulsante indicazione generale (T) per passare alle seguenti indicazioni del display:

- Per il display **EVO**:

- Tempo di viaggio, distanza, velocità media, velocità massima, ODO (distanza totale), percorso rimanente, cadenza.

Il display si avvierà nella posizione in cui era quando è stato precedentemente spento.

Qualora la modalità power assist sia in 'OFF', il percorso rimanente indicherà '999'.

- Per il display **CHARGE**:

- Velocità <-> velocità media
- Distanza viaggio / ODO (distanza totale)

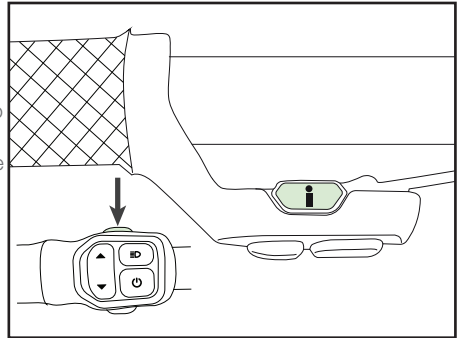

### 3.4.3 Reset impostazioni

Premere entrambi i pulsanti di assistenza (Q) (verso l'alto e verso il basso) contemporaneamente per TRE secondi, allo scopo di resettare la distanza percorsa, il tempo di viaggio e la velocità media. Questo reset può essere effettuato solo quando una di queste impostazioni appare nel display.

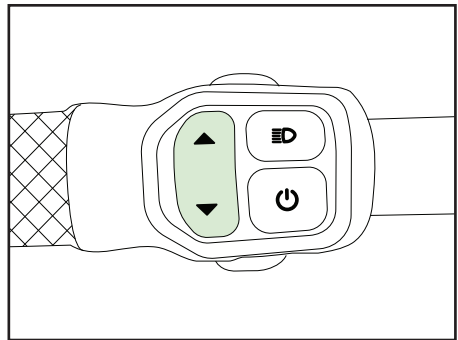



### 3.4.4 Scambio (Km/h<->Mph)

Premere il pulsante Impostazioni (T) per 5 secondi per passare da Km/h a Mph e vice versa.

Per i display EVO, verranno mostrate sia le unità in chilometri che quelle in miglia.

Per il display in carica vengono visualizzati solo km/h e Km. Le unità 'm' e 'mph' non vengono visualizzate.

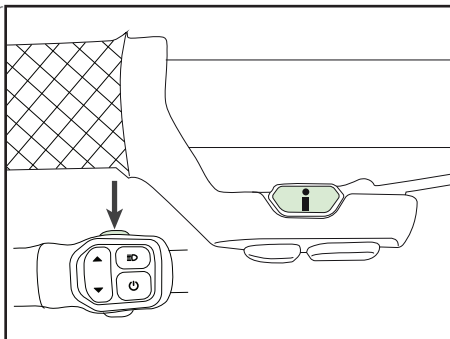

### 3.4.5 Regolazione della posizione

- Per il display **EVO**:

Allentare i dadi (D) a croce.

Regolare l'angolo della carcassa in alluminio.

Serrare i bulloni in senso orario e antiorario. Non serrarli troppo stretti.

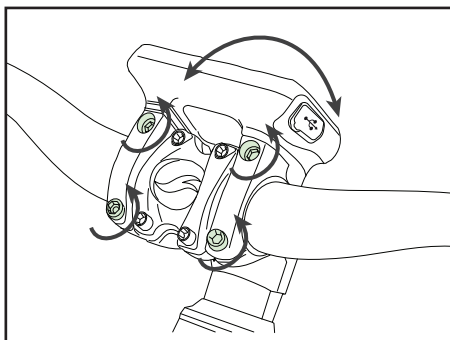

- Per il display **CHARGE**:

Allentare i dadi (D). Regolare l'angolo del supporto LCD.

Serrare i dadi. Non serrarli troppo stretti. Lasciare che il display ruoti leggermente eviterà danni sostanziali in caso di impatto.

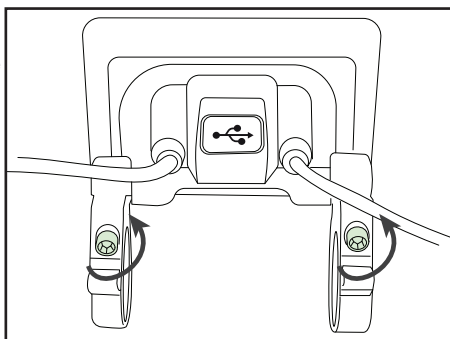

- Per **Telecomando**:

Svitare il dado di alcuni giri in senso antiorario.  
Regolare l'angolo del telecomando.  
Serrare il dado.

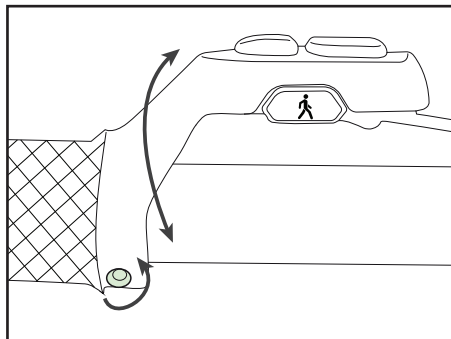

## 4 UTILIZZO DELLA BICI

### 4.1 MANUTENZIONE

Le E-bike Hybrid di Giant usano gusci in plastica per coprire le parti elettriche, pertanto è vietato usare eccessiva acqua per lavare la plastica. Usare un panno morbido con una soluzione neutra per detergere lo sporco dai gusci in plastica. Dopo ciò, asciugare con un panno morbido pulito.

**CAUTION**

Non usare acqua ad alta pressione né tubi in gomma per pulire. Ciò potrebbe forzare l'ingresso di acqua nei componenti elettrici, causandone il malfunzionamento.

**CAUTION**

Non lavare i componenti in plastica con acqua eccessiva. Quando nelle parti elettriche interne entra acqua, l'isolamento può corrodarsi, causando perdite o altri problemi



Non usare soluzioni a base di sapone per lavare i componenti in plastica. Soluzioni non neutre possono causare scolorimenti, distorsione, graffi ecc.

### Evitare di lasciare la bicicletta all'esterno

Quando non la si usa, conservare la bici in un luogo protetto da neve, pioggia, sole ecc. La neve e la pioggia possono provocare corrosione. I raggi ultravioletti del sole possono sbiadire la vernice o far crepare parti in gomma o in plastica della bici.

### 4.2 PERCORSO

L'autonomia di percorso con una carica dipende da molte circostanze, quali (senza pretesa di completezza):

- condizioni ambientali quali la temperatura e il vento;
- condizioni stradali quali elevazione e superficie stradale;
- condizioni della bici quali pressione pneumatici e livello di manutenzione;
- uso della bici quali accelerazione e cambio;
- peso ciclista e bagaglio;
- cicli di carica e scarica.

## 4.3 CONSIGLI DI CAMBIATA

Per un'assistenza ideale, Giant suggerisce di cambiare in base alla velocità. A basse velocità e con assistenza spenta, l'ideale è un rapporto basso. All'aumento della velocità, aumentare il rapporto scelto. Per un supporto morbido e un percorso ottimale, rilasciare la pressione sui pedali mentre si cambia rapporto.

- Alta velocità, rapporto alto.
- Bassa velocità, rapporto basso.
- Rilasciare la pressione durante il cambio.

## 4.4 CHIAVI

La bicicletta viene fornita di serie con due chiavi usate per chiudere il blocco batteria. Alcune biciclette sono dotate di serie anche di un lucchetto. Per esse, le chiavi servono per entrambe le chiusure. Un fabbro qualificato potrà duplicare tali chiavi. Per le biciclette senza lucchetto, il caricamento a bordo potrà far sì che la chiave del blocco batteria resti inutilizzata per lunghi periodi. Tale chiave è tuttavia necessaria per la manutenzione e la riparazione. Ricordarsi di ciò quando si ripone la chiave.

- Conservare le chiavi non usate in un luogo sicuro, da usare per riparazioni ed emergenze.
- Accertarsi di avere sempre almeno una chiave di ricambio.
- Portare sempre la chiave con sé quando si va da un rivenditore per manutenzione o riparazione.



# 5 RICERCA GUASTI

## 5.1 INDICAZIONE DEGLI ERRORI

Se nel sistema viene rilevato un problema, sul display compare una notifica di errore. Nella maggior parte dei casi non vi è ragione di preoccupazione immediata, ma si consiglia di contattare il distributore Giant per far controllare l'errore. Una visita presso il distributore Giant è necessaria per rimuovere tutti i codici errore dal display.

## 5.2 DISPLAY EVO

In presenza di un errore di sistema il display EVO può mostrare svariati messaggi di errore nella seguente sequenza;

1. 'system message' per 2 secondi.
2. Una delle seguenti cause:
  - 'SyncDrive error'
  - 'RideControl error'
  - 'Bluetooth error'
  - 'EnergyPak error'
  - 'Speed sensor error'
3. Solo in caso di 'SyncDrive error', appare 'no power support' e l'assistenza alla pedalata viene interrotta. (Quando l'EnergyPak è scarica, l'assistenza alla pedalata viene interrotta)
4. 'Your E-bike needs servicing'
5. Il pittogramma con l'indicazione di necessità di assistenza resta visualizzato finché non ci si reca dal distributore per assistenza.



## 5.3 DISPLAY DI CARICA

Nel caso di un errore, l'indicatore di EnergyPak (%) (J), l'indicatore di EnergyPak (barra) (H) e l'indicatore del codice di errore lampeggiano 3 volte. La causa viene visualizzata dall'indicatore del codice di errore (L). Se viene visualizzato il codice di errore A1 oppure quando l'EnergyPak è scarica, l'assistenza alla pedalata viene interrotta. Per tutti gli altri codici di errore, l'assistenza alla pedalata continua.

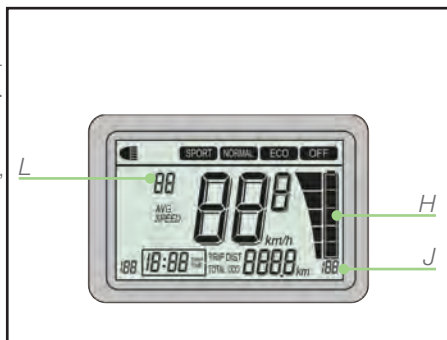

## 6 DOMANDE FREQUENTI

### 6.1 CONTROLLO ANDATURA - DISPLAY

Il display di carica è ruotabile attorno al manubrio. Giant potrebbe anche averlo serrato meglio.

- Il display di carica non deve essere eccessivamente serrato. Deve poter ruotare un po' in caso di contatto brusco.

Posso aggiornare il display di carica con un display EVO?

- Le E-part di Giant sono quasi tutte intercambiabili. La sostituzione di un display di carica con una versione EVO è possibile.

Vedo un codice errore sullo schermo. Cosa devo fare ora?

- Il codice errore mostra che è accaduto qualcosa di irregolare. Si consiglia di contattare il distributore a breve. La bicicletta non risulterà danneggiata se la si continua a usare.

Sul display è comparso un codice errore, ma poi è scomparso da solo. Cosa devo fare?

- Si è verificato un errore. L'errore non è persistente. Non è necessario contattare immediatamente il distributore. Si potrà far controllare l'errore in occasione della prossima visita di routine.

### 6.2 ENERGYPAK

In che modo so quanta carica c'è nell'EnergyPak quando essa non è collegata alla bicicletta?

- Premendo il pulsante di accensione dell'EnergyPak, i LED si accendono a indicare la capacità rimanente.

Posso usare l'EnergyPak di un'altra E-bike Giant?

- Sì, le EnergyPak di Giant sono intercambiabili.

Esistono EnergyPak da 300, 400 e 500 Wh. Perché la carcassa non è proporzionalmente diversa?

- Per capacità differenti Giant usa celle con densità differenti. In questo modo la carcassa può essere la stessa e rientrare in numerosi tipi di bicicletta.

Posso installare in seguito una EnergyPak Giant con capacità maggiore nella mia bicicletta?

- Sì, le EnergyPak di Giant sono intercambiabili.

Come accade che i tempi di carica non corrispondono alla capacità?

- La carica di una EnergyPak non ha luogo in linea retta. In particolare l'ultima parte necessita di molto tempo.

Devo sempre vuotare completamente la mia EnergyPak prima di ricaricarla?

- Non vi è alcuna necessità di scaricare completamente la batteria ogni volta. Una scarica completa ogni 3 mesi è utile per aggiornare la gestione dell'EnergyPak.

Cosa accade se la mia EnergyPak si scarica mentre sono in giro?

- Ovviamente, l'assistenza viene interrotta. Al 3%, l'assistenza viene ridotta per aumentare la durata. All'1%, l'assistenza viene interrotta completamente. Le luci continueranno a funzionare per circa 2 o 3 ore. È possibile continuare a usare la bici senza assistenza.

## 6.3 MOTORE SYNCDRIVE

Se pedalo semplicemente non ottengo quasi assistenza. Come può essere?

- Il motore centrale SyncDrive di Giant ha un sensore di coppia. Il motore assiste in base alla forza applicata. I sistemi più "basici" usano solo un sensore di rotazione.

Avverto un gioco laterale sulle manovelle. È normale?

- Sì, è ok. Il motore centrale SyncDrive di Giant prodotto da Yamaha è stato previsto con un gioco laterale nel perno della staffa in basso di un massimo di 1 millimetro. Ciò è stato fatto per una maggiore durata in tutte le condizioni.

Com'è che i motori della concorrenza hanno un suono diverso?

- Giant usa una struttura interna diversa da quella di certi concorrenti. Di conseguenza, abbiamo una frequenza leggermente superiore e un miglior valore di coppia.

## 6.4 VARIE

A cosa serve il codice QR presente sulla mia bici?

- Il codice QR può essere usato per registrare la bici in un sito web antifurto.

Qual è il metodo migliore per pulire la bici?

- Il modo migliore per pulire le E-part è un panno asciutto. Il resto della bicicletta può essere trattato come ogni altra bicicletta.

Posso installare un impianto di illuminazione cablato nella mia bici?

- Sì, il cablaggio e i pulsanti sono predisposti per tale impianto. Accertarsi di usare il tipo giusto di illuminazione (es. 6 V).

Un amico ha una bicicletta uguale alla mia, ma la mia autonomia è molto maggiore. Come può essere?

- L'autonomia dipende da numerosi fattori quali la pressione degli pneumatici, l'energia personale applicata e il rapporto scelto. Uno di essi può causare questa differenza.

## 7 DOCUMENTAZIONE LEGALE

### 7.1 GARANZIA

Giant garantisce al proprietario originale solo il telaio, le sospensioni rigide o le parti originali componenti ciascuna nuova bicicletta a marchio Giant come privi di difetti nel materiale e nella mano d'opera per i periodi specificati di seguito.

Garanzia di due anni per le apparecchiature elettroniche quali:

- RideControl, display e pulsanti
- Motore SyncDrive
- Batteria EnergyPak;
  - per il 60% della sua capacità nominale originale a un massimo di 600 cariche.
- Cablaggio.

Per tutte le altre parti e componenti si fa riferimento al manuale utente generale Giant che è stato consegnato con questa E-bike. Tale manuale utente fa testo in caso di problemi. Il testo seguente e il capitolo 7.2 vengono forniti solo come riferimento.

#### GRUPPO NECESSARIO ALL'ACQUISTO.

Questa garanzia si applica solo a biciclette e telai acquistati nuovi da un distributore autorizzato Giant e assemblati da tale distributore al momento dell'acquisto.

#### LIMITAZIONE DEL RIMEDIO

Se non diversamente specificato, l'unico rimedio ai sensi della presente garanzia, o di qualunque garanzia implicita, è limitato alla sostituzione delle parti difettose con altre di valore uguale o maggiore ad esclusiva discrezione di Giant. Questa garanzia inizia alla data di acquisto e si applica solo al proprietario originale, essendo non trasferibile. In nessun caso Giant sarà responsabile di danni diretti, incidentali o consequenziali compresi, senza pretesa di completezza, danni per lesioni personali, danni a beni o perdite economiche, siano essi basati su contratto, garanzia, negligenza, responsabilità del prodotto o qualunque altra teoria.

Giant non rilascia alcuna altra garanzia, espressa o implicita. Tutte le garanzie implicite, comprese quelle di commerciabilità e idoneità per uno scopo particolare, sono limitate in durata a quella delle garanzie espresse dichiarate in precedenza.

Qualunque richiesta a fronte di questa garanzia deve essere effettuata attraverso un distributore autorizzato Giant o altro distributore. Prima che sia possibile elaborare una richiesta di riparazione in garanzia è necessario esibire una ricevuta di acquisto o altra prova della data di acquisto.

Eventuali richieste presentate all'esterno della nazione di acquisto potranno essere soggette a pagamenti e a restrizioni addizionali. La durata e i dettagli della garanzia possono differire in base al tipo di telaio e/o per nazione. Questa garanzia fornisce all'utente diritti legali specifici, cui si sommano anche altri diritti variabili da luogo a luogo. Questa garanzia non intacca i vostri diritti statutari.

## 7.2 ESCLUSIONI

La normale usura su parti ad essa soggette, quali pneumatici, catene, freni, cavi e ruote dentate in situazioni ove non vi siano gruppi né difetti di materiale.

- Biciclette assistite da un distributore non autorizzato Giant.
- Modifiche rispetto alla confezione originale.
- Uso della bici per attività anomale, quali competizione e/o attività commerciali, o per scopi diversi da quelli per i quali la bici è stata progettata.
- Danno causato dalla mancata osservanza del manuale utente.
- Danno alla vernice e alle decalcomanie come conseguenza della partecipazione a competizioni, salti, downhill e/o prove per tali attività o eventi, oppure come risultato dell'aver esposto la bici o averla usata in condizioni e climi rigidi.
- Costi di mano d'opera per la sostituzione di parti.

Ad eccezione di quanto previsto da questa garanzia e restando soggetti a tutte le altre garanzie, Giant e i suoi dipendenti e agenti non saranno responsabili per perdita o danno di alcun genere (compreso perdite incidentali e consequenziali o danno causato da negligenza o mancanza) originato da o relativo a qualunque bicicletta Giant.

## 7.3 CONFORMITÀ

**CE** Le biciclette a trazione ibrida con una velocità massima di supporto di 45 km/h adempiono ai requisiti della Direttiva UE 168/2013/CE per veicoli di categoria L1e-B.

Le biciclette a trazione ibrida con una velocità massima di supporto di 25 km/h adempiono ai requisiti della Direttiva Macchine UE 2006/42/CE.

Tali biciclette sono conformi anche alle seguenti norme non armonizzate:

- Norma per biciclette: ISO 4210-2
- Biciclette elettriche: EN 15194

La dichiarazione di conformità per la vostra E-bike Giant specifica è fornita come inserto nel presente manuale utente.

Esonero da responsabilità

Si consiglia vivamente di non rimuovere né sostituire alcuna apparecchiatura originale né di modificare la bicicletta in alcun modo che possa cambiarne il design e/o il funzionamento. Tali modifiche potrebbero danneggiare seriamente la maneggevolezza, la stabilità e altri aspetti della bicicletta, rendendola insicura. La rimozione o la modifica di parti, oppure l'uso di apparecchiature non originali come ricambi, possono rendere la bici non più conforme alle norme e leggi applicabili. Per garantire sicurezza, qualità ed affidabilità, usare solo parti originali o ricambi autorizzati Giant per la riparazione e la sostituzione.

# 1. INHALT

<b>1. ALLGEMEINES</b>	<b>1</b>
1.1 Willkommen	1
1.2 Hinweise zur Nutzung dieses Handbuchs	1
1.3 Service und technische Unterstützung	1
<b>2 SICHERHEIT</b>	<b>2</b>
2.1 EnergyPak-Akku und Ladegerät	2
2.2 Gepäckträger	2
2.3 Fahrrad verwenden	2
2.4 Transport	2
<b>3 ÜBERSICHT ELEKTRISCHE KOMPONENTEN</b>	<b>3</b>
3.1 Erläuterung	3
3.2 EnergyPak und Ladegerät	4
3.2.1 Übersicht	4
3.2.2 Allgemeine Hinweise	4
3.2.3 Neuer EnergyPak	5
3.2.4 Laden	5
3.2.5 Benutzung	7
3.2.6 Lagerung	7
3.3 SyncDrive	8
3.4 RideControl	8
3.4.1 Übersicht	8
3.4.2 Einstellungen	9
3.4.3 Einstellungen zurücksetzen	11
3.4.4 Umschaltung km/h <-> mph	12
3.4.5 Positionierung anpassen	12
<b>4 FAHRRAD VERWENDEN</b>	<b>13</b>
4.1 Wartung	13
4.2 Reichweite	13
4.3 Tipps zum Schalten	14
4.4 Schlüssel	14
<b>5 FEHLERBEHEBUNG</b>	<b>14</b>
5.1 Fehlerdiagnose	14
5.2 EVO-Anzeige	14
5.3 Ladeanzeige	15
<b>6 HÄUFIG GESTELLTE FRAGEN</b>	<b>15</b>
6.1 RideControl – Anzeige	15
6.2 EnergyPak	15
6.3 SyncDrive-Motor	16
6.4 Sonstiges	16
<b>7 RECHTLICHE HINWEISE</b>	<b>17</b>
7.1 Garantie	17
7.2 Von der Garantie ausgeschlossen	18
7.3 Konformität	18





# 1. ALLGEMEINES

## 1.1 WILLKOMMEN

Wir gratulieren Ihnen zum Kauf Ihres neuen Giant E-Bike! Mit Ihrem neuen E-Bike können Sie innerhalb kürzester Zeit losfahren.

### Ride Life, Ride Giant

Es ist immer wieder eine Freude, Menschen auf dem Fahrrad zu sehen! Seit 1972 stellt Giant hochwertige Fahrräder für alle Gelände und Fahrertypen her. Mit Fahrrädern von Giant haben Millionen von Radfahrern wie Sie Ihr Leben ein Stück glücklicher und gesünder gestaltet. Denn Rad fahren macht einfach Spaß. Unsere Begeisterung für das Radfahren inspiriert immer wieder zu konstruktiven Innovationen.

## 1.2 HINWEISE ZUR NUTZUNG DIESES HANDBUCHS

Lesen Sie dieses Handbuch sorgfältig durch, bevor Sie mit Ihrem neuen Giant E-Bike fahren. Sicherheitshinweise sind sehr wichtig! Lesen und beachten Sie sie! Dadurch verbessern Sie Ihr grundlegendes Verständnis der allgemeinen Funktionsweise der Radkomponenten. In diesem Handbuch werden auch viele häufig gestellte Fragen beantwortet. Natürlich sind in diesem Handbuch auch rechtliche Informationen enthalten. Nehmen Sie sich also Zeit zum Lesen, bevor Sie losfahren.

## 1.3 SERVICE UND TECHNISCHE UNTERSTÜTZUNG

 Dieses Handbuch ist kein ausführliches Referenzhandbuch für Service, Wartung und Reparaturen. Wenden Sie sich für Service und technische Unterstützung an Ihren Händler. Weitere Informationen über unsere Produkte sowie Händler in Ihrer Nähe finden Sie auf unserer Website ([www.giant-bicycles.com/](http://www.giant-bicycles.com/)).



## 2 SICHERHEIT

### 2.1 ENERGYPAK-AKKU UND LADEGERÄT



- EnergyPak-Akku und Ladegerät von Wasser und offenem Feuer fern halten.
- Akku und Ladegerät nicht zweckentfremden!
- Plus- und Minuskontakte nicht kurzschließen.
- Akku von Kindern und Haustieren fern halten.
- Akku und Ladegerät keinen Stößen aussetzen (zum Beispiel durch Herunterfallen).
- Akku und Ladegerät nicht abdecken und keine Objekte darauf ablegen.
- Wenn Sie während des Ladevorgangs ungewöhnlichen Geruch oder Rauch wahrnehmen, Ladevorgang sofort stoppen!
- In dem unwahrscheinlichen Fall, dass der Akku in Brand gerät, NICHT mit Wasser löschen! Verwenden Sie stattdessen Sand. Rufen Sie so schnell wie möglich die Feuerwehr.

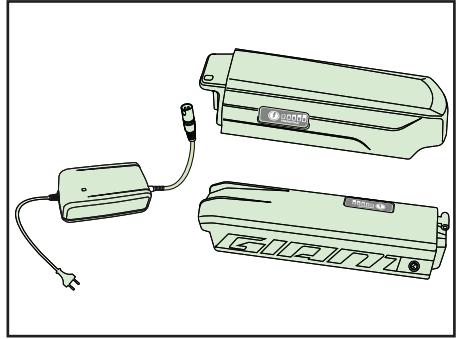

Während des Ladevorgangs Akku und Ladegerät nicht berühren! Das Ladegerät wird heiß. Lesen und beachten Sie die zusätzlichen Informationen, die auf der Rückseite des Akkugehäuses aufgedruckt sind.

### 2.2 GEPÄCKTRÄGER

Bei manchen E-Bikes ist die Akkuhalterung in den Gepäckträger integriert. Stellen Sie sicher, dass das Gepäck sicher befestigt ist und dass es Akku und Halterung nicht beschädigen kann.

Maximale Last für den hinteren Gepäckträger einschließlich EnergyPak: 22 kg.

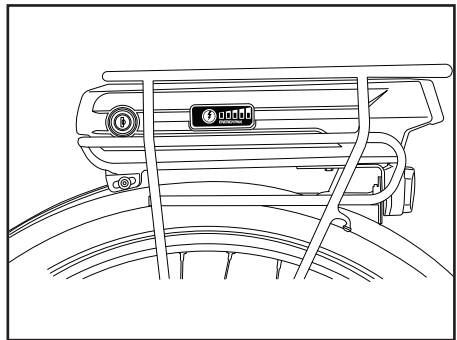

### 2.3 FAHRRAD VERWENDEN

Bevor Sie mit Ihrem E-Bike im öffentlichen Straßenverkehr fahren, machen Sie sich in einem sicheren Bereich mit dem Fahrgefühl bei aktivierter Unterstützung vertraut. Probieren Sie alle Einstellungen und deren Wirkungen aus.

### 2.4 TRANSPORT



Während des Transports des Fahrrads mit dem Auto dürfen keine Akkus am E-Bike befestigt sein. Die Akkus müssen vom E-Bike abgenommen und im Innenraum des Autos transportiert werden.

## 3 ÜBERSICHT ELEKTRISCHE KOMPONENTEN

### 3.1 ERLÄUTERUNG

Bei Giant E-Bikes sorgen viele verschiedene Teile für ein angenehmes und leistungsstarkes Fahrgefühl.

#### **ENERGYPAK**

Die integrierten Lithium-Ionen-Akkupacks von Giant zeichnen sich durch die höchste Energiedichte auf dem Markt aus. Es gibt zwar Marken mit höherer Kapazität, doch wenn man Gewicht und Größe berücksichtigt, bieten die Akkus von Giant die beste Leistung. Außerdem lässt sich der EnergyPak im Vergleich zu früheren Akkusystemen doppelt so schnell aufladen und sorgt für eine ausgezeichnete maximale Reichweite. Die Akkus wurden in den Herstellungswerken von Giant gründlich auf Zuverlässigkeit getestet. E-Bikes von Giant werden mit EnergyPaks der Kapazitäten 300 Wh, 400 Wh oder 500 Wh ausgestattet.

#### **SYNCDRIVE** Powered by YAMAHA

Mit Innovationen, langjähriger Erfahrung als Hersteller und einem Motorsystem auf der Grundlage von Yamaha-Technologie vergrößern wir die Möglichkeiten jedes Fahrers. Der neue SyncDrive-Motor sorgt für gleichmäßige Unterstützung beim Treten und ist für leisen Betrieb optimiert. Der SyncDrive-Motor ist für seine Leistung und Zuverlässigkeit bekannt. Der kleine Mittelmotor liefert ein eindrucksvolles maximales Drehmoment von 80 Newtonmetern. Er kann mit einem Tretkurbelsatz mit zwei Kettenblättern kombiniert werden, so dass sich ein Übersetzungsverhältnis wählen lässt, das Fahrer und Akku möglichst wenig belastet.

#### **RIDECONTROL**

Die am Lenker montierte Steuerzentrale hat leicht bedienbare Steuerelemente und einen besonders ergonomischen Knopf, mit dem sich die Anzeigen und die Unterstützungsstufen bequem einstellen lassen. Die RideControl-Anzeige wird in zentraler Position installiert und bietet mehrere Einstellmöglichkeiten. Es werden folgende wichtigen Informationen für den Fahrer angezeigt:

- Akkustand
- Unterstützungsstufe
- Allgemeine Informationen wie Geschwindigkeit, Wegstrecke usw.

#### **ECO**

Die niedrigste Kraftverstärkerstufe kann in städtischen Umgebungen genutzt werden, wenn nur minimale Unterstützung benötigt wird. Die Stufe „ECO“ schont die Akkukapazität und ermöglicht das Zurücklegen größerer Distanzen.

#### **NORMAL**

Die Stufe „NORMAL“ eignet sich für Hügel und Landstraßen. Der Fahrer kann längere Distanzen mit verringerter Anstrengung zurücklegen. Er wird weniger schnell ermüden.

#### **POWER**

In der Unterstützungsstufe „POWER“ wird die stärkste Unterstützung geleistet. Sie eignet sich zum Beispiel für steile Bergfahrten und schwierige Gelände.

## 3.2 ENERGYPAK UND LADEGERÄT

### 3.2.1 Übersicht

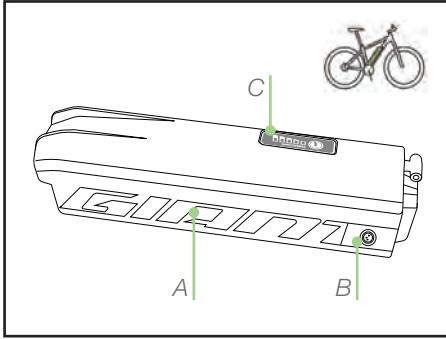

A EnergyPak  
B Ladegerät  
C Prüfung Ladezustand (Taste)

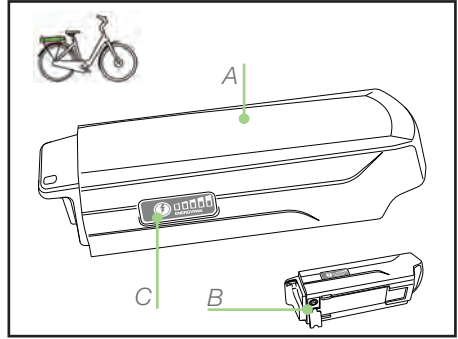

A EnergyPak  
B Ladegerät  
C Prüfung Ladezustand (Taste)

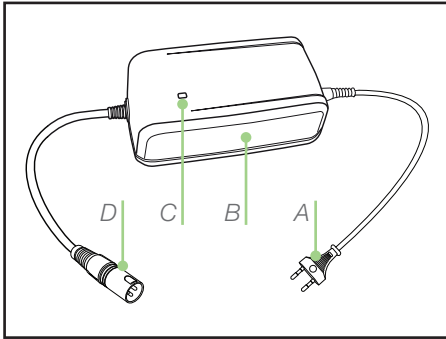

A Netzsteckdose (110–230 V) (länderspezifisch)  
B Ladegerät  
C Ladestatus-Prüfungstaste  
D Ladegerät

### 3.2.2 Allgemeine Hinweise

- Wenn Sie während des Ladevorgangs ungewöhnlichen Geruch oder Rauch wahrnehmen, Ladevorgang sofort stoppen! Bringen Sie den EnergyPak zu einem autorisierten Giant-Händler und lassen Sie ihn reparieren oder ersetzen.
- In dem unwahrscheinlichen Fall, dass der EnergyPak in Brand gerät, versuchen Sie NICHT, ihn mit Wasser zu löschen. Verwenden Sie stattdessen Sand zum Ersticken des Brandes. Rufen Sie so schnell wie möglich die Feuerwehr.



### 3.2.3 Neuer EnergyPak

Neue EnergyPaks werden in einem schützenden „Tiefschlafzustand“ ausgeliefert. Sie müssen vor der Benutzung zunächst aktiviert werden.

- Um den Tiefschlafzustand des EnergyPak zu erkennen, drücken Sie die Taste für die Ladestandsanzeige. Die LEDs des EnergyPak werden nicht reagieren.
- Schließen Sie den EnergyPak an ein aktives Ladegerät an.
- Trennen Sie den EnergyPak vom Ladegerät.
- Der Tiefschlafzustand des EnergyPak ist nun beendet. Drücken Sie die Taste für die Ladestandsanzeige. Es sollten nun LEDs aufleuchten.
- Der EnergyPak ist einsatzbereit.

Nach dem Aufwachen kann ein EnergyPak nicht mehr in den Tiefschlafzustand zurückkehren.

Meistens wird der EnergyPak bereits beim Händler geladen, und der Tiefschlafzustand ist bereits deaktiviert.

### 3.2.4 Laden



- Laden Sie den EnergyPak-Akku bei Raumtemperatur (ca. 20 °C). Ladeversuche unter 0 °C oder über 40 °C können zu unvollständiger Aufladung führen und die Akkulebensdauer reduzieren.
- Während des Ladevorgangs:
  - Ladegerät-LED leuchtet kontinuierlich rot.
  - Kontinuierlich rot leuchtende EnergyPak-LEDs zeigen den Ladezustand an.
  - Blinkende EnergyPak-LEDs zeigen an, dass der Akku geladen wird.
- Ladevorgang abgeschlossen:
  - Ladegerät-LED leuchtet grün.
  - Alle EnergyPak-LEDs leuchten rot und schalten dann aus.

### Integrierter Unterrohr-EnergyPak, demontiert

1. Entriegeln Sie den EnergyPak mit dem Schlüssel, und ziehen Sie ihn oben aus der Halterung.
2. Heben Sie den EnergyPak heraus.
3. Schließen Sie den EnergyPak an das Ladegerät an.
4. Verbinden Sie das Ladegerät mit einer Steckdose.
5. Der Ladevorgang kann jederzeit unterbrochen werden.
6. Trennen Sie zunächst das Ladegerät von der Steckdose, danach die Verbindung zum EnergyPak.

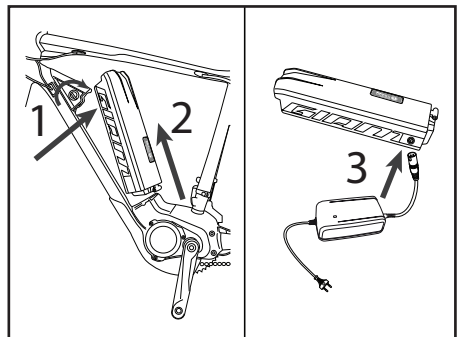

7. Setzen Sie den EnergyPak wieder ein. Achten Sie auf die Führungsnuten.
8. Drücken Sie oben auf den EnergyPak, so dass er sicher einrastet. Dabei ist ein „Klick“ zu hören.
9. Ziehen Sie den Schlüssel ab.
10. Ihr Rad ist einsatzbereit.

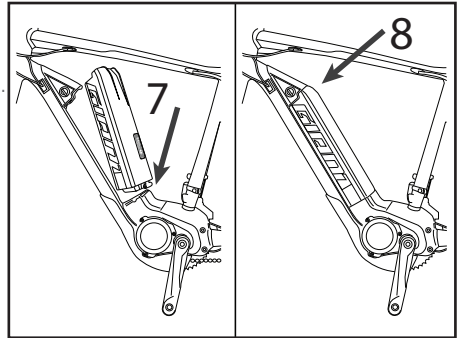

### Integrierter Unterrohr-EnergyPak, montiert

1. Schließen Sie den EnergyPak an das Ladegerät an.
2. Verbinden Sie das Ladegerät mit einer Steckdose.
3. Der Ladevorgang kann jederzeit unterbrochen werden.
4. Trennen Sie zunächst das Ladegerät von der Steckdose, danach die Verbindung zum EnergyPak.
5. Ihr Rad ist einsatzbereit.

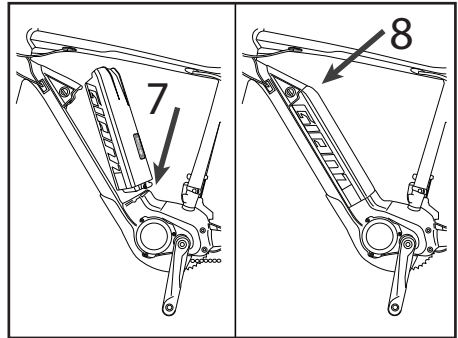

### Gepäckträger-EnergyPak, demontiert

1. Entriegeln Sie den EnergyPak mit dem Schlüssel, und ziehen Sie ihn am Griff aus der Halterung.
2. Schieben Sie den EnergyPak heraus.
3. Schließen Sie den EnergyPak an das Ladegerät an.
4. Verbinden Sie das Ladegerät mit einer Steckdose.
5. Der Ladevorgang kann jederzeit unterbrochen werden.
6. Trennen Sie zunächst das Ladegerät von der Steckdose, danach die Verbindung zum EnergyPak.
7. Setzen Sie den EnergyPak wieder ein. Achten Sie auf die Führungsnuten.
8. Schieben Sie den EnergyPak nach vorn, so dass er sicher einrastet. Dabei ist ein „Klick“ zu hören.
9. Ziehen Sie den Schlüssel ab.
10. Ihr Rad ist einsatzbereit.

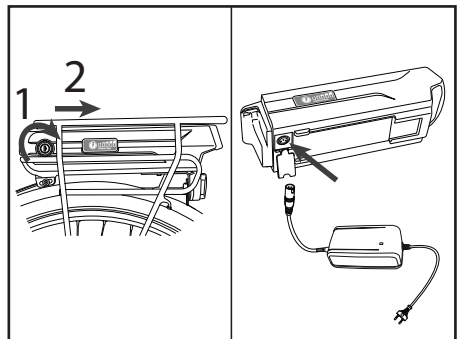

### 3.2.5 Benutzung

Wenn der Ladezustand des EnergyPak auf 3 % absinkt, wird die Unterstützung automatisch auf „ECO“ umgeschaltet, um Energie zu sparen.

Wenn der Ladezustand des EnergyPak auf 1 % absinkt, wird die Unterstützung automatisch abgeschaltet. Der Kraftverstärker-Anzegebalken blinkt 3 mal. Die Beleuchtung kann noch ca. 2 Stunden weiterbetrieben werden.

Um den Ladezustand des EnergyPak zu prüfen, drücken Sie die Taste für die Ladestandsanzeige. Entladen Sie den EnergyPak nach 15 normalen Ladezyklen oder mindestens alle 3 Monate durch eine entsprechende Fahrt einmal vollständig, ehe Sie den EnergyPak wieder laden. Dadurch verlängert sich die Lebensdauer des EnergyPak.

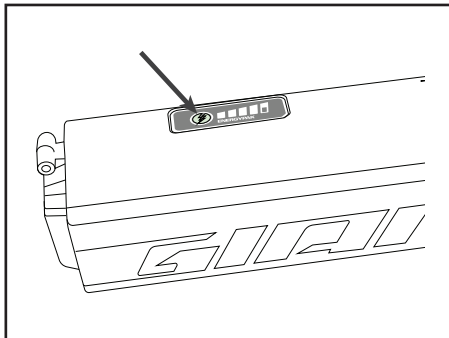

**Tabelle Ladedauer (200V-240V)**

	Ladezeit in Stunden		
	300 Wh 8,8 Ah	400 Wh 11,3 Ah	500 Wh 13,8 Ah
80 % Ladung	1:45 Std	2:00 Std	2:45 Std
100 % Ladung	3:30 Std	4:30 Std	5:00 Std

**Tabelle Ladedauer (110V)**

	Ladezeit in Stunden		
	300 Wh 8,8 Ah	400 Wh 11,3 Ah	500 Wh 13,8 Ah
80 % Ladung	2:20 Std	3:00 Std	3:40 Std
100 % Ladung	4:40 Std	6:00 Std	7:20 Std

### 3.2.6 Lagerung

Wenn Sie das E-Bike längere Zeit nicht benutzen (mehr als einen Monat), lagern Sie den EnergyPak unter folgenden Bedingungen:

- 60 % Ladezustand (3 von 5 Lade-LEDs).
- Getrennt vom Fahrrad.
- Bei Temperaturen zwischen 0 °C und 40 °C.
- Monatliche Überprüfung, ob mindestens eine LED noch leuchtet. Aufladen, falls notwendig.

Der EnergyPak sollte mindestens alle 3 Monate geladen werden. Bei Nichtbeachtung erlischt die Garantie des EnergyPak.

### 3.3 SYNCDRIVE

Der SyncDrive-Motor sorgt für die Tretunterstützung Ihres E-Bike.

Um ein angenehmes und natürliches Fahrgefühl sicherzustellen, werden Informationen von internen Sensoren ausgewertet.

#### SyncDrive Central

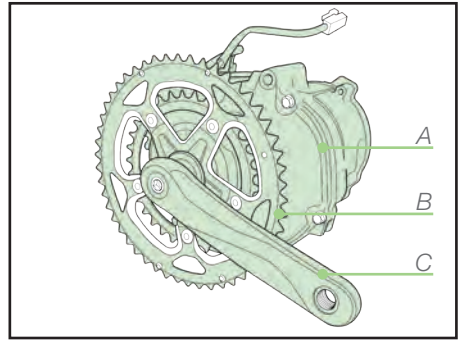

- A Motor
- B Kettenrad
- C Kurbel

### 3.4 RIDECONTROL

#### 3.4.1 Übersicht

##### Remote Controller

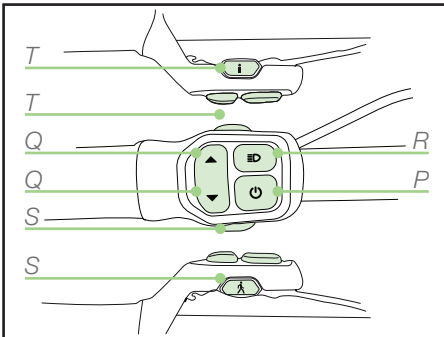

- P Ein/Aus
- Q Unterstützungsstufe (erhöhen/reduzieren)
- R Beleuchtung
- S Schiebehilfe
- T Allgemeine Angabe



## EVO Anzeige

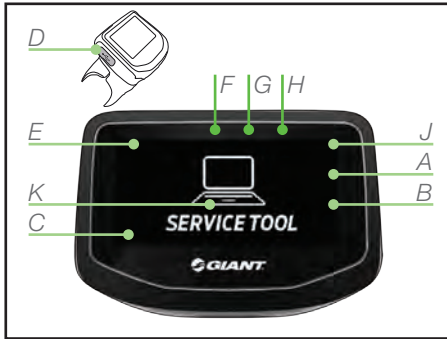

- A Geschwindigkeit
- B Einheiten (km/h oder mph)
- C Anzeigeeinstellungen:  
Fahrzeit, Wegstrecke, mittlere Geschwindigkeit, maximale Geschwindigkeit, ODO (Gesamtstrecke), verbleibende Reichweite, Trittfrequenz
- D Externer Ladestecker (Micro USB)
- E Kraftverstärkeranzeige
- F Bluetooth-Verbindung
- G Beleuchtungsanzeige
- H EnergyPak-Ladeanzeige (Balken)
- J EnergyPak-Ladeanzeige (%)
- K Service-Anzeige

## Charge Anzeige

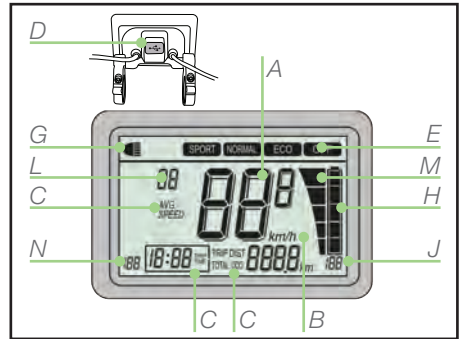

- A Geschwindigkeit
- B Einheiten (km/h oder mph)
- C Anzeigeeinstellungen:  
Fahrzeit, Wegstrecke, mittlere Geschwindigkeit, ODO (Gesamtstrecke)
- D Externer Ladestecker (Micro USB)
- E Kraftverstärkeranzeige
- G Beleuchtungsanzeige
- H EnergyPak-Ladeanzeige (Balken)
- J EnergyPak-Ladeanzeige (%)
- L Fehlercode-Anzeige
- M Power-Anzeige
- N Verbleibende Reichweite

### 3.4.2 Einstellungen

#### Ein:

Drücken Sie zum Einschalten des Systems die Taste „ON/OFF“ (P).

#### Aus:

Drücken Sie zum Ausschalten des Systems die Taste „ON/OFF“ (P) mindestens drei Sekunden, und lassen Sie die Taste dann los.

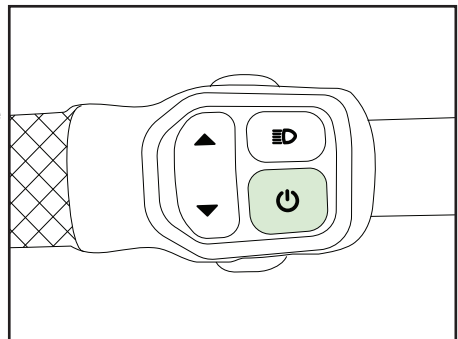

### Kraftverstärker:

Verändern Sie die Kraftverstärkerstufe (E) mit den Tasten zum Erhöhen/Reduzieren der Kraftverstärkung (Q).

- POWER / SPORT : Stärkste Kraftverstärkung. Geringste Reichweite.
- NORMAL : Normale Kraftverstärkung.
- ECO : Geringe Kraftverstärkung. Maximale Reichweite. Dies ist die Standardeinstellung beim Einschalten des Fahrrads.
- AUS: Zum Fahren ohne Kraftverstärker, aber mit Fahrradcomputer und Beleuchtungsfunktionen.

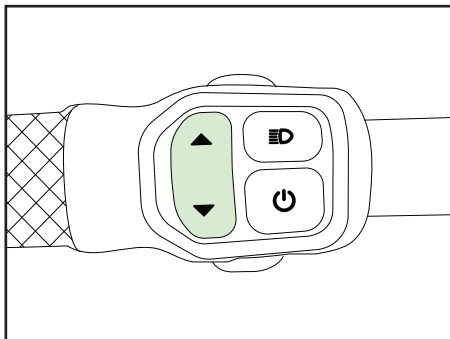

### Walk Assist Funktion:

Die Walk Assist Funktion unterstützt das Rad, wenn Sie damit gehen. Sie unterstützt bis zu einer Geschwindigkeit von 6km/h /4mph. Die kraftvollste Unterstützung ist im kleinsten Gang, das bedeutet vorne das kleinste Ritzel und hinten das größte Ritzel.

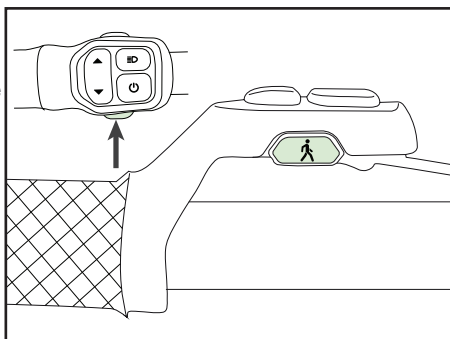

### Beleuchtung

Zum Ein-/Ausschalten der Beleuchtung drücken Sie die Beleuchtungstaste (R). Die Beleuchtung wird vom EnergyPak mit Strom versorgt. Die Lampen leuchten auch bei Stillstand des Fahrrads.

- Bei **EVO**-Anzeige:
- Beim Einschalten des Fahrrads wird die Beleuchtung eingeschaltet. Auch das Rücklicht ist eingeschaltet.
- Drücken Sie die Beleuchtungstaste, um das Rücklicht zu dimmen. Die Beleuchtung ist noch immer eingeschaltet.
- Drücken Sie die Beleuchtungstaste erneut, um die Beleuchtung auszuschalten und das Rücklicht zu dimmen.
- Bei S-Pedeles (besonders schnellen E-Bikes) wird mit dieser Taste zwischen Abblendlicht und Fernlicht umgeschaltet.

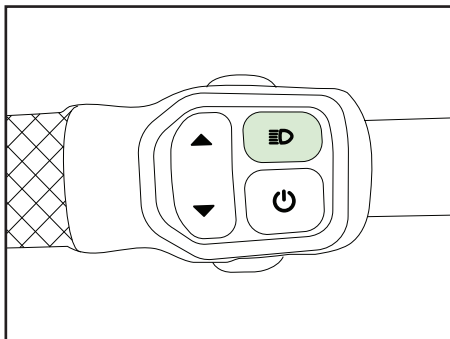

- Bei **CHARGE**-Anzeige:

- Beim Einschalten des Fahrrads werden auf dieser Anzeige die Anfangseinstellungen ohne Hintergrundbeleuchtung angezeigt.
- Wird bei einem Rad mit **CHARGE**-Anzeige die Beleuchtung eingeschaltet, wird die Intensität der LEDs gedimmt, um die Sichtbarkeit in der Dunkelheit zu verbessern.

## Allgemeine Angabe

Drücken Sie die Allgemeine Angabe (T), um folgende Displayanzeigen zu schalten:

- Bei **EVO**-Anzeige:

- Fahrzeit, Wegstrecke, mittlere Geschwindigkeit, maximale Geschwindigkeit, ODO (Gesamtstrecke), verbleibende Reichweite, Trittfrequenz.

Die Anzeige beginnt in dem Zustand, in dem sie ausgeschaltet wurde.

Ist der Kraftverstärkermodus „OFF“ aktiviert, wird als verbleibende Reichweite „999“ angezeigt.

- Bei **CHARGE**-Anzeige:

- Geschwindigkeit <-> Mittlere Geschwindigkeit
- Tagesdistanz / ODO (Gesamtstrecke)

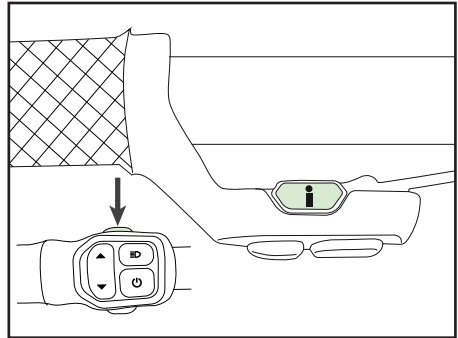

### 3.4.3 Einstellungen zurücksetzen

Um die Werte für Tagesdistanz, Fahrzeit und mittlere Geschwindigkeit zurückzusetzen, drücken Sie DREI Sekunden lang gleichzeitig die beiden Kraftverstärkertasten (Q). Das Zurücksetzen ist nur möglich, wenn einer der Werte auf dem Display angezeigt wird.

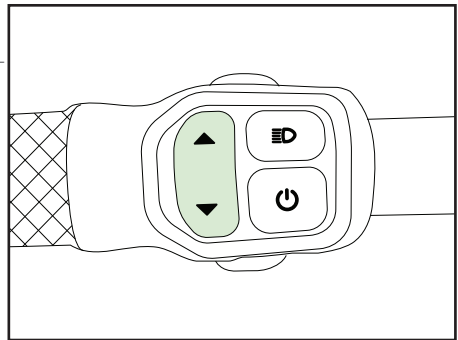

### 3.4.4 Umschaltung km/h <-> mph

Halten Sie die Einstellungstaste (T) 5 Sekunden lang gedrückt, um zwischen „km/h“ und „mph“ umzuschalten.

Bei EVO-Anzeigen werden sowohl „km/h“ als auch „mph“ angezeigt.

Bei CHARGE-Anzeige wird nur „km/h“ und „km“ angezeigt. Die beiden Einheiten „m“ und „mph“ werden nicht angezeigt.

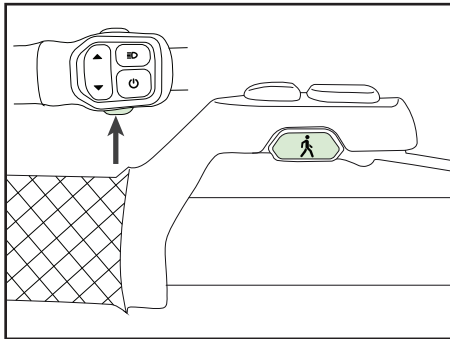

### 3.4.5 Positionierung anpassen

- Bei **EVO**-Anzeige:

Lösen Sie die Schrauben (D) überkreuz.

Korrigieren Sie den Ausrichtungswinkel des Gehäuses.

Ziehen Sie die Schrauben im Uhrzeigersinn überkreuz fest. Nicht zu fest anziehen!

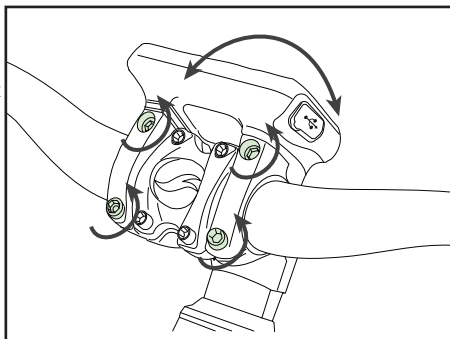

- Bei **CHARGE**-Anzeige:

Lösen Sie die Schrauben (D). Korrigieren Sie den Ausrichtungswinkel der LCD-Halterung.

Ziehen Sie die Schrauben wieder fest. Nicht zu fest anziehen! Wenn die Anzeige noch leicht beweglich bleibt, reduziert das die Gefahr von Beschädigungen bei Kollisionen und Stürzen.

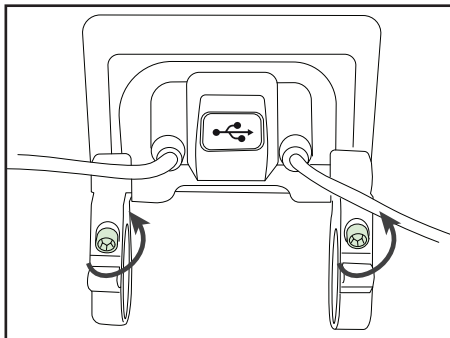

- Bei **Fernbedienung**:

Lösen Sie die Schraube des Griffs einige Umdrehungen gegen den Uhrzeigersinn.

Korrigieren Sie den Ausrichtungswinkel der Fernbedienung.

Ziehen Sie die Schraube wieder fest.

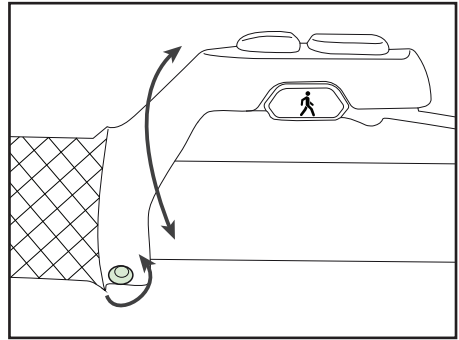

## 4 FAHRRAD VERWENDEN

### 4.1 WARTUNG

Bei Giant Hybrid E-Bikes werden die elektrischen Teile mit Kunststoffabdeckungen geschützt. Beim Reinigen der Abdeckungen darf kein Wasser nach innen dringen. Verwenden Sie zum Reinigen der Kunststoffabdeckungen ein weiches Tuch mit einer neutralen Lösung. Trocknen Sie die Abdeckungen danach mit einem sauberen weichen Tuch.

**CAUTION**

Fahrrad niemals mit Hochdruckreiniger oder Wasserschlauch reinigen! Dabei könnte Wasser in elektrische Komponenten eindringen und Fehlfunktionen verursachen.

**CAUTION**

Kunststoffkomponenten nicht mit größeren Mengen Wasser waschen! Wenn die internen elektrischen Teile feucht werden, kann es zu Schäden an der Isolation kommen, die letztlich zu Entladung oder anderen Problemen führen.



Kunststoffkomponenten nicht mit Seifenlösungen waschen. Nicht-neutrale Lösungen können Farbabweichungen, Verformungen, Kratzer usw. verursachen.

### E-Bike nicht im Freien abstellen

Stellen Sie Ihr E-Bike an Orten ab, an denen es vor Schnee, Regen, Sonne usw. geschützt ist. Schnee und Regen können zu Korrosion am Fahrrad führen. Ultraviolette Sonnenstrahlen können Farbverfälschungen verursachen und Gummi- und Kunststoffteile am Fahrrad spröde machen.

### 4.2 REICHWEITE

Die Reichweite mit einer Akkuladung hängt stark von mehreren Umständen ab, darunter (unter anderem):

- Witterungsbedingungen wie Umgebungstemperatur und Wind
- Straßenverhältnisse wie Steigung und Fahrbahnbeschaffenheit
- Eigenschaften des Fahrrads wie Reifendruck und Wartungszustand
- Nutzungsverhalten wie Beschleunigungs- und Schaltgewohnheiten
- Gewicht von Fahrer und Gepäck
- Lade- und Entladezyklen

## 4.3 TIPPS ZUM SCHALTEN

Zur Verbesserung der Reichweite empfiehlt Giant, geschwindigkeitsabhängig zu schalten. Bei geringer Geschwindigkeit und der Einstellung „Aus“ sind niedrige Gänge empfehlenswert. Bei höheren Geschwindigkeiten können höhere Gänge gewählt werden. Für angenehme Kraftverstärkung und optimale Reichweite wird empfohlen, beim Gangwechsel keine Kraft auf die Pedalen auszuüben.

- Hohes Tempo, hoher Gang.
- Geringes Tempo, niedriger Gang.
- Beim Schalten keine Kraft auf die Pedalen ausüben.

## 4.4 SCHLÜSSEL

Das E-Bike wird standardmäßig mit zwei Schlüsseln zum Verriegeln des Akkus geliefert. Einige Fahrräder werden auch mit Speichenschloss geliefert. Bei diesen Fahrrädern passen die Schlüssel in beide Schlösser. Ein qualifizierter Schlosser kann Kopien der Schlüssel anfertigen. Bei E-Bikes ohne Fahrradschloss, deren Akku ohne Ausbau geladen wird, kann es vorkommen, dass der Akkuschlüssel längere Zeit nicht benutzt wird. Der Schlüssel wird jedoch für Wartung und Reparaturen benötigt. Bewahren Sie den Schlüssel deshalb so auf, dass Sie ihn jederzeit wiederfinden.



- Nicht benutzte Schlüssel für Reparaturen und Notfälle an sicherem Ort aufbewahren!
- Sorgen Sie dafür, dass Sie jederzeit mindestens einen Ersatzschlüssel haben.
- Nehmen Sie den Schlüssel immer mit, wenn Sie das Fahrrad für Wartung und Reparatur zum Händler bringen.

# 5 FEHLERBEHEBUNG

## 5.1 FEHLERDIAGNOSE

Bei einem Problem im System wird auf dem Display eine Fehlermeldung angezeigt. In den meisten Fällen ist kein sofortiges Eingreifen notwendig. Sie sollten jedoch Ihren Giant-Händler aufsuchen und um eine Überprüfung bitten. Nur Ihr Giant-Händler kann alle Fehlercodes vom Display entfernen.

## 5.2 EVO-ANZEIGE

Bei einem Systemfehler kann die EVO-Anzeige verschiedene Fehlermeldungen in der folgenden Reihenfolge anzeigen.

1. „Systemmeldung“ für 2 Sekunden.
2. Eine der folgenden Ursachen:
  - „SyncDrive Error“
  - „RideControl Error“
  - „Bluetooth Error“
  - „EnergyPak Error“
  - „Speed Sensor Error“
3. Nur bei „SyncDrive Error“ wird „No Power Support“ angezeigt, und die Kraftverstärkung wird abgeschaltet. (Eine Abschaltung der Kraftverstärkung erfolgt unabhängig davon auch bei leerem EnergyPak!)
4. „Your E-bike needs servicing“
5. Das Service-Symbol wird so lange auf dem normalen Bildschirm angezeigt, bis Sie Ihren Händler aufsuchen.



## 5.3 LADEANZEIGE

Bei einer Störung blinken „EnergyPak Indicator (%)“ (J), „EnergyPak Indicator (Bar)“ (H) und „Error Code Indicator“ 3 mal. Die Ursache wird unter „Error Code Indicator“ (L) angezeigt.

Wird Fehlercode „A1“ angezeigt oder ist der EnergyPak leer, wird die Kraftverstärkung abgeschaltet. Bei allen anderen Fehlercodes bleibt die Kraftverstärkung aktiv.

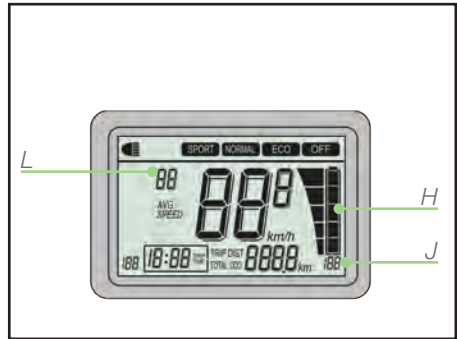

# 6 HÄUFIG GESTELLTE FRAGEN

## 6.1 RIDECONTROL – ANZEIGE

Meine CHARGE-Anzeige dreht sich um den Lenker. Giant hätte sie besser festziehen sollen.

- Die CHARGE-Anzeige sollte nicht zu fest angezogen werden. Sie sollte sich wegrehen können, falls es zu einer Kollision oder einem Sturz kommt.

Kann ich meine CHARGE-Anzeige gegen eine EVO-Anzeige tauschen?

- Giant E-Komponenten sind fast immer untereinander austauschbar. Deshalb können Sie auch Ihre CHARGE-Anzeige gegen eine EVO-Anzeige tauschen.

Auf meinem Bildschirm wird ein Fehlercode angezeigt. Was soll ich jetzt tun?

- Der Fehlercode weist darauf hin, dass eine Unregelmäßigkeit aufgetreten ist. Sie sollten zeitnah Ihren Händler kontaktieren. Sie können das Fahrrad jedoch weiter nutzen.

Auf meinem Bildschirm wurde ein Fehlercode angezeigt. Jetzt ist er aber plötzlich verschwunden. Was soll ich jetzt tun?

- Es ist ein Fehler aufgetreten. Der Fehler ist aber offenbar nicht dauerhaft. Ein Besuch beim Händler ist deshalb nicht dringend notwendig. Der Fehler kann bei der nächsten Routinewartung überprüft werden.

## 6.2 ENERGYPAK

Wie finde ich den Ladestand meines EnergyPak heraus, wenn er nicht an das Fahrrad angeschlossen ist?

- Drücken Sie am EnergyPak die Taste für den Ladestand. Der Ladestand wird mit LEDs signalisiert.

Kann ich den EnergyPak eines anderen Giant E-Bike verwenden?

- Ja. Giant EnergyPaks sind untereinander austauschbar.

Es gibt EnergyPaks mit 300, 400 und 500 Wh. Warum sind die unterschiedlich starken Akkus alle gleich groß?

- Um unterschiedliche Kapazitäten zu erreichen, setzt Giant Zellen unterschiedlicher Dichten ein. Dadurch ist eine einheitliche Bauform aller Akkus möglich, die an viele verschiedene Fahrräder passen.

Kann ich mein Fahrrad mit einem Giant EnergyPak mit größerer Kapazität ausstatten?

- Ja. Giant EnergyPaks sind untereinander austauschbar.

Warum verändern sich die Ladezeiten nicht im gleichen Ausmaß wie die Akkukapazitäten?

- Das Aufladen eines EnergyPak erfolgt nicht gleichmäßig. Besonders die letzte Phase dauert sehr lange.

Sollte ich meinen EnergyPak immer vollständig entleeren, bevor ich ihn neu lade?

- Eine vollständige Entladung vor jedem Ladevorgang ist nicht notwendig. Eine vollständige Entladung alle 3 Monate ist empfehlenswert, um das EnergyPak-Management zurückzusetzen.

Was passiert, wenn mein EnergyPak während der Fahrt erschöpft ist?

- Dann kann natürlich keine Kraftverstärkung mehr geleistet werden. Ab einem Ladezustand von 3 % wird die Verstärkung reduziert, um die Reichweite zu erhöhen. Ab einem Ladezustand von 1 % wird die Verstärkung vollständig abgeschaltet. Die Beleuchtung funktioniert dann noch ca. 2 bis 3 Stunden. Sie können Ihr Fahrrad auch ohne Kraftverstärkung fahren.

## 6.3 SYNC-DRIVE-MOTOR

Wenn ich einfach an den Tretkurbeln drehe, wird fast nie die Kraftverstärkung aktiviert. Woran liegt das?

- Der Giant SyncDrive-Mittelmotor hat einen Drehmomentsensor. Der Motor verstärkt die eingesetzte Kraft. Bei einfacheren Systemen wird lediglich die Drehbewegung erkannt.

Meine Tretkurbeln haben ein spürbares seitliches Spiel. Ist das normal?

- Das ist OK. Der Giant SyncDrive-Mittelmotor von Yamaha wurde so konstruiert, dass in der unteren Tretlagerachse ein seitliches Spiel von maximal 1 Millimeter auftritt. Dies verbessert die Lebensdauer des Motors unter allen Einsatzbedingungen.

Warum klingen die Motoren anderer Hersteller anders?

- Die Giant-Systeme sind intern anders aufgebaut als die Produkte anderer Hersteller. Deshalb arbeiten sie mit einer etwas höheren Frequenz und einem besseren Drehmoment.

## 6.4 SONSTIGES

Welchen Zweck hat der QR-Code auf meinem Fahrrad?

- Sie können den QR-Code verwenden, um Ihr Fahrrad auf einer Diebstahlschutz-Website zu registrieren.

Wie sollte ich mein Fahrrad reinigen?

- Reinigen Sie die elektrischen Teile mit einem trockenen Tuch. Die sonstigen Teile des Fahrrads werden wie bei jedem anderen Fahrrad gereinigt.

Kann ich an meinem Fahrrad verdrahtete Beleuchtung installieren?

- Ja. Entsprechende Leitungen und Tasten sind bereits vorhanden. Montieren Sie einen geeigneten Beleuchtungstyp (zum Beispiel 6 V).

Mein Partner fährt das gleiche E-Bike-Modell wie ich. Meine Reichweite ist jedoch viel größer. Woran liegt das?

- Die Reichweite hängt von vielen Faktoren ab (Reifendruck, eigene Kraft beim Treten, gewählter Gang). Möglicherweise ist einer dieser Gründe ausschlaggebend für die festgestellten Unterschiede.



# 7 RECHTLICHE HINWEISE

## 7.1 GARANTIE

Giant garantiert dem Erstbesitzer nur für Rahmen, starre Gabel und Originalteile jedes neuen Fahrrads der Marke Giant, dass diese innerhalb der folgenden Zeiträume frei von Material- und Verarbeitungsfehlern sind:

Garantie für zwei Jahre auf elektronische Geräte wie:

- RideControl-Anzeige und -Tasten
- SyncDrive-Motor
- EnergyPak-Akku
  - für 60 % der ursprünglichen Nennkapazität bei maximal 600 Ladevorgängen.
- Verkabelung

Für alle anderen Teile und Komponenten verweisen wir auf das allgemeine Benutzerhandbuch von Giant, das ebenfalls zusammen mit diesem E-Bike geliefert wurde. Dieses Benutzerhandbuch ist bei allen Unstimmigkeiten maßgeblich. Der nachfolgende Text und Kapitel 7.2 dienen lediglich der Orientierung.

### NOTWENDIGE MONTAGE BEI KAUF.

Diese Garantie gilt nur für Fahrräder und Rahmen, die neu bei einem autorisierten Giant-Händler gekauft und von diesem Händler zum Zeitpunkt des Kaufs montiert wurden.

### BESCHRÄNKTE GEWÄHRLEISTUNG

Soweit nichts anderes vereinbart ist, ist die Gewährleistung unter der oben genannten Garantie und allen impliziten Garantien auf den Austausch defekter Teile durch Ersatzteile gleichen oder höheren Werts nach ausschließlichem Ermessen von Giant beschränkt. Diese Garantie gilt ab dem Kaufdatum, nur für den Erstbesitzer und ist nicht übertragbar. In keinem Fall haftet Giant für direkte, zufällige und Folgeschäden einschließlich ohne Einschränkung der Allgemeinheit Personenschäden, Vermögensschäden, wirtschaftliche Verluste im Zusammenhang mit vertraglichen Verpflichtungen, Garantie, Fahrlässigkeit, Produkthaftung oder anderen Anspruchsgrundlagen.

Giant gewährt keine anderen expliziten oder impliziten Garantien. Alle impliziten Garantien einschließlich der Marktgängigkeit und der Eignung für einen bestimmten Zweck sind auf die Geltungszeit der oben genannten expliziten Garantien beschränkt.

Alle Garantieansprüche müssen über einen autorisierten Giant-Händler oder -Großhändler angemeldet werden. Angemeldete Garantieansprüche können erst dann bearbeitet werden, wenn ein Kaufbeleg oder ein anderer Nachweis für das Kaufdatum vorliegt.

Ansprüche, die außerhalb des Kauflandes angemeldet werden, können bestimmten Gebühren und zusätzlichen Beschränkungen unterliegen. Die Garantiezeit und Garantiebedingungen können je nach Rahmentyp und Land unterschiedlich sein. Diese Garantie gibt Ihnen bestimmte Rechte. Je nach Land haben Sie möglicherweise andere Rechte. Diese Garantie hat keine Auswirkungen auf Ihre gesetzlichen Ansprüche.

## 7.2 VON DER GARANTIE AUSGESCHLOSSEN

Normaler Verschleiß von Teilen wie Reifen, Ketten, Bremsen, Kabeln und Ritzeln, wenn keine Montage- oder Materialfehler vorliegen.

- Fahrräder, an denen Servicearbeiten nicht von einem autorisierten Giant-Händler durchgeführt wurden.
- Modifikationen des Originalzustands.
- Verwendung des Fahrrads unter ungewöhnlichen Bedingungen, in Wettbewerben und/oder für kommerzielle Zwecke, die von dem Verwendungszweck abweichen, für den das Fahrrad konstruiert wurde.
- Schäden, die durch Nichtbeachtung des Benutzerhandbuchs verursacht wurden.
- Schäden an Lack und Aufklebern, die Folge der Teilnahme an Wettbewerben, Sprüngen, Bergabfahrten und/oder Trainings für derartige Aktivitäten oder Veranstaltungen oder die Folge des Abstellens oder Fahrens des Fahrrades unter ungünstigen Witterungs- oder Klimabedingungen sind.
- Arbeitskosten für den Austausch oder Ersatz von Teilen.

Soweit nicht in dieser Garantie angegeben und vorbehaltlich aller zusätzlichen Garantien haften Giant und seine Mitarbeiter und Beauftragten nicht für Verluste oder Schäden (einschließlich zufälliger Schäden und Folgeschäden durch Fahrlässigkeit oder Unterlassen), die sich durch oder im Zusammenhang mit einem Giant-Fahrrad ergeben.

## 7.3 KONFORMITÄT

**CE** Hybridfahrräder von Giant mit einer maximalen Unterstützungsgeschwindigkeit von 45 km/h erfüllen die Anforderungen der EU-Richtlinie 168/2013/EC für Fahrzeuge der Kategorie L1e-B.

Hybridfahrräder von Giant mit einer maximalen Unterstützungsgeschwindigkeit von 25 km/h erfüllen die Anforderungen der EU-Maschinenrichtlinie 2006/42/EG.

Diese Fahrräder erfüllen auch die folgenden nicht harmonisierten Normen:

- Fahrradnorm: ISO 4210-2
- Elektrofahrräder: EN 15194

Die Konformitätserklärung für Ihr Giant E-Bike-Modell ist diesem Benutzerhandbuch beigelegt.

### Haftungsausschluss

Wir empfehlen Ihnen dringend, keine Originalteile zu entfernen oder auszutauschen oder Ihr Fahrrad in einer Weise zu modifizieren, die dessen Konstruktion und/oder Betrieb verändern. Derartige Modifikationen können die Handhabung, Stabilität und andere Aspekte Ihres Fahrrads wesentlich beeinträchtigen, so dass es nicht mehr verkehrssicher ist. Das Entfernen oder Modifizieren von Teilen oder die Verwendung von Fremdkomponenten kann auch dazu führen, dass Ihr Fahrrad die geltenden Gesetze und Vorschriften nicht mehr einhält. Um Sicherheit, Qualität und Zuverlässigkeit zu gewährleisten, verwenden Sie ausschließlich Originalteile oder Ersatzteile, die von Giant für Reparatur und Austausch freigegeben sind.

# 1. ÍNDICE DE CONTENIDOS

<b>1. GENERAL</b>	<b>1</b>
1.1 Bienvenido	1
1.2 Cómo utilizar el manual	1
1.3 Servicio y asistencia técnica	1
<b>2 SEGURIDAD</b>	<b>2</b>
2.1 Batería y cargador EnergyPak	2
2.2 Portaequipajes	2
2.3 Uso de la bicicleta	2
2.4 Transporte	2
<b>3 COMPONENTES ELÉCTRICOS: DESCRIPCIÓN GENERAL</b>	<b>3</b>
3.1 Explicación	3
3.2 EnergyPak y cargador	4
3.2.1 Descripción general	4
3.2.2 Observaciones generales	5
3.2.3 El nuevo EnergyPak	5
3.2.4 Carga	5
3.2.5 Cómo utilizar el EnergyPak	7
3.2.6 Almacenamiento	7
3.3 SyncDrive	8
3.4 RideControl	8
3.4.1 Descripción general	8
3.4.2 Ajustes	9
3.4.3 Restablecer la configuración	11
3.4.4 Interruptor (Km/h<->Mph)	12
3.4.5 Ajuste de la posición	12
<b>4 USO DE LA BICICLETA</b>	<b>13</b>
4.1 Mantenimiento	13
4.2 Duración	13
4.3 El cambio: recomendaciones	14
4.4 Llaves	14
<b>5 SOLUCIÓN DE PROBLEMAS</b>	<b>14</b>
5.1 Indicación de error	14
5.2 Indicador EVO	14
5.3 Indicador Charge	15
<b>6 PREGUNTAS MÁS FRECUENTES</b>	<b>15</b>
6.1 Ridecontrol - Indicador	15
6.2 EnergyPak	15
6.3 Motor SyncDrive	16
6.4 Varios	16
<b>7 DOCUMENTACIÓN LEGAL</b>	<b>17</b>
7.1 Garantía	17
7.2 Exclusión de garantía	18
7.3 Conformidad	18



# 1. GENERAL

## 1.1 BIENVENIDO

Bienvenido y felicidades por la compra de tu nueva bicicleta eléctrica Giant. Ya puedes disfrutar pedaleando.

### Ride Life, Ride Giant

Lo que más nos gusta es ver cómo la gente disfruta pedaleando. Giant fabrica bicicletas de gran calidad, para cada ciclista y cada tipo de terreno imaginable, desde 1972. Las bicicletas Giant han servido para que millones de ciclistas como tú disfruten de una vida más sana, gracias al placer y la emoción que nos aporta el ciclismo. Y es este compromiso el que nos impulsa a fabricar las bicicletas más innovadoras del mundo.

## 1.2 CÓMO UTILIZAR EL MANUAL

Lee este manual detenidamente antes de probar tu nueva bicicleta eléctrica Giant. Las instrucciones de seguridad son muy importantes y no deben ignorarse. De esta forma, estarás más familiarizado con el funcionamiento básico de los distintos componentes de la bicicleta. También encontrarás respuestas a algunas de las preguntas más frecuentes. Evidentemente, también hemos adjuntado toda la documentación legal de la bicicleta. Te recomendamos leer este manual antes de ponerte en marcha.

## 1.3 SERVICIO Y ASISTENCIA TÉCNICA



Este manual solo contiene referencias básicas sobre los servicios de reparación y mantenimiento. Para recibir asistencia técnica, ponte en contacto con tu distribuidor. Para obtener más información sobre nuestros productos o encontrar un distribuidor, visita nuestro sitio Web ([www.giant-bicycles.com/](http://www.giant-bicycles.com/)).



## 2 SEGURIDAD

### 2.1 BATERÍA Y CARGADOR ENERGYPAK



- Mantener la batería y el cargador EnergyPak alejados de las fuentes de calor y del agua.
- No utilizar la batería y el cargador para otros fines.
- No conectar los polos negativos y positivos.
- Mantener la batería alejada de los niños y las mascotas.
- No golpear la batería y el cargador (caídas, etc.).
- No colocar objetos encima de la batería o el cargador.
- Detener inmediatamente la carga en caso de detectar la presencia de humo u olores extraños.
- En el caso poco probable de que se incendie la batería, NO apagar con agua. Utilizar arena y notificar inmediatamente a los servicios de emergencia.

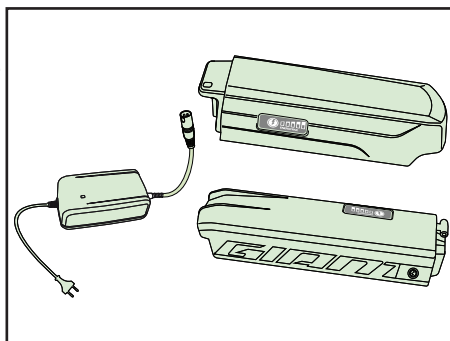

No tocar la batería ni el cargador cuando estén en funcionamiento. El cargador se calienta. Consultar la información adicional en la parte posterior de la carcasa de la batería.

### 2.2 PORTAEQUIPAJES

Algunas bicicletas combinan el soporte de la batería con el portaequipajes. Comprueba que el equipaje esté correctamente colocado para evitar daños en la batería y/o el soporte.

Capacidad de carga máxima del portaequipajes trasero, incluyendo el EnergyPak: 22 kg.

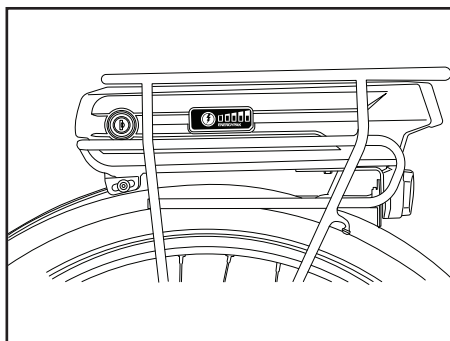

### 2.3 USO DE LA BICICLETA

Antes de utilizar la bicicleta eléctrica en la carretera, pruébala en un lugar seguro para acostumbrarte al sistema de pedaleo eléctrico asistido de estas bicicletas. Prueba todos los ajustes de la bicicleta para familiarizarte con la misma.

### 2.4 TRANSPORTE

Las baterías no deben estar colocadas en la bicicleta mientras se transporta en un vehículo. Deben retirarse y transportarse en el interior del vehículo.

CAUTION



# 3 COMPONENTES ELÉCTRICOS: DESCRIPCIÓN

## GENERAL

### 3.1 EXPLICACIÓN

Las bicicletas eléctricas de Giant están equipadas con componentes que funcionan conjuntamente para ofrecer una bicicleta eléctrica suave y potente.

#### **ENERGYPAK**

Las baterías de iones de litio integradas de Giant son únicas, porque disponen de la mayor densidad de energía del mercado. Existen marcas con mayor capacidad, pero si tenemos en cuenta su peso y dimensiones, los EnergyPak de Giant son los que mayor rendimiento ofrecen en un paquete integrado. Además, este EnergyPak se carga el doble de rápido, en comparación con otros sistemas de batería más antiguos, y ofrece una capacidad máxima excepcional. Las baterías se someten a pruebas minuciosas en las fábricas de Giant para garantizar su fiabilidad. Las bicicletas eléctricas de Giant están equipadas con EnergyPak de 300 Wh, 400 Wh o 500 Wh.

#### **SYNCDRIVE** Con tecnología YAMAHA

Innovación, experiencia en la fabricación y un sistema de motor con tecnología Yamaha complementan la capacidad del ciclista. El nuevo motor SyncDrive proporciona potencia y suavidad al pedaleo, y se ha concebido para ser lo más silencioso posible. El motor SyncDrive es mundialmente famoso por su rendimiento y fiabilidad. El pequeño motor de transmisión central ofrece un par máximo de 80 NM (Newton metro) y te ofrece la posibilidad de incorporar un juego de plato doble y bielas para utilizar marchas más bajas, que requieren menos esfuerzo tanto por parte del ciclista como por parte de la batería.

#### **RIDECONTROL**

El centro de control instalado en el manillar resulta fácil de utilizar, con botones más ergonómicos para controlar cómodamente el indicador y los niveles de asistencia. El indicador RideControl tiene una posición central y múltiples modos de ajuste. Ofrece al ciclista la siguiente información:

- Indicador de nivel de batería
- Indicador de nivel de asistencia
- Indicadores generales, como velocidad, distancia, etc.

#### **ECO**

El nivel de asistencia más bajo se puede utilizar para circular por la ciudad y la periferia, cuando solo se requiere una asistencia mínima. El nivel ECO requiere menor capacidad de batería y te ayuda a recorrer mayores distancias.

#### **NORMAL**

Este nivel de asistencia resulta ideal para las colinas y las carreteras de montaña. Ayuda a los ciclistas a recorrer mayores distancias con menos esfuerzo y fatiga.

#### **POWER**

El nivel Power te ofrece el impulso necesario para subir las pendientes con mayor desnivel. Es la elección ideal para rodar por las montañas y los terrenos más desafiantes.

## 3.2 ENERGYPAK Y CARGADOR

### 3.2.1 Descripción general

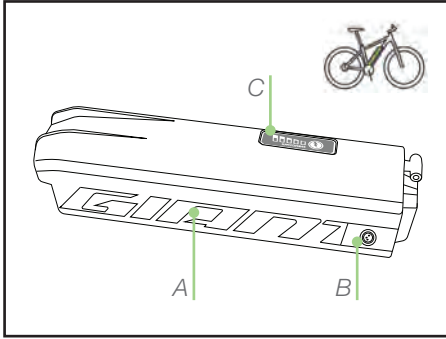

- A EnergyPak
- B Toma de carga
- C Comprobación del nivel de energía (botón)

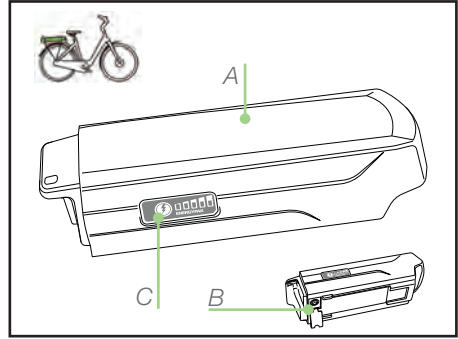

- A EnergyPak
- B Toma de carga
- C Comprobación del nivel de energía (botón)

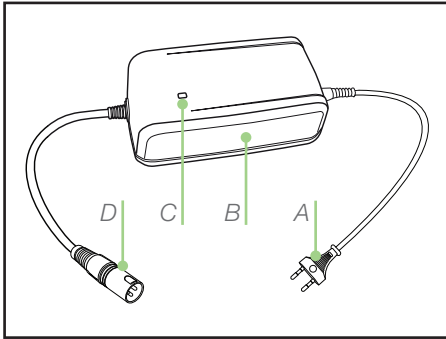

- A Toma de CA (110~230 V) (el conector puede variar)
- B Cargador
- C Indicador de carga
- D Toma de carga

### 3.2.2 Observaciones generales



- Detén inmediatamente la carga en caso de detectar la presencia de humo u olores extraños. Acude con tu EnergyPak a un distribuidor autorizado de Giant para su reparación o sustitución.
- En el caso poco probable de que se incendie el EnergyPak, no lo intentes apagar con agua. Utiliza arena para cubrir el fuego y notifica inmediatamente a los servicios de emergencia.

### 3.2.3 El nuevo EnergyPak

El nuevo EnergyPak se envía en estado de “hibernación”. Este EnergyPak debe activarse antes de ser utilizado;

- El EnergyPak “hibernado” se puede identificar pulsando el botón de comprobación del nivel de energía. Los LED del EnergyPak no reaccionarán.
- Enchufa un cargador activo en el EnergyPak.
- Desenchufa el cargador del EnergyPak.
- El EnergyPak ya no está en estado de “hibernación”. Al pulsar el botón de comprobación del nivel de energía, se encenderán los LED.
- El EnergyPak estará listo para ser utilizado.

Una vez activado, el EnergyPak no puede volver al estado de “hibernación”.

Normalmente, el distribuidor cargará el EnergyPak y desactivará el estado de “hibernación”.

### 3.2.4 Carga



- El EnergyPak debe cargarse a una temperatura ambiente de  $\pm 20$  °C/68 °F. Si la carga se realiza a una temperatura inferior a 0°C y superior a 40 °C (32 °F~104 °F), es posible que la batería no se cargue completamente y que se perjudique la vida útil de la misma.
- Durante la carga:
  - El LED del cargador se ilumina en rojo de forma permanente.
  - Los LED del EnergyPak que permanecen iluminados en rojo indican el nivel de carga.
  - Los LED del EnergyPak que parpadean indican que la batería se está cargando.
- La carga finaliza cuando:
  - El LED del cargador se ilumina en color verde.
  - Todos los LED del EnergyPak están iluminados en rojo y luego se apagará.

### EnergyPak integrado en el exterior del tubo diagonal

1. Introduce la llave y desbloquea el EnergyPak, tira hacia atrás de la batería EnergyPak desde la parte superior.
2. Extrae el EnergyPak
3. Conecta el cargador al EnergyPak.
4. Conecta el cargador a una toma de CA.
5. La operación de carga se puede detener en cualquier momento.
6. Desconecta el cargador de la toma en primer lugar y, a continuación, del EnergyPak.

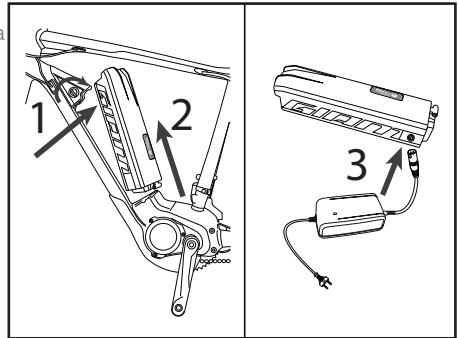



7. Vuelve a colocar el EnergyPak y comprueba que las ranuras estén correctamente alineadas en la parte inferior.
8. Presiona la parte superior del EnergyPak y comprueba que esté correctamente acoplado. Se oirá un "clic".
9. Retira la llave.
10. La bicicleta ya estará lista para ser utilizada.

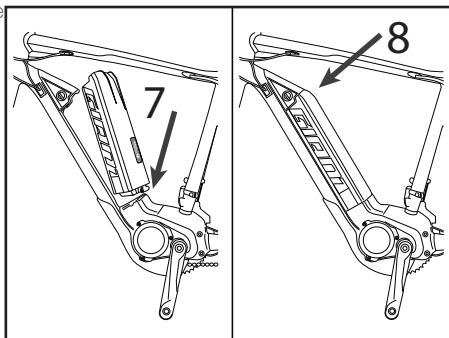

### EnergyPak integrado en el interior del tubo diagonal

1. Conecta el cargador al EnergyPak.
2. Conecta el cargador a una toma de CA.
3. La carga se puede detener en cualquier momento.
4. Desconecta el cargador de la toma en primer lugar y, a continuación, del EnergyPak.
5. La bicicleta ya estará lista para ser utilizada.

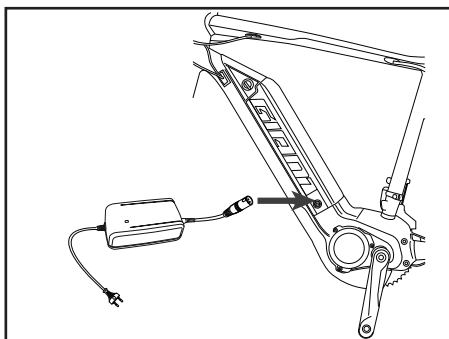

### EnergyPak en el exterior del portaequipajes trasero

1. Introduce la llave y desbloquea el EnergyPak, sujeta el asa y tira del EnergyPak hacia atrás.
2. Desliza el EnergyPak hacia fuera.
3. Conecta el cargador al EnergyPak.
4. Conecta el cargador a una toma de CA.
5. La carga se puede detener en cualquier momento.
6. Desconecta el cargador de la toma en primer lugar y, a continuación, del EnergyPak.
7. Vuelve a colocar el EnergyPak y comprueba que las ranuras estén correctamente alineadas en la parte inferior.
8. Presiona el EnergyPak hacia delante y comprueba que esté correctamente acoplado. Se oirá un "clic".
9. Retira la llave.
10. La bicicleta ya estará lista para ser utilizada.

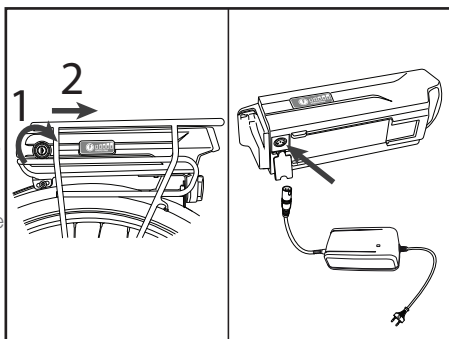

### 3.2.5 Cómo utilizar el EnergyPak

Cuando solo queda el 3% de energía, el EnergyPak pasa automáticamente al modo de asistencia ECO para ahorrar energía.

Cuando solo queda el 1% de energía, la asistencia se detiene automáticamente. La barra del indicador del nivel de asistencia parpadeará 3 veces. Las luces se podrán seguir utilizando durante, aproximadamente, 2 horas.

El nivel de energía del EnergyPak se puede comprobar pulsando el botón de comprobación del nivel de energía.

Tras 15 cargas normales, o como mínimo cada 3 meses, descarga completamente el EnergyPak circulando con la bicicleta, antes de volver a cargar el EnergyPak. De esta forma se prolonga la vida útil del EnergyPak.

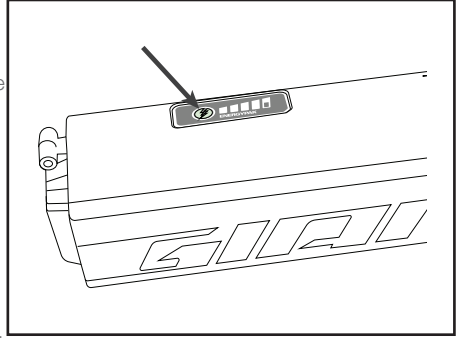

**Tabla de cargas (200V-240V)**

	Tiempo de carga en horas		
	300 Wh 8,8 Ah	400 Wh 11,3 Ah	500 Wh 13,8 Ah
<i>Carga al 80%</i>	1:45 horas	2:00 horas	2:45 horas
<i>Carga al 100%</i>	3:30 horas	4:30 horas	5:00 horas

**Tabla de cargas (110V)**

	Tiempo de carga en horas		
	300 Wh 8,8 Ah	400 Wh 11,3 Ah	500 Wh 13,8 Ah
<i>Carga al 80%</i>	2:20 horas	3:00 horas	3:40 horas
<i>Carga al 100%</i>	4:40 horas	6:00 horas	7:20 horas

### 3.2.6 Almacenamiento

Cuando la bicicleta no vaya a ser utilizada durante un largo periodo de tiempo (más de un mes), se recomienda almacenar el EnergyPak:

- Al 60% de su capacidad (3 de los 5 LED de carga).
- Separado de la bicicleta.
- A una temperatura de entre 0 °C y 40 °C.
- Comprobando una vez al mes si, como mínimo, aún parpadea uno de los LED. Cargar cuando sea necesario.

El EnergyPak debe cargarse una vez cada 3 meses, como mínimo. En caso contrario, la garantía del EnergyPak quedará anulada.

### 3.3 SYNCDRIVE

El motor SyncDrive es el responsable de la asistencia al pedaleo de tu bicicleta eléctrica. La información procedente de los sensores internos y de los sensores de velocidad se procesa para que puedas pedalear de una forma cómoda y natural.

#### SyncDrive Central

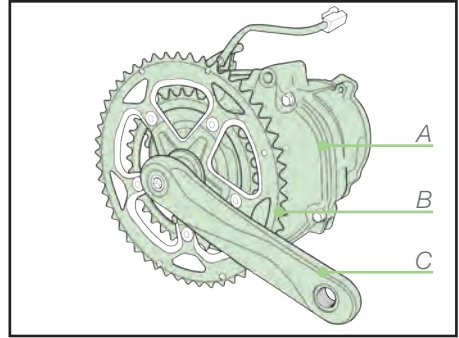

- A Motor
- B Chainwheel
- C Crank

### 3.4 RIDECONTROL

#### 3.4.1 Descripción general

##### Control remoto

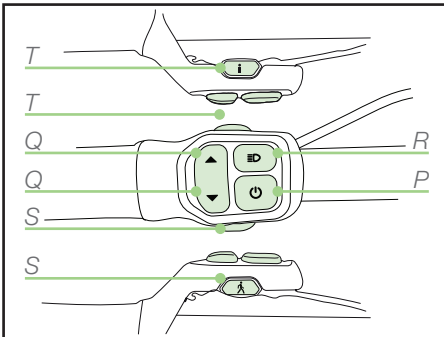

- P Encendido/Apagado
- Q Nivel de asistencia (arriba/abajo)
- R Luces
- S Walk assist
- T Indicación general

## Indicador EVO

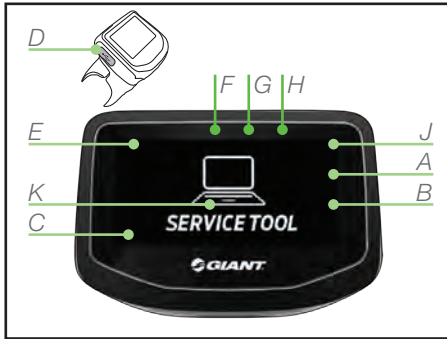

- A Velocidad
- B Unidades (Km/h o mph)
- C Configuración del indicador:  
Tiempo de recorrido, distancia, velocidad media, velocidad máxima, ODO (distancia total), nivel de energía restante, cadencia
- D Enchufe externo de carga (Micro USB)
- E Indicador de asistencia
- F Conexión Bluetooth
- G Indicador de luz
- H Indicador de carga del EnergyPak (bar)
- J Indicador de carga del EnergyPak (%)
- K Indicador de servicio

## Indicador Charge

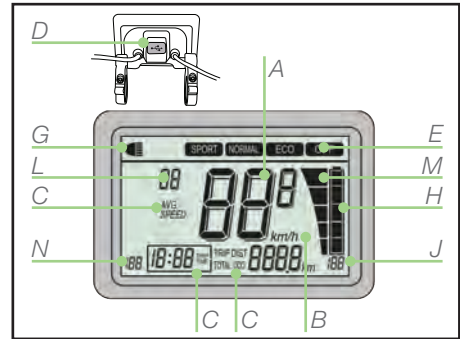

- A Velocidad
- B Unidades (Km/h o mph)
- C Configuración del indicador:  
Tiempo de recorrido, distancia, velocidad, ODO (distancia total)
- D Enchufe externo de carga (Micro USB)
- E Indicador de asistencia
- G Indicador de luz
- H Indicador de carga del EnergyPak (bar)
- J Indicador de carga del EnergyPak (%)
- L Indicador de código de error
- M Exhibición de la energía
- N Energía restante

### 3.4.2 Ajustes

#### Encendido:

Pulsa el botón ON/OFF (P) para activar el sistema;

#### Apagado:

Pulsa el botón ON/OFF (P) durante un mínimo de tres segundos para desactivar el sistema;

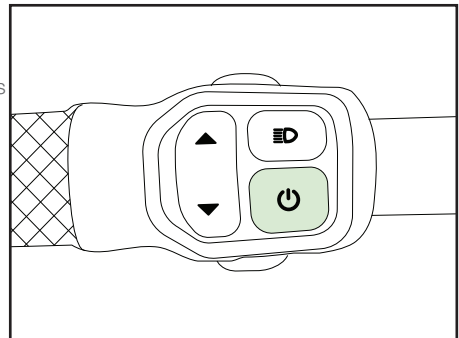

## Asistencia:

Pulsa el botón de nivel de asistencia (Q) hacia arriba o hacia abajo para seleccionar el nivel de asistencia correcto (E).

- POWER / SPORT: Nivel de asistencia más potente. Duración menos prolongada de la batería.
- NORMAL : Nivel de asistencia normal.
- ECONÓMICO : Nivel de asistencia menos potente. Duración más prolongada de la batería. Esta es la posición por defecto al poner la bicicleta en marcha.
- APAGADO: Para rodar sin asistencia eléctrica, aunque con las funciones del ciclocomputador y de la luz activadas.

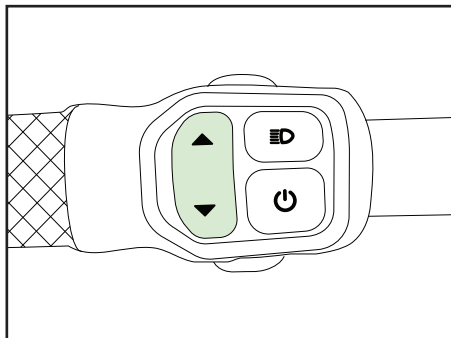

## Asistencia de marcha

La asistencia de marcha se usa para ayudarle cuando camina junto con su bicicleta. Funciona hasta 6kh/h. La asistencia de marcha le ayudará más con la el desarrollo más ligero, es decir con el plato pequeño y el piñón grande.

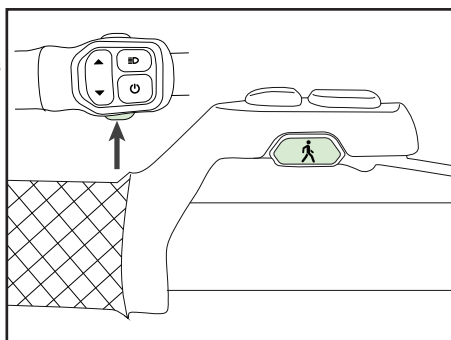

## Luces

Pulsa el botón Luz (R) para encender/apagar las luces. El EnergyPak suministra energía a las luces. Las luces permanecen encendidas cuando la bicicleta está parada.

- Indicador **EVO**:

- Al poner en marcha la bicicleta, se encienden las luces. La retroiluminación también se enciende.
- Pulsa el botón Luz para atenuar la retroiluminación. Las luces siguen encendidas.
- Pulsa el botón Luz de nuevo para apagar la luz y atenuar la retroiluminación.
- Para las S-pedelegs (bicicletas de alta velocidad) este botón cambia de luz de cruce a luz de carretera.

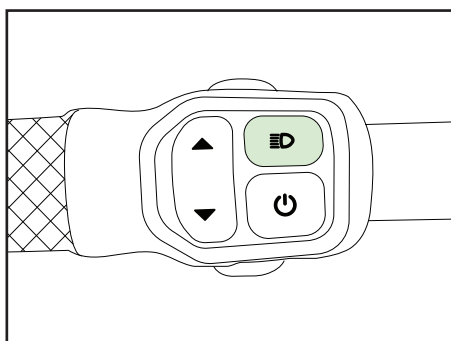

- Indicador **CHARGE**:

- Cuando la bicicleta está encendida, el indicador muestra la configuración inicial sin retroiluminación.
- Al encender las luces de una bicicleta con indicador **CHARGE**, la intensidad de los LED se atenuará para proporcionar más visibilidad en la oscuridad.

### Indicación general

Pulsa el botón indicación general (T) para cambiar las siguientes indicaciones en el indicador:

- Indicador **EVO**:

- Tiempo de recorrido, distancia, velocidad media, velocidad máxima, ODO (distancia total), nivel de energía restante, cadencia

El indicador se pone en funcionamiento en la misma posición en la que fue apagado.

Cuando el modo de asistencia de energía esté en 'OFF', la capacidad restante de la batería mostrará '999'.

- Indicador **Charge**:

- Velocidad <-> velocidad media
- Distancia recorrida / ODO (distancia total)

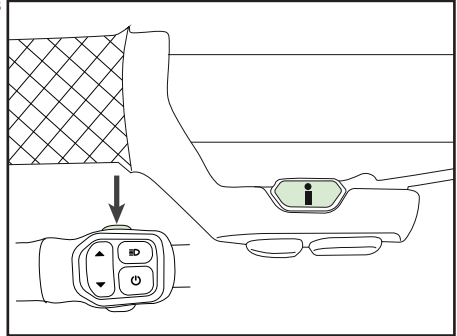

### 3.4.3 Restablecer la configuración

Pulsa los dos botones de asistencia "arriba" y "abajo" (Q) simultáneamente durante TRES segundos para restablecer la distancia recorrida, el tiempo de recorrido y la velocidad media. Solo es posible restablecer esta configuración cuando aparece alguno de estos ajustes en el indicador.

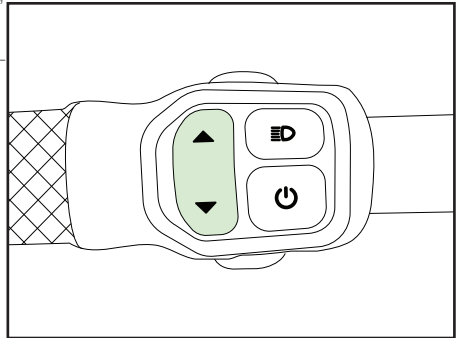

### 3.4.4 Interruptor (Km/h<->Mph)

Pulsa el botón Configuración (T) durante 5 segundos para cambiar de Km/h a Mph.

En los indicadores EVO, aparecen ambas unidades. En el indicador Charge, solo aparece "km/h" y "km". No aparecen las unidades en "m" y "mph".

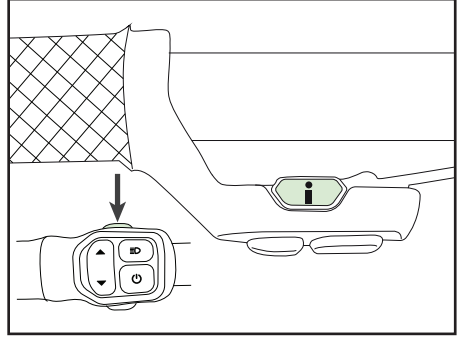

### 3.4.5 Ajuste de la posición

- Indicador **EVO**:

Afloja los pernos (D) en orden transversal.

Ajusta el ángulo de la carcasa de aluminio.

Aprieta los pernos en el sentido de las agujas del reloj y en orden transversal. No los apriete en exceso.

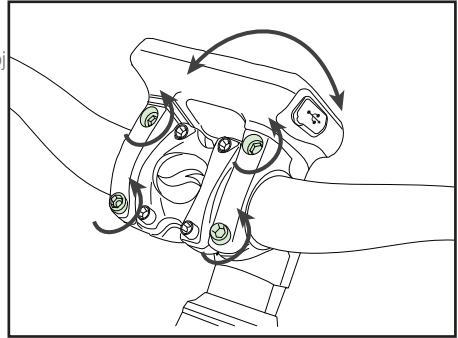

- Indicador **CHARGE**:

Afloja los pernos (D). Ajusta el ángulo del soporte del LCD.

Aprieta los pernos. No los apriete en exceso. Para evitar que indicador sufra daños en caso de accidente, es necesario permitir que gire levemente.

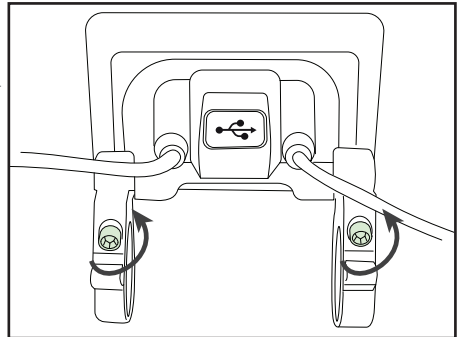

#### - Control remoto:

Afloja el perno de sujeción unas cuantas vueltas y en el sentido contrario a las agujas del reloj.

Ajusta el ángulo del control remoto.

Aprieta el perno.

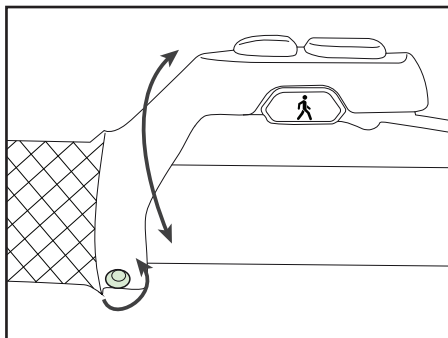

## 4 USO DE LA BICICLETA

### 4.1 MANTENIMIENTO

Las bicicletas híbridas de Giant incorporan protecciones de plástico para cubrir las piezas eléctricas, por lo que se recomienda no utilizar demasiada agua para lavar el plástico. Utiliza un paño suave con un detergente neutro para limpiar el polvo de las protecciones de plástico. A continuación, sécalas con un paño suave y limpio.

#### CAUTION

No utilices agua de alta presión o mangueras de aire para limpiar. El agua puede penetrar en los componentes eléctricos y causar averías.

#### CAUTION

No laves los componentes de plástico con un exceso de agua. Si penetra agua en los componentes eléctricos internos, el aislante puede corroerse, causando una fuga de energía u otros problemas.



No utilices soluciones jabonosas para lavar los componentes eléctricos. Los detergentes que no sean neutros pueden provocar cambios en cambios en el color, distorsiones, arañazos, etc.

#### Guarda la bicicleta en un lugar cerrado.

La bicicleta debe guardarse en un lugar cerrado y protegido de la nieve, la lluvia, etc. La nieve y la lluvia pueden corroer los componentes de la bicicleta. Los rayos ultravioletas del sol pueden atenuar el color de la pintura o agrietar los componentes de plástico y goma de la bicicleta.

### 4.2 DURACIÓN

La duración de la batería con una sola carga depende de varias circunstancias (entre otras):

- Las condiciones meteorológicas, como la temperatura ambiente y el viento;
- Las condiciones de la carretera, como la elevación y la superficie de la misma;
- Las condiciones de la bicicleta, como la presión de los neumáticos y el nivel de mantenimiento;
- El uso que se hace de la bicicleta, como la aceleración y el cambio;
- El peso del ciclista y del equipaje;
- Los ciclos de carga y descarga



## 4.3 EL CAMBIO: RECOMENDACIONES

Para conseguir un mayor rendimiento, Giant recomienda cambiar de marcha en base a la velocidad. Se recomienda utilizar marchas cortas para rodar a baja velocidad. A mayor velocidad, se recomienda utilizar marchas más largas. Para obtener el mejor rendimiento y apoyo, se recomienda no pedalear al cambiar de marcha.

- Velocidad alta, marcha larga.
- Velocidad baja, marcha corta.
- Al cambiar de marcha, libera la potencia.

## 4.4 LLAVES

La bicicleta incluye de serie dos llaves para el bloqueo de la batería. Algunas bicicletas también incluyen, de serie, un anillo de bloqueo. Las llaves sirven para ambos cierres. Las llaves se pueden duplicar en un cerrajero. En las bicicletas sin bloqueo, las recargas sin extraer la batería pueden suponer que la llave de bloqueo de la batería no se utilice durante largos periodos de tiempo. Sin embargo, la llave es necesaria para realizar tareas de mantenimiento y reparaciones. Guarda las llaves en un lugar seguro.

- Guarda la(s) llave(s) que no utilices en un lugar seguro.
- Es importante disponer siempre de una llave de repuesto.
- Cuando acudas al taller para realizar cualquier tarea de mantenimiento o reparación, lleva siempre la llave.



# 5 SOLUCIÓN DE PROBLEMAS

## 5.1 INDICACIÓN DE ERROR

En caso de detectar un problema en el sistema, aparecerá una notificación de error en el indicador. En la mayoría de los casos, no hay por qué preocuparse, aunque se recomienda acudir a un distribuidor autorizado de Giant para comprobarlo. Para borrar los códigos de error es necesario acudir a un distribuidor de Giant.

## 5.2 INDICADOR EVO

En caso de error del sistema, el indicador EVO mostrará varios mensajes de error en la siguiente secuencia:

1. 'system message' durante 2 segundos.
2. Una de las siguientes causas:
  - 'SyncDrive error'
  - 'RideControl error'
  - 'Bluetooth error'
  - 'EnergyPak error'
  - 'Speed sensor error'
3. La asistencia eléctrica se desactivará y aparecerá el mensaje 'no power support' solo en caso de 'SyncDrive error'. (Cuando el EnergyPak esté agotado, la asistencia eléctrica también se detendrá)
4. 'Your E-bike needs servicing'
5. El pictograma de la indicación de mantenimiento se mostrará en la pantalla normal, hasta que no se acuda a un taller para realizar el mantenimiento.



## 5.3 INDICADOR CHARGE

En caso de error, los indicadores 'EnergyPak (%)' (J), 'EnergyPak (bar)' (H) y 'Error code indicator' parpadearán 3 veces. La causa se mostrará como 'Error code indicator' (L).

Si aparece el código de error 'A1', o si el EnergyPak está agotado, la asistencia eléctrica se detendrá. La asistencia eléctrica no se detendrá cuando aparezcan otros códigos de error.

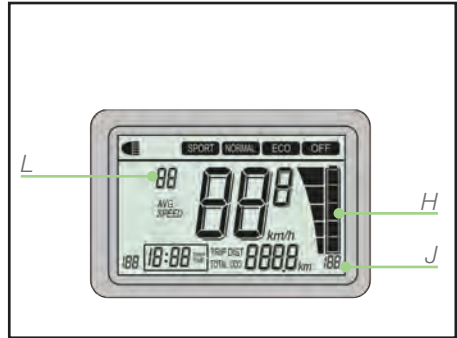

# 6 PREGUNTAS MÁS FRECUENTES

## 6.1 RIDECONTROL - INDICADOR

El indicador Charge gira en el manillar. Giant debería haberla apretado más.

- El indicador Charge no debe apretarse excesivamente. Deber poder girar levemente en caso de contacto brusco.

Puedo cambiar el indicador Charge por un EVO?

- La mayoría de los componentes eléctricos de Giant son intercambiables. Es posible cambiar el indicador Charge por una versión EVO.

Aparece un mensaje de error en la pantalla. Qué debo hacer ahora?

- El código de error indica que se ha producido una anomalía. Lo mejor es contactar lo antes posible con el taller. No dañará a la bicicleta en caso de seguir utilizándola.

Ha aparecido un código de error en el indicador, pero ya ha desaparecido. Qué debo hacer?

- Se ha producido un error. El error no es persistente. No es necesario contactar inmediatamente con el taller y el error se puede comprobar en la próxima revisión de rutina.

## 6.2 ENERGYPAK

Cómo se comprueba la carga del EnergyPak cuando no está conectado a la bicicleta?

- Al pulsar el botón de alimentación del EnergyPak, los LED se encienden y se muestra la capacidad restante.

Se puede utilizar el EnergyPak de otra bicicleta eléctrica de Giant?

- Sí. Los EnergyPak de Giant son intercambiables.

Existen EnergyPak con 300, 400 y 500 Wh. Por qué las carcasas son del mismo tamaño?

- Para distintas capacidades, Giant utiliza celdas con densidades diferentes. De esta forma, la carcasa es siempre del mismo tamaño y se puede instalar en una gran variedad de bicicletas.

Se puede instalar un EnergyPak de Giant de mayor capacidad en la bicicleta?

- Sí. Los EnergyPak de Giant son intercambiables.

Cómo es que los tiempos de carga no coinciden con la capacidad?

- La carga del EnergyPak no es tan sencilla. Especialmente la última parte, que requiere mucho tiempo.

Es necesario descargar el EnergyPak completamente antes de volver a cargarlo.

- No es necesario descargarlo completamente en cada ocasión. Se recomienda descargar el EnergyPak completamente cada 3 meses para renovar su rendimiento.

Qué ocurre si el EnergyPak se agota mientras se circula?

- La asistencia se detiene, evidentemente. Con un 3% restante, la asistencia será menor para mejorar la capacidad de la batería. Con un 1%, la asistencia se detendrá completamente. Las luces seguirán funcionando durante 2 o 3 horas más, aproximadamente. La bicicleta se podrá seguir utilizando sin asistencia.

## 6.3 MOTOR SYNCDRIVE

Cuando solo giro los pedales, casi no obtengo asistencia. Por qué?

- El motor central SyncDrive de Giant incorpora un sensor de par. El motor asiste según la fuerza aplicada. Los sistemas más básicos solo pueden utilizar el sensor de rotación.

Noto que las bielas tienen un poco de juego lateral. Esto es normal?

- Sí, es normal. El motor central Yamaha del SyncDrive de Giant ha sido diseñado con un juego lateral de un máximo de 1 mm en el eje de pedalier. Esto se hace para obtener una mayor durabilidad en todas las situaciones.

Cómo es que los motores de competición suenan de una forma diferente?

- Giant utiliza una estructura interna distinta a la de sus competidores. Como consecuencia de ello, nuestra frecuencia es ligeramente mayor y el valor de par también es superior.

## 6.4 VARIOS

Para qué sirve el código QR de la bicicleta?

- El código QR sirve para registrar la bicicleta en un sitio Web antirrobo.

Cuál es la mejor forma de limpiar la bicicleta?

- Los componentes eléctricos deben limpiarse con un paño seco. El resto de la bicicleta debe limpiarse como cualquier otra bicicleta.

Se puede instalar un sistema de luces con cable en la bicicleta?

- Sí. El cableado y los botones están preparados para ello. Es importante utilizar el tipo de luz adecuado (6 V, por ejemplo).

Mi compañero tiene la misma bicicleta. La mía tiene mucha más capacidad. Por qué?

- La capacidad depende de muchos factores (la presión de los neumáticos, la potencia propia, la marcha). Cualquier de estos factores influye.

# 7 DOCUMENTACIÓN LEGAL

## 7.1 GARANTÍA

Giant garantiza, únicamente para el propietario original, que el cuadro, la horquilla rígida y los componentes originales de las bicicletas de la marca Giant están libres de defectos de material y mano de obra durante los siguientes plazos:

Una garantía de dos años para los equipos electrónicos como:

- Botones e indicador RideControl
- Motor SyncDrive
- Batería EnergyPak;
  - para el 60% de su capacidad nominal original, con un máximo de 600 recargas.
- Cableado.

Para todas las demás piezas y componentes, se debe consultar el manual de usuario básico de Giant que se adjunta con esta bicicleta eléctrica. En caso de conflicto, prevalece el manual de usuario. El texto que figura a continuación y el capítulo 7.2 tienen, únicamente, un propósito de referencia.

### REQUIERE INSTALACIÓN TRAS LA COMPRA.

Esta garantía solo cubre las bicicletas y los cuadros nuevos adquiridos en un distribuidor autorizado de Giant Montado por el distribuidor en el momento de la compra.

### RECURSO LIMITADO

Siempre que no se estipule lo contrario, y a instancias de Giant, el recurso limitado, al amparo de la presente garantía, o cualquier otra garantía implícita, se limita a la sustitución de cualquier pieza que sea defectuosa por otra de valor similar o superior. Esta garantía tiene vigencia desde la fecha de compra, cubre únicamente al propietario original y no es transferible. En ningún caso Giant se hará responsable de los daños directos, indirectos o consecuentes, incluyendo, entre otros, los daños por lesiones personales, daños a la propiedad o pérdidas económicas, ya sea en base a un contrato, garantía, negligencia, responsabilidad o cualquier teoría.

Giant no ofrece ninguna otra garantía, expresa o implícita. Todas las garantías implícitas, incluidas las garantías de comerciabilidad e idoneidad para un propósito particular, tienen las mismas limitaciones en el tiempo que las demás garantías expresas que se citaron anteriormente.

Cualquier reclamación contra esta garantía debe realizarse a través de un distribuidor autorizado de Giant. Es necesario presentar la factura de compra o cualquier otro medio de prueba, que incluya la fecha de compra, antes de procesar cualquier reclamación de garantía.

Las reclamaciones realizadas fuera del país de compra pueden estar sujetas a gastos y restricciones adicionales. El plazo de vigencia de la garantía y los detalles de la misma pueden variar según el tipo de cuadro y/o el país. La presente garantía le otorga derechos legales específicos y también otros derechos que pueden variar según la localidad. La presente garantía no afecta a sus derechos legales.

## 7.2 EXCLUSIÓN DE GARANTÍA

El desgaste normal producido en los neumáticos, cadenas, frenos, cables y marchas en aquellas situaciones en las que no existan defectos de montaje o de material.

- Las bicicletas reparadas en un distribuidor ajeno a Giant.
- Las modificaciones realizadas en piezas originales.
- El uso de la bicicleta para actividades poco habituales, competitivas y/o comerciales o para otros fines que no sean aquellos para los que fue diseñada la bicicleta.
- Los daños originados por la falta de observancia del manual del propietario.
- Los daños en la pintura y en los adhesivos, como consecuencia de participar en competiciones, saltos, descensos y/o entrenamientos para actividades o eventos que expongan a la bicicleta situaciones extremas o a condiciones meteorológicas severas.
- Los gastos de mano de obra por la sustitución o el recambio.

Excepto en lo previsto por la presente garantía y sujeto a todas las garantías adicionales, Giant, sus empleados y agentes no serán responsables de ninguna pérdida o daño (incluyendo pérdidas o daños incidentales e indirectos causados por negligencia o por defecto) que surjan en relación con cualquier bicicleta de Giant.

## 7.3 CONFORMIDAD

**CE** Las bicicletas eléctricas híbridas con una velocidad asistida máxima de 45 km/h cumplen las condiciones de la Directiva de la UE 168/2013/EC para vehículos de categoría L1e-B.

Las bicicletas eléctricas híbridas con una velocidad asistida máxima de 25 km/h cumplen las condiciones de la Directiva de Maquinaria de la UE 2006/42/EC para vehículos de categoría L1e-B.

Estas bicicletas también cumplen con las siguientes normas no armonizadas:

- Norma para bicicletas: ISO 4210-2
- Bicicletas eléctricas: EN 15194

La declaración de conformidad de su bicicleta eléctrica Giant se incluye en este manual de usuario.

### EXENCIÓN DE RESPONSABILIDAD

Se recomienda no extraer, cambiar los componentes originales ni modificar la bicicleta de forma que pueda alterarse su diseño y/o funcionamiento. Dichas modificaciones podrían afectar negativamente a la manejabilidad, estabilidad y demás aspectos de la bicicleta, siendo inseguro su uso. La extracción o modificación de algún componente o la utilización de piezas no originales pueden infringir las regulaciones y legislación aplicables. Para garantizar la máxima seguridad, calidad y fiabilidad, deben utilizarse únicamente piezas o recambios originales de Giant.

YOUR GIANT DEALER

